



Kosilica Super Recycler® 53 cm

Број модела 21693—Серијски број 400000000 и више

Упутство за оператера

Увод

Ova gurajuća kosilica sa rotacionim sečivom je namenjena vlasnicima kuća u stambenim oblastima. Prevažadno je projektovana za košenje trave na dobro održanim travnjacima stambenih objekata. Korišćenje ovog proizvoda za namene za koje nije predviđen može da bude opasno po vas i okolne posmatrača.

Pažljivo pročitajte ove informacije da biste naučili kako da pravilno koristite i održavate svoj uređaj i kako da izbegnete povrede i oštećenje proizvoda. Pravilno i bezbedno rukovanje proizvodom je vaša odgovornost.

Posetite www.Toro.com za više informacija, uključujući savete u vezi sa bezbednošću, materijale za obuku, informacije o dodatnoj opremi, pomoć u pronalaženju prodavca ili da biste registrovali svoj proizvod.

Kad god vam je potreban servis, originalni Toro delovi ili dodatne informacije, obratite se ovlašćenom serviseru ili Toro korisničkoj službi i pripremite broj modela i serijski broj vašeg proizvoda. [Слика 1](#) pokazuje lokaciju modela i serijskog broja na proizvodu. Zapišite brojeve u za to predviđenom prostoru.

Важно: Можете да мобилним уређајем скенирате QR код на nalepnici sa serijskim brojem (ako je deo opreme) kako biste pristupili informacijama o garanciji, delovima i drugim informacijama o proizvodu

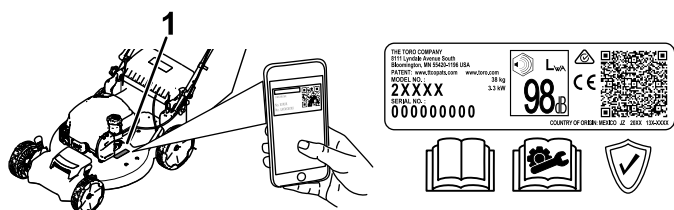

Слика 1

1. Lokacija sa brojem modela i serijskim brojem

Број модела _____
Серијски број _____

Simbol za bezbednosno upozorenje

Simbol za bezbednosno upozorenje ([Слика 2](#)) prikazan u ovom priručniku i na mašini označava važne bezbednosne poruke koje morate da pratite da biste izbegli nezgode.



Слика 2

g000502

Simbol za bezbednosno upozorenje

Ovaj simbol za bezbednosno upozorenje se pojavljuje iznad informacija koje vas upozoravaju na radnje ili situacije koje nisu bezbedne i prati ga reč **OPASNOST**, **UPOZORENJE** ili **OPREZ**.

OPASNOST označava neminovnu opasnu situaciju koja **će**, ukoliko se ne izbegne, dovesti do teške povrede ili smrtnog slučaja.

UPOZORENJE označava potencijalno opasnu situaciju koja **bi mogla**, ukoliko se ne izbegne, dovesti do teške povrede ili smrtnog slučaja.

OPREZ označava potencijalno opasnu situaciju koja **može**, ukoliko se ne izbegne, dovesti do manje ili umereno teške povrede.

Ovaj priručnik koristi druge dve reči za isticanje informacija. **Важно** skreće pažnju na posebne mehaničke informacije, a **Напомена** naglašava опште информације које заслужују посебну пажњу.

Ovaj proizvod zadovoljava sve relevantne evropske direktive; za detalje pogledajte odvojeni list deklaracije o usklađenosti (DOC) za određeni proizvod.

Bruto ili neto obrtni moment: Bruto ili neto obrtni moment ovog motora je ocenio proizvođač motora u laboratoriji u skladu sa Društvom automobilskih inženjera (engl. Society of Automotive Engineers, SAE) J1940 ili J2723. S obzirom da je konfigurisan da zadovolji zahteve u pogledu bezbednosti, emisije i rada, stvarni obrtni moment motora na ovoj klasi kosilice biće značajno manji. Potražite informacije proizvođača motora priložene uz ovu mašinu.



Nemojte vršiti neovlašćene izmene ili onemogućavati sigurnosne uređaje na mašini i redovno proveravajte njihovu ispravnost. Ne pokušavajte da podešavate ili menjate kontrolu brzine motora; time možete dovesti do nebezbednih radnih uslova, a time i do telesne povrede.

Садржај

Увод	1
Simbol za bezbednosno upozorenje	1
Безбедност	3
Opšta bezbednost	3
Безбедносне налепнице и налепнице са инструкцијама	3
Подешавање	5
1 Montiranje i rasklapanje ručke.....	5
2 Montiranje prečke za kontrolu sečiva	5
3 Postavljanje užeta za ručno pokretanje u vođicu užeta.....	6
4 Dodavanje ulja u motor	7
5 Postavljanje vreće za travu	7
Преглед производа	9
Спецификације	9
Dodatna oprema/priključci	9
Рад	10
Пре рада	10
Bezbednost pre korišćenja	10
Punjenje rezervoara za gorivo	10
Provera nivoa motornog ulja	11
Podešavanje visine ručke	12
Podešavanje visine košenja	12
Током рада	13
Bezbednost tokom korišćenja	13
Pokretanje motora	14
Korišćenje samohodnog pogona	14
Isključivanje motora	14
Recikliranje pokošene trave.....	15
Skupljanje pokošene trave.....	15
Оперативне напомене	16
Након рада	17
Bezbednost nakon korišćenja	17
Čišćenje ispod mašine	17
Sklapanje ručke	18
Skladištenje mašine u vertikalnom položaju za skladištenje	19
Одржавање	21
Препоручени распоред(и) одржавања	21
Bezbednost pri održavanju	21
Priprema za održavanje	21
Servisiranje filtera za vazduh	22
Zamena motornog ulja	22
Zamena sečiva	23
Podešavanje samohodnog pogona	24
Складиштење	24
Bezbednost prilikom skladištenja.....	24
Priprema mašine za skladištenje	24
Prekid skladištenja mašine	24

Безбедност

Opšta bezbednost

Ovaj proizvod je u stanju da amputira šake i stopala i da baca predmete. Uvek poštujte sva bezbednosna uputstva kako biste izbegli tešku telesnu povredu ili smrtni ishod.

- Pre pokretanja motora, s razumevanjem pročitajte i pridržavajte se uputstava i upozorenja u ovom *priručniku za operatera* i na mašini i priključcima.
- Nemojte približavati šake ili stopala pokretnim delovima ili ispod mašine. Držite se podalje od svakog otvora za pražnjenje.
- Nemojte da rukujete mašinom ako svi štitnici i drugi sigurnosni zaštitni uređaji nisu na mestu i ne funkcionišu pravilno na mašini.
- Vodite računa da posmatrači i deca budu van radnog prostora. Ne dozvolite deci da koriste mašinu. Samo osobama koje su odgovorne, obučene, upoznate sa uputstvima i fizički u stanju dozvolite da koriste mašinu.
- Pre servisiranja, punjenja goriva ili odčepijivanja mašine, zaustavite mašinu, isključite motor i sačekajte da se svi pokretni delovi zaustave.

Nepravilno korišćenje ili održavanje ove mašine akumulatora može dovesti do povrede. Da biste smanjili mogućnost povrede, poštujte ova bezbednosna uputstva i uvek obratite pažnju na simbol za bezbednosno upozorenje , koji znači Oprez, Upozorenje ili Opasnost – uputstvo za ličnu bezbednost. Nepoštovanje ovih uputstava može dovesti do telesne povrede ili smrtnog ishoda.

Безбедносне налепнице и налепнице са инструкцијама



Bezbednosne nalepnice i uputstva su lako vidljivi operateru i nalaze se u blizini svake oblasti sa potencijalnom opasnošću. Zamenite svaku nalepnicu koja je oštećena ili nedostaje.



Oznaka proizvođača

decaloemarkt

1. Ova oznaka označava da je sečivo identifikovano kao deo originalne mašine proizvođača.

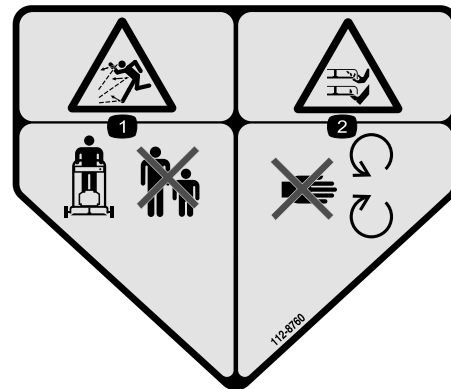

112-8760

decal112-8760

1. Opasnost od bacanja predmeta – vodite računa da posmatrači budu na odstojanju.
2. Opasnost od odsecanja/otkidanja šake ili stopala, sečivo kosilice – držite se podalje od pokretnih delova.

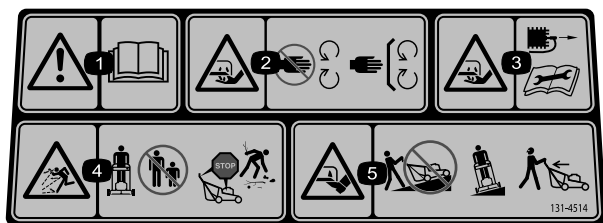

decal131-4514

131-4514

1. Upozorenje – pročitajte *priručnik za operatera*.
2. Opasnost od odsecanja/otkidanja šake, sečivo kosilice – držite se podalje od pokretnih delova; sve štitnike i zaštitne elemente držite na mestu.
3. Opasnost od odsecanja/otkidanja šake, sečivo kosilice – skinite kabl svećice pre održavanja.
4. Opasnost od bacanja predmeta – vodite računa da posmatrači budu na odstojanju; isključite motor pre nego što napustite položaj operatera; pokupite otpatke pre košenja.
5. Opasnost od odsecanja/otkidanja stopala, sečivo kosilice – ne koristite uz i niz nagibe; koristite od jedne do druge strane na nagibima; gledajte iza sebe kada se krećete unazad.

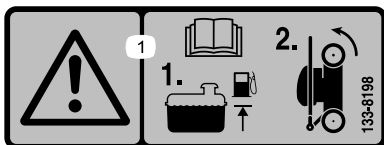

decal133-8198

133-8198

1. Upozorenje – pročitajte *priručnik za operatera*; dopunite gorivo do naznačenog nivoa, a zatim nagnite mašinu na zadnje točkove za skladištenje.

Подешавање

Важно: Уклоните и одложите заштитну пластичну ploču koja pokriva motor i svaku drugu plastiku ili omot na mašini.

1

Montiranje i rasklapanje ručke

Делови нису потребни

Поступак

▲ УПОЗОРЕЊЕ

Неправилно склапање или расклапање руčke може да оштели каблове и time izazove опасне radne uslove.

- Nemojte oštetiti kablove prilikom sastavljanja i rasklapanja ručke.
- Proverite da li su kablovi izvedeni na spoljašnjoj strani ručke.
- Ako je kabl oštećen, obratite se ovlašćenom serviseru.

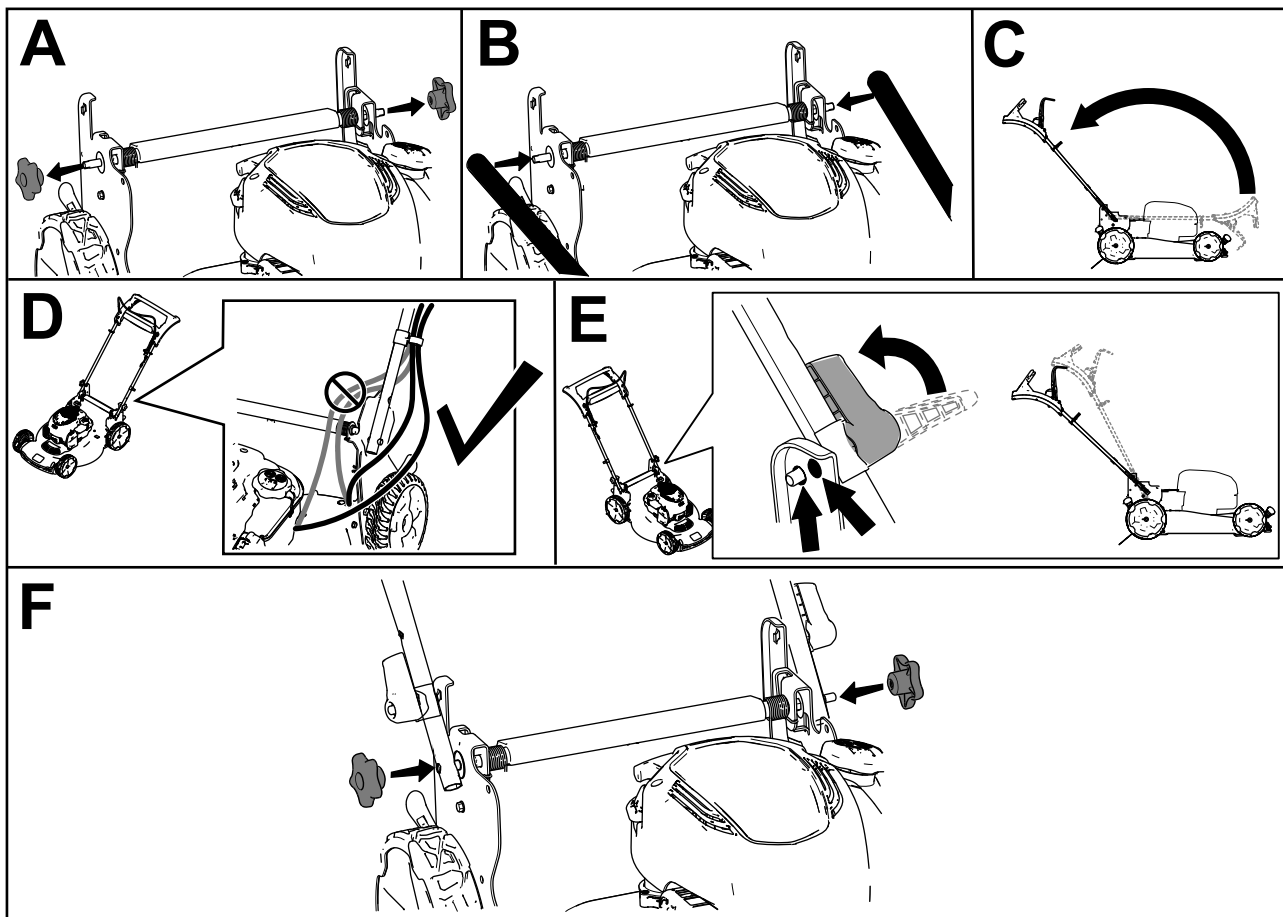

Слика 3

g367755

2

Montiranje prečke za kontrolu sečiva

Делови нису потребни

Поступак

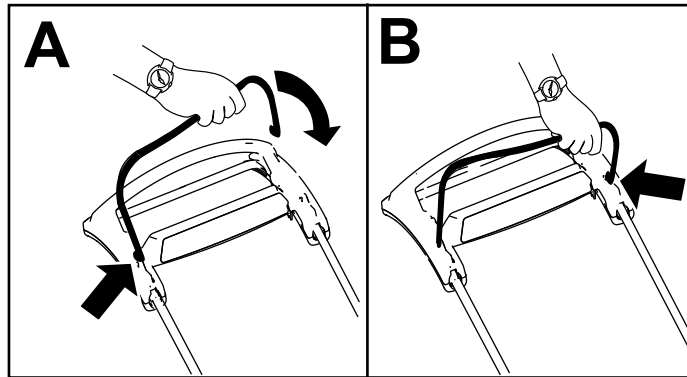

Слика 4

g344378

3

Postavljanje užeta za ručno pokretanje u vođicu užeta

Делови нису потребни

Поступак

Важно: Za bezbedno i jednostavno pokretanje motora pri svakom korišćenju mašine, postavite uže za ručno pokretanje u vođicu užeta.

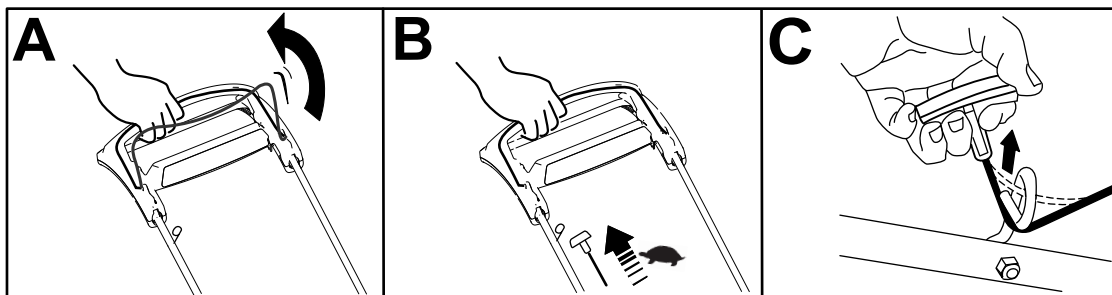

Слика 5

g334093

4

Dodavanje ulja u motor

Делови нису потребни

Поступак

Важно: Ако upalite motor dok je nivo ulja u motoru prenizak ili previsok, možete da oštetite motor.

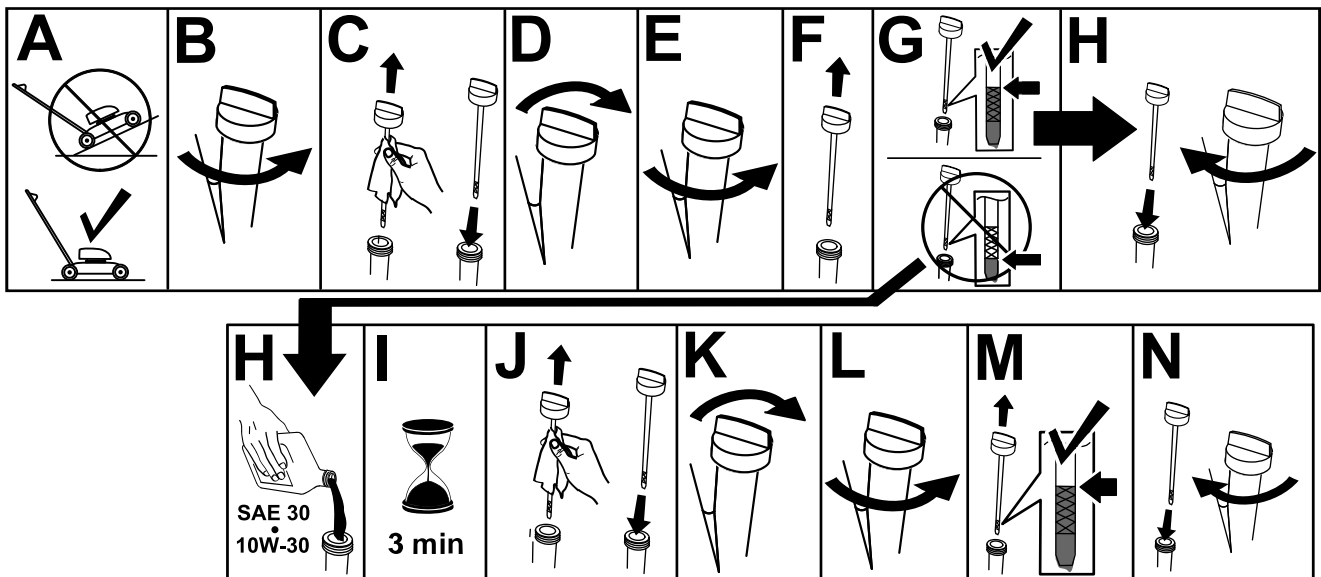

Слика 6

g222533

5

Postavljanje vreće za travu

Делови нису потребни

Поступак

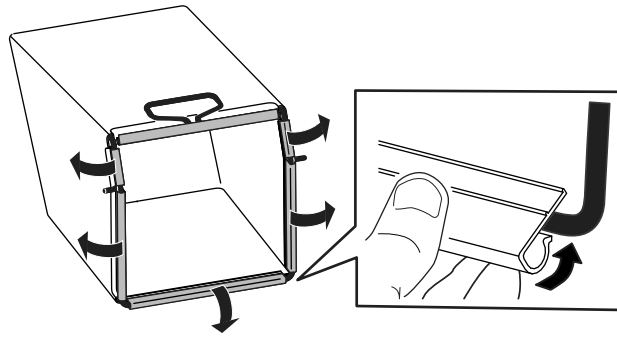

Слика 7

g334351

Преглед производа

Спецификације

Model	Težina	Dužina	Širina	Visina
21693	38 kg	164 cm	58 cm	106 cm

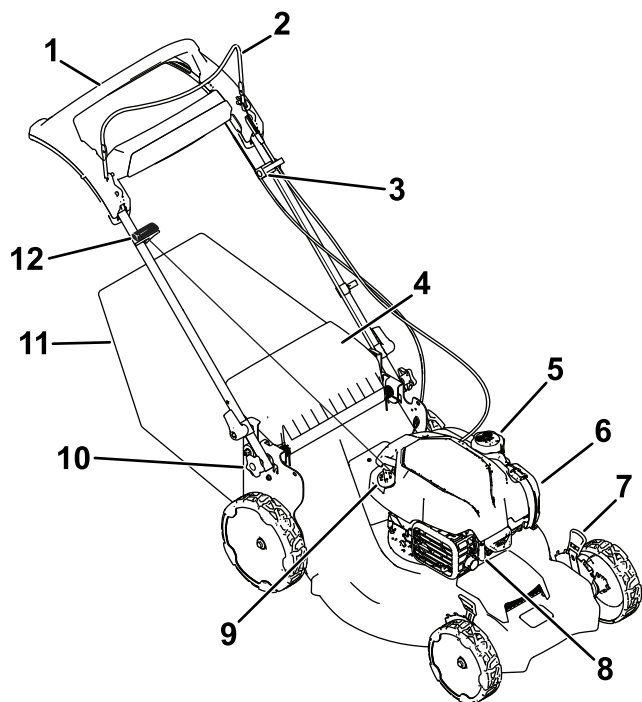

Слика 8

g367232

- | | |
|-----------------------------------|---------------------------------|
| 1. Ručka | 7. Ručica za visinu košenja (4) |
| 2. Prečka za kontrolu sečiva | 8. Svećica |
| 3. Podešavanje za samohodni pogon | 9. Punjenje ulja/merna šipka |
| 4. Zadnji usmerivač | 10. Zavrtanj ručke (2) |
| 5. Poklopac rezervoara za gorivo | 11. Vreća za travu |
| 6. Filter za vazduh | 12. Ručka za ručno pokretanje |

Dodatna oprema/priključci

Radi poboljšanja i proširenja mogućnosti mašine, za korišćenje sa njom je dostupan izbor dodatne opreme i priključaka koje je odobrila kompanija Toro. Za listu odobrene dodatne opreme i priključaka obratite se ovlašćenom serviseru ili ovlašćenom distributeru kompanije Toro ili posetite www.Toro.com.

Da biste obezbedili optimalne performanse i produžetak bezbednosne sertifikacije mašine, koristite samo originalne zamenske delove i dodatnu opremu kompanije Toro. Zamenski delovi i dodatna oprema drugih proizvođača može biti opasna i njihovo korišćenje može da poništi garanciju za proizvod.

Рад

Напомена: Utvrdite levu i desnu stranu mašine iz uobičajenog položaja operatera.

Пре рада

Bezbednost pre korišćenja

Opšta bezbednost

- Pre podešavanja, servisiranja, čišćenja ili odlaganja mašine, uvek isključite mašinu, sačekajte da se svi pokretni delovi zaustave i sačekajte da se ohladi.
- Upoznajte se sa bezbednim korišćenjem opreme, komandama operatera i bezbednosnim znacima.
- Proverite da li su svi štitnici i sigurnosni uređaji, poput deflektora i/ili sakupljača trave na mestu i funkcionišu pravilno.
- Uvek pregledajte mašinu kako biste se uverili da sečiva i zavrtnji sečiva nisu pohabani ili oštećeni.
- Pregledajte prostor na kom ćete koristiti mašinu i uklonite sve predmete koji bi mogli ometati rad mašine ili koje bi mašina mogla odbaciti.
- Kontakt sa pokretnim sečivom će dovesti do teške povrede. Nemojte stavljati prste ispod mašine.

Bezbednost goriva

- Gorivo je lako zapaljivo i vrlo eksplozivno. Požar ili eksplozija goriva može da izazove opekotine kod vas i drugih osoba i može oštetiti imovinu.
 - Da biste sprečili da statički elektricitet zapali gorivo, pre punjenja stavite kanister i/ili mašinu direktno na zemlju, ne u vozilo ili na neki predmet.
 - Rezervoar za gorivo punite napolju, na otvorenom prostoru, kada je motor hladan. Obrišite gorivo koje se prospe.
 - Nemojte rukovati gorivom dok pušite ili u blizini otvorenog plamena ili varnica.
 - Nemojte skidati poklopac za gorivo niti dolivati gorivo u rezervoar dok motor radi ili je vruć.
 - Ako prospete gorivo, ne pokušavajte da pokrenete motor. Izbegavajte stvaranje izvora paljenja dok se pare goriva ne rasprše.
 - Gorivo čuvajte u odobrenom kanisteru i držite ga van domašaja dece.
- Gorivo je štetno ili smrtonosno ako se proguta. Dugotrajno izlaganje parama može dovesti do teške povrede i bolesti.

- Izbegavajte dugotrajno udisanje para.
- Držite šake i lice podalje od mlaznice i otvora rezervoara za gorivo.
- Gorivo držite podalje od očiju i kože.

Punjenje rezervoara za gorivo

Tip	Bezolovni benzin
Minimalni oktanski broj	87 (SAD) ili 91 (istraživački oktanski broj; izvan SAD)
Etanol	Ne više od 10% zapremine
Metanol	Nijedan
MTBE (metil tercijarni butil etar)	Manje od 15% zapremine
Ulje	Ne dodavati u gorivo

Koristite samo čisto, sveže (ne starije od 30 dana) gorivo od proverenog prodavca.

Важно: Da biste smanjili probleme sa pokretanjem, u sveže gorivo dodajte stabilizator/regenerator goriva prema uputstvu proizvođača stabilizatora/regeneratora goriva.

Dodatne informacije potražite u priručniku za vlasnike motora.

Napunite rezervoar za gorivo kao što je prikazano na [Слика 9](#).

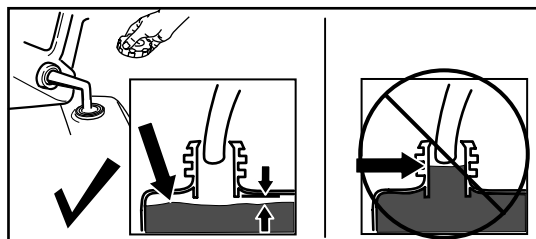

Слика 9

g230458

Provera nivoa motornog ulja

Интервал сервиса: Пре сваке употребе или свакодневно

Важно: Ако upalite motor dok je nivo ulja u kućištu motora prenizak ili previsok, možete da oštetite motor.

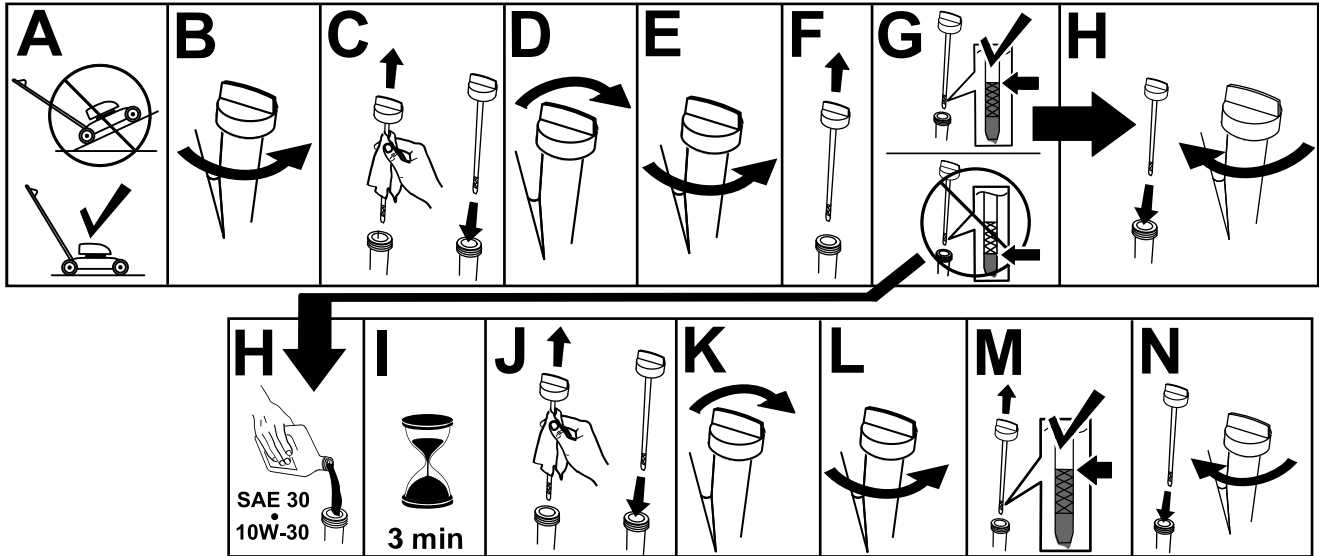

Слика 10

g231765

Podešavanje visine ručke

Ručku možete podići ili spustiti u položaj koji vam je udoban.

Rotirajte bravu ručke, pomerite ručku u 1 od 2 položaja i blokirajte ručku u položaj (Слика 11).

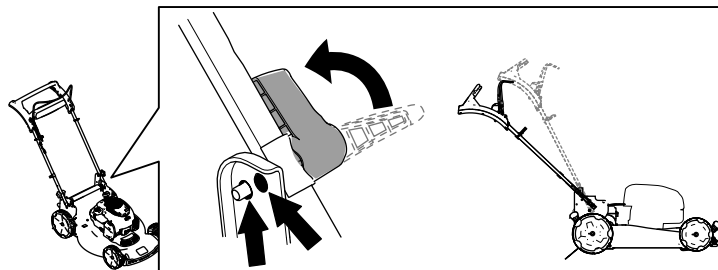

Слика 11

g334366

Podešavanje visine košenja

⚠ ПАЗЊА

Ako je motor radio, izduvni lonac će biti vruć i može da vas opeče.

Držite se podalje od vrućeg izduvnog lonca.

Podesite visinu košenja po želji. Postavite sve točkove na istu visinu košenja (Слика 12).

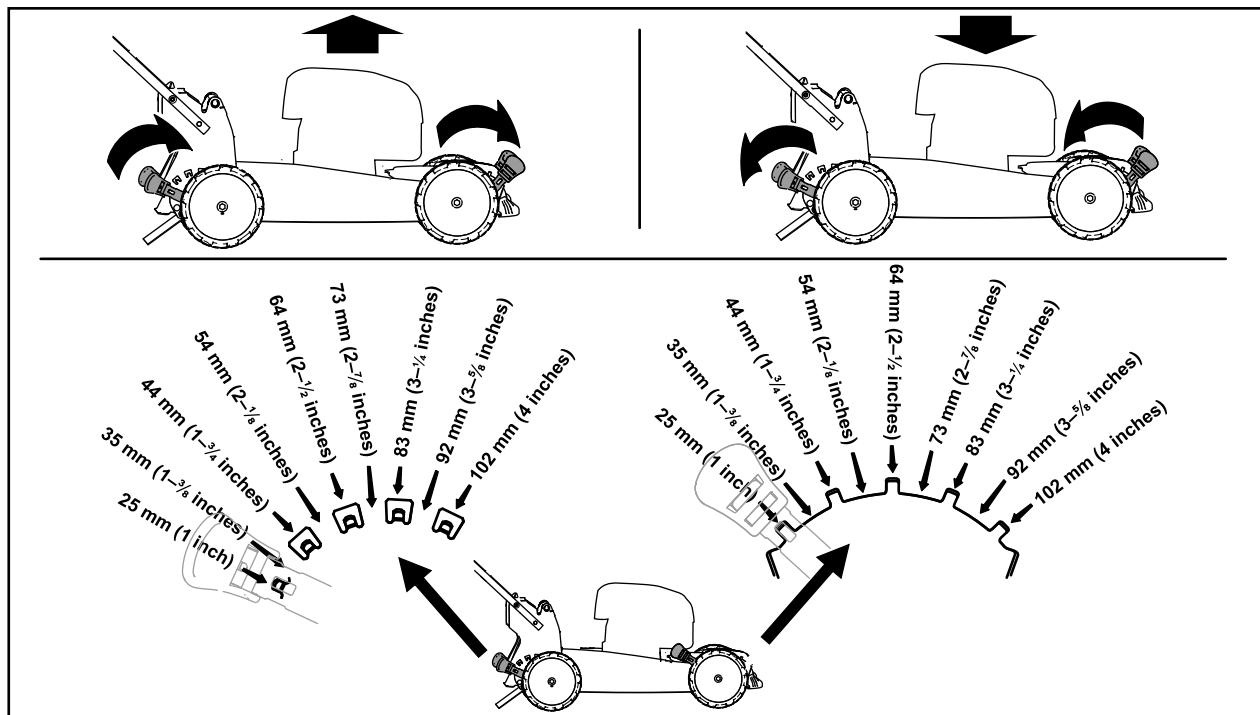

Слика 12

g369225

Tokom pada

Bezbednost tokom korišćenja

Opšta bezbednost

- Nosite odgovarajuću odeću, uključujući zaštitu za oči; dugačke pantalone; izdržljivu neklizajuću obuću; i zaštitu za uši. Zavežite pozadi dugu kosu i nemojte nositi široku odeću ili labavi nakit.
- Posvetite punu pažnju dok koristite mašinu. Nemojte se baviti aktivnostima koje odvlače pažnju; u suprotnom može doći do povrede ili materijalne štete.
- Nemojte da rukujete mašinom kada ste umorni ili pod uticajem alkohola ili lekova.
- Sečivo je oštro; dodirivanje sečiva može dovesti do teške telesne povrede. Pre nego što napustite položaj operatera, isključite motor i sačekajte da se svi pokretni delovi zaustave.
- Kada otpustite polugu za kontrolu sečiva, motor bi trebalo da se isključi i sečivo bi trebalo da se zaustavi u roku od 3 sekunde. Ako to nije slučaj, odmah prestanite da koristite mašinu i obratite se ovlašćenom serviseru.
- Vodite računa da posmatrači budu van radnog prostora. Držite malu decu van radnog prostora i pod brižnim nadzorom odgovorne odrasle osobe koja ne rukuje mašinom. Zaustavite mašinu ako neko uđe u prostor.
- Uvek pogledajte nadole i iza sebe pre pomeranja mašine unazad.
- Mašinom rukujte samo u uslovima dobre vidljivosti i odgovarajućim vremenskim uslovima. Nemojte koristiti mašinu kada postoji opasnost od grmljavine.
- Mokra trava ili lišće mogu dovesti do teške povrede ako se okliznete i dodirnete sečivo. Izbegavajte košenje u vlažnim uslovima.
- Budite naročito pažljivi kada prilazite slepim uglovima, žbunju, drveću ili drugim predmetima koji mogu da vam zaklone pogled.
- Nemojte usmeravati materijal za pražnjenje ka bilo kome. Izbegavajte pražnjenje materijala uz zid ili prepreku; materijal bi mogao da se odbije ka vama. Zaustavite sečivo(a) kada prelazite šljunkovite površine.
- Pazite na rupe, brazde, izbočine, kamenje ili druge skrivene predmete. Neravan teren može da dovede do toga da izgubite ravnotežu ili uporište.

- Ako mašina udari u neki predmet ili počne da vibrira, odmah isključite motor, sačekajte da se svi pokretni delovi zaustave i iskopčajte kabl sa svećice pre pregledanja mašine u potrazi za oštećenjem. Obavite sve potrebne popravke pre nego što nastavite sa radom.
- Pre nego što napustite položaj operatera, isključite motor i sačekajte da se svi pokretni delovi zaustave.
- Ako je motor radio, biće vruć i može da vas ozbiljno opeče. Držite se podalje od vrućeg motora.
- Motor pokrećite samo u dobro provetrenom prostoru. Izduvni gasovi sadrže ugljen-monoksid, koji predstavlja smrtonosni otrov bez mirisa.
- Često proveravajte delove sakupljača trave i kanal za pražnjenje na znakove istrošenosti ili oštećenja i po potrebi ih zamenite originalnim Toro delovima.

Bezbednost na nagibu

- Kosite popreko površine nagibe; nikada uz ili niz. Budite naročito pažljivi pri promeni pravca na nagibima.
- Nemojte kositi na preterano strmim nagibima. Loše uporište bi moglo da izazove nezgodu usled klizanja i pada.
- Kosite oprezno blizu strmina, rovova ili nasipa.

Pokretanje motora

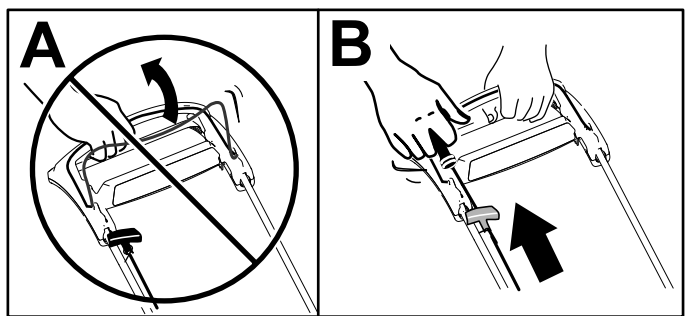

Слика 13

g352922

Напомена: Ако се машина не покрене након неколико покушаја, обратите се овлашћеном сервисеру.

Korišćenje samohodnog pogona

Za korišćenje samohodnog pogona, jednostavno hodajte sa rukama na gornjoj ručki i laktovima sa strane i машина će automatski držati korak sa vama (Слика 14).

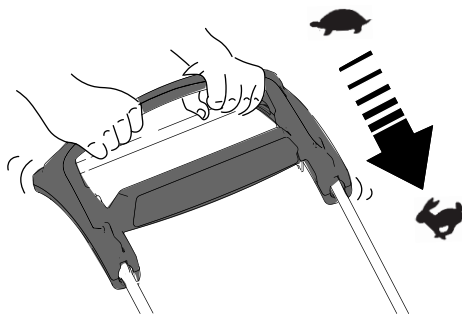

Слика 14

g334136

Напомена: Ако се машина не okreће слободно unazad након samopokretanja, престаните ходати, држите руке на месту и пустите да се машина окрене неколико центиметара unapred да би се деактивирао погонски точак. Такође можете покушати дохватити металну ручку непосредно испод горње ручке и гурнути машину unapred неколико центиметара. Ако се машина и даље не okreће лако unazad, обратите се овлашћеном сервисеру.

Isključivanje motora

Интервал сервиса: Пре сваке употребе или свакодневно—Уверите се да се мотор искључује у року од 3 секунде након отпуштања преčke за контролу сеčива.

Да бисте искључили мотор, отпустите пречку за контролу сеčива.

Важно: Када отпустите пречку за контролу сеčива, и мотор и сеčиво би требало да се зауставе у року од 3 секунде. Ако се не зауставе правилно, одмах престаните да користите машину и обратите се овлашћеном сервисеру.

Recikliranje pokošene trave

Vaša mašina se fabrički isporučuje spremna za recikliranje pokošene trave i lišća na travnjaku.

Ako je vreća za travu na mašini, uklonite je pre recikliranja pokošene trave. Pogledajte [Uklanjanje vreće za travu \(страна 16\)](#).

Skupljanje pokošene trave

Koristite vreću za travu kada želite skupljati pokošenu travu i lišće sa travnjaka.

⚠ УПОЗОРЕЊЕ

Pohabana vreća za travu može dovesti do toga da sitno kamenje i drugi slični ostaci budu izbačeni u pravcu vas ili posmatrača, što može dovesti do teške telesne povrede ili smrti.

Redovno proveravajte vreću za travu. Ako je oštećena, postavite novu Toro zamensku vreću.

⚠ УПОЗОРЕЊЕ

Sečiva su oštra; dodirivanje sečiva može dovesti do teške telesne povrede.

Pre nego što napustite položaj operatera, isključite mašinu i sačekajte da se svi pokretni delovi zaustave.

Postavljanje vreće za travu

1. Isključite mašinu i sačekajte da se svi pokretni delovi zaustave.
2. Podignite i držite nagore zadnji usmerivač (A na [Слика 15](#)).
3. Uklonite čep za zadnje pražnjenje tako što ćete palcem gurnuti bravu i izvući čep iz mašine (B i C na [Слика 15](#)).
4. Postavite krajeve šipke vreće u ureze na dnu ručke i ljuljajte vreću napred-nazad da biste obezbedili da se krajevi šipke vreće postave na dno oba ureza (D na [Слика 15](#)).
5. Spustite zadnji usmerivač dok se ne nasloni uz vreću za travu.

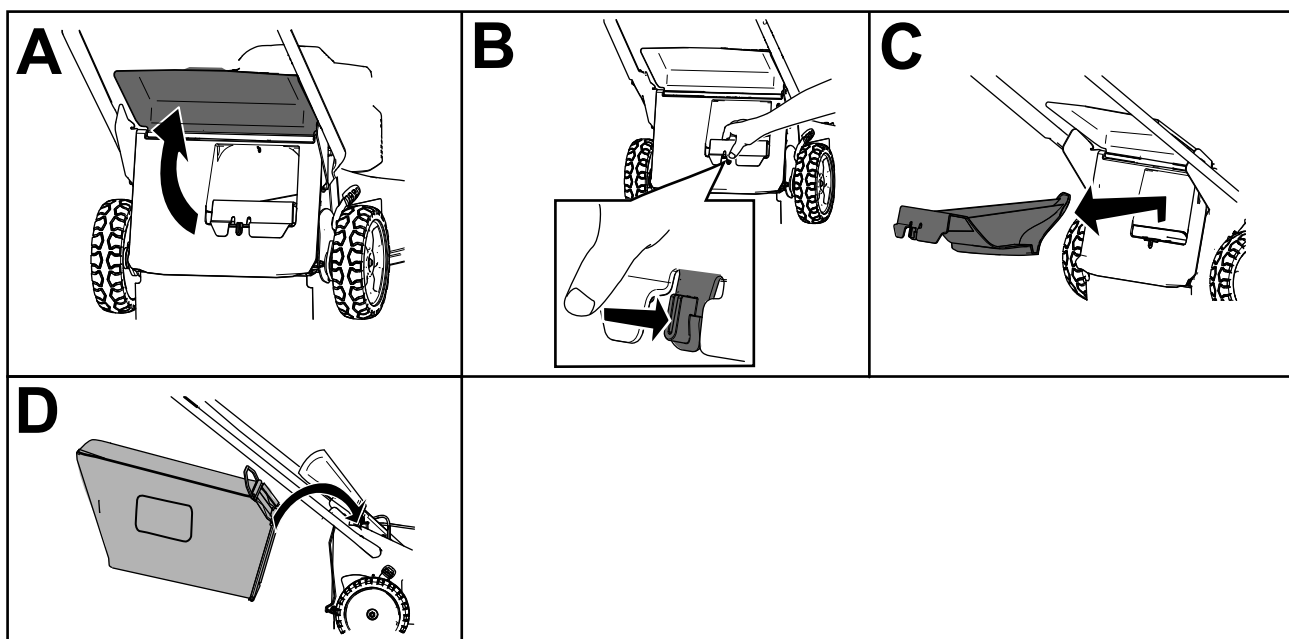

Слика 15

g367752

Uklanjanje vreće za travu

⚠ ОПАСНОСТ

Mašina može baciti pokošenu travu i druge predmete kroz otvor u kućištu mašine. Predmeti izbačeni dovoljno jako mogu da izazovu tešku telesnu povredu ili smrtni ishod vas ili posmatrača.

- **Nikada nemojte ukloniti vreću za travu a zatim pokrenuti mašinu bez postavljenog čepa za pražnjenje na mašini.**
- **Nikada nemojte otvarati zadnji usmerivač na mašini dok mašina radi.**
 1. Isključite mašinu i sačekajte da se svi pokretni delovi zaustave.
 2. Podignite zadnji usmerivač.
 3. Uklonite šipku vreće na vreći za travu iz ureza na dnu ručke (A na [Слика 15](#)).
 4. Postavite čep za pražnjenje (B na [Слика 15](#)).
 5. Spustite zadnji usmerivač (C na [Слика 15](#)).

Оперативне напомене

Општи савети за кошење

- Pregledajte prostor na kom ćete koristiti mašinu i uklonite sve predmete koje bi mašina mogla odbaciti.
- Izbegavajte udaranje tvrdih predmeta sečivom. Nikada nemojte namerno kositi preko bilo kog predmeta.
- Ako mašina udari u neki predmet ili počne da vibrira, odmah isključite motor, sačekajte da se svi pokretni delovi zaustave, iskopčajte kabl sa svećice i pregledajte mašinu u potrazi za oštećenjem.
- Za najbolje rezultate postavite novo sečivo kompanije Toro pre početka sezone košenja ili kada je to potrebno.

Кошење траве

- Odsecajte samo trećinu vlasi trave odjednom. Ne skraćujete ispod 51 mm osim ako je trava proređena ili ako je kasna jesen kada trava sporije raste.
- Prilikom košenja trave više od 15 cm, pokosite na najvećoj postavci visine košenja i hodajte sporije; zatim ponovo pokosite na nižoj postavci za što bolji izgled travnjaka. Ako je trava preduga, mašina može da se začepi i tako izazove zastoj motora.
- Mokra trava i lišće obično formiraju grumen u dvorištu i mogu izazvati začepljenje mašine ili zastoj motora. Izbegavajte košenje u vlažnim uslovima.
- Imajte u vidu moguću opasnost od požara u vrlo suvim uslovima, pratite sva lokalna upozorenja za

požare i održavajte mašinu bez otpadaka suve trave i lišća.

- Naizmenično menjajte smer košenja. To pomaže u rasipanju pokošene trave preko travnjaka radi ravnomernog đubrenja.
- Ako niste zadovoljni konačnim izgledom travnjaka, pokušajte jedno ili više od sledećih uputstava:
 - Zamenite sečivo ili ga naoštrite.
 - Hodajte sporijim tempom tokom košenja.
 - Podignite visinu košenja na mašini.
 - Češće kosite travu.
 - Preklapajte područja otkosa umesto da kosite puni otkos pri svakom prolazu.

Кошење лиšћа

- Nakon košenja travnjaka, proverite da li je pola travnjaka vidljivo kroz poklopac pokošenog lišća. Možda ćete morati da više od jednom pređete preko lišća.
- Ako je na travnjaku više od 13 cm lišća, kosite na većoj postavci visine košenja, a zatim ponovo na željenoj visini košenja.
- Usporite brzinu košenja ako mašina dovoljno ne usitnjava lišće.

Након рада

Bezbednost nakon korišćenja

Opšta bezbednost

- Pre podešavanja, servisiranja, čišćenja ili odlaganja mašine, uvek isključite mašinu, sačekajte da se svi pokretni delovi zaustave i sačekajte da se ohladi.
- Očistite travu i otpatke sa mašine kako biste pomogli u sprečavanju požara. Očistite prosuto ulje ili gorivo.
- Mašinu ili kanister sa gorivom nemojte nikada skladištiti na mestu na kom ima otvorenog plamena, varnica ili pomoćni plamenik, kao na kotlu za grejanje vode ili na drugim aparatima.

Bezbednost u slučaju transporta

- Budite pažljivi prilikom utovara ili istovara mašine.
- Mašinu pričvrstite od kotrljanja.

Čišćenje ispod mašine

Интервал сервиса: Након сваке употребе

Za najbolje rezultate, očistite mašinu neposredno nakon što završite košenje.

Čišćenje ispod mašine u položaju operatera

1. Spustite mašinu na najnižu postavku visine košenja.
2. Premestite mašinu na popločanu ravnu površinu.
3. Uz uključen motor i aktivirano sečivo, prskajte mlaz vode ispred **desnog**, zadnjeg točka (Слика 16).

Напомена: Voda će prskati na put sečiva čisteći ostatke pokošene trave.

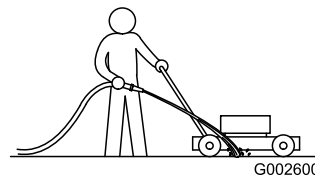

Слика 16

g002600

4. Kada ostaci pokošene trave više ne izlaze, zaustavite vodu i premestite mašinu na suvo mesto.
5. Pokrenite motor i pustite ga da radi nekoliko minuta da osuši donju stranu mašine kako biste sprečili njeno rđanje.
6. Isključite motor, uklonite dugme za električno pokretanje (ako je deo opreme) i sačekajte da se mašina ohladi pre nego što je skladištite u zatvorenom prostoru.

Čišćenje ispod mašine u vertikalnom položaju za skladištenje

1. Postavite mašinu u vertikalni položaj za skladištenje; pogledajte [Skladištenje mašine u vertikalnom položaju za skladištenje \(strana 19\)](#).
2. Isperite ostatke pokošene trave sa donje strane mašine.

Sklapanje ručke

⚠ УПОЗОРЕЊЕ

Неправилно sklapanje ili rasklapanje ručke može da ošteti kablove i time izazove opasne radne uslove.

- Nemojte oštetiti kablove prilikom sklapanja ili rasklapanja ručke.
 - Ako je kabl oštećen, obratite se ovlašćenom serviseru.
1. Držite ručku dok deaktivirate blokade ručke kako biste izbegli prikleštenje šaka.
 2. Deaktivirajte blokade ručke dok ne budete mogli slobodno da pomerate gornju ručku (A na [Слика 17](#))
 3. Sklopите ručku unapred do krajnjeg prednjeg položaja (B на [Слика 17](#)).

Важно: Provucite kablove ka spoljnoj strani blokada ručke dok sklapate ručku.

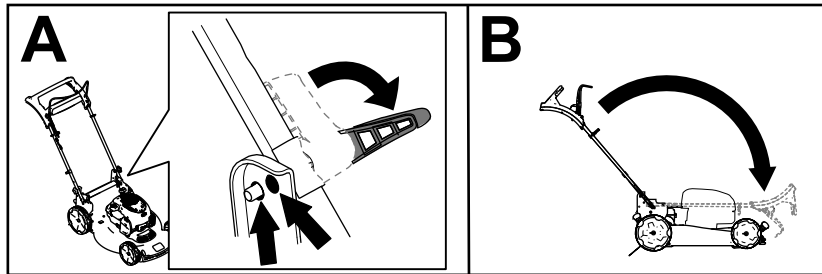

Слика 17

g334367

4. Za rasklapanje ručke, pogledajte [1 Montiranje i rasklapanje ručke \(strana 5\)](#).

Skladištenje mašine u vertikalnom položaju za skladištenje

Tokom sezone košenja ili van sezone možete mašinu skladištiti u vertikalnom položaju kako biste smanjili prostor koji zauzima.

▲ ОПАСНОСТ

Gorivo je lako zapaljivo i eksplozivno. Požar ili eksplozija goriva može da izazove opekotine kod vas i drugih osoba.

- Skladištenje mašine u vertikalnom položaju kada u rezervoaru za gorivo ima previše goriva može dovesti do curenja goriva iz rezervoara. Gorivo je lako zapaljivo i eksplozivno. Požar ili eksplozija goriva može da izazove opekotine kod vas i drugih osoba.
- Skladištite mašinu u vertikalnom položaju samo kada nivo goriva u rezervoaru za gorivo nije iznad nivoa preporučenog u ovom priručniku za rad.
- Ne skladištite mašinu u položaj koji ima veći nagib od vertikalnog (90°) položaja; u suprotnom, gorivo može isticati iz rezervoara za gorivo.
- Nemojte transportovati mašinu u vertikalnom položaju za skladištenje.
- Ne pokušavajte da pokrenete mašinu u vertikalnom položaju za skladištenje.
- Ne pokušavajte da skladištite bilo koju mašinu sa gorivom i uljem u vertikalnom položaju za skladištenje koji nije predviđen za tu svrhu.

▲ УПОЗОРЕЊЕ

Nepravilno sklapanje ili rasklapanje ručke može da ošteti kablove i time izazove opasne radne uslove.

- Nemojte oštetiti kablove prilikom sklapanja ili rasklapanja ručke.
- Ako je kabl oštećen, obratite se ovlašćenom serviseru.

1. Pobrinite se da nivo goriva u rezervoaru za gorivo nije iznad nivoa koji preporučuje

proizvođač motora; pogledajte nalepnicu na motoru proizvođača motora (Слика 18).

Напомена: Ako je nivo goriva u rezervoaru previsok, isпустите gorivo iz rezervoara u odobren kanister za gorivo dok ne dostigne nivo koji preporučuje proizvođač motora ili dok ne bude ispod tog nivoa.

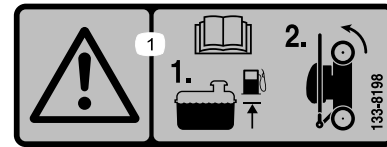

Слика 18

decal133-8198

2. Pobrinite se da visina košenja na mašini bude postavljena na 92 mm ili niže. Ako nije, spustite je; pogledajte [Podešavanje visine košenja](#) (страна 12).
3. Deaktivirajte blokade ručke (Слика 19).

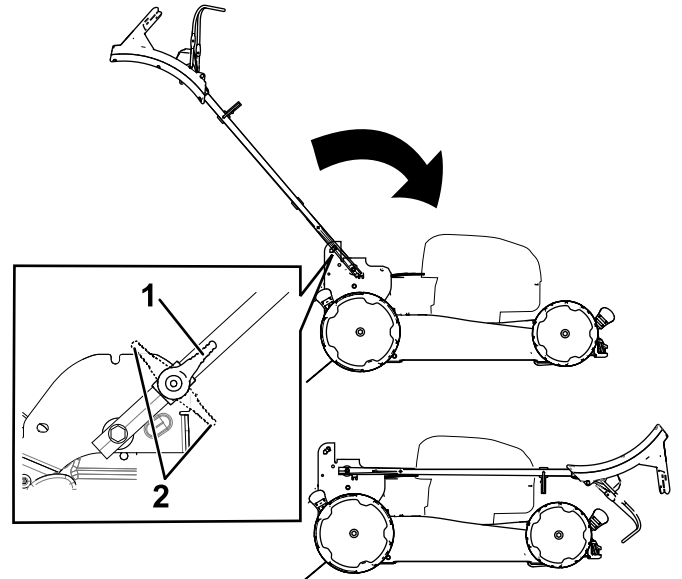

Слика 19

g367780

1. Položaji deaktiviranja blokade ručke
2. Položaji aktiviranja blokade ručke

4. Sklopите ručku u krajnji prednji položaj (Слика 19).

Важно: Provucite kablove ka spoljnoj strani zavrtnjeva ručke dok sklapate ručku.

5. Aktivirajte blokade ručke.
6. Podignite prednji deo mašine pomoću ručke i premestite je u prostor za skladištenje (Слика 20).

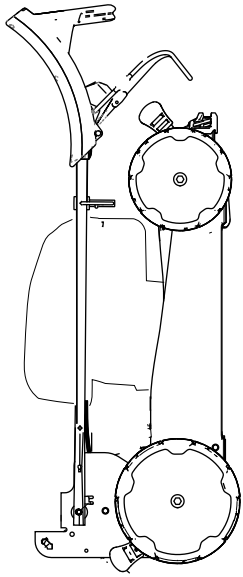

Слика 20

g367781

Одржавање

Препоручени распоред(и) одржавања

Интервал сервисног одржавања	Поступак одржавања
Након првих 5 сати	<ul style="list-style-type: none">• Zamenite ulje u motoru.
Пре сваке употребе или свакодневно	<ul style="list-style-type: none">• Proverite nivo motornog ulja i po potrebi dodajte ulje.• Uverite se da se motor isključuje u roku od 3 sekunde nakon otpuštanja prečke za kontrolu sečiva.
Након сваке употребе	<ul style="list-style-type: none">• Očistite pokošenu travu i prljavštinu ispod mašine.
Сваких 25 сати	<ul style="list-style-type: none">• Servisirajte filter za vazduh; servisirajte ga češće u prašnjavim radnim uslovima.
Годишње	<ul style="list-style-type: none">• Zamenite filter za vazduh; menjajte ga češće u prašnjavim radnim uslovima.• Zamenite ulje u motoru.• Zamenite sečivo ili ga naoštrite (češće ako oštrica brzo otupi).• Očistite motor uklanjanjem prljavštine i otpadaka sa njegovog gornjeg dela i bočnih strana; čistite ga češće u prašnjavim radnim uslovima.
Годишње или пре складиштења	<ul style="list-style-type: none">• Ispraznite rezervoar za gorivo pre vršenja popravki prema uputstvu i pre godišnjeg skladištenja.

Важно: Dodatne postupke održavanja potražite u priručniku za vaš motor.

Bezbednost pri održavanju

- Pre podešavanja, servisiranja, čišćenja ili odlaganja mašine, uvek isključite mašinu, sačekajte da se svi pokretni delovi zaustave i sačekajte da se ohladi.
- Pre bilo kakvog postupka održavanja skinite kabl svećice sa svećice.
- Nosite rukavice i zaštitu za oči kada servisirate mašinu.
- Sečivo je oštro; dodirivanje sečiva može dovesti do teške telesne povrede. Nosite rukavice kada servisirate sečivo. Nemojte vršiti popravke ili prepravke sečiva.
- Nemojte nikada vršiti neovlašćene izmene na bezbednosnim uređajima. Redovno proveravajte njihovu ispravnost.
- Naginjanje mašine može dovesti do curenja goriva. Gorivo je zapaljivo i eksplozivno i može da izazove telesnu povredu. Motor upotrebljavajte dok ne potrošite gorivo ili gorivo ispusite pomoću ručne pumpe; nikada pomoću sifonske pumpe.
- Da biste obezbedili optimalne performanse mašine, koristite samo originalne zamenske delove i dodatnu opremu kompanije Toro. Zamenski delovi i dodatna oprema drugih proizvođača može biti opasna i njihovo korišćenje može da poništi garanciju za proizvod.

Priprema za održavanje

1. Isključite motor i sačekajte da se svi pokretni delovi zaustave.
2. Skinite kabl svećice sa svećice (Слика 21).

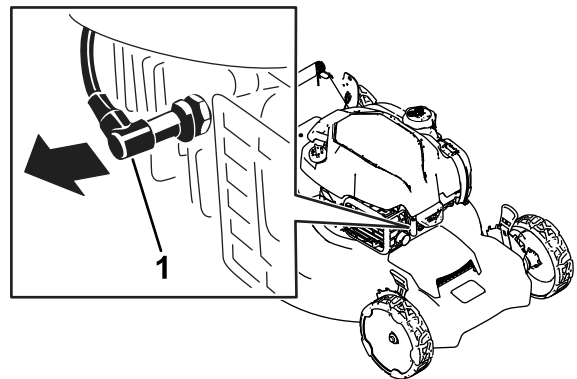

Слика 21

g367506

1. Kabl svećice

3. Nakon završenog postupka održavanja kabl svećice ponovno spojite sa svećicom.

Важно: Pre nego što nagnete mašinu da biste zamenili ulje ili sečivo, upotrebljavajte mašinu na uobičajen način dok ne potrošite gorivo. Ako morate nagnuti mašinu pre nego što se potroši gorivo, gorivo ispusite pomoću ručne pumpe. Mašinu uvek nagnite

bočno tako da merna šipka bude usmerena nadole.

Servisiranje filtera za vazduh

Интервал сервиса: Сваких 25 сати

Годишње

1. Откачите gornji deo poklopca filtera za vazduh (Слика 22).

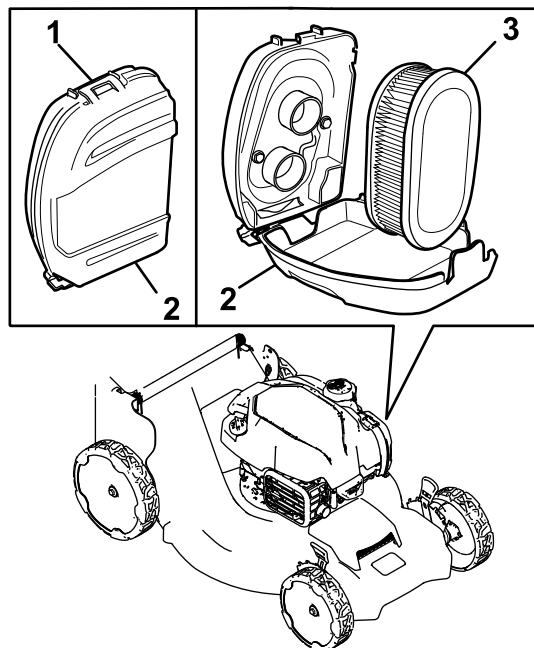

Слика 22

g367518

1. Копча
2. Poklopac filtera za vazduh
3. Filter za vazduh

2. Uklonite filter za vazduh (Слика 22).
3. Pregledajte filter za vazduh.

Напомена: Ако је filter за vazduh сувише прљав, замените га новим filterом. У супротном, filter за vazduh лагано кукajte о тврду површину како би из njega испали отпаци.

4. Postavite filter za vazduh.
5. Pomoću kopče postavite poklopac filtera za vazduh.

Zamena motornog ulja

Интервал сервиса: Након првих 5 сати

Годишње

Напомена: Pre zamene ulja pustite motor da radi nekoliko minuta kako bi se zagreјаo. Toplo ulje je tečnije i sadrži više zagađivača.

Specifikacije motornog ulja

Капацитет motornog ulja	0,44 l*
Вискоznost ulja	SAE 30 или SAE 10W-30 deterđentno ulje
Класификација API сервиса	SJ или више

*Nakon ispuštanja ulja u kućištu motora ostaje malo ulja. Nemojte napuniti kućište motora do punog kapaciteta ulja. Napunite kućište motora uljem prema uputstvu u sledećim koracima.

1. Premestite mašinu na ravnu površinu.
2. Pogledajte [Priprema za održavanje \(страна 21\)](#).
3. Mernu šipku izvadite tako što ćete čep okrenuti u smeru suprotnom od kretanja kazaljke na satu i izvući ga (Слика 23).

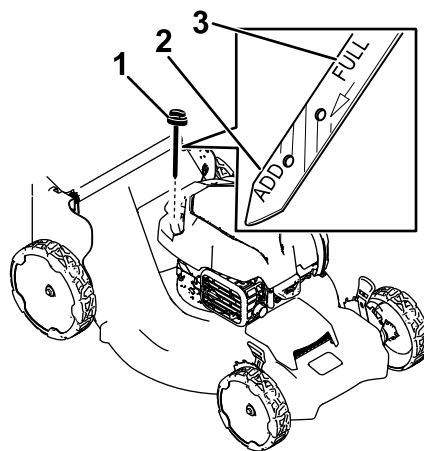

Слика 23

g367693

1. Merna šipka
2. Dopuniti
3. Pun nivo

4. Mašinu nagnite bočno (tako da filter za vazduh bude okrenut nagore) kako biste ispustili iskorišćeno ulje iz cevi za punjenje ulja (Слика 23).

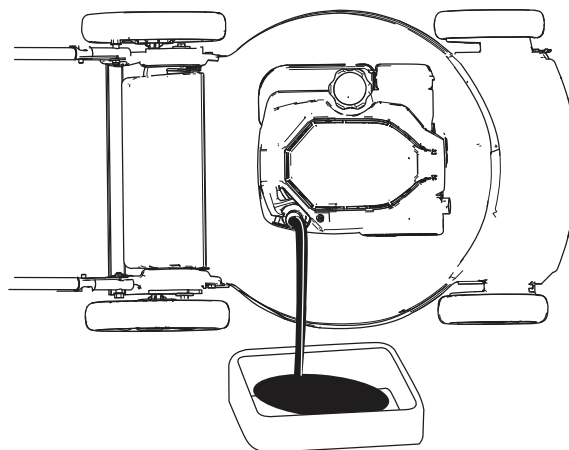

Слика 24

g361896

5. Nakon ispuštanja iskorišćenog ulja vratite mašinu u položaj operatera.
6. Pažljivo ulijte $\frac{3}{4}$ kapaciteta motornog ulja u cev za punjenje ulja.
7. Sačekajte 3 minuta da se ulje slegne u motoru.
8. Čistom krpom obrišite šipku za merenje nivoa ulja.
9. Umetnite mernu šipku u cev za punjenje ulja, **ali je nemojte zavrnuti**, a zatim je izvadite.
10. Očitajte nivo ulja na šipci za merenje ulja.
 - Ako je nivo ulja na mernoj šipki prenizak, pažljivo dolijte malo ulja u cev za punjenje ulja, sačekajte 3 minuta i ponavljajte korake od 8 do 10 dok nivo ulja na mernoj šipki ne bude odgovarajući.
 - Ako je nivo ulja na mernoj šipki previsok, ispuštajte višak ulja dok nivo na mernoj šipki ne bude odgovarajući.
11. Učvrstite mernu šipku u cev za punjenje ulja.
12. Propisno reciklirajte iskorišćeno ulje.

Важно: Ako upalite motor dok je nivo ulja u motoru prenizak ili previsok, možete da oštetite motor.

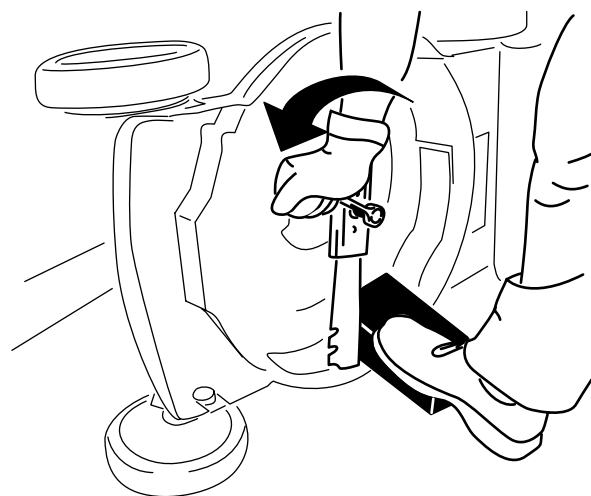

Слика 25

g231389

4. Uklonite sečivo uz čuvanje svih delova za postavljanje (Слика 25).
5. Postavite novo sečivo i sve delove za postavljanje (Слика 26).

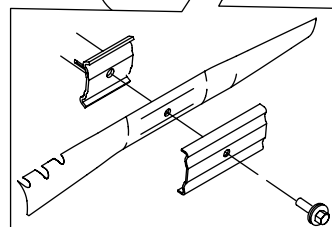
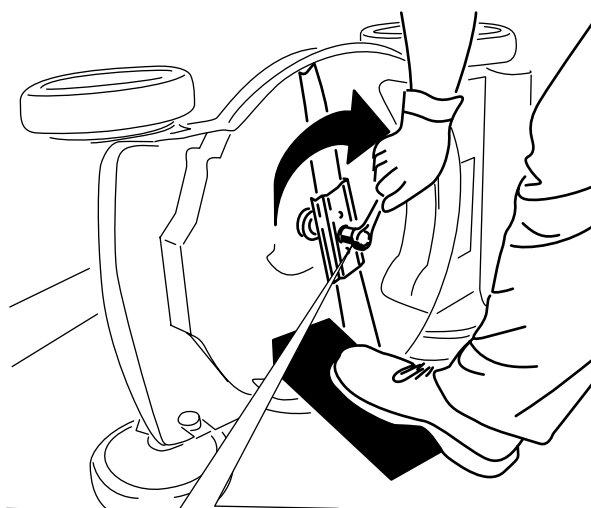

Слика 26

g231390

Zamena sečiva

Интервал сервиса: Годишње

Важно: Za pravilno postavljanje sečiva potreban je moment-ključ. Ako nemate moment-ključ ili se ne usuđujete da sami obavite ovaj postupak, obratite se ovlašćenom serviseru.

Sečivo pregledajte svaki put kada ostanete bez goriva. Ako je sečivo oštećeno ili napuklo, odmah ga zamenite. Ako je oštrica tupa ili zarezana, naoštrite je i izbalansirajte ili je zamenite.

⚠ УПОЗОРЕЊЕ

Sečivo je oštro; dodirivanje sečiva može dovesti do teške telesne povrede.

Nosite rukavice kada servisirate sečivo.

1. Pogledajte [Priprema za održavanje \(strana 21\)](#).
2. Mašinu nagnite bočno tako da filter za vazduh bude usmeren nagore.
3. Upotrebite drveni blok da držite sečivo stabilnim (Слика 25).

Важно: Postavite zaobljene krajeve sečiva tako da budu usmereni ka kućištu mašine.

6. Pomoću moment-ključa zategnite zavrtnaj za sečivo na 88 N·m.

Podešavanje samohodnog pogona

Samo za modele sa samohodnim pogonom

Svaki put kada postavite novi kabl za samohodni pogon ili samohodni pogon nije podešen, podesite samohodni pogon.

1. Okrenite navrtku za podešavanje u smeru suprotnom od kretanja kazaljke na satu da biste smanjili zategnutost kabla (Слика 27).

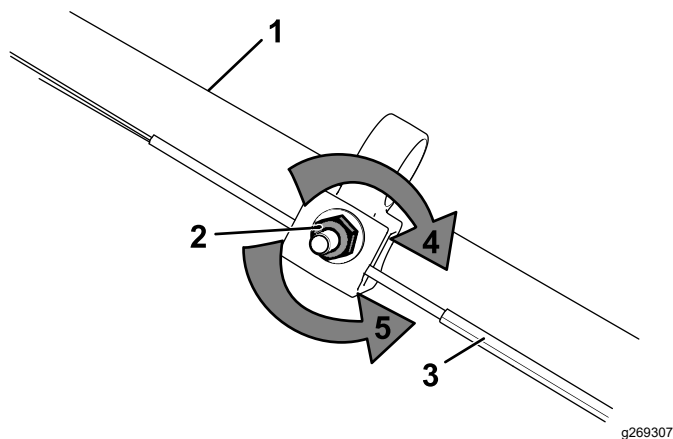

Слика 27

- | | |
|----------------------------|---|
| 1. Ručka (na levoj strani) | 4. Okrenite navrtku u smeru kretanja kazaljke na satu da biste povećali zategnutost. |
| 2. Navrtka za podešavanje | 5. Okrenite navrtku u smeru suprotnom od kretanja kazaljke na satu da biste smanjili zategnutost. |
| 3. Kabl za samohodni pogon | |

2. Podesite zategnutost kabla (Слика 27) tako što ćete ga povući unazad ili gurnuti unapred i držati u tom položaju.

Напомена: Gurnite kabl ka motoru kako biste povećali gas; povucite kabl dalje od motora kako biste smanjili gas.

3. Okrenite navrtku za podešavanje u smeru kretanja kazaljke na satu da biste povećali zategnutost kabla.

Напомена: Čvrsto zategnite navrtku pomoću nasadnog ključa ili ključa.

Складиштење

Mašinu skladištite na hladnom, čistom i suvom mestu.

Bezbednost prilikom skladištenja

Pre podešavanja, servisiranja, čišćenja ili odlaganja mašine, uvek isključite mašinu, sačekajte da se svi pokretni delovi zaustave i sačekajte da se ohladi.

Priprema mašine za skladištenje

1. Pri poslednjoj dopuni goriva u godini, u gorivo dodajte stabilizator (kao što je Toro Premium Fuel Treatment) u skladu sa uputstvom na nalepnici.
2. Pravilno odložite neiskorišćeno gorivo. Reciklirajte gorivo u skladu sa lokalnim propisima ili ga iskoristite za svoj automobil.

Важно: Staro gorivo u rezervoaru za gorivo je glavni razlog za teško pokretanje. Nemojte skladištiti gorivo bez stabilizatora goriva duže od 30 dana i nemojte skladištiti gorivo sa stabilizatorom duže od vremena koje preporučuje proizvođač stabilizatora goriva.

3. Pustite da mašina radi dok se motor ne isključi zbog nedostatka goriva.
4. Ponovo pokrenite motor i pustite ga da radi dok se ne isključi. Motor je dovoljno suv kada ga više ne možete pokrenuti.
5. Skinite kabl sa svećice i spojite kabl sa držačem (ako je deo opreme).
6. Izvadite svećicu, dodajte 30 ml motornog ulja kroz otvor svećice, polako povucite užu za pokretanje nekoliko puta kako bi se ulje ravnomerno rasporedilo u cilindru i time sprečila korozija cilindra van sezone upotrebe.
7. Labavo postavite svećicu.
8. Zategnite sve navrtke, vijke i zavrtnje.

Prekid skladištenja mašine

1. Proverite i pritegnite sve zavrtnje za pričvršćivanje.
2. Izvadite svećicu i brzo zavrtnite motor tako što ćete povući ručku za ručno pokretanje kako bi se time izbacio višak ulja iz cilindra.
3. Postavite svećicu i zategnite je moment-ključem na 20 N·m.

4. Obavite sve postupke odražavanja; pogledajte [Одржавање \(страна 21\)](#).
5. Proverite nivo motornog ulja; pogledajte [Provera nivoa motornog ulja \(страна 11\)](#).
6. Napunite rezervoar za gorivo svežim gorivom; pogledajte [Punjenje rezervoara za gorivo \(страна 10\)](#).
7. Spojite kabl na svećicu.

Напомене:

Напомене:



Count on it.