



Mașină de tuns iarba Super Recycler® de 53 cm

Nr. model 21693—Nr. serie 40000000 și Sus

Form No. 3454-944 Rev B

Manualul utilizatorului

Introducere

Această mașină de tuns iarba cu lamă rotativă este proiectată pentru a fi utilizată de proprietarii de reședințe. Maina a fost proiectată în primul rând pentru tăierea ierbii de pe gazoane bine întreținute ale proprietăților rezidențiale. Utilizarea acestui produs în alte scopuri decât cele intenționate poate fi periculoasă pentru dumneavoastră și pentru alte persoane.

Citiți cu atenție aceste informații pentru a învăța despre modul corespunzător de utilizare și întreținere a produsului și pentru a evita rănirea personală și deteriorarea produsului. Aveți responsabilitatea de a utiliza produsul în mod corespunzător și sigur.

Vizitați site-ul www.Toro.com pentru mai multe informații, inclusiv informații privind siguranța produsului și materiale de instruire, informații privind accesoriile, ajutor la căutarea unui distribuitor sau pentru înregistrarea produsului.

De fiecare dată când aveți nevoie de service, piese originale Toro sau informații suplimentare, contactați un centru de service autorizat sau departamentul Servicii Clienți Toro și pregătiți numărul de model sau de serie al produsului. **Figura 1** indică locația numărului de model sau de serie pe produs. Scrieți numerele în spațiul furnizat.

Important: Puteți scana codul QR de pe autocolantul cu numărul de serie (dacă este disponibil) cu ajutorul unui dispozitiv mobil pentru a accesa date despre garanție, piese și alte informații despre produs



Figura 1

g374302

1. Locația numerelor de model și de serie

Nr. model _____
Nr. serie _____

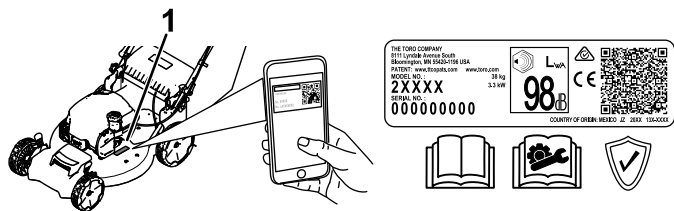
Simbol de alertă de siguranță

Simbolul de alertă de siguranță (**Figura 2**) prezent în acest manual și pe maină identifică mesajele de siguranță importante pe care trebuie să le respectați pentru a evita accidentele.



Figura 2

Simbol de alertă de siguranță

g000502

Simbolul de alertă de siguranță apare deasupra informațiilor care vă atenționează cu privire la acțiuni sau situații nesigure și este urmat de cuvântul **PERICOL**, **AVERTISMENT** sau **ATENIE**.

PERICOL indică o situație periculoasă iminentă care, dacă nu este evitată, **va** duce la deces sau vătămare gravă.

AVERTISMENT indică o situație potențial periculoasă care, dacă nu este evitată, **poate** duce la deces sau vătămare gravă.

ATENIE indică o situație potențial periculoasă care, dacă nu este evitată, **poate** duce la vătămări uoare sau moderate.

Acest manual utilizează două alte cuvinte pentru a evidenția informațiile. **Important** atrage atenția asupra informațiilor mecanice speciale și **Notă** accentuează informațiile generale care necesită atenție specială.

Produsul respectă toate directivele europene relevante; pentru detalii, consultați Declarația de conformitate (DOC) separată specifică produsului.

Cuplu brut sau net: Cuplul brut sau net al acestui motor a fost evaluat în laborator de către producătorul motorului în conformitate cu SAE (Society of Automotive Engineers - Societatea Inginerilor Auto) J1940 sau J2723. Deoarece sunt configurate pentru a îndeplini cerințele privind siguranța, emisiile și operarea, cuplul real al motoarelor pentru clasa aceasta de mașini de tuns iarba pot fi semnificativ mai redus. Vă rugăm să consultați informațiile producătorului motorului incluse în volumul de livrare al mainii.



Nu modificai și nu dezactivezi dispozitivele de siguranță ale mâinii și verificai periodic funcționarea corectă a acestora. Nu încercai să reglezi sau să modificai controlul turaiei motorului; acest lucru poate cauza o stare de funcționare nesigură, ducând la vătămări corporale.

Cuprins

Introducere	1
Simbol de alertă de siguranță	1
Siguranță în funcționare	3
Sigurana generală	3
Decal-uri instrucționale și de siguranță	3
Reglare	5
1 Asamblarea și deplierea mânerului	5
2 Montarea barei de comandă pentru lamă	5
3 Montarea cablului demarorului cu recul în ghidajul de cablu	6
4 Adăugarea uleiului în motor	7
5 Asamblarea sacului pentru iarbă	7
Rezumat al produsului	9
Specificații	9
Dispozitive de atașare/Accesorii	9
Operare	10
Înainte de utilizare	10
Sigurana înainte de utilizare	10
Umplerea rezervorului de combustibil	10
Verificarea nivelului uleiului de motor	11
Reglarea înălțimii mânerului	12
Reglarea înălțimii de tăiere	12
În timpul utilizării	13
Sigurana în timpul utilizării	13
Pornirea motorului	14
Utilizarea propulsiei automate	14
Oprirea motorului	14
Reciclarea resturilor	15
Colectarea resturilor	15
Indicații de exploatare	16
După utilizare	17
Sigurana după utilizare	17
Curățarea sub maină	17
Plierea mânerului	18
Depozitarea mașinii în Poziția pliată verticală	19
Întreținere	21
Program(e) de întreținere recomandat(e)	21
Siguranță în timpul întreinerii	21
Pregătirea pentru întreținere	21
Lucrări de service pentru filtrul de aer	22
Schimbarea uleiului de motor	22
Înlocuirea lamei	23
Reglarea propulsiei automate	24
Depozitare	25
Depozitarea în siguranță	25
Pregătirea mașinii pentru depozitare	25
Scoaterea mașinii din starea de depozitare	25

Siguranță în funcționare

Sigurana generală

Acest produs poate provoca răni la nivelul mâinilor sau picioarelor i poate arunca obiecte. Respectai întotdeauna toate instrucțiunile de sigurană pentru a preveni vătămările corporale sau moartea.

- Citii, înțelegei i urmai instrucțiunile i avertismentele din *Manualul utilizatorului* i de pe maină i accesorii înainte de a porni motorul.
- Nu inei mâinile sau picioarele în apropierea pieselor aflate în micare sau sub maină. Stați la distanță de orice gură de descărcare.
- Nu utilizați mașina fără toate protecțiile și alte dispozitive de sigurană montate și funcționând corespunzător pe aceasta.
- inei trecătorii i copiii departe de zona de utilizare. Nu lăsați copii să utilizeze mașina. Utilizarea mainii va fi efectuată doar de persoane responsabile, instruite, familiarizate cu instrucțiunile i apte din punct de vedere fizic.
- Înainte de efectuarea lucrărilor de service, alimentare sau desfundare a mainii, oprii maina, oprii motorul i așteptați până când se opresc toate piesele mobile.

Utilizarea sau întreținerea necorespunzătoare a acestei mașini poate cauza accidentări. Pentru a reduce riscul de accidentare, respectați aceste instrucțiuni de siguranță și acordați întotdeauna atenție simbolului de alertă privind siguranța , care înseamnă Atenție, Avertisment sau Pericol – instrucțiune privind siguranța personală. Nerespectarea acestor instrucțiuni poate cauza vătămări corporale sau moartea.

Decal-uri instrucționale și de siguranță

Instrucțiunile și autocolantele cu informații privind siguranța sunt ușor vizibile pentru operator și sunt amplasate lângă orice zonă cu potențial risc. Înlocuiți orice autocolant care este deteriorat sau lipsește.



Marca producătorului

decaloemmark

1. Această marcă indică faptul că lama este identificată ca piesă ce provine de la producătorul original al mainii.

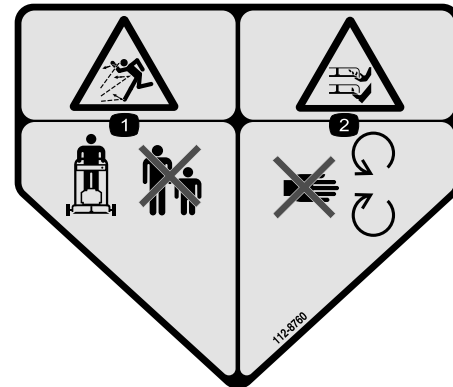

112-8760

decal112-8760

1. Pericol de obiecte proiectate – țineți trecătorii la distanță.
2. Pericol de tăiere/dezmembrare a mâinilor sau picioarelor, lama mainii de tuns iarba – păstrați distanța față de piesele mobile.

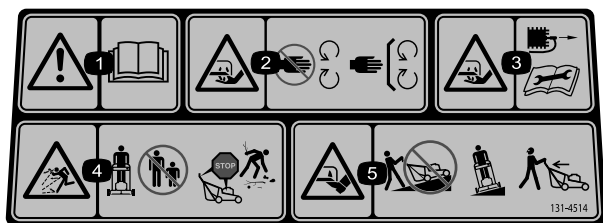

decal131-4514

131-4514

1. Avertisment – citii *Manualul operatorului*.
2. Lama mainii de tuns iarba prezintă pericolul de tăiere/desprindere a mâinilor – păstrai distanța față de piesele mobile; lasă toate apărătorile și protecțiile montate.
3. Lama mainii de tuns iarba prezintă pericolul de tăiere/dezmembrare a mâinilor —deconectați cablul de la bujie înainte de a efectua lucrări de întreținere.
4. Pericol de obiecte proiectate – țineți trecătorii la distanță; opriți motorul înainte de a părăsi poziția de operare; colectați orice reziduuri înainte de a tunde iarba.
5. Lama mainii de tuns iarba prezintă pericolul de tăiere/desprindere a picioarelor – nu operați mâna în sus și în jos pe pante; operați mâna dintr-o parte în alta a pantei; priviți înapoi atunci când vă deplasați cu spatele.

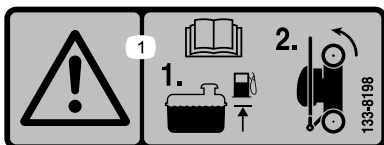

decal133-8198

133-8198

1. Avertisment—citii *Manualul operatorului*; completați cu combustibil până la nivelul indicat, apoi înclinați mâna pe roile din spate pentru depozitare.

Reglare

Important: Îndepărtați și eliminați folia de protecție din plastic folosită pentru a acoperi motorul, precum și orice alte elemente din plastic sau ambalaje de pe mâină.

1

Asamblarea și deplierea mânerului.

Nu s-au solicitat piese

Procedură

⚠ ATENȚIE

Asamblarea și deplierea incorectă a mânerului pot deteriora cablurile, ducând la condiții de utilizare nesigure.

- Nu deteriorați cablurile în timpul montării sau deplierii mânerului.
- Cablurile trebuie să fie amplasate în afara mânerului.
- Dacă un cablu este deteriorat, contactați un centru de service autorizat.



Figura 3

g367755

2

Montarea barei de comandă pentru lamă

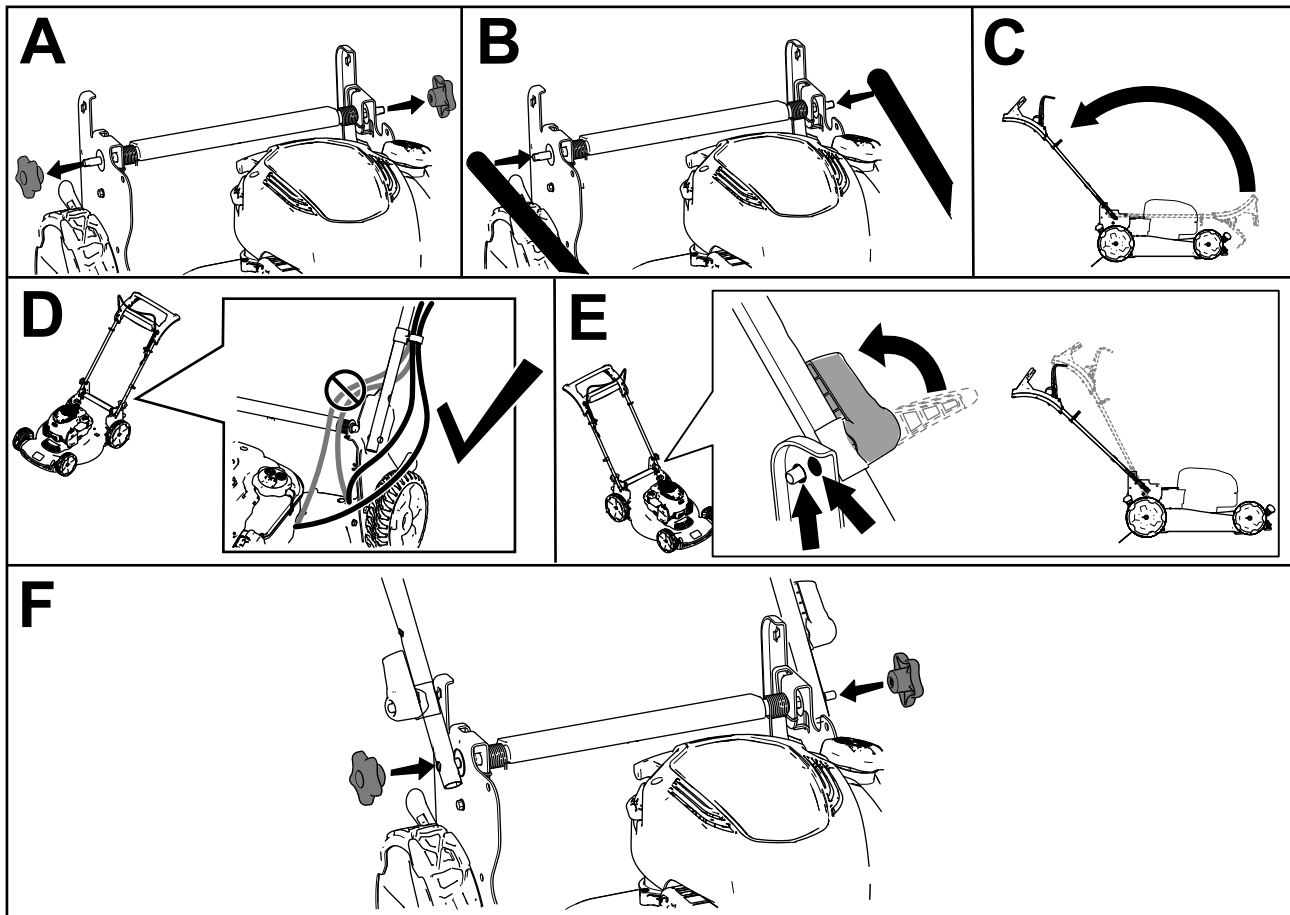
Nu s-au solicitat piese

Procedură



Figura 4

g344378

3

Montarea cablului demarorului cu recul în ghidajul de cablu.

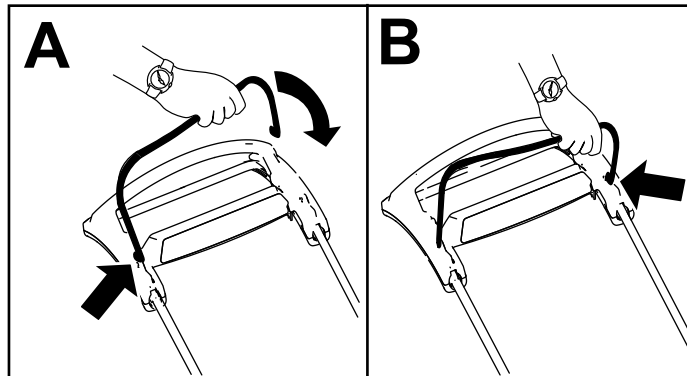
Nu s-au solicitat piese

Procedură

Important: Pentru a porni motorul ușor și în siguranță de fiecare dată când utilizai maina, montați cablul demarorului cu recul în ghidajul de cablu.



Figura 5

g334093

4

Adăugarea uleiului în motor

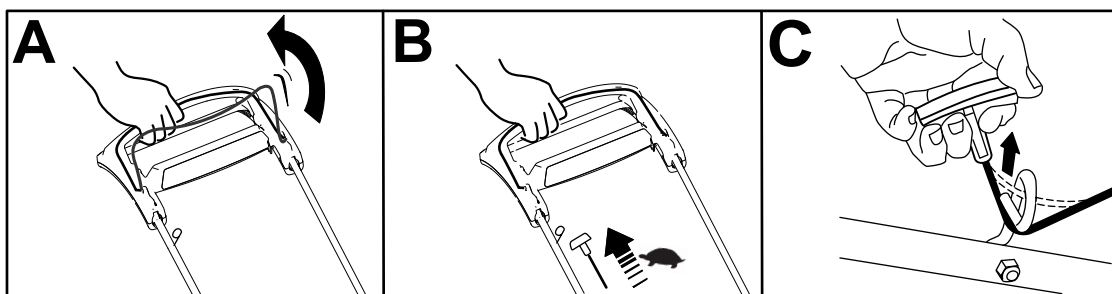
Nu s-au solicitat piese

Procedură

Important: Dacă nivelul de ulei din motor este prea scăzut sau prea ridicat i pornii motorul, este posibil să defectai maina.



Figura 6

g222533

5

Asamblarea sacului pentru iarbă

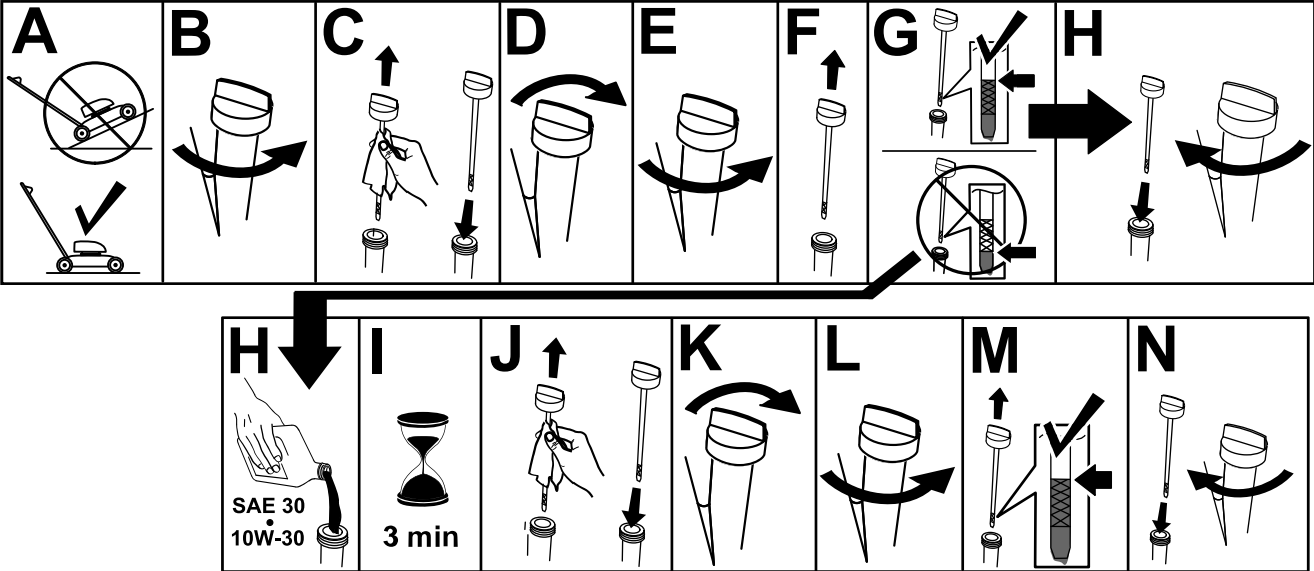
Nu s-au solicitat piese

Procedură



Figura 7

g334351

Rezumat al produsului

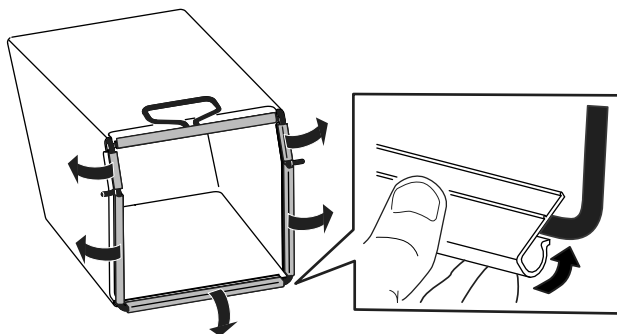

Figura 8

g367232

- | | |
|--------------------------------------|--|
| 1. Mâner | 7. Manetă înăltime de tăiere (4) |
| 2. Bară de comandă pentru lamă | 8. Bujie |
| 3. Reglare pentru propulsia automată | 9. Tub de umplere cu ulei/jojă de ulei |
| 4. Deflector spate | 10. Buton mâner (2) |
| 5. Capac rezervor de combustibil | 11. Sac pentru iarbă |
| 6. Filtru de aer | 12. Mâner demaror cu recul |

Specificații

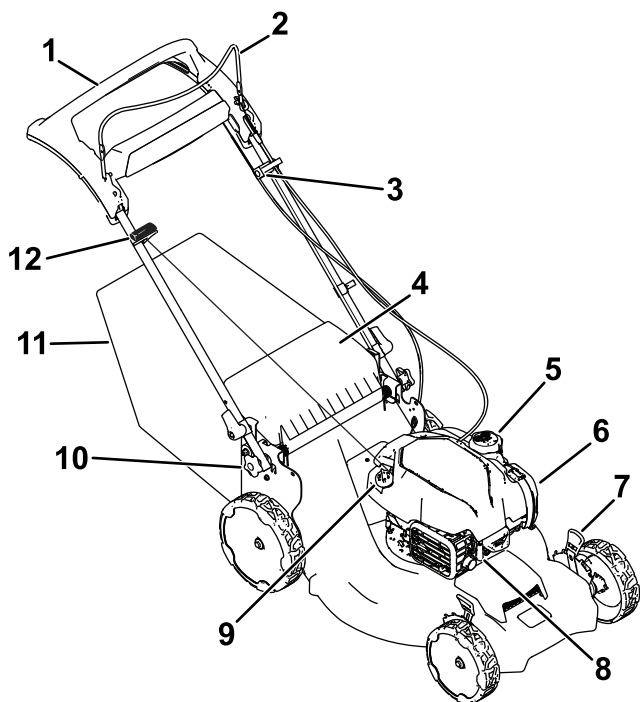
Model	Greutate	Lungime	Lăime	Înăltime
21693	38 kg	164 cm	58 cm	106 cm

Dispozitive de ataare/Accesorii

Pentru extinderea și îmbunătățirea performanțelor mainii este disponibilă o gamă de dispozitive de ataare și accesorii aprobate de Toro. Pentru lista dispozitivelor de ataare și a accesoriilor aprobate, contactați centrul de service local sau un distribuitor Toro autorizat sau accesați www.Toro.com.

Pentru performanțe optime și utilizarea în siguranță a mainii, utilizați exclusiv piese de schimb și accesorii originale Toro. Piese de schimb și accesorii de la alți producători pot fi periculoase și pot anula garanția produsului.

Operare

Notă: Determinați partea stângă și dreaptă a mașinii din poziția de operare normală.

Înainte de utilizare

Sigurana înainte de utilizare

Sigurana generală

- Opriți mâna, așteptați oprirea tuturor pieselor mobile și lăsați mâna să se răcească înainte de reglarea, efectuarea lucrărilor de service, curățarea sau depozitarea mâinii.
- Familiarizați-vă cu utilizarea în siguranță a echipamentului, comenzile de operare și indicatoarele de siguranță.
- Verificați dacă toate protecțiile și dispozitivele de siguranță, precum deflectorii și/sau dispozitivul de adunat iarbă, sunt la locul lor și funcionează corect.
- Inspectați întotdeauna mâna pentru a vă asigura că lamele și uruburile lamei nu sunt uzate sau deteriorate.
- Inspectați zona în care veți utiliza mâna și îndepărtați toate obiectele care ar putea obstrucționa utilizarea mâinii sau pe care le-ar putea proiecta mâna.
- Contactul cu lama în timp ce aceasta se rotește va duce la vătămarea gravă. Nu puneți degetele sub carcasă.

Măsurile de siguranță pentru combustibil

- Combustibilul este extrem de inflamabil și exploziv. Un incendiu sau o explozie cauzată de combustibil vă poate arde pe dumneavoastră și pe cei din jur și poate cauza pagube materiale.
 - Pentru a preveni o încărcare statică din cauza aprinderii combustibilului, plasați recipientul și/sau mașina direct pe sol înainte de umplere, nu pe un vehicul sau obiect.
 - Umpleți rezervorul de combustibil într-un spațiu deschis, cu motorul rece. Ștergeți orice urmă de combustibil scurs.
 - Nu manipulați combustibilul când fumați sau în apropierea unei flăcări deschise sau a scânteilor.
 - Nu îndepărtați bușonul rezervorului și nu umpleți rezervorul de combustibil în timp ce motorul este pornit sau fierbinte.

- Dacă vărsați combustibil, nu încercați să porniți motorul. Evitați crearea unei surse de aprindere până la disiparea vaporilor de combustibil.
- Depozitați combustibilul într-un rezervor corespunzător și nu îl lăsați la îndemâna copiilor.
- Combustibilul este dăunător sau fatal dacă este înghițit. Expunerea pe termen lung la vapori poate provoca răni grave și îmbolnăviri.
 - Evitați inspirarea pe termen lung a vaporilor.
 - Țineți mâinile și fața departe de duza și de deschiderea rezervorului de combustibil.
 - Țineți combustibilul departe de ochi și piele.

Umplerea rezervorului de combustibil

Tip	Benzină fără plumb
Cifra octanică minimă	87 (SUA) sau 91 (cifra octanică „research”; în afara SUA)
Etanol	Nu mai mult de 10% din volum
Metanol	Fără
MTBE (metil-ter-butyl-eter)	Mai puțin de 15% din volum
Ulei	Nu adăugați în combustibil

Utilizați numai combustibil curat, proaspăt (nu mai mult de 30 de zile), de la o sursă de încredere.

Important: Pentru a reduce problemele la pornire, adăugați stabilizator/aditiv de combustibil în combustibilul proaspăt, conform instrucțiunilor producătorului stabilizatorului/aditivului de combustibil.

Pentru informații suplimentare, consultați manualul utilizatorului motorului.

Umpleți rezervorul de combustibil în modul indicat în [Figura 9](#).



Figura 9

g230458

Verificarea nivelului uleiului de motor

Interval de service: Înainte de fiecare folosință sau zilnic

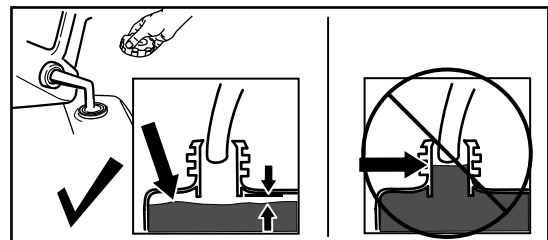
Important: Dacă nivelul de ulei din carter este prea scăzut sau prea ridicat i pornii motorul, este posibil să defectai maia.



Figura 10

g231765

Reglarea înălțimii mânerului

Puteți ridica sau coborî mânerul într-o poziție confortabilă pentru dumneavoastră.

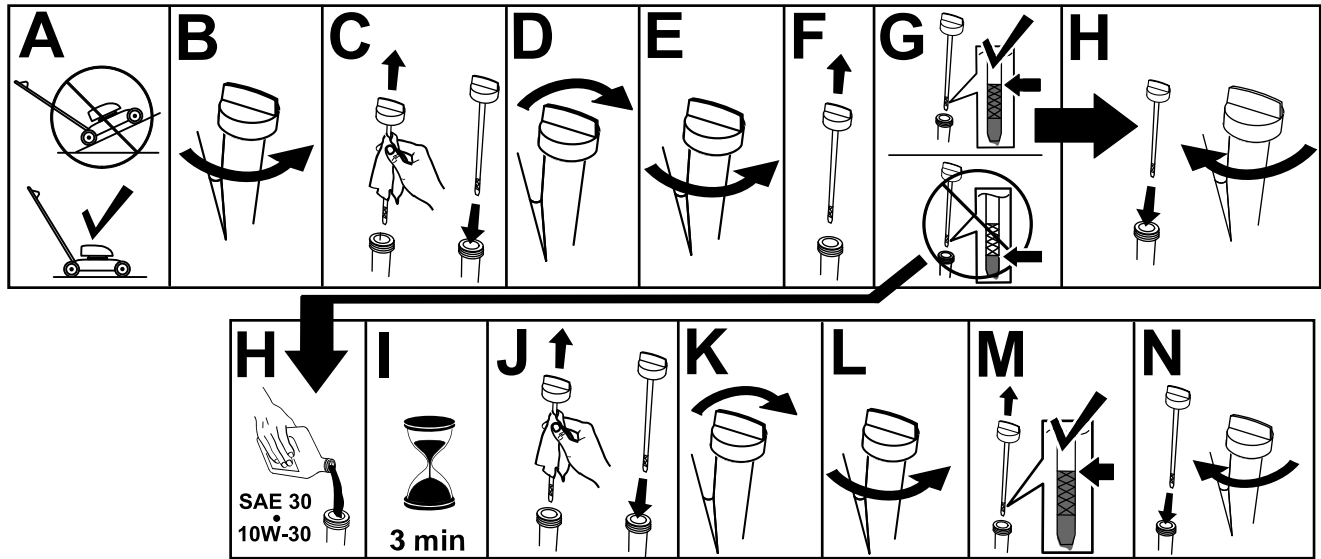
Rotii închizătorul de mâner, deplasai mânerul în pozițiile 1 - 2 și blocați mânerul în poziție (Figura 11).



Figura 11

g334366

Reglarea înălțimii de tăiere

⚠ AVERTISMENT

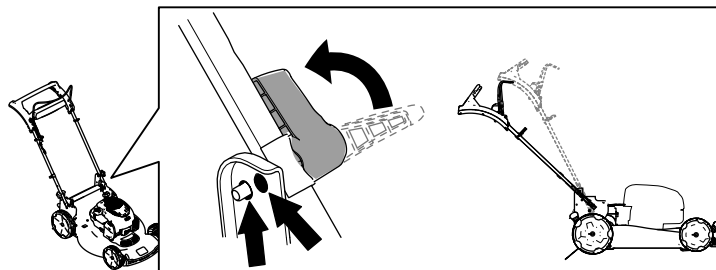
Dacă motorul rulează, toba de eapament va fi fierbinte și vă poate provoca arsuri.

Păstrați distanță față de toba de eapament fierbinte.

Reglați înălțimea de tăiere conform preferințelor. Setati toate roile la aceeași înălțime de tăiere (Figura 12).



Figura 12

g369225

În timpul utilizării

Sigurana în timpul utilizării

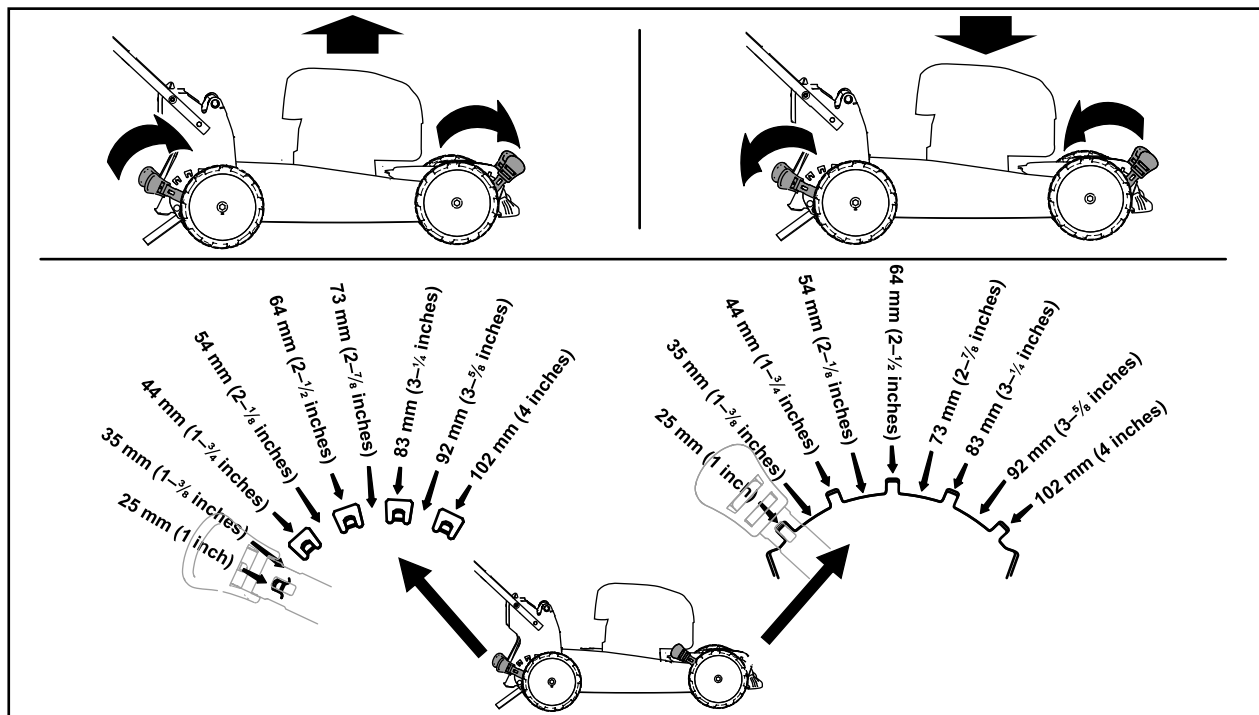
Sigurana generală

- Purtați îmbrăcăminte adecvată, inclusiv ochelari de protecție, pantaloni lungi, încălăminte solidă, antiderapantă și căști pentru protecția auzului. Strângeți la spate părul lung și nu purtați îmbrăcăminte largă sau bijuterii.
- Utilizați mâna cu foarte mare atenție. Nu vă angrenați în nicio activitate care vă poate distra atenția; în caz contrar, se pot înregistra pagube materiale sau vătămări corporale.
- Nu utilizați mașina dacă sunteți bolnav, obosit sau sub influența alcoolului sau a drogurilor.
- Lama este ascuită; contactul cu lama poate rezulta în vătămări corporale grave. Opriți motorul și așteptați oprirea tuturor pieselor mobile înainte de a părăsi poziția de operare.
- Atunci când eliberați bara de comandă a lamei, motorul ar trebui să se oprească iar lama ar trebui să se oprească în maxim 3 secunde. În caz contrar, încetați imediat utilizarea mâinii și contactați un centru de service autorizat.
- Țineți trecătorii departe de zona de utilizare. Nu permiteți accesul copiilor mici în zona de operare și lăsați-i în permanență în grija unui adult responsabil, care nu utilizează mâna. Opriți mâna dacă în zonă pătrunde orice persoană.
- Priviți întotdeauna jos și în spate înainte de a deplasa mâna cu spatele.
- Operați mâna doar în condiții de vizibilitate bună și în condiții meteo corespunzătoare. Nu utilizați mașina dacă există riscul unor descărcări electrice.
- Iarba udă sau frunzele pot provoca vătămări grave dacă alunecați și intrați în contact cu lama. Evitați să tundeți iarba în condiții umede.
- Apropiați-vă cu mare atenție de curbele fără vizibilitate, tufiuri, copaci sau alte obiecte care vă pot bloca vizibilitatea.
- Nu direcționați materialul evacuat spre nicio persoană. Evitați evacuarea materialului spre un perete sau obstacol; materialul poate ricoșa spre dumneavoastră. Opriți lama (lamele) atunci când vă deplasați pe suprafețe acoperite cu pietri.
- Aveți grijă la gropi, anuri, denivelări, pietre sau alte obiecte ascunse. Terenul denivelat vă poate face să vă pierdeți echilibrul sau stabilitatea.
- Dacă mâna se lovește de un obiect sau începe să vibreze, opriți motorul imediat, așteptați până

când se opresc toate piesele mobile, deconectați cablul bujiei înainte de a verifica dacă mâna este deteriorată. Efectuați reparațiile necesare înainte de a o utiliza din nou.

- Înainte de a părăsi poziția de operare, opriți motorul și așteptați oprirea tuturor pieselor mobile.
- Dacă motorul rulează, acesta va fi fierbinte și vă poate provoca arsuri grave. Păstrați distanță față de motorul fierbinte.
- Utilizați motorul numai în zone bine ventilate. Gazele de eapament conțin monoxid de carbon, care este un gaz inodor, otrăvitor, fatal.
- Verificați frecvent componentele dispozitivului de adunat iarbă și jgheabul de evacuare pentru a descoperi orice uzură sau deteriorare și înlocuiți-le cu piese Toro originale, atunci când este necesar.

Sigurana în pantă

- Tundeți iarba de-a lungul pantelor; niciodată în sus sau în jos. Acordați foarte mare atenție la schimbarea direcției pe pante.
- Nu tundeți iarba pe pantele foarte abrupte. Stabilitatea necorespunzătoare poate provoca un accident prin alunecare și cădere.
- Tundeți iarba cu atenție în apropierea pantelor abrupte, anurilor sau terasamentelor.

Pornirea motorului



Figura 13

g352922

Notă: Dacă maina nu pornete după mai multe încercări, contactai un centru de service autorizat.

Utilizarea propulsiei automate

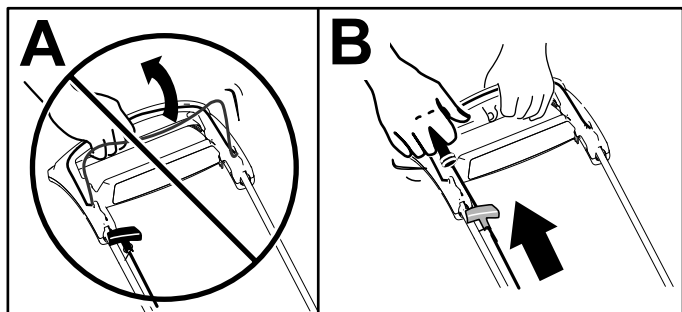
Pentru a opera propulsia automată, mergeți pur și simplu cu mâinile pe mânerul superior și coatele în lateral, iar aparatul va ine automat pasul cu dumneavoastră (Figura 14).



Figura 14

g334136

Notă: Dacă maina nu rulează liber în spate după propulsia automată, opriți deplasarea, inei-vă mâinile în poziție și permiteți mainii să ruleze cu câțiva centimetri (inch) în față pentru a decupla traciunea. De asemenea, puteți încerca să ajungeți chiar sub mânerul superior la mânerul metalic și să împingeți maina în față cu câțiva centimetri (inch). Dacă maina continuă să nu ruleze în spate cu ușurință, contactai un centru de service autorizat.

Oprirea motorului

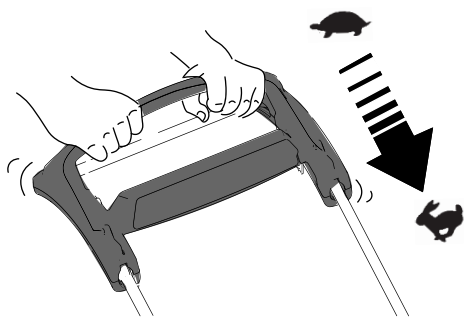
Interval de service: Înainte de fiecare folosință sau zilnic—Asigurați-vă că motorul se oprește în termen de 3 secunde după eliberarea barei de comandă pentru lamă.

Pentru a opri motorul, eliberați bara de comandă pentru lamă.

Important: Atunci când eliberați bara de comandă pentru lamă, atât motorul, cât și lama ar trebui să se oprească în maxim 3 secunde. Dacă nu se opresc corespunzător, încetați imediat utilizarea mainii și contactați un centru de service autorizat.

Reciclarea resturilor

Maina dumneavoastră este pregătită din fabrică să recicleze resturile de iarbă i de frunze înapoi în gazon.

Dacă sacul pentru iarbă este montat pe maină, îndepărtați-l înainte de a recicla resturile. Consultați [Îndepărtarea sacului pentru iarbă \(Pagină 16\)](#).

Colectarea resturilor

Folosii sacul pentru iarbă atunci când doriți să colectați resturile de iarbă i de frunze de pe gazon.

⚠ ATENȚIE

Un sac pentru iarbă uzat ar putea permite proiectarea pietrelor de mici dimensiuni sau a unor reziduuri similare spre dumneavoastră sau trecători, rezultând în vătămări corporale grave sau deces.

Verificai frecvent starea sacului pentru iarbă. Dacă este deteriorat, montați un sac de schimb nou Toro.

⚠ ATENȚIE

Lamele sunt ascuțite; contactul cu lamele poate rezulta în vătămări corporale grave.

Opriți maina i așteptați oprirea tuturor pieselor mobile înainte de a părăsi poziția de operare.

Montarea sacului pentru iarbă

1. Opriți motorul i așteptați până la oprirea tuturor pieselor mobile.
2. Ridicați i meninei ridicat deflectorul spate (A din [Figura 15](#)).
3. Îndepărtați capacul evacuării posterioare prin împingerea înăuntru cu degetul a clichetului i îndepărtarea capacului de pe maină (B i C din [Figura 15](#)).
4. Instalați capetele tije sacului în canelurile de la baza mânerului i deplasați sacul înainte i înapoi, pentru a vă asigura că ai fixat capetele tije sacului pe părțile inferioare ale celor două caneluri (D din [Figura 15](#)).
5. Coborâți deflectorul spate până se sprijină pe sacul pentru iarbă.



Figura 15

g367752

Îndepărtarea sacului pentru iarbă

▲ PERICOL

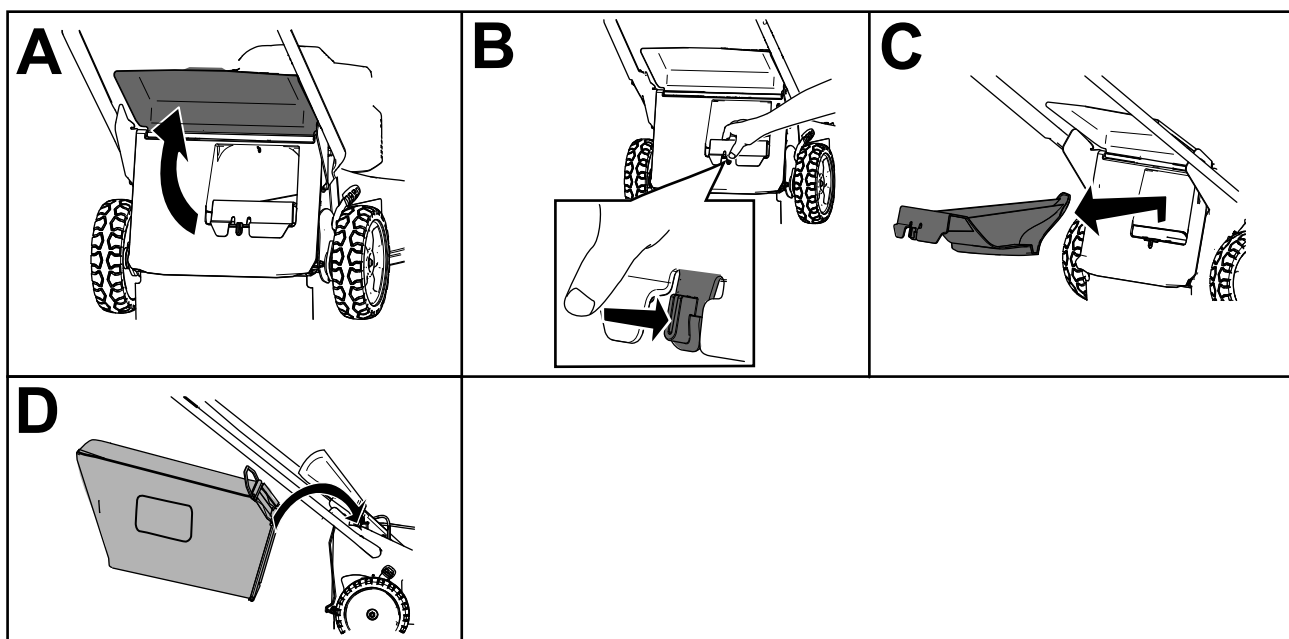
Maina poate proiecta resturile de iarbă i alte obiecte printr-o deschizătură de pe carcasa mainii. Obiectele proiectate cu suficientă foră pot provoca vătămări corporale grave sau decesul dumneavoastră sau trecătorilor.

- Nu îndepărtați niciodată sacul pentru iarbă pentru ca apoi să pornii maina, fără a instala capacul evacuării pe maină.
- Nu deschideți niciodată deflectorul spate al mainii atunci când maina este în funcțiune.
 1. Opriți motorul și așteptați până la oprirea tuturor pieselor mobile.
 2. Ridicați deflectorul spate.
 3. Scoateți tija sacului pentru iarbă din canelurile de la baza mânerului (A din [Figura 15](#)).
 4. Montați capacul evacuării (B din [Figura 15](#)).
 5. Coborâți deflectorul spate (C din [Figura 15](#)).

Indicații de exploatare

Recomandări generale pentru a tunde iarba

- Inspectați zona în care veți utiliza maina și îndepărtați toate obiectele pe care maina le-ar putea proiecta.
- Evitați lovirea obiectelor solide cu lama. Nu tundeți iarba trecând în mod voluntar peste obiecte.
- Dacă maina se lovește de un obiect sau începe să vibreze, opriți motorul imediat, așteptați până ce toate piesele mobile se opresc, deconectați cablul bujiei și verificați dacă maina este deteriorată.
- Pentru cele mai bune performanțe, instalați o lamă Toro nouă înainte de a începe sezonul de tuns iarba sau atunci când este necesar.

Tăierea ierbii

- Tăiați aproximativ o treime din firul de iarbă. Nu tăiați mai jos de 51 mm, cu excepția cazului în care iarba este mai rară sau este toamnă târzie, când creșterea ierbii începe să încetinească.
- Atunci când tăiați iarba cu o înălțime de peste 15 cm, tăiați mai întâi la cea mai ridicată setare a înălțimii de tăiere și la o viteză mai mică; apoi tăiați din nou la o înălțime de tăiere mai mică pentru ca gazonul să aibă cel mai bun aspect. Dacă iarba este prea lungă, maina se poate bloca, ceea ce poate duce la calarea motorului.
- Iarba și frunzele ude au tendința de a se aduna în cadrul curii și pot cauza blocarea mainii sau calarea motorului. Evitați să tundeți iarba în condiții umede.
- Fii atenți la potențialul risc de incendiu în condiții foarte uscate, respectați toate avertismentele

autorităților locale privind incendiile și prevenii pătrunderea ierbii uscate și a resturilor de frunze în maină.

- Alternați direcția de tăiere. Acest lucru ajută la dispersarea resturilor pe gazon, pentru o fertilizare uniformă.
- Dacă aspectul final al gazonului este nesatisfăcător, încercați una sau mai multe din următoarele recomandări:
 - Înlocuiți lama sau ascuțiți-o.
 - Deplasați-vă mai încet în timp ce tăiați iarba.
 - Ridicați înălțimea de tăiere a mainii dumneavoastră.
 - Tăiați iarba mai frecvent.
 - Suprapuneți zonele de tăiere în loc să tăiați iarba dintr-o zonă completă cu fiecare trecere.

Tăierea frunzelor

- După tunderea gazonului, asigurați-vă că jumătate din gazon se vede prin stratul de frunze tăiate. Poate fi nevoie să efectuați mai multe treceri peste frunze.
- Dacă pe gazon există un strat de frunze mai mare de 13 cm, tăiați iarba la o înălțime de tăiere mai mare și apoi tăiați iarba din nou la înălțimea de tăiere dorită.
- Reduceți viteza de tăiere dacă maina nu taie frunzele suficient de fin.

După utilizare

Sigurana după utilizare

Sigurana generală

- Oprii maina, așteptai oprirea tuturor pieselor mobile și lasai maina să se răcească înainte de reglarea, efectuarea lucrărilor de service, curățarea sau depozitarea mainii.
- Curăai iarba și resturile din maină pentru a ajuta la prevenirea incendiilor. tergei uleiul sau combustibilul scurs.
- Nu depozitai niciodată maina sau recipientul cu combustibil într-o zonă cu flăcări deschise, scântei sau lămpi martor, precum cele de pe un boiler sau alte dispozitive electrice.

Sigurana la transport

- Încărcai sau descărcai cu grijă maina.
- Fixai maina pentru a preveni răsturnarea.

Curățarea sub maină

Interval de service: După fiecare folosință

Pentru rezultate optime, curăai sub maină la scurt timp după ce ai terminat de tuns iarba.

Curățarea sub maină în poziia de operare

1. Alegei cea mai mică înălțime de tăiere a mainii.
2. Deplasai maina pe o suprafață pavată, uniformă.
3. Cu motorul pornit și lama cuplată, direcionezi un jet de apă în faa roii **dreapta**, spate (**Figura 16**).

Notă: Apa va fi pulverizată în direcția lamei, îndepărtând resturile.



Figura 16

g002600

4. Când nu mai sunt eliminate resturi, oprii apa și mutai maina într-o zonă uscată.
5. Lasai motorul să funcționeze timp de câteva minute pentru a usca partea inferioară a mainii, pentru a preveni ruginirea.
6. Oprii motorul, îndepărtați butonul de pornire electrică (dacă este prezent), și lasai maina să se răcească înainte de a o depozita într-o zonă închisă.

Curățarea sub maină în poziie pliată vertical

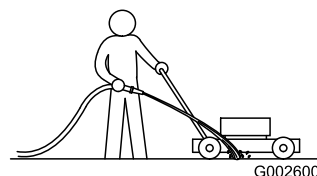
1. Setai maina în poziia pliată verticală; consultai [Depozitarea mașinii în Poziia pliată verticală \(Pagină 19\)](#).
2. Spălai resturile de iarba de sub maină.

Plierea mânerului

⚠ ATENȚIE

Plierea sau desfășurarea incorectă a mânerului poate deteriora cablurile, ducând la condiții de utilizare nesigure.

- Nu deteriorezi cablurile în timpul plierii sau desfășurării mânerului.
 - Dacă un cablu este deteriorat, contactați un centru de service autorizat.
1. Țineți mânerul în timp ce decuplați închizătoarele sale pentru a evita prinderea mâinilor.
 2. Decuplați închizătoarele mânerului până ce puteți mișca mânerul superior liber (A din [Figura 17](#))
 3. Pliați mânerul în față, către poziția înainte completă (B din [Figura 17](#)).

Important: Poziționați cablurile în exteriorul închizătoarelor mânerului, pe măsură ce pliați mânerul.



Figura 17

g334367

4. Pentru a desfășura mânerul, consultați [1 Asamblarea și depierea mânerului](#). (Pagină 5).

Depozitarea mașinii în Poziția pliată verticală

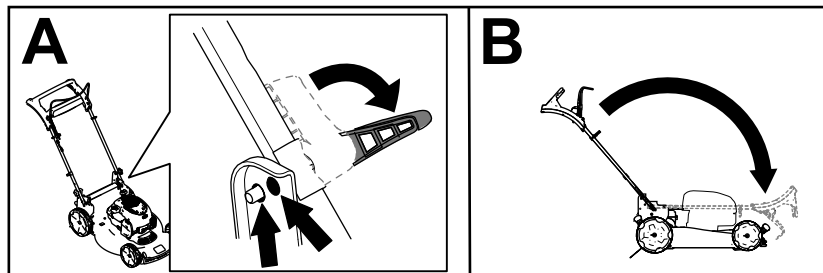
În timpul sezonului de tuns iarba sau în extrasezon, puteți depozita mașina în poziție verticală pentru a reduce spațiul de depozitare.

⚠ PERICOL

Combustibilul este extrem de inflamabil și exploziv. Un incendiu sau o explozie cauzată de combustibil vă poate arde pe dumneavoastră și pe cei din jur.

- Depozitarea mainii în poziție verticală când există prea mult combustibil în rezervorul de combustibil poate cauza scurgeri de combustibil din rezervor. Combustibilul este extrem de inflamabil și exploziv. Un incendiu sau o explozie cauzată de combustibil vă poate arde pe dumneavoastră și pe cei din jur.
- Depozitați mașina în poziție verticală numai atunci când nivelul de combustibil din rezervorul de combustibil nu este mai mare decât cel recomandat în *Manualul utilizatorului*.
- Nu depozitați mașina într-o poziție care depășește unghiul optim al poziției verticale (90°); în caz contrar, combustibilul se poate scurge din rezervor.
- Nu transportați mașina în poziție pliată vertical.
- Nu încercați să porniți mașina în poziție pliată vertical.
- Nu încercați să depozitați nicio mașină cu combustibil și ulei în poziția pliată vertical, care nu este concepută în acest scop.

⚠ ATENȚIE

Plierea sau desfășurarea incorectă a mânerului poate deteriora cablurile, ducând la condiții de utilizare nesigure.

- Nu deteriorezi cablurile în timpul plierii sau desfășurării mânerului.
- Dacă un cablu este deteriorat, contactați un centru de service autorizat.

1. Asigurați-vă că nivelul de combustibil din rezervorul de combustibil nu este mai mare decât cel recomandat de producătorul motorului;

consultați eticheta producătorului motorului de pe motor (Figura 18).

Notă: Dacă nivelul de combustibil din rezervorul de combustibil este prea mare, scurgeți combustibilul din rezervorul de combustibil într-un recipient aprobat până când acesta ajunge la sau sub nivelul recomandat de producătorul motorului.



Figura 18

decal133-8198

2. Asigurați-vă că setarea înălțimii de tăiere a mainii este de 92 mm sau mai mică. Dacă nu este, reduceți înălțimea; consultați [Reglarea înălțimii de tăiere](#) (Pagină 12).
3. Decuplați închizătoarele mânerului (Figura 19).

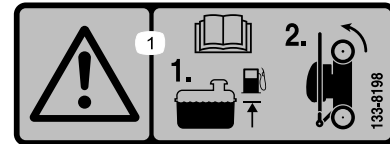

Figura 19

g367780

1. Mâner de blocare poziție decuplate
2. Mâner de blocare poziție cuplată

4. Pliati mânerul complet în față (Figura 19).

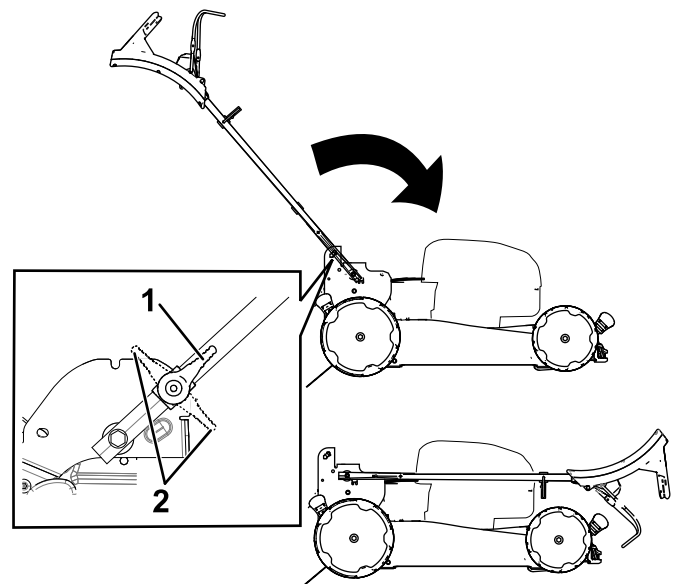
Important: Poziționați cablurile în exteriorul butoanelor de mâner pe măsură ce pliați mânerul.

5. Cuplați închizătoarele mânerului.
6. Ridicați partea frontală a mainii cu ajutorul mânerului și mutați-o într-un spațiu de depozitare (Figura 20).



Figura 20

g367781

Întreținere

Program(e) de întreținere recomandat(e)

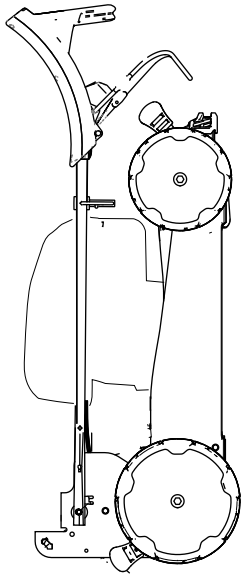
Interval de întreținere și service	Procedură de întreținere
După primele 5 ore	<ul style="list-style-type: none">• Schimbai uleiul de motor.
Înainte de fiecare folosință sau zilnic	<ul style="list-style-type: none">• Verificai nivelul de ulei de motor i adăugai ulei, dacă este necesar.• Asigurai-vă că motorul se oprete în termen de 3 secunde după eliberarea barei de comandă pentru lamă.
După fiecare folosință	<ul style="list-style-type: none">• Curăai resturile de iarbă i mizeria de sub maină.
La intervale de 25 de ore	<ul style="list-style-type: none">• Efectuai lucrări de service pentru filtrul de aer; efectuai lucrări de service mai frecvente în condiții de operare cu praf.
Anual	<ul style="list-style-type: none">• Înlocuieți filtrul de aer; înlocuieți-l mai frecvent din cauza condițiilor de operare cu praf.• Schimbai uleiul de motor.• Înlocuieți lama sau ascuieți-o (mai frecvent dacă marginea se tocete rapid).• Curăai motorul, îndepărtând murdăria i resturile din partea superioară i laterală; curăai-l mai des în condiții de funcționare cu praf.
Anual sau înainte de depozitare	<ul style="list-style-type: none">• Golii rezervorul de combustibil înainte de reparaii conform instrucțiunilor i înainte de depozitarea anuală.

Important: Consultați manualul motorului pentru proceduri de întreținere suplimentare.

Siguranță în timpul întreinerii

- Opriți maina, așteptați oprirea tuturor pieselor mobile i lăsați maina să se răcească înainte de reglarea, efectuarea lucrărilor de service, curățarea sau depozitarea mainii.
- Deconectați cablul de la bujie înainte de a efectua orice proceduri de întreținere.
- Purtați mănuși i protecție pentru ochi atunci când efectuați lucrări de service asupra mainii.
- Lama este ascuțită; contactul cu lama poate rezulta în vătămări corporale grave. Purtați mănuși în timpul lucrărilor de service asupra lamei. Nu reparați i nu modificați lama (lamele).
- Nu modificați niciodată dispozitivele de siguranță. Verificați periodic funcționarea corectă a acestora.
- Înclinarea mainii poate cauza scurgerea combustibilului. Combustibilul este inflamabil i exploziv i poate cauza vătămări corporale. Rulați motorul fără combustibil sau îndepărtați combustibilul cu o pompă manuală; nu scurgeți niciodată combustibilul.
- Pentru performanțe optime ale mainii, utilizați exclusiv piese de schimb i accesorii originale Toro. Piesele de schimb i accesoriile altor producători pot fi periculoase i pot anula garanția produsului.

Pregătirea pentru întreținere

1. Opriți motorul i așteptați până la oprirea tuturor pieselor mobile.
2. Deconectați cablul de la bujie (Figura 21).



Figura 21

1. Cablu bujie

3. După efectuarea procedurii (procedurilor) de întreținere, conectați cablul la bujie.

Important: Înainte de a înclina maina pentru a schimba uleiul sau a înlocui lama, lăsați rezervorul de combustibil să se usuce în timpul utilizării normale. Dacă trebuie să

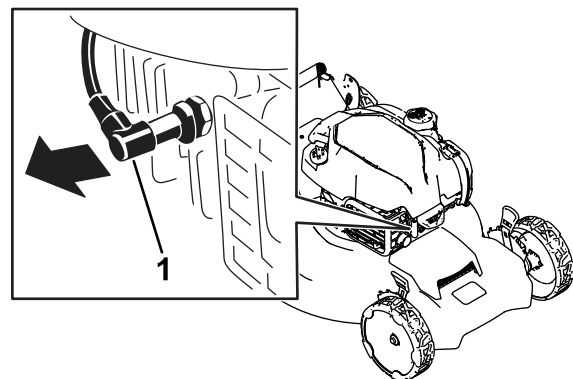
Înclinai maina înainte de a rămâne fără combustibil, utilizezi o pompă manuală de combustibil pentru a scurge combustibilul. Amplasai întotdeauna maina pe o parte, cu joja orientată în jos.

Anual

Notă: Turați motorul timp de câteva minute înainte de a schimba uleiul, pentru a-l încălzi. Uleiul cald curge mai bine și transportă mai mulți agenți de contaminare.

Specificaii ulei de motor

Capacitate ulei de motor	0,44 l*
Vâscozitate ulei	Ulei detergent SAE 30 sau SAE 10W-30
Clasificare de service API	SJ sau superioară

*După ce îndepărtați uleiul din carter, în acesta rămâne ulei rezidual. Nu umplei carterul cu ulei până la capacitatea maximă. Umplei carterul cu ulei conform instrucțiunilor din pași care urmează.

1. Deplasai maina pe o suprafață uniformă.
2. Consultai [Pregătirea pentru întreținere \(Pagină 21\)](#).
3. Scoateți joja rotind capacul în sens invers acelor de ceasornic și trăgându-l ([Figura 23](#)).

Lucrări de service pentru filtrul de aer

Interval de service: La intervale de 25 de ore

Anual

1. Desprindeți partea superioară a capacului filtrului de aer ([Figura 22](#)).



Figura 22

g367518

1. Clemă
2. Capac filtru de aer
3. Filtru de aer

2. Îndepărtați filtrul de aer ([Figura 22](#)).
3. Verificați filtrul de aer.

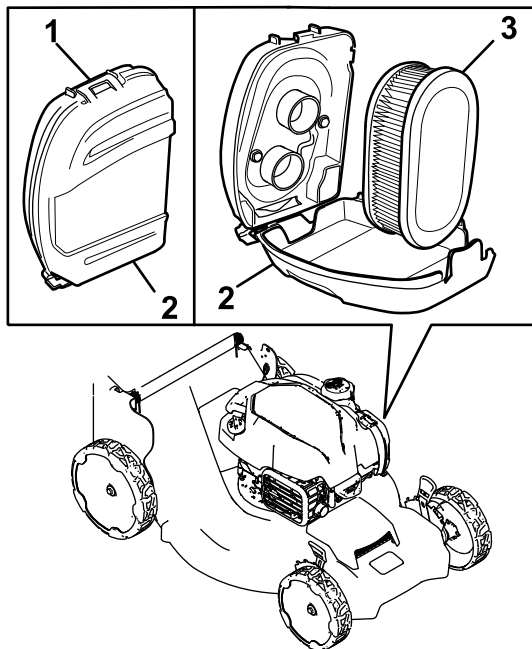
Notă: Dacă filtrul de aer este excesiv de murdar, înlocuiți-l cu un filtru nou. În caz contrar, scuturați ușor filtrul de aer pe o suprafață tare pentru a elimina resturile.

4. Montați filtrul de aer.
5. Utilizați clema pentru a monta capacul filtrului de aer.



Figura 23

g367693

1. Jojă
2. Adăugare
3. Complet

4. Înclinai maina pe o parte (astfel încât filtrul de aer să fie orientat în sus) pentru a scurge uleiul uzat din tubul de umplere cu ulei ([Figura 23](#)).

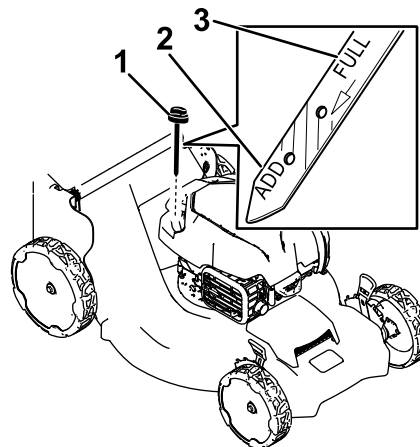
Schimbarea uleiului de motor

Interval de service: După primele 5 ore



Figura 24

g361896

imediat. Dacă marginea lamei este tocită sau prezintă creștături, ascui-o i echilibrai-o sau înlocuie-o.

⚠ ATENȚIE

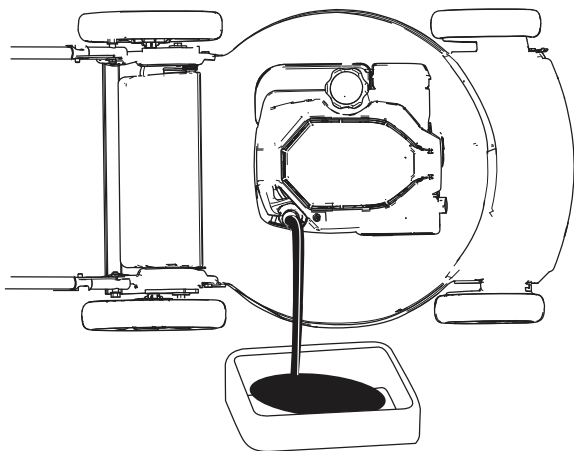
Lama este ascuțită; contactul cu lama poate rezulta în vătămări corporale grave.

Purtai mănuși în timpul lucrărilor de service asupra lamei.

1. Consultai [Pregătirea pentru întreținere \(Pagină 21\)](#).
2. Înclinai maina pe o parte, cu filtrul de aer orientat în sus.
3. Folosii o bucată de lemn pentru a menine lama stabilă ([Figura 25](#)).



Figura 25

g231389

5. După scurgerea uleiului uzat, readuceți maina în poziție de operare.
6. Turnați cu grijă în tubul de umplere cu ulei o cantitate de aproximativ $\frac{3}{4}$ din capacitatea motorului.
7. Așteptați 3 minute ca uleiul să se așeze în motor.
8. tergeți joja cu o lavetă curată.
9. Introduceți joja în tubul de umplere cu ulei, **dar nu o înurubai**, apoi îndepărtați joja.
10. Verificați nivelul de ulei indicat pe joja.
 - Dacă nivelul de ulei indicat de joja este prea scăzut, turnați cu grijă o cantitate mică de ulei în tubul de umplere, așteptați 3 minute și repetați pașii de la 8 la 10 până când nivelul de ulei indicat de joja va fi corect.
 - Dacă nivelul de ulei indicat de joja este prea ridicat, îndepărtați excesul de ulei până când nivelul de ulei indicat de joja va fi corect.

Important: Dacă nivelul de ulei din motor este prea scăzut sau prea ridicat i pornii motorul, este posibil să defectai maina.

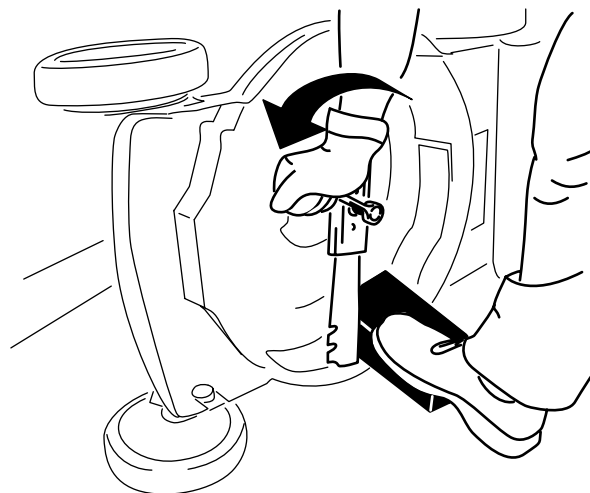
11. Instalați joja în siguranță în tubul de umplere cu ulei.
12. Reciclați în mod corespunzător uleiul uzat.

4. Îndepărtați lama, păstrând toate elementele de montare ([Figura 25](#)).
5. Instalați lama nouă i toate elementele de montare ([Figura 26](#)).

Înlocuirea lamei

Interval de service: Anual

Important: Pentru a instala lama corect vei avea nevoie de o cheie. Dacă nu dețineți o cheie sau considerați că nu puteți realiza această procedură, contactați un centru de service autorizat.

Verificați lama ori de câte ori rămâneți fără combustibil. Dacă lama este deteriorată sau fisurată, înlocuie-o



Figura 26

g231390

Important: Amplasai capetele curbate ale lamei cu faa în sus, spre carcasa mainii.

6. Folosii o cheie dinamometrică pentru a strânge urubul lamei la un cuplu de 88 N·m.

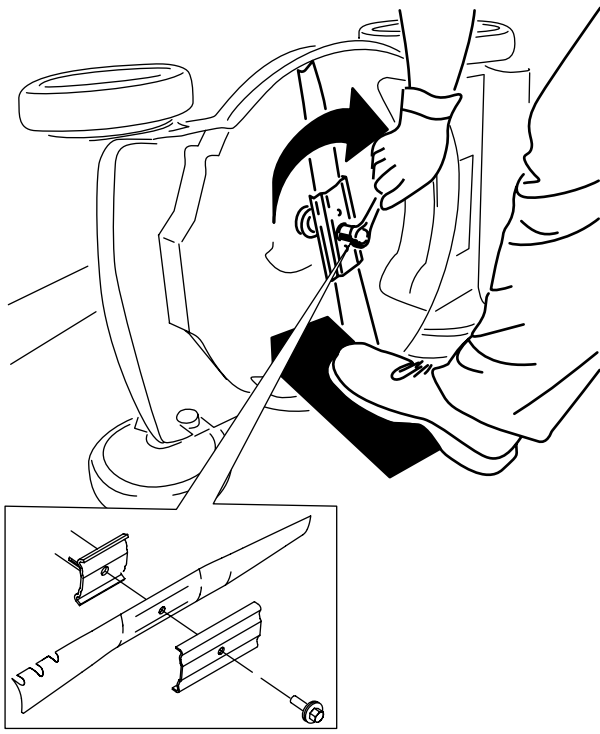
Reglarea propulsiei automate

Doar pentru modele cu propulsie automată

Oricând instalai un nou cablu al unităii de propulsie automată sau dacă unitatea de propulsie automată nu mai este reglată, reglai cablul unităii de propulsie automată.

1. Rotii piulia de reglare în sens invers acelor de ceasornic pentru a slăbi cablul (Figura 27).

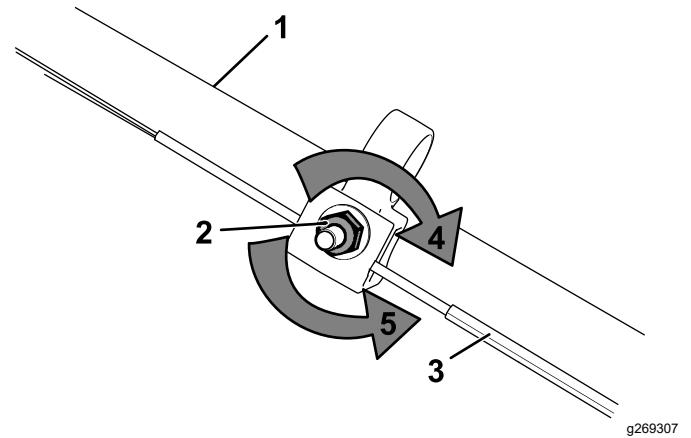

g269307

Figura 27

1. Mâner (partea stângă)
2. Piuliță de reglare
3. Cablu pentru propulsia automată
4. Rotii piulia de reglare în sensul acelor de ceasornic pentru a strânge cablul.
5. Rotii piulia de reglare în sens invers acelor de ceasornic pentru a slăbi cablul.

2. Ajustai tensionarea cablului (Figura 27) trăgându-l în spate sau în față i meninând poziia.

Notă: Împingei cablul spre motor pentru a mări traciunea; tragei cablul de la motor pentru a reduce traciunea.

3. Rotii piulia de reglare în sensul acelor de ceasornic pentru a strânge.

Notă: Strângeți ferm piulia cu o cheie.

Depozitare

Depozitai maina într-un loc răcoros, curat i uscat.

Depozitarea în sigurană

Opii maina, așteptai oprirea tuturor pieselor mobile i lăsaai maina să se răcească înainte de reglarea, efectuarea lucrărilor de service, curăarea sau depozitarea mainii.

Pregătirea mașinii pentru depozitare

1. La ultima realimentare din an, adăugai stabilizator în combustibil (cum ar fi Tratamentul pentru combustibil Toro Premium), conform instrucțiunilor de pe etichetă.
2. Eliminați în mod corespunzător combustibilul neutilizat. Reciclaai-l în funcție de codurile locale sau utilizaai-l în automobil.

Important: Combustibilul vechi din rezervorul de combustibil este principala cauză a pornirii grele. Nu depozitai combustibilul fără stabilizator pentru o perioadă mai lungă de 30 de zile i nu depozitai stabilizatorul de combustibil pentru o perioadă mai lungă decât cea recomandată de producătorul stabilizatorului.

3. Turați mașina până când motorul se oprește din cauza consumării complete a combustibilului.
4. Pornii motorul i turaai-l până se oprește. Când nu mai puteți porni motorul, înseamnă că acesta este suficient de uscat.
5. Deconectai cablul de la bujie i conectaai cablul la braul de fixare (dacă este disponibil).
6. Scoateți bujia, adăugați 30 ml de ulei de motor prin orificiul bujiei și trageți cablul demarorului ușor de câteva ori, pentru a distribui uleiul prin cilindru, în scopul prevenirii corodării cilindrului pe perioada depozitării mașinii.
7. Montați bujia, fără a o strânge.
8. Strângeți toate piulițele i uruburile.

Scoaterea mașinii din starea de depozitare

1. Verificați i strângeți toate elementele de fixare.
2. Scoateți bujia și turați motorul rapid, utilizând mânerul de pornire cu recul pentru a elimina uleiul în exces din cilindru.

3. Instalați bujia i strângeți-o cu o cheie dinamometrică la 20 N·m.
4. Efectuați orice proceduri de întreținere; consultați [Întreținere \(Pagină 21\)](#).
5. Verificați nivelul uleiului de motor; consultați [Verificarea nivelului uleiului de motor \(Pagină 11\)](#).
6. Umpleți rezervorul cu combustibil proaspăt; consultați [Umplerea rezervorului de combustibil \(Pagină 10\)](#).
7. Conectați cablul la bujie.

Menționari:

Menționari:



Count on it.