



Kit de cuchilla doble

Cortacésped 60 V de 53 cm (21")

Nº de modelo 161-3138

Instrucciones de instalación

Instalación

Sustitución de la(s) cuchilla(s) existente(s)

Importante: Se necesita una llave dinamométrica para instalar la cuchilla correctamente. Si no dispone de una llave dinamométrica o prefiere no realizar este procedimiento, póngase en contacto con el Servicio Técnico Autorizado.

⚠ ADVERTENCIA

Mientras se realiza el mantenimiento de la cuchilla, la cuchilla puede moverse incluso si la fuente de alimentación está apagada. La cuchilla está muy afilada; cualquier contacto con la cuchilla puede causar lesiones personales graves.

- Mantenga las manos y los pies alejados de una cuchilla en movimiento.
 - Lleve guantes al realizar el mantenimiento de la cuchilla.
1. Retire el botón de arranque eléctrico y la batería de la máquina.
 2. Utilice un bloque de madera para inmovilizar la(s) cuchilla(s) (Figura 1).
 3. Retire todas las fijaciones de montaje y retire la(s) cuchilla(s); guarde todas las fijaciones de montaje (Figura 1).



Figura 1

g423077

4. Sujete las cuchillas nuevas entre sí como se muestra en la Figura 2; apriete las tuercas que sujetan las cuchillas entre sí a 18.9-19.6 N·m (167-173 pulgadas-libra).

Nota: Asegúrese de instalar la cuchilla entre las pestañas de la parte inferior del ventilador.

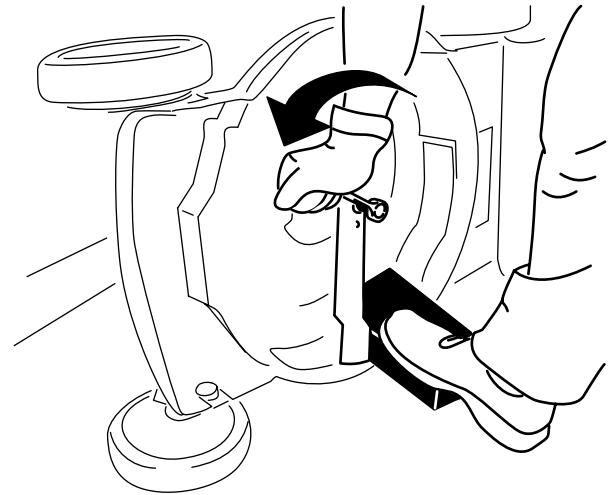

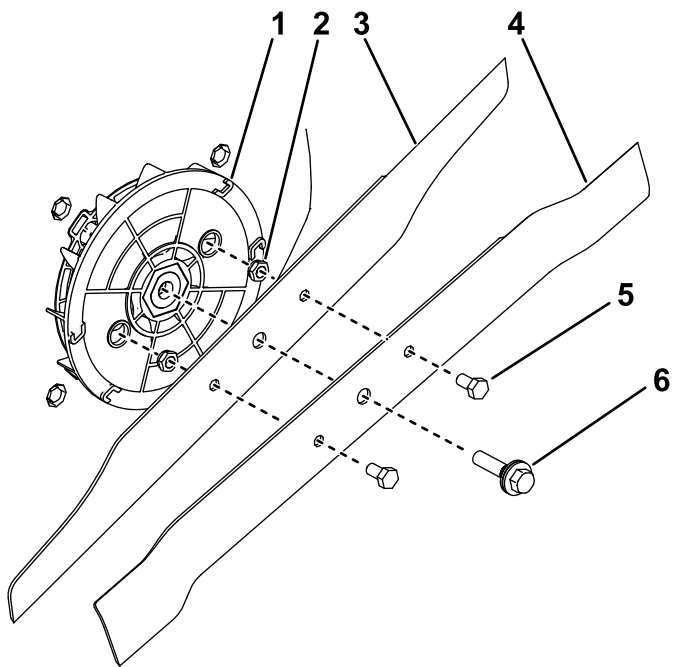

g423066

Figura 2

- | | |
|--|--|
| 1. Marcas de las pestañas del ventilador | 4. Filo de corte de la cuchilla inferior |
| 2. Contratuerca | 5. Pernos de cabeza hexagonal |
| 3. Filo de corte de la cuchilla superior | 6. Perno de la cuchilla |

-
5. Instale las cuchillas nuevas usando el perno de la cuchilla ([Figura 2](#)).
 6. **Utilice una llave dinamométrica para apretar el perno de la cuchilla a 61–74 N·m (45–55 pies-libra).**