



Workman[®] 2110

Arbejds køretøj

Modelnr. 07277 – Serienr. 230000001 og højere

Modelnr. 07277TC – Serienr. 230000001 og højere

Betjeningsvejledning





Advarsel



CALIFORNIEN

Advarsel i henhold til erklæring nr. 65

Udstødningsslangen fra dette produkt indeholder kemikalier, der ifølge staten Californien er kræftfremkaldende samt giver medfødte defekter eller andre forplantningsskader.

Vigtigt Motoren i dette produkt er ikke udstyret med en gnistfangerlydpotte. Det er en overtrædelse af California Public Resource Code Section 4442 at bruge eller betjene denne motor på et skovbegrøet, buskbegrøet eller græsbeholdt område som defineret i CPRC 4126. Andre stater eller føderale områder kan have lignende lovgivning.

Dette gnisttændingssystem er i overensstemmelse med de canadiske ICES-002.

Indholdsfortegnelse

	Side
Indledning	3
Sikkerhed	3
Sikker brug	4
Før betjening	4
Under betjening	5
Vedligeholdelse	7
Lydtryksniveau	7
Vibrationsniveau	7
Hælningsoversigt	8
Sikkerheds- og instruktionsmærkater	9
Specifikationer	11
Ekstraudstyr	11
Montering	12
Løsdele	12
Montering af baghjulene	12
Montering af forhjulene	13
Montering af rattet	13
Montering af kofangeren	13
Montering af sæderne	13
Montering af trækket	14
Montering af ladet	14
Aktivering af batteriet	14
Kontrol af krumtaphusets olie	15

	Side
Kontrol af bremsevæskestanden	15
Kontrol af dæktrykket	15
Brændstoftank	16
Kontrol af gearolien	16
Betjening	17
Sæt sikkerheden i højsædet	17
Betjeningsanordninger	17
Kontrol før start	19
Start af motoren	19
Standning af køretøjet	19
Parkering af køretøjet	19
Ladbund	19
Bagsmækkens låse	20
Tilkørsel af nyt køretøj	20
Læsning af ladet	20
Transport af køretøjet	21
Bugsering af køretøjet	21
Bugsering af en anhænger	21
Vedligeholdelse	22
Skema over anbefalet vedligeholdelse	22
Kontrolliste til daglig vedligeholdelse	23
Svær drift	24
Brug af donkraft	24
Kontrol og justering af frigear	25
Serviceeftersyn af motorolien	25
Rengøring af motorens køleområder	26
Eftersyn af luftfilteret	26
Smøring af maskinen	27
Serviceeftersyn af bremserne	28
Justering af parkeringsbremsen	28
Eftersyn af dækkene	28
Justering af forhjulsophænget	29
Justering af forhjulenes spidsning	30
Serviceeftersyn af drivremmen	30
Justering af startgeneratorremmen	31
Serviceeftersyn af brændstofsysteget	31
Serviceeftersyn af tændrørene	32
Udskiftning af transmissionsvæsken	32
Udskiftning af sikringerne	33
Udskiftning af forlygterne	33
Eftersyn af batteriet	34
Vask af køretøjet	35
Ledningsdiagram	36

Indledning

Læs denne vejledning omhyggeligt, så du kan lære at betjene og vedligeholde produktet korrekt. Oplysningerne i denne vejledning kan hjælpe dig og andre med at undgå person- og produktskade. Selvom Toro udvikler og fremstiller sikre produkter, er du selv ansvarlig for korrekt og sikker betjening af produktet.

Når du har brug for service, originale Toro-dele eller yderligere oplysninger, bedes du kontakte en autoriseret serviceforhandler eller Toros kundeservice samt have produktets model- og serienummer parat. Figur 1 viser model- og serienummerets placering på produktet.

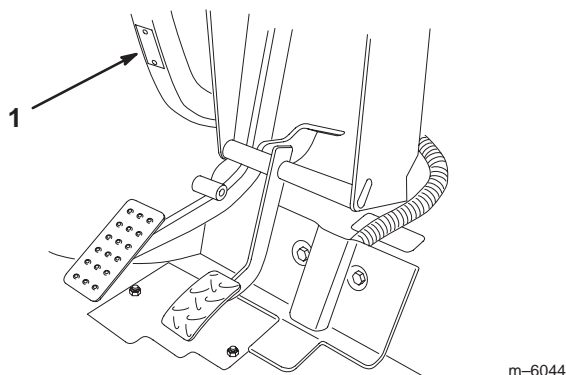

Figur 1

1. Model- og serienummerets placering

Skriv produktets model- og serienummer på linjerne herunder.

Modelnr. _____
Serienr. _____

Denne vejledning beskriver potentielle risici og oplyser dig om særlige sikkerhedsforanstaltninger, der skal hjælpe dig og andre med at undgå personskade, eventuelt med døden til følge. Ordene **Fare**, **Advarsel** og **Forsigtig** anvendes til at angive risikoniveauet. Uanset risikoniveauet skal du dog altid være yderst forsigtig.

Fare angiver en ekstremt stor risiko, der *vil* medføre alvorlig personskade eller død, hvis de anbefalede forholdsregler ikke følges.

Advarsel angiver en risiko, der *kan* medføre alvorlig personskade eller død, hvis de anbefalede forholdsregler ikke følges.

Forsigtig angiver en risiko, der kan medføre mindre personskade, hvis de anbefalede forholdsregler ikke følges.

I denne vejledning benyttes to andre ord til at fremhæve oplysninger. **Vigtigt** gør opmærksom på særlige mekaniske oplysninger, og **Bemærk:** understreger generelle oplysninger, der fortjener særlig opmærksomhed.



Sikkerhed

Hvis operatøren eller ejeren anvender eller vedligeholder maskinen forkert, kan det medføre personskade. For at nedsætte risikoen for personskade skal brugeren følge sikkerhedsforskrifterne og altid være opmærksom på advarselssymbolet **▲**, der betyder **FORSIGTIG, ADVARSEL** eller **FARE** – “personlige sikkerhedsforskrifter.” Hvis forskrifterne ikke overholdes, kan det medføre personskade eller død.

Tilsynsførende, operatører og servicepersoner skal være bekendt med følgende standarder og publikationer: (Materialet kan fås ved henvendelse til nedenstående adresse)

- Kode for brandfarlige og brændbare væsker:
ANSI/NFPA 30
- National Fire Protection Association:
ANSI/NFPA #505; Powered Industrial Trucks
National Fire Prevention Association
Barrymarch Park
Quincy, Massachusetts 02269 USA.
- ANSI/ ASME B56.8 Personal Burden Carriers
American National Standards Institute, Inc.
1430 Broadway
New York, New York 10018 USA.
- ANSI/UL 558; Internal Combustion Engine Powered
Industrial Trucks
American National Standards Institute, Inc.
1430 Broadway
New York, New York 10018 USA.
eller
Underwriters Laboratories
333 Pfingsten Road
Northbrook, Illinois 60062 USA.

Sikker brug

 **Advarsel** 

Workman er et køretøj, som udelukkende er beregnet til anvendelse uden for hovedvejene, og det er ikke udviklet, udstyret eller fremstillet til brug på offentlig vej, gade eller motorveje.

Den tilsynsførendes ansvar



- Du skal sikre dig, at operatørerne er fuldt uddannede og fortrolige med betjeningsvejledningen og alle mærkater på køretøjet.
- Sørg for at fastlægge dine egne specielle procedurer og arbejdsregler ved usædvanlige driftsforhold (f.eks. skråninger, der er for stejle til kørsel med køretøjet).

Før betjening

- Betjen først maskinen, når du har læst og forstået indholdet i denne vejledning.
- Tillad **aldrig** børn at betjene køretøjet. Enhver, som bruger køretøjet, skal have kørekort til bil.
- Tillad **aldrig** andre voksne at betjene køretøjet uden først at læse og forstå betjeningsvejledningen. Kun uddannede og autoriserede personer må bruge dette køretøj. Sørg for, at alle operatører er fysisk og mentalt i stand til at betjene køretøjet.
- Dette køretøj er udviklet til at bære **operatøren** og **én passager** i det sæde, der er beregnet til dette formål. **Kør aldrig** med andre passagerer på køretøjet.
- Køretøjet må **aldrig** betjenes af personer, som er påvirket af medicin eller alkohol. Selv receptpligtig medicin og medicin mod forkølelse kan forårsage dødsriged.
- Kør ikke køretøjet, når du er træt. Sørg for at holde pauser indimellem. Det er meget vigtigt, at du altid er vågen og opmærksom.
- Lær betjeningsanordningerne at kende, og vid, hvordan du stopper motoren hurtigt.
- Hold alle afskærmninger, sikkerhedsanordninger og mærkater i orden og på plads. Hvis en afskærmning, sikkerhedsanordning eller mærkat ikke fungerer efter hensigten, er ulæselig eller beskadiget, skal den repareres eller udskiftes, før maskinen betjenes.
- Bær altid svært fodtøj. Betjen ikke maskinen, hvis du er iført sandaler, tennissko eller gummisko. Bær ikke løstsiddende tøj eller smykker, som kan sætte sig fast i bevægelige dele og forårsage personskade.

- Det tilrådes at bære sikkerhedsbriller, sikkerhedssko, lange benklæder og hjelm, og dette er påkrævet i henhold til visse lokale sikkerheds- og forsikringsregler.
- Undgå at køre i mørke, især på steder, du ikke kender godt. Hvis du er nødt til at køre, når det er mørkt, skal du køre meget forsigtigt, bruge forlygterne og endda overveje at forsyne maskinen med yderligere lys.
- Vær ekstremt forsigtig, når du kører i nærheden af personer. Vær altid klar over, hvor omkringstående befinder sig.
- Kontroller altid de udpegede områder på køretøjet, som er angivet i afsnittet om kontrol før start i denne vejledning, før du betjener køretøjet. Hvis der er noget galt, må du **ikke** benytte køretøjet. Sørg for, at problemet afhjælpes, før køretøjet eller påmonteret udstyr betjenes.
- Da benzin er meget brandfarligt, skal det håndteres med stor forsigtighed.
 - Brug en godkendt benzindunk.
 - Fjern ikke dækslet fra brændstoftanken, når motoren er varm eller kører.
 - Ryg ikke, mens du håndterer benzin.
 - Fyld brændstoftanken op udendørs, indtil niveauet er ca. 25 mm under tankens top (påfyldningsstudsens bund). Fyld ikke for meget på.
 - Tør eventuel spildt benzin op.

Under betjening

Advarsel

Motorudstødningen indeholder kulilte, som er en lugtfri, dødbringende gift.

Lad ikke motoren køre indendørs eller i et inde-lukket område.

- Operatøren og passageren skal blive siddende, når køretøjet er i bevægelse. Operatøren skal holde begge hænder på rattet, når som helst det er muligt, og passageren skal benytte de dertil beregnede holdegreb. Hold til enhver tid arme og ben inden for selve køretøjet.
- Kørsel langsomt, og drej mindre skarpt, når du har en passager med. Husk, at din passager måske ikke forventer, at du bremses eller drejer, og derfor måske ikke er forberedt.
- Hold altid øje med og undgå lave nedhæng såsom grene på træer, døråbninger og gangbroer. Sørg for, at der er tilstrækkelig plads oven over dig til, at køretøjet og dit hoved let kan komme under.
- Sæt altid køretøjet i frigear, og aktiver parkeringsbremsen, før du forlader et køretøj med motoren gående, ellers kan køretøjet krybe.
- Hvis ikke køretøjet betjenes sikkert, kan det medføre en ulykke, køretøjet kan vælte, og alvorlig personskade eller død kan blive følgen. Kørsel forsigtigt. Sådan forhindres det, at køretøjet vælter, eller operatøren mister kontrollen over det:
 - Vær ekstremt forsigtig, sænk farten, og hold sikker afstand rundt om bunkere, grøfter, vandløb, ramper, steder du ikke kender eller ethvert sted, hvor forholdene skifter pludseligt, hvad angår jordbundsforholdene eller forhøjninger i terrænet.
 - Hold øje med huller eller andre skjulte farer.
 - Vær ekstra forsigtig, når du betjener køretøjet på våde overflader, i dårligt vejr, ved højere hastigheder eller med fuld last. Standningstiden og bremse-længden øges med fuld last.
 - Undgå at stoppe og starte pludseligt. Skift ikke fra bak til fremadkørsel eller fremadkørsel til bak uden først at standse helt op.
 - Sænk farten, før du drejer. Forsøg ikke at dreje skarpt eller udføre pludselige manøvrer eller andre farlige kørsels handlinger, som kan medføre, at du mister herredømmet over køretøjet.
 - Når du aflæsser, må du ikke lade nogen stå bag køretøjet, og du skal passe på ikke at aflasse på nogens fødder. Løsn bagsmækkens låse fra siden af ladet, ikke bagfra.

- Betjen kun køretøjet, når ladet er nede og låst.
- Før du bakker, skal du se bagud og sikre dig, at der ikke er nogen bag dig. Bak langsomt.
- Hold øje med trafikken, når du er i nærheden af eller krydser veje. Hold altid tilbage for fodgængere og andre køretøjer. Dette køretøj er **ikke** beregnet til brug på gader eller motorveje. Vis altid af, når du skal dreje, eller stop tidsnok til, at andre mennesker ved, hvad din hensigt er. Overhold alle færdselsregler og -bestemmelser.
- Køretøjets el- og udstødningssystemer kan fremkalde gnister, som kan antænde eksplosive materialer. Betjen aldrig køretøjet i eller i nærheden af et område, hvor der er støv eller røggasser i luften, som er eksplosive.
- Hvis du nogen sinde er usikker på, hvordan køretøjet betjenes på en sikker måde, skal du **standse arbejdet** og spørge din tilsynsførende.
- Berør ikke motoren eller lyd-potten, mens motoren kører, ej heller lige efter, at den er stoppet. Disse områder kan være varme nok til at forårsage forbrændinger.
- Hvis maskinen nogen sinde vibrerer unormalt, skal du omgående standse, vente på, at al bevægelse standser, og efterse køretøjet for skader. Reparér alle skader, før du begynder at bruge maskinen.
- Før du forlader sædet:
 - A. Stop maskinen.
 - B. Aktiver parkeringsbremsen.
 - C. Drej tændingsnøglen til slukket position.
 - D. Fjern herefter tændingsnøglen.

Bemærk: Hvis køretøjet står på en skrånende flade, skal du blokere hjulene, efter at du er steget ud af køretøjet.

Bremser

- Sænk farten, før du nærmer dig en forhindring. Således får du ekstra tid til at standse eller undvige. Hvis du rammer en forhindring, kan køretøjet og dets indhold blive beskadiget, og hvad vigtigere er, du og din passager kan komme til skade.
- Køretøjets bruttovægt (Gross Vehicle Weight – GVW) har stor indflydelse på din evne til at standse og/eller dreje. Tung last og påmonteret udstyr gør, at køretøjet er sværere at standse eller dreje. Jo tungere lasten er, jo længere tager det at standse.

- Sænk køretøjets hastighed, hvis ladet er fjernet, og der ikke er noget udstyr påmonteret på køretøjet. Bremsesystemet ændrer sig, og hurtige opbremsninger kan få baghjulene til at låse, hvilket kan påvirke herredømmet over køretøjet.
- Græs og fortove er langt glattere, når det er vådt. Det kan tage 2 til 4 gange længere tid at standse på våde overflader end på tørre overflader. Hvis du kører gennem stillestående vand, der er dybt nok til, at bremsene bliver våde, vil de ikke fungere ordentligt, før de er tørre. Når du er kørt gennem vand, bør du teste bremsene for at sikre dig, at de fungerer korrekt. Hvis de ikke gør det, skal du køre langsomt, mens du trykker let på bremsepedalen. Så vil bremsene tørre.

Betjening på bakker

Advarsel

Betjening af køretøjet på en bakke kan forårsage, at køretøjet vælter eller ruller, eller motoren kan sætte ud, og du kan miste fart på bakken. Dette kan medføre personskaade.

- **Kør ikke på bakker, der hælder mere end 12°.**
- **Accelerer ikke hurtigt, og bremser ikke pludseligt hårdt op, når du bakker ned ad en bakke, især ikke med last.**
- **Hvis motoren sætter ud, eller du mister fart på en bakke, skal du langsomt bakke lige ned ad bakken. Forsøg aldrig at dreje køretøjet rundt.**
- **Kør aldrig på tværs af en stejl bakke. Kør altid lige op eller ned, eller kør rundt om bakken.**
- **Undgå at dreje på en bakke.**
- **Mindsk lasten og køretøjets hastighed.**
- **Undgå at standse på bakker, især med last på.**

Tag følgende ekstra forsigtighedshensyn, når du betjener køretøjet på en bakke.

- Sænk farten, før du begynder at køre op eller ned ad en bakke.
- Hvis motoren sætter ud, eller du begynder at miste fart, mens du kører op ad en bakke, skal du gradvist bremse ned og langsomt bakke lige ned ad bakken.
- Det kan være farligt at dreje, mens du kører op eller ned ad bakker. Hvis du er nødt til at dreje på en bakke, skal du gøre det langsomt og forsigtigt. Foretag aldrig skarpe eller hurtige drejninger.
- Tung last påvirker stabiliteten. Mindsk lastens vægt samt hastigheden, når du kører på bakker, eller hvis lasten har et højt tyngdepunkt. Fastgør lasten forsvarligt, så den ikke flytter sig, og vær ekstra forsigtig, når du kører med last, der nemt flytter sig (væske, sten, sand osv.).

- Undgå at standse på bakker, især med last på. Det tager længere tid at standse under kørsel ned ad bakke end på plan grund. Hvis køretøjet skal standses, skal du undgå pludselige hastighedsskift, som kan forårsage, at køretøjet vælter eller ruller. Brems ikke pludseligt hårdt op, mens du ruller baglæns, da dette kan få køretøjet til at vælte.
- Kør lige op og ned ad bakker, når det er muligt.
- Vi anbefaler stærkt, at det ekstra styrtøjledstyre monteres, når der arbejdes i bakket terræn.

Betjening i ujævnt terræn

Sænk farten, og mindsk lasten, når du kører i ujævnt terræn og i nærheden af kantsten, huller og andre pludselige forandringer i terrænet. Lasten kan flytte sig og gøre køretøjet ustabil.

Vi anbefaler stærkt, at det ekstra styrtøjledstyre monteres, når der arbejdes i bakket terræn.

Advarsel

Pludselige forandringer i terrænet kan give pludselige ratbevægelser, som kan medføre skader på hænder og arme.



- **Sænk farten, når du kører i ujævnt terræn og i nærheden af kantsten.**
- **Hold løst fast i ratkranen. Hold hænderne fri af rattets eger.**

Af- og pålæsning

Lastens og passagerens vægt og position kan ændre køretøjets tyngdepunkt og håndtering. Følg disse retningslinjer for at undgå at miste herredømmet og blive udsat for personskaade:

- **Kør ikke** med last, der **overstiger** lastegrænserne, som er beskrevet på køretøjets vægtmærkat. Se afsnittet Specifikationer på side 11 for at få oplysninger om køretøjets vægtgrænser. Den nominelle lastevne gælder **kun for plane overflader**.
- Mindsk lastens vægt, når du kører på bakker og i ujævnt terræn, for at undgå, at køretøjet vælter.
- Mindsk lastens vægt, hvis tyngdepunktet er højt. Ting som mursten, gødning eller træplanker kan stakkes højere på ladet. Jo højere en last er stablet, jo større risiko er der for, at køretøjet vælter. Fordel lasten så lavt som muligt, idet du sørger for, at den ikke påvirker udsynet bagud.
- Anbring lastens vægt ligeligt fordelt på tværs af ladet. Hvis du anbringer lasten over mod en af siderne, er der større risiko for, at køretøjet vælter under drejning.

- Anbring lastens vægt ligeligt fordelt på langs af ladet. Hvis du anbringer lasten bag bagakslen, reduceres vægten på forhjulene. Dette kan medføre tab af styrekontrol eller få køretøjet til at vælte på bakker eller i ujævnt terræn.
- Vær ekstra forsigtig, hvis lasten overstiger ladets mål, og når du håndterer last, der ikke er anbragt eller ikke kan anbringes i midten. Hold lasten afbalanceret og fastgjort for at forhindre det i at flytte sig.
- Fastgør altid lasten forsvarligt, så den ikke flytter sig. Hvis en last ikke er sikret, eller du transporterer en væske i en stor beholder, f.eks. et sprøjteapparat, kan lasten flytte sig. Det sker hyppigst under drejning, kørsel op eller ned ad bakke, ved pludseligt skiftende hastigheder, eller når du kører hen over ujævne overflader. En last, der flytter sig, kan få køretøjet til at vælte.

Advarsel

Ladet kan være tungt. Hænder eller andre kropsdele kan blive knust.

- **Hold hænder og andre kropsdele væk, når du sænker ladet.**
- **Aflæs ikke materialer på omkringstående.**

- Aflæs aldrig et lastet lad, mens køretøjet vender sidelæns på en bakke. Ændringen i vægtfordelingen kan få køretøjet til at vælte.
- Når du kører med en tung last i ladet, skal du sænke farten og tage højde for tilstrækkelig bremselængde. Brems ikke pludseligt op. Vær ekstra forsigtig på bakker.
- Vær opmærksom på, en tung last øger bremselængden og mindsker maskinens evne til at dreje hurtigt uden at vælte.
- Den bageste ladplads er kun beregnet til last, ikke til passagerer.
- Overlæs aldrig køretøjet. Navnepladen (placeret under instrumentbrættet på midtersøjlen) viser lastgrænserne for køretøjet. Overlæs aldrig påmonteret udstyr, og overskrid aldrig køretøjets bruttovægt.

Vedligeholdelse

- Det er kun tilladt kvalificeret og autoriseret personale at vedligeholde, reparere, justere eller efterse køretøjet.
- Før serviceeftersyn og justeringer af maskinen: Stop motoren, aktiver parkeringsbremsen, og fjern nøglen fra tændingen for at forhindre, at nogen kommer til at starte motoren ved et uheld.
- Hold alle møtrikker, bolte og skruer korrekt tilspændt for at sikre, at hele maskinen er i god stand.
- Undgå brand: Hold motorområdet fri for for meget fedt, græs, blade og ophobet snavs.
- Brug aldrig åben ild til at kontrollere niveauet eller lækage af brændstof eller batterielektrolyt.
- Hvis motoren skal køre for at udføre en vedligeholdelsesjustering, skal du holde hænder, fødder, tøj og alle kropsdele væk fra motoren og alle bevægelige dele. Hold alle personer væk.
- Brug ikke åbne brændstofbeholdere eller brændbare rensesvæsker til rengøring af dele.
- **Juster ikke** kørselshastighedsregulatoren. Få en autoriseret Toro-forhandler til at kontrollere kørselshastigheden for at sikre sikkerhed og nøjagtighed.
- Kontakt en autoriseret Toro-forhandler, hvis det nogen sinde skulle være nødvendigt med større reparationer, eller du har brug for anden hjælp.
- Køb altid originale Toro-reservedele og originalt tilbehør for at være sikker på optimal ydeevne og sikkerhed. Reservedele og tilbehør fremstillet af andre producenter kan være farlige. Ændringer af dette køretøj på nogen som helst måde kan påvirke køretøjets drift, ydeevne, holdbarhed eller dets brug og kan medføre personskaade eller død. Sådan brug kan gøre garantien ugyldig.

Lydtryksniveau

Denne maskine har et ækvivalent, kontinuerligt A-vægtet lydtryk ved operatørens øre på 80 dBA, baseret på målinger af identiske maskiner i henhold til EU-direktiv 98/37/EF med senere ændringer.

Vibrationsniveau

Denne maskine overskrider ikke et vibrationsniveau på 2,5 m/s² ved hænderne, baseret på målinger af identiske maskiner i henhold til ISO 5349-procedurer.

Denne maskine overskrider ikke et vibrationsniveau på 0,5 m/s² i sædet, baseret på målinger af identiske maskiner i henhold til ISO 2631-procedurer.

Hældningsoversigt

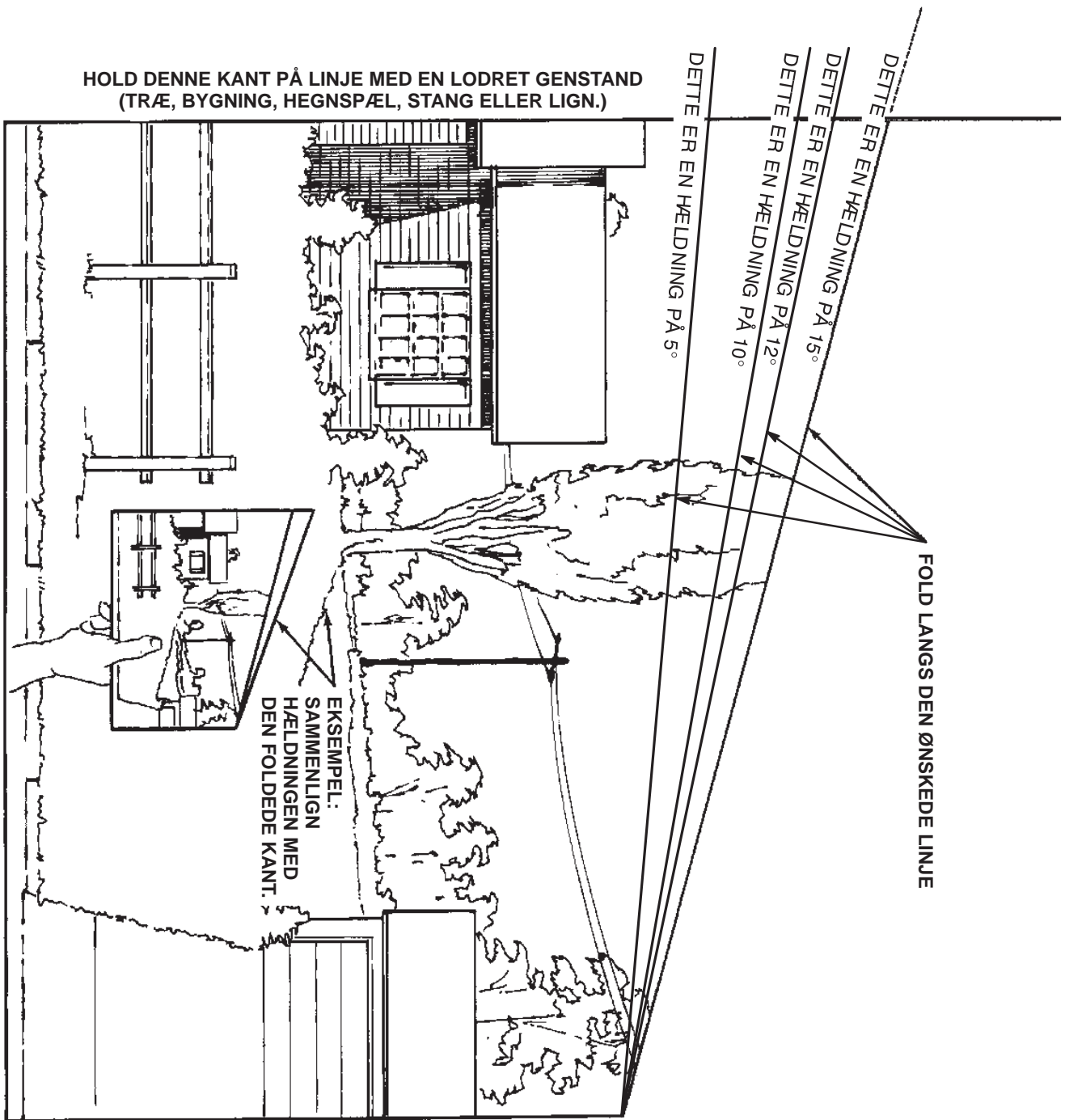

Sikkerheds- og instruktionsmærkater



Sikkerheds- og instruktionsmærkaterne kan nemt ses af operatøren og er placeret tæt på potentielle risikoområder. Beskadede eller bortkomne mærkater skal udskiftes.

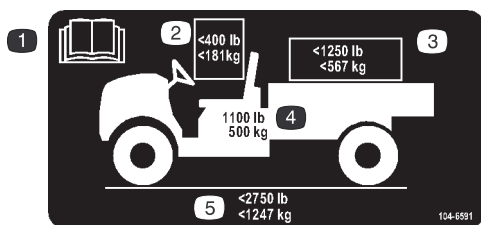

104-6591

1. Læs *betjeningsvejledningen*.
2. Den maksimale kombinerede operatør- og passagervægt bør ikke overstige 181 kg.
3. Den maksimale ladvægt er 567 kg.
4. Køretøjets egenvægt er 500 kg.
5. Den maksimale bruttovægt er 1247 kg.

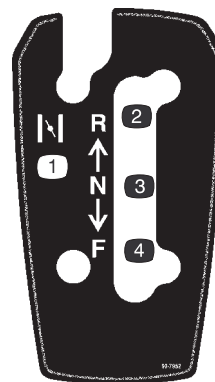

99-7952

1. Choker
2. Bakgear
3. Frigear
4. Fremad



99-7954

1. Advarsel – læs *betjeningsvejledningen*.
2. Fare for fald – køр ikke med passagerer i ladet.
3. Eksplosionsfare, statisk udladning i brændstofbeholder – fyld ikke brændstofbeholdere på ladet. Placer brændstofbeholdere på jorden, før de fyldes.

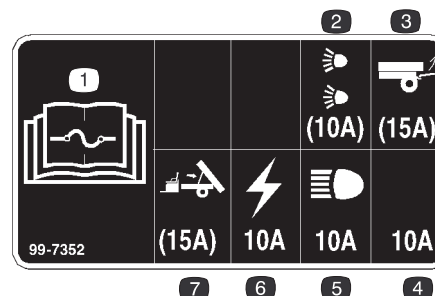

99-7352

1. Læs *betjeningsvejledningen* for at få oplysninger om sikringer.
2. 10 amp. sikring til ekstra vejlygtesæt
3. 15 amp. sikring til ekstra bagløftesæt
4. 10 amp. sikring – åben
5. 10 amp. sikring til forlygter
6. 10 amp. sikring til tændingssystemet
7. 15 amp. sikring til ekstra løftesæt til det elektriske lad

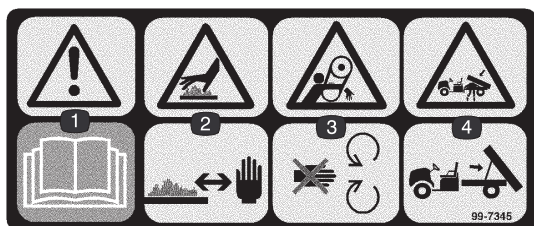

99-7345

1. Advarsel – læs *betjeningsvejledningen*.
2. Varm overflade/risiko for forbrænding – hold sikker afstand til den varme overflade.
3. Fare for at komme i klemme, rem – hold afstand til bevægelige dele.
4. Fare for knusning, lad – brug støttepinden til at understøtte ladet.

POISON / DANGER -- CAUSES SEVERE BURNS
 Contains sulfuric acid. Avoid contact with skin, eyes or clothing. -Antidote EXTERNAL-Flush with water. INTERNAL-Drink large quantities water or milk. Follow with milk of magnesia, beaten egg or veg oil. Call physician immediately. Eyes Flush with water for 15 minutes and get prompt medical attention. Batteries produce explosive gases. Keep sparks, flame, cigarettes away. Ventilate when charging or using in enclosed space. Always shield eyes when working near batteries.
KEEP OUT OF REACH OF CHILDREN

26-7390

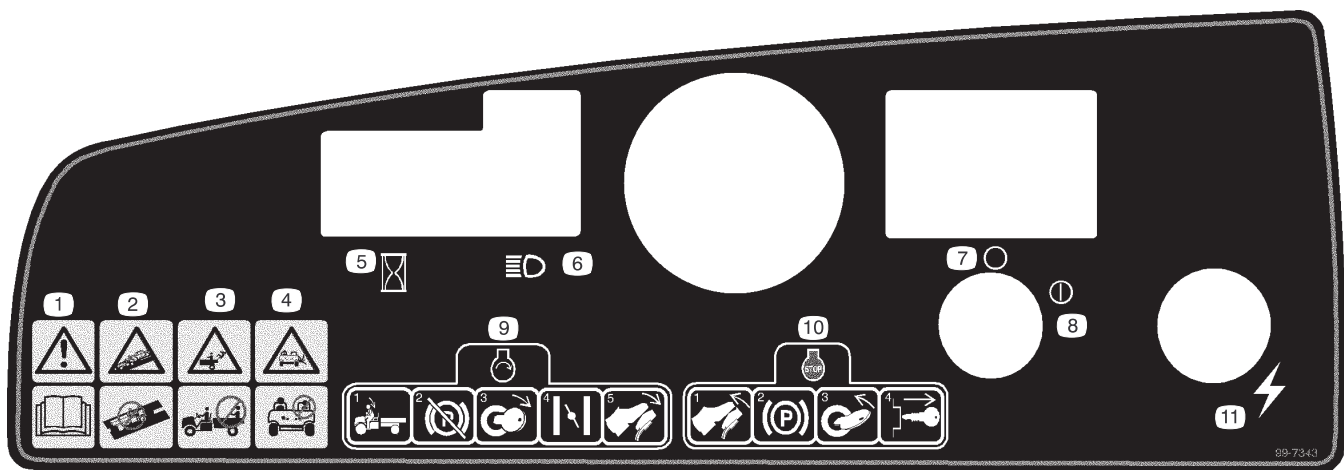

99-7343

1. Advarsel – læs *betjeningsvejledningen*.
2. Kollisionsfare – betjen ikke køretøjet på offentlige gader, veje eller motorveje.
3. Fare for fald – kør ikke med passagerer i ladet.
4. Fare for fald – lad ikke børn betjene køretøjet.
5. Timetæller
6. Forlygter
7. Fra (tænding)
8. Til (tænding)
9. Start af motoren – sæt dig i førersædet, deaktiver parkeringsbremsen, drej tændingsnøglen, så den er i tændt position, træk chokerhåndtaget ud (hvis det er nødvendigt), og træd på gaspedalen.
10. Motoren kan stoppes ved at slippe gaspedalen, aktivere parkeringsbremsen, dreje tændingsnøglen til slukket position og tage tændingsnøglen ud.
11. Elektrisk strøm (stikkontakt)

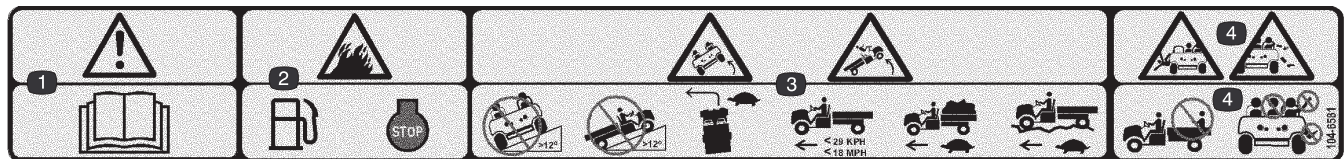

104-6581

1. Advarsel – læs *betjeningsvejledningen*.
2. Brandfare – stop motoren før påfyldning af brændstof.
3. Tippefare – kør ikke køretøjet på tværs af eller op ad hældninger på mere end 12 grader. Kør langsomt ved drejning, ved transport af fuld eller tung last og ved kørsel i ujævnt terræn. Hold køretøjet under 29 km/t.
4. Fare for fald og arm-/benskader – kør ikke med passagerer i ladet, og hold altid arme og ben inde i køretøjet.

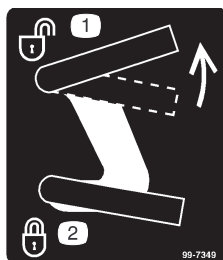

99-7349

1. Lås ladet op
2. Lås ladet

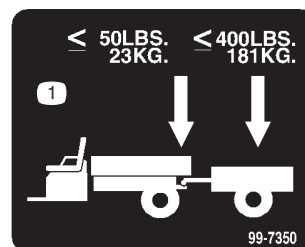

99-7350

1. Anhængerens trækstangvægt er 23 kg. Maks. anhængervægt 181 kg.

Specifikationer

Bemærk: Specifikationer og design kan ændres uden forudgående varsel.

Egenvægt	Tør 476 kg
Nominel kapacitet (på en jævn flade)	749 kg i alt, inkl. 90,7 kg operatør og 90,7 kg passager, last, anhængertrækstangens vægt, anhængerens bruttovægt, tilbehør og påmonteret udstyr
Køretøjets maksimale bruttovægt (på en jævn flade)	1.225 kg i alt, inkl. alle ovennævnte vægte
Maksimal lastkapacitet (på en jævn flade)	567 kg i alt, inkl. anhængertrækstangens vægt og anhængerens bruttovægt
Bugserkapacitet: Standardbugsertræk Svært bugsertræk	Anhængertrækstangens vægt: 23 kg. Maks. anhængervægt: 181 kg Anhængertrækstangens vægt: 45 kg. Maks. anhængervægt: 363 kg
Samlet bredde	150 cm
Samlet længde	292 cm
Afstand fra jorden	23,5 cm foran uden last eller operatør 18 cm bagtil uden last eller operatør
Akselafstand	200,7 cm
Dækslidbane (midterlinje til midterlinje)	124,5 cm foran 122,6 cm bagtil
Ladets længde	116,8 cm indvendigt 129,5 cm udvendigt
Ladets bredde	124,5 cm indvendigt 137,2 cm udvendigt
Ladets højde	25,4 cm indvendigt

Ekstraudstyr

Toro Company fremstiller ekstraudstyr og tilbehør, som du kan købe separat og montere på køretøjet. Kontakt en autoriseret serviceforhandler for at få en komplet liste over ekstraudstyr, som du kan få til køretøjet.

Montering

Bemærk: Maskinens venstre og højre side ses fra den normale betjeningsposition.

Løsdele

Bemærk: Brug skemaet herunder til at kontrollere, at alle dele er blevet leveret.

Beskrivelse	Antal	Anvendelse
Hjulsamling	2	Montering af baghjulene (modelnr. 07277TC)
Hjulsamling	2	Montering af forhjulene (modelnr. 07277TC)
Spændeskive	2	
Støvhætte	2	
Rat	1	
Kofanger	1	Montering af kofangeren (modelnr. 07277TC)
Træk	1	Montering af trækket (modelnr. 07277TC)
Sæde	2	Montering af sæderne (modelnr. 07277TC)
Lad	1	Montering af ladet (modelnr. 07277TC)
Højre aksebeslag	1	
Venstre aksebeslag	1	
Flangeskrue, 3/8 x 1 tomme	4	
Bolt, 5/16 x 3/4 tommer	1	
Nøgle	2	Sættes i tændingen.
Betjeningsvejledning	1	Læses før betjening af maskinen.
Betjeningsvejledning til motor	1	
Operatørvideo	1	Ses før betjening af maskinen.
Reservedelskatalog	1	Bruges til bestilling af reservedele.
Registreringskort	1	Udfyldes og returneres til Toro.
Skema til kontrol før levering	1	Udfyldes og gemmes i din kundemappe.

Montering af baghjulene

Bemærk: Denne fremgangsmåde er kun nødvendig i forbindelse med modelnr. 07277TC.

1. Fjern de holdere, der holder hjulene.
2. Fjern leveringsbeslaget, der sidder på hjultappene.
3. Monter hjulene med de holdere, du fjernede før (fig. 2), og tilspænd med et moment på 61–88 Nm.

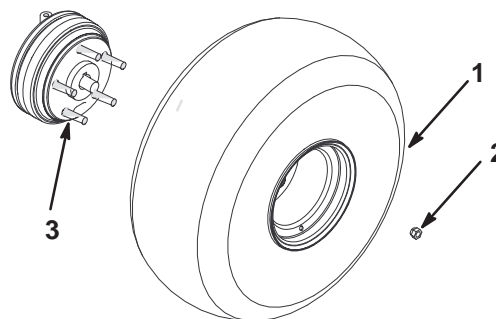

Figur 2

1. Hjulsamling
2. Hjilmøtrik
3. Hjultap

Montering af forhjulene

Bemærk: Denne fremgangsmåde er kun nødvendig i forbindelse med modelnr. 07277TC.

1. Fjern de holdere, der holder hjulene.
2. Fjern leveringsbeslaget fra spindlerne.
3. Monter hjulene med de holdere, du fjernede før (fig. 3), og tilspænd med et moment på 61–88 Nm.

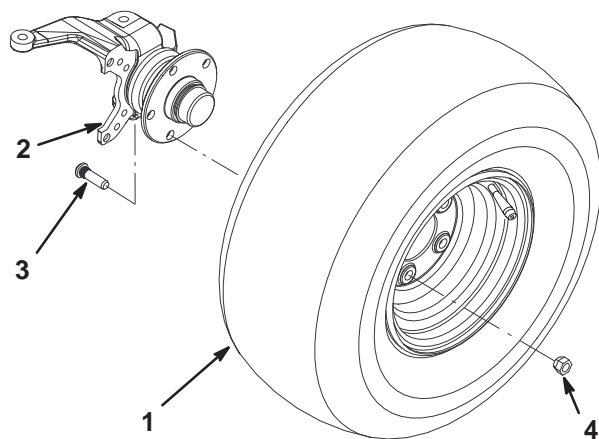

Figur 3

- | | |
|-----------------------|-----------|
| 1. Dæk og hjulsamling | 3. Bolt |
| 2. Spindelsamling | 4. Møtrik |

Montering af rattet

Bemærk: Denne fremgangsmåde er kun nødvendig i forbindelse med modelnr. 07277TC.

1. Fjern møtrikken og spændeskiven fra ratakslen.
2. Skyd rattet og skiven på akslen. Placer rattet på akslen, så tværbjælken er vandret, når dækkene peger lige frem, og den brede ege peger nedad.
3. Fastgør rattet til akslen ved hjælp af møtrikken (fig. 4).

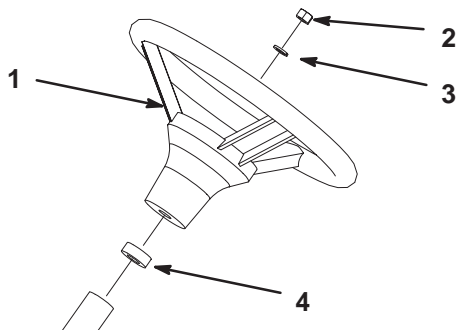

Figur 4

- | | |
|-----------|-------------------|
| 1. Rat | 3. Spændeskive |
| 2. Møtrik | 4. Skumforsegling |

Montering af kofangeren

Bemærk: Denne fremgangsmåde er kun nødvendig i forbindelse med modelnr. 07277TC.

1. Fjern de to bolte, skiver og møtrikker, der er monteret foran på stellet.
2. Sørg for, at monteringshullerne sidder ud for hinanden, og monter kofangeren på stellet med de skruer, møtrikker osv., du fjernede før (fig. 5).

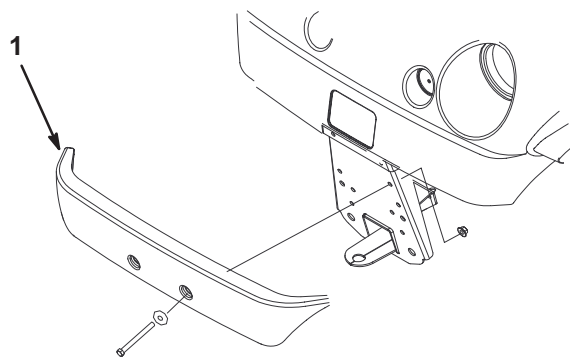

Figur 5

1. Kofanger

Montering af sæderne

Bemærk: Denne fremgangsmåde er kun nødvendig i forbindelse med modelnr. 07277TC.

Placer sædebeslaget i sædepladen, og drej sædet nedad (fig. 6).

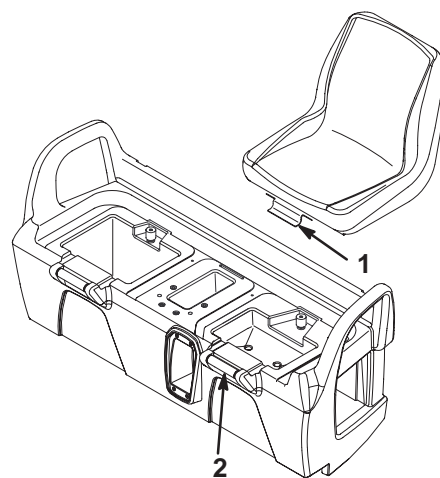

Figur 6

1. Sædebeslag
2. Sædeplade

Montering af trækket

Bemærk: Denne fremgangsmåde er kun nødvendig i forbindelse med modelnr. 07277TC.

1. Fjern de fire bolte og møtrikker bagest på stallets inderside.
2. Placer trækket over monteringshullerne på stallet. Fastgør trækket med skrue og møtrikkerne (fig. 7).

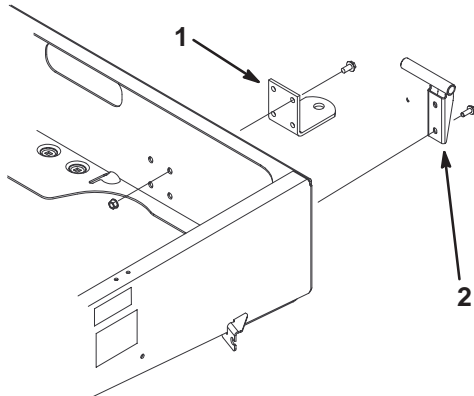

Figur 7

1. Træk
2. Venstre aksebeslag

Montering af ladet

Bemærk: Denne fremgangsmåde er kun nødvendig i forbindelse med modelnr. 07277TC.

1. Placer ladet på stallet. Ladet skal ligge fladt og placeres midtpå.
2. Monter det venstre aksebeslag på stallets bageste venstre hjørne med to flangeskruer (3/8 x 1 tomme). Placer beslaget som vist i figur 7.
3. Skub ladets monteringshul hen på aksebeslaget (fig. 8).

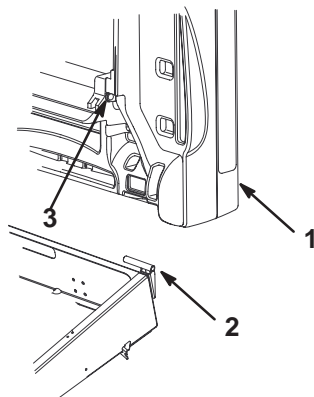

Figur 8

1. Lad
2. Aksebeslag
3. Ladets monteringshul

4. Placer det højre aksebeslag i ladets monteringshul, og monter det på stallet.
5. Få en anden person til at hjælpe med at løfte ladet.
6. Løsn bolten, der holder støttepindsklemmen fast på stallet, indtil du kan skyde støttepindens krog under klemmen (fig. 9).

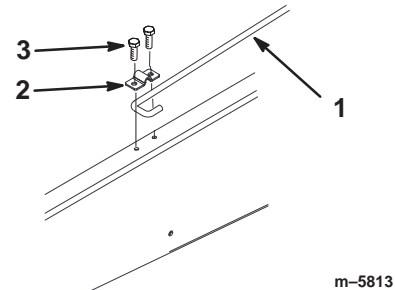

Figur 9

1. Støttepind
2. Støttepindsklemme
3. Bolt, 5/16 x 3/4 tomme

7. Tilspænd bolten, og sæt den anden side af klemmen fast med en ny bolt (5/16 x 3/4 tomme) (fig. 9).

8. Sænk ladet.

Aktivering af batteriet

Bemærk: Denne fremgangsmåde er kun nødvendig i forbindelse med modelnr. 07277TC.

Hvis batteriet ikke er fyldt med elektrolyt eller aktiveret, skal det fjernes fra køretøjet, fyldes med elektrolyt og lades op. Elektrolyt med en densitet på 1,260 skal købes hos en lokal batterileverandør.

1. Fjern den gummistrop, der fastgør batteriet til batteribundpladen. Løft batteriet op fra batteribundpladen.



Fare



Batterielekrolyt indeholder svovlsyre, som er en dødelig gift, der forårsager alvorlige forbrændinger.

- Drik ikke elektrolyt, og undgå kontakt med hud, øjne og tøj. Brug sikkerhedsbriller for at beskytte øjnene og gummihandsker for at beskytte hænderne.
- Fyld batteriet op på et sted, hvor der altid er rent vand i nærheden til at skylle huden med.

2. Fjern påfyldningsdækslerne fra batteriet, og fyld langsomt hver celle op, indtil elektrolytstanden står lige oven over pladerne.

3. Sæt påfyldningsdækslerne på igen, og slut en 3 til 4 amp. batterilader til batteriets polklemmer. Oplad batteriet ved 3–4 ampere i 4 til 8 timer (12 volt). Batteriet må ikke overoplades.

Advarsel

Opladning af batteriet producerer gasser, der kan eksplodere.

Der må aldrig ryges i nærheden af batteriet, og gnister og åben ild skal holdes væk fra batteriet.

4. Når batteriet er opladet, tages opladeren ud af stikkontakten og frakobles batteripolerne.
5. Fjern påfyldningsdækslerne. Påfyld langsomt elektrolyt i hver celle, indtil elektrolytstanden når op til påfyldningslinjen. Sæt påfyldningsdækslerne på.

Vigtigt Fyld ikke for meget på batteriet. Elektrolyt kan løbe over og ramme andre dele af køretøjet og forårsage alvorlig korrosion og nedbrydning.

6. Monter batteriet. Se Montering af batteriet på side 34.

Kontrol af krumtaphusets olie

Motoren leveres med olie i krumtaphuset, men oliestanden skal alligevel kontrolleres, før og efter motoren startes første gang.

1. Parker maskinen på en plan flade.
2. Fjern oliepinden, og tør den af med en ren klud (fig. 10). Sæt oliepinden ned i røret, og sørg for, at den sidder helt i bund. Fjern oliepinden, og kontroller oliestanden.

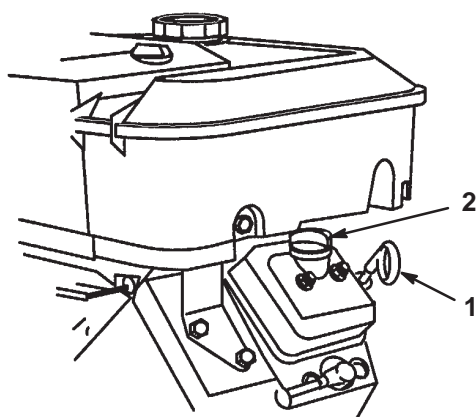

Figur 10

1. Oliepind

2. Påfyldningsdæksel

3. Hvis oliestanden er lav, tages påfyldningsdækslet af ventildækslet (fig. 10), og der hældes olie i åbningen, indtil oliestanden når op til Full-mærket på målepinden. Se afsnittet Serviceeftersyn af motorolien, side 25, hvor du kan finde den korrekte olietype og viskositet. Hæld langsomt olie på, og kontroller niveauet ofte under denne proces. **Fyld ikke for meget på.**

4. Sæt oliepinden helt på plads.

Kontrol af bremsevæskestanden

Kontroller bremsevæskestanden, før motoren startes første gang. Se afsnittet Serviceeftersyn af bremserne på side 28.

Kontrol af dæktrykket

Kontroller dæktrykket for hver 8. time eller dagligt for at sikre, at niveauerne er korrekte.

Luftrykkets område i bagdækkene er 55–152 kPa (8–22 psi).

Det nødvendige lufttryk bestemmes af nyttelasten. **Lavere** lufttryk giver mindre kompaktering, en jævnere kørsel og færre dækmærker. Der må ikke benyttes lavere tryk til tung nyttelast ved høj hastighed.

Der skal benyttes **højere** tryk til tungere nyttelast ved høje hastigheder. Maksimumtrykket må ikke overskrides.

Brændstoftank

Anbefalet benzintype

Brug frisk, ren, **blyfri**, almindelig bilbenzin (mindst 87 oktan). Blyholdig benzin kan anvendes, hvis blyfri almindelig benzin ikke fås.

Vigtigt Brug aldrig benzin, der indeholder **methanol**, benzin, der indeholder mere end 10 % ethanol, benzintilsætningsstoffer eller hvid gas, da dette kan medføre skader på motorens brændstofsistem.



Fare



Under visse forhold er benzin meget brandfarlig og yderst eksplosiv. En brand eller eksplosion forårsaget af benzin kan give dig eller andre forbrændinger samt medføre tingsskade.

- Fyld tanken udendørs i et åbent område, når motoren er kold. Tør eventuel spildt benzin op.
- Fyld ikke brændstoftanken helt op. Fyld benzin på brændstoftanken, indtil niveauet er 25 mm under bunden af påfyldningsstudsens. Den tomme plads giver benzinen i brændstoftanken plads til at udvide sig.
- Ryg aldrig, når du håndterer benzin, og hold dig på afstand af åben ild eller steder, hvor benzindampe kan antændes af en gnist.
- Opbevar benzin i en godkendt beholder og utilgængeligt for børn. Køb kun benzin til 30 dages forbrug.
- Anbring altid benzindunke på jorden et stykke fra køretøjet, før påfyldning påbegyndes.
- Fyld ikke benzindunke inde i et køretøj eller på en lastbil eller anhænger, da indvendige tæpper eller plastikforinger i lastbiler kan isolere dunken og forsinke tabet af eventuel statisk elektricitet.
- Når det er praktisk muligt, skal benzindrevet udstyr afmonteres fra lastbilen eller anhænger, og udstyret skal påfyldes med hjulene på jorden.
- Hvis dette ikke er muligt, skal påfyldningen af udstyret finde sted på en lastbil eller anhænger med en løs dunk i stedet for direkte fra benzinstanderen.
- Hvis det er nødvendigt at benytte benzinstanderen, skal spidsen af slangen hele tiden berøre kanten af åbningen i brændstoftanken eller -dunken, indtil påfyldningen er afsluttet.

Opfyldning af brændstoftanken

Brændstoftanken har en kapacitet på ca. 26,5 liter.

1. Sluk for motoren, og aktiver parkeringsbremsen.
2. Rengør området omkring dækslet til brændstoftanken (fig. 11).

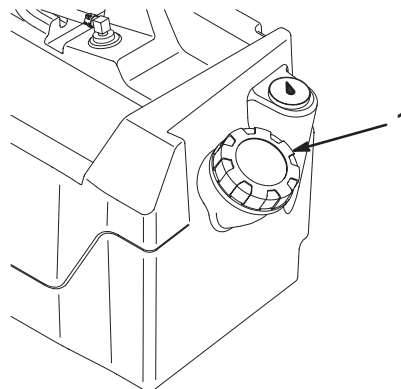

Figur 11

1. Dæksel til brændstoftanken

3. Fjern dækslet til brændstoftanken.
4. Fyld tanken op til ca. 25 mm under toppen af tanken (bunden af påfyldningsstudsens). Dette giver benzinen i brændstoftanken plads til at udvide sig. **Fyld ikke for meget på.**
5. Skru brændstofdækslet godt fast. Tør eventuel spildt benzin op.

Kontrol af gearolien

Væskestanden i gearkassen bør være i bunden af niveauindikatorhullet (fig. 12). Hvis det ikke er tilfældet, skal du fylde beholderen med passende væske. Se afsnittet Udskiftning af transmissionsvæsken på side 32, trin 3 og 4.

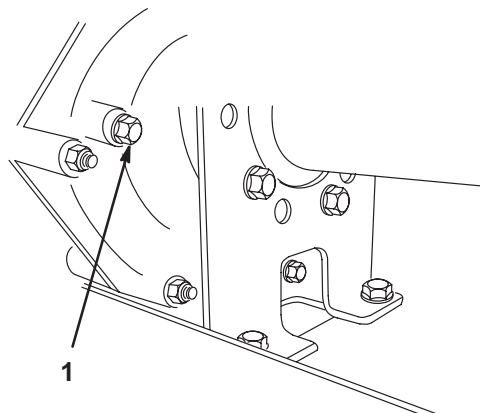

Figur 12

1. Niveauindikatorhul

m-4849

Betjening

Bemærk: Maskinens venstre og højre side ses fra den normale betjeningsposition.

Sæt sikkerheden i højsædet

Læs alle sikkerhedsforskrifterne nøje, og gør dig bekendt med de symboler, der findes i afsnittet om sikkerhed. Disse oplysninger kan hjælpe dig eller omkringstående personer med at undgå at komme til skade.

Betjeningsanordninger

Gaspedal

Gaspedalen (fig. 13) giver operatøren mulighed for at variere køretøjets kørselshastighed. Motoren starter, når du træder pedalen ned. Når du træder pedalen længere ned, øges kørselshastigheden. Når du slipper pedalen, vil køretøjet køre langsommere, og motoren vil holde op med at køre. Maks. hastighed i fremadgående retning er 26 km/t.

Bremsepedal

Bremsepedalen bruges til at standse køretøjet eller sænke farten (fig. 13).

⚠ Forsigtig ⚠

Bremser kan blive slidte eller kan justeres forkert, hvilket kan medføre personskaade.

Hvis bremsepedalen vandrer til inden for 25 mm fra køretøjets gulvbræt, skal bremserne justeres eller reparerer.

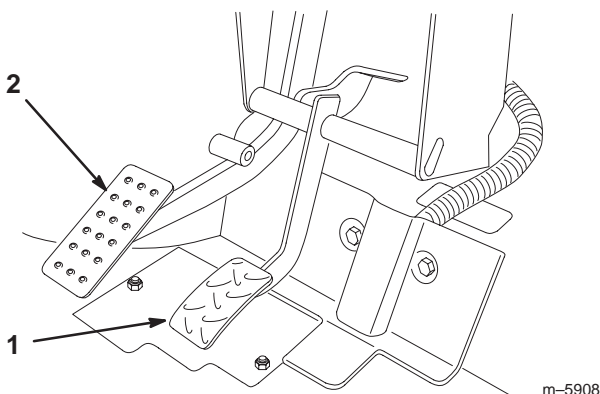

Figur 13

1. Gaspedal

2. Bremsepedal

Parkeringsbremse

Parkeringsbremsen er placeret mellem sæderne (fig. 14). Når som helst motoren er slukket, skal parkeringsbremsen være aktiveret for at forhindre, at køretøjet bevæger sig ved et uheld. Træk håndtaget tilbage for at aktivere parkeringsbremsen. Skub håndtaget fremad for at deaktivere parkeringsbremsen. Sørg for, at parkeringsbremsen er aktiveret, hvis køretøjet er parkeret på en stejl skråning. Anbring klodser på den side af hjulene, som vender ned ad bakke.

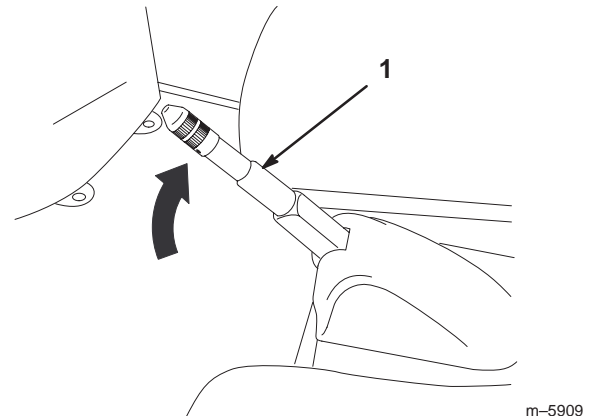

Figur 14

1. Parkeringsbremsehåndtag

Choker

Chokeren sidder under og til højre for førersædet. For at starte en kold motor skal du trække chokeren udad (fig. 15). Når motoren starter, skal du regulere chokeren for at holde motoren jævnt kørende. Så snart, det er muligt, skal du trykke den ind til slukket position. En varm motor kræver ingen eller kun lidt choker.

Gearskiftevælger

Gearskiftevælgeren har tre positioner: frem, bak og frigear (fig. 15). Motoren starter og kører i en hvilken som helst af de tre positioner.

Bemærk: Hvis gearskiftevælgeren står i bakgear, lyder der en summetone for at advare operatøren.

Vigtigt Stands altid køretøjet, før du skifter gear.

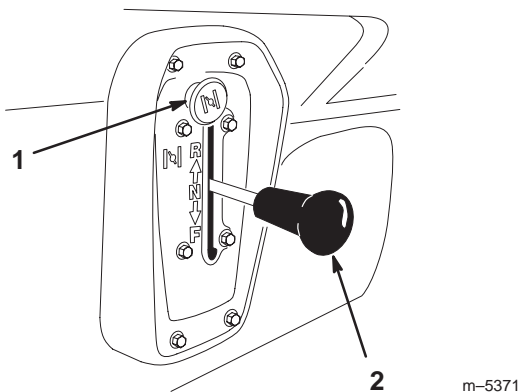

Figur 15

1. Choker
2. Gearskiftevælger

Tænding

Tændingen (fig. 16), som bruges til at starte og standse motoren, har to positioner: On (Til) og Off (Fra). Drej nøglen med uret til tændt position med henblik på betjening. Drej nøglen mod uret til slukket position, når køretøjet er standset. Fjern nøglen fra tændingen.

Timetæller

Timetælleren (fig. 16) angiver det samlede antal timer, motoren har kørt. Timetælleren begynder at tælle, når gaspedalen trædes ned.

Olieindikator

Olieindikatoren advarer operatøren, hvis olietrykket falder til under et sikkert niveau (fig. 16). Hvis lampen tændes og forbliver tændt, bør oliestanden kontrolleres og olie påfyldes efter behov. Se afsnittet om motorolie på side 25.

Bemærk: Oliveindikatoren blinker måske. Dette er normalt og kræver ingen handling.

Lyskontakt

Vip kontakten for at aktivere forlygterne. Tryk for at tænde lysene (fig. 16).

Stikkontakt

Stikkontakten anvendes til at tilføje valgfrit, ekstra elektrisk tilbehør strøm (fig. 16).

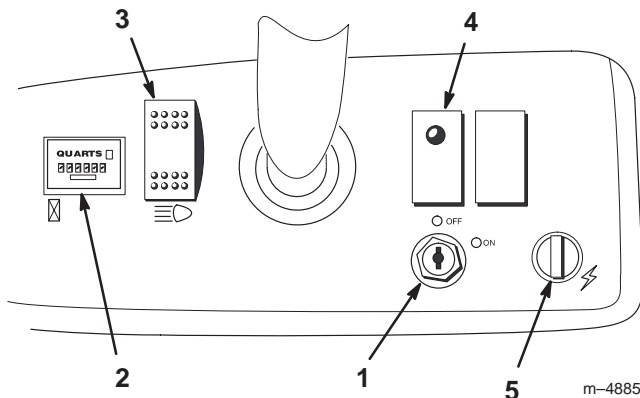

Figur 16

1. Tænding
2. Timetæller
3. Lyskontakt
4. Oliveindikator
5. Stikkontakt

Brændstofmåler

Brændstofmåleren (fig. 17) viser, hvor meget brændstof der er i tanken.

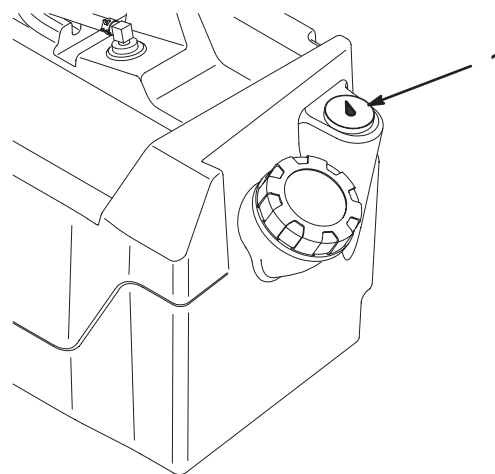

Figur 17

1. Brændstofmåler

Holdegreb til passageren

Passagerens holdegreb er placeret på højre side af instrumentpanelet og ud for hvert sæde (fig. 18).

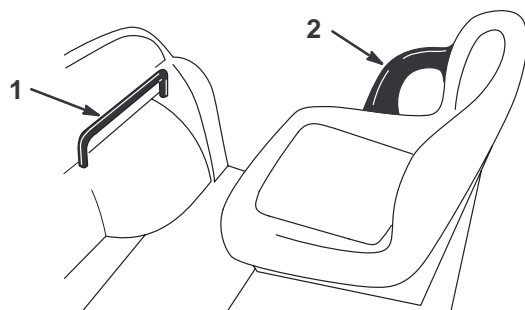

m-4887

Figur 18

1. Passagerhåndtag 2. Hoftestøtte

Kontrol før start

Kontroller følgende ting hver dag, før du begynder at bruge køretøjet.

- Kontroller dæktrykket.

Bemærk: Disse dæk er anderledes end bildæk. De kræver mindre tryk for at minimere plænekomprimering og skader.

- Kontroller alle væskestande, og påfyld den rette mængde angivet væske, hvis der mangler noget.
- Kontroller bremsepedalens funktion.
- Kontroller, om lygterne fungerer.
- Drej rattet til højre og venstre for at kontrollere styretøjet.
- Efterse for olielækager, løse dele og andre tegn på fejlfunktioner. Sørg for, at motoren er slukket, og at alle bevægelige dele er standset, før du kontrollerer, om der er olielækager, løse dele eller andre fejl.

Hvis der er noget galt ovenstående elementer, underrettes mekanikeren eller den tilsynsførende, før køretøjet tages i brug. Den tilsynsførende vil måske have dig til at kontrollere andre elementer dagligt. Spørg derfor, hvad dit ansvarsområde omfatter.

Start af motoren

1. Tag plads i førersædet, sæt nøglen i tændingen, og drej nøglen med uret til positionen On.

Bemærk: Hvis gearskiftevælgeren står i bakgear, lyder der en summetone for at advare operatøren.

2. Flyt gearskiftevælgeren til den ønskede position.

3. Deaktiver parkeringsbremsen.

4. Træd langsomt på gaspedalen.

Bemærk: Hvis motoren er kold, skal du træde gaspedalen ca. halvvejs ned, holde den nede og trække chokeren ud til positionen On (Til). Sæt chokeren tilbage til slukket position, når motoren er varm.

Vigtigt Forsøg ikke at skubbe eller bugsere køretøjet for at starte det.

Standning af køretøjet

Tag foden væk fra gaspedalen, og træd langsomt bremsepedalen ned for at standse køretøjet.

Bemærk: Bremselængden kan variere afhængigt af køretøjets last og hastighed.

Parkering af køretøjet

1. Aktiver parkeringsbremsen, og drej tændingsnøglen til positionen Off.
2. Fjern nøglen fra tændingen for at forhindre utilsigtet start.

Ladbund

Hævning af ladet

1. Skyd låsen opad mod toppen af udskæringen i bundrammen (fig. 19).

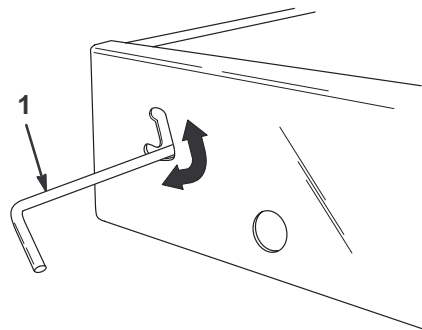

m-4850

Figur 19

1. Lås

2. Løft op i låsen med den ene hånd, mens du hæver ladet med den anden.

- Hæv ladet til dets fulde højde, og sænk det dernæst lidt for at sætte støttepinden fast (fig. 20).

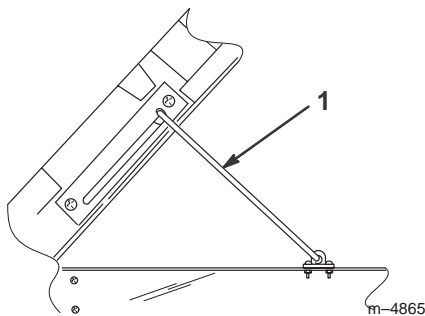

Figur 20

- Støttepind

Sænkning af ladet

- Løft ladet lidt op med den ene hånd, mens du trykker ned på støttepinden.
- Sænk ladet, indtil låsen aktiveres.
- Flyt låsen til den nederste del af udskæringen (fig. 19) for at fastgøre ladet forsvarligt og tæt til bundrammen.

Bagsmækkens låse

- Løft låsehåndtagene op (fig. 21) for at åbne bagsmækkens låse. Låsene vil springe ud mod midten af bagsmækken. Sænk langsomt bagsmækken.

Bemærk: Du skal muligvis skubbe enden af bagsmækken ind (især hvis der er last op mod bagsmækken), før låsene springer mod midten af bagsmækken og frigøres.

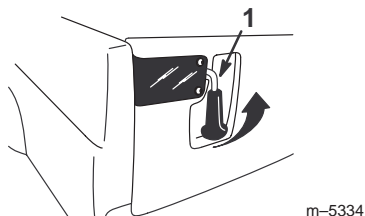

Figur 21

- Bagsmækkens lås
- Løft håndtagene opad, og skyd dem mod køretøjets yderside for at lukke bagsmækkens låse.
- Skub låsehåndtagene nedad for at fastgøre lås og bagsmæk forsvarligt.

Tilkørsel af nyt køretøj

Følg disse retningslinjer i de første 100 driftstimer for at få korrekt ydeevne og lang levetid ud af køretøjet:

- Kontroller væske- og motoroliestanden regelmæssigt, og vær opmærksom på tegn på overophedning i køretøjets komponenter.
- Når du har startet en kold motor, skal du lade den varme op i ca. 15 sekunder, før du accelererer.
- Undgå situationer med hårde opbremsninger i de første timer med tilkørsel af det nye køretøj. Nye bremsebelægninger har muligvis ikke en optimal ydeevne, før adskillige timers brug har trykpoleret (tilkørt) bremserne.
- Varier køretøjets hastighed under betjening. Undgå hurtig start og standsning.
- Det er ikke påkrævet med en tilkørselolie til motoren. Original motorolie er den samme type som angivet for regelmæssige olieskit.
- Se afsnittet Vedligeholdelse for at få oplysninger om særlige kontrolforanstaltninger efter få timers kørsel.
- Kontroller forhjulsophængen, og juster det om nødvendigt. Se afsnittet Justering af forhjulsophæng på side 29.

Læsning af ladet

Ladets kapacitet er 0,37 m³. Mængden af materiale, som kan anbringes i ladet uden at overskride køretøjets nominelle last, kan variere meget, afhængigt af materialets densitet. Et plant ladfuld vådt sand vejer f.eks. 680 kg, hvilket overstiger den nominelle ladkapacitet med 113 kg. En plan ladfuld træ vejer derimod 295 kg, hvilket er under den nominelle ladkapacitet.

Se nedenstående tabel for at få oplysninger om mængdegrænser for forskellige materialer.

Materiale	Densitet (lb./ft. ³)	Maksimal ladkapacitet (på en jævn flade)
Grus		
Tørt	95	3/4 fuld (cirka)
Vådt	120	1/2 fuld (cirka)
Sand		
Tørt	90	3/4 fuld
Vådt	120	1/2 fuld
Træ	45	Fuld
Bark	<45	Fuld
Jord, pakket	100	3/4 fuld (cirka)

Transport af køretøjet

Der skal bruges en anhænger til flytning af køretøjet over lange afstande. Sørg for, at køretøjet er forsvarligt fastgjort til anhængerens. Se figur 22 og 23 vedr. placeringen af bindepunkterne.

Forsigtig

Løse sæder kan falde af køretøjet og anhængerens under transport og lande på et andet køretøj eller udgøre en forhindring på vejen.

Fjern sæderne, eller sørg for, at sæderne er forsvarligt fastgjort i låsene.

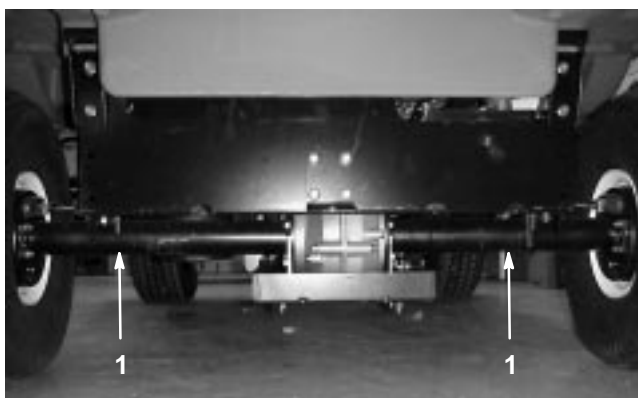

Figur 22

1. Bindepunkter

Bugsering af køretøjet

I nødstilfælde kan køretøjet bugseres over en kort afstand. Vi anbefaler imidlertid ikke dette som standardprocedure.

Advarsel

Bugsering ved høje hastigheder kan forårsage at kontrollen over styringen mistes og medføre personskaade.

Bugser aldrig køretøjet med en hastighed på mere end 8 km/t.

Bugsering af køretøjet skal udføres af to personer. Hvis maskinen skal flyttes over en betydelig afstand, skal den transporteres på en lastbil eller anhænger. Se afsnittet Transport af køretøjet på side 21.

1. Fjern drivremmen. Se afsnittet Udskiftning af drivremmen på side 31, trin 1 og 2.
2. Fastgør en trækline til anhængertrækstangen på stallets forreste vange (fig. 23).
3. Sæt køretøjet i frigear, og deaktiver parkeringsbremsen.

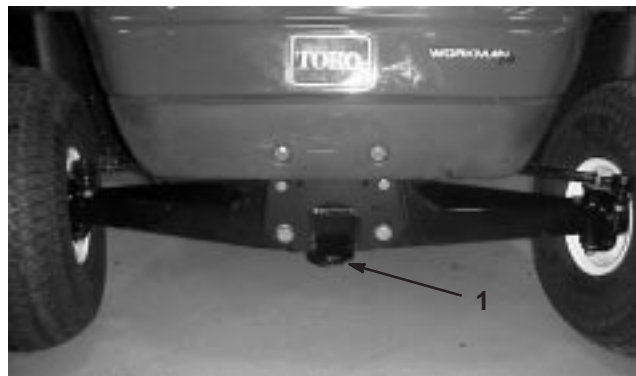

Figur 23

1. Anhængertrækstang og bindepunkt

Bugsering af en anhænger

Køretøjet kan trække anhængere. Der fås to typer bugsertræk til køretøjet, afhængigt af brugen. Kontakt en autoriseret Toro-forhandler for at få nærmere oplysninger.

Overlæs ikke køretøjet eller anhængerens, når du kører med last eller bugserer en anhænger. Overlæsning kan forårsage dårlig ydeevne eller skader på bremsen, aksel, motor, gearkasse, styring, ophæng, karosseristruktur eller dæk. Læs altid en anhænger med 60 % af lastens vægt forrest på anhængerens. Derved placeres ca. 10 % af anhængerens bruttovægt på køretøjets bugsertræk.

Den maksimale last må ikke overskride 567 kg, inkl. anhængerens bruttovægt og trækstangens vægt. Hvis anhængerens bruttovægt f.eks. er 181 kg, og trækstangens vægt er 23 kg, er den maksimale last 363 kg.

Læs altid ladet, når du kører med anhænger, for at opnå tilstrækkelig bremsning og traktion. Grænserne for anhængerens bruttovægt må ikke overskrides.

Undgå at parkere et køretøj med en anhænger på en bakke. Aktiver parkeringsbremsen, og bloker anhængerens dæk, hvis du er nødt til at parkere på en bakke.

Vedligeholdelse

Bemærk: Maskinens venstre og højre side ses fra den normale betjeningsposition.

Skema over anbefalet vedligeholdelse

Vedligeholdelsesintervaller og eftersyn	Vedligeholdelsesprocedure
Efter de første 8 driftstimer	<ul style="list-style-type: none">• Skift motorolie.• Kontroller drivremmens stramning.• Kontroller startremmens stramning.
For hver 8. driftstime	<ul style="list-style-type: none">• Kontroller motorolien.• Kontroller dæktrykket.
Efter de første 20 driftstimer	<ul style="list-style-type: none">• Kontroller forhjulenes spidsning ved den korrekte kørehøjde.
For hver 50. driftstime	<ul style="list-style-type: none">• Kontroller batterivæskestanden.• Efterse batterikabelforbindelserne.• Skift motorolie (omfatter syntetisk olie).¹
For hver 100. driftstime	<ul style="list-style-type: none">• Smør alle smørenipler.• Rengør motorens roterende skærm.²• Efterse luftfilteret.²• Udskift motoroliefilteret.• Efterse bremsen og parkeringsbremsen.• Efterse dækkenes tilstand, og kontroller for slid.• Tilspænd hjullåsemøtrikkerne.• Efterse forhjulophængets spidsning og kørehøjde.• Kontroller frigearskiftets position.
For hver 200. driftstime	<ul style="list-style-type: none">• Udskift luftfilteret.• Kontroller parkeringsbremsens kabeljusteringer.• Efterse drivremmen.• Efterse og juster startremmen.
For hver 400. driftstime eller årligt	<ul style="list-style-type: none">• Efterse brændstofslangerne.
For hver 800. driftstime eller årligt	<ul style="list-style-type: none">• Udskift brændstoffilteret.• Skift gearkasseolie.• Udskift tændrørene.

¹Hyppigere ved arbejde med tung last eller ved høje temperaturer

²Dette skal gøres oftere under støvede og snavsede forhold

Vigtigt Se betjeningsvejledningen til motoren for at få oplysninger om yderligere vedligeholdelsesprocedurer.

Kontrolliste til daglig vedligeholdelse

Kopier denne side til rutinemæssig brug.

Vedligeholdelsespunkt	I ugen:						
	Man.	Tirs.	Ons.	Tors.	Fre.	Lør.	Søn.
Eftersyn af bremsens og parkeringsbremsens funktion.							
Eftersyn af gearskiftes/frigears funktion.							
Kontrol af brændstofstanden.							
Kontrol af motoroliestanden.							
Kontrol af gearkassens oliestand.							
Eftersyn af luftfilteret.							
Eftersyn af motorens køleribber.							
Kontrol af usædvanlige motorlyde.							
Kontrol af usædvanlige driftslyde.							
Kontrol af dæktrykket.							
Kontrol for væskelækager.							
Kontrol af instrumenternes funktion.							
Kontrol af gaspedalens funktion.							
Kontrol af kørselshøjden og tilspidsningen.							
Smøring af alle smørenipler. ¹							
Pletreparationsmaling.							

¹Straks efter hver vask, uanset det angivne interval.

Bemærkninger om problemområder

Eftersyn foretaget af:		
Punkt	Dato	Oplysninger
1		
2		
3		
4		
5		
6		
7		
8		
9		
10		
11		
12		
13		



Forsigtig



Hvis du lader nøglen sidde i tændingen, kan andre personer utilsigtet komme til at starte motoren og forårsage alvorlig personskade på dig eller andre omkringstående.

Fjern nøglen fra tændingen, og tag tændrørskablet af tændrøret/-ene, før du udfører vedligeholdelsesarbejde. Flyt tændrørskablet/-kablerne til side, så de(t) ikke kommer i berøring med tændrøret/-rørene ved et uheld.



Advarsel



Ladet skal hæves, for at du kan udføre visse rutinemæssige vedligeholdelsesjob. Et hævet lad kan falde ned og ramme personer under det.

- Brug altid støttepinden til at holde ladet oppe, før du arbejder under et hævet lad.
- Fjern alt lastmateriale fra ladet, før du arbejder under et hævet lad.



Fare



Et køretøj på en donkraft kan være ustabilt og glide ned af donkraften, hvorved personer nedenunder det vil komme til skade.

- Start ikke motoren, mens køretøjet står på en donkraft.
- Fjern altid nøglen fra tændingen, før du forlader køretøjet.
- Bloker hjulene, når køretøjet står på en donkraft.

Svær drift

Vigtigt Hvis køretøjet udsættes for nogen af nedenstående forhold, skal vedligeholdelse udføres dobbelt så hyppigt:

- Brug i ørkenområder
- Betjening i kolde klimaer (under 0 grader celsius)
- Bugsering af anhænger
- Hyppig brug på støvede veje
- Byggearbejde
- Få bremserne efterset og rensat så hurtigt som muligt efter lang tids drift i mudder, sand, vand eller lignende snavsede forhold. Dette vil forhindre slibematerialer i at forårsage kraftig slitage.
- Under hyppig svær drift skal alle smørenipler smøres, og luftfilteret efterses dagligt for at forhindre for stort slid.

Brug af donkraft

Når motoren køres med henblik på rutinemæssig vedligeholdelse og/eller motordiagnostik, skal køretøjets baghjul være 25 mm fra jorden med bagakslen understøttet på donkrafte.

Donkraftpunktet foran på køretøjet er placeret foran på stellet bag anhængertrækstangen (fig. 24) Donkraftpunktet bag på køretøjet er placeret under akselrørene (fig. 25).



Figur 24

1. Donkraftpunkt fortil

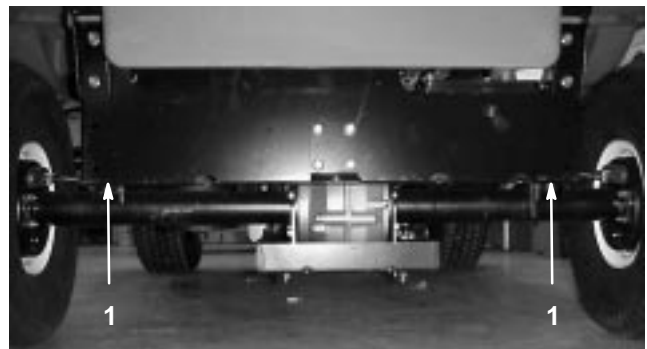

Figur 25

1. Donkraftpunkter bagtil

Udskiftning og aftapning af olien

1. Start køretøjet, og lad det køre i nogle få minutter for at varme olien op.
2. Parker maskinen på en plan overflade, aktiver parkeringsbremsen, sluk tændingen, og fjern nøglen.
3. Hæv ladet, og fastgør det med støttepinden.
4. Frakobl tændrørskablerne og batterikablerne.
5. Fjern aftapningsproppen (fig. 28), og lad olien løbe ned i en dræningsbakke. Monter aftapningsproppen igen, når olien holder op med at løbe.

Bemærk: Bortskaf den brugte olie på et godkendt genbrugsanlæg.

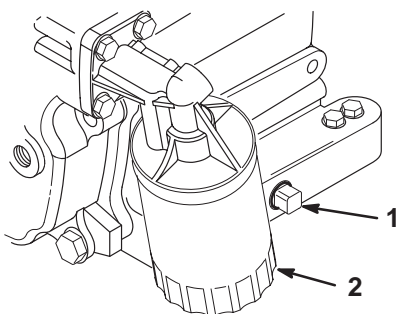

Figur 28

1. Aftapningsprop til motorolie 2. Motoroliefilter

6. Hæld olie i påfyldningsåbningen, indtil oliestanden når op til Full-mærket på oliepinden. Hæld langsomt olie på, og kontroller niveauet ofte under denne proces. **Fyld ikke for meget på.**
7. Sæt oliepåfyldningsdækslet og oliepinden forsvarligt på plads.

Skift af oliefilteret

Udskift oliefilteret for hver 100. driftstime eller årligt, alt efter hvad der indtræffer først.

1. Dræn olien af motoren. Se afsnittet Udskiftning og aftapning af olien på side 26.
2. Afmonter det eksisterende oliefilter (fig. 28). Påfør den nye filterpakning et tyndt lag ren olie.
3. Skru det nye filter på, indtil pakningen berører monteringspladen. Spænd derefter filteret endnu 1/2- til 3/4-omgang. **Spænd ikke for meget.**
4. Fyld krumtaphuset med den korrekte nye type olie. Se afsnittet Serviceeftersyn af motorolien på side 25.
5. Start motoren og lad den arbejde for at kontrollere for lækager.
6. Stop motoren, og kontroller oliestanden. Hæld om nødvendigt mere olie på.

Rengøring af motorens køleområder

Rengør den roterende skærm, køleribberne og motorens ydre overflader for 100. driftstime eller hyppigere under ekstremt støvede og snavsede forhold.

Vigtigt Hvis motoren betjenes med blokeret roterende skærm, snavsede eller tilstoppede køleribber eller uden køleafskærmninger, vil motoren blive beskadiget på grund af overophedning.

Vigtigt Rengør aldrig motoren med vand under tryk, da vand kan kontaminere brændstofsyste­met.

Eftersyn af luftfilteret

Kontroller luftfilterhuset for skader, som kan medføre en luftlækage. Udskift et beskadiget luftfilterhus.

Sørg for, at dækslet forsegler rundt om luftfilterelementet.

Luftfilter: Eftersø for hver 100. driftstime; udskift for hver 200. time eller tidligere, hvis det er snavset eller beskadiget.

Bemærk: Luftfilteret skal efterses oftere under meget støvede eller sandede forhold (efter få timers brug).

Afmontering af filteret

1. Parker maskinen på en plan overflade, aktiver parkeringsbremsen, sluk tændingen, og fjern nøglen.
2. Hæv ladet, og fastgør det med støttepinden.
3. Løsn de låse, der fastholder luftfilterets dæksel til selve luftfilteret. Fjern dækslet fra luftfilterhuset. Rens indersiden af luftfilterdækslet (fig. 29).

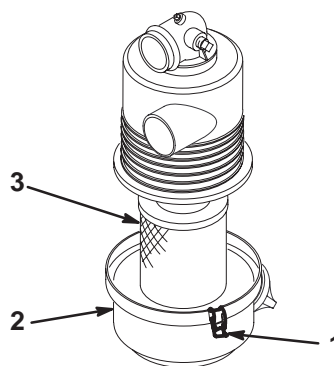

Figur 29

1. Luftfilterlåse 2. Dæksel 3. Filter
4. Træk forsigtigt filteret ud af luftfilterhuset for at mindske den mængde støv, der løsnes (fig. 29). Undgå at banke filteret mod luftfilterhuset.
 5. Eftersø filteret, og udskift det, hvis det er beskadiget.

Rengøring af filteret

Vigtigt Vask eller genbrug ikke et beskadiget filter.

1. Vaskemetode:

- A. Lav en opløsning af filterrensemiddel og vand, og læg filteret i blød i ca. 15 minutter. Se instruktionerne på filterrensemidlets æske for at få fyldestgørende oplysninger.
- B. Når filteret har ligget i blød i 15 minutter, skylles det med rent vand. Rens filteret fra den rene side mod den snavsede side.

Vigtigt For at forhindre skader på filteret, må det maksimale vandtryk må ikke overstige 276 kPa (40 psi).

- C. Tør filteret med varm luft ved maksimalt 71°C, eller lad det lufttørre.

Vigtigt Brug ikke en elektrisk pære til at tørre filteret med, da det kan blive beskadiget.

2. Trykluftsmetode:

- A. Blæs trykluft fra indersiden til ydersiden af det tørre filter. Hold luftslangens dyse mindst 51 mm fra filteret, og flyt dysen op og ned, mens filteret drejes.

Vigtigt Overskrid ikke et lufttryk på 689 kPa (100 psi) for at forhindre skader på filteret.

- B. Efterse filteret for huller og flænger ved at kigge gennem filteret mod skarpt lys.

Montering af filteret

Vigtigt For at undgå motorskade skal den komplette luftfiltersamling altid være monteret, når motoren betjenes.

1. Efterse det nye filter for forsendelsesskader. Kontroller filterets forseglingsende.

Vigtigt Monter ikke et beskadiget filter.

2. Sæt det nye filter korrekt i luftfilterhuset. Sørg for, at filteret er forseglet ordentligt, ved at trykke på filterets yderste kant, når det monteres. Tryk ikke på den bløde del i midten af filteret.
3. Monter dækslet, og fastgør låsene.

Smøring af maskinen

Smør alle lejer og bøsninger for hver 100. time eller en gang om året, alt efter hvad der indtræffer først. Smør dem hyppigere, når køretøjet benyttes til svære driftsopgaver.

Fedttype: Lithiumbaseret universalfedt nr. 2

Smørepunkter

Smøreniplerne findes ved de fire forbindelsesstangender (fig. 30) og de to styrebolte (fig. 31).

1. Tør smøreniplen ren, så der ikke kan komme fremmedlegemer ind i lejet eller bøsningen.
2. Pump fedt ind i lejet eller bøsningen.
3. Tør overskydende fedt af.

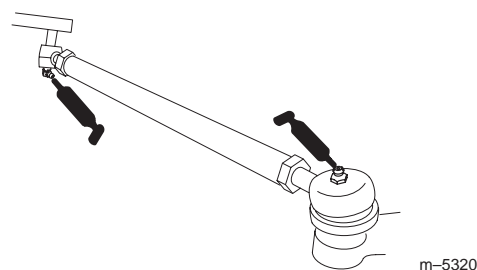

Figur 30

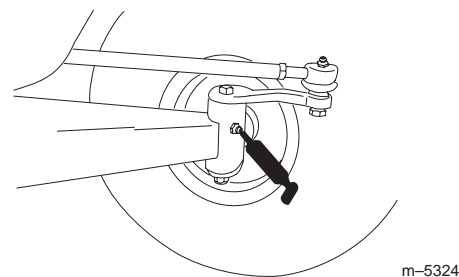

Figur 31

Serviceeftersyn af bremserne

Eftersyn af bremserne

Bremser er en yderst vigtig sikkerhedskomponent i køretøjet. Som med alle sikkerhedskomponenter bør de med jævne mellemrum inspiceres nøje for at sikre optimal ydeevne og sikkerhed. Følgende eftersyn skal udføres for hver 100. time:

- Efterse bremseskoene for slid eller skader. Hvis belægningens (bremseklodens) tykkelse er under 1,6 mm, skal bremseskoene udskiftes.
- Efterse bagpladen og andre komponenter for tegn på for stor slitage eller forvridning. Hvis der findes forvridning, skal de relevante komponenter udskiftes.
- Kontroller væskestanden. Se afsnittet Kontrol af bremsevæskestanden på side 28.

Kontrol af bremsevæskestanden

Bremsevæskebeholderen fyldes og leveres fra fabrikken med DOT 3-bremsevæske. Kontroller niveauet, før motoren startes første gang og for hver 8. time eller dagligt derefter.

1. Parker maskinen på en plan overflade, aktiver parkeringsbremsen, sluk tændingen, og fjern nøglen.
2. Kig på siden af beholderen. Standen bør være over minimumlinjen (fig. 32). Hvis væskestanden er lav, skal området rundt om påfyldningsdækslet rengøres, påfyldningsdækslet afmonteres og beholderen fyldes til ovenfor minimumlinjen. **Fyld ikke for meget på.**

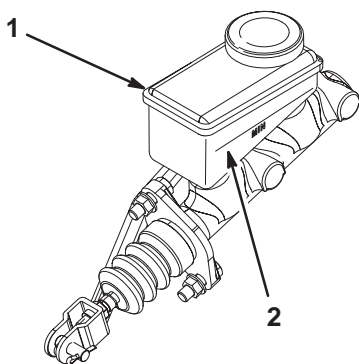

Figur 32

1. Bremsevæskebeholder
2. Minimumlinje

Justering af parkeringsbremsen

Kontroller justeringen af parkeringsbremsen for hver 200. time.

1. Lirk gummikappen af parkeringsbremsen.
2. Løsn stilleskruen, der fastholder knappen til parkeringsbremsehåndtaget (fig. 33).
3. Drej knappen, indtil en kraft på 133–156 N er påkrævet for at trække håndtaget.
4. Spænd stilleskruen, og monter gummikappen.

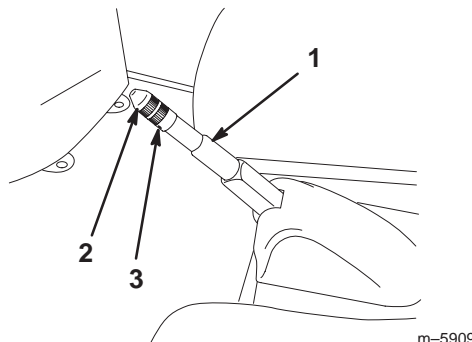

Figur 33

1. Parkeringsbremsehåndtag
2. Drejeknap
3. Stilleskrue

Eftersyn af dækkene

Efterse dækkenes stand for mindst hver 100. driftstime. Ulykker som f.eks. kollision med kantsten kan beskadige et dæk eller en fælg samt bringe hjulsporingen ud af balance. Dækkenes tilstand skal derfor efterses efter en ulykke.

Efterse hjulene for at sikre, at de er monteret forsvarligt. Spænd de forreste bolte til 183–224 Nm og de bageste låsemøtrikker til 61–88 Nm.

Justering af forhjulsophænget

Kørehøjden i hver side af køretøjet kan justeres separat. Kørehøjden skal være 22,2–24,1 cm med følgende parametre:

- Dæktrykket skal være 83 kPa (12 psi).
- Køretøjet skal køres frem og tilbage nogle gange for at slække A-armene.
- Mål kørehøjden, mens hjulene peger lige fremad, og der sidder en operatør på 79–102 kg i førersædet.

Bemærk: Føreren skal køre op til måleområdet og blive siddende i køretøjet, mens målingen udføres.

- Mål kørehøjden på en plan overflade fra bunden af den forreste trækstang til jorden.
1. Hæv forenden af køretøjet op fra jorden ved hjælp af en donkraft. Se afsnittet Brug af donkraft på side 24.
 2. Fjern anslagsbolten (fig. 34).
 3. Løsn centreringsboltene i den forreste A-arm (fig. 34).
 4. Fjern kørehøjdejusteringsbolten (fig. 34).

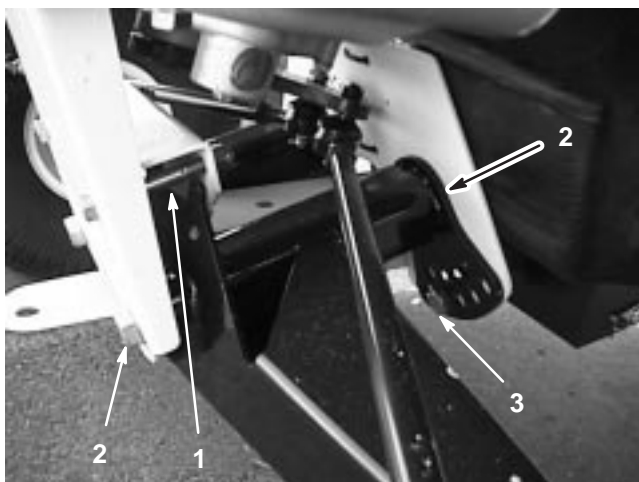

Figur 34

1. Anslagsbolt
2. Centreringsbolt
3. Kørehøjdejusteringsbolt

5. Drej den forreste A-arm til den ønskede position (se nedenstående bemærkning), og udskift kørehøjdejusteringsbolten (fig. 34).

Bemærk: A-armene er fremstillet af gummi og har forskellige fjederfaktorer. På grund af de forskellige fjederfaktorer er A-armene justeret fra fabrikken ud fra den pågældende fjederfaktor. Generelt monteres justeringsboltene i hul nummer 2, 3 eller 4 (fig. 35), og det kan være forskelligt på venstre side (førersiden) og højre side (passagersiden). Hvis A-armene ser ud, som om de hænger, skal de justeres til det næste højere nummer (fig. 35). Hvert hul svarer ca. til 19 mm justering af hjulet. Du skal også gøre det, hvis du anvender tungt tilbehør eller ofte medfører tung last.

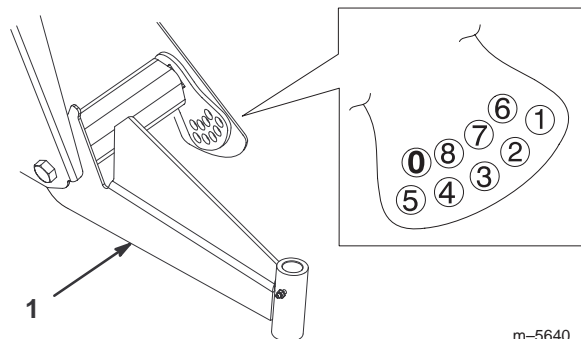

Figur 35

1. Venstre A-arm

6. Spænd kørehøjdejusteringsbolten til 183–224 Nm.
7. Sæt anslagsbolten i igen (fig. 34).

Bemærk: Det kan være nødvendigt at sænke køretøjet ned til jorden på den pågældende side for at montere bolten.

8. Tilspænd og vrid centreringsboltene til 325–393 Nm.
9. Kontroller kørehøjden ved den forreste trækstang i henhold til de dimensioner og parametre, der blev angivet i begyndelsen af denne fremgangsmåde.

Justering af forhjulenes spidsning

Efterse forhjulenes spidsning for hver 100. driftstime eller årligt, alt efter hvad der indtræffer først.

Spidsningen skal være på 3–16 mm med følgende parametre:

- Dæktrykket skal være 83 kPa (12 psi).
- Kørehøjden skal være korrekt, før spidsningen indstilles. Se afsnittet Justering af forhjulsophænget på side 29.
- Køretøjet skal køres frem og tilbage nogle gange for at slække A-armene.
- Mål spidsningen, mens hjulene peger lige fremad, og der sidder en operatør på 79–102 kg i førersædet.

Bemærk: Føreren skal køre op til måleområdet og blive siddende i køretøjet, mens målingen udføres.

Hvis køretøjet for det meste skal anvendes med middeltung last, skal spidsningen indstilles på den høje side af den anbefalede værdi. Hvis det for det meste skal anvendes med let last, skal spidsningen indstilles på den lave side af den anbefalede værdi.

1. Sørg for, at frontophænget er justeret korrekt. Se afsnittet Justering af forhjulsophænget på side 29. Juster om nødvendigt.
2. Mål afstanden mellem begge forhjulene på akselniveau foran og bag på hjulene (fig. 36). Der skal bruges en opspændingsanordning eller en justeringsmåler til målingen bag på fordækkene ved akselhøjde. Brug den samme opspændingsanordning eller justeringsmåler til en nøjagtig måling foran på fordækkene ved akselhøjde (fig. 36).

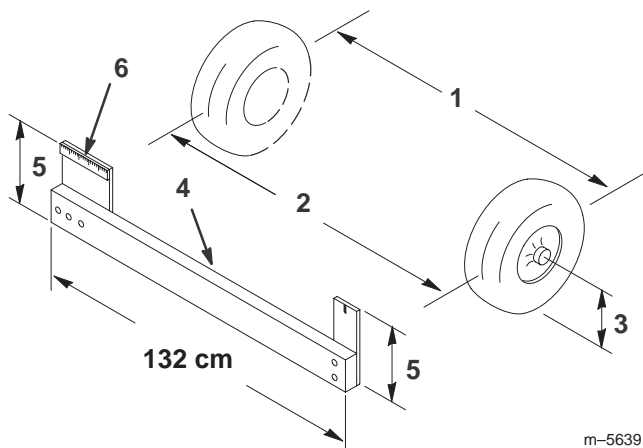

Figur 36

- | | |
|-------------------------|----------------------------|
| 1. Dækmidterlinje – bag | 4. Opspændingsanordning |
| 2. Dækmidterlinje – for | 5. Akselmidterlinjeafstand |
| 3. Akselmidterlinje | 6. 15 cm lineal |

3. Hvis målet ikke falder inden for det specificerede område (se dimensioner og parametre i begyndelsen af denne fremgangsmåde), løsnes kontramøtrikken i begge ender af forbindelsesstangen (fig. 37).
4. Drej begge forbindelsesstænger for at flytte den forreste del af dækket indad eller udad.

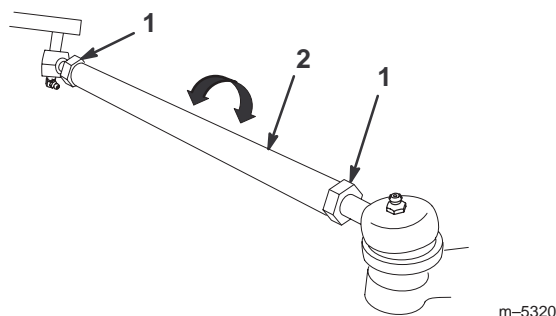

Figur 37

- | | |
|-----------------|----------------------|
| 1. Kontramøtrik | 2. Forbindelsesstang |
|-----------------|----------------------|

5. Tilspænd forbindelsesstangens kontramøtrikker, når justeringen er korrekt.
6. Sørg for, at rattet har fuld vandring i begge retninger.

Serviceeftersyn af drivremmen

Eftersyn af drivremmen

Kontroller drivremmens tilstand og tilspænding efter den første dag i brug og derefter for hver 200. driftstime.

1. Parker maskinen på en plan overflade, sæt køretøjet i frigear, aktiver parkeringsbremsen, sluk tændingen, og fjern nøglen.
2. Hæv ladet, og fastgør det med støttepinden.
3. Drej og efterse remmen for for stort slid eller skader. Udskift om nødvendigt remmen.

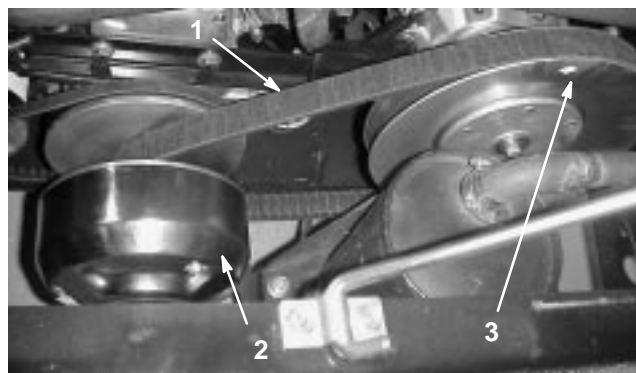

Figur 38

- | | |
|-------------------|---------------------|
| 1. Drivrem | 3. Sekundær kobling |
| 2. Primær kobling | |

Udskiftning af drivremmen

1. Drej remmen, og før den over den sekundære kobling (fig. 38).
2. Fjern remmen fra den primære kobling (fig. 38).
3. Udfør proceduren i omvendt rækkefølge for at sætte remmen på plads.

Justering af startgeneratorremmen

Kontroller startgeneratorremmens stramning efter den første dag i brug og derefter for hver 200. driftstime.

1. Parker maskinen på en plan overflade, aktiver parkeringsbremsen, sluk tændingen, og fjern nøglen.
2. Løsn startgeneratorens møtrik og drejebolt (fig. 39).

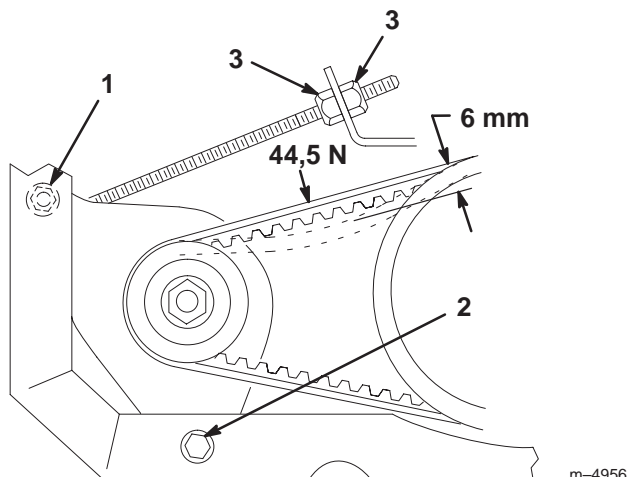

Figur 39

1. Møtrik til startgenerator
2. Drejebolt til startgenerator
3. Kontramøtrik

3. Juster kontramøtrikkerne på starterstangen (fig. 39), indtil remmen bøjes 6 mm med en kraft på 44,5 N.
4. Spænd startgeneratorens møtrik og drejebolt (fig. 39).

Serviceeftersyn af brændstofssystemet

Brændstofslanger og -forbindelser

Kontroller slanger og forbindelser for hver 400. time eller årligt, alt efter hvad der indtræffer først. Efterse dem for slitage, skader eller løse forbindelser.

Udskiftning af brændstoffilteret

Udskift brændstoffilteret for hver 800 driftstimer eller årligt, alt efter hvad der indtræffer først.

1. Hæv ladet, og understøt det med støttepinden.
2. Anbring en ren beholder under brændstoffilteret.
3. Fjern klemmerne, som fastholder brændstoffilteret til brændstofslangerne.

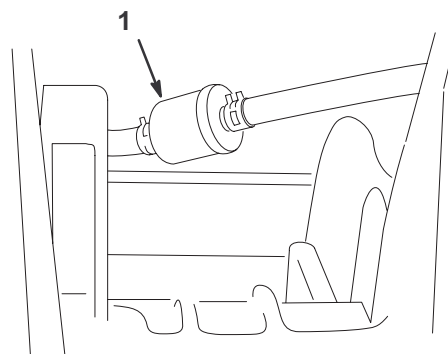

Figur 40

1. Brændstoffilter

4. Monter det nye brændstoffilter på brændstofslangerne med de klemmer, du fjernede før. Monter filteret, så pilen peger mod karburatoren.

Serviceeftersyn af tændrørene

Udskift tændrørene for hver 800. driftstime eller én gang om året, alt efter hvad der indtræffer først, for at sikre en god motorydelse og reducere emissionsniveauet.

Type: Champion RC 12YC (eller tilsvarende)

Gnistgab: 0,762 mm

Bemærk: Tændrørene kan normalt holde længe, men de bør afmonteres og kontrolleres, hver gang der opstår fejlfunktion i motoren.

1. Rengør området omkring tændrørene, så der ikke kan falde fremmedlegemer ind i cylinderen, når tændrøret fjernes.
2. Træk tændrørskablerne af tændrørene, og fjern tændrørene fra topstykket.
3. Kontroller sideelektroden, midterelektroden og midterelektrodens isolering for at sikre dig om, at der ikke er opstået skader.

Vigtigt Udskift et tændrør, hvis det er revnet, beskadiget, snavset eller på anden måde fungerer dårligt. Elektroderne må ikke sandblæses, skrubes eller renses med en stålbørste, da motoren kan blive beskadiget af partikler, som til sidst løsner sig fra tændrøret og falder ind i cylinderen. Resultatet er normalt en beskadiget motor.

4. Sæt gnistgabets mellem midten og siden af elektroderne til 0,762 mm. Monter tændrøret med det korrekte gnistgab, og tilspænd tændrøret til 24–30 Nm. Hvis der ikke anvendes momentnøgle, skal tændrøret strammes fast til.
5. Monter tændrørskablerne.

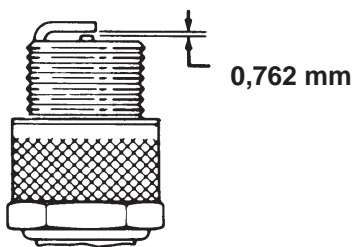

Figur 41

Udskiftning af transmissionsvæsken

Udskift transmissionsvæsken for hver 800. driftstime eller årligt, alt efter hvad der indtræffer først.

1. Anbring køretøjet på en plan overflade, aktiver parkeringsbremsen, sluk tændingen, og fjern nøglen.
2. Fjern aftapningsproppen fra højre side af beholderen (fig. 42), og lad væsken løbe ned i en dræningsbakke. Monter og tilspænd proppen, når væsken er holdt op med at løbe.

Bemærk: Bortskaf den brugte olie i et godkendt genbrugsanlæg.

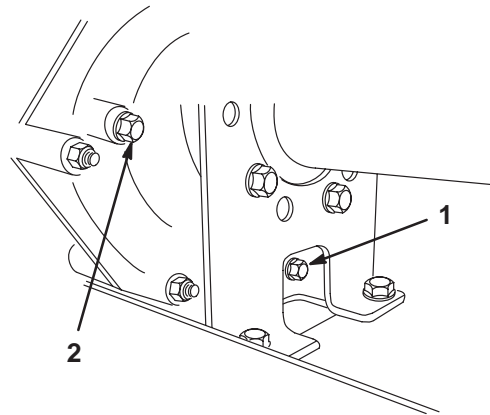

m-4849

Figur 42

1. Aftapningsprop
2. Niveauindikatorhul

3. Fyld beholderen (fig. 43) med ca. 1,4 liter SAE 10W30 motorolie, eller indtil oliestanden er i bunden af niveauindikatorhullet (fig. 42).
4. Start motoren, og lad den køre for at fylde systemet op. Kontroller oliestanden igen, og påfyld om nødvendigt olie.

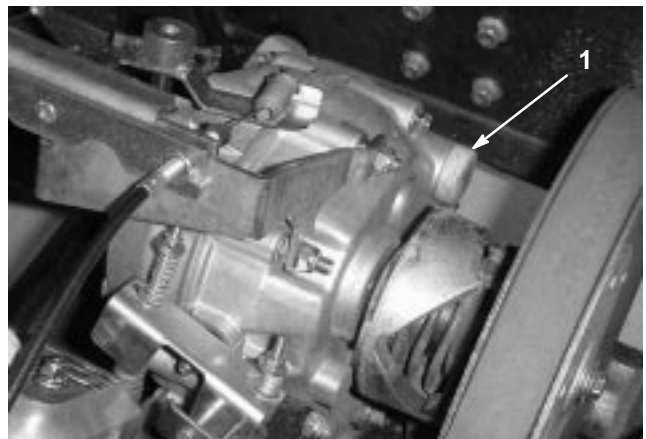

Figur 43

1. Oliepåfyldning

Udskiftning af sikringerne

Der er 3 sikringer i det elektriske system. De er placeret under ladet i en kasse på højre side af stellet (fig. 44).

Tændingssystem	10 amp.
Lys	10 amp.
Stikkontakt	10 amp. (maks. 15 amp.)

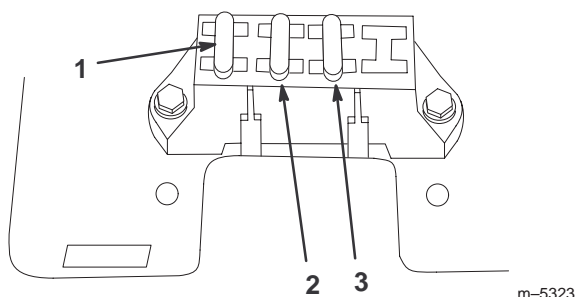

Figur 44

1. Tændingssystem
2. Lys
3. Stikkontakt

Udskiftning af forlygterne

Specifikation: GE-forlygte nr. H7610

1. Aktiver parkeringsbremsen, sluk tændingen, og tag nøglen ud.
2. Ræk ned under instrumentpanelet, og skub forlygten ud af motorhjelmen.
3. Fjern skrueerne, som fastholder ledningsnettet på forlygten.

4. Afmonter gummipakningen omkring forlygten (fig. 45). Kasser forlygten.
5. Ret hakket på indersiden af pakningen ind med hakket på den nye forlygte (fig. 45). Lad pakningen glide over på forlygten, indtil pakningen sidder helt fast.

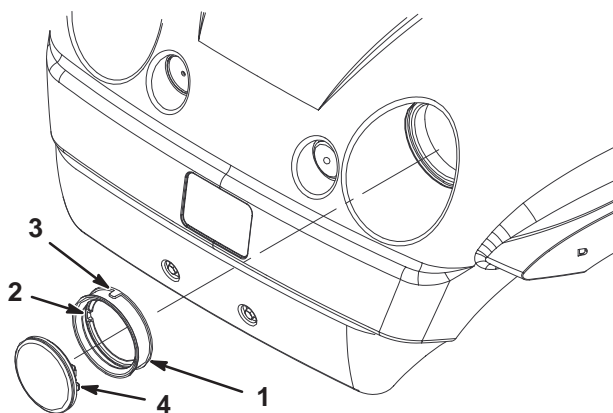

Figur 45

1. Gummipakning
2. Inderste hak – rettes ind med hak på forlygten
3. Udvendt hak – rettes ind med hak i motorhjelmen
4. Forlygte

6. Fastgør forlygten til ledningsnettet vha. de skrue, der blev afmonteret tidligere.
7. Ret hakket på ydersiden af pakningen ind med hakket i motorhjelmen. Tryk forlygten og pakningen ind i motorhjelmen, indtil den sidder helt fast.

Bemærk: Påføring af sæbevand på ydersiden af pakningen kan gøre, at pakningen glider nemmere ind i motorhjelmen.

Eftersyn af batteriet

Advarsel

CALIFORNIEN

Advarsel i henhold til erklæring nr. 65

Batteripoler, klemmer og tilbehør indeholder bly og bly sammensætninger samt kemikalier, som ifølge staten Californien er kræftfremkaldende og forårsager forplantningsskader. *Vask hænder efter håndtering.*

Vigtigt Start ikke køretøjet med startkabler.

Batteriet skal altid holdes rent, og det skal altid være fuldt opladet. Brug et stykke køkkenrulle til at rengøre batteriet og batterikassen. Hvis batteriets klemmer er rustne, skal de rengøres med en opløsning bestående af fire dele vand og en del tvekulsurt natron. Smør et fint lag fedt på batteriets klemmer for at forhindre, at de rustner.

Spænding: 12 volt med 280 ampere til koldstart ved -18°C .

Afmontering af batteriet

1. Anbring køretøjet på en plan overflade, aktiver parkeringsbremsen, sluk tændingen, og fjern nøglen.
2. Hæv ladet, og fastgør det med støttepinden.
3. Hægt batteristroppe af.
4. Tag det sorte minusjordkabel af batteriets pol.

Advarsel

Forkert batterikabelføring kan beskadige køretøjet og kablerne, hvilket danner gnister. Gnister kan få batterigasserne til at eksplodere og medføre personskaade.

- *Frakobl* altid batteriets sorte minuskabel, før du frakobler det røde pluskabel.
- *Tilkobl* altid batteriets røde pluskabel igen, før du tilkobler det sorte minuskabel igen.

Advarsel

Batteriklemmer eller metalværktøj kan kortslutte mod køretøjets metaldele og forårsage gnister. Gnister kan få batterigasserne til at eksplodere og medføre personskaade.

- Når batteriet skal fjernes eller monteres, må batteriets klemmer ikke berøre nogen metaldele på køretøjet.
- Metalværktøj må ikke kortslutte mellem batteriklemmerne og køretøjets metaldele.
- Lad altid batteristroppe sidde på plads for at beskytte og fastgøre batteriet.

5. Tag det røde pluskabel af batteriets pol.

6. Fjern batteriet fra chassiset.

Montering af batteriet

1. Sæt batteriet på batteribundpladen, så batteripolerne vender mod køretøjets bagende.
2. Slut det røde pluskabel til batteriets positive (+) pol og det sorte minuskabel til batteriets negative (-) pol vha. boltene og vingemøtrikkerne. Skyd gummikappen hen over batteriets positive pol.
3. Sæt gummistroppe på plads for at fastgøre batteriet til bundpladen.

Vigtigt Lad altid batteristroppe sidde på plads for at beskytte og fastgøre batteriet.

Kontrol af elektrolytstanden

Kontroller elektrolytstanden for hver 50. driftstime eller, hvis maskinen er sat til opbevaring, hver 30. dag.

1. Hæv ladet, og fastgør det med støttepinden.
2. Fjern påfyldningsdækslerne. Hvis elektrolytstanden ikke når op til påfyldningslinjen, skal der hældes den nødvendige mængde destilleret vand på batteriet. Se afsnittet Påfyldning af vand på batteriet på side 35.

Fare

Batterielektrolyt indeholder svovlsyre, som er en dødelig gift, der forårsager alvorlige forbrændinger.

- Drik ikke elektrolyt, og undgå kontakt med hud, øjne og tøj. Brug sikkerhedsbriller for at beskytte øjnene og gummihandsker for at beskytte hænderne.
- Fyld batteriet op på et sted, hvor der altid er rent vand i nærheden til at skylle huden med.

Påfyldning af vand på batteriet

Det er bedst at fylde destilleret vand på batteriet, lige før du skal bruge maskinen. På denne måde blandes vandet grundigt med elektrolytopløsningen.

1. Rengør toppen af batteriet med et stykke køkkenrulle.
2. Fjern påfyldningsdækslerne fra batteriet, og fyld langsomt hver celle op med destilleret vand, indtil elektrolytstanden når op til påfyldningslinjen. Monter påfyldningsdækslerne igen.

Vigtigt Fyld ikke for meget på batteriet. Elektrolyt kan løbe over og ramme andre dele af køretøjet og forårsage alvorlig korrosion og nedbrydning.

Opladning af batteriet

Vigtigt Batteriet skal altid være fuldt opladet (en vægtfylde på 1,260). Dette er meget vigtigt for, at batteriet ikke skal blive beskadiget ved temperaturer under 0°C.

1. Fjern batteriet fra chassiset. Se afsnittet Afmontering af batteriet på side 34.
2. Slut en 3–4 ampere batterioplader til batteripolerne. Oplad batteriet ved 3–4 ampere i 4 til 8 timer (12 volt). Batteriet må ikke overoplades.



Advarsel



Opladning af batteriet producerer gasser, der kan eksplodere.

Der må aldrig ryges i nærheden af batteriet, og gnister og åben ild skal holdes væk fra batteriet.

3. Monter batteriet i chassiset. Se afsnittet Montering af batteriet på side 34.

Opbevaring af batteriet

Hvis maskinen skal opbevares i mere end 30 dage, skal du fjerne batteriet og oplade det helt. Opbevar det enten på hylden eller på maskinen. Lad kablerne være frakoblede, hvis det opbevares på maskinen. Opbevar batteriet i kølige omgivelser for at undgå hurtig reduktion af batteriladningen. Sørg for, at batteriet er helt opladet, så det ikke fryser til.

Vask af køretøjet

Køretøjet skal vaskes efter behov. Brug kun vand eller vand med en mild sæbeopløsning. Du kan bruge en klud, men motorhjelm vil miste noget af sin glans.

Vigtigt Vask under tryk anbefales ikke til vask af maskinen. Det kan beskadige det elektriske system, løsne vigtige mærkater eller vaske nødvendigt smørefedt væk fra friktionssteder. Undgå overdreven brug af vand, særligt i nærheden af kontrolpanelet, motoren og batteriet.

Ledningsdiagram

