



Count on it.

Form No. 3463-648 Rev A

Kezelői kézikönyv

TimeCutter® ZS 4200S fűnyíró traktor

Modellsz. 74683—Sorszám 412270000 és ettől felfelé



A termék megfelel minden vonatkozó európai irányelvnek; a részletekért kérjük, olvassa el a különálló termékspecifikus megfelelőségi nyilatkozatot (DOC).

Bruttó vagy nettó nyomaték: A motor bruttó vagy nettó forgatónyomatékát laboratóriumban állapította meg a gyártó az SAE J1940 vagy J2723 szabvány szerint. A biztonsági, károsanyag-kibocsátási és üzemeltetési követelmények teljesítése érdekében a motor tényleges nyomatéka ebben a fűnyírósztályban jelentősen kisebb. Lásd a motorgyártó által a géphez mellékelt információkat.

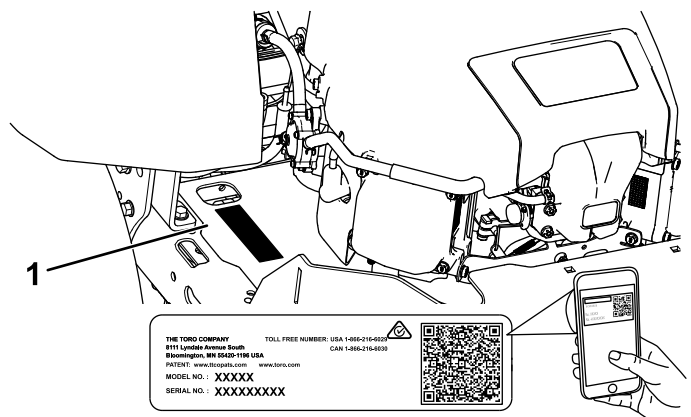

g297763

Ábra 1

Az ülés alatt

1. Típus- és sorozatszám címke helye

Bevezetés

Ez a forgóképes fűnyíró traktor lakóingatlanok tulajdonosai számára készült, házikerti alkalmazáshoz. Elsősorban jól karbantartott gyepen végzett fűnyírásra tervezték. A termék nem rendeltetésszerű használata Önre és a közelben tartózkodókra nézve egyaránt veszélyes lehet.

Gondosan olvassa el ezt a tájékoztatót, hogy a termék megfelelő üzemeltetését és karbantartását elsajátítva elkerülje a sérüléseket, valamint a termék károsodását. Ön felelős a termék megfelelő és biztonságos üzemeltetéséért.

A www.Toro.com webhelyen további információk is találhatóak, például munkavédelmi tanácsok, oktatóanyagok, tartozékokról szóló információk, segítség márkakereskedés kereséséhez, valamint a termékregisztráció is itt végezhető el.

Ha szervizre, eredeti Toro-alkatrészekre vagy további információkra van szüksége, forduljon hivatalos márkaszervizhez vagy a Toro-ügyfélszolgálathoz, és tartsa kéznél terméke típusszámát és gyári számát. Az **Ábra 1** jelzi a típusszám és gyári szám helyét a terméken. Írja a számokat a megfelelő helyre.

Fontos: Olvassa be mobileszköze segítségével a sorozatszámot tartalmazó címkén található QR-kódot (ha van), és elérheti a garanciális, az alkatrészekre vonatkozó és más termékinformációkat.

Írja a termék típus- és sorozatszámát az alábbi helyre:

Modellsz. _____
Sorszám _____

Ez a kézikönyv 2 szót használ az információ kiemelésére. A **Fontos** szó speciális műszaki információkra hívja fel a figyelmet, a **Megjegyzés** szó külön figyelemre érdemes általános információkat emel ki.

Ez a kézikönyvben és a gépen is megtalálható biztonsági figyelmeztető jelzés (**Ábra 2**) fontos biztonsági üzenetet jelöl, amelyet a balesetek elkerülése érdekében követni kell. Ezt a jelzést a **Veszély**, a **Figyelmeztetés** vagy a **Figyelem** kifejezés követi.

- **Veszély:** olyan közvetlenül veszélyes helyzetet jelöl, amely halált vagy súlyos személyi sérülést **eredményez**, ha nem sikerül elkerülni.
- **Figyelmeztetés:** olyan potenciálisan veszélyes helyzetet jelöl, amely halált vagy súlyos személyi sérülést **eredményezhet**, ha nem sikerül elkerülni.
- **Figyelem:** olyan potenciálisan veszélyes helyzetet jelöl, amely enyhébb vagy mérsékelt személyi sérülést **okozhat**, ha nem sikerül elkerülni.



Ábra 2

sa-black

1. Biztonsági figyelmeztető jelzés

Tartalom

Biztonság	4	A légszűrő szervizelése	30
Általános munkavédelmi előírások	4	A motorolaj szervizelése	31
Dőlésszögjelző	5	A gyújtógyertya szervizelése	33
Biztonsági és tájékoztató címkék	6	A hűtőrendszer tisztítása	34
Termékáttekintés	9	Üzemanyagrendszer karbantartása	35
Kezelőelemek	10	Az átfolyó üzemanyagszűrő cseréje	35
Műszaki adatok	11	Elektromos berendezés karbantartása	36
Munkagépek és tartozékok	11	A villamos rendszerrel kapcsolatos	
Működtetés előtt	11	munkavédelmi előírások	36
Használat előtti munkavédelmi		Az akkumulátor szervizelése	36
előírások	11	A biztosítékok szervizelése	37
Tankolás	12	Hajtóműrendszer karbantartása	38
Napi karbantartás elvégzése	13	A gumiabroncsok nyomásának	
Új gép bejáratása	13	ellenőrzése	38
A biztonsági reteszelőrendszer		Az elektromos fék kioldása	38
használata	13	Az egyenesfutás beállítása	38
Az ülés beállítása	14	Ékszíjak karbantartása	39
A haladásvezérlő karok beállítása	14	Az ékszíjak ellenőrzése	39
Az oldalsó kidobás kidobónyílás-fedelének		A nyíróasztal ékszíjának cseréje	39
eltávolítása	14	A fűnyíró karbantartása	41
A kidobónyílás-fedél felszerelése		Késekkel kapcsolatos óvintézkedések	41
talajtakarításhoz	15	A vágókécek szervizelése	41
Működtetés közben	16	A nyíróasztal szintezése	43
Munka közben betartandó munkavédelmi		A nyíróasztal eltávolítása	46
előírások	16	A nyíróasztal felszerelése	46
A késkapcsoló (TLT) használata	18	A terelemez cseréje	47
A gázkar használata	19	Tisztítás	48
A hidegindító gomb használata	19	A nyíróasztal aljának lemosása	48
A motor beindítása	19	A hulladék elhelyezése	48
A motor leállítása	19	Tárolás	49
A haladásvezérlő karok használata	20	Biztonságos tárolás	49
Közlekedés a géppel	20	Tisztítás és tárolás	49
A Smart Speed™ vezérlőrendszer		Az akkumulátor tárolása	50
használata	21	Hibakeresés és elhárítás	51
Az oldalsó kidobás használata	21	Kapcsolási vázlat	54
A vágásmagasság beállítása	22		
A lenyesés elleni védelemre szolgáló görgők			
beállítása	22		
Üzemeltetési tanácsok	23		
Működtetés után	24		
A használatot követően betartandó			
munkavédelmi előírások	24		
A gép tisztítása	24		
A gép tolása emberi erővel	24		
A gép szállítása	25		
Karbantartás	27		
Biztonsági tudnivalók karbantartáskor	27		
Ajánlott karbantartási ütemterv(ek)	28		
Karbantartás előtti intézkedések	29		
A nyíróasztal függönyének leoldása	29		
A gép megemelése	29		
Kenés	30		
A csapágyak zsírzása	30		
Motor karbantartása	30		
A motorral kapcsolatos munkavédelmi			
előírások	30		

Biztonság

A gép tervezése az EN ISO 5395:2013 szabvány alapján történt.

Általános munkavédelmi előírások

Ez a termék levághatja a kezét és a lábát, továbbá tárgyakat dobhat ki. A súlyos, akár végzetes személyi sérülések elkerülése érdekében mindig kövesse a biztonsági utasításokat.

- A motor beindítása előtt olvassa el és értelmezze a *kezelői kézikönyv* tartalmát.
- Gondoskodjon arról, hogy a gépet gyermek vagy nézelődő ne közelíthesse meg.
- Ne engedje, hogy gyermekek vagy oktatásban nem részesült személyek üzemeltessék vagy szervizeljék a gépet. Csak olyan személyek dolgozhatnak vele, akik felelősek, képzettek, ismerik az utasításokat, és fizikailag is képesek működtetni vagy szervizelni a gépet.
- Ne használja a gépet szakadékok, árkok, töltések, vizek és egyéb veszélyek közelében, illetve 15°-nál meredekebb lejtőkön.
- Tartsa távol kezét és lábát a gép mozgó alkatrészeitől.
- Ne használja a gépet, ha a védőburkolatok, a biztonsági kapcsolók és az egyéb védőelemek nincsenek a helyükön, és nem működnek.
- Állítsa le a motort, vegye ki az indítókulcsot, és várja meg, amíg az összes mozgó alkatrész leáll, csak ezután hagyja el a kezelőülést. Hagyja lehűlni a gépet, mielőtt szervizelési, beállítási, tankolási, tisztítási vagy tárolási munkába kezd rajta.

Dőlésszögjelző

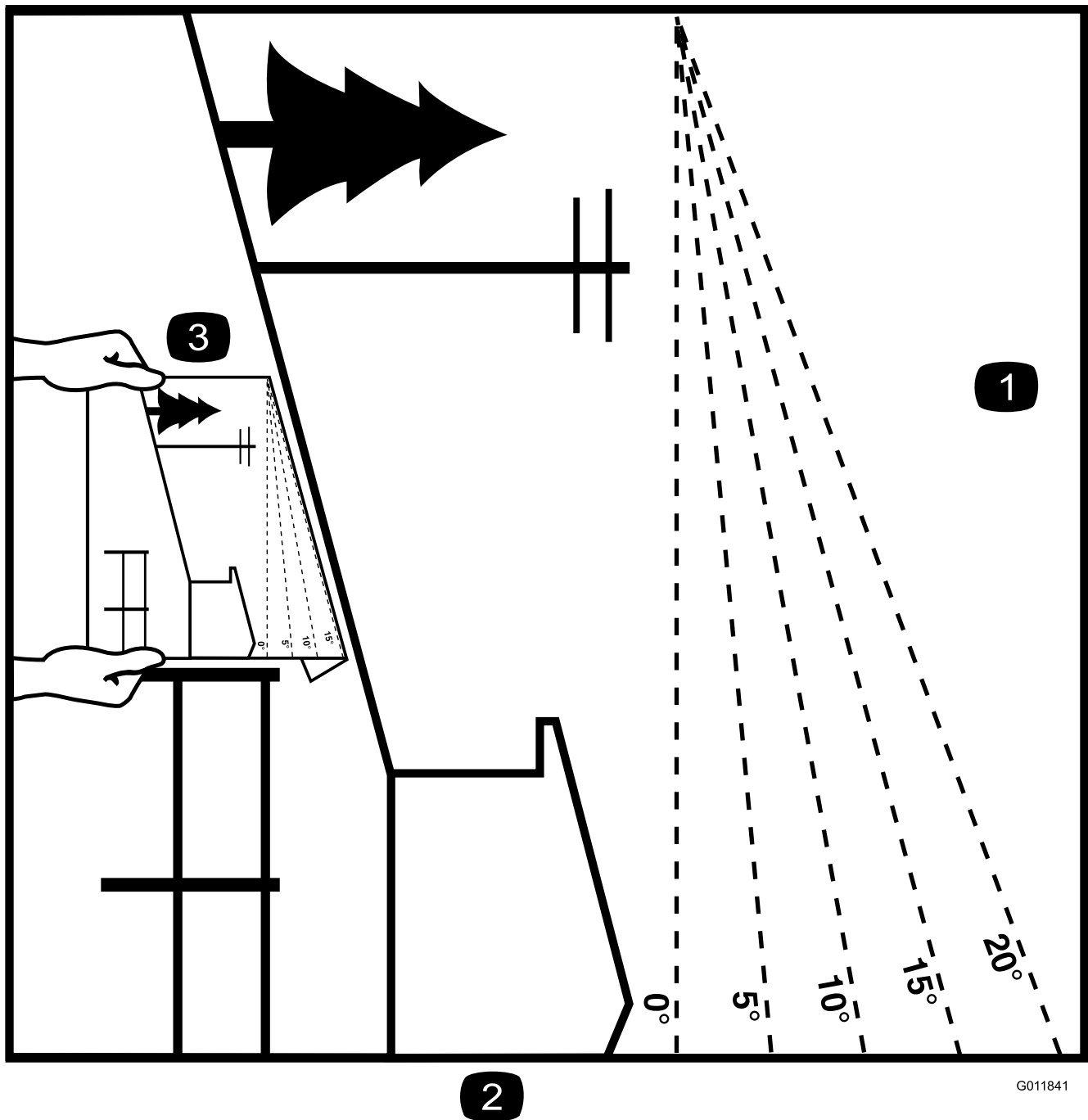

2

Ábra 3

Ez az oldal személyes használatra lemásolható.

1. A maximális lejtőszög, amelyen a géppel dolgozni lehet, **15°**. A munka megkezdése előtt a lejtőtáblázat segítségével állapítsa meg a lejtő szögét. **Ne használja a gépet 15°-nál meredekebb lejtőn.** Hajtsa be a lapot a javasolt lejtésnek megfelelő vonalnál.
2. Igazítsa ezt az élet egy függőleges felülethez, például fatörzshöz, épülethez, kerítésoszlophoz stb.
3. Példa a lejtő és a behajtott él összehasonlítására

Biztonsági és tájékoztató címkék



A biztonságra figyelmeztető matricák és utasítások a kezelő által jól láthatóan, a potenciálisan veszélyes helyek mellett találhatóak. A sérült vagy hiányzó matricát cserélje, illetve pótolja.



Akkumulátorral kapcsolatos jelzések

A jelzések némelyike vagy mindegyike megtalálható az akkumulátoron.

- | | |
|--|---|
| 1. Robbanásveszély | 6. Tartsa távol az akkumulátortól a közelben lévőket. |
| 2. Tilos a tűz és a nyílt láng használata, valamint a dohányzás. | 7. Viseljen védőszemüveget. A robbanásveszélyes gázok vakságot és egyéb sérüléseket okozhatnak. |
| 3. Maró hatású folyadék/vegyi égés veszélye | 8. Az akkumulátorsav vakságot vagy súlyos égési sérüléseket okozhat. |
| 4. Viseljen védőszemüveget. | 9. Öblítse ki azonnal a szemét, és kérjen gyorsan orvosi segítséget. |
| 5. Olvassa el a <i>Kezelői kézikönyvet</i> . | 10. Ólmot tartalmaz; ne dobja a szemétkébe. |

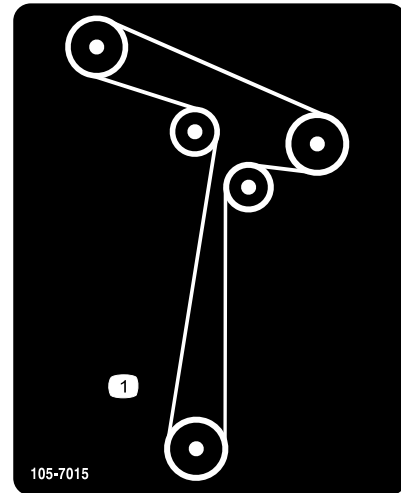

105-7015

decal105-7015

1. Az ékszij elvezetése

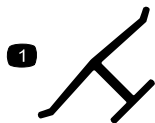

Gyártói jelölés

decaloemmark

1. Ez a jelzés mutatja meg, hogy a kés a gép eredeti gyártójától származó alkatrész.

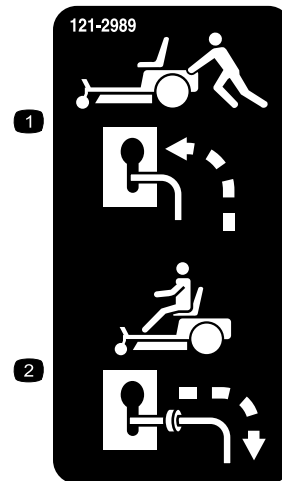

121-2989

decal121-2989b

1. Megkerülő szelepek karjának helyzete a gép tolásához
2. Megkerülő szelepek karjának helyzete a gép használatához



decal130-0731

130-0731

1. Figyelmeztetés – repülő tárgyak okozta veszély, fűnyíró; tartsa a helyén a terelőlemezt.
2. Kéz vagy láb elvágásának veszélye, fűnyírókés – maradjon távol a mozgó alkatrészekről.

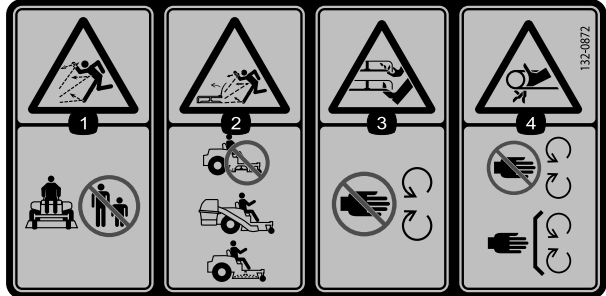

decal132-0872

132-0872

1. Repülő tárgyak okozta veszély – tartsa távol a géptől a nézelődőket.
2. Repülő tárgyak okozta veszély, felhajtott terelőlemez – ne használja a gépet nyitott nyíróasztallal. Használjon fűgyújtó rendszert vagy terelőlemezt.
3. Kéz vagy láb sérülésének veszélye – maradjon távol a mozgó alkatrészekről.
4. Beakadásveszély – ne nyúljon a mozgó alkatrészek közelébe; tartsa az összes védőelemet a helyén.

A 138-6074 számú felirat az üzemanyagtartály falába öntve látható.

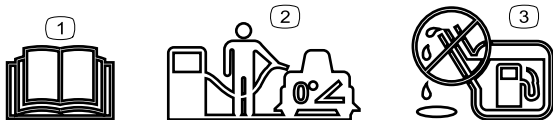

decal138-2456

138-6074

1. Olvassa el a *Kezelői kézikönyvet*.
2. Tankolásakor parkolja le a gépet sík talajon.
3. Ne töltsé túl az üzemanyagtartályt.

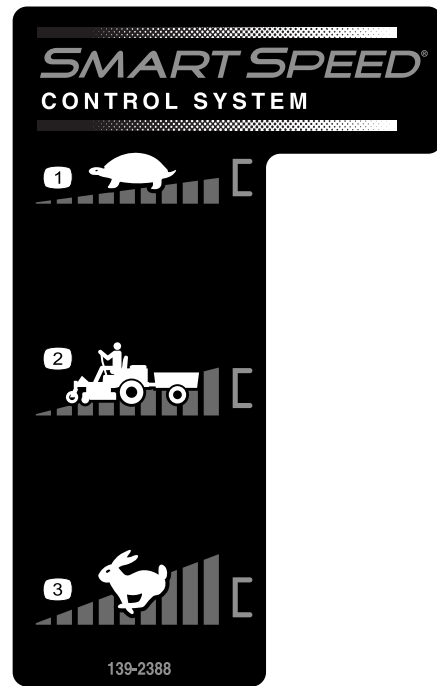

139-2388

139-2388

decal139-2388

1. Lassú
2. Vontatás
3. Gyors

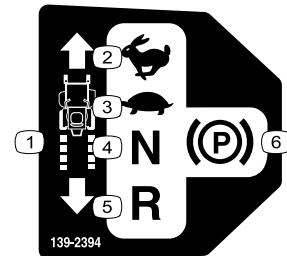

139-2394

139-2394

decal139-2394

1. Haladási kezelőszervek
2. Gyors
3. Lassú
4. Üres fokozat
5. Hátramenet
6. Rögzítőfék

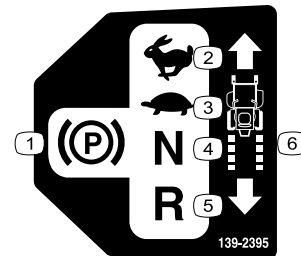

139-2395

139-2395

decal139-2395

1. Rögzítőfék
2. Gyors
3. Lassú
4. Üres fokozat
5. Hátramenet
6. Haladási kezelőszervek

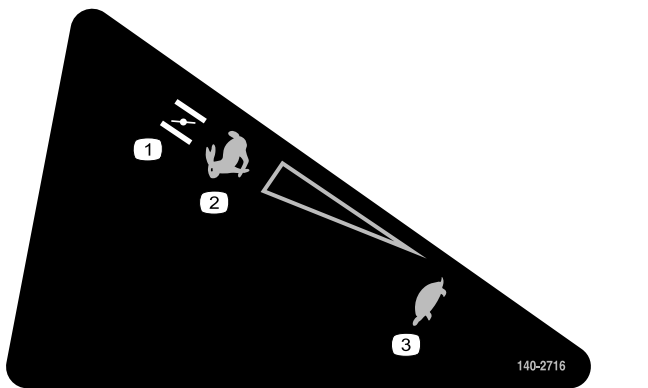

140-2716

decal140-2716

1. Hidegindítás
2. Gyors
3. Lassú



140-2748

decal140-2748

⚠ WARNING: Cancer and Reproductive Harm - www.P65Warnings.ca.gov.
 For more information, please visit www.tccoCAProp65.com
CALIFORNIA SPARK ARRESTER WARNING
 Operation of this equipment may create sparks that can start fires around dry vegetation. A spark arrester may be required. The operator should contact local fire agencies for laws or regulations relating to fire prevention requirements.

142-5864

142-5864

decal142-5864

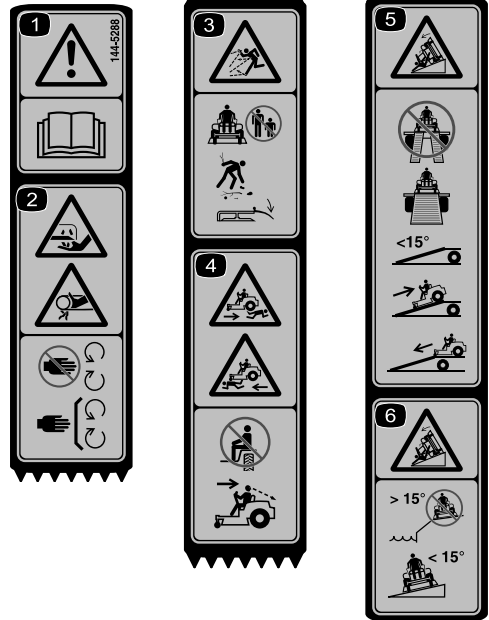

144-5288

decal144-5288

Megjegyzés: A gép a címkén javasolt maximális lejtés mellett megfelel az ipari szabványú stabilitási teszteknek a statikus oldalirányú és hosszanti vizsgálatokban. A gép lejtés területeken történő használata előtt feltétlenül olvassa el a *kezelői kézikönyv* utasításait, majd ellenőrizze a körülményeket, hogy eldönthesse, végezhet-e munkát a géppel az adott napon és helyen. A terep változásával megváltozhatnak a gép lejtőn való üzemeltetésének körülményei is.

1. Figyelmeztetés – olvassa el a *Kezelői kézikönyvet*.
2. A kéz vagy az ujjak el- vagy levágásának veszélye – ne érjen a mozgó alkatrészekhez, mindig legyen a helyén minden védőburkolat és egyéb védőelem.
3. Repülő tárgyak okozta veszély – tartsa távol a járókelőket, szedjen össze minden hulladékot, és tartsa a helyén a terelőlemezt.
4. Gázolásveszély – ne szállítson utast, tolatáskor nézzen hátra.
5. Felborulás veszélye – utánfutóra való felhajtáskor ne két rámpát használjon, hanem egy darabból álló, kellően széles kivitelűt; ne használjon olyan rámpát, amelynek a lejtése meredekebb mint 15°. A rámpára tolatva (hátramenetben) hajtson fel, és előre haladva hajtson le róla.
6. Felborulás veszélye – ne használja a gépet árkok közelében és 15°-nál meredekebb lejtőn, csak 15°-nál kisebb szögű lejtőn.

Termékáttekintés

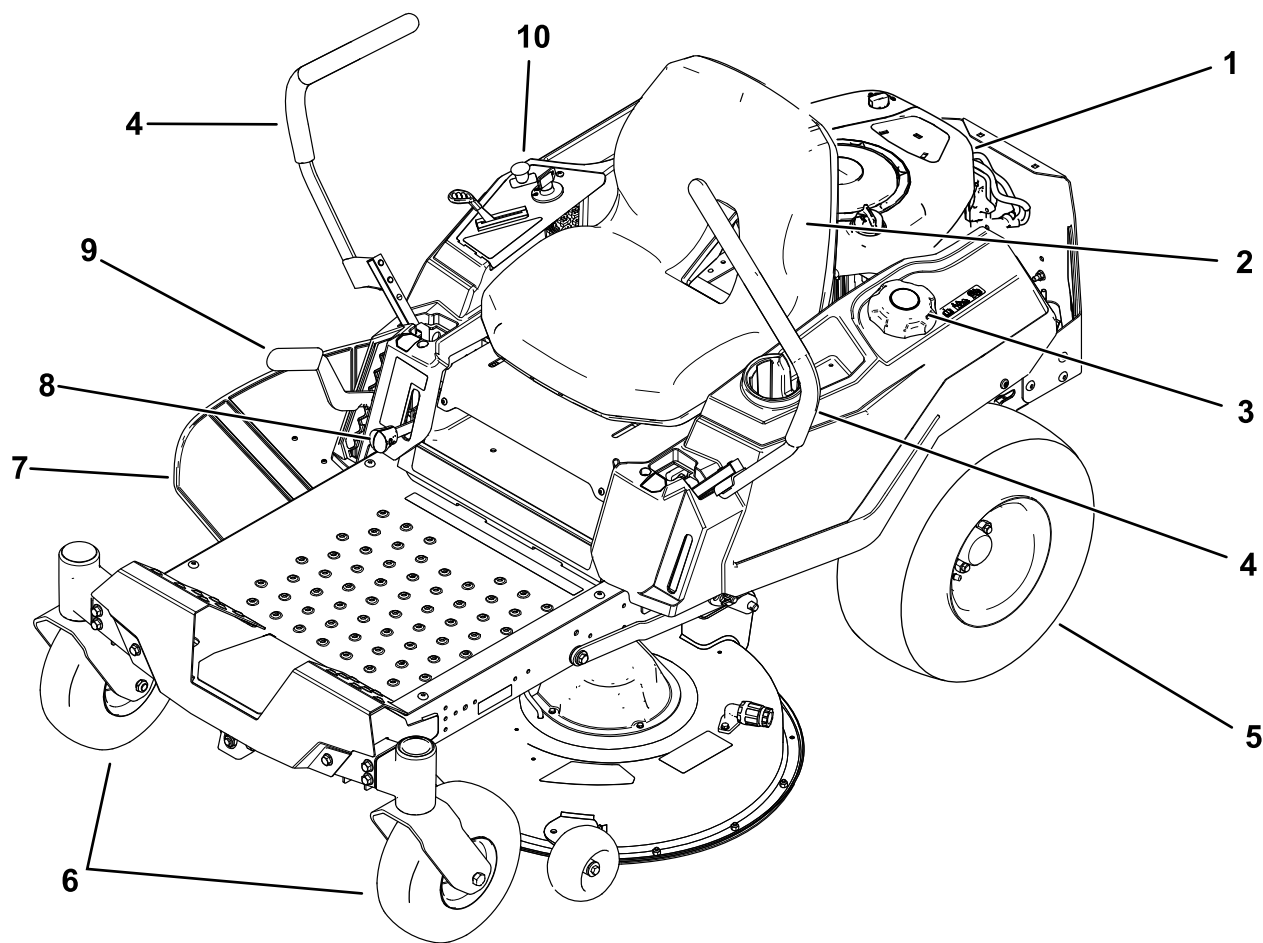

Ábra 4

g378562

- | | | | |
|---------------|--------------------------|-------------------------------|-----------------|
| 1. Motor | 4. Haladásvezérlő karok | 7. Terelőlemez | 10. Kezelőpanel |
| 2. Vezetőülés | 5. Hátsó hajtó kerék | 8. Smart Speed™ kar | |
| 3. Tanksapka | 6. Első önbeálló kerekek | 9. Vágásmagasság-beállító kar | |

Kezelőelemek

A motor beindítása és a gép működtetése előtt ismerkedjen meg az összes kezelőszervvel.

Kezelőpanel

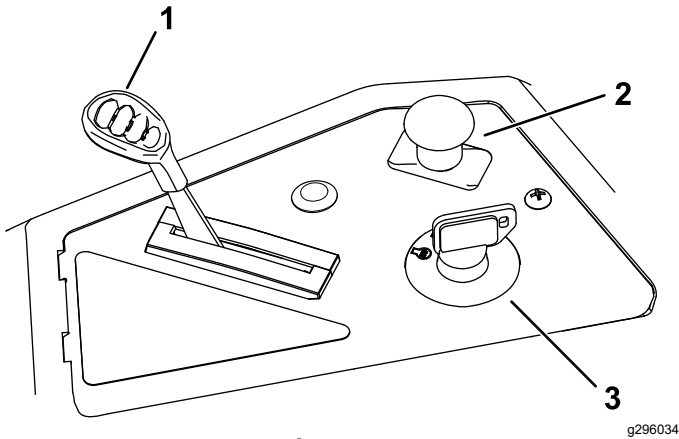

Ábra 5

g296034

1. Gázkar/hidegindító kar
2. Késkapcsoló (mellékajtás)
3. Gyújtáskapcsoló

Gyújtáskapcsoló

A motor beindítására és leállítására szolgáló gyújtáskapcsoló 3 helyzetbe állítható: OFF (Leállítás), RUN (Gyújtás) és START (Indítás) (Ábra 5).

Gázkar/hidegindító kar

A gázkar és a hidegindító kar egyetlen vezérlőkart alkot. A gázkar a motor fordulatszámának szabályozására szolgál, és fokozatmentesen állítható a SLOW (Lassú) és a FAST (Gyors) helyzet között (Ábra 5).

Késkapcsoló (mellékajtás)

A mellékajtás (TLT) jelzéssel rendelkező késkapcsolóval kapcsolható be és ki a fűnyírókések meghajtása (Ábra 5).

Haladásvezérlő karok

A haladásvezérlő karok segítségével vezethető a gép előre, hátra, illetve ezekkel lehet elfordulni valamelyik irányba (Ábra 4).

Parkolás helyzet

Mielőtt elhagyja a gépet, az elektromos fék behúzásához állítsa a haladásvezérlő karokat középhelyzetből kifelé, PARKOLÁS helyzetbe (Ábra 24). Ha megáll a géppel, vagy őrizetlenül hagyja, állítsa a haladásvezérlő karokat mindig PARK helyzetbe.

Smart Speed™ vezérlőrendszerkar

A vezetőülés előtt lent található Smart Speed™ vezérlőrendszerkar jóvoltából a gép 3 sebességtartományban használható – trimmelés, vontatás és fűnyírás (Ábra 4).

Üzemanyagszint-ellenőrző ablak

A gép bal oldalán található ellenőrzőablakon át ellenőrizheti az üzemanyag szintjét az üzemanyagtartályban (Ábra 6).

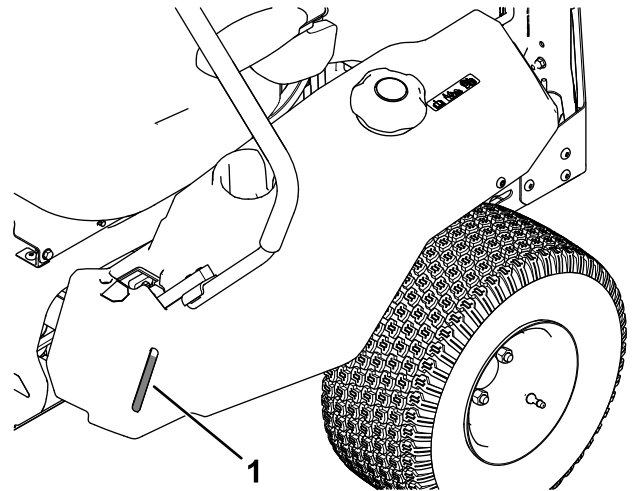

Ábra 6

g292100

1. Üzemanyagszint-ellenőrző ablak

Vágásmagasság-beállító kar

A vágásmagasság-beállító kar segítségével a vezetőülésben ülve süllyesztheti és emelheti a nyíróasztalt. A kart felfelé (maga felé) húzva a nyíróasztal elemelkedik a talajtól, a kart lefelé (magától el) mozdítva pedig a talajt közelíti. A vágásmagasságot csak a gép álló helyzetében módosítsa (Ábra 4).

Műszaki adatok

A műszaki adatok és a kialakítások külön értesítés nélkül változhatnak.

Vágásszélesség	107 cm
Szélesség lehajtott terelőlemezzel	135 cm
Szélesség felhajtott terelőlemezzel	123 cm
Hossz	185 cm
Magasság	99 cm
Tömeg	293 kg

Munkagépek és tartozékok

A géphez a Toro által jóváhagyott munkagépek és tartozékok széles választéka kapható, amelyek javítják és bővítik a gép képességeit. A jóváhagyott tartozékok és adapterek listájáért forduljon hivatalos márkaszervizhez, hivatalos Toro-forgalmazóhoz, vagy látogasson el a www.Toro.com webhelyre.

Az optimális teljesítmény és a gép folyamatos tanúsított biztonsága érdekében csak eredeti Toro-pótalkatrészeket és -tartozékokat használjon. A más által gyártott pótalkatrészek és tartozékok használata veszélyes lehet, és emellett a jótállást is érvénytelenítheti.

Üzemeltetés

Megjegyzés: A gép jobb és bal oldalát normál üzemeltetési helyzetben határozza meg.

Működtetés előtt

Használat előtti munkavédelmi előírások

Általános munkavédelmi előírások

- Ne engedje, hogy gyermekek vagy oktatásban nem részesült személyek üzemeltessék vagy szervizeljék a gépet. A helyi szabályozás korlátozhatja a kezelő életkorát. Az összes kezelő és szerelő képzéséért a tulajdonos tartozik felelősséggel.
- Vizsgálja át a területet, ahol a gépet használni fogja, és távolítsa el onnan minden olyan tárgyat, amely zavarhatja a munkát, vagy amelyet a gép eldobhat.
- Ismerkedjen meg a berendezés biztonságos üzemeltetésével, a kezelőszervekkel és a biztonsági jelzésekkel.
- Győződjön meg arról, hogy a kezelőijelenlét-kapcsolókat, a biztonsági kapcsolókat és a védőelemeket felszerelték, és megfelelően működnek. Ne üzemeltesse a gépet, csak ha ezek megfelelően működnek.
- Állítsa le a motort, vegye ki az indítókulcsot, és várja meg, amíg az összes mozgó alkatrész leáll, csak ezután hagyja el a kezelőülést. Hagyja lehűlni a gépet, mielőtt szervizelési, beállítási, tankolási, tisztítási vagy tárolási munkába kezd rajta.
- A fűnyírás megkezdése előtt győződjön meg arról, hogy a nyíróegységek megfelelően működnek.
- Nézze át a terepet a megfelelő felszerelés, valamint a gép megfelelő és biztonságos üzemeltetéséhez szükséges tartozékok és adapterek meghatározásához.
- Viseljen megfelelő öltözéket, beleértve a védőszemüveget, a hosszú szárú nadrágot, a megfelelő, csúszásgátló lábbelit és a hallásvédelmi eszközt is. Hosszú haját kösse hátra, és ne viseljen bő ruházatot vagy ékszert.
- Ne szállítson utast a gépen.
- Tartsa a járókelőket és háziállatokat a működő géptől távol. Ha valaki a területre lép, állítsa le a gépet és munkaeszközeit.
- Csak akkor működtesse a gépet, ha a védőburkolatok és az egyéb védőelemek, például

a terelőlemezek, valamint a teljes fűgyújtó rendszer a helyükön vannak, és megfelelően működnek. Szükség esetén cserélje le a kopott vagy sérült alkatrészeket.

Az üzemanyaggal kapcsolatos óvintézkedések

- Az üzemanyag rendkívül gyúlékony és robbanásveszélyes. Az üzemanyag okozta tűz vagy robbanás megégetheti Önt vagy másokat, és anyagi károkat okozhat.
 - Annak megakadályozása érdekében, hogy a statikus feltöltődés begyűjtsa az üzemanyagot, vegye le a gépet a teherautóról vagy az utánfutóról, és mindenféle járműtől távol, a földön tankolja meg. Ha ez nem valósítható meg, helyezzen egy hordozható üzemanyagtartályt mindenféle járműtől távol a földre, töltsse fel azt üzemanyaggal, majd abból tankolja meg a gépet a töltőpisztoly használata helyett.
 - A tankolást kültéren, vízszintes talajon, nyílt területen végezze, amikor a motor hideg. Törölje fel a kiömlött üzemanyagot.
 - Ne kezeljen üzemanyagot dohányzás közben vagy nyílt láng és szikrák közelében.
 - Járó vagy meleg motornál ne vegye le a tanksapkát, és ne tankoljon.
 - Ha az üzemanyag kiömlött, ne kísérelje meg beindítani a motort. Kerülje gyújtóforrás létrehozását, amíg az üzemanyag teljesen el nem párologott.
 - Üzemanyagot csak jóváhagyott üzemanyagtartályban tároljon, gyerekek számára nem hozzáférhető helyen.
- Az üzemanyag lenyelése sérülést vagy halált okozhat. A gőzök belégzése hosszabb távon súlyos sérülést és megbetegedést okozhat.
 - Kerülje az üzemanyag gőzeinek tartós belégzését.
 - Tartsa távol arcát és kezét a fúvókától és az üzemanyag-betöltő nyílástól.
 - Az üzemanyag szemtől és bőrtől távol tartandó.
- Ne tárolja a gépet vagy az üzemanyagtartályt olyan helyen, ahol nyílt láng, szikra vagy őr láng fordul elő, mint például vízmelegítőkön vagy más eszközökön.
- Csak akkor működtesse a gépet, ha a teljes kipufogórendszer a helyén van, és teljesen üzemképes.
- Tartsa a töltőpisztolyt a benzintank vagy -tartály széléhez érintve mindaddig, míg a tankolás

befejeződik. Ne használjon töltőpisztolyzáró-nyitó eszközt.

- Ha üzemanyag került a ruhájára, azonnal öltözzön át.
- Ne töltsse túl az üzemanyagtartályt. Helyezze vissza a tanksapkát, és biztonságosan húzza meg.
- Tisztítsa le a fűvet és a törmeléket a nyíróegységről, valamint a tűzveszély megelőzése érdekében a hangtompítóról, a hajtásokról, a fűgyújtóról és a motortérből. Takarítsa fel a kiömlött olajat vagy üzemanyagot.

Tankolás

Javasolt üzemanyag

Típus	Ólommentes benzin
Minimális oktánszám	87 (USA) vagy 91 (kísérleti oktánszám; az USA-n kívül)
Etanol	Legfeljebb 10 térfogatszázalék
Metanol	Nincs
MTBE (metil-tercier-butil-éter)	Kevesebb mint 15 térfogatszázalék
Olaj	Ne keverjen olajat az üzemanyaghoz.

Csak tiszta, friss (30 napnál nem régebbi), megbízható forrásból származó üzemanyagot használjon.

Stabilizáló-/kondicionálóanyag használata

Az üzemanyag hosszan frissen tartása érdekében töltsön a gépbe üzemanyag-stabilizáló-/kondicionáló anyagot az adalékanyag gyártójának utasítása szerint.

Fontos: Ne használjon metanolt vagy etanolt tartalmazó üzemanyag-adalékot.

Töltsön a friss üzemanyaghoz stabilizátor/kondicionálót az üzemanyag-stabilizátor gyártójának utasításai szerint.

Tankolás

1. Parkolja le a gépet sík talajon.
2. Állítsa a haladásvezérlő karokat külső, PARKOLÁS helyzetbe.
3. Állítsa le a motort, és vegye ki az indítókulcsot.
4. Tisztítsa meg a tanksapka körüli területet.
5. Tankoljon a betöltőnyak alsó pereméig (Ábra 7). Ne töltsse teljesen tele az üzemanyagtartályt.

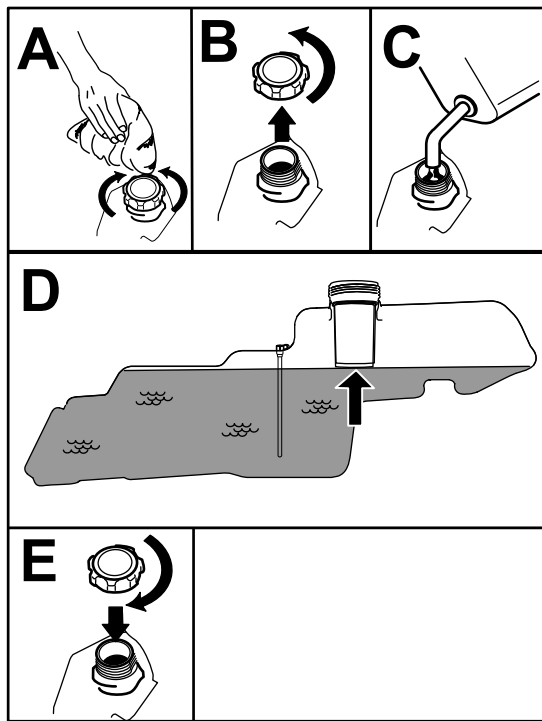

Ábra 7

g293796

A biztonsági reteszelőrendszer használata

▲ FIGYELMEZTETÉS

A biztonsági reteszelőkapcsolók lekötése vagy károsodása esetén a gép váratlanul működni kezdhet, amivel személyi sérülést okozhat.

- Ne bolygassa a reteszelőkapcsolókat.
- Ellenőrizze naponta a reteszelőkapcsolók működését, cserélje ki a károsodott kapcsolókat, mielőtt működtetni kezdené a gépet.

A biztonsági reteszelőrendszer működésének megértése

A biztonsági reteszelőrendszer az alábbi feltételek teljesülése esetén engedi a motor beindítását:

- A késkapcsoló (TLT) ki van kapcsolva.
- A haladásvezérlő karok PARKOLÁS helyzetben állnak.

A biztonsági reteszelőrendszer akkor is leállítja a motort, ha Ön a haladásvezérlő karokat kimozdítja PARKOLÁS helyzetből, majd felemelkedik a vezetőülésből.

A biztonsági reteszelőrendszer működésének ellenőrzése

A gép minden használata előtt ellenőrizze a biztonsági reteszelőrendszer működését. Ha a biztonsági reteszelőrendszer nem az alább ismertetett módon működik, azonnal javíttassa meg hivatalos márkaszervizben.

1. Üljön a vezetőülésbe, mozdítsa ki a haladásvezérlő karokat PARKOLÁS helyzetből, majd állítsa a késkapcsolót BE helyzetbe. Próbálja meg beindítani a motort; az indítózás nem történhet meg.
2. Üljön az ülésbe, és állítsa a késkapcsolót KIKAPCSOLT helyzetbe. Állítsa bármelyik haladásvezérlő kart középső, kioldott helyzetbe. Próbálja meg beindítani a motort; az indítózás nem történhet meg. Ismétlje meg ezt a másik haladásvezérlő karral is.
3. Üljön az ülésbe, állítsa a késkapcsolót KI helyzetbe, majd rögzítse PARKOLÁS helyzetben a haladásvezérlő karokat. Indítsa be a motort. Járó motor mellett kapcsolja be a késkapcsolót, majd emelkedjen el kissé az ülésből; a motornak le kell állnia.

Napi karbantartás elvégzése

Mielőtt elkezdené a napi munkát a géppel, végezze el a minden használat előtti/napi ellenőrzéseket, amelyek felsorolásáért lásd: [Karbantartás \(oldal 27\)](#).

Új gép bejáratása

Az új motor bizonyos idő elteltével éri el a teljes teljesítményét. A nyíróasztalok és hajtásrendszerek belső súrlódása új állapotukban nagyobb, ami többletterhelést ró a motorra. Hagyjon 40–50 óra bejáratási időt az új gépnek, hogy aztán csúcsteljesítményen működhessen.

4. Üljön az ülésbe, állítsa a késkapcsolót Ki helyzetbe, majd rögzítse PARKOLÁS helyzetben a haladásvezérlő karokat. Indítsa be a motort. Járó motor mellett állítsa középre, kioldott helyzetbe a haladásvezérlő karokat, majd emelkedjen fel kissé az ülésből. A motornak le kell állnia.

Az ülés beállítása

Az ülés előre és hátra eltolható. Állítsa be az ülést úgy, hogy a leghatékonyabban irányíthassa a gépet, és a legkényelmesebb legyen a testhelyzete (Ábra 8).

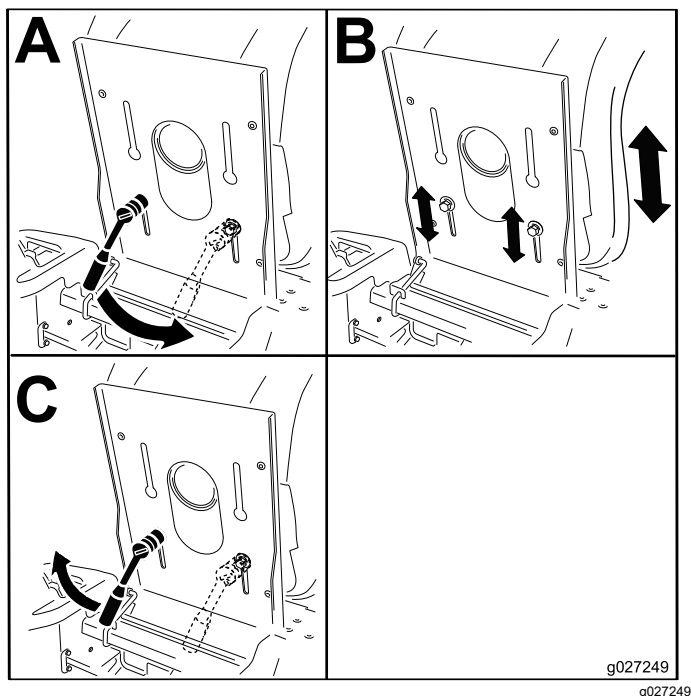

Ábra 8

A haladásvezérlő karok beállítása

A magasság beállítása

A haladásvezérlő karok magassága állítható a maximális kényelem érdekében (Ábra 9).

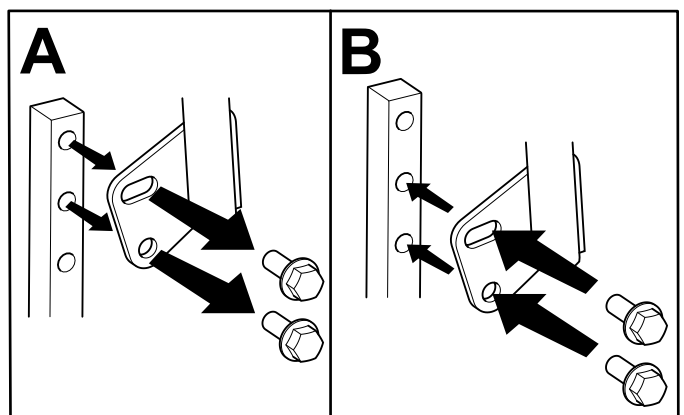

Ábra 9

A dőlésszög beállítása

A haladásvezérlő karok az Ön kényelme érdekében előre- és hátradönthetők.

1. Lazítsa meg a vezérlőkart a tengelyéhez rögzítő felső csavart.
2. Lazítsa meg az alsó csavart annyira, hogy a vezérlőkart előre- vagy hátrabilenthesse.

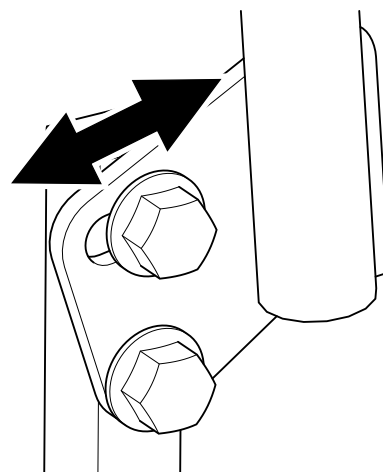

Ábra 10

3. A csavarokat meghúzva rögzítse a vezérlőkart az új helyzetében.
4. Ismételje meg a beállítást a másik vezérlőkarnál.

Az oldalsó kidobás kidobónyílás-fedelének eltávolítása

1. Parkolja le a gépet sík talajon, kapcsolja ki a késkapcsolót (TLT) és mozgassa ki a haladásvezérlő karokat PARKOLÁS helyzetből.

- Állítsa le a motort, vegye ki az indítókulcsot, és várja meg, amíg az összes mozgó alkatrész leáll, csak ezután hagyja el a kezelőülést.
- Engedje ki a kidobónyílás-fedélen található kallantyúrögzítőben lévő hajlékony kallantyút, és fordítsa el jobbra a kidobónyílás-fedeleket (Ábra 11).

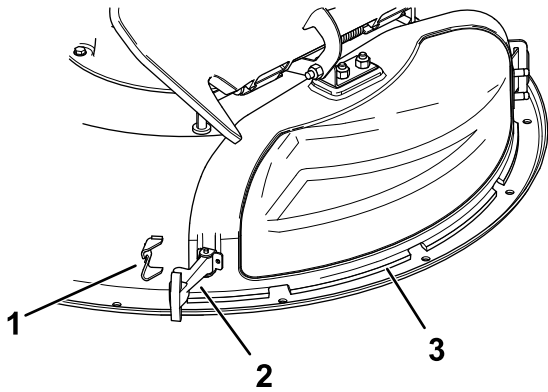

Ábra 11

g293897

- Kallantyúrögzítő
- Retesz
- Kidobónyílás-fedél

- Engedje fel a kidobónyílás-fedél tetején lévő kampós reteszt a forgórúdról (Ábra 15).
- Akassza ki a kidobónyílás-fedélen található fémfület a nyíróasztalra hegesztett konzol nyílásából (Ábra 12).

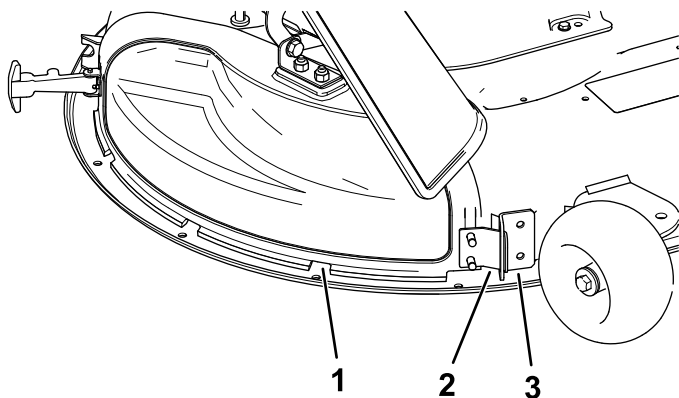

Ábra 12

g230250

- Kidobónyílás-fedél
- Fémfül
- Konzol a nyíróasztalon

- Állítsa le a motort, vegye ki az indítókulcsot, és várja meg, amíg az összes mozgó alkatrész leáll, csak ezután hagyja el a kezelőülést.
- Akassza be a kidobónyílás-fedélen található fémfület a nyíróasztalra hegesztett konzol nyílásába (Ábra 13).

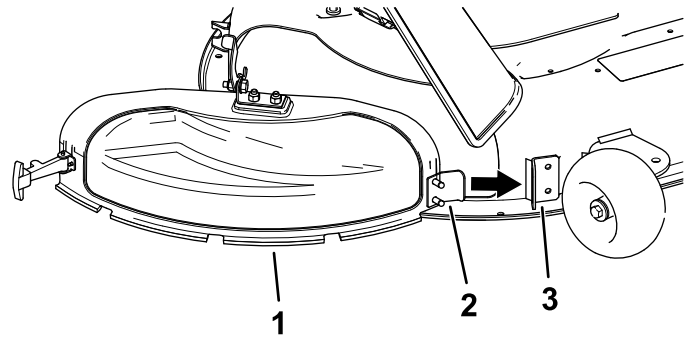

Ábra 13

g230248

- Kidobónyílás-fedél
- Fémfül
- Konzol a nyíróasztalon

- Billentse vissza és a nyíróasztal felé a kidobónyílás-fedeleket, hogy egy szintbe kerüljön a nyíróasztallal (Ábra 14).

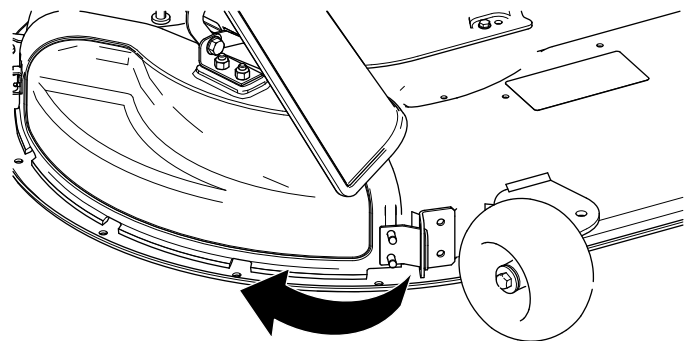

Ábra 14

g230249

- Akassza be a kidobónyílás-fedél tetején található kampós reteszt a terelőlemez-egység forgórúdjába (Ábra 15).

A kidobónyílás-fedél felszerelése talajtakarításhoz

- Parkolja le a gépet sík talajon, kapcsolja ki a késkapcsolót (TLT) és mozgassa ki a haladásvezérlő karokat PARKOLÁS helyzetből.

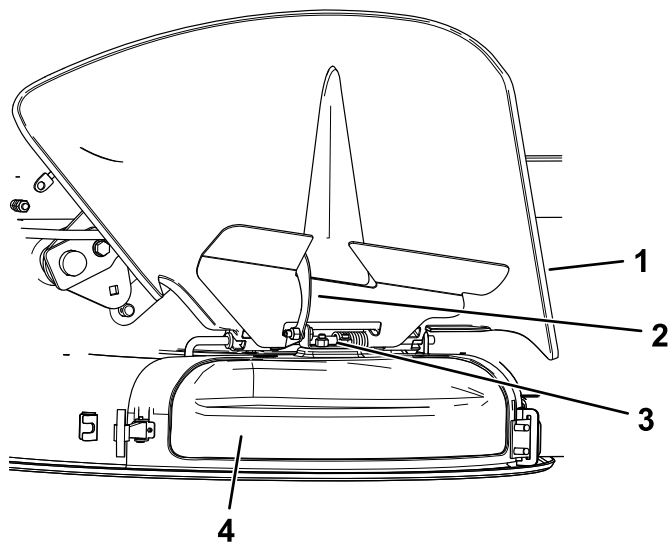

Ábra 15

g297786

- | | |
|----------------|----------------------|
| 1. Terelőlemez | 3. Forgórúd |
| 2. Retesz | 4. Kidobónylás-fedél |

6. Rögzítse a kidobónylás-fedelelet a nyíróasztalhoz: ehhez akassza a fedélen lévő hajlékony kallantyút a nyíróasztalon található rögzítőbe (Ábra 11).

Működtetés közben

Munka közben betartandó munkavédelmi előírások

Általános munkavédelmi előírások

- A tulajdonos/üzemeltető megakadályozhatja a személyi sérüléssel vagy anyagi kárral járó baleseteket, és ő viseli értük a felelősséget.
- A gép használatát teljes odafigyeléssel végezze. Ne végezzen olyan tevékenységet, amely elvonhatja a figyelmét, különben személyi sérülés vagy anyagi kár lehet a következmény.
- Ne üzemeltesse a gépet, ha fáradt, vagy amíg alkohol vagy gyógyszer befolyása alatt áll.
- A késhez hozzáérve súlyosan megsérülhet. Állítsa le a motort, vegye ki az indítókulcsot, és várja meg, amíg az összes mozgó alkatrész leáll, csak ezután hagyja el a kezelőülést. Ha az indítókulcsot KI helyzetbe fordítja, a motornak le kell állnia, és a késnek is meg kell állnia. Ha nem így történik, azonnal hagyja abba a gép használatát, és lépjen kapcsolatba egy hivatalos márkaszervizzel.
- A gépet csak megfelelő időjárás és jó látási körülmények között használja. Ne használja a gépet, ha villámcsapás lehetősége áll fenn.
- Tartsa távol kezét és lábát a vágóegységektől. Ne tartózkodjon a kimeneti nyílás előtt.
- Ne végezzen fűnyírást a terelőlemez felhajtott, eltávolított vagy módosított állapotában, kivéve, ha fűgyújtó- vagy talajtakarító készlet van a helyén, amely megfelelően működik.
- Ne végezzen fűnyírást hátrafelé, csak ha feltétlenül szükséges. Mindig nézzen lefelé és maga mögé, mielőtt hátrafelé kezdene haladni a géppel.
- Különösen ügyeljen, amikor be nem látható kanyarokhoz, cserjékhez, fákhoz vagy más olyan tárgyakhoz közelít, amelyek eltakarhatják a kilátást.
- Állítsa le a késeket, ha nem végez fűnyírást.
- Ha a gép valamilyen tárgyba ütközik vagy rázkódni kezd, azonnal állítsa le a motort, vegye ki az indítókulcsot (ha van), és várja meg, amíg minden mozgó alkatrész megáll, csak ezután vizsgálja át a gépet, nem sérült-e meg. Végezzen el minden szükséges javítást, mielőtt folytatná a munkát.
- Lassítson és járjon el figyelmesen, amikor kanyarodik, illetve utakat vagy járdákat keresztesz a géppel. Mindig adja meg az elsőbbséget.
- A kezelőállás elhagyása előtt végezze el az alábbiakat:
 - Parkolja le a gépet sík talajon.
 - Kapcsolja ki a mellékajtást, és engedje le a tartozékokat.
 - Húzza be a rögzítőféket.
 - Állítsa le a motort, és vegye ki az indítókulcsot.
 - Várja meg, amíg minden mozgó alkatrész megáll.
- A motort csak jól szellőző helyen járassa. A kipufogógázok szén-monoxidot tartalmaznak, amely belélegezve halált okoz.
- Soha ne hagyjon járó gépet felügyelet nélkül.
- Vontatható berendezést csak a vontatási pontra csatlakoztasson.
- Csak akkor működtesse a gépet, ha a védőburkolatok és az egyéb védőelemek, például a terelőlemezek, valamint a teljes fűgyújtó rendszer a helyükön vannak, és megfelelően működnek. Szükség esetén cserélje le a kopott vagy sérült alkatrészeket.
- Csak a Toro által jóváhagyott tartozékokat vagy adaptereket alkalmazzon.
- A gép 85 dBA-t meghaladó zajszintet produkál a kezelő ülénél, ami hosszan tartó kitettség esetén halláskárosodást okozhat.

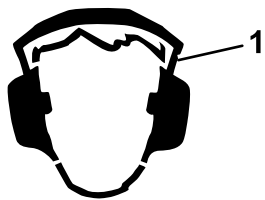

Ábra 16

g229846

1. Viseljen hallásvédő eszközt.

- Tisztítsa le a fűvet és törmelékét a nyíróegységről, a hajtásokról, valamint a tűzveszély megelőzése érdekében a hangtompítóról és a motorról.
- A motor beindításakor tartsa távol a lábát a késektől.
- Ügyeljen a fűnyíró kidobási útvonálára és arra, hogy az ne irányuljon mások felé. Kerülje az anyag falra vagy akadályokra ürítését, mivel az visszaverődhet Önre.
- Állítsa le a késeket, lassítson le és járjon el körültekintően, ha nem füves területet keresztez, vagy a gépet azon keresztül szállítja a kaszálandó területre, illetve onnan el.
- Ne változtassa meg a motor szabályozási beállításait, és ne pörgesse túl a motort.
- A gyerekek gyakran vonzódnak a gépekhez és a kaszálni tévénységhez. Soha ne feltételezze, hogy a gyerekek ugyanott maradnak, ahol utoljára látta őket.
- Tartsa a gyerekeket a munkaterületen kívül egy felelős felnőtt figyelmes felügyelete alatt, aki nem a gépkezelő.
- Legyen készenlétben, és állítsa le a gépet, amennyiben gyerek lép a területre.
- Tolatás vagy fordulás előtt nézzen le és körbe, nincsenek-e ott kisgyerekek.
- Ne szállítson gyerekeket a gépen még kikapcsolt késekkel sem. A gyerekek leeshetnek a gépről, és súlyosan megsérülhetnek, vagy akadályozhatják a gép biztonságos működtetését. A gépen utaztatott gyermekek később váratlanul feltűnhetnek a munkaterületen egy újabb kör reményében, a gép pedig előre- vagy hátramenetben véletlenül elgázolhatja őket.

A lejtőkkel kapcsolatos munkavédelmi előírások

- A lejtők a megcsúszásos és borulásos balesetek fő tényezői, amelyek súlyos sérülésekhez vezethetnek. A kezelő a felelős a lejtőn történő biztonságos munkavégzésért. A gép üzemeltetése bármilyen lejtőn különös óvatosságot igényel.

Mielőtt a géppel lejtős területre hajtana, végezze el az alábbiakat:

- Tekintse át és értelmezze a kézikönyvben és a gépen található, lejtőre vonatkozó utasításokat.
- Határozza meg a terület hozzávetőleges lejtését szögmérő segítségével.
- Ne használja a gépet 15°-nál meredekebb lejtőn.
- Értékelje ki a napi helyszíni körülményeket, hogy meghatározza, a lejtő biztonságos-e a gép üzemeltetésére. Használja a józan eszét és ítélőképességét ezen értékelés során. A területen bekövetkező változások, például a nedvesség gyorsan befolyásolhatja a gép lejtőn történő használatát.
- Mérje fel a veszélyt az emelkedő aljánál. Ne használja a gépet szakadékok, árkok, töltések, vizek és más veszélyek közelében. A gép hirtelen felborulhat, ha egy kereke túllóg azok peremén, vagy a perem beszakad. Tartson biztonságos távolságot (a gép szélességének kétszeresét) a gép és a veszély között. Az ilyen területeken használjon tolókaros fűnyírót vagy kézi szegélynyírót a gyepek karbantartására.
- Kerülje a lejtőn való elindulást, megállást vagy kanyarodást. Se a sebességén, se a haladási irányán ne változtasson hirtelen; kanyarodjon lassan és fokozatosan.
- Ne működtesse a gépet, ha a tapadása, a kormányzása vagy a stabilitása kérdéses lehet. Ne felejtse el, hogy nedves fűben, rézsűn vagy lejtőn haladva a gép elveszítheti a tapadását. Ha a hajtókerekek elveszítik a tapadásukat, a gép megcsúszhat, és megszűnhet a fékhatás és a kormányozhatóság. A gép megcsúszhat akkor is, ha a hajtókerekei megálltak.
- Távolítsa el vagy jelölje meg az akadályokat, például árkot, lyukakat, keréknyomot, kiemelkedéseket, köveket és egyéb rejtett veszélyeket. A magas fű akadályokat rejthet. Egyenetlen terepen a gép fel is borulhat.
- Járjon el fokozott körültekintéssel, ha munkaeszközzel vagy tartozékkal, például fűgyűjtő rendszerekkel használja. Ezek ronthatják a gép stabilitását, és az irányítás elvesztését okozhatják. Kövesse az ellensúlyokra vonatkozó utasításokat.
- Lejtőn való munkavégzéskor tartsa a nyíróasztalt lehetőség szerint a talajra leengedett helyzetben. Lejtőn a gép instabillá válhat a nyíróasztal felemelt helyzetében.

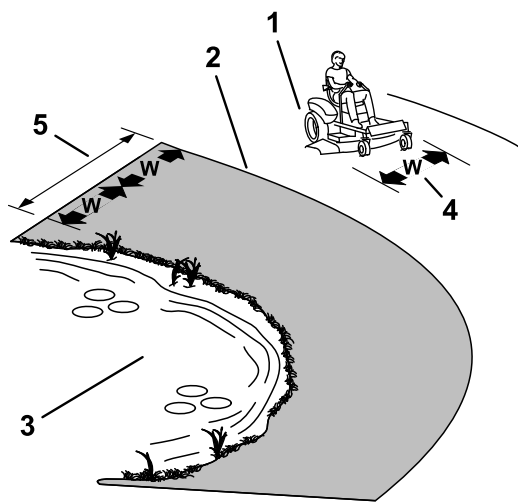

Ábra 17

g229111

1. Biztonságos zóna – használja a gépet itt a 15°-nál kisebb lejtésű terepen.
2. Veszélyes zóna – 15°-nál nagyobb lejtés esetén vagy víz közelében használjon tolókaros fűnyírót és/vagy kézi szegélynyírót.
3. Víz
4. W = a gép szélessége
5. Tartson biztonságos távolságot (a gép szélességének kétszeresét) a gép és a veszély között.

Vontatással kapcsolatos óvintézkedések

- Vontatható berendezést csak a vontatási pontra csatlakoztasson.
- Ne használja a gépet vontató járműként, csak akkor, ha van rajta vonószerkezet.
- Ne lépje túl a vontatott berendezésekre és a lejtőn való vontatásra vonatkozó súlyhatárokat. A vontatott berendezés tömege nem haladhatja meg a gép és a kezelő együttes tömegét.
- Ne engedjen gyermekeket vagy más személyeket a vontatott berendezés közelébe.
- Lejtőn a vontatott berendezés súlya miatt megszűnhet a tapadás, megnő a felborulás kockázata és elveszítheti a jármű feletti uralmát. Csökkentse a vontatott tömeget, és lassítson le.
- A megálláshoz szükséges távolság a vontatott teher tömegével arányosan nő. Haladjon lassan, és hagyjon nagyobb távolságot a megálláshoz.
- Forduljon nagyobb ívben, hogy a munkaeszköz ne érjen a géphez.

A késkapcsoló (TLT) használata

A késkapcsoló (TLT) segítségével indíthatók el és állíthatók le a fűnyíró kései és bármely meghajtott munkaeszköz.

A késkapcsoló (TLT) bekapcsolása

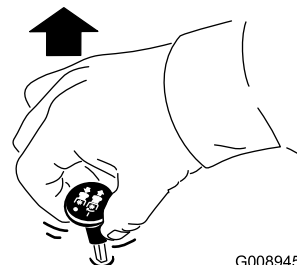

G008945

g008945

Ábra 18

Megjegyzés: A késeket mindig a gázkar GYORS helyzetében kapcsolja be (Ábra 19).

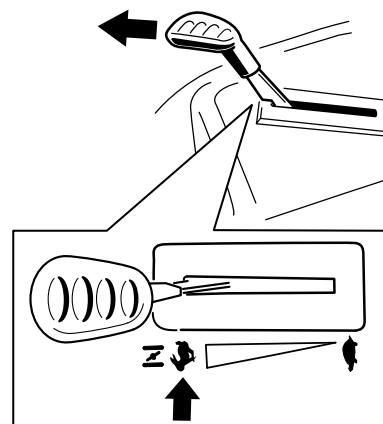

g296056

Ábra 19

A késkapcsoló (TLT) kikapcsolása

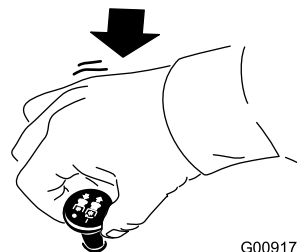

G009174

g009174

Ábra 20

A gázkar használata

A gázkar a GYORS és a LASSÚ helyzet között állítható (Ábra 21).

A TLT bekapcsolásakor mindig a GYORS helyzetet használja.

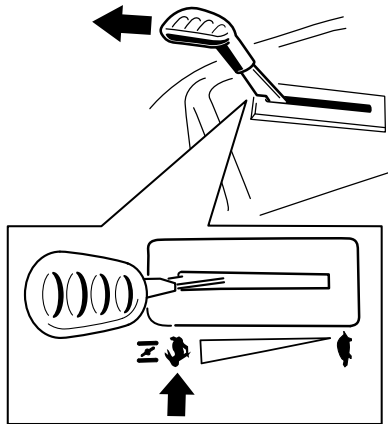

Ábra 21

g296056

A hidegindító gomb használata

A hidegindító gomb a hideg motor beindítására való.

1. Tolja a gázkart/hidegindító kart a FAST (Gyors) haladási helyzeten át CHOKE (Hidegindítás) helyzetbe, ezzel bekapcsolva a hidegindítót a kulcsos kapcsoló használata előtt.

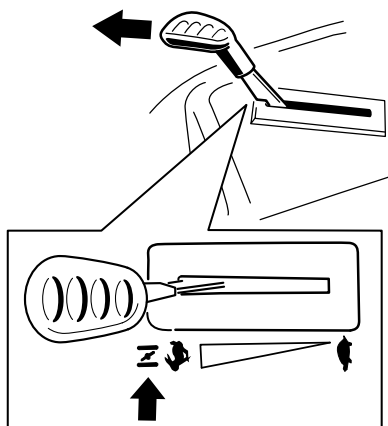

Ábra 22

g369269

2. A hidegindítónak a motor beindítása utáni kikapcsolásához húzza el a vezérlőkart CHOKE helyzetből.

A motor beindítása

Fontos: Ne indítózzon egyszerre 5 másodpercnél hosszabban. 5 másodpercnél hosszabban indítózás esetén az indítómotor károsodhat. Ha a motor nem indul be, az újabb indítózás előtt várjon 1 percet.

Megjegyzés: Előfordulhat, hogy a kart az ütközőnek tolva, hidegindítás helyzetben kell tartania, miközben megkísérli beindítani a motort (Ábra 23).

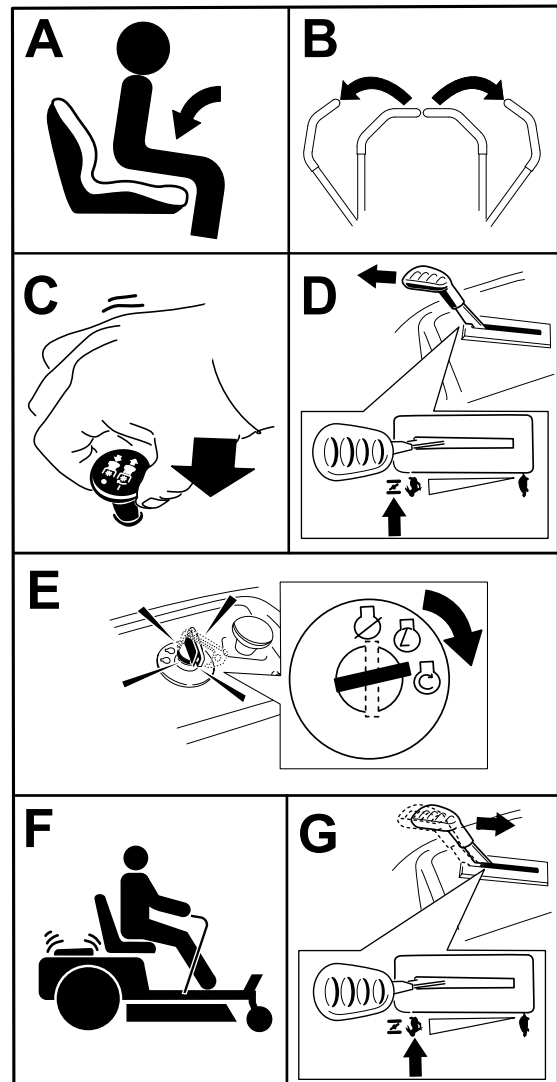

Ábra 23

g369267

A motor leállítása

1. Kapcsolja ki a kések meghajtását a késkapcsolót Ki helyzetbe állítva.
2. Állítsa a haladásvezérlő karokat külső, PARKOLÁS helyzetbe.
3. Állítsa a gázkart a GYORS helyzetbe.

4. Fordítsa a gyújtáskapcsolót Ki helyzetbe, és vegye ki a kulcsot.

⚠ VIGYÁZAT

Ha a felügyelet nélkül hagyott gépet gyermekek vagy nézelődők megkísérik működtetni, az személyi sérüléshez vezethet.

Ha a gépet felügyelet nélkül hagyja, mindig vegye ki a kulcsot és húzza be a rögzítőféket.

A haladásvezérlő karok használata

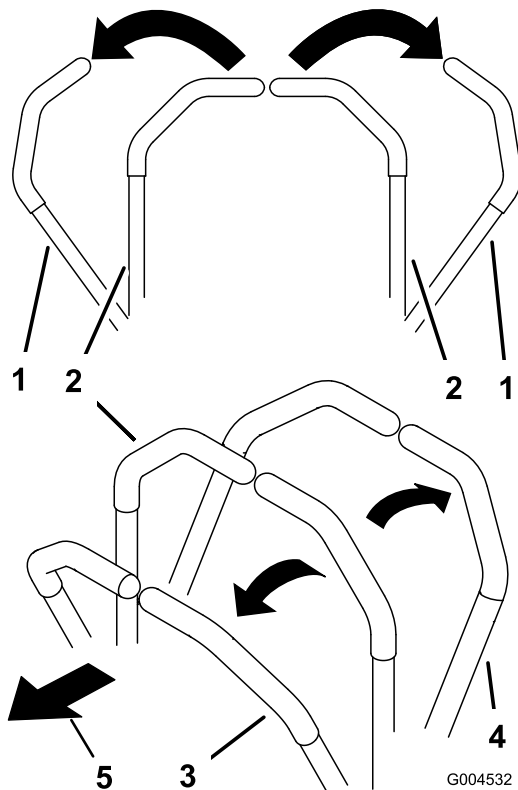

Ábra 24

- | | |
|--|----------------|
| 1. Haladásvezérlő kar – PARKOLÁS helyzet | 4. Hátramenet |
| 2. Középső, kioldott helyzet | 5. A gép eleje |
| 3. Előremenet | |

Közlekedés a géppel

Az egyes tengelyeken levő hidraulikus motorok egymástól függetlenül forgatják a hajtókerekeket. Az egyik oldali kereket hátramenetbe, míg a másikat előremenetbe kapcsolva a gép fordulás helyett megpördül. Ez nagymértékben javítja a gép kormányozhatóságát, de némi időbe telik, amíg hozzászokik, hogyan mozgathatja a gépet.

A gázkar a motorfordulatszámot (fordulat/perc) szabályozza. A legjobb teljesítmény érdekében állítsa a gázkart GYORS helyzetbe. Fűnyírást mindig teljes gázzal végezzen.

⚠ FIGYELMEZTETÉS

A gép nagyon gyorsan megpördülhet. Elveszítheti uralmát a gép felett, ami személyi sérüléssel vagy a gép károsodásával járhat.

- Kanyarodjon óvatosan.
- Éles kanyar előtt lassítson le.

Haladás előremenetben

Megjegyzés: A kanyarodást mindig körültekintően végezze.

1. Állítsa a karokat középső, kioldott helyzetbe.
2. Előremenetbe tolja lassan előre a haladásvezérlő karokat (Ábra 25).

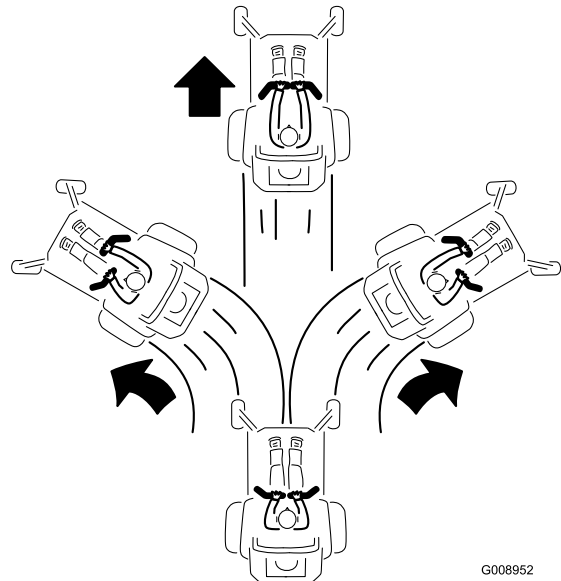

Ábra 25

Haladás hátramenetben

Megjegyzés: A tolatást és kanyarodást mindig körültekintően.

1. Állítsa a karokat középső, kioldott helyzetbe.
2. Hátramenetbe húzza lassan hátra a haladásvezérlő karokat (Ábra 26).

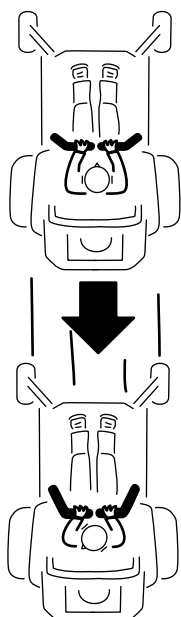

G008953

g008953

Ábra 26

Az alábbiak csak javaslatok a használathoz. A beállítást befolyásolja a fű típusa, nedvességtartalma és magassága.

Javasolt használat:	Trimmelés	Vontatás	Fűnyírás
Parkolás	X		
Sűrű, nedves fű	X		
Képzés	X		
Fű trimmelése	X		
Fűgyűjtés		X	
Talajtakarítás		X	
Tartozékok vontatása		X	
Normál fűnyírás			X
Haladás a géppel			X

A Smart Speed™ vezérlőrendszer használata

A vezetőülés alatt (Ábra 27) található Smart Speed™-vezérlőrendszerkar jóvoltából a gép 3 sebességtartományban használható – trimmelés, vontatás és fűnyírás.

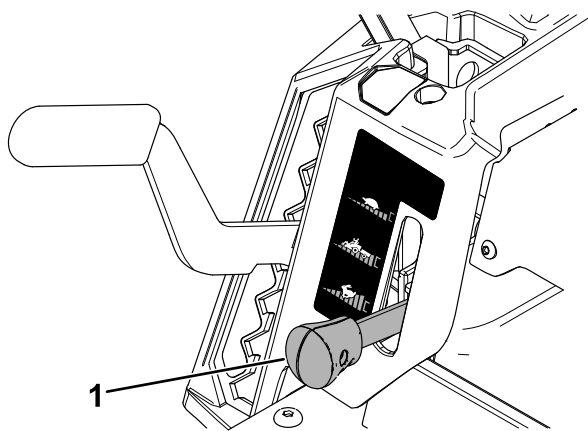

g293338

Ábra 27

1. Smart Speed-kar

A sebességváltáshoz járjon el az alábbi módon:

1. Állítsa semleges, majd külső, PARKOLÁS helyzetbe a haladásvezérlő karokat.
2. Kapcsolja ki a késkapcsolót.
3. Állítsa a kart a kívánt helyzetbe.

Trimmelés

Ez a legalacsonyabb sebesség. A sebességhez javasolt felhasználási körülmények:

- Parkolás
- Sűrű, nedves fű nyírása
- Képzés
- Fű trimmelése

Vontatás

Ez a közepes sebesség. A sebességhez javasolt felhasználási körülmények:

- Fűgyűjtés
- Talajtakarítás
- Tartozékok vontatása

Fűnyírás

Ez a legnagyobb sebesség. A sebességhez javasolt felhasználási körülmények:

- Normál fűnyírás
- Haladás a géppel

Az oldalsó kidobás használata

A fűnyíró csuklópántos terelőlemezzel szerelték fel, amely oldalra és lefelé, a gyeper felé tereli a fűkaszálékot.

▲ VESZÉLY

A fűterelő lemez, a kidobónyílás-fedél vagy a fűgyújtó rendszer nélkül Ön és a közelben levők ki lehetnek téve a késekkel és a kirepülő hulladékkal való érintkezésnek. A forgó fűnyírókések és a kirepülő törmelék személyi sérülést okozhatnak, akár végzeteset is.

- Ne távolítsa el a fűterelő lemezt a nyíróasztalról, mert a fűterelő lemez irányítja lefelé az anyagot a gyp felé. Ha a terelőlemez bármikor megsérül, azonnal cserélje le.
- Ne nyúljon kezével vagy lábával a nyíróasztal alá.
- Ne kísérelje meg a kidobási terület vagy a kések környékének tisztítását, csak ha a késkapcsolót (TLT) Ki helyzetbe kapcsolta, a gyújtáskapcsolót Ki helyzetbe fordította, és kivette a kulcsot a kapcsolóból.
- Ügyeljen arra, hogy a terelőlemez lehajtott helyzetben legyen.

A vágásmagasság beállítása

Megjegyzés: A haladási helyzet a legnagyobb vágásmagasság, vagyis a 114 mm-es helyzet, lásd: [Ábra 28](#).

A vágásmagasság 38 mm és 114 mm között állítható 13 mm-es lépésekben. A vágásmagasság a vezetőüléstől jobbra található karral állítható be ([Ábra 28](#)).

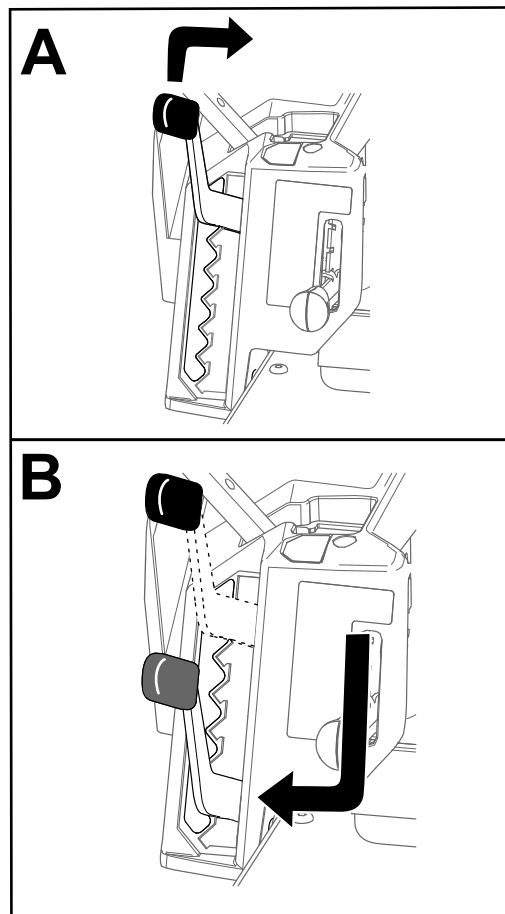

Ábra 28

g296586

A lenyesés elleni védelemre szolgáló görgők beállítása

Amikor állít a vágásmagasságon, mindig állítson a lenyesés elleni védelemre szolgáló görgőkön is.

Megjegyzés: Állítsa be úgy a lenyesés elleni védelemre szolgáló görgőket, hogy a görgők a normál, sík fűnyírási területeken ne érjenek a talajhoz.

1. Parkolja le a gépet sík talajon, kapcsolja ki a késkapcsolót, és mozgassa ki a haladásvezérlő karokat PARKOLÁS helyzetből.
2. Állítsa le a motort, vegye ki az indítókulcsot, és várja meg, amíg az összes mozgó alkatrész leáll, csak ezután hagyja el a kezelőülést.
3. Állítsa be a lenyesés elleni védelemre szolgáló görgőket az alábbi helyzetek egyikére:
 - Felső furat – használja ezt a helyzetet a nyíróasztal 63 mm-es és kisebb vágásmagasságaiban ([Ábra 29](#)).
 - Alsó furat – használja ezt a helyzetet a nyíróasztal 76 mm-es és nagyobb vágásmagasságaiban ([Ábra 29](#)).

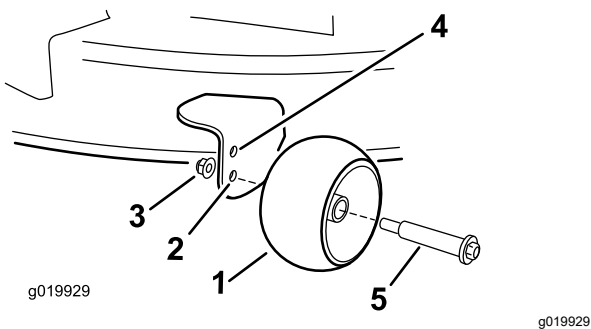

Ábra 29

- | | |
|--|---|
| 1. Lenyesés elleni védelem görgője | 4. Felső furat – a nyíróasztal 63 mm-es és alacsonyabb vágásmagasságaihoz |
| 2. Alsó furat – a nyíróasztal 76 mm-es és nagyobb vágásmagasságaihoz | 5. Csavar |
| 3. Peremes anya | |

Üzemeltetési tanácsok

A levegőkeringetés maximálisra állítása

A legjobb fűnyírási teljesítmény és maximális levegőkeringetés érdekében a motort a gázkar GYORS helyzetében működtesse. Mivel a fűkaszalék alapos lenyírásához levegőre van szükség, ne állítsa annyira alacsonyra a vágásmagasságot, hogy a nyíróasztalt teljesen körülvegye a nyíratlan fű. Igyekezzen elérni, hogy a nyíróasztal egyik oldalánál ne legyen nyíratlan fű, így a gép beszívhatja a levegőt a nyíróasztal alá.

Első fűnyírási területen

Nyírja a fűvet a normálnál valamivel nagyobb vágásmagassággal, hogy a nyíróasztal ne vágjon bele az esetleg egyenetlen talajba. Ugyanakkor általában a korábban használt vágásmagasság a legjobb választás. 15 cm-nél magasabb fű lenyírásakor előfordulhat, hogy két menetben kell elvégeznie a fűnyírást az elfogadható vágásminőség érdekében.

A fűszál harmadának levágása

A legjobb, ha a fűszálnak nagyjából csak a harmadát vágja le. Nem ajánlott ennél többet levágni belőle, kivéve, ha a fű ritka, vagy késő ősszel, amikor a fű már lassabban nő.

A fűnyírási irányának váltogatása

Váltogassa a fűnyírási irányát, hogy a fű mindig egyenesen álljon. Ez egyben a fűkaszalékot is segít jobban szétszórni, ami elősegíti a lebomlást és a trágyázó hatást.

Fűnyírási időközönként

A fű eltérő sebességgel nő az év különböző szakaszaiban. Az azonos vágásmagasság megtartása érdekében kora tavasszal végezze gyakrabban a fűnyírást. Ahogy a fű növekedése nyár közepére lelassul, a fűnyírási ritkulhat. Ha hosszabb ideig nem került sor fűnyírási, először végezze azt nagy vágásmagasságon, majd 2 nappal később alacsonyabb beállítás mellett.

Fűnyírási alacsonyabb sebességfokozaton

Bizonyos körülmények esetén az alacsonyabb haladási sebességgel való fűnyírási jobb vágási minőséget eredményezhet.

A túl rövidre vágás elkerülése

Egyenetlen gyepen növelje a vágásmagasságot, hogy elkerülje a gyep lenyészését.

Megállás a géppel

Ha fűnyírási közben előremenetben meg kell állnia, egy halom fűkaszalék hullhat a gyepre. Ennek megelőzése érdekében vezesse a gépet egy már lenyírt részre bekapcsolt kék hajtással, vagy még haladás közben állítsa le a nyíróasztal meghajtását.

A nyíróasztal aljának tisztán tartása

Minden használat után tisztítsa ki a nyesedéket és szennyeződést a nyíróasztal alsó részéről. Ha fű és kosz gyűlik fel a nyíróasztal belsejében, a vágási minősége romlani fog.

A kés(ek) karbantartása

Gondoskodjon arról, hogy a fűnyírási szezonban mindig éles legyen a kés, mivel az éles kés a fűszálakat egyenesen metszi el anélkül, hogy tépné vagy szaggatná azokat. Az eltépett, leszakított fűszál vége megbarnul, ami lassítja a növekedését, és növeli a megbetegedés esélyét. Ellenőrizze a fűnyírókéseket minden használat után élesség, illetve kopás vagy sérülés szempontjából. Szükség szerint reszelje le a csorbulást, és élezze meg a kést. Ha a kés megsérült vagy elkopott, cserélje ki azonnal, eredeti Toro cserekéssé használva. Lásd: [A vágókések szervizelése \(oldal 41\)](#).

Működtetés után

A használatot követően betartandó munkavédelmi előírások

Általános munkavédelmi előírások

- Állítsa le a motort, vegye ki az indítókulcsot, és várja meg, amíg az összes mozgó alkatrész leáll, csak ezután hagyja el a kezelőülést. Hagyja lehűlni a gépet, mielőtt szervizelési, beállítási, tankolási, tisztítási vagy tárolási munkába kezd rajta.
- Tisztítsa le a füvet és a törmeléket a nyíróegységről, valamint a tűzveszély megelőzése érdekében a hangtompítóról, a hajtásokról, a fűgyűjtőről és a motortérből. Takarítsa fel a kiömlött olajat vagy üzemanyagot.
- A gép eltárolása vagy szállítása előtt vegye ki az indítókulcsot.

A gép tisztítása

Szolgáltatásszünet: Minden használat után

Fontos: A gépet kímélő mosószerrel és vízzel is lemoshatja. Ne használjon a lemosásához nagynyomású mosót. Kerülje a bő víz használatát, különösen a vezérlőpanel, az ülés alatti rész, a motor, a hidraulikaszivattyúk és a hidraulikus motorok környékén.

1. Parkolja le a gépet sík talajon, kapcsolja ki a késkapcsolót, és mozdítsa ki a haladásvezérlő karokat PARKOLÁS helyzetből.
2. Állítsa le a motort, és mielőtt a gépet az üzemi helyzetből elmozdítaná, várja meg, míg a mozgó alkatrészek megállnak.
3. Tisztítsa le a füvet és a törmeléket a nyíróegységről, a hangtompítóról, a hajtásokról, a fűgyűjtőről és a motortérből.

Megjegyzés: A nyíróasztal kimosószerrelvényének használatával kapcsolatos információkért lásd: [A nyíróasztal aljának lemosása \(oldal 48\)](#).

A gép tolása emberi erővel

A gép elektromos fékszerkezettel rendelkezik. A gép tolásához a gyújtáskapcsolónak ÜZEM helyzetben kell lennie. Az elektromos fék kioldásához az

akkumulátornak feltöltött, üzemképes állapotúnak kell lennie.

1. Parkolja le a gépet sík talajon, kapcsolja ki a késkapcsolót, és mozdítsa ki a haladásvezérlő karokat PARKOLÁS helyzetből.
2. Állítsa le a motort, és mielőtt a gépet az üzemi helyzetből elmozdítaná, várja meg, míg a mozgó alkatrészek megállnak.
3. Keresse meg a gép két oldalán a megkerülő szelepek karjait.
4. Állítsa első helyzetbe a megkerülőszelepek mindkét karját a nyíláson át, majd a rögzítésükhöz mozdítsa őket lefelé (Ábra 30).

▲ FIGYELMEZTETÉS

A forró felületekkel való érintkezés személyi sérülést okozhat.

Tartsa távol kezét, lábát, arcát, ruházatát és más testrészeit a motortól, a kipufogótól és egyéb forró felületektől.

▲ FIGYELMEZTETÉS

Ha a megkerülőszelepek karjai első helyzetben vannak rögzítve a nyílásban, akkor a gép akaratlanul is elmozdulhat, ezzel az Ön vagy a közelben lévők sérülését okozva.

A géppel való haladás után állítsa hátsó helyzetbe a megkerülőszelepek karjait, és ebben a helyzetben rögzítse őket.

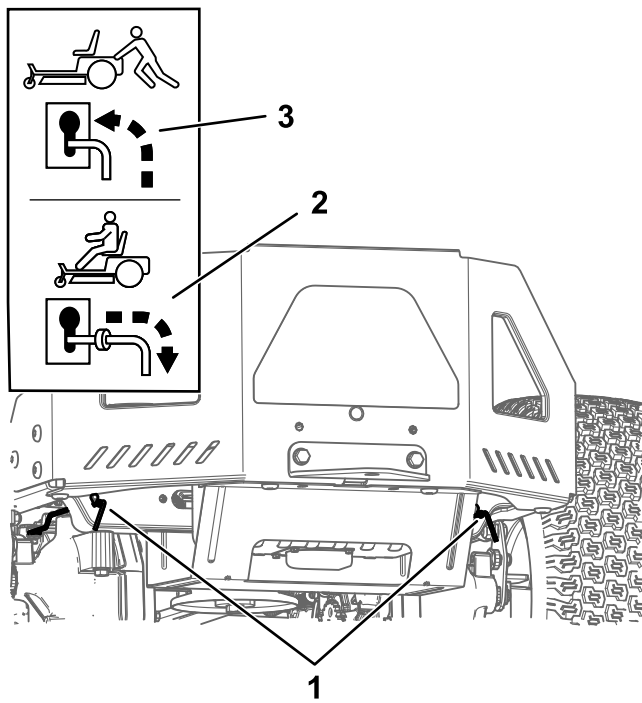

Ábra 30

g333873

- | | |
|---|---------------------------------|
| 1. A megkerülő szelepek karjainak helye | 3. Kar helyzete a gép tolásához |
| 2. Kar helyzete a gép használatához | |

- Fordítsa az indítókulcsot GYÚJTÁS helyzetbe, majd oldja ki a rögzítőféket úgy, hogy az egyik haladásvezérlő kart kimozdítja PARKOLÁS helyzetből.

Megjegyzés: Ne indítsa be a gépet.

- Igény szerint kezdje meg a gép tolását.

Fontos: A gépet mindig kézzel tolja. Ne vontassa a gépet, mert attól károsodhat.

- Állítsa a haladásvezérlő karokat külső, PARKOLÁS helyzetbe.
- Fordítsa az indítókulcsot LEÁLLÍTÁS helyzetbe, és vegye ki a gyújtáskapcsolóból, hogy ne merüljön az akkumulátor.
- Állítsa a megkerülőszelepek mindkét karját hátsó helyzetbe, és mozdítsa őket lefelé a nyíláson át a rögzítéshez.

A gép szállítása

A gép szállításához használjon nagy teherbírású pótkocsit vagy tehergépkocsit. Használjon teljes szélességű rámpát. Ügyeljen arra, hogy az utánfutó vagy tehergépkocsi rendelkezzen a jogszabályban előírt fékekkel, világítással és jelzésekkel. Olvassa el figyelmesen a biztonsági előírásokat. Ezen információk ismerete segít elkerülni a személyi

sérüléseket. Az utánfutóra és a lekötésre vonatkozó követelmények tekintetében tanulmányozza a helyi jogszabályokat.

▲ FIGYELMEZTETÉS

Az irányjelzők, lámpák, fényvisszaverő jelzések vagy lassú jármű embléma nélküli közúti közlekedés veszélyes, és olyan balesetekhez vezethet, amelyek személyi sérüléseket is okozhatnak.

Ne parkoljon a géppel közúton.

Az utánfutó kiválasztása

▲ FIGYELMEZTETÉS

A gép utánfutóra vagy tehergépkocsira való felrakódása megnöveli a felborulás kockázatát, és súlyos, akár végzetes sérüléssel is járhat (Ábra 31).

- Csak teljes szélességű rámpát használjon, ne a gép két oldalán elhelyezett külön rámpákat.
- Ne legyen 15°-nál meredekebb a rámpa lejtése a talajhoz, valamint a pótkocsi vagy a tehergépkocsi platójához képest.
- A rámpa hossza legyen legalább négyszerese a plató és a talaj közti távolságnak. Ezzel biztosítható, hogy sík talajon a rámpa szöge ne haladja meg a 15°-ot.

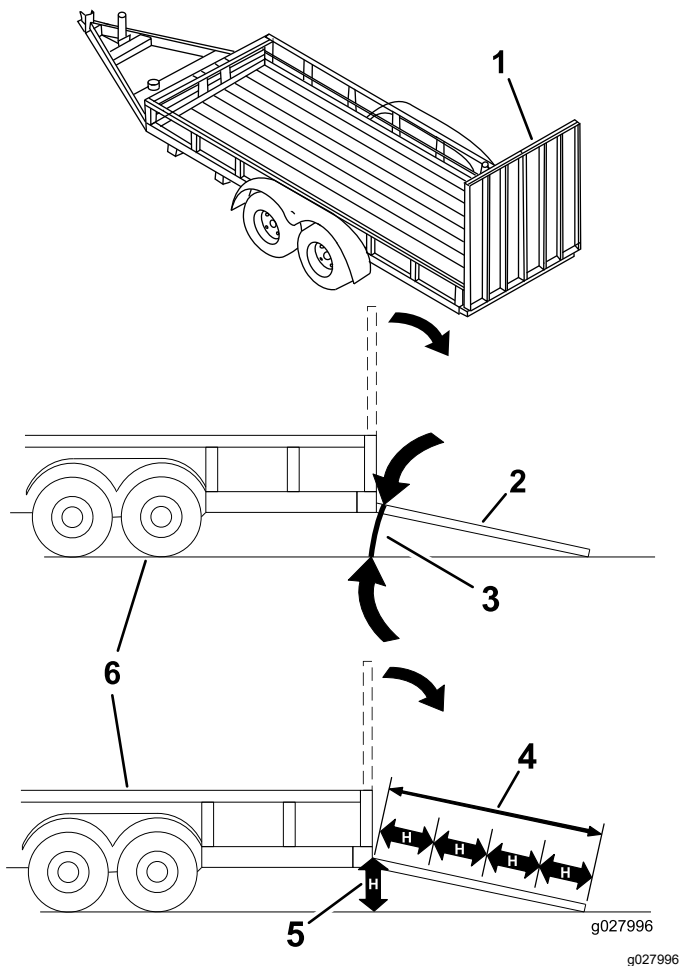

Ábra 31

- | | |
|--|---|
| 1. Teljes szélességű rámpa szállítási helyzetben | 4. A rámpa hossza legalább négyszerese a plató felülete és a talaj közti távolságnak. |
| 2. Teljes szélességű rámpa oldalnézete rakodási helyzetben | 5. H = a plató felülete és a talajfelület közti távolság |
| 3. Nem több mint 15° . | 6. Utánfutó |

A gép felrakodása

⚠ FIGYELMEZTETÉS

A gép utánfutóra vagy tehergépkocsira való felrakodása megnöveli a felborulás kockázatát, és súlyos, akár végzetes sérüléssel is járhat.

- Járjon el rendkívül körültekintően, amikor a géppel a rámpán halad.
- A rámpára tolatva hajtson fel, és előremenetben hajtson le róla.
- Kerülje a hirtelen gyorsítást és lassítást, amikor a rámpán halad a géppel, mert elveszítheti felette az uralmát, és felborulhat.

1. Utánfutó használata esetén kapcsolja azt a vontató gépjárműhöz, és akassza be a biztonsági láncokat is.
2. Adott esetben kösse be az utánfutó fékrendszerét és világítását is.
3. Hajtsa le a rámpát, ügyelve arra, hogy a rámpa és a talaj közti szög ne legyen több mint 15° (Ábra 31).
4. Tolasson fel a géppel a rámpán (Ábra 32).

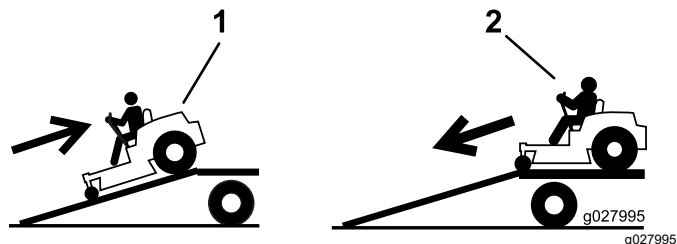

Ábra 32

1. Tolasson fel a géppel a rámpán.
2. A géppel előremenetben hajtson le a rámpán.

5. Állítsa le a motort, vegye ki az indítókulcsot, és állítsa a haladásvezérlő karokat külső, PARKOLÁS helyzetbe.
6. Kötözze le a gépet az első önbeálló kerekeknél és a hátsó vázkeretnél hevederekkel, láncokkal, sodronnyal vagy kötelekkel (Ábra 33). A lekötésre vonatkozó követelmények tekintetében tanulmányozza a helyi jogszabályokat.

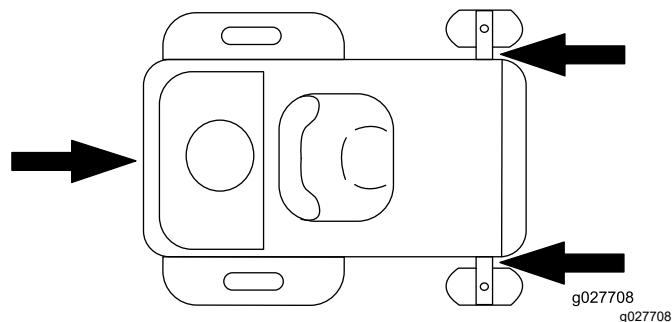

Ábra 33

1. Lekötési pontok

A gép lerakodása

1. Hajtsa le a rámpát, ügyelve arra, hogy a rámpa és a talaj közti szög ne legyen több mint 15° (Ábra 31).
2. A géppel előremenetben hajtson le a rámpán (Ábra 32).

Karbantartás

Megjegyzés: A gép jobb és bal oldalát a normál haladási irány szerint határozza meg.

Biztonsági tudnivalók karbantartáskor

használata veszélyes lehet, és emellett a jótállást is érvénytelenítheti.

- Ha a kulcsot a gyújtáskapcsolóban hagyja, mások véletlenül beindíthatják a motort, és a közelben állók súlyos sérülését okozhatják. Karbantartási munkák előtt vegye ki a kulcsot a gyújtáskapcsolóból.
- A kezelőállás elhagyása előtt végezze el az alábbiakat:
 - Parkolja le a gépet sík talajon.
 - Kapcsolja le a hajtásokat.
 - Húzza be a rögzítőféket.
 - Állítsa le a motort, és vegye ki az indítókulcsot.
 - A karbantartás megkezdése előtt hagyja a gép elemeit lehűlni.
- Ne engedje, hogy a gépet oktatásban nem részesült személyzet üzemeltesse.
- Tartsa távol kezét és lábát a mozgó vagy forró alkatrészekről. Ha lehetséges, járó gépen ne végezzen beállításokat.
- Az energiát tároló alkatrészekből óvatosan engedje ki a nyomást.
- Ellenőrizze rendszeresen a rögzítőfék működését. Végezze el beállítását és szervizelését szükség szerint.
- Soha ne változtasson a biztonsági berendezéseken. Rendszeresen ellenőrizze megfelelő működésüket.
- Tisztítsa le a füvet és a törmeléket a nyíróegységről, valamint a tűzveszély megelőzése érdekében a hangtompítóról, a hajtásokról, a fűgyűjtőről és a motortérből.
- Takarítsa fel a kiömlött olajat vagy üzemanyagot, és távolítsa el minden üzemanyaggal átitatott törmeléket.
- Ne hagyatkozzon mechanikus vagy hidraulikus emelőre alátámasztásként; ha megemeli a gépet, támassza alá emelőállványokkal.
- A gép minden alkatrészét tartsa megfelelő üzemállapotban. Az összes csavart húzza meg, különösen a késeket rögzítő kötőelemeket. Cseréljen ki minden kopott vagy sérült matricát.
- A gép szerelése előtt kösse le a negatív kábelt az akkumulátorcsatlakozóról.
- Az optimális teljesítmény érdekében csak eredeti Toro-pótalkatrészeket és -tartozékokat használjon. A más által gyártott pótalkatrészek és tartozékok

Ajánlott karbantartási ütemterv(ek)

Karbantartási időköz	Karbantartási intézkedés
Minden egyes használat előtt, vagy naponta	<ul style="list-style-type: none"> • Ellenőrizze a biztonsági reteszelőrendszert. • Ellenőrizze a motorolaj szintjét. • Tisztítsa ki a hűtőrendszert (gyakrabban, ha poros, koszos környezetben dolgozik a géppel). • Ellenőrizze a késeket. • Ellenőrizze a fűterelő lemez épségét.
Minden használat után	<ul style="list-style-type: none"> • Tisztítsa le a fűvet és a törmeléket a nyíróegységről, a hangtompítóról, a hajtásokról, a fűgyűjtőről és a motortérből. • A nyíróasztal házának megtisztítása.
Minden 25 órában	<ul style="list-style-type: none"> • Zsírozza meg az önbeálló kerekek csapágóit (homokos talajon való használat esetén gyakrabban). • A légszűrő szivacsbetétjének kitisztítása (gyakrabban, ha poros, koszos környezetben dolgozik a géppel). • Ellenőrizze a gumibroncsnyomást. • Ellenőrizze az ékszíjakat kopás, repedezettség szempontjából.
Minden 100. üzemóra után vagy évente, amelyek korábban esedékessé válik	<ul style="list-style-type: none"> • Cserélje le a motorolajat és az olajsűrőt (koszos vagy poros körülmények között gyakrabban).
Tárolás előtt	<ul style="list-style-type: none"> • Töltse fel az akkumulátort, majd kösse le a kábeleit. • Tárolás előtt végezze el az összes fent felsorolt karbantartási műveletet. • Javítsa ki a lepattogzott festést.
Évente	<ul style="list-style-type: none"> • A légszűrő szivacs- és papírbetétjének cseréje (gyakrabban, ha poros, koszos környezetben dolgozik a géppel). • Ellenőrizze és állítsa be a szelephézagot. Vegye fel a kapcsolatot a hivatalos márkakereskedővel. • Cserélje ki a gyújtógyertyá(ka)t. • Cserélje ki az átfolyó üzemanyagsűrőt.

Fontos: A további karbantartási eljárásokra vonatkozóan lásd a motor kezelői kézikönyvét.

▲ VIGYÁZAT

Ha a kulcsot a gyújtáskapcsolóban hagyja, mások véletlenül beindíthatják a motort, és a közelben állók súlyos sérülését okozhatják.

Karbantartási munkák előtt állítsa le a motort, és vegye ki az indítókulcsot a gyújtáskapcsolóból.

Karbantartás előtti intézkedések

A nyíróasztal függönyének leoldása

Lazítsa meg a függöny 2 alsó csavarját, hogy hozzáférjen a nyíróasztal felső részéhez (Ábra 34).

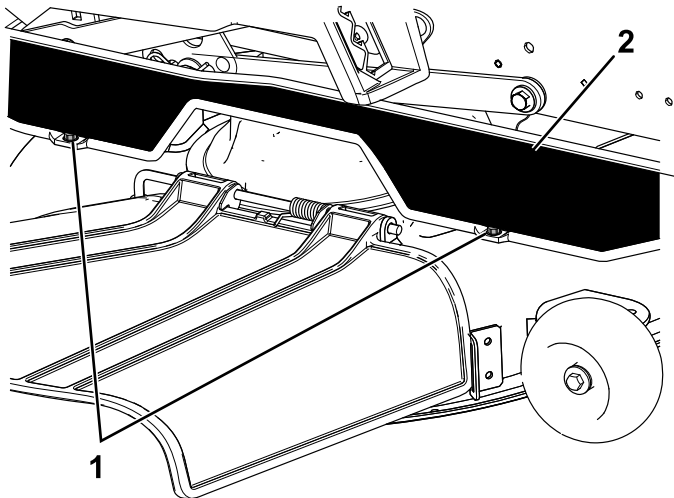

g295619

Ábra 34

1. Alsó csavar

2. Függöny

Megjegyzés: A karbantartás után mindig húzza meg a csavarokat a függöny rögzítéséhez.

A gép megemelése

Az emelés során támassza alá a gépet bakokkal.

▲ FIGYELMEZTETÉS

Ha a gépet a kipufogódob alsó védőlemezénél támasztja alá (Ábra 35), akkor a védőlemez megsérülhet, a gép pedig leeshet, ami az Ön vagy a közelben tartózkodók sérülését okozhatja.

Ne használja a kipufogódob alsó védőlemezét a gép megemeléséhez vagy alátámasztásához.

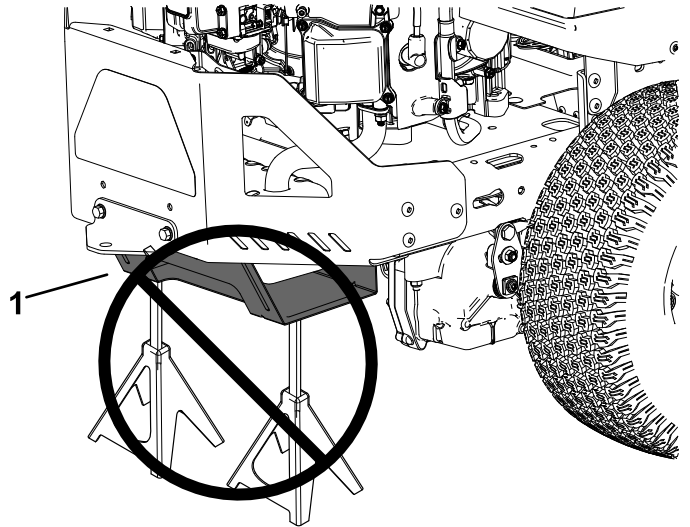

g299647

Ábra 35

1. A kipufogódob alsó védőlemeze

Kenés

A csapágyak zsírzása

Szolgáltatásszünet: Minden 25 órában—Zsírozza meg az önbeálló kerekek csapágyait (homokos talajon való használat esetén gyakrabban).

A kenőzsír típusa: 2-es sz. lítiumos kenőzsír

1. Parkolja le a gépet sík talajon, kapcsolja ki a késkapcsolót, és mozdítsa ki a haladásvezérlő karokat PARKOLÁS helyzetből.
2. Állítsa le a motort, vegye ki az indítókulcsot, és várja meg, amíg az összes mozgó alkatrész leáll, csak ezután hagyja el a kezelőülést.
3. Tisztítsa le ronggyal a zsírzószemeket (Ábra 36).

Megjegyzés: Kaparja le a festéket a zsírzógomb elejéről, ha van rajta.

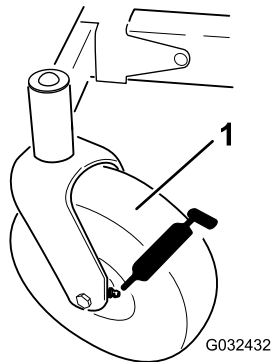

Ábra 36

g032432

1. Első önbeálló kerék

4. Csatlakoztasson zsírzóprést mindegyik zsírzószemre (Ábra 36).
5. Pumpálja addig a zsírt a zsírzógombokba, amíg a csapágyakból ki nem türemkedik.
6. Törölje le a felesleges zsírt.

Motor karbantartása

A motorral kapcsolatos munkavédelmi előírások

- Tartsa távol kezét, lábát, arcát, testrészeit és ruházatát a kipufogótól és egyéb forró felületektől. A karbantartás megkezdése előtt hagyja a motor elemeit lehűlni.
- Ne változtassa meg a motor szabályozási beállításait, és ne pörgesse túl a motort.

A légszűrő szervizelése

Szolgáltatásszünet: Minden 25 órában—A légszűrő szivacsbetétjének kitisztítása (gyakrabban, ha poros, koszos környezetben dolgozik a géppel).

Évente—A légszűrő szivacs- és papírbetétjének cseréje (gyakrabban, ha poros, koszos környezetben dolgozik a géppel).

Megjegyzés: Szervizelje gyakrabban (akár pár üzemóránként) a légszűrőt, ha az üzemeltetési környezet rendkívül poros vagy homokos.

A légszűrőbetétek eltávolítása

1. Parkolja le a gépet sík talajon, kapcsolja ki a késkapcsolót, és mozdítsa ki a haladásvezérlő karokat PARKOLÁS helyzetből.
2. Állítsa le a motort, vegye ki az indítókulcsot, és várja meg, amíg az összes mozgó alkatrész leáll, csak ezután hagyja el a kezelőülést.
3. Tisztítsa meg a légszűrőfedél környékét, hogy ne kerülhessen szennyeződés a motorba, ahol károsodást okozhat.
4. Fordítsa el a reteszeket az óramutató járásával ellentétesen, majd távolítsa el a fedelet.

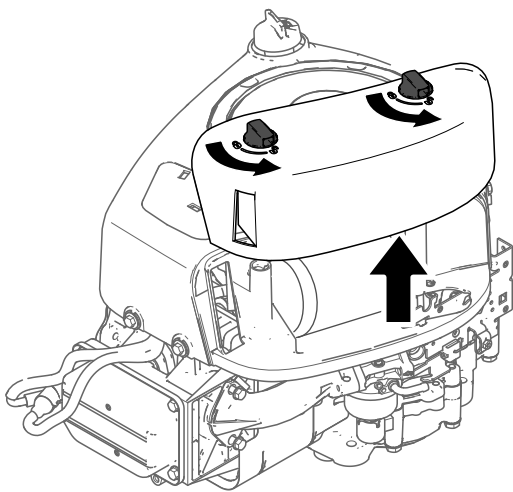

Ábra 37

g374186

- Hajtsa fel a szűrőbetét végét és távolítsa el a szűrőbetétet a szívónyílásról.

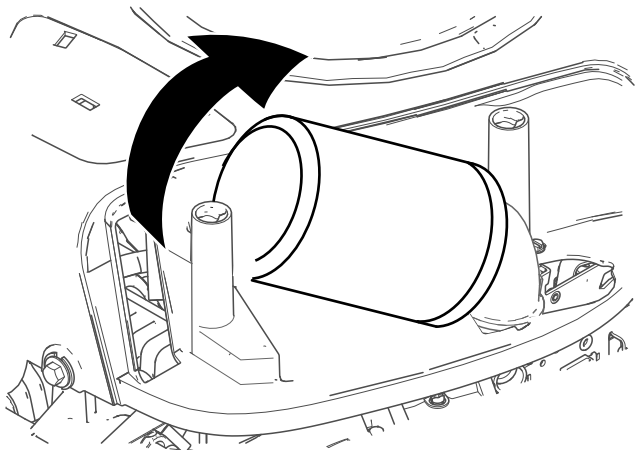

Ábra 38

g374187

- Válassza szét a szivacs- és a papírbetétet.

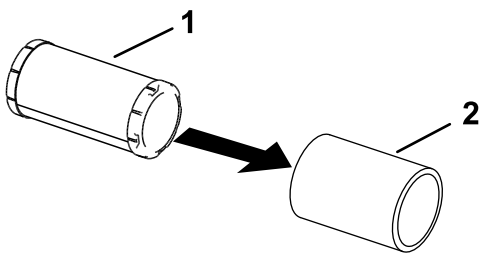

Ábra 39

g305608

- Papírbetét
- Szivacsbetét

A szivacsbetét szervizelése

- Mossa ki a szivacsbetétet folyékony szappan meleg vizes oldatában. A már megtisztított betétet öblítse ki alaposan.

- Szárítsa meg a betétet száraz rongyban kicsavarva.

Fontos: Cserélje ki a betétet, ha elszakadt vagy elhasználódott.

- Olajozza be finoman, tiszta motorolajjal a szivacsbetétet, majd csavarja ki belőle a felesleges olajat.

A papír légszűrőbetét szervizelése

- Ütögesse finoman a papír légszűrőbetétet egy szilárd felülethez a por eltávolításához.

Megjegyzés: Ha nagyon elkoszolódott, a papír légszűrőbetétet cserélje le.

- Vizsgálja meg a szűrőbetétet szakadás, olajos réteg és a gumitömítés károsodása szempontjából.
- Cserélje ki a papír légszűrőbetétet, ha károsodott.

Fontos: A papír légszűrőbetétet ne tisztítsa.

A légszűrő beszerelése

- Helyezze fel az előszűrő szivacsbetétet a papírbetétre.

Megjegyzés: Ügyeljen a betétek épségére.

- Tegye fel a légszűrőbetéteket a légszűrőházra.
- Szerelje vissza a légszűrőfedelelet, és rögzítse a reteszekkel (Ábra 37).

A motorolaj szervizelése

A motorolajra vonatkozó előírások

Olaj típusa: detergenstartalmú kenőolaj (szintetikus is lehet), SJ vagy újabb API-specifikáció

A forgattyúház kapacitása: 1,4 liter az olajsűrővel együtt

Viszkozitás: lásd az alábbi táblázatot.

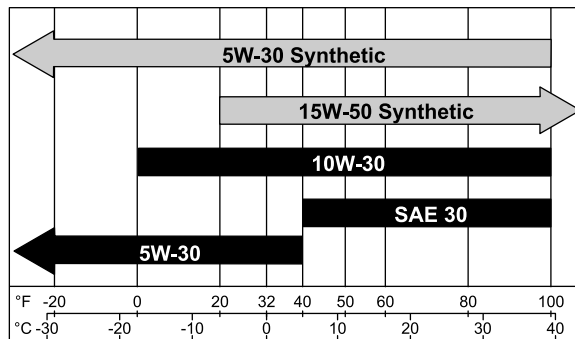

Ábra 40

g359987

A motorolaj szintjének ellenőrzése

Szolgáltatásszünet: Minden egyes használat előtt, vagy naponta

Megjegyzés: Az olajszintet hideg motornál ellenőrizze.

Fontos: A motor károsodhat, ha túl sok vagy kevés motorolajjal járhatja.

1. Parkolja le a gépet sík talajon, kapcsolja ki a késkapcsolót, és mozdítsa ki a haladásvezérlő karokat PARKOLÁS helyzetből.
2. Állítsa le a motort, vegye ki az indítókulcsot, és várja meg, amíg az összes mozgó alkatrész leáll, csak ezután hagyja el a kezelőülést.

Megjegyzés: Ellenőrizze, hogy a motor lehűlt, így az olajnak volt ideje, hogy lecsorogjon az olajteknőbe.

3. Tisztítsa meg az olajbetöltő sapka és a nívópálca környékét, mielőtt eltávolítja, hogy ne kerülhessen szennyeződés, fűkaszálék stb. a motorba (Ábra 41).

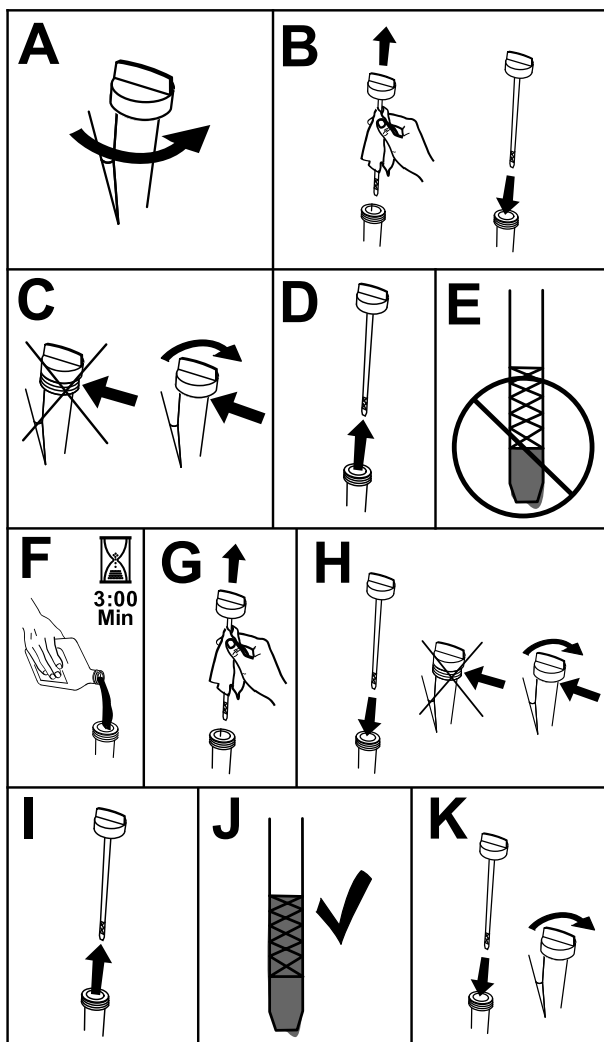

Ábra 41

g373146

A motorolaj és az olajszűrő cseréje

Szolgáltatásszünet: Minden 100. üzemóra után vagy évente, amelyik korábban esedékesse válik—Cserélje le a motorolajat és az olajszűrőt (koszos vagy poros körülmények között gyakrabban).

1. Parkolja le a gépet sík talajon, hogy az olaj teljesen lefolyhasson.
2. Kapcsolja ki a késkapcsolót, és állítsa a haladásvezérlő karokat külső, PARKOLÁS helyzetbe.
3. Állítsa le a motort, vegye ki az indítókulcsot, és várja meg, amíg az összes mozgó alkatrész leáll, csak ezután hagyja el a kezelőülést.
4. Engedje le az olajat a motorból (Ábra 42).

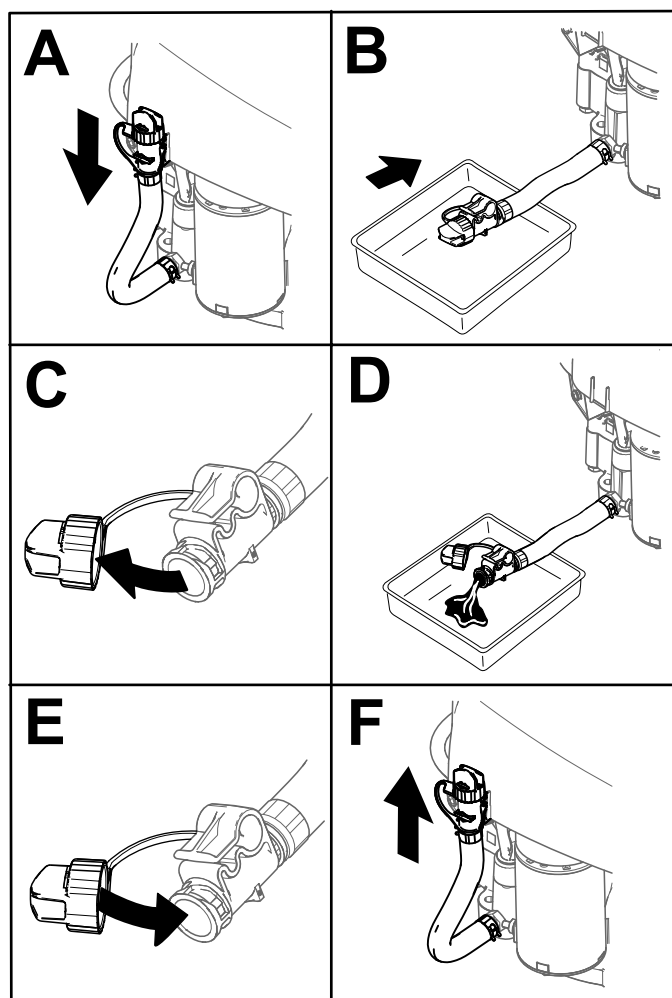

Ábra 42

g373547

5. A motorolajszűrő cseréje (Ábra 43).

Megjegyzés: Csavarja fel a helyére a szűrőt annyira, hogy a tömítése felüljön, majd húzzon rá még $\frac{3}{4}$ fordulatot.

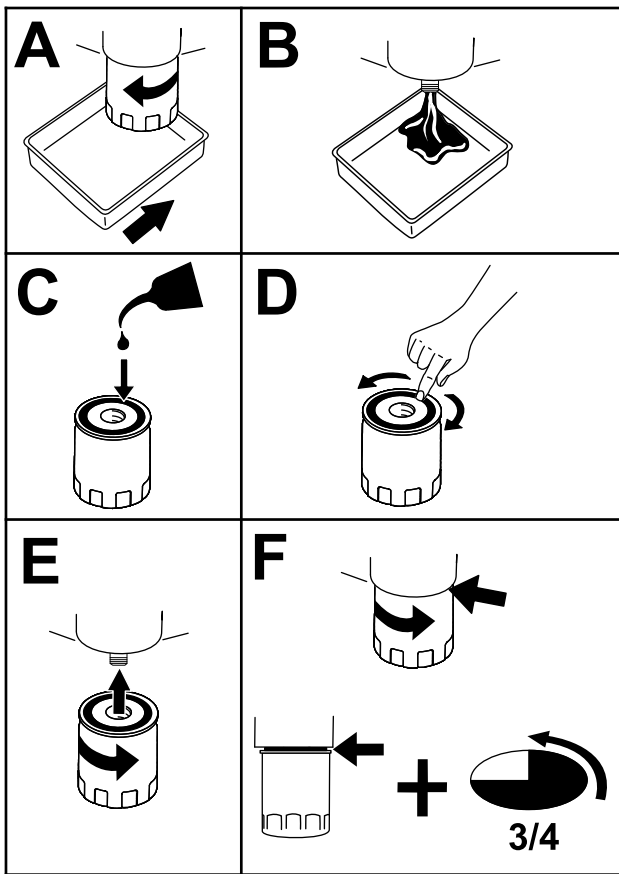

Ábra 43

g373564

6. Öntse be lassan a megadott olaj kb. 80%-át a betöltőcsőbe, majd töltsön utána annyit, hogy az olajsztint elérje a FULL (tele) jelzést (Ábra 44).

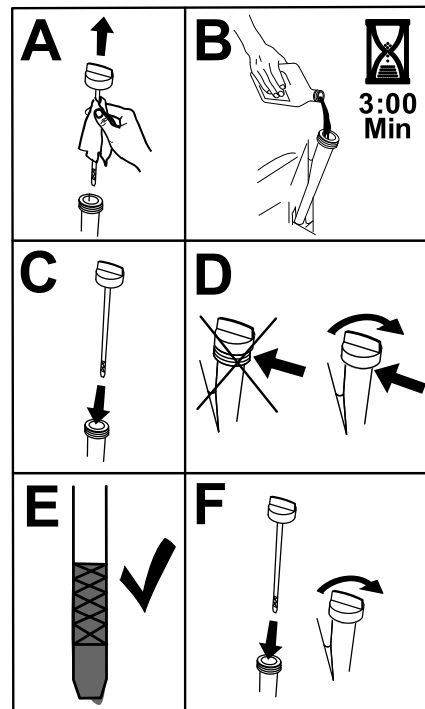

Ábra 44

g373565

7. A fáradt olaj ártalmatlanítását végezze újrahasznosító központban.

A gyújtógyertya szervizelése

Szolgáltatásszünet: Évente—Cserélje ki a gyújtógyertyá(ka)t.

A gyújtógyertya beszerelése előtt ellenőrizze a középső és a szelső elektróda közti gyertyahézagot. A gyújtógyertya ki- és beszereléséhez használjon gyertyakulcsot, a gyertyahézag ellenőrzéséhez és beállításához pedig hézagmérőt. Szükség szerint szereljen be új gyújtógyertyát.

Típus: Briggs and Stratton® 491055 vagy Champion® XC92YC

Légrés: 0,76 mm

A gyújtógyertya eltávolítása

1. Parkolja le a gépet sík talajon, kapcsolja ki a késkapcsolót, és mozgítsa ki a haladásvezérlő karokat PARKOLÁS helyzetből.
2. Állítsa le a motort, vegye ki az indítókulcsot, és várja meg, amíg az összes mozgó alkatrész leáll, csak ezután hagyja el a kezelőülést. Hagyja lehűlni a motort.
3. Tisztítsa meg a gyújtógyertya alapja körüli területet, hogy ne juthasson szennyeződés a motorba.

4. Szerelje ki a gyújtógyertyát (Ábra 45).

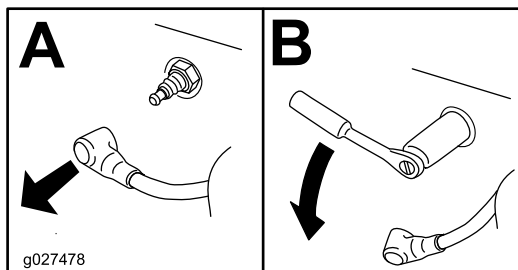

Ábra 45

g027478

A gyújtógyertya ellenőrzése

Fontos: Ne tisztítsa meg a gyújtógyertyát. A gyújtógyertyát cserélje ki, ha fekete bevonatot lát rajta, elhasználódtak az elektródái, olajos réteg vagy repedések láthatók rajta.

Ha a szigetelőn világosbarna vagy szürke réteg látható, a motor megfelelően üzemel. A fekete réteg a szigetelőn rendszerint elszennyeződött légszűrőre utal.

Állítsa be a légrést 0,75 mm-re.

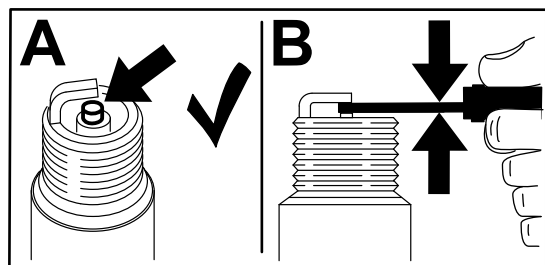

Ábra 46

g206628

A gyújtógyertya beszerelése

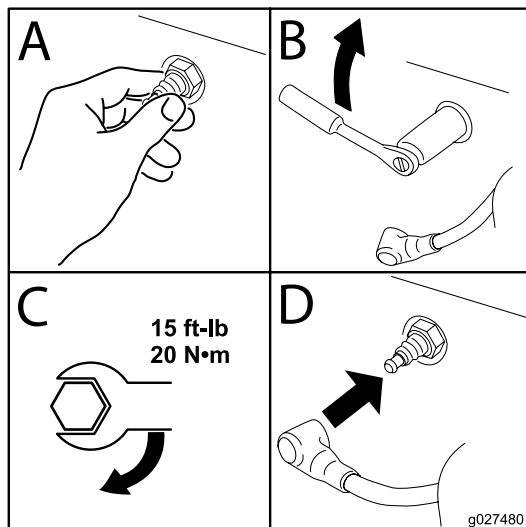

Ábra 47

g027480

A hűtőrendszer tisztítása

1. Parkolja le a gépet sík talajon, kapcsolja ki a késkapcsolót, és mozgassa ki a haladásvezérlő karokat PARKOLÁS helyzetből.
2. Állítsa le a motort, vegye ki az indítókulcsot, és várja meg, amíg az összes mozgó alkatrész leáll, csak ezután hagyja el a kezelőülést.
3. Szerelje le a légszűrőt a motorról.
4. Távolítsa el a motor burkolatát.
5. Szerelje fel a légszűrőt az alapjára, hogy ne kerüljön szennyeződés a motorba.
6. Tisztítsa le a szennyeződéseket és a fűvet az alkatrészekről.
7. Távolítsa el a légszűrőt és szerelje fel a motor burkolatát.
8. Szerelje fel a légszűrőt.

Üzemanyagrendszer karbantartása

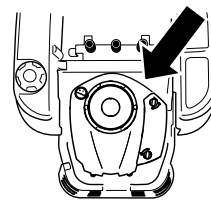

⚠ VESZÉLY

Az üzemanyag bizonyos feltételek mellett rendkívül gyúlékony és robbanásveszélyes. Az üzemanyag okozta tűz vagy robbanás megégetheti Önt vagy másokat, és anyagi károkat okozhat.

Az üzemanyagra vonatkozó óvintézkedések teljes listája tekintetében lásd: [Az üzemanyaggal kapcsolatos óvintézkedések \(oldal 12\)](#).

Az átfolyó üzemanyagszűrő cseréje

Szolgáltatásszünet: Évente—Cserélje ki az átfolyó üzemanyagszűrőt.

Ne szerelje vissza az elszennyeződött szűrőt, ha eltávolította az üzemanyag-vezetékről.

1. Parkolja le a gépet sík talajon, kapcsolja ki a késkapcsolót, és mozdítsa ki a haladásvezérlő karokat PARKOLÁS helyzetből.
2. Állítsa le a motort, vegye ki az indítókulcsot, és várja meg, amíg az összes mozgó alkatrész leáll, csak ezután hagyja el a kezelőülést. Hagyja lehűlni a motort.
3. A szűrő cseréje (Ábra 48).

Megjegyzés: Az új szűrőn az áramlási irányt jelző nyíl mutasson a motor felé.

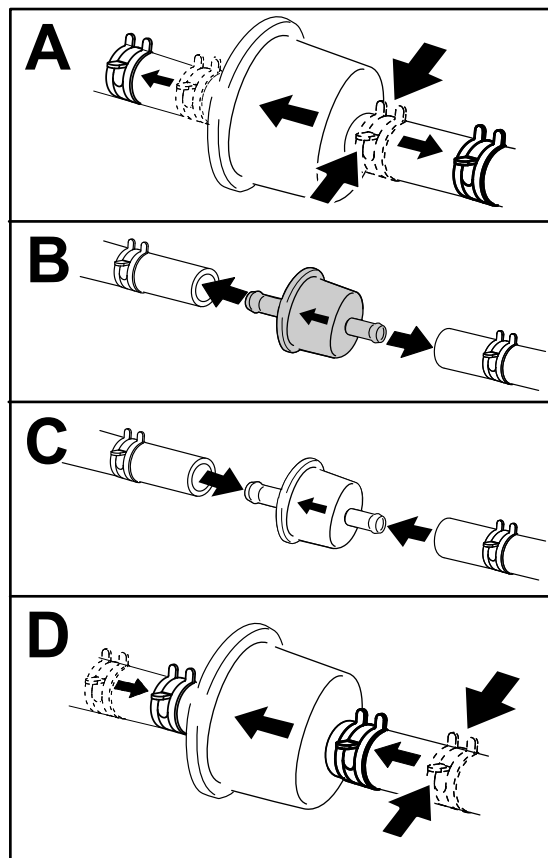

Ábra 48

g374198

g333995

Elektromos berendezés karbantartása

A villamos rendszerrel kapcsolatos munkavédelmi előírások

- A gép szerelése előtt kösse le a negatív kábelt az akkumulátorcsatlakozóról.
- Az akkumulátor töltését nyitott, jól szellőző helyen végezze, szikráktól és nyílt lángtól távol. A töltőt az akkumulátorra való csatlakoztatása vagy leválasztása előtt húzza ki a fali aljzatból. Viseljen védőruházatot, és használjon szigetelt szerszámokat.

Az akkumulátor szervizelése

Az akkumulátor eltávolítása

▲ FIGYELMEZTETÉS

Az akkumulátor pólusai vagy a fémszerszámok a gép fém alkatrészeihez érve szikrázást keltő rövidzárlatot okozhatnak. A szikrák hatására az akkumulátor gázai berobbanhatnak, ami személyi sérüléshez vezethet.

- Az akkumulátor ki- vagy beszerelése során ügyeljen arra, hogy annak pólusai ne érjenek a gép fém alkatrészeihez.
- Ügyeljen arra, hogy a fém szerszámok ne okozzanak rövidzárlatot az akkumulátor pólusai és a gép fém alkatrészei között.

1. Parkolja le a gépet sík talajon, kapcsolja ki a késkapcsolót, és mozgassa ki a haladásvezérlő karokat PARKOLÁS helyzetből.
2. Állítsa le a motort, vegye ki az indítókulcsot, és várja meg, amíg az összes mozgó alkatrész leáll, csak ezután hagyja el a kezelőülést.
3. Hajtsa fel az ülést, hogy hozzáférjen az akkumulátorhoz.
4. Kösse le a negatív (fekete) akkumulátorkábelt az akkumulátor pólusáról (Ábra 49).

Megjegyzés: Őrizzen meg minden kötőelemet.

▲ FIGYELMEZTETÉS

Az akkumulátor kábeleinek helytelen lekötése szikrákat okozva károsíthatja a gépet és a kábeleket. A szikrák hatására az akkumulátor gázai berobbanhatnak, ami személyi sérüléshez vezethet.

- Először mindig a negatív (fekete) akkumulátorkábelt kösse le, és csak azután a pozitív (piros) kábelt.
- Először mindig a pozitív (piros) akkumulátorkábelt kösse vissza, és csak azután a negatív (fekete) kábelt.

5. Húzza le a gumisapkát a pozitív (piros) kábel sarujáról.
 6. Kösse le a pozitív (piros) akkumulátorkábelt az akkumulátor pólusáról (Ábra 49).
- Megjegyzés:** Őrizzen meg minden kötőelemet.
7. Távolítsa el az akkumulátor-leszorító pántot (Ábra 49), majd emelje ki az akkumulátort a rekeszből.

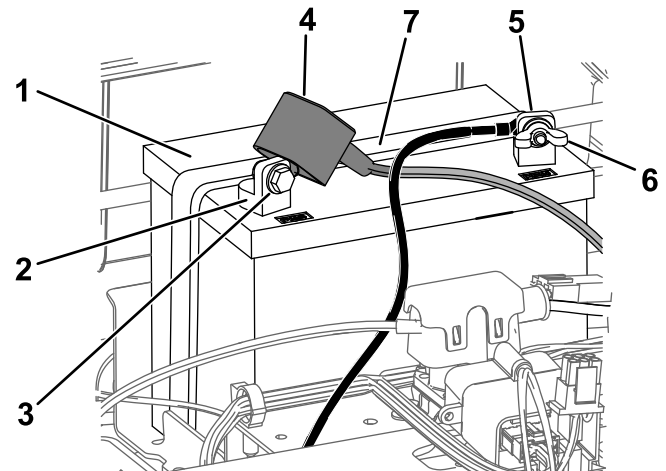

Ábra 49

- | | |
|---------------------------------|------------------------------------|
| 1. Akkumulátor | 5. Negatív (-) akkumulátorpólus |
| 2. Pozitív (+) akkumulátorpólus | 6. Szárnyas anya, alátét és csavar |
| 3. Csavar, alátét és anya | 7. Akkumulátor-leszorító pánt |
| 4. Sarusapka | |

Az akkumulátor töltése

Szolgáltatásszünet: Tárolás előtt—Töltse fel az akkumulátort, majd kösse le a kábeleit.

1. Szerelje ki az akkumulátort a vázból; lásd [Az akkumulátor eltávolítása \(oldal 36\)](#).
2. Töltse az akkumulátort 6–10 A árammal legalább 1 órán át.

Megjegyzés: Ne töltse túl az akkumulátort.

3. Ha az akkumulátor teljesen feltöltődött, húzza ki a töltőt a konnektorból, majd kösse le az akkumulátor pólusairól ([Ábra 50](#)).

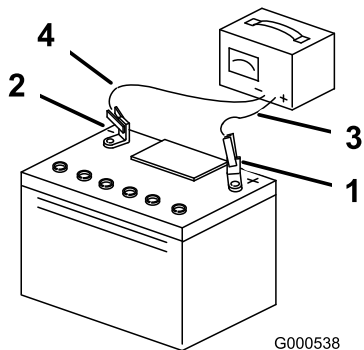

Ábra 50

- | | |
|---------------------------------|----------------------------|
| 1. Pozitív (+) akkumulátorpólus | 3. Piros (+) töltővezeték |
| 2. Negatív (-) akkumulátorpólus | 4. Fekete (-) töltővezeték |

Az akkumulátor beszerelése

1. Helyezze el az akkumulátort a rekeszében ([Ábra 49](#)).
2. Az előzőleg eltávolított kötőelemek segítségével kösse vissza a pozitív (piros) akkumulátorkábelt a pozitív (+) akkumulátorpólusra (+).
3. Az előzőleg eltávolított kötőelemek segítségével kösse vissza a negatív akkumulátorkábelt a negatív (-) akkumulátorpólusra.
4. Csúsztassa rá a piros sarusapkát a pozitív (+) akkumulátorpólusra.
5. Rögzítse az akkumulátort a leszorító pánttal ([Ábra 49](#)).
6. Hajtsa le az ülést.

A biztosítékok szervizelése

A villamos rendszert biztosítékok védik. A biztosítékok nem igényelnek karbantartást, de ha valamelyik kiolvad, ellenőrizni kell az általa védett részegységet/áramkört rövidzárlat vagy egyéb hiba szempontjából.

Biztosíték típusa:

- Főbiztosíték – F1 (25 A, késes)
 - A töltőáramkör biztosítóka – F2 (15 A, késes)
1. Parkolja le a gépet sík talajon, kapcsolja ki a késkapcsolót, és mozgítsa ki a haladásvezérlő karokat PARKOLÁS helyzetből.
 2. Állítsa le a motort, vegye ki az indítókulcsot, és várja meg, amíg az összes mozgó alkatrész leáll, csak ezután hagyja el a kezelőülést.
 3. Hajtsa fel az ülést, hogy hozzáférjen a biztosítékokhoz.
 4. Biztosítékcseré esetén húzza ki a biztosítékot az eltávolításához ([Ábra 51](#)).

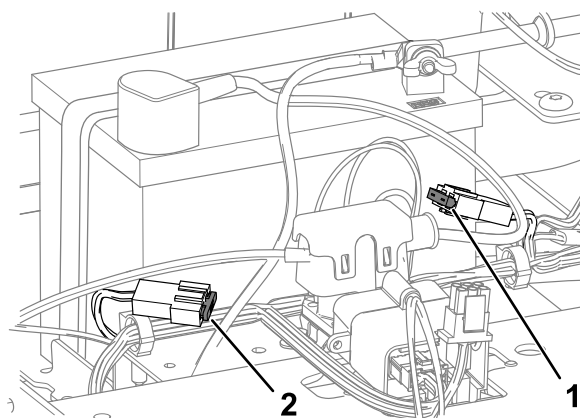

Ábra 51

- | | |
|--------------------------------------|------------------------|
| 1. A töltőáramkör biztosítóka (15 A) | 2. Főbiztosíték (25 A) |
|--------------------------------------|------------------------|

5. Hajtsa le az ülést.

Hajtóműrendszer karbantartása

A gumiabroncsok nyomásának ellenőrzése

Szolgáltatásszünet: Minden 25 órában—Ellenőrizze a gumiabroncsnyomást.

Tartsa fenn az előírt légnyomást az első és a hátsó gumiabroncsokban. Az egyenlőtlen légnyomás egyenlőtlen vágást eredményez. Ellenőrizze a gumiabroncsnyomást a szelepnél (Ábra 52). A legpontosabb nyomásérték hideg gumiabroncson mérhető.

Az első önbeálló kerekek előírt gumiabroncsnyomása 2,06 bar vagy az abroncs oldalfalán feltüntetett érték (amelyik alacsonyabb).

A hátsó hajtókerekek előírt gumiabroncsnyomása 90 kPa (13 psi).

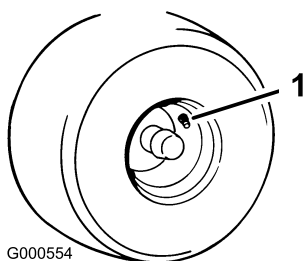

Ábra 52

1. Szelep

Az elektromos fék kioldása

Az elektromos fék kézi kioldásához fordítsa előre a rudazat karjait. Amint az elektromos fék áramot kap, a fékfunkció visszaáll.

1. Fordítsa a gyújtáskapcsolót Ki helyzetbe, és vegye ki a kulcsot.
2. Az akkumulátor lekötése
3. Keresse meg az elektromos fék tengelyét, amelyre a fékrudazat karjai csatlakoznak (Ábra 53).
4. A fék oldásához fordítsa el a tengelyt (Ábra 53).
5. A gép elmozdítása után kösse be az akkumulátort.

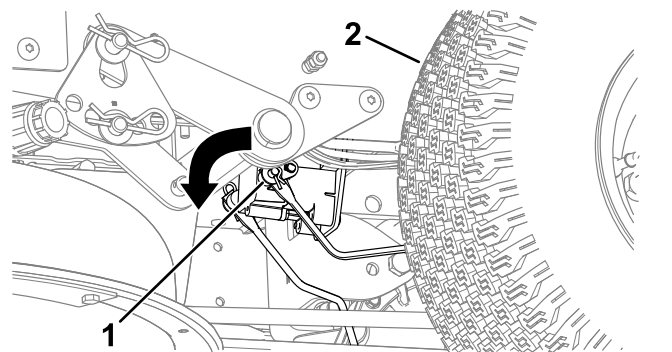

Ábra 53

1. A fékrudazat karja az elektromos fék vezérlőmodulján
2. Bal hátsó kerék

Az egyenesfutás beállítása

Ha a gép sík talajon teljes sebességgel haladva oldalra húz, állítsa be az egyenesfutást.

Ha a gép balra húz, állítson a jobb haladásvezérlő karon; ha a gép jobbra húz, állítson a bal haladásvezérlő karon.

Megjegyzés: Az egyenesfutás beállítása csak előremenetben végezhető.

1. Parkolja le a gépet sík talajon, kapcsolja ki a késkapcsolót, és mozgítsa ki a haladásvezérlő karokat PARKOLÁS helyzetből.
2. Állítsa le a motort, vegye ki az indítókulcsot, és várja meg, amíg az összes mozgó alkatrész leáll, csak ezután hagyja el a kezelőülést.
3. Keresse meg az egyenesfutás állítócsavarját a haladásvezérlő kar közelében a megfelelő oldalon (Ábra 54).

Megjegyzés: Hajtsa fel az ülést, hogy jobban hozzáférjen az állítócsavarhoz.

4. A csavart elfordítva csökkentheti az adott kerék fordulatszámát.

Megjegyzés: A csavar kismértékű elfordításával apró módosítások végezhetők.

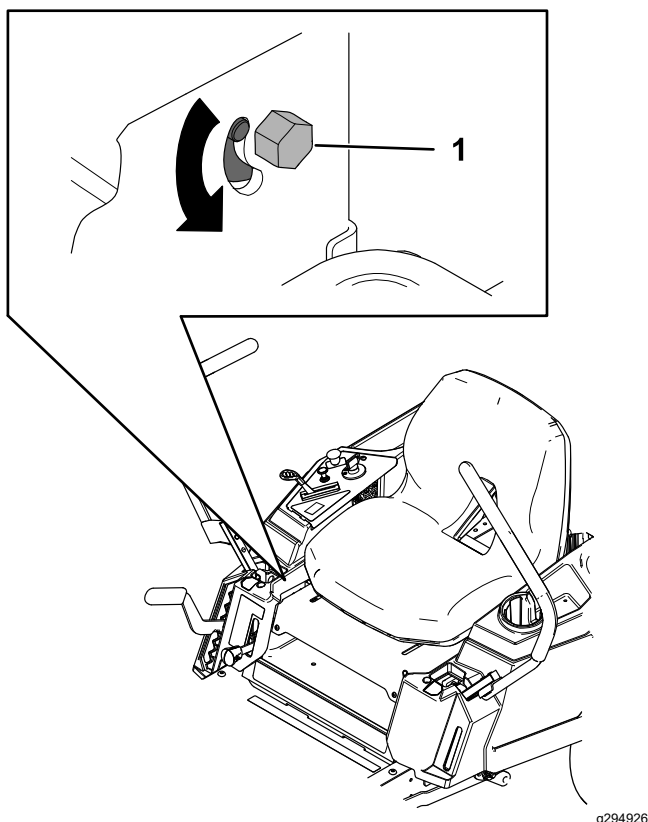

Ábra 54

g294926

1. Csavar

- Indítsa el a gépet, és induljon el vele előremenetben sík, vízszintes talajon, a haladásvezérlő karokat ütközésig előretolva, és ellenőrizze, hogy a gép egyenesen halad-e. Szükség esetén ismételje meg az eljárást.

Ékszíjak karbantartása

Az ékszíjak ellenőrzése

Szolgáltatásszünet: Minden 25 óraban—Ellenőrizze az ékszíjakat kopás, repedezettség szempontjából.

Cserélje ki az ékszíjat, ha kopott. A kopott ékszíz üzem közben nyikorog; a kések fűnyírás közben csúsznak; az ékszíz szélei rojtosak, égésnyomok és repedések láthatók rajta.

A nyíróasztal ékszíjának cseréje

A kopott ékszíz üzem közben nyikorog; a kések fűnyírás közben csúsznak; az ékszíz szélei rojtosak, égésnyomok és repedések láthatók rajta. Cserélje le az ékszíjat, ha ezek közül bármelyik körülmény észlelhető.

- Parkolja le a gépet sík talajon, kapcsolja ki a késkapcsolót, és mozdítsa ki a haladásvezérlő karokat PARKOLÁS helyzetből.
- Állítsa le a motort, vegye ki az indítókulcsot, és várja meg, amíg az összes mozgó alkatrész leáll, csak ezután hagyja el a kezelőülést.
- Állítsa be a vágásmagasságot a legalacsonyabbra (38 mm).
- Lazítsa meg az alsó 2 csavart, amelyek a nyíróasztal függönyét a nyíróasztalhoz rögzítik. Lásd: [A nyíróasztal függönyének leoldása \(oldal 29\)](#).
- Lazítsa meg a csavarokat, és távolítsa el a szíjtárcsaborkolatokat (Ábra 55).

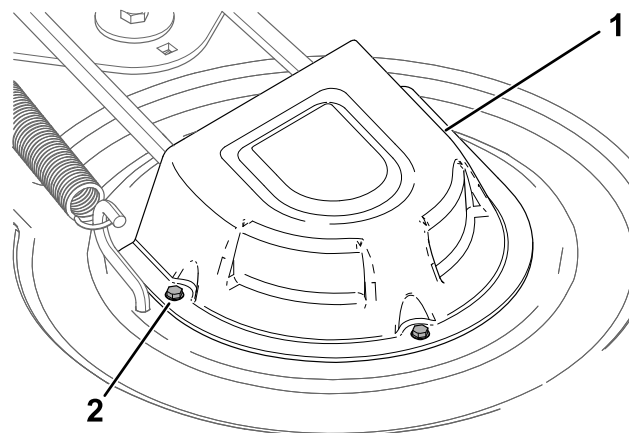

Ábra 55

g295766

1. Fedél

2. Csavar (3)

- Lazítsa meg az alakra hajlított pálcát a feszítőtárcsához rögzítő anyát (Ábra 56).

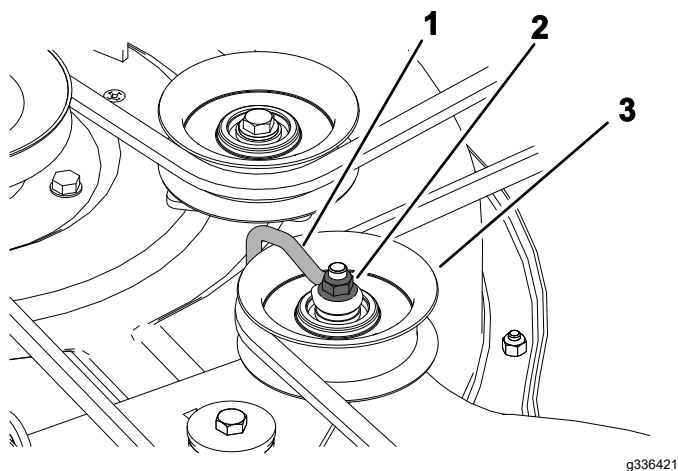

Ábra 56

g336421

- | | |
|---------------------------|------------------|
| 1. Alakra hajlított pálca | 3. Feszítőtárcsa |
| 2. Anya | |

7. Rugóeltávolító eszköz (Toro-cikkszám: 92-5771) segítségével akassa le a feszítőrugót a nyíróasztal horgáról, hogy megszüntesse a feszítőtárcsán a nyomást, majd vegye le az ékszíjat a tárcsákról (Ábra 57).

▲ FIGYELMEZTETÉS

A rugó üzemi helyzetben megfeszül, így személyi sérülést okozhat.

Járjon el körültekintően az ékszija eltávolítása során.

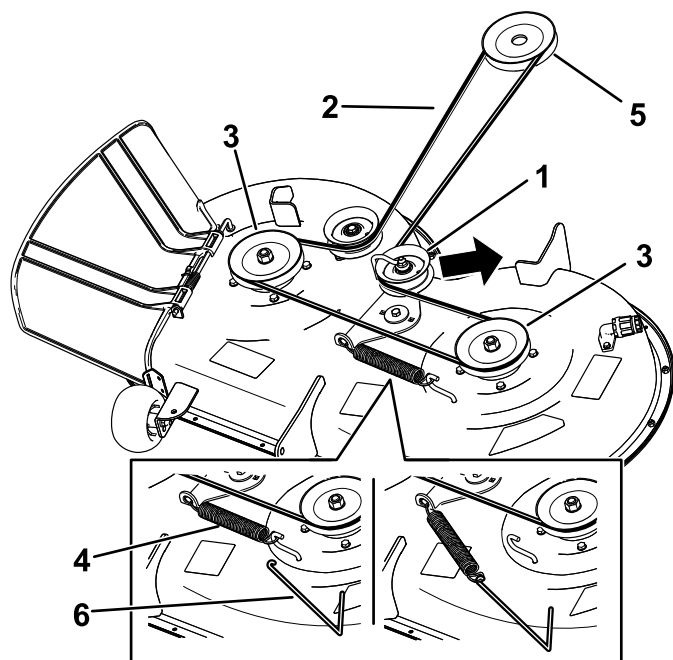

Ábra 57

g295655

- | | |
|-----------------------|--------------------------|
| 1. Feszítőtárcsa | 4. Rugó |
| 2. Nyíróasztalékszija | 5. Motorszija |
| 3. Külső szija | 6. Rugóeltávolító eszköz |

8. Tegye fel az új ékszíjat a motor és a nyíróasztal ékszija tárcsájára (Ábra 57).
9. Rugóeltávolító eszköz (Toro-cikkszám: 92-5771) segítségével akassa fel a feszítőrugót a nyíróasztal horgára, hogy a feszítőtárcsát meghúzza feszessé tegye az ékszíjat (Ábra 57).
10. Húzza meg az alakra hajlított pálcát a feszítőtárcsához rögzítő anyát.

Megjegyzés: Igazítsa az alakra hajlított pálcát a feszítőkarhoz a Ábra 56 szerint.

11. Szerelje fel a szija burkolatokat.
12. Húzza meg az alsó 2 csavart, amelyek a nyíróasztal függönyét a nyíróasztalhoz rögzítik. Lásd: [A nyíróasztal függönyének leoldása \(oldal 29\)](#).

A fűnyíró karbantartása

Késekkel kapcsolatos óvintézkedések

- Ellenőrizze rendszeresen a késeket kopás és sérülés szempontjából.
- Óvatosan járjon el a kések ellenőrzésekor. Burkolja be a késeket, vagy viseljen védőkesztyűt, és legyen óvatos a szervizelésükkor. A késeket csak cserélni vagy fenni szabad; tilos azokat kiegyenesíteni vagy hegeszteni.
- Többkéses gépeknél figyelembe kell venni, hogy az egyik kés forgatásakor a többi kés is forogni kezd.
- Mindig együtt, teljes készletben cserélje a kopott vagy sérült késeket és csavarokat, hogy megőrizze az egyensúlyt.

A vágókések szervizelése

A kiváló minőségű vágás érdekében tartsa a késeket élesen. A kényelmes élezés és csere érdekében érdemes pótkésekről gondoskodni.

A kések ellenőrzése vagy szervizelése előtt

1. Parkolja le a gépet sík talajon, kapcsolja ki a késkapcsolót, és mozdítsa ki a haladásvezérlő karokat PARKOLÁS helyzetből.
2. Állítsa le a motort, vegye ki a kulcsot, és húzza le a gyertyapipát a gyújtógyertyákról.

A kések ellenőrzése

Szolgáltatásszünet: Minden egyes használat előtt, vagy naponta

1. Ellenőrizze a vágóéleket (Ábra 58).
2. Ha a vágóél tompa, vagy sérülések láthatók rajta, szerelje le és fenje meg a kést, lásd: [A kések élezése \(oldal 43\)](#).
3. Vizsgálja meg a késeket, különösen az ívelt részen.
4. Ha ezen a területen bármilyen repedést, kopást vagy alakuló bevágást lát, azonnal cserélje ki a kést (Ábra 58).

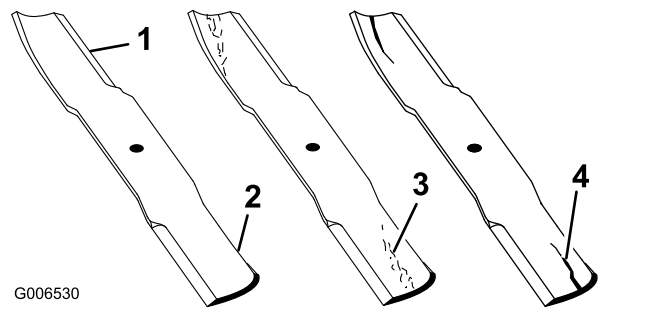

Ábra 58

1. Vágóél
2. Ívelt rész
3. Kopás/alakuló bevágás
4. Repedés

A kések ellenőrzése görbülés szempontjából

Megjegyzés: A következő eljáráshoz a gépnek sík talajon kell állnia.

1. Emelje fel a nyíróasztalt a legfelső vágásmagasságba.
2. Vastagon párnázott kesztyűben vagy más megfelelő kézzel ellátva fordítsa lassan a kést olyan helyzetbe, hogy megmérhesse a távolságot a vágóél és a vízszintes felület között, amelyen a gép áll (Ábra 59).

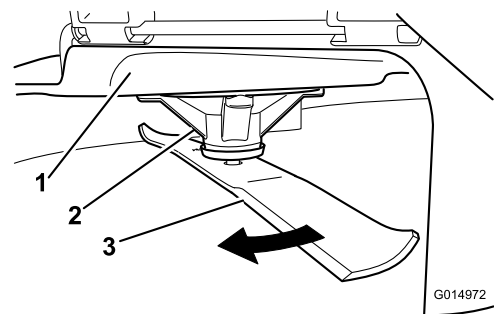

Ábra 59

1. Nyíróasztal
2. Tengelyház
3. Kés

3. Mérje meg a kés hegye és a vízszintes felület közti távolságot (Ábra 60).

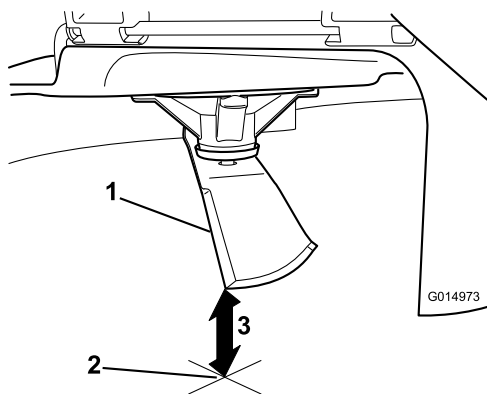

Ábra 60

g014973

1. Kés (mérési helyzetben)
2. Vízszintes felület
3. A kés és a felület között mért távolság (A)

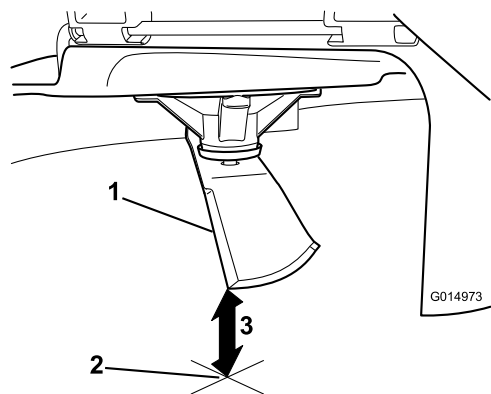

Ábra 62

g014973

1. Kés ellentétes oldali éle (mérési helyzetben)
2. Vízszintes felület
3. A kés és a felület között másodikként mért távolság (B)

4. Forgassa el a kést 180°-kal, hogy az ellentétes vágóéle kerüljön mérési helyzetbe (Ábra 61).

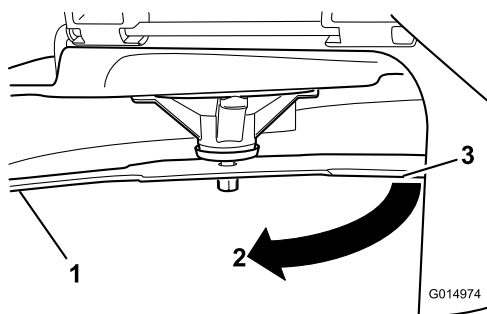

Ábra 61

g014974

1. Kés (előzőleg mért oldala)
2. Mérés (előző helyzet)
3. A kés ellenkező oldala mérési helyzetbe fordítva

5. Mérje meg a kés hegye és a vízszintes felület közti távolságot (Ábra 62).

Megjegyzés: Az eltérés nem lehet több mint 3 mm.

- A. Ha az A és a B közti eltérés több mint 3 mm, cserélje le a kést, lásd: [A kések leszerelése \(oldal 42\)](#) és [A kések felszerelése \(oldal 43\)](#).

Megjegyzés: Ha a görbének talált kés lecserélése után megismételt mérés továbbra is 3 mm-t meghaladó eltérést mutat, a kés tengelye görbülhetett el. Vegye fel a kapcsolatot a hivatalos márkakereskedővel a javítás miatt.

- B. Ha az eltérés nem lépi túl a határértéket, folytassa a következő késsel.

6. Ismételje meg az eljárást minden késnél.

A kések leszerelése

Cserélje le a kést, ha szilárd tárgynak ütközött, ha elveszítette az egyensúlyát, vagy ha elgörbült.

1. Tartsa meg a kés végét egy ronggyal vagy vastagon párnázott kesztyűvel.
2. Távolítsa el a tengelyből a késcsavart, az ívelt alátétet és a kést (Ábra 63).

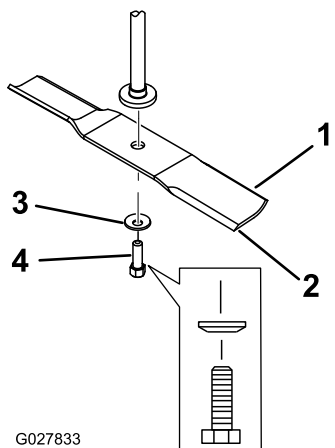

G027833

g027833

Ábra 63

- | | |
|-----------------------|-----------------|
| 1. A kés terelőlemeze | 3. Ívelt alátét |
| 2. Kés | 4. Késcsavar |

A kések élezése

- Reszelő segítségével fenje meg a kés mindkét vágóélét (Ábra 64).

Megjegyzés: Őrizze meg az eredeti letörési szöget.

Megjegyzés: A kés megtartja az egyensúlyát, ha mindkét vágóélről ugyanannyi anyagot távolít el.

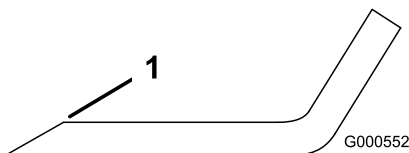

G000552

g000552

Ábra 64

- Az élesítést végezze az eredeti szögben.

- Ellenőrizze a kés egyensúlyát késegyensúlyozóra téve (Ábra 65).

Megjegyzés: Ha a kés vízszintes helyzetben marad, akkor kiegyensúlyozott, használható.

Megjegyzés: Ha a kés nincs egyensúlyban, reszeljen le némi anyagot a nehéz végéből, csak a terelőlemeznél (Ábra 64).

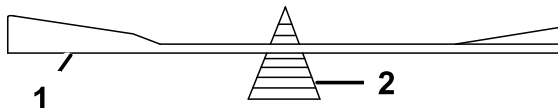

G000553

g000553

Ábra 65

- | | |
|--------|--------------------|
| 1. Kés | 2. Késegyensúlyozó |
|--------|--------------------|

- Ismételje az eljárást, amíg a kés egyensúlyba nem kerül.

A kések felszerelése

- Szerelje fel a kést a tengelyre (Ábra 63).

Fontos: A kés ívelt része a megfelelő vágás érdekében nézzen felfelé, a nyíróasztal belseje irányába.

- Szerelje vissza az ívelt alátétet (a homorú fele nézzen a kés felé) és a késcsavart (Ábra 63).
- Húzza meg a késcsavart 81–108 Nm nyomatékkal.

A nyíróasztal szintezése

Ellenőrizze a nyíróasztal vízszintes helyzetét minden alkalommal, amikor felszereli azt, és ha ferde nyomot hagy a fűnyíró.

A szintezés előtt ellenőrizze, hogy nincs-e elgörbülve valamelyik kés, és cserélje le a görbe kést; a továbblépés előtt lásd: [A vágókések szervizelése \(oldal 41\)](#).

Először oldalirányban szintezze a nyíróasztalt; utána állítsa be a hosszirányú lejtését.

Követelmények:

- A gépnek sík talajon kell állnia.
- Az összes gumibroncs legyen megfelelően felfújva; lásd: [A gumibroncsok nyomásának ellenőrzése \(oldal 38\)](#).

Az oldalirányú szint ellenőrzése

- Parkolja le a gépet sík talajon, kapcsolja ki a késkapcsolót (TLT) és mozdítsa ki a haladásvezérlő karokat PARKOLÁS helyzetből.
- Állítsa le a motort, vegye ki az indítókulcsot, és várja meg, amíg az összes mozgó alkatrész leáll, csak ezután hagyja el a kezelőülést.
- A vágásmagasságot állítsa 76 mm-es helyzetbe.
- Forgassa el óvatosan keresztbe a késeket.
- Mérje meg a szélső késhegyek és a vízszintes felület közti távolságot (Ábra 66).

Megjegyzés: Ha a két érték közti különbség több, mint 5 mm, beállítás szükséges; lásd: [Oldalirányú szintezés \(oldal 44\)](#).

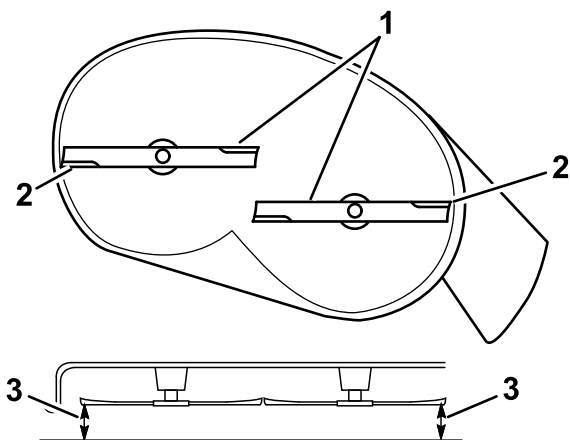

Ábra 66

g294044

1. Keresztben álló kések
2. Szélső késhegyek
3. Mérje meg a kés hegye és a vízszintes felület közti távolságot itt.

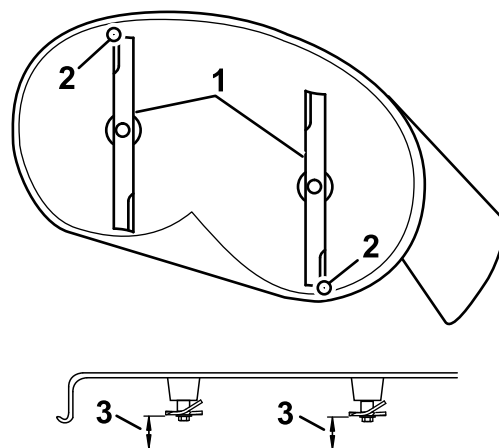

Ábra 67

g294046

1. Kések hosszirányban
2. Szélső késhegyek
3. Mérje meg a kés hegye és a vízszintes felület közti távolságot itt.

A kések lejtésének ellenőrzése

Ellenőrizze mindig a lejtést a késeknél, amikor felszereli a nyíróasztalt. Ha a nyíróasztal eleje több, mint 7,9 mm-rel lejjebb van a hátuljánál, a késeket szintezni kell.

1. Parkolja le a gépet sík talajon, kapcsolja ki a késkapcsolót (TLT) és mozgítsa ki a haladásvezérlő karokat PARKOLÁS helyzetből.
2. Állítsa le a motort, vegye ki az indítókulcsot, és várja meg, amíg az összes mozgó alkatrész leáll, csak ezután hagyja el a kezelőülést.
3. A vágásmagasságot állítsa 76 mm-es helyzetbe.
4. Fordítsa a késeket óvatosan hosszanti helyzetbe (Ábra 67).
5. Mérje meg az első kés csúcsa és a talaj, valamint a hátsó kés csúcsa és a talaj közti távolságot (Ábra 67).

Megjegyzés: Ha az első kés csúcsa nincs 1,6–7,9 mm-rel lejjebb a hátsó kés csúcsánál, folytassa itt: [A kések lejtésének beállítása \(oldal 45\)](#).

Oldalirányú szintezés

1. Menjen át a gép bal oldalára.
2. Az eljáráshoz állítsa be a lenyesés elleni védelem görgőit a felső furatokba vagy szerelje le őket; lásd: [A lenyesés elleni védelemre szolgáló görgők beállítása \(oldal 22\)](#).
3. A vágásmagasságkart állítsa be a 76 mm-es helyzetbe; lásd: [A vágásmagasság beállítása \(oldal 22\)](#).
4. Helyezzen 2 fatömböt – 6,6 cm vastagot – a nyíróasztal első szélé alá két oldalt, de ne a lenyesés elleni védelem görgőkonzolja alá (Ábra 68).
5. Helyezzen 2 fatömböt – 7,3 cm vastagot – a nyíróasztal szoknyájának hátsó szélé alá; egyet-egyét a nyíróasztal két oldalához (Ábra 68).

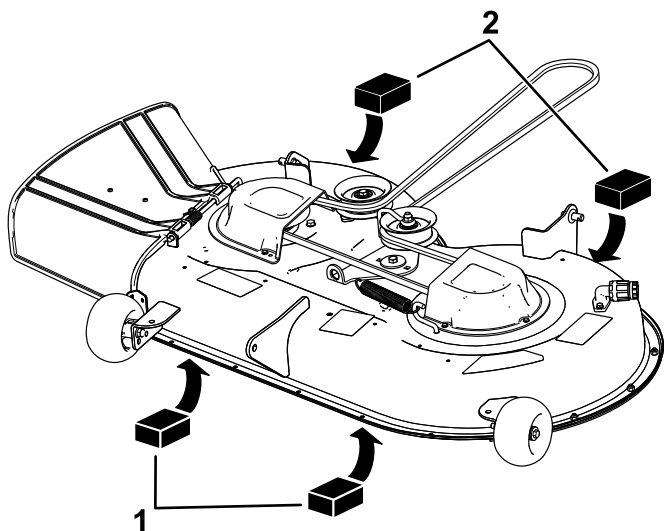

Ábra 68

g294196

1. Fatömb – 6,6 cm vastag 2. Fatömb – 7,3 cm vastag

6. Távolítsa el a rugós sasszeget és az alátétet az emelőkar alsó csapjáról (Ábra 69).

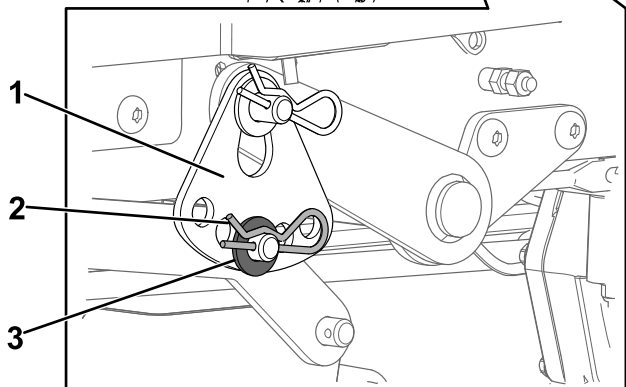
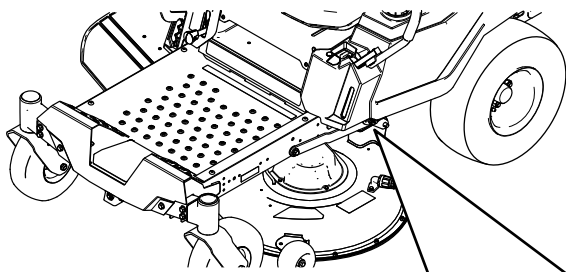

Ábra 69

g294197

1. Vágásmagasság-lemez 3. Alátét
2. Rugós sasszeg

7. Fordítsa el a vágásmagasság-lemezt egy másik furathoz, amely felveszi a nyíróasztal súlyát, amikor a lemezt visszasereli (Ábra 70).

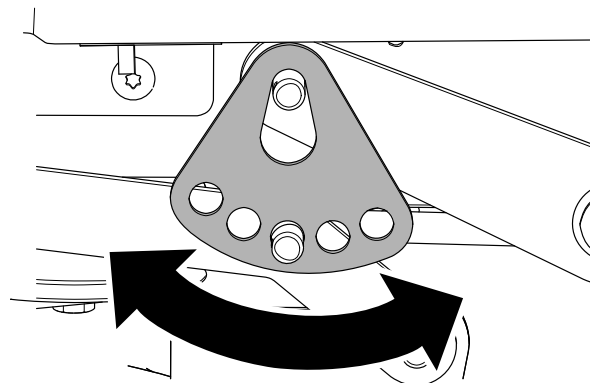

Ábra 70

g294195

8. Szerelje vissza az alátétet és a rugós sasszeget (Ábra 70).
9. Ismétlje meg a 6–8. lépést a gép másik oldalán.
10. Ellenőrizze újra az oldalirányú szintet; ismétlje addig a műveletet, amíg megfelelő értékeket nem kap.
11. Folytassa a nyíróasztal szintezését a kések hosszirányú lejtésének ellenőrzésével; lásd **A kések lejtésének beállítása** (oldal 45).

A kések lejtésének beállítása

1. Forgassa el az állítóanyát a fűnyíró elején (Ábra 71).

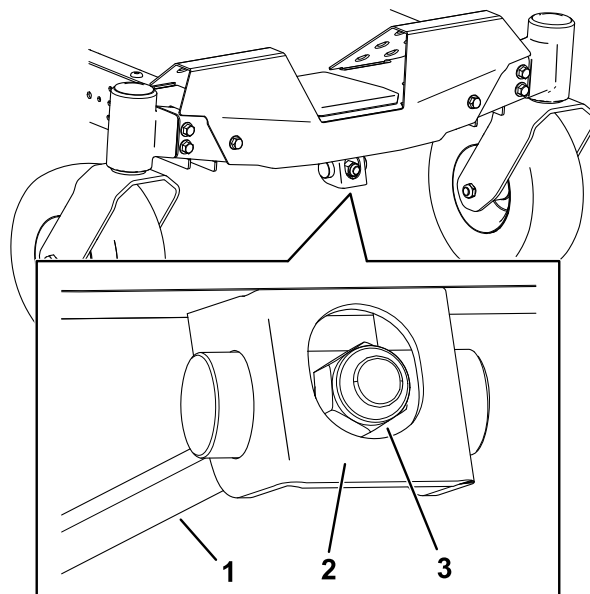

Ábra 71

g294471

1. Állítórod 3. Állítóanya
2. Állítóömb

2. A nyíróasztal elejének megemeléséhez húzzon az állítóanyán.

3. A nyíróasztal elejének süllyesztéséhez lazítson az állítóanyán.
4. A beállítás után ellenőrizze újra a lejtést. Folytassa a beállítást az anyával, amíg az első késhegy 1,6–7,9 mm-rel lejjebb nem kerül a hátsó késhegynél; lásd: [A kések lejtésének ellenőrzése \(oldal 44\)](#).
5. Ha a lejtés megfelelő, ellenőrizze újra a nyíróasztal oldalirányú szintjét; lásd: [Az oldalirányú szint ellenőrzése \(oldal 43\)](#).

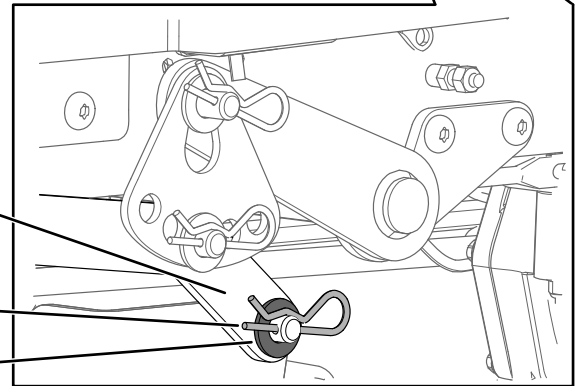
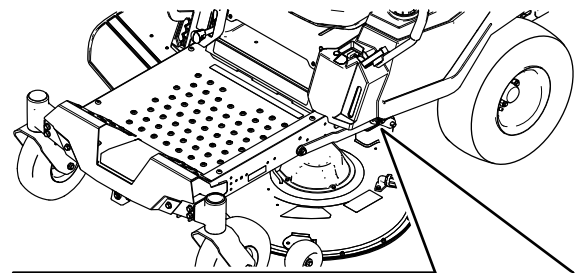

g295768

A nyíróasztal eltávolítása

1. Parkolja le a gépet sík talajon, kapcsolja ki a késkapcsolót (TLT) és mozgassa ki a haladásvezérlő karokat PARKOLÁS helyzetből.
2. Állítsa le a motort, vegye ki az indítókulcsot, és várja meg, amíg az összes mozgó alkatrész leáll, csak ezután hagyja el a kezelőülést.
3. A vágásmagasságkart állítsa a legalacsonyabb helyzetbe.
4. Távolítsa el a rugós sasszeget az első tartórúdról, majd akassza ki le a rudat a nyíróasztalkonzolból ([Ábra 72](#)).

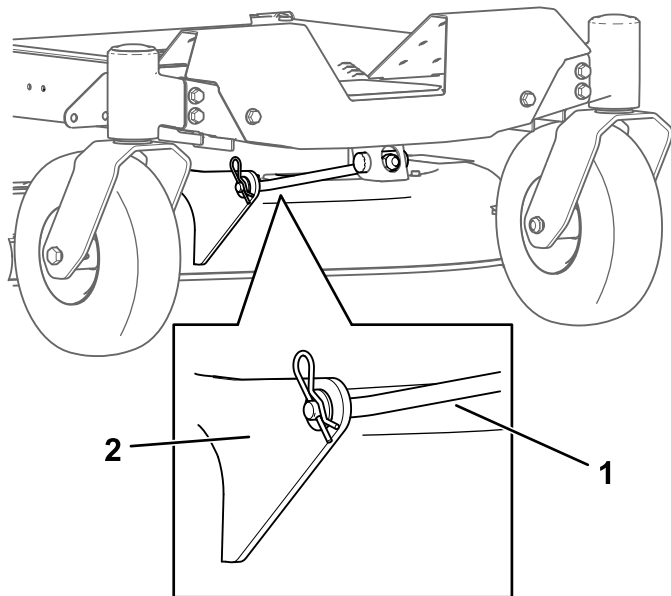

g366001

Ábra 72

1. Első tartórúd
2. Nyíróasztalkonzol

5. Engedje le óvatosan a nyíróasztal elejét a talajra.
6. A gép egyik oldalán távolítsa el az alátétet és a rugós sasszeget a nyíróasztal csapjáról ([Ábra 73](#)).

Ábra 73

1. Emelőkar
2. Rugós sasszeg
3. Alátét

7. Távolítsa el az emelőkart a nyíróasztal csapjáról ([Ábra 73](#)).
8. Ismétlje meg a 6. és a 7. lépést a gép másik oldalán.
9. Csúsztassa hátra a nyíróasztalt, hogy levehesse a nyíróasztal ékszíját a motorszíjtárcsáról.
10. Csúsztassa ki a nyíróasztalt a gép alól.

Megjegyzés: Őrizzen meg minden alkatrészt a későbbi visszaszereléshez.

A nyíróasztal felszerelése

1. Parkolja le a gépet sík talajon, kapcsolja ki a késkapcsolót (TLT) és mozgassa ki a haladásvezérlő karokat PARKOLÁS helyzetből.
2. Állítsa le a motort, vegye ki az indítókulcsot, és várja meg, amíg az összes mozgó alkatrész leáll, csak ezután hagyja el a kezelőülést.
3. Csúsztassa be a nyíróasztalt a gép alá.
4. A vágásmagasságkart állítsa a legalacsonyabb helyzetbe.
5. A gép egyik oldalán emelje meg a nyíróasztalt, és szerelje fel az emelőkart a nyíróasztal csapjára ([Ábra 73](#)).
6. Rögzítse az emelőkart az alátét és a rugós sasszeg segítségével ([Ábra 73](#)).
7. Ismétlje meg az 5. és a 6. lépést a gép másik oldalán.

- Akassza be az első tartórudat a nyíróasztalkonzolba, majd rögzítse az alátét és a rugós sasszeg segítségével (Ábra 72).
- Tegye fel az ékszíjat a motorszíjtárcsára; lásd: A nyíróasztal ékszíjának cseréje (oldal 39).

A terelőlemez cseréje

Szolgáltatásszünet: Minden egyes használat előtt, vagy naponta—Ellenőrizze a fűterelő lemez épségét.

⚠ FIGYELMEZTETÉS

A fedetlen kidobónyíláson át a gép tárgyakat hajthat a közelben tartózkodóknak, súlyos személyi sérülést okozva. Emellett így a késekhez is hozzá lehet érni.

Ne működtesse a gépet a fűterelő lemez, a kidobónyílás-fedél vagy a fűgyűjtő rendszer nélkül.

- Távolítsa el a nyíróasztal alatti rúdról az anyát ($\frac{3}{8}$ " (Ábra 74).

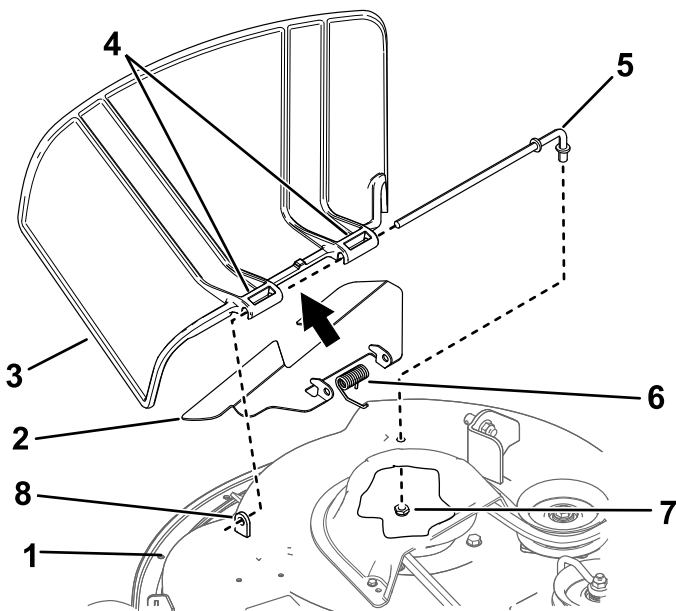

Ábra 74

- | | |
|------------------------------|---------------------------|
| 1. Nyíróasztal | 5. Rúd |
| 2. Rövid elálló rész | 6. Rugó |
| 3. A fűterelő lemez csuklója | 7. Anya ($\frac{3}{8}$ " |
| 4. Fűterelő lemez | |

- Csúsztassa át a rúd egyenes végét a fűterelő lemez hátsó csuklóján.
- Csúsztassa fel a rugót a rúdra a végeivel lefelé úgy, hogy a fűterelő lemez konzoljai közé kerüljön.
- Csúsztassa át a rúd egyenes végét a terelőlemez másik csuklóján is (Ábra 74).
- Illessze be a rudat a fűterelő lemez elejénél a nyíróasztal rövid elálló részébe.
- Rögzítse a rúd hátsó végét a nyíróasztalhoz az anyával ($\frac{3}{8}$ " a Ábra 74 szerint.

Fontos: A fűterelő lemezt a rugónak lehajtott helyzetben kell tartania. Hajtsa fel a terelőlemezt annak ellenőrzésére, hogy teljesen lecsapódik-e az alsó helyzetbe.

- Csúsztassa ki a rudat a rövid elálló részből, a rugóból és a fűterelő lemezből (Ábra 74).
- Távolítsa el a sérült vagy kopott fűterelő lemezt.
- Szerelje fel az új fűterelő lemezt (Ábra 74).

Tisztítás

A nyíróasztal aljának lemosása

Szolgáltatásszünet: Minden használat után

Fontos: A gépet kímélő mosószerrel és vízzel is lemoshatja. Ne használjon a lemosásához nagy nyomású mosót. Kerülje a bő víz használatát, különösen a vezérlőpanel, az ülés alatti rész, a motor, a hidraulikaszivattyúk és a hidraulikus motorok környékén.

Mossa ki a nyíróasztal alját minden használat után, hogy a hatékony talajtakarítás és nyesedékürítés érdekében meggátolja a fűhulladék lerakódását.

1. Parkolja le a gépet sík talajon, kapcsolja ki a késkapcsolót (TLT) és mozdítsa ki a haladásvezérlő karokat PARKOLÁS helyzetből.
2. Állítsa le a motort, vegye ki az indítókulcsot, és várja meg, amíg az összes mozgó alkatrész leáll, csak ezután hagyja el a kezelőülést.
3. Csatlakoztassa a tömlőcsatlakozót a fűnyíró kimosószerelvényére, majd nyissa meg teljesen a vizet (Ábra 75).

Megjegyzés: Vonja be vazelinrel a kimosószerelvény O gyűrűjét, hogy a csatlakozó könnyebben rácsússzon és az O gyűrűt is védje.

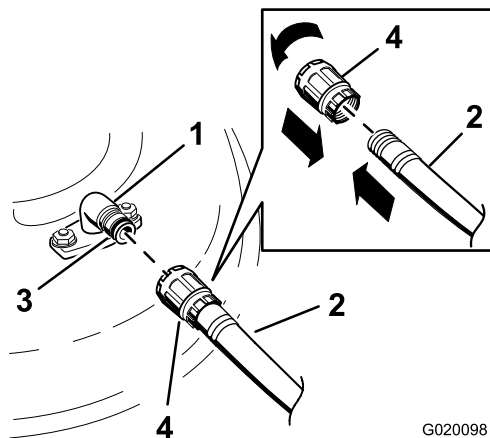

Ábra 75

- | | |
|---------------------|--------------------|
| 1. Kimosószerelvény | 3. O gyűrű |
| 2. Tömlő | 4. Tömlőcsatlakozó |

7. Kapcsolja ki a késkapcsolót, állítsa le a motort, vegye ki a kulcsot, és várja meg, amíg leáll az összes mozgó alkatrész.
8. Zárja el a vizet, és válassza le a tömlőcsatlakozót a kimosószerelvényről.

Megjegyzés: Ha a fűnyíró 1 mosás után nem lett tiszta, áztassa be, és hagyja állni 30 percig. Ezután ismételje meg az eljárást.

9. Járassa ismét a fűnyíró 1–3 percig, hogy eltávolítsa a felesleges vizet.

▲ FIGYELMEZTETÉS

A törött vagy hiányzó kimosószerelvény kirepülő tárgyakkal teheti ki Önt és másokat, vagy a késhez érhetnek miatta. A forgó kések vagy a kirepülő törmelék személyi sérülést vagy halált okozhat.

- Cserélje ki vagy pótolja azonnal a hibás vagy hiányzó kimosószerelvényt, mielőtt újra használná a gépet.
- Ne nyúljon kezével vagy lábával a nyíróasztal alá vagy be a gép nyílásain.

A hulladék elhelyezése

A motorolaj, az akkumulátor, a hidraulikafolyadék és a hűtőfolyadék a környezetet szennyező anyagok. Ezeket az állami és a helyi előírásoknak megfelelően ártalmatlanítsa.

4. Engedje le a nyíróasztalt a legalacsonyabb vágásmagasságba.
5. Üljön be az ülésbe, és indítsa be a motort.
6. Kapcsolja be a késkapcsolót, és járassa a fűnyíró 1–3 percig.

Tárolás

Biztonságos tárolás

- Állítsa le a motort, vegye ki az indítókulcsot, és várja meg, amíg az összes mozgó alkatrész leáll, csak ezután hagyja el a kezelői pozíciót. Hagyja lehűlni a gépet, mielőtt beállítási, szervizelési, tisztítási vagy tárolási munkába kezd rajta.
- Ne tárolja a gépet vagy az üzemanyagot nyílt láng közelében, és ne zárt térben vagy zárt utánfutón ürítse le az üzemanyagot.
- Ne tárolja a gépet vagy az üzemanyagtartályt olyan helyen, ahol nyílt láng, szikra vagy őr láng fordul elő, mint például vízmelegítőkön vagy más eszközökön.

Tisztítás és tárolás

1. Parkolja le a gépet sík talajon, kapcsolja ki a káskapcsolót (TLT) és mozdítsa ki a haladásvezérlő karokat PARKOLÁS helyzetből.
2. Állítsa le a motort, vegye ki az indítókulcsot, és várja meg, amíg az összes mozgó alkatrész leáll, csak ezután hagyja el a kezelőülést.
3. Távolítsa el a fűkaszalékot, a koszt és a szennyeződést a teljes gép külső felületeiről, különösen a motorról és a hidraulika-rendszerről. Tisztítsa le a koszt és kaszalékot a hengerfej bordái közül és a ventilátorházból.
Fontos: A gépet kémélő mosószerrel és vízzel is lemoshatja. Ne használjon a lemosásához nagynyomású mosót. Kerülje a bő víz használatát, különösen a vezérlőpanel, a motor, a hidraulikaszivattyúk és a hidromotorok környékén.
4. Ellenőrizze a rögzítőfék működését, lásd: [Parkolás helyzet \(oldal 10\)](#).
5. Végezze el a légszűrő szervizelését, lásd: [A légszűrő szervizelése \(oldal 30\)](#).
6. Zsírozza meg a gépet, lásd: [Kenés \(oldal 30\)](#).
7. Cserélje le a motorolajat, lásd: [A motorolaj és az olajszűrő cseréje \(oldal 32\)](#).
8. Ellenőrizze a gumiabroncsok nyomását, lásd: [A gumiabroncsok nyomásának ellenőrzése \(oldal 38\)](#).
9. Töltse fel az akkumulátort; lásd: [Az akkumulátor töltése \(oldal 37\)](#).
10. Ha a gépet behelyezett akkumulátorral tárolja, kösse le a negatív (fekete) kábelt az akkumulátorról.

11. Kaparja le a nagyobb fűlerakódásokat és koszt a nyíróasztal aljáról, majd mossa le kerti locsolótömlővel.

Megjegyzés: Járassa a gépet bekapcsolt késsel (TLT) magas alajjáraton a lemosás után 2–5 percig.

12. Ellenőrizze a kések állapotát, lásd: [A vágókések szervizelése \(oldal 41\)](#).
13. Készítse elő a gépet a 30 napon túli tárolásra az alábbi módon:
 - A. Töltsön tüzelőanyag-stabilizáló/-kondicionáló adalékot a tartályban lévő friss tüzelőanyaghoz. Kövesse az üzemanyag-stabilizáló gyártójának keverési utasításait. Ne használjon alkoholalapú üzemanyag-stabilizálót (etanolt vagy metanolt).
 - B. Járassa a motort 5 percig, hogy átjárja a tüzelőanyag-rendszert a kondicionált tüzelőanyag.
 - C. Állítsa le a motort, hagyja lehűlni, majd egy pumpás szifon segítségével ürítse le a tüzelőanyag-tartályt, vagy járassa a motort a leállásig.
 - D. Gondoskodjon a tüzelőanyag hulladékelhelyezéséről megfelelő módon. Végezze el újrahasznosítását a helyi rendelkezések alapján.

Fontos: Ne tárolja az üzemanyag-stabilizáló/-kondicionálót hosszabban, mint ahogy a gyártója javasolja.

14. Szerelje ki és ellenőrizze a gyújtógyertyákat, lásd: [A gyújtógyertya szervizelése \(oldal 33\)](#). A kiserelt gyújtógyertya nyílásán át töltsön 30 ml (2 evőkanál) motorolajat a hengerekbe. Az indítómotorral forgassa meg a motort, hogy eloszlassa az olajat a hengerben. Szerelje be a gyújtógyertyákat. Ne tegye rájuk a gyertyapipát.
15. Ellenőrizze és húzza meg az összes kötőelemet. Javítsa meg vagy cserélje le a károsodott alkatrészeket.
16. Fesse be az összes karcos vagy csupaszfémfelületet. A festék a márkaszerviztől beszerezhető.
17. Tárolja a gépet tiszta, száraz garázsban vagy tárolóhelyiségben. Vegye ki a kulcsot, és tegye el úgy, hogy gyerekek vagy illetéktelenek ne férhessenek hozzá. A védelme érdekében takarja le és tartsa tisztán a gépet.

Az akkumulátor tárolása

1. Töltse fel teljesen az akkumulátort.
2. Hagyja pihenni az akkumulátort 24 órát, majd ellenőrizze a feszültségét.

Megjegyzés: Ha az akkumulátor feszültsége nem éri el a 12,6 V-ot, ismételje meg az [1.](#) és a [2.](#) lépést.

3. Kösse le a kábeleket az akkumulátorról.
4. Ellenőrizze rendszeresen a feszültséget, hogy az 12,4 V vagy magasabb-e.

Megjegyzés: Ha az akkumulátor feszültsége nem éri el a 12,4 V-ot, ismételje meg az [1.](#) és a [2.](#) lépést.

Akkumulátortárolási tippek

Ha az akkumulátort a gépen kívül tárolja, tegye a következőket:

- Tárolja az akkumulátort hűvös, száraz helyen, egyenesen felállítva.
- Ne halmozzon közvetlenül egymásra téve akkumulátorokat, csak kartondobozban.
- Ne halmozzon egymásra 3-nál több akkumulátort (kereskedelmi célú esetén 2-nél).
- A már elektrolittal feltöltött akkumulátort ellenőrizze 4–6 havonta, szükség esetén töltse fel.
- A beszerelése előtt mindig ellenőrizze és töltse fel az akkumulátort.

Hibakeresés és elhárítás

Probléma	Lehetséges ok	Javító intézkedés
Az üzemanyagtartály az összeroskadás jeleit mutatja, vagy gyakran tűnik úgy, hogy elfogyott az üzemanyag.	1. A légszűrő papírbetétje eltömődött.	1. Tisztítsa meg a papírbetétet.
A motor túlmelegszik.	1. Túl nagy a motor terhelése. 2. Kevés a motorolaj a forgattyúházban. 3. A motor ventilátorháza alatt eltömődtek a hűtőbordák vagy a levegőjáratok. 4. A légszűrő elkoszolódott. 5. Szennyeződés, víz vagy állott üzemanyag van az üzemanyagrendszerben.	1. Csökkentse a munkasebességet. 2. Töltsön olajat a forgattyúházba. 3. Távolítsa el az eltömődést a hűtőbordák közül és a levegőjáratokból. 4. Tisztítsa meg vagy cserélje ki a légszűrőbetétet. 5. Vegye fel a kapcsolatot a hivatalos márkakereskedővel
Az indítómotor nem forgatja a motort.	1. A késkapcsoló be van kapcsolva. 2. A haladásvezérlő karok nem PARKOLÁS helyzetben állnak. 3. Az akkumulátor lemerült. 4. A villamos csatlakozók korrodáltak vagy lazák. 5. Kiégett egy biztosíték. 6. Meghibásodott egy relé vagy kapcsoló.	1. Kapcsolja ki a késkapcsolót. 2. Állítsa a haladásvezérlő karokat külső, PARKOLÁS helyzetbe. 3. Töltse fel az akkumulátort. 4. Ellenőrizze a villamos csatlakozók érintkezését. 5. Cserélje ki a biztosítékot. 6. Vegye fel a kapcsolatot a hivatalos márkakereskedővel.
A motor nem indul be, nehezen indul be, vagy leáll.	1. Az üzemanyagtartály kiürült. 2. A hidegindító (ha van) nem aktív. 3. A légszűrő elkoszolódott. 4. A gyertyapipa lelazult vagy nem csatlakozik. 5. A gyújtógyertya rozsdafoltos, elszennyeződött, vagy az elektródahézag nem megfelelő. 6. Az üzemanyagszűrő elszennyeződött. 7. Szennyeződés, víz vagy állott üzemanyag van az üzemanyagrendszerben. 8. Nem megfelelő üzemanyag van az üzemanyagtartályban. 9. Kevés a motorolaj a forgattyúházban.	1. Tankoljon. 2. Állítsa a hidegindító kart BE helyzetbe. 3. Tisztítsa meg vagy cserélje ki a légszűrőbetétet. 4. Helyezze fel a gyertyapipát a gyertyára. 5. Szereljen be új, megfelelő légrésű gyújtógyertyát. 6. Cserélje ki az üzemanyagszűrőt. 7. Vegye fel a kapcsolatot a hivatalos márkakereskedővel. 8. Ürítse le az üzemanyagtartályt, és töltsön be megfelelő üzemanyagot. 9. Töltsön olajat a forgattyúházba.

Probléma	Lehetséges ok	Javító intézkedés
A motor gyenge.	<ol style="list-style-type: none"> 1. Túl nagy a motor terhelése. 2. A légszűrő elkoszolódott. 3. Kevés a motorolaj a forgattyúházban. 4. A motor ventilátorháza alatt eltömődtek a hűtőbordák vagy a levegőjáratok. 5. A gyújtógyertya rozsdafoltos, elszennyeződött, vagy az elektródahézag nem megfelelő. 6. Az üzemanyagtartály szellőzője eltömődött. 7. Szennyezett az üzemanyagszűrő. 8. Szennyeződés, víz vagy állott üzemanyag van az üzemanyagrendszerben. 9. Nem megfelelő üzemanyag van az üzemanyagtartályban. 	<ol style="list-style-type: none"> 1. Csökkentse a munkasebességet. 2. Tisztítsa meg a légszűrőbetétet. 3. Töltsön olajat a forgattyúházba. 4. Távolítsa el az eltömődést a hűtőbordák közül és a levegőjáratokból. 5. Szereljen be új, megfelelő légrésű gyújtógyertyát. 6. Vegye fel a kapcsolatot a hivatalos márkakereskedővel. 7. Cserélje ki az üzemanyagszűrőt. 8. Vegye fel a kapcsolatot a hivatalos márkakereskedővel. 9. Vegye fel a kapcsolatot a hivatalos márkakereskedővel.
A gép nem indul el sem előre, sem hátramenetben.	<ol style="list-style-type: none"> 1. A megkerülő szelepek nyitva vannak. 2. A hajtó ékszíjak elkoptak, lazák vagy elszakadtak. 3. A hajtó ékszíjak leestek a szíjtárcsákról. 4. A hajtómű meghibásodott. 	<ol style="list-style-type: none"> 1. Zárja el a vontatási szelepeket. 2. Vegye fel a kapcsolatot a hivatalos márkakereskedővel. 3. Vegye fel a kapcsolatot a hivatalos márkakereskedővel. 4. Vegye fel a kapcsolatot a hivatalos márkakereskedővel.
A gép rendellenes rezgésbe kezdett.	<ol style="list-style-type: none"> 1. Egy vagy több kés elgörbült vagy kiegyensúlyozatlanná vált. 2. A késrögztítő csavar laza. 3. A motor rögzítőcsavarjai kilazultak. 4. Lelazult a motor ékszíjtárcsája, a feszítőtárcsa vagy az egyik kés ékszíjtárcsája. 5. A motor ékszíjtárcsája megsérült. 6. A késtengely elgörbült. 7. A motortartó bak laza vagy elhasználódott. 	<ol style="list-style-type: none"> 1. Szereljen fel új kést vagy késeket. 2. Húzza meg a kést rögzítő csavart. 3. Húzza meg a motor rögzítőcsavarjait. 4. Húzza meg az adott ékszíjtárcsát. 5. Vegye fel a kapcsolatot a hivatalos márkakereskedővel. 6. Vegye fel a kapcsolatot a hivatalos márkakereskedővel. 7. Vegye fel a kapcsolatot a hivatalos márkakereskedővel.
A vágásmagasság egyenetlen.	<ol style="list-style-type: none"> 1. Egy vagy több kés életlen. 2. Egy vagy több kés elgörbült. 3. A nyíróasztal nem áll szintben. 4. A lenyesés elleni védelem egyik görgője (ha van) nincs megfelelően beállítva. 5. A nyíróasztal alja koszos. 6. A gumiabroncsok nyomása nem megfelelő. 7. Az egyik késtengely elgörbült. 	<ol style="list-style-type: none"> 1. Élezze meg a késeket. 2. Szereljen fel új kést vagy késeket. 3. Szintezze ki oldalirányban és hosszirányban a nyíróasztalt. 4. Állítsa be a lenyesés elleni védelem görgőjének magasságát. 5. Tisztítsa meg a nyíróasztal alját. 6. Állítsa be a gumiabroncsok nyomását. 7. Vegye fel a kapcsolatot a hivatalos márkakereskedővel.

Probléma	Lehetséges ok	Javító intézkedés
A kések nem forognak.	<ol style="list-style-type: none"> 1. Az ékszíj elhasználódott, laza vagy elszakadt. 2. A meghajtás ékszíja leesett a szíjtárcsáról. 3. Hibás a TLT-kapcsoló vagy a TLT-tengelykapcsoló. 4. A fűnyíró ékszíja elhasználódott, laza vagy elszakadt. 	<ol style="list-style-type: none"> 1. Szereljen fel új hajtószíjat. 2. Szerelje fel az ékszíjat, majd ellenőrizze az állítható tengelyek és ékszíjvezetők helyzetét. 3. Vegye fel a kapcsolatot a hivatalos márkakereskedővel. 4. Szereljen fel új ékszíjat.

Kapcsolási vázlat

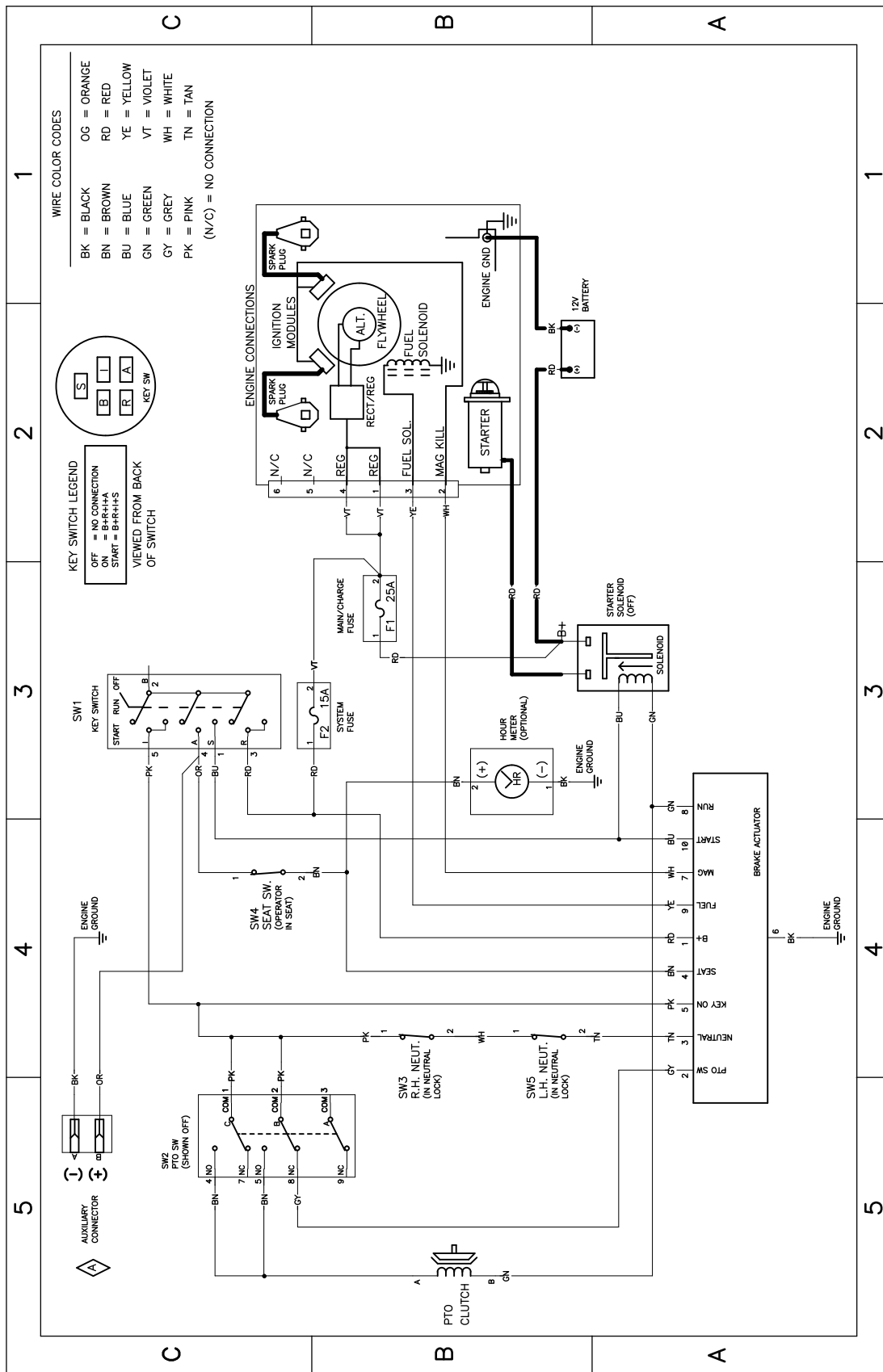

Kapcsolási rajz, 139-2356 (Rev. A)

g307974

Megjegyzések:

EGK/Egyesült Királyság – adatvédelmi nyilatkozat

A Toro az alábbi módon használja fel az Ön személyes adatait

A The Toro Company („Toro”) tiszteletben tartja személyes adatainak bizalmasságát. Amikor megvásárolja valamelyik termékünket, birtokunkba kerülhet néhány személyes adata közvetlenül Öntől vagy a helyi Toro-vállalaton, illetve -kereskedőn keresztül. A Toro ezeket az információkat a szerződéses kötelezettségek teljesítése érdekében – például jótállás nyilvántartásba vételéhez, jótállási igény feldolgozása vagy termék visszahívása esetén történő kapcsolatfelvételhez és jogszerű üzleti célokra – használja fel, például vevői elégedettség mérésére, termékeink javítására vagy olyan termékinformációk biztosítására, amelyek érdekesek lehetnek az Ön számára. A Toro a fenti tevékenységek bármelyikével kapcsolatban megoszthatja az Ön adatait a Toro leányvállalataival, kapcsolt vállalkozásaival, kereskedőivel vagy más üzleti partnereivel. Személyes adatait akkor is nyilvánosságra hozhatjuk, ha a törvény ezt előírja, vagy ha vállalkozás eladásával, vásárlásával vagy egyesülésével kapcsolatban merül fel erre igény. Marketingcélokból soha nem adjuk ki az Ön személyes adatait más vállalat számára.

Személyes adatainak megőrzése

A Toro a személyes adatait addig őrzi meg, amíg az a fenti célokból fontos lehet, valamint a jogszabályi előírásoknak megfelelően. A hatályos megőrzési időszakkal kapcsolatban további tájékoztatásért írjon a következő címre: legal@toro.com.

A Toro biztonsággal kapcsolatos elkötelezettsége

Személyes adatait az Amerikai Egyesült Államokban vagy más olyan országban is feldolgozhatják, amely kevésbé szigorú adatvédelmi jogszabályokkal rendelkezik, mint a tartózkodási helye szerinti ország. Amikor adatait a tartózkodási helye szerinti országon kívülre továbbítjuk, jogilag megkövetelt lépéseket teszünk annak biztosítása céljából, hogy megfelelő intézkedések történjenek adatai védelme érdekében, valamint hogy azokat biztonságosan kezeljék.

Hozzáférés és helyesbítés

Önnek joga van személyes adatai kijavításához vagy felülvizsgálatához, illetve az adatok feldolgozásának tiltásához vagy korlátozásához. Ezek kapcsán írjon a legal@toro.com címre. Ha aggódalmi vannak azzal kapcsolatban, hogy a Toro miként kezeli az Ön adatait, bátran tegye fel a kérdéseit közvetlenül nekünk. Felhívjuk figyelmét, hogy az európai lakosoknak jogukban áll panaszt tenni az adatvédelmi hatóságnál.