



Count on it.

Bruksanvisning

Recycler[®]-gräsklippare för tung drift med bakre uppsamlare, 53 cm

Modellnr 22285—Serienr 400000000 och högre

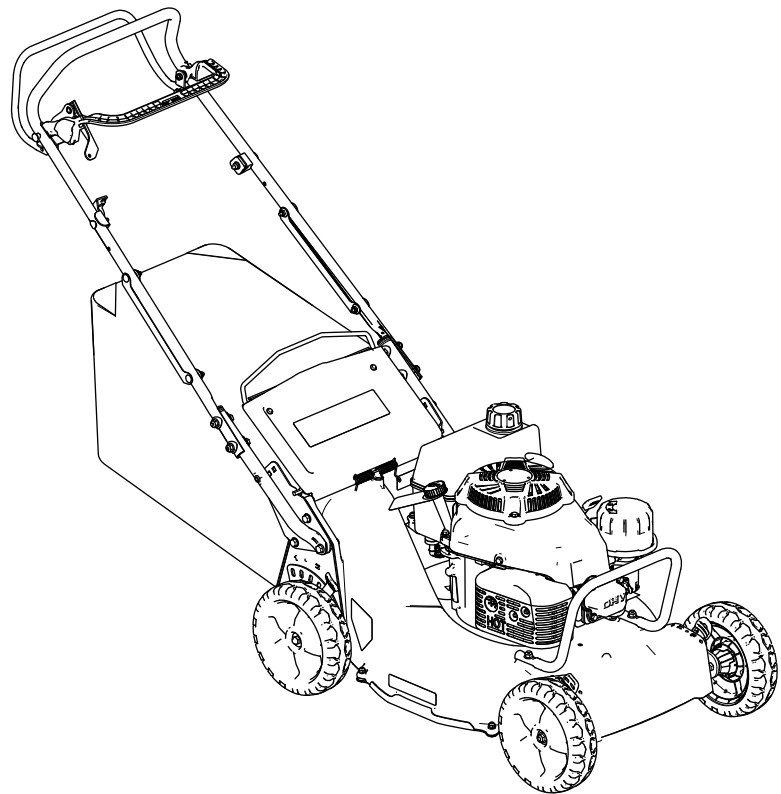

Produkten uppfyller alla relevanta europeiska direktiv. Mer information finns i den separata produktspecifika försäkran om överensstämmelse.

Brutto- eller nettomoment: Motorns brutto- eller nettomoment verkstadsbedömdes av motortillverkaren i enlighet med SAE (Society of Automotive Engineers) J1940 eller J2723. Den här gräsklipparklassens faktiska motormoment kommer att vara avsevärt lägre då den är konfigurerad för att uppfylla säkerhetskrav, utsläppsföreskrifter och funktionella krav. Se motortillverkarens information som medföljer maskinen.

Säkerhetsmekanismerna får varken ändras eller inaktiveras och du bör regelbundet kontrollera att de fungerar som de ska. Försök inte att justera eller manipulera motorns hastighetsreglage. Det kan leda till ett farligt driftstillstånd, vilket kan ge upphov till personskador.

Introduktion

Denna gräsklippare av gåmodell med roterande knivar är avsedd att användas av yrkesförare som har anlitats för kommersiellt arbete. Den är främst konstruerad för att klippa gräs på väl underhållna gräsmattor runt bostäder och kommersiella anläggningar. Det kan medföra fara för dig och kringstående om maskinen används i andra syften än vad som avsetts.

Läs denna information noga så att du lär dig att använda och underhålla produkten på rätt sätt, och för att undvika person- och produktskador. Du är ansvarig för att produkten används på ett korrekt och säkert sätt.

Besök www.Toro.com för mer information, inklusive säkerhetsråd, utbildningsmaterial, information om tillbehör, hjälp med att hitta en återförsäljare eller för att registrera din produkt.

Kontakta en auktoriserad återförsäljare eller Toros kundservice och ha produktens modell- och serienummer till hands om du har behov av service, Toro-originaldelar eller ytterligare information. **Figur 1** visar var du finner produktens modell- och serienummer. Skriv in numren i det tomma utrymmet.

Viktigt: Skanna rutkoden på serienummerdekalen (i förekommande fall) med en mobil enhet för att få tillgång till information om garanti, reservdelar och annat

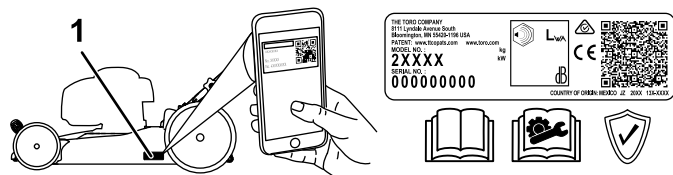

Figur 1

1. Plats för modell- och serienummer

Modellnr _____
Serienr _____

Varningssymbol

Varningssymbolen (**Figur 2**) som visas i den här bruksanvisningen och på maskinen markerar viktiga säkerhetsmeddelanden som du måste följa för att förhindra olyckor.



Figur 2

Varningssymbol

Varningssymbolen visas ovanför information som varnar dig för farliga handlingar eller situationer och följs av orden **FARA**, **VARNING** eller **VAR FÖRSIKTIG**.

FARA indikerar en överhängande fara som, om den inte undviks, **kommer att** leda till dödsfall eller allvarliga personskador.

VARNING indikerar en potentiellt farlig situation som, om den inte undviks, **kan** leda till dödsfall eller allvarliga personskador.

VAR FÖRSIKTIG indikerar en potentiellt farlig situation som, om den inte undviks, **kan** leda till mindre eller måttliga personskador.

Två andra beteckningar används för att markera information i denna bruksanvisning. **Viktigt** anger speciell teknisk information och **Observera** anger allmän information som är värd att notera.

Innehåll

Varningssymbol	2
Säkerhet	3
Allmän säkerhet	3
Säkerhets- och instruktionsdekaler	4
Montering	6
1 Ta bort kabelskyddet	6
2 Montera det nedre handtaget	7
3 Montera handtaget	8
4 Montera kabelskydden	8
5 Fylla på olja i motorn	10
6 Montera gräsuppsamlaren	10
7 Justera självdrivningen	10
Produktöversikt	11
Specifikationer	11
Redskap/tillbehör	11
Före körning	12
Säkerhet före användning	12
Fylla på bränsletanken	12
Kontrollera oljenivån i motorn	13
Justera handtagets höjd	13
Justera klipphöjden	14
Under arbetets gång	14
Säkerhet vid användning	14
Starta motorn	15
Stänga av motorn	15
Använda självdrivningsfunktionen och koppla in knivarna	16
Kontrollera knivbromskopplingen	17
Återvinna klipplet	17
Samla upp klipplet	18
Arbetstips	19
Efter körning	20
Säkerhet efter användning	20
Rengöra under maskinen	21
Underhåll	22
Rekommenderat underhåll	22
Säkerhet vid underhåll	22
Serva luftfiltret	23
Byta ut motoroljan	23
Byta ut motoroljefiltret	23
Serva tändstiftet	24
Justera självdrivningen	25
Underhålla kniven	25
Justera knivbromskabeln	27
Rengöra under remkåpan	28
Rengöra skyddet för knivbromskopplingen	29
Rengöra hjulen	29
Förvaring	30
Säker förvaring	30
Förbereda bränslesystemet	30
Förbereda motorn	30
Allmän information	30
Ta klipparen ur förvaring	30
Felsökning	31

Säkerhet

Allmän säkerhet

Maskinen kan slita av händer och fötter och kasta omkring föremål. Följ alltid alla säkerhetsanvisningar för att förhindra allvarliga personskador eller dödsfall.

- Läs, förstå och följ anvisningarna och varningarna som finns i den här *bruksanvisningen* samt på maskinen och redskapen innan du startar motorn.
- Håll händer och fötter på avstånd från maskinens rörliga delar samt dess undersida. Håll avstånd till utkastaröppningen.
- Kör endast maskinen om skydd och andra säkerhetsanordningar sitter på plats och fungerar.
- Håll kringstående och barn borta från arbetsområdet. Låt inte barn använda maskinen. Maskinen ska endast användas av personer som är ansvariga, utbildade, införstådda med anvisningarna och fysiskt kapabla att använda maskinen.
- Stanna maskinen, stäng av motorn och vänta tills alla rörliga delar har stannat innan du server, tankar eller rensar maskinen.

Felaktigt bruk eller underhåll av maskinen kan leda till personskador. För att minska risken för skador ska du alltid följa säkerhetsanvisningarna och uppmärksamma varningssymbolen (▲). Symbolen betyder Var försiktig, Varning eller Fara – anvisning om personsäkerhet. Underlåtenhet att följa anvisningarna kan leda till personskador eller dödsfall.

Säkerhets- och instruktionsdekaler



Säkerhetsdekaler och säkerhetsinstruktioner är fullt synliga för föraren och finns nära alla potentiella farozoner. Ersätt dekaler som har skadats eller saknas.

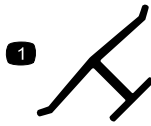

decaloemmarkt

Tillverkarens märke

1. Märket visar att kniven är en originaldel från maskintillverkaren.

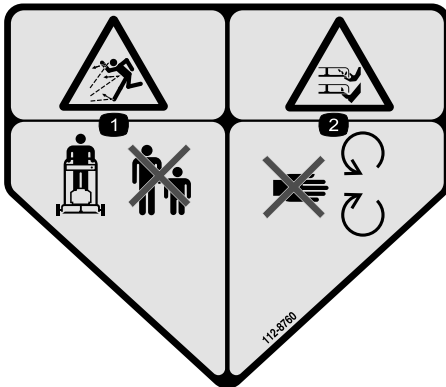

decal112-8760

112-8760

1. Risk för kringflygande föremål – håll kringstående på avstånd.
2. Avkapnings-/avslitningsrisk för händer och fötter, gräsklipparkniv – håll dig på avstånd från rörliga delar.

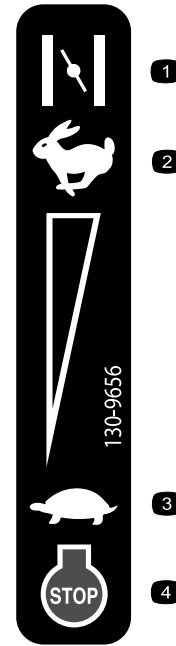

decal130-9656

130-9656

1. Choke
2. Snabbt
3. Långsamt
4. Motor – stopp (stäng av)

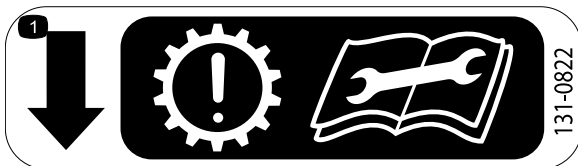

decal131-0822

131-0822

1. Självdrivning – Tänk på att transmissionen kan slitas ut i förtid om remmen är för hårt spänd. Läs *bruksanvisningen* innan du utför service eller underhåll.



decal116-7583

116-7583

1. Varning – läs *bruksanvisningen*. Använd endast maskinen om du har genomgått lämplig utbildning.
2. Risk för utslungade föremål – håll kringstående på avstånd.
3. Risk för utslungade föremål – använd inte gräsklipparen om inte den bakre utkastarpluggen eller gräsuppsamlaren sitter på plats.
4. Avkapnings-/avslitningsrisk för händer och fötter, gräsklipparkniv – håll avstånd till rörliga delar och se till att alla skydd sitter på plats.
5. Varning – bär hörselskydd.
6. Avkapnings-/avslitningsrisk för händer och fötter, gräsklipparkniv – kör inte maskinen uppför och nedför sluttningar, utan från sida till sida. Stäng av motorn innan du lämnar maskinen, plocka bort skräp innan du börjar klippa och titta bakom dig när du backar.

Montering

Viktig: Ta bort och släng skyddsplasten som täcker motorn samt all övrig plast eller emballage som finns på maskinen.

1

Ta bort kabelskyddet

Inga delar krävs

Tillvägagångssätt

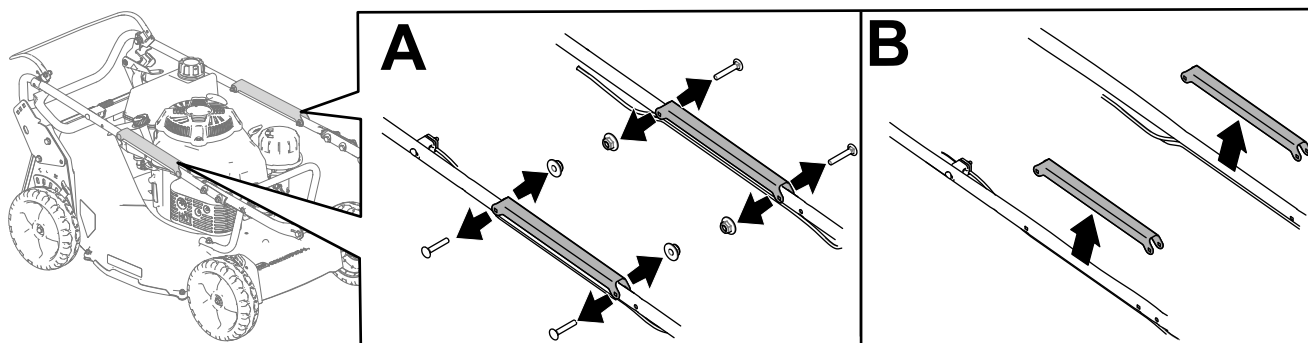

Figur 3

g412405

2

Montera det nedre handtaget

Delar som behövs till detta steg:

1	Övre handtagsenhet
2	Nedre handtag
4	Skruv (5/16 x 1 ¾ tum)
4	Flänslåsmutter (5/16 tum)
8	Böjd bricka

Tillvägagångssätt

Montera det nedre handtaget enligt [Figur 4](#).

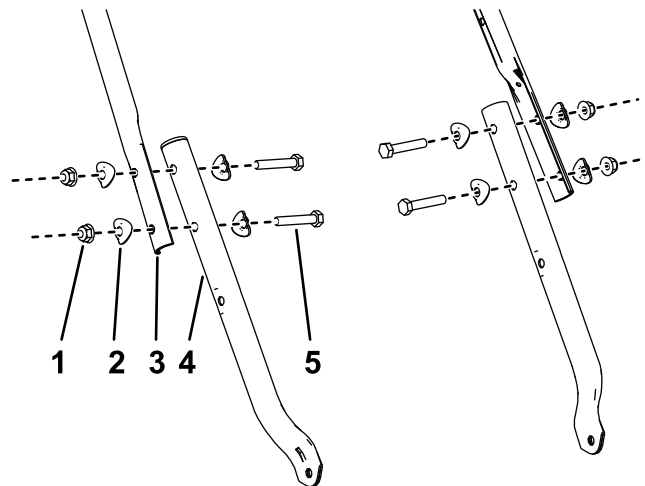

Figur 4

1. Flänslåsmutter (5/16 tum)
2. Böjd bricka
3. Övre handtagsenhet
4. Nedre handtag
5. Skruv (5/16 x 1 ¾ tum)

g340673

3

Montera handtaget

Delar som behövs till detta steg:

2	Flänsskruv (5/16 x 1½ tum)
4	Flänslåsmutter (5/16 tum)
2	Vagnskruv (5/16 x 1½ tum)

Tillvägagångssätt

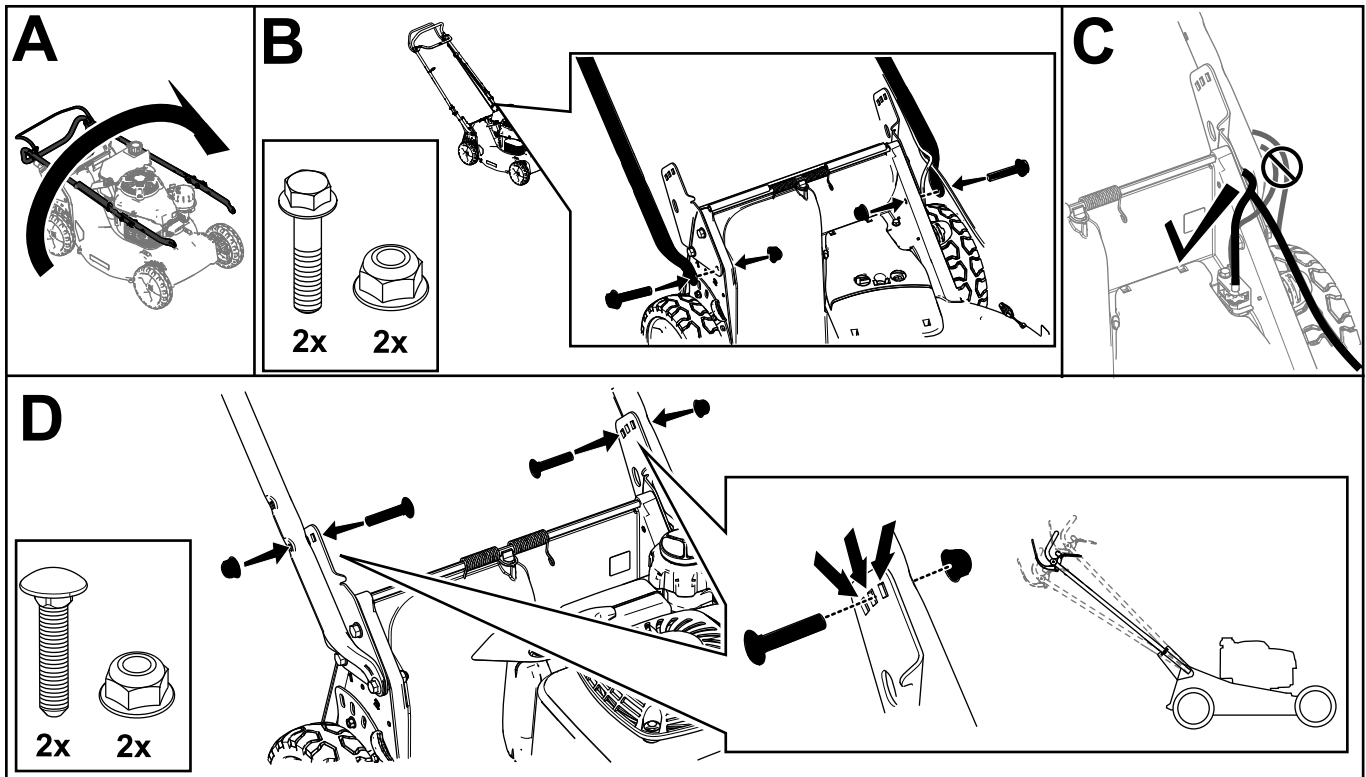
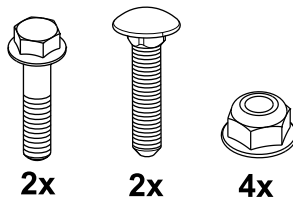

Figur 5

g412353

4

Montera kabelskydden

Inga delar krävs

Tillvägagångssätt

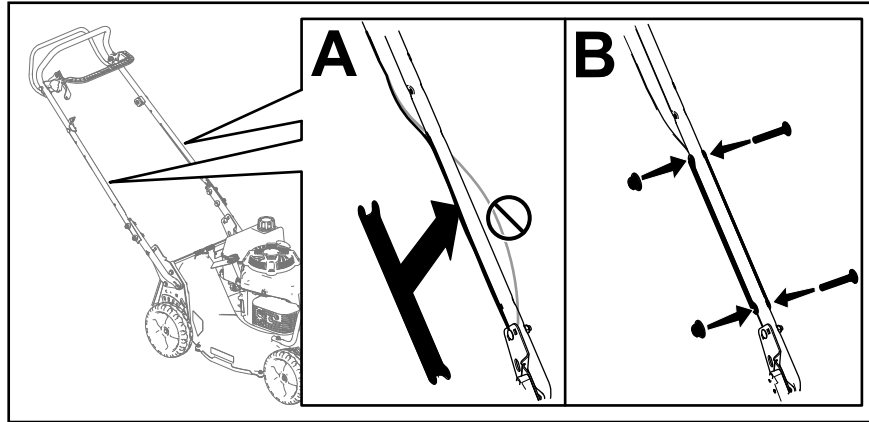

Figur 6

g412416

5

Fylla på olja i motorn

Inga delar krävs

Tillvägagångssätt

Viktigt: Om oljenivån i motorn är för låg eller för hög kan motorn skadas när du kör den.

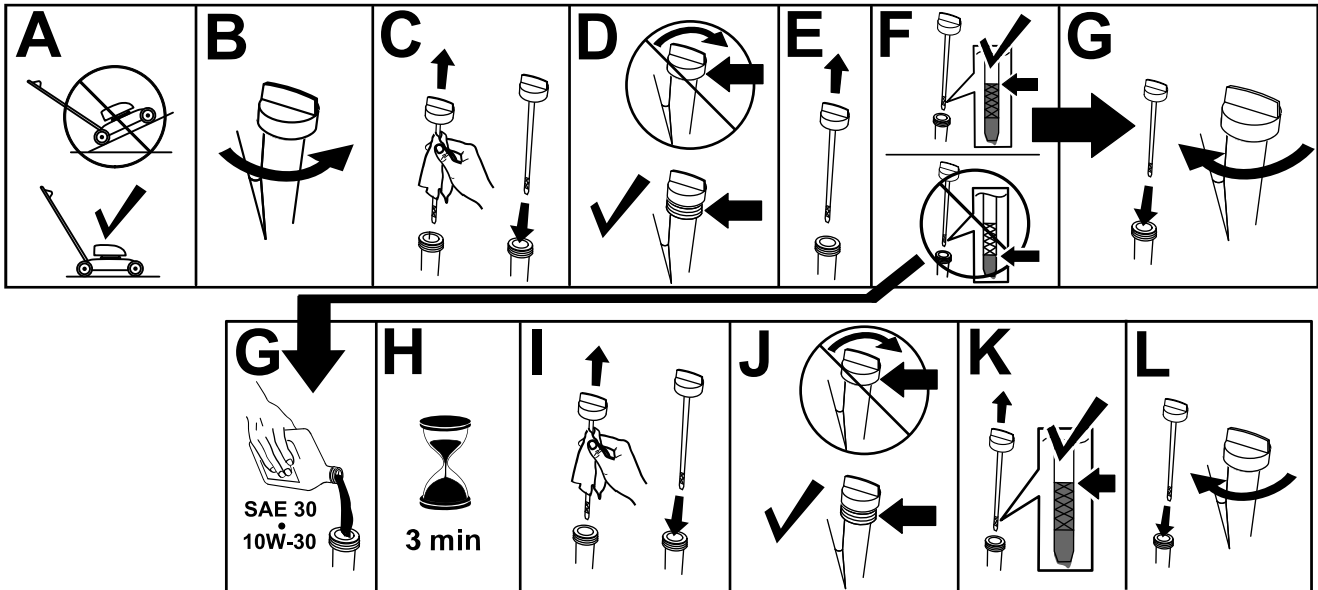

Figur 7

g235721

6

Montera gräsuppsamlaren

Inga delar krävs

Tillvägagångssätt

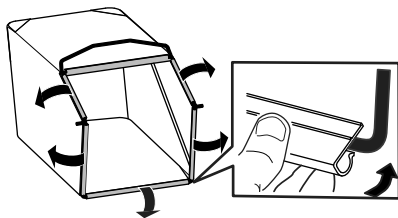

Figur 8

g412357

7

Justera självdrivningen

Inga delar krävs

Tillvägagångssätt

Viktigt: Du måste justera självdrivningskabeln innan du använder maskinen för första gången. Se [Justera självdrivningen \(sida 25\)](#).

Produktöversikt

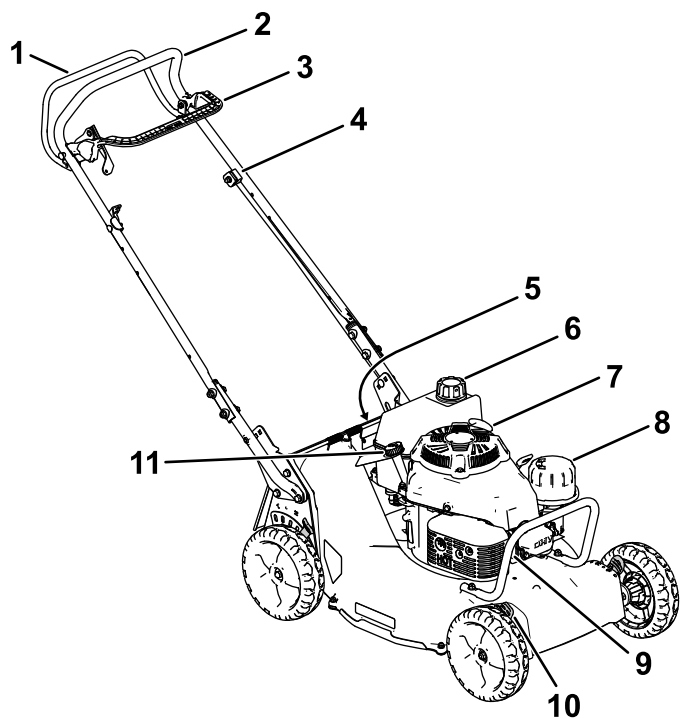

Figur 9

g412427

- | | |
|-----------------------------------|---------------------------|
| 1. Självdrivningsstång | 7. Startsnörehandtag |
| 2. Handtag | 8. Luftrenare |
| 3. Knivstyrstång | 9. Tändstift |
| 4. Justering för självdrivningen | 10. Klipphöjdsspak (4) |
| 5. Bakre gräsriktare (visas inte) | 11. Påfyllning/oljesticka |
| 6. Tanklock | |

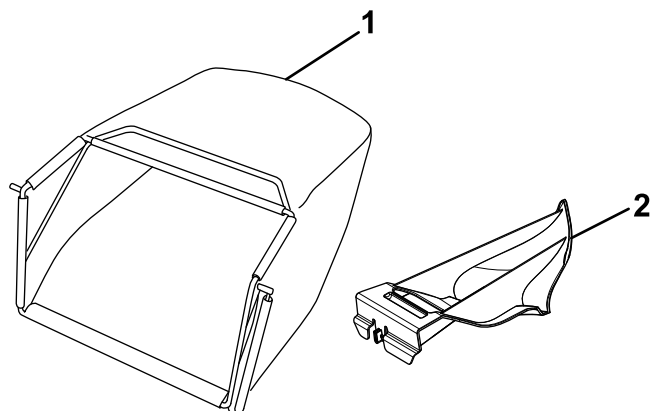

Figur 10

g231061

- | | |
|-------------------|------------------------|
| 1. Gräsuppsamlare | 2. Bakre utkastarplugg |
|-------------------|------------------------|

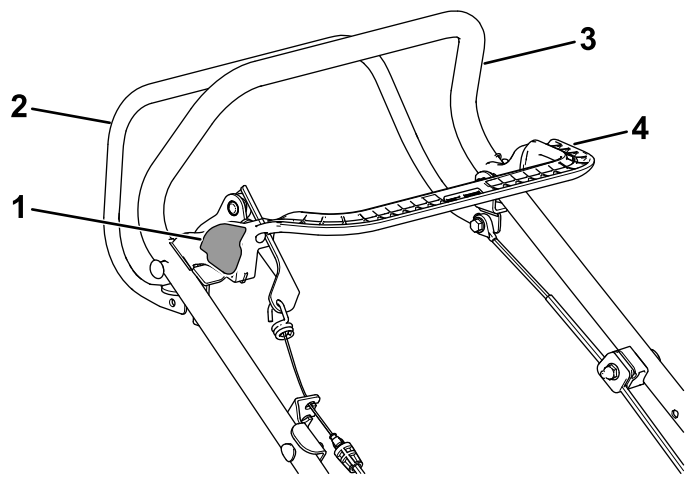

g412489

Figur 11
Styrstång

- | | |
|------------------------------|--------------|
| 1. Låsknapp för knivstyrning | 3. Handtag |
| 2. Knivstyrstång | 4. Drivstång |

Specifikationer

Modell	Vikt	Längd	Bredd	Höjd
22285	59 kg	163 cm	56 cm	107 cm

Redskap/tillbehör

Det finns ett urval av godkända Toro-redskap och -tillbehör som du kan använda för att förbättra och utöka maskinens kapacitet. Kontakta en auktoriserad återförsäljare eller auktoriserad Toro-distributör, eller gå till www.Toro.com för att se en lista över alla godkända redskap och tillbehör.

Använd endast originalreservdelar och tillbehör från Toro för att garantera optimal prestanda och fortlöpande säkerhet för produkten. Det kan vara farligt att använda reservdelar och tillbehör från andra tillverkare och det kan göra produktgarantin ogiltig.

Körning

Obs: Vänster och höger sida på maskinen är lika med förarens vänstra respektive högra sida vid normal körning.

Före körning

Säkerhet före användning

Allmän säkerhet

- Stäng alltid av maskinen, vänta tills alla rörliga delar har stannat och låt den svalna innan du justerar, servar, rengör eller ställer den i förvaring.
- Lär dig hur man använder utrustningen på ett säkert sätt och bekanta dig med manöverorgan och säkerhetsskyltar.
- Kontrollera att alla skydd och säkerhetsanordningar, såsom gräsriktare och/eller gräsuppsamlare, sitter på plats och fungerar korrekt.
- Kontrollera alltid maskinen för att se om knivarna och knivbultarna är slitna eller skadade.
- Inspektera området där maskinen ska användas och ta bort föremål som kan störa användningen av maskinen eller som maskinen kan slunga iväg.
- Kontakt med den roterande kniven kan orsaka allvarliga skador. Stick inte in fingrarna under kåpan.

Bränslesäkerhet

- Bränsle är extremt brandfarligt och mycket explosivt. Brand eller explosion i bränsle kan orsaka brännskador och materiella skador.
 - Förhindra att statisk elektricitet antänder bensinen genom att ställa bensindunken och/eller maskinen direkt på marken före påfyllning, inte i ett fordon eller ovanpå ett föremål.
 - Fyll tanken på en öppen plats, utomhus, när motorn är kall. Torka upp utspillt bränsle.
 - Hantera inte bränsle när du röker eller befinner dig i närheten av en öppen låga eller gnistor.
 - Ta inte bort tanklocket och fyll aldrig på bränsle i bränsletanken när motorn är igång eller varm.
 - Om du har spillt bränsle ska du inte starta motorn. Undvik att orsaka gnistor tills bränsleångorna har skingrats.

- Förvara bränslet i en godkänd behållare och förvara behållaren utom räckhåll från barn.
- Bränsle är skadligt eller dödligt om det förtärs. Längre exponering för bränsleångor kan orsaka allvarliga skador och sjukdom.
 - Undvik att andas in bränsleångor under en längre tid.
 - Håll händer och ansikte borta från munstycket och bränsletankens öppning.
 - Håll bränsle borta från ögon och hud.

Fylla på bränsletanken

Hjul	Blyfri bensin
Lägsta oktantal	87 (USA) eller 91 (researchoktan; utanför USA)
Etanol	Högst 10 volymprocent
Metanol	Inget
MTBE (metyl-tert-butyleter)	Mindre än 15 volymprocent
Olja	Tillför inte till bränslet

Använd endast rent, färskt (inte mer än 30 dagar gammalt) bränsle från en ansedd källa.

Viktigt: För att minska risken för startproblem tillsätter du bränslestabiliserare/-konditionerare till färskt bränsle enligt tillverkarens anvisningar.

Du hittar mer information finns i motorns bruksanvisning.

Fyll bränsletanken enligt [Figur 12](#).

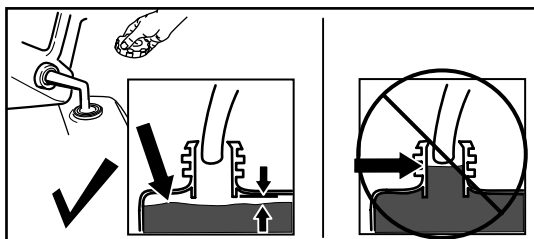

Figur 12

g230458

Kontrollera oljenivån i motorn

Serviceintervall: Varje användning eller dagligen

Viktigt: Om oljenivån i vevhuset är för låg eller för hög kan motorn skadas om du kör den.

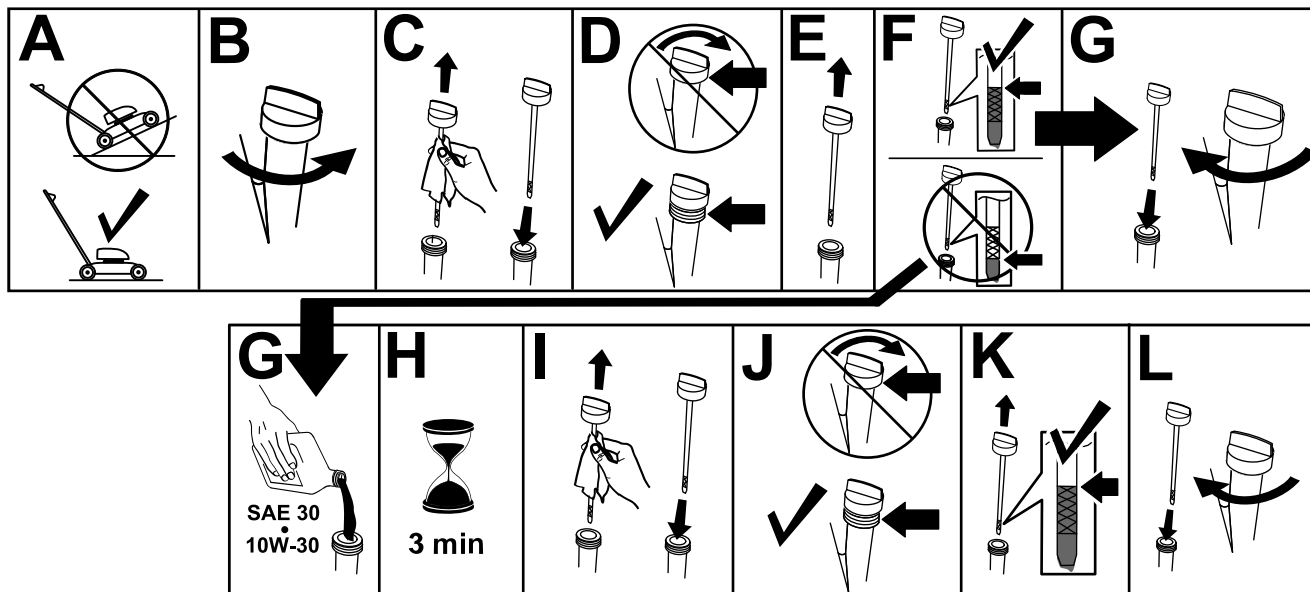

Figur 13

g235721

Justera handtagets höjd

Du kan höja eller sänka handtaget till tre olika lägen beroende på vad som är mest bekvämt för dig (Figur 14).

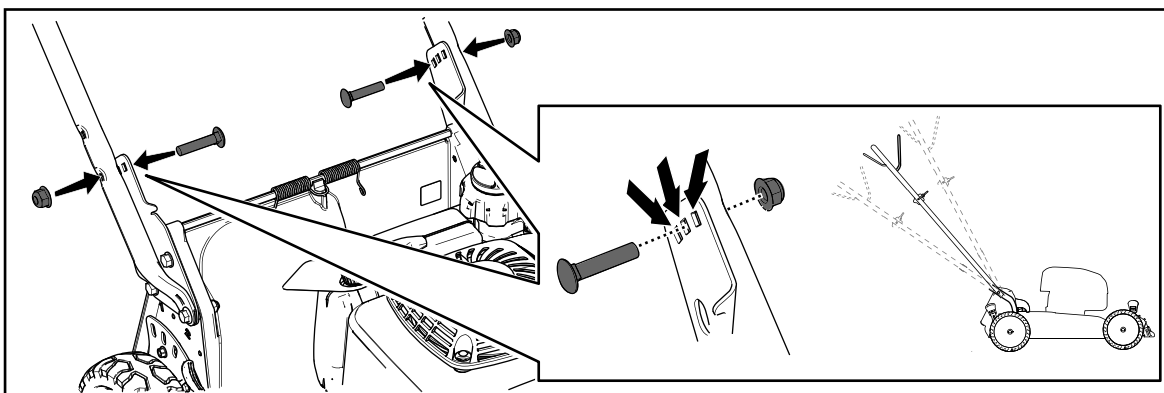

Figur 14

g272748

1. Ta bort både handtagsskruvarna och de motsvarande muttrarna.
2. För handtaget till önskat höjdläge.
3. Fäst handtaget med de skruvar och motsvarande muttrar som du tog bort tidigare.

Justera klipphöjden

⚠ FARA

När du justerar klipphöjdsspakarna kan dina händer komma i kontakt med ett roterande knivblad, vilket kan leda till allvarliga skador.

- Stäng av motorn och vänta tills alla rörliga delar har stannat innan du justerar klipphöjden.
- Stick inte in fingrarna under kåpan när du justerar klipphöjden.

⚠ VAR FÖRSIKTIG

Om motorn har varit igång kan ljuddämparen vara het och orsaka brännskador.

Håll avstånd till den heta ljuddämparen.

Justera klipphöjden. Ställ in alla hjulen till samma klipphöjd (Figur 15).

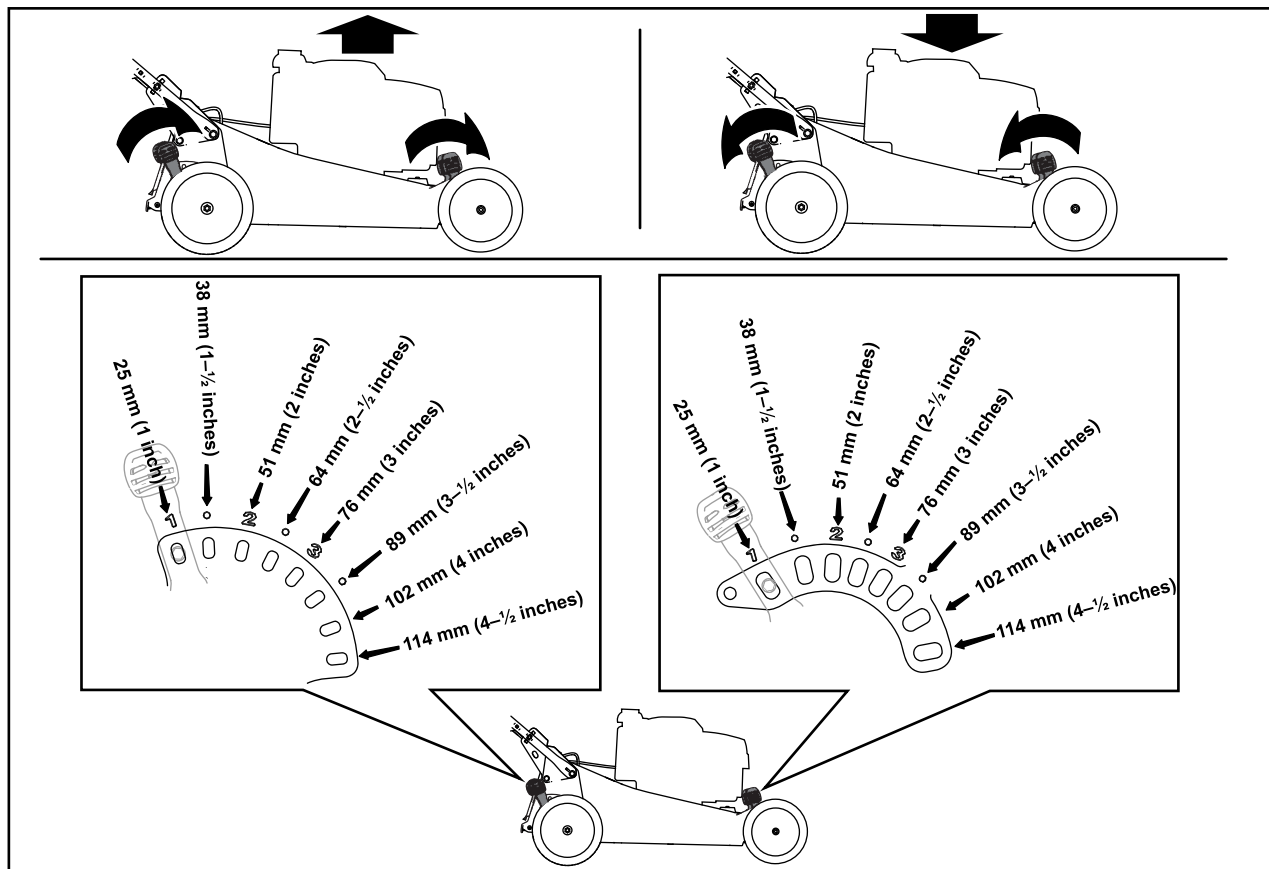

Figur 15

g234297

Under arbetets gång

Säkerhet vid användning

Allmän säkerhet

- Använd lämpliga kläder, inklusive ögonskydd, långbyxor, rejäla och halkfria skor samt

hörselskydd. Sätt upp långt hår och använd inte hängande smycken eller löst sittande kläder.

- Håll koncentrationen helt på maskinen när du använder den. Delta inte i aktiviteter som kan distrahera dig, eftersom personskador eller materiella skador då kan uppstå.
- Kör inte maskinen om du är sjuk, trött eller påverkad av alkohol eller läkemedel.

- Kniven är skarp – kontakt med kniven kan orsaka allvarliga personskador. Stäng av motorn, ta ut tändningsnyckeln (i förekommande fall) och vänta tills alla rörliga delar har stannat innan du lämnar förarpositionen.
- Håll kringstående på säkert avstånd från arbetsområdet. Håll små barn på säkert avstånd från arbetsområdet och under uppsyn av den ansvarade vuxna personen som inte använder maskinen. Stäng av maskinen om någon kommer i närheten av klippområdet.
- Titta alltid nedåt och bakom dig innan du kör maskinen bakåt.
- Använd endast maskinen när sikten och väderförhållandena är goda. Använd inte maskinen när det finns risk för blixtnedslag.
- Vått gräs och våta löv kan orsaka allvarliga skador om du halkar och rör vid kniven. Undvik att klippa under våta förhållanden.
- Var extra försiktig i närheten av skymda hörn, buskage, träd eller andra föremål som kan försämra sikten.
- Rikta inte utkastaren mot andra människor. Undvik att kasta ut material mot väggar och föremål. Materialet kan kastas tillbaka mot dig. Stanna kniven eller knivarna när du korsar grusytor.
- Se upp för hål, rötter, ojämnheter, stenar och andra dolda risker. Ojämn terräng kan få dig att tappa balansen eller fotfästet.
- Om du kör på något föremål eller om maskinen börjar vibrera ska du omedelbart stänga av motorn, ta ut tändningsnyckeln (i förekommande fall), vänta tills alla rörliga delar har stannat och lossa kabeln från tändstiftet innan du kontrollerar om maskinen har skadats. Reparera alla skador innan du börjar köra maskinen igen.
- Stäng av motorn, ta ut tändningsnyckeln (i förekommande fall) och vänta tills alla rörliga delar har stannat innan du lämnar förarpositionen.
- Om motorn har varit igång kommer den att vara het och kan orsaka brännskador. Håll avstånd till den heta motorn.
- Kör endast motorn i välventilerade utrymmen. Avgaserna innehåller kolmonoxid, vilket är en luftfri, dödligt giftig gas.
- Kontrollera ofta om gräsutkastarens komponenter och utkastarrännan är slitna eller skadade och byt vid behov ut dem mot äkta Toro-originaldelar.

Säkerhet på sluttningar

- Klipp alltid tvärgående över sluttningar, aldrig upp och ner. Var mycket försiktig när du svänger i sluttningar.

- Klipp inte i väldigt branta sluttningar. Dåligt fotfäste kan göra att du halkar och faller.
- Var försiktig när du klipper i närheten av stup, diken och flodbäddar.

Starta motorn

1. Anslut tändkabeln till tändstiftet.
2. Öppna bränslekranen genom att vrida bränslekransspaken till **höger** (Figur 16).

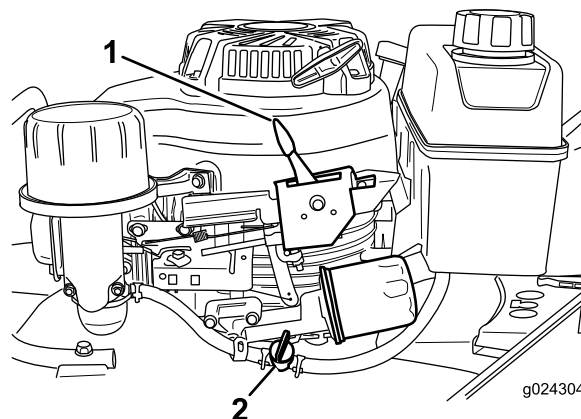

Figur 16

1. Gasreglagespak
2. Bränslekransspak

3. För gasreglagespaken till CHOKE-läget.

Obs: Använd inte choken när motorn är varm.
4. Dra lätt i starthandtaget tills du känner motstånd och dra sedan kraftigt.

Obs: Låt snöret sakta gå tillbaka till styrningen på handtaget.
5. För gasreglagespaken till det SNABBA läget när motorn startar.

Stänga av motorn

Serviceintervall: Efter varje användning—Kontrollera att motorn stängs av inom tre sekunder efter det att knivstyrstängan släpps.

Släpp knivstyrstängan och för gasreglagespaken till STOPPLÄGET.

Obs: Stäng bränsleventilen genom att flytta bränsleventilspaken (Figur 16) åt **vänster** om du inte kommer att starta motorn kort därefter.

Använda självdrivningsfunktionen och koppla in knivarna

Maskinen har tre olika markhastigheter: 1 (långsam), 2 (medelsnabb) och 3 (snabb). Den har även ett neutralt (N) läge. Självdrivningsstängsspaken sitter under och bakom bränsletanken (Figur 17).

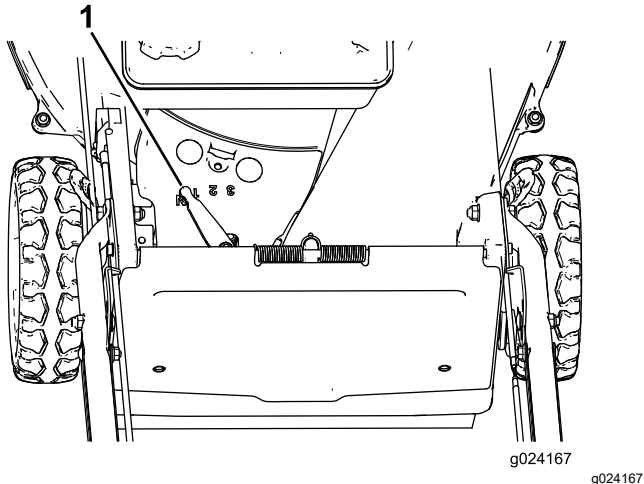

Figur 17

1. Självdrivningsstängsspak

1. Flytta spaken för självdrivning till önskad markhastighet.
2. Starta motorn.
3. Använd självdrivningen genom att dra självdrivningsstängens (Figur 18) mot handtaget.

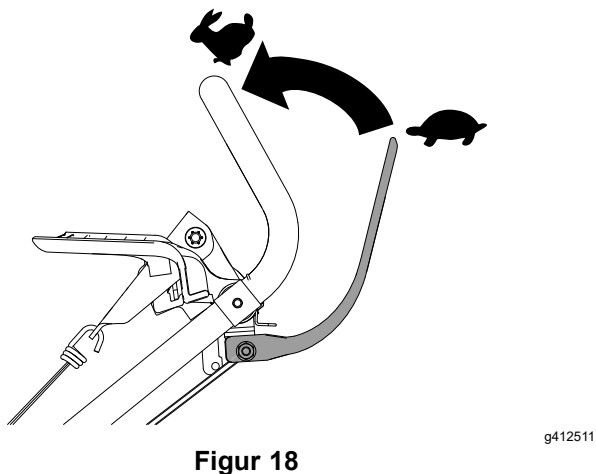

Figur 18

Obs: Du kan variera markhastigheten genom att öka eller minska avståndet mellan självdrivningsstängens och handtaget.

Gör följande för att koppla in knivarna:

1. Håll låsknappen för knivstyrning intryckt för att koppla ihop med knivstyrstången (A i Figur 19).
2. Medan du håller knappen intryckt drar du knivstyrstången mot handtaget. Kniven ska då kopplas in (A i Figur 19).
3. Släpp knivstyrstången för att koppla ur kniven (B i Figur 19). Låsknappen för knivstyrning återställs.

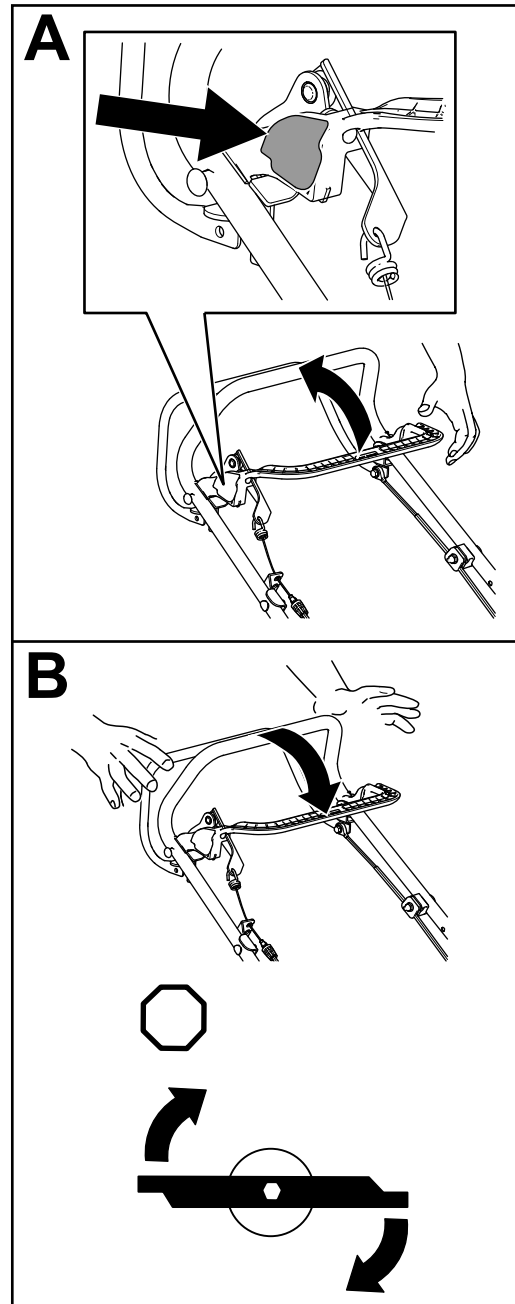

Figur 19

Kontrollera knivbromskopplingen

Kontrollera knivstyrstången före varje användningstillfälle för att säkerställa att knivbromskopplingen fungerar korrekt.

Kontrollera med gräsuppsamlaren

1. Montera den tomma gräsuppsamlaren på maskinen.
2. Starta motorn.
3. Koppla in kniven.

Obs: Uppsamlaren ska börja blåsas upp, vilket indikerar att kniven är inkopplad och roterar.

4. Släpp knivstyrstången.

Obs: Om uppsamlaren inte sjunker ihop direkt roterar kniven fortfarande. Knivbromskopplingen kan vara sliten. Om den inte åtgärdas kan det leda till farliga arbetsförhållanden. Låt en auktoriserad återförsäljare inspektera och utföra service på maskinen.

5. Stäng av motorn och vänta tills alla rörliga delar har stannat.

Kontrollera utan gräsuppsamlaren

1. Flytta maskinen till en plan, belagd yta i ett vindstilla område.
2. Ställ in samtliga fyra hjul på klipphöjdinställningen 76 mm, se [Justera klipphöjden \(sida 14\)](#).
3. Ta en halv tidningssida och knyckla ihop den till en boll som är liten nog att få plats under klipparkåpan (ca 76 mm i diameter).
4. Placera pappersbollen ca 13 cm framför gräsklipparen.
5. Starta motorn.
6. Koppla in kniven.
7. Släpp knivstyrstången.
8. Kör genast maskinen över tidningspappersbollen.
9. Stäng av motorn och vänta tills alla rörliga delar har stannat.
10. Gå till maskinens framsida och kontrollera pappersbollen.

Obs: Upprepa steg 4 till 10 om pappersbollen inte gick in under maskinen.

Obs: Om tidningspappret är sönderrivet eller strimlat stannade kniven inte som den skulle. Detta kan leda till farliga arbetsförhållanden. Kontakta en auktoriserad återförsäljare.

Återvinna klippet

Vid leverans från fabriken är maskinen redo att mulla ned gräs- och lövklipp i gräsmattan. Förbereda maskinen för mullning:

- Ta bort gräsuppsamlaren om den sitter på maskinen (A i [Figur 20](#)).
- Om den bakre utkastarpluggen inte har monterats tar du tag i dess handtag, lyfter den bakre riktaren och för in pluggen i den bakre utkastaren tills spärren låses på plats (B i [Figur 20](#)).

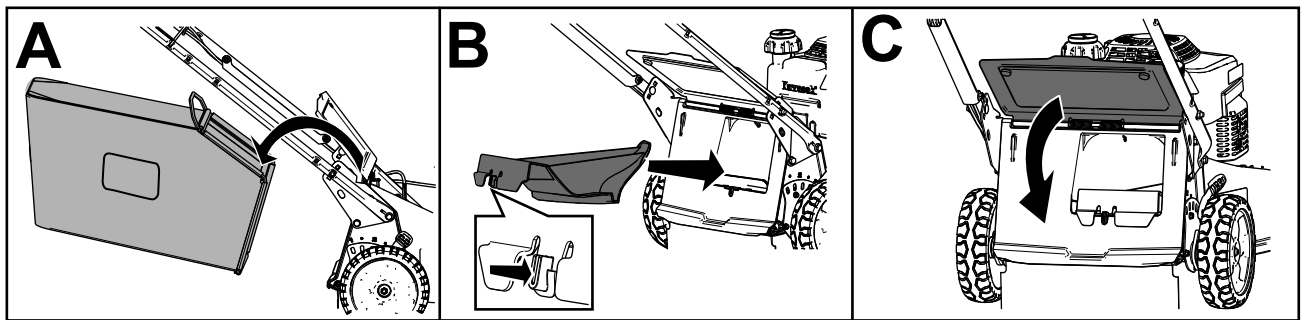

Figur 20

g236734

⚠ VARNING

Om du använder maskinen för att mulla ned gräsklipp utan att ha monterat pluggen kan föremål slungas mot dig eller mot kringstående personer. Det kan också medföra kontakt med knivarna. Kringflygande föremål eller kontakt med knivarna kan leda till allvarliga personskador eller dödsfall.

Kontrollera att den bakre utkastarpluggen sitter på plats innan du mullar ned klippet. Koppla aldrig in knivarna om inte den bakre utkastarpluggen eller gräsuppsamlaren har monterats på maskinen.

Samla upp klippet

Använd gräsuppsamlaren när du vill samla upp gräs- och lövklipp från gräsmattan.

⚠ VARNING

Om gräsuppsamlaren är utsliten kan små stenar eller annat slungas mot dig eller omkringstående, vilket kan innebära livsfara eller leda till allvarliga personskador.

Kontrollera gräsuppsamlaren ofta. Byt ut den mot en ny Toro-uppsamlare om den är skadad.

⚠ VARNING

Knivarna är vassa – kontakt med knivarna kan leda till allvarliga personskador.

Stäng av motorn och vänta tills alla rörliga delar har stannat innan du lämnar förarplatsen.

Montera gräsuppsamlaren

1. Stäng av motorn och vänta tills alla rörliga delar har stannat.
2. Höj och håll upp den bakre riktaren (A i [Figur 21](#)).
3. Ta bort den bakre utkastarpluggen genom att trycka in spärren med tummen och dra ut pluggen från maskinen (B och C i [Figur 21](#)).
4. Montera uppsamlarstängändarna i skårorna längst ned på handtaget och gunga uppsamlaren fram och tillbaka för att se till att stängändarna sitter längst ned i de två skårorna (D i [Figur 21](#)).
5. Sänk ned den bakre gräsriktaren tills den vilar på gräsuppsamlaren.

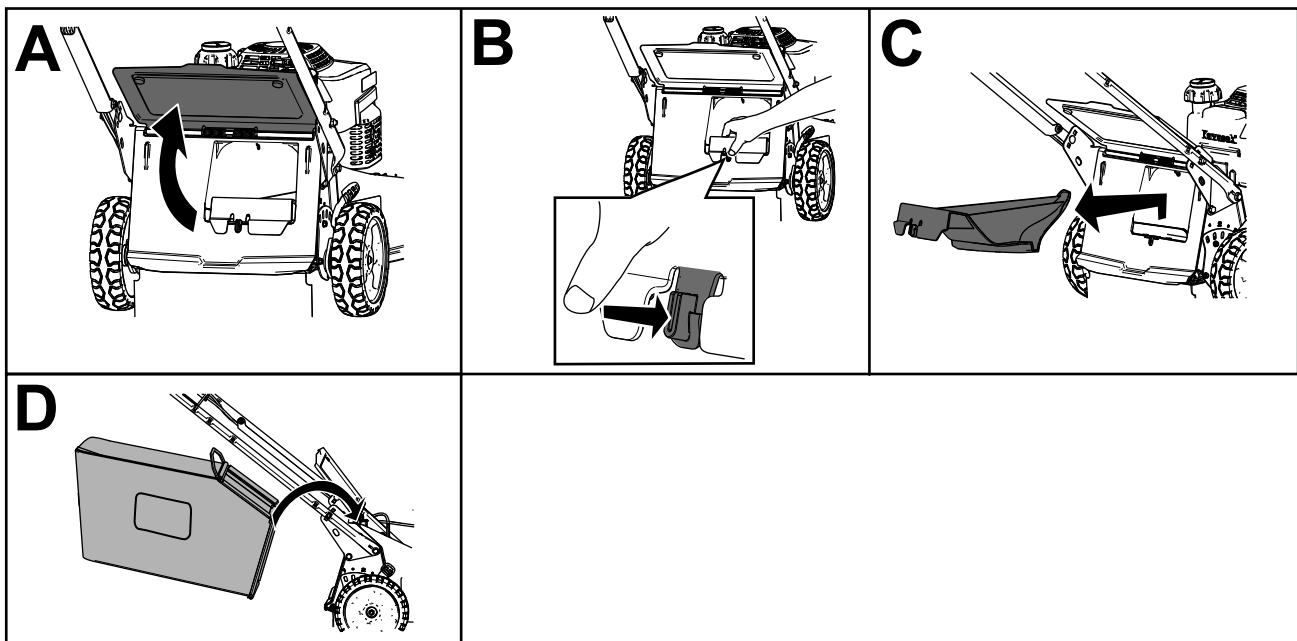

Figur 21

g236745

Ta bort gräsuppsamlaren

⚠ FARA

Gräsklipp och andra föremål kan slungas ut genom en öppning i klipparkåpan. Föremål som slungas ut med tillräckligt stor kraft kan skada dig och kringstående allvarligt eller leda till dödsfall.

- Starta aldrig motorn efter att du har tagit bort gräsuppsamlaren om du inte har monterat utkastarpluggen på maskinen.
- Öppna aldrig den bakre utkastaren på maskinen när motorn är igång.
 1. Stäng av motorn och vänta tills alla rörliga delar har stannat.
 2. Höj den bakre riktaren.
 3. Ta bort gräsuppsamlarens stång från skårorna längst ned på handtaget (A i [Figur 20](#)).
 4. Montera utkastarpluggen (B i [Figur 20](#)).
 5. Sänk ned den bakre riktaren (C i [Figur 20](#)).

Arbetstips

Allmänna tips

- Läs noga igenom säkerhetsföreskrifterna och denna bruksanvisning innan du börjar använda maskinen.
- Røj området från pinnar, stenar, ståltråd, grenar och annat skräp som kniven kan komma att slå i och slunga iväg.
- Håll alla, i synnerhet barn och husdjur, borta från arbetsområdet.
- Undvik att köra på träd, väggar, trottoarkanter och andra hårda föremål. Kör aldrig avsiktligt över ett föremål.
- Stäng av motorn om du kör på något föremål eller om klipparen börjar vibrera. Ta bort tändkabeln från tändstiftet och kontrollera noga om klipparen har skadats.
- Håll kniven slipad under klippsäsongen. Slipa med jämna mellanrum bort eventuella hack på kniven.
- Byt efter behov ut kniven mot en Toro-originalkniv.
- Klipp bara torrt gräs och torra löv. Vått gräs och våta löv har en tendens att klumpas ihop på marken, vilket kan leda till motorstopp eller till att klipparen täpps igen.

⚠ VARNING

Vått gräs och våta löv kan orsaka allvarliga skador om du halkar och rör vid kniven.

Klipp endast under torra förhållanden.

- Gör rent under maskinen efter varje användningstillfälle. Se [Rengöra under maskinen \(sida 21\)](#).
- Håll motorn i gott arbetskick.
- Rengör luftfiltret ofta. Mullning virvlar upp mer gräsklipp och damm som sätter igen luftfiltret och minskar motorprestandan.
- Ställ in motorhastigheten på det högsta läget för bästa klippresultat.

⚠ VARNING

Om du kör maskinen med en motorhastighet som överstiger fabriksinställningen kan en del av kniven eller motorn slungas från maskinen mot dig eller kringstående, vilket kan innebära livsfara eller leda till allvarliga personskador.

- **Ändra inte motorns hastighetsinställning.**
- **Om du misstänker att motorhastigheten är snabbare än normalt bör du kontakta en auktoriserad Toro-återförsäljare.**

Klippa gräs

- Gräs växer i olika takt beroende på årstiden. På sommaren när det är varmt är det bäst att klippa gräset med någon av klipphöjdsinställningarna 64 mm, 76 mm eller 89 mm. Klipp endast cirka en tredjedel av grässtrået åt gången. Klipp endast under 64 mm om gräset är glest eller om det är sent på hösten då gräset växer långsammare.
- Om du klipper gräs som mer än 15 cm högt kan det vara bra att först klippa med den högsta klipphöjdsinställningen och gå sakta, och sedan klippa en gång till med en lägre klipphöjd för att få bästa klippresultat. Om gräset är för långt och löven klumpar ihop sig på gräsmattan kan klipparen bli igensatt, vilket kan orsaka motorstopp.
- Byta klippriktning. Det underlättar fördelningen av det klippta gräset vilket ger en jämn gödning.

Försök med en eller flera av åtgärderna nedan om du inte är nöjd med klippresultatet:

- Slipa kniven.

- Gå saktare när du klipper.
- Höj gräsklipparens klipphöjdsinställning.
- Klipp gräset oftare.
- Överlappa klippsvępningarna istället för att klippa en hel svępning varje gång.

Klippa löv

- Efter avslutad klippning bör halva gräsmattan synas genom täcket av sönderskurna löv. Det kan vara nödvändigt att gå över löven mer än en gång.
- Om det är ett tunt lövtäcke ställer du in alla hjul på samma klipphöjdsinställning.
- Sänk klippastigheten om gräsklipparen inte skär löven tillräckligt fint.

Efter körning

Säkerhet efter användning

Allmän säkerhet

- Stäng alltid av maskinen, vänta tills alla rörliga delar har stannat och låt den svalna innan du justerar, servar, rengör eller ställer den i förvaring.
- Ta bort gräs och skräp från maskinen för att förebygga brand. Torka upp eventuellt olje- eller bränslespill.
- Förvara aldrig maskinen eller bränslebehållaren i närheten av en öppen låga, gnista eller ett kontrolljus, t.ex. nära en varmvattenberedare eller någon annan anordning.

Säkerhet vid transport

- Var försiktig när du lastar på eller av maskinen.
- Se till att maskinen inte kan rulla.
- Stäng bränslekranen innan maskinen ska transporteras.

Rengöra under maskinen

Håll undersidan av maskinen ren för att säkerställa bästa prestanda. Var särskilt noga med att hålla stötplåtarna fria från skräp (Figur 22).

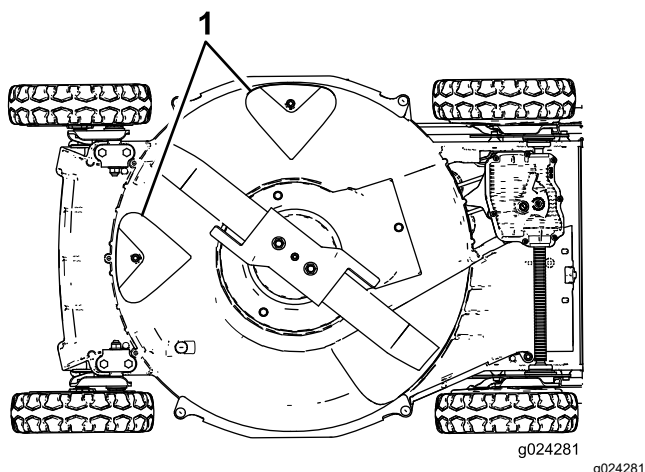

Figur 22

1. Stötplåtar

Rengöringsmetod

Serviceintervall: Efter varje användning

⚠ VARNING

Det kan lossna material från under maskinen.

- Använd ögonskydd.
- Stå kvar i körläget (bakom handtaget) med motorn igång.
- Håll kringstående på avstånd.

1. Flytta maskinen till en stenbelagd plan yta i närheten av en trädgårdsslang.
2. Starta motorn.
3. Håll vattenslangen i nivå med handtaget och rikta vattenstrålen mot marken precis framför det högra bakhjulet (Figur 23).

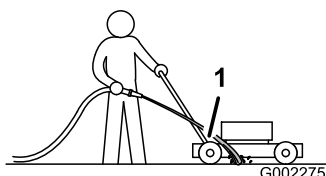

Figur 23

1. Höger bakhjul

Obs: Kniven drar in vattnet och klipplet sköljs bort. Spola med vatten tills du inte längre ser

något gräsklipp sköljas bort från maskinens undersida.

4. Stäng av motorn och vänta tills alla rörliga delar har stannat.
5. Stäng av vattnet.
6. Starta maskinen och låt den gå i några minuter så att undersidan på maskinen torkar.

Skrapmetod

Om det inte räcker med att spola för att avlägsna skräpet på undersidan av maskinen kan du skrapa den ren.

1. Lossa tändkabeln från tändstiftet (Figur 9).
2. Töm bränsletanken på bensen.

⚠ VARNING

Om maskinen lutas kan bränsle läcka ut från förgasaren eller bränsletanken. Bränsle är extremt brandfarligt, mycket explosivt och kan under vissa omständigheter orsaka personskador eller skador på egendom.

Undvik bränslespill genom att köra motorn tills den är tom eller genom att tömma tanken på bränsle med en handpump. Använd aldrig en hävert.

3. Tippa maskinen på dess **högra** sida (luftrenaren uppåt).
4. Ta bort smuts och gräsklipp med en träskrapa. Undvik grader och vassa kanter.
5. Tippa tillbaka maskinen till körläget.
6. Anslut tändkabeln till tändstiftet.

Underhåll

Obs: Vänster och höger sida på maskinen är lika med förarens vänstra respektive högra sida vid normal körning.

Rekommenderat underhåll

Underhållsintervall	Underhållsförfarande
Efter de första 8 timmarna	<ul style="list-style-type: none">• Byt oljan i motorn.
Efter de första 25 timmarna	<ul style="list-style-type: none">• Se till att alla fästelement är åtdragna.
Varje användning eller dagligen	<ul style="list-style-type: none">• Kontrollera motoroljenivån och fyll på vid behov.• Kontrollera om klippknivarna är slitna eller skadade.• Kontrollera om acceleratoren är sliten eller skadad.• Kontrollera knivbromsens stopptid. Kniven måste stanna inom 3 sekunder efter att knivstyrstången har släppts. Om den inte gör det ska du kontakta en auktoriserad återförsäljare för reparation.• Kontrollera om några fästelement är lösa eller saknas på motorn.• Kontrollera om det finns några bränsle- eller oljeläckor.• Kontrollera eller rengör startsnöret och luftintagsgallret.
Efter varje användning	<ul style="list-style-type: none">• Kontrollera att motorn stängs av inom tre sekunder efter det att knivstyrstången släpps.• Ta bort gräsklipp och smuts under kåpan.
Var 25:e timme	<ul style="list-style-type: none">• Rengör skumförfiltret (oftare vid dammiga arbetsförhållanden).
Var 40:e timme	<ul style="list-style-type: none">• Rengör hjulen och växlarna.
Var 50:e timme	<ul style="list-style-type: none">• Byt motorolja (oftare vid dammiga förhållanden).• Slipa eller byt ut kniven. Underhåll den oftare om eggen lätt blir slö vid grova eller sandiga förhållanden.• Tag bort gräsklipp och skräp under remkåpan.• Rengör skyddet för knivbromskopplingen
Var 100:e timme	<ul style="list-style-type: none">• Kontrollera, rengör och justera tändstiftets gap. Byt ut tändstift vid behov.• Se till att alla fästelement är åtdragna.• Kontrollera eller rengör startsnöret och luftintagsgallret.
Var 200:e timme	<ul style="list-style-type: none">• Byt ut motoroljefiltret.• Be en auktoriserad serviceverkstad undersöka om det finns läckor i bränslesystemet och/eller om bränsleslangen har försämrats. Byt ut delar vid behov.
Var 300:e timme	<ul style="list-style-type: none">• Byt ut pappersluftfiltret (oftare vid dammiga arbetsförhållanden).• Rengör cylindern och kylflänsarna.• Be en auktoriserad serviceverkstad kontrollera och justera motorns tomgångshastighet.• Be en auktoriserad serviceverkstad rengöra förbränningskammaren.• Be en auktoriserad serviceverkstad kontrollera och justera ventilspelet.• Be en auktoriserad serviceverkstad rengöra och slipa ventilsätesytan.

Viktigt: Ytterligare information om underhållsrutiner finns i bruksanvisningen till motorn.

Säkerhet vid underhåll

- Stäng alltid av maskinen, vänta tills alla rörliga delar har stannat och låt den svalna innan du justerar, servar, rengör eller ställer den i förvaring.
- Lossa tändkabeln från tändstiftet innan du utför underhåll.
- Använd handskar och ögonskydd när du servar maskinen.
- Kniven är skarp – kontakt med kniven kan orsaka allvarliga personskador. Använd handskar när du servar kniven. Reparera eller ändra inte kniven/knivarna.
- Mixtra aldrig med säkerhetsbrytarna. Kontrollera regelbundet att de fungerar som de ska.
- Bränslet kan läcka ut när man tippar maskinen. Bränslet är brandfarligt, explosivt och kan orsaka

personskador. Kör motorn tills tanken är tom eller töm tanken på bensin med en handpump; sug aldrig ut med en hävert.

- Använd endast Toros originalreservdelar och tillbehör för att se till att maskinen fungerar säkert och optimalt. Det kan vara farligt att använda reservdelar och tillbehör från andra tillverkare och det kan göra produktgarantin ogiltig.

Serva luftfiltret

Serviceintervall: Var 25:e timme—Rengör skumförfiltret (oftare vid dammiga arbetsförhållanden).

Var 300:e timme—Byt ut pappersluftfiltret (oftare vid dammiga arbetsförhållanden).

Viktigt: Kör inte motorn utan luftfilterenheten. Det leder till mycket stora skador på motorn.

1. Stäng av motorn och vänta tills alla rörliga delar har stannat.
2. Lossa tändkabeln från tändstiftet.
3. Ta bort skyddet och rengör det noga (Figur 24).

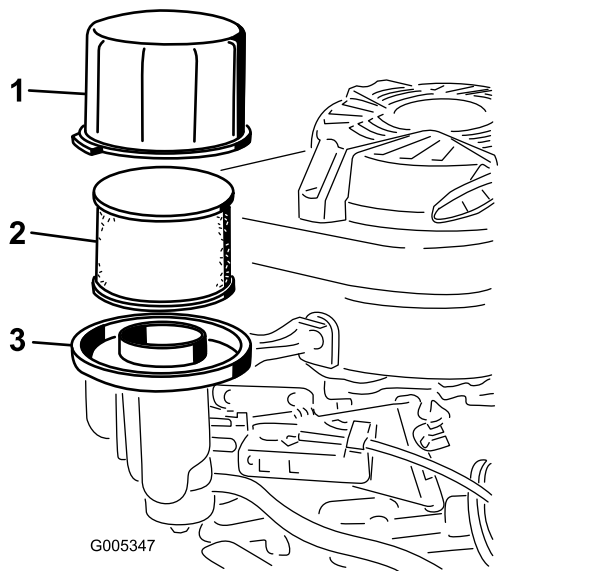

Figur 24

1. Skydd
2. Skumförfilter och pappersluftfilter
3. Luftfilterbas

4. Ta bort skumförfiltret och pappersluftfiltret från luftfilterbasen (Figur 24).
5. Ta bort skumförfiltret från pappersluftfiltret, rengör med vatten och ett mildt rengöringsmedel och torka sedan torrt genom att stryka lätt.
6. Kontrollera pappersluftfiltret och byt ut det om det är väldigt smutsigt.

Viktigt: Försök inte att rengöra pappersfiltret.

7. Montera skumförfiltret på pappersluftfiltret.
8. Montera skumförfiltret och pappersluftfiltret på luftfilterbasen.
9. Sätt tillbaka skyddet.

Byta ut motoroljan

Serviceintervall: Efter de första 8 timmarna

Var 50:e timme

Kör motorn i några minuter före oljebytet för att värma oljan. Varm olja rinner lättare och för med sig mer föroreningar.

Motoroljespecifikationer

Motoroljetyg	0,65 liter* utan oljefilter; 0,85 liter* med oljefilter
Oljeviskositet	SAE 30 eller SAE 10W-30 (renande olja)
API-klassificering	SJ eller högre

*Det finns överskottsolja i vevhuset efter att du tömt ut oljan. Håll inte i fullt med olja i vevhuset. Fyll vevhuset med olja enligt anvisningarna i följande steg.

1. Stäng av motorn och vänta tills alla rörliga delar har stannat.
2. Lossa tändkabeln från tändstiftet.
3. Töm bränsletanken på bensin.
4. Ställ ett passande uppsamlingstråg under oljestickan/avtappningsröret.
5. Gör rent runt oljestickan.
6. Lossa oljestickan genom att vrida locket motsols och dra stickan uppåt.
7. Tippa maskinen på dess **högra** sida (luftfiltret uppåt) och töm ut oljan i uppsamlingstråget.
8. Vänd maskinen rätt igen när oljan har tömts ut.
9. Fyll vevhuset med färsk olja upp till den rätta nivån på oljestickan. Se 5 Fylla på olja i motorn (sida 10).
10. För in oljestickan i påfyllningsröret och vrid locket medsols tills det är hårt åtdraget.

Byta ut motoroljefiltret

Serviceintervall: Var 200:e timme

1. Låt motorn gå för att värma upp oljan.

⚠ VARNING

Oljan kan vara het efter att motorn har varit igång. Kontakt med het olja kan orsaka allvarliga personskador.

Undvik kontakt med den heta motoroljan vid avtappning.

2. Stäng av motorn och vänta tills alla rörliga delar har stannat.
3. Lossa tändkabeln från tändstiftet.
4. Töm bränsletanken på bensin.
5. Tappa ur motoroljan, se [Byta ut motoroljan \(sida 23\)](#).
6. Placera en trasa under oljefiltret ([Figur 25](#)) för att suga upp olja som kan läcka ut då du tar bort filtret.

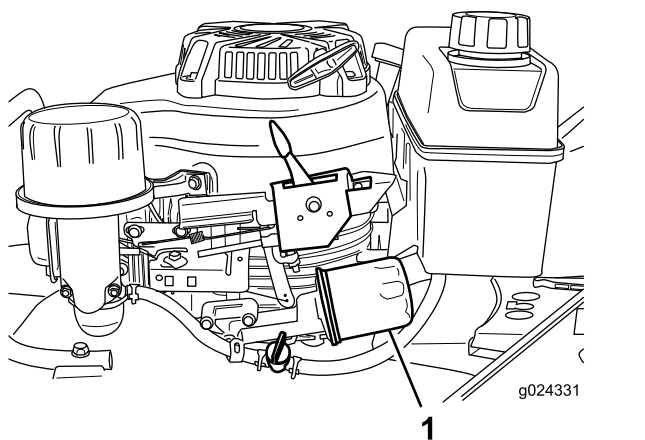

Figur 25

1. Oljefilter

7. Ta bort oljefiltret.
8. Använd fingret för att smörja packningen på det nya filtret med olja ([figur 26](#)).

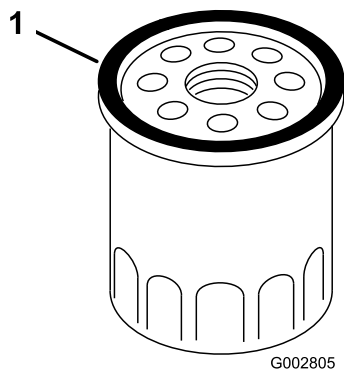

Figur 26

1. Packning

9. Sätt fast det nya filtret för hand genom att vrida det medsols tills tätningen kommer i kontakt med filterkåpan och vrid sedan filtret ytterligare tre kvarts varv för hand.
10. Fyll vevhuset med färsk olja upp till markeringen Full på oljestickan. Se [5 Fylla på olja i motorn \(sida 10\)](#).
11. Anslut tändkabeln till tändstiftet.
12. Låt motorn gå i cirka 3 minuter.
13. Stäng av motorn, vänta tills alla rörliga delar har stannat och leta efter oljeläckor runt filtret.
14. Tillsätt olja för att kompensera för oljan i oljefiltret. Se [5 Fylla på olja i motorn \(sida 10\)](#).
15. Återvinn det använda oljefiltret på ett korrekt sätt.

Serva tändstiftet

Serviceintervall: Var 100:e timme—Kontrollera, rengör och justera tändstiftets gap. Byt ut tändstift vid behov.

Använd ett tändstift av typen **NGK BPR5ES** eller motsvarande.

1. Stäng av motorn och vänta tills alla rörliga delar har stannat.
2. Lossa tändkabeln från tändstiftet ([Figur 9](#)).
3. Rengör runt tändstiftet.
4. Skruva bort tändstiftet från cylindertoppen.

Viktig: Ett sprucket, skadat eller smutsigt tändstift måste bytas ut. Rengör inte elektroderna eftersom flagor kan ta sig in i cylindern och orsaka skador på motorn.

5. Ställ in gapet på det nya stiftet till 0,76 mm. Se [Figur 27](#).

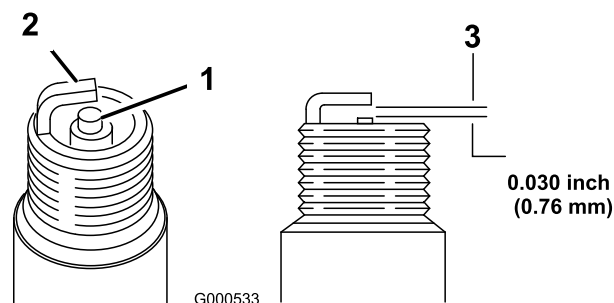

Figur 27

1. Mittelelektrodsisolator
2. Sidoelektrod
3. Luftgap (ej skalenligt)

- Montera försiktigt tändstiftet för hand (för att undvika korsgångning).
- Dra åt tändstiftet till 23 N·m.

Viktigt: Ett löst tändstift kan bli väldigt varmt och skada motorn. Om du drar åt tändstiftet för mycket kan du skada gängorna i cylinderhuvudet.

- Anslut tändkabeln till tändstiftet.

Justera självdrivningen

Justera drivningskabeln om maskinen är ny, om självdrivningsfunktionen inte fungerar eller om maskinen har en tendens att krypa framåt.

- Placera maskinen utomhus på en plan, belagd yta nära en stadig vägg för att på ett säkert sätt undvika att maskinen flyttas framåt när motorn är igång.
- Placera maskinen med de främre däcken mot väggen.

Obs: Se till att utrymmet är väl ventilerat och fritt från skräp som eventuellt kan slungas ut från maskinen.

- Växla transmissionen till treans växel.
- Starta motorn, se [Starta motorn \(sida 15\)](#).
- Dra självdrivningsstången mot handtaget.

Obs: Hjulen ska börja snurra när självdrivningsstången precis rör vid handtaget.

- Stäng av motorn.
- Gör något av följande om du måste justera maskinen:

- Om hjulen inte snurrar när du drar in självdrivningsstången är drivremmen för lös. Roterar hjuldrivningsreglageratten ([Figur 28](#)) ett varv medsols och upprepa stegen 4 till 6.

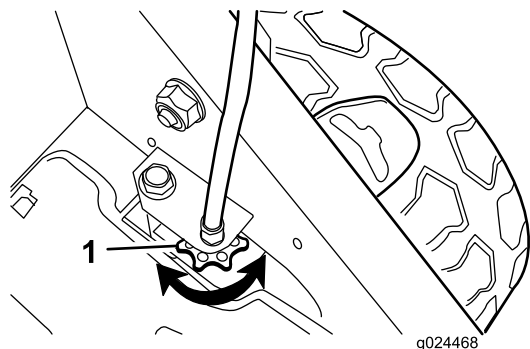

Figur 28

- Hjuldrivningsreglageratt

- Om hjulen snurrar innan du har dragit in självdrivningsstången helt, är

drivremmen för hårt spänd. Roterar hjuldrivningsreglageratten ([Figur 28](#)) ett varv motsols och upprepa stegen 4 till 6.

- Om du har en ny drivrem ska du rotera justeringsratten för drivningskabeln ytterligare ett varv medsols så att remmen kan sträckas under inkörningsperioden.

Obs: Du kan hoppa över det här steget om du justerar en använd rem.

Underhålla kniven

Klipp alltid med en vass kniv. En slipad kniv klipper rent av utan att slita och rycka av grässtråna.

- Stäng av motorn och vänta tills alla rörliga delar har stannat.
- Lossa tändkabeln från tändstiftet.
- Stäng bränslekranen genom att vrida bränslekransspaken till **vänster** ([Figur 16](#)).
- Töm bränsletanken på bensin.
- Tippa maskinen på dess **högra** sida (luftrenaren uppåt) enligt [Figur 29](#).

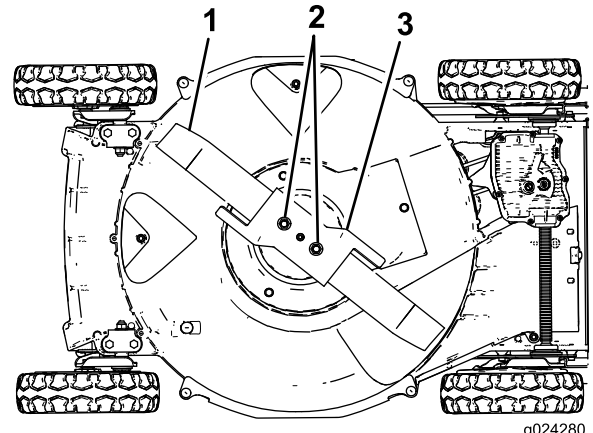

Figur 29

- Kniv
- Knivmuttrar
- Accelerator

Kontrollera kniven

Serviceintervall: Varje användning eller dagligen—Kontrollera om klippknivarna är slitna eller skadade.

Kontrollera noga att kniven är vass och inte är utsliten, i synnerhet där de flata och böjda delarna möts ([Figur 30A](#)). Kontrollera kniven innan du använder gräsklipparen, eftersom sand och slipande material kan slita bort metallen mellan knivens flata och böjda delar. Om du upptäcker spårbildning eller slitage ([Figur 30B](#) och [Figur 30C](#)) ska du byta ut kniven, se [Demontera kniven \(sida 26\)](#).

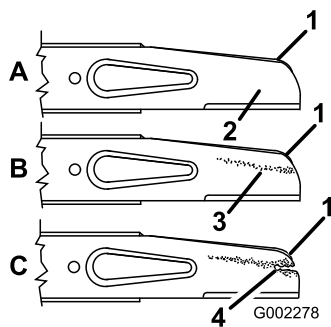

Figur 30

g002278

- | | |
|----------------------|-----------------|
| 1. Segel | 3. Slitage |
| 2. Knivens flata del | 4. Spårbildning |

Obs: Montera en ny kniv när klippsäsongen börjar för att få bästa resultat. Slipa ned eventuella småjack under året för att underhålla skäreggen.

⚠ FARA

En sliten eller skadad kniv kan gå sönder och en bit av kniven kan slungas ut mot dig eller någon kringstående, vilket kan leda till allvarliga personskador eller dödsfall.

- Kontrollera med jämna mellanrum om kniven är sliten eller skadad.
- Byt ut en sliten eller skadad kniv.

Kontrollera acceleratorn

Serviceintervall: Varje användning eller dagligen—Kontrollera om acceleratorn är sliten eller skadad.

Undersök acceleratorn för slitage (Figur 31). Kontrollera acceleratorn innan du använder maskinen, eftersom sand och slipande material kan slita bort metallen (speciellt i området som visas som föremål 2 i Figur 31). Om du märker att fliken på acceleratorn har slitits ned till en skarp kant, eller om det finns en spricka, byter du ut acceleratorn. Se [Demontera kniven](#) (sida 26).

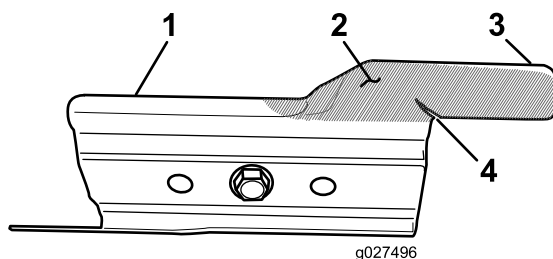

Figur 31

g027496

- | | |
|------------------|-------------------|
| 1. Accelerator | 3. Flik |
| 2. Slitageområde | 4. Sprickbildning |

⚠ VARNING

En sliten eller skadad accelerator kan gå sönder och en bit av den kan slungas ut mot dig eller kringstående, vilket kan innebära livsfara eller leda till allvarliga personskador.

- Kontrollera regelbundet om acceleratorn är sliten eller skadad.
- Byt ut acceleratorn om den är sliten eller skadad.

Demontera kniven

1. Fatta tag om knivens ände med en trasa eller en tjockt vadderad handske.
2. Ta bort knivmuttrarna, acceleratorn och kniven (Figur 30).

Slipa kniven

Serviceintervall: Var 50:e timme—Slipa eller byt ut kniven. Underhåll den oftare om eggen lätt blir slö vid grova eller sandiga förhållanden.

Slipa knivens ovansida för att bevara den ursprungliga klippvinkeln (Figur 32A) och den inre klippkantsradien (Figur 32B). Kniven kommer att vara balanserad även fortsättningsvis om du slipar bort lika mycket från båda knivseggarna.

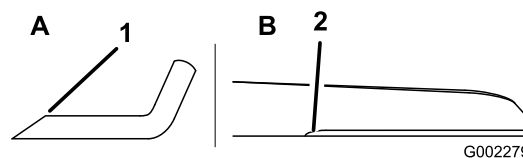

Figur 32

g002279

1. Slipa enbart kniven i denna vinkel.
2. Bevara den ursprungliga radien här.

Balansera kniven

1. Kontrollera knivens balans genom att lägga den med det mittersta hålet över en spik eller en skruvmejsel som fästs horisontellt i ett skruvstöd (Figur 33).

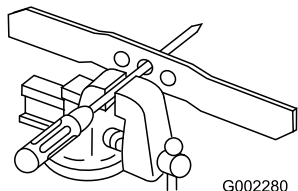

Figur 33

G002280

g002280

Obs: Du kan också kontrollera balansen genom att använda en knivbalanserare som finns i handeln.

2. Om någon av ändarna är tyngre ska du fila den (dock inte på eller nära skäreggen) tills inte någon av knivändarna roteras nedåt.

Montera kniven

1. Montera en slipad, balanserad Toro-kniv, acceleratorn och knivmuttrarna. När knivens segel är korrekt monterat ska det peka mot gräsklipparkåpens ovansida.

Obs: Dra åt knivmuttrarna till 20–37 N·m.

⚠ VARNING

Om maskinen körs utan monterad accelerator kan kniven böjas eller brytas av, vilket i sin tur kan utsätta dig och kringstående för livsfara eller leda till allvarliga personskador.

Kör inte maskinen om inte acceleratorn sitter på plats.

2. Tippa tillbaka maskinen till arbetsläget.

Justera knivbromskabeln

Knivbromskabeln justeras på fabriken. Du behöver inte justera den om du inte byter ut kabeln eller knivbromsremmen. **Om du måste ersätta kabeln ska du ersätta både kabeln och remmen på samma gång.**

1. Stäng av motorn och vänta tills alla rörliga delar har stannat.
2. Lossa tändkabeln från tändstiftet.
3. Montera en ny knivbromsrem och sätt ihop maskinen, förutom de två remkåporna på ovansidan av klipparkåpan.
4. Montera den nya knivbromskabeln, men dra inte åt kabelklämman på klipparkåpan (Figur 34).

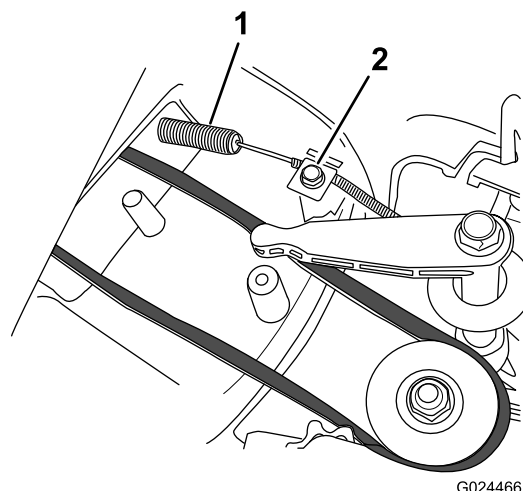

G024466

g024466

Figur 34

1. Fjäder
2. Kabelklämma och kabelskruv

5. Lossa på kabelklämskruven (Figur 34).
6. Dra i kabelhöljet för att bort slack (Figur 35).

Obs: Spänn inte fjädern.

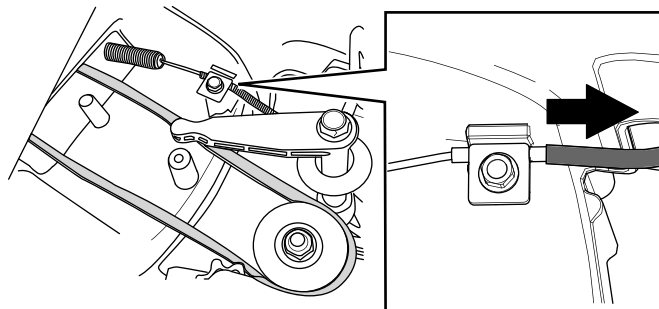

g239131

Figur 35

7. Markera bromskabeln (Figur 36) och justera höljet tills det har cirka 8 mm slack (Figur 37).

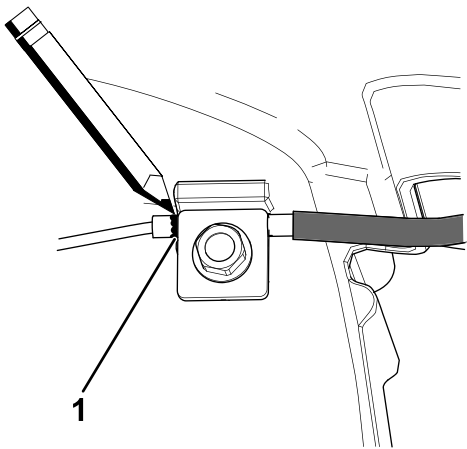

Figur 36

g239133

1. Markera kabeln här

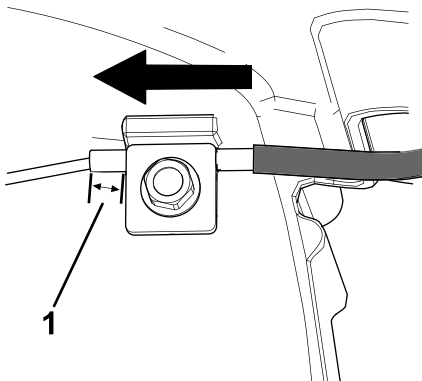

Figur 37

g239134

1. Slack – 8 mm
8. Dra åt kabelklämskruven till 11–14 N·m för att låsa fast justeringen.
9. Montera remkåpan med de skruvar du tog bort för att lossa de två remkåporna.
10. Anslut tändkabeln till tändstiftet.

Rengöra under remkåpan

Serviceintervall: Var 50:e timme—Tag bort gräsklipp och skräp under remkåpan.

1. Stäng av motorn och vänta tills alla rörliga delar har stannat.
2. Lossa tändkabeln från tändstiftet.
3. Ta bort remkåpan (Figur 38) från gräsklipparkåpan.

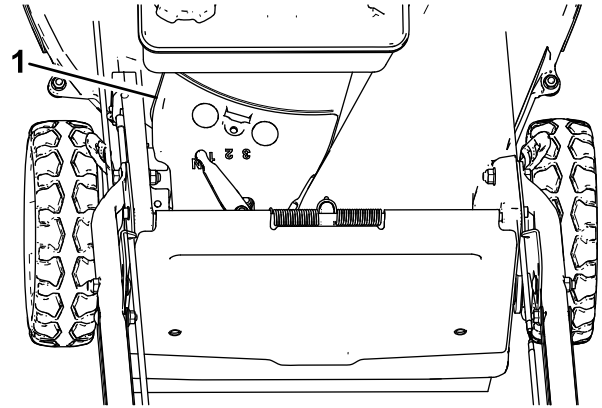

Figur 38

g024255

g024255

1. Remkåpa
4. Lyft av kåpan och borsta bort allt skräp runt remområdet.
5. Sätt tillbaka remkåpan.
6. Anslut tändkabeln till tändstiftet.

Rengöra skyddet för knivbromskopplingen

Serviceintervall: Var 50:e timme

Rengör knivbromskopplingens skärm för att få bästa prestanda och förhindra att delarna slits. Rengör knivbromskopplingens skärm när du slipar kniven eftersom du måste ta bort kniven för att ta bort knivbromskopplingens skärm.

1. Stäng av motorn och vänta tills alla rörliga delar har stannat.
2. Lossa tändkabeln från tändstiftet.
3. Stäng bränslekranen genom att vrida bränslekransspaken till **vänster** (Figur 16).
4. Töm bränsletanken på bensin.
5. Tippa maskinen på dess **högra** sida (luftfiltret uppåt).

⚠ VARNING

Om maskinen lutas kan bränsle läcka ut från förgasaren eller bränsletanken. Bränsle är extremt brandfarligt, mycket explosivt och kan under vissa omständigheter orsaka personskador eller skador på egendom.

Undvik bensinspill genom att tömma bränsletanken enligt anvisningarna. Använd aldrig hävert.

6. Ta bort de två knivmuttrarna, acceleratoren och kniven (Figur 39).

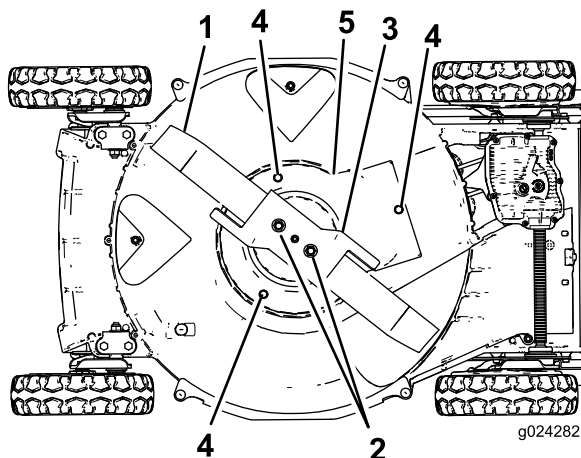

Figur 39

- | | |
|----------------|--------------------------------|
| 1. Kniv | 4. Skruv |
| 2. Knivmuttrar | 5. Skydd för knivbromskoppling |
| 3. Accelerator | |

7. Ta bort de skruvar som fäster knivbromskopplingen på klipparkåpan (Figur 39).
8. Ta bort knivbromskopplingens skärm och borsta eller blås bort allt skräp från skärmens undersida och runt knivbromskopplingen.
9. Dra åt skruvarna för att fästa skyddet för knivbromskopplingen vid kåpan.
10. Montera kniven, acceleratoren och de två knivmuttrarna.
11. Tippa tillbaka maskinen till arbetsläget.

Rengöra hjulen

Serviceintervall: Var 40:e timme

1. Lossa bakhjulen och ta bort allt skräp från området runt hjulet/växeln.

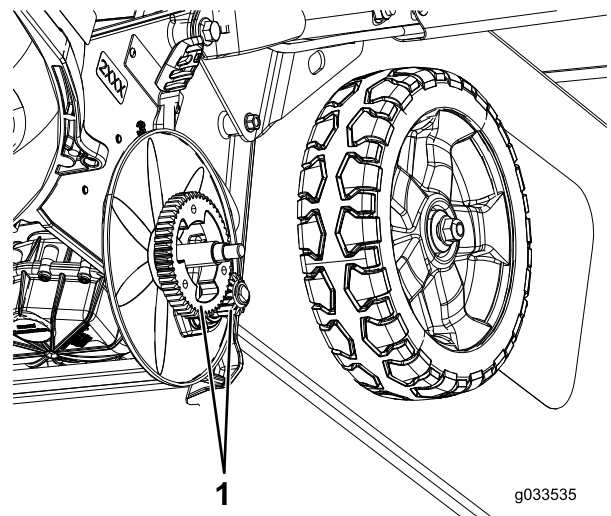

Figur 40

1. Växlar

2. Applicera lite monteringsmörjmedel på växlarna efter rengöringen.

Obs: Om du använder maskinen under svåra förhållanden håller växeln längre om hjulen rengörs oftare än vad som rekommenderas.

Obs: Högtryckstvätta inte lagren, eftersom det kan skada lagerpackningarna.

Förvaring

Förbered gräsklipparen för lågsäsongsförvaring genom att utföra de rekommenderade underhållsprocedurerna. Se [Underhåll \(sida 22\)](#).

Förvara maskinen i ett svalt, rent och torrt utrymme. Täck över maskinen så att den hålls ren och står skyddad.

Säker förvaring

Stäng alltid av maskinen, vänta tills alla rörliga delar har stannat och låt den svalna innan du justerar, servar, rengör eller ställer den i förvaring.

Förbereda bränslesystemet

Töm ut bränslet ur bränsletanken när du använder klipparen för sista gången före förvaring.

1. Kör motorn tills den får bränslestopp och stannar.
2. Stryp motorn och starta den igen.
3. Låt motorn gå tills den stannar. När du inte kan starta motorn längre är den tillräckligt torr.

Förbereda motorn

1. Byt oljan i vevhuset medan motorn fortfarande är varm, se [Byta ut motorolja \(sida 23\)](#).
2. Ta bort tändstiftet.
3. Tillsätt ca 30 ml motorolja i motorns vevhus genom tändstiftshålet med hjälp av en oljekanna.
4. Roter motorn långsamt flera gånger genom att dra i startsnörehandtaget så att oljan fördelas i motorns vevhus.
5. Montera tändstiftet men anslut **inte** tändkabeln till tändstiftet.

Allmän information

1. Gör rent under maskinen. Se [Rengöra under maskinen \(sida 21\)](#).
2. Tvätta bort eventuell smuts och beläggning från cylindern, kylflänsarna och utblåshöljet.
3. Ta bort gräsklipp, smuts och smörja från motorns utvändiga delar, höljet och klipparkåpens ovandel.
4. Kontrollera knivens skick, se [Kontrollera kniven \(sida 25\)](#).

5. Kontrollera accelerators skick, se [Kontrollera acceleratoren \(sida 26\)](#).
6. **Endast BBC-modeller:** Rengör skyddet för knivbromskopplingen. Se [Rengöra skyddet för knivbromskopplingen \(sida 29\)](#).
7. Utför service på luftfiltret, se [Serva luftfiltret \(sida 23\)](#).
8. Dra åt alla muttrar, bultar och skruvar.
9. Måla i rost- eller lackskador med färg som kan erhållas från en auktoriserad återförsäljare.

Ta klipparen ur förvaring

1. Kontrollera och dra åt alla fästelement.
2. Ta bort tändstiftet och snurra motorn snabbt med startsnöret för att blåsa bort överbliven olja från cylindern.
3. Rengör tändstiftet eller byt ut det om det är sprucket, trasigt eller om elektroderna är slitna.
4. Montera tändstiftet, se [Serva tändstiftet \(sida 24\)](#).
5. Utför de underhållsprocedurer som eventuellt kan behövas. Se [Underhåll \(sida 22\)](#).
6. Fyll på färskt bränsle i bränsletanken.
7. Kontrollera oljenivån i motorn.
8. Anslut tändkabeln till tändstiftet.

Felsökning

Problem	Möjliga orsaker	Åtgärd
Det går inte att starta motorn.	<ol style="list-style-type: none"> 1. Bränsletanken är tom eller bränslesystemet innehåller gammalt bränsle. 2. Gasreglaget är inte i CHOKE-läget. 3. Tändkabeln har inte anslutits till tändstiftet. 4. Tändstiftet är slitet, skadat eller har felaktigt avstånd. 	<ol style="list-style-type: none"> 1. Töm och/eller fyll på bränsletanken med ny bensin. Kontakta en auktoriserad återförsäljare om problemet kvarstår. 2. För gasreglaget till CHOKE-läget. 3. Anslut tändkabeln till tändstiftet. 4. Kontrollera tändstiftet och justera avståndet vid behov. Byt ut tändstiftet om det är anfrätt, skadat eller sprucket.
Motorn är trög att starta eller tappar kraft.	<ol style="list-style-type: none"> 1. Bränsletanken innehåller gammalt bränsle. 2. Luftfiltret är smutsigt och blockerar luftflödet. 3. Det finns gräsklipp och skräp under maskinen. 4. Tändstiftet är slitet, skadat eller har felaktigt avstånd. 5. Oljenivån i motorn är låg eller oljan är smutsig. 	<ol style="list-style-type: none"> 1. Töm och fyll på bränsletanken med ny bensin. 2. Rengör luftfiltrets förrenare och/eller byt ut pappersluftfiltret. 3. Rengör klipparens undersida. 4. Kontrollera tändstiftet och justera avståndet vid behov. Byt ut tändstiftet om det är anfrätt, skadat eller sprucket. 5. Kontrollera motoroljan. Byt ut oljan om den är smutsig eller tillsatt olja om nivån är låg.
Motorn går ojämnt.	<ol style="list-style-type: none"> 1. Tändkabeln har inte anslutits till tändstiftet. 2. Tändstiftet är slitet, skadat eller har felaktigt avstånd. 3. Gasreglaget är inte i det SNABBA läget. 4. Luftfiltret är smutsigt och blockerar luftflödet. 	<ol style="list-style-type: none"> 1. Anslut tändkabeln till tändstiftet. 2. Kontrollera tändstiftet och justera avståndet vid behov. Byt ut tändstiftet om det är anfrätt, skadat eller sprucket. 3. För gasreglaget till det SNABBA läget. 4. Rengör luftfiltrets förrenare och/eller byt ut pappersluftfiltret.
Maskinen eller motorn vibrerar för mycket.	<ol style="list-style-type: none"> 1. Kniven är böjd eller ur balans. 2. Knivfästmuttrarna är lösa. 3. Det finns gräsklipp och skräp under maskinen. 4. Motorns fästskruvar är lösa. 	<ol style="list-style-type: none"> 1. Balansera kniven. Byt ut kniven om den är böjd. 2. Dra åt knivens fästmuttrar. 3. Rengör klipparens undersida. 4. Dra åt motorns fästskruvar.
Klippmönstret blir ojämnt.	<ol style="list-style-type: none"> 1. Alla fyra hjulen har inte samma höjd. 2. Kniven är slö. 3. Du klipper i samma mönster om och om igen. 4. Det finns gräsklipp och skräp under maskinen. 	<ol style="list-style-type: none"> 1. Ställ in alla fyra hjulen på samma höjd. 2. Slipa och balansera kniven. 3. Byt klippmönster. 4. Rengör klipparens undersida.
Utkastaren täpps till.	<ol style="list-style-type: none"> 1. Gasreglaget är inte i det SNABBA läget. 2. Klipphöjden är för låg. 3. Du klipper för snabbt. 4. Gräset är vått. 5. Det finns gräsklipp och skräp under maskinen. 	<ol style="list-style-type: none"> 1. För gasreglaget till det SNABBA läget. 2. Höj klipphöjden. 3. Sakta ned farten. 4. Låt gräset torka innan du klipper det. 5. Rengör klipparens undersida.
Maskinen självdriver inte.	<ol style="list-style-type: none"> 1. Självdrivningskabeln har inte justerats eller är skadad. 2. Det finns skräp under remkåpan. 	<ol style="list-style-type: none"> 1. Justera självdrivningskabeln. Byt ut kabeln vid behov. 2. Ta bort skräpet under remkåpan.

Sekretessmeddelande för EES/Storbritannien

Toros bruk av dina personuppgifter

The Toro Company ("Toro") respekterar din sekretess. I samband med att du köper våra produkter kan vi samla in vissa personuppgifter om dig, antingen direkt från dig eller via din lokala Toro-återförsäljare. Toro använder dessa uppgifter till att utföra sina avtalsenliga skyldigheter (t.ex. registrera din garanti, behandla dina garantianspråk eller kontakta dig i händelse av att en produkt måste återkallas) och för att tillfredsställa legitima affärsändamål (t.ex. mäta kundnöjdhet, förbättra våra produkter eller tillhandahålla produktinformation som kan vara av intresse för dig). Toro kan vidarebefordra uppgifterna till sina dotterbolag, återförsäljare eller andra affärspartner i samband med någon av dessa aktiviteter. Vi kan även vidarebefordra personuppgifter i de fall som lagen kräver det eller i samband med försäljning, köp eller fusion av ett företag. Vi säljer inte dina personuppgifter i marknadsföringssyfte till något annat företag.

Kvarhållande av personuppgifter

Toro kvarhåller dina personuppgifter så länge de är relevanta för ovan nämnda syften och i enlighet med gällande lagstiftning. Kontakta legal@toro.com för ytterligare information om tillämpliga perioder för kvarhållande.

Toros säkerhetsengagemang

Dina personuppgifter kan komma att behandlas i USA eller i något annat land som kan ha mindre strikta dataskyddslagar än landet där du är bofast. I de fall som vi överför uppgifter från landet där du är bosatt vidtar vi lagstadgade åtgärder för att tillförsäkra att dina uppgifter skyddas och behandlas konfidentiellt.

Åtkomst och korrigering

Du kan äga rätt att korrigera eller granska dina personuppgifter samt neka eller begränsa behandlingen av dina data. Om du önskar göra detta ska du kontakta oss via e-post på legal@toro.com. Om du har frågor rörande det sätt på vilket Toro har hanterat dina uppgifter, uppmanar vi dig att diskutera det direkt med oss. Observera att personer som är bosatta i Europa har rätt att lämna in klagomål till avsedd myndighet för dataskydd.