



Count on it.

Podręcznik operatora

Wysokowydajna kosiarka Recycler[®] z tylnym koszem 53 cm

Model nr 22285—Numer seryjny 40000000 i wyższe

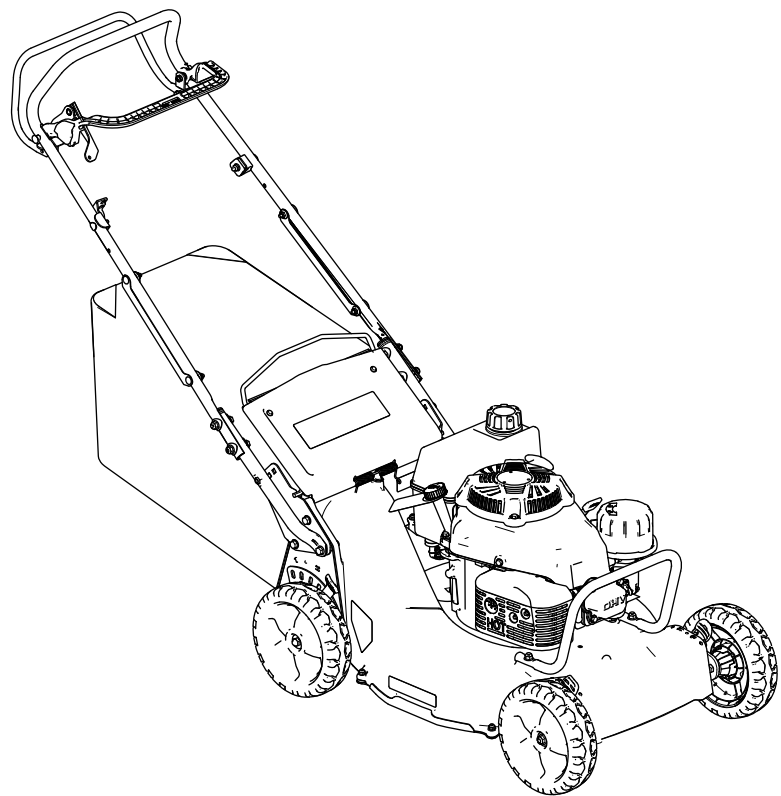

Opisywane urządzenie jest zgodne ze wszystkimi obowiązującymi dyrektywami Unii Europejskiej; szczegółowe informacje zamieszczone są w odpowiedniej deklaracji zgodności, w oddzielnym arkuszu.

Moment obrotowy na wale lub moment użyteczny:

Moment obrotowy na wale silnika lub moment użyteczny silnika został wyznaczony laboratoryjnie przez producenta silnika, zgodnie z wytycznymi Stowarzyszenia Inżynierów Motoryzacji (SAE) J1940 lub J2723. Rzeczywisty moment obrotowy silnika w kosiarce tej klasy może być znacznie niższy z powodu jej dostosowania do wymagań dotyczących bezpieczeństwa, emisji oraz eksploatacji. Można je znaleźć w dołączonej do maszyny dokumentacji producenta silnika.

Nie wolno ingerować w zabezpieczenia maszyny ani wyłączać ich. Należy regularnie sprawdzać poprawność ich działania. Nie wolno podejmować prób regulacji lub manipulacji przy elementach sterujących prędkością obrotową silnika. Może to spowodować wystąpienie niebezpiecznego stanu, prowadzącego do obrażeń ciała.

Wprowadzenie

Ta pchana kosiarka z obrotowymi ostrzami jest przeznaczona do użytku przez profesjonalnych operatorów. Została zaprojektowana przede wszystkim do koszenia trawy na dobrze utrzymanych trawnikach prywatnych lub publicznych. Używanie produktu w celach niezgodnych z jego przeznaczeniem może okazać się niebezpieczne dla operatora i osób postronnych.

Przeczytaj uważnie poniższe informacje, aby poznać zasady właściwej obsługi i konserwacji urządzenia, nie uszkodzić go i uniknąć obrażeń ciała. Odpowiedzialność za prawidłowe i bezpieczne użytkowanie produktu spoczywa na Tobie.

Aby uzyskać więcej informacji, w tym dotyczących bezpieczeństwa, materiałów szkoleniowych, informacji na temat akcesoriów, pomocy w znalezieniu autoryzowanego sprzedawcy lub rejestracji produktu odwiedź www.Toro.com.

Aby skorzystać z serwisu, zakupić oryginalne części Toro lub uzyskać dodatkowe informacje, skontaktuj się z przedstawicielem autoryzowanego serwisu lub biurem obsługi klienta firmy Toro, a także przygotuj numer modelu i numer seryjny urządzenia. [Rysunek 1](#) przedstawia położenie numeru modelu i numeru seryjnego na produkcie. Zapisz numery w przewidzianym na to miejscu.

Ważne: Urządzeniem mobilnym zeskanuj kod QR na tabliczce z numerem seryjnym (jeśli występuje), aby uzyskać informacje o gwarancji, częściach zamiennych i innych kwestiach związanych z produktem

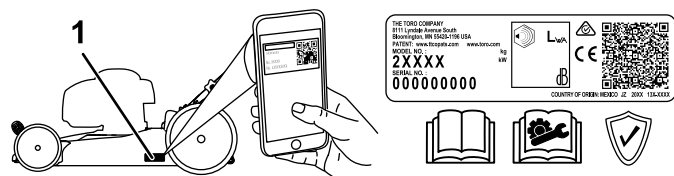

Rysunek 1

1. Lokalizacja numeru modelu i numeru seryjnego

Model nr _____
Numer seryjny _____

Symbol ostrzegawczy

Ten symbol ostrzegawczy ([Rysunek 2](#)) występuje zarówno w instrukcji, jak i na maszynie. Wskazuje on ważne informacje dotyczące zasad bezpieczeństwa, których należy przestrzegać, aby uniknąć wypadków.



Rysunek 2

Symbol ostrzegawczy

Symbol ostrzegawczy pojawia się nad informacjami ostrzegającymi o niebezpiecznych działaniach lub sytuacjach, przed słowem **NIEBEZPIECZEŃSTWO**, **OSTRZEŻENIE** lub **UWAGA**.

NIEBEZPIECZEŃSTWO: wskazuje na sytuację bezpośredniego zagrożenia, która, jeśli się jej nie zapobiegnie, **doprowadzi** do śmierci lub poważnych obrażeń ciała.

OSTRZEŻENIE: Wskazuje na sytuację potencjalnego zagrożenia, która, jeżeli się jej nie zapobiegnie, **może** doprowadzić do śmierci lub poważnych obrażeń ciała.

UWAGA: Wskazuje na sytuację potencjalnego zagrożenia, która, jeżeli się jej nie zapobiegnie, **może** doprowadzić do niewielkich lub średnich obrażeń ciała.

Niniejsza instrukcja wykorzystuje dwa słowa w celu podkreślenia istotności informacji. **Ważne** zwraca uwagę na szczególne informacje techniczne, a **Uwaga** podkreśla informacje ogólne wymagające uwagi.

Spis treści

Symbol ostrzegawczy	2
Bezpieczeństwo	4
Ogólne zasady bezpieczeństwa	4
Naklejki informacyjne i ostrzegawcze	4
Montaż	6
1 Demontaż osłony linki	6
2 Montaż dolnego uchwytu	7
3 Instalacja uchwytu	8
4 Zakładanie osłon linki	8
5 Wlewanie oleju do silnika	10
6 Montaż worka na trawę	10
7 Regulacja napędu samobieżnego	10
Przeгляд produktu	11
Specyfikacje	11
Osprzęt/akcesoria	11
Przed rozpoczęciem pracy	12
Bezpieczeństwo przed rozpoczęciem pracy	12
Uzupełnianie paliwa	12
Sprawdzanie poziomu oleju w silniku	13
Regulacja wysokości uchwytu	13
Regulacja wysokości cięcia	14
W czasie pracy	15
Bezpieczeństwo w czasie pracy	15
Uruchamianie silnika	15
Zatrzymywanie silnika	16
Używanie napędu trybu samobieżnego oraz włączanie napędu ostrzy	16
Sprawdzanie sprzęgła/hamulca ostrza	18
Recykling ścinków	18
Workowanie ścinków	19
Rady związane z posługiwaniem się urządzeniem	20
Po pracy	21
Bezpieczeństwo po pracy	21
Czyszczenie maszyny od spodu	22
Konserwacja	23
Zalecany harmonogram konserwacji	23
Zasady bezpieczeństwa podczas konserwacji	24
Konserwacja filtra powietrza	24
Wymiana oleju silnikowego	24
Wymiana filtra oleju silnikowego	25
Serwisowanie świecy zapłonowej	26
Regulacja napędu samobieżnego	26
Konserwacja ostrza	27
Regulacja linki ostrza/hamulca	29
Usuwanie zanieczyszczeń nagromadzonych pod pokrywą pasa	30
Czyszczenie osłony sprzęgła/ha- mulca/ostrza	30
Czyszczenie kół	31
Przechowywanie	31
Bezpieczeństwo przy przechowywaniu	31
Przygotowanie układu paliwowego	31
Przygotowanie silnika	31

Informacje ogólne	31
Przygotowanie maszyny po przechowywa- niu	32
Rozwiązywanie problemów	33

Bezpieczeństwo

Ogólne zasady bezpieczeństwa

Produkt ten może spowodować amputację dłoni i stóp oraz wyrzucać objekty. Aby uniknąć poważnych obrażeń ciała lub śmierci, zawsze przestrzegaj wszystkich instrukcji dotyczących bezpieczeństwa.

- Przed uruchomieniem silnika należy przeczytać, zrozumieć i przestrzegać instrukcje i ostrzeżenia zawarte w niniejszej *Instrukcji obsługi* oraz na maszynie i osprzęcie.
- Nie zbliżać dłoni ani stóp do ruchomych części maszyny, ani nie wkładać ich pod nią. Nie zbliżać się do otworów wyrzutowych.
- Zabronione jest używanie maszyny bez założonych i poprawnie funkcjonujących wszystkich osłon oraz innych urządzeń ochronnych.

- Nie zezwalaj osobom postronnym ani dzieciom na podchodzenie w pobliże obszaru pracy. Nigdy nie pozwalaj dzieciom obsługiwać maszyny. Obsługiwać maszynę mogą jedynie osoby odpowiedzialne, przeszkolone, zaznajomione z instrukcją i dysponujące odpowiednimi możliwościami fizycznymi.
- Przed przystąpieniem do serwisowania, uzupełniania paliwa czy usuwania przyczyny zatkania się zatrzymaj maszynę, wyłącz silnik i odczekaj, aż wszystkie części ruchome się zatrzymają.

Niewłaściwe użytkowanie lub konserwacja maszyny może spowodować obrażenia ciała. W celu zmniejszenia ryzyka obrażeń ciała postępuj zgodnie z tymi zasadami bezpieczeństwa i zawsze zwracaj uwagę na ostrzegawczy symbol bezpieczeństwa , który oznacza: Uwaga, Ostrzeżenie lub Niebezpieczeństwo – zasady bezpieczeństwa osobistego. Nieprzestrzeganie powyższych zasad może doprowadzić do obrażeń ciała lub śmierci.

Naklejki informacyjne i ostrzegawcze



Etykiety dotyczące bezpieczeństwa oraz instrukcje są wyraźnie widoczne dla operatora i znajdują się w pobliżu wszystkich miejsc potencjalnego zagrożenia. Uszkodzone i brakujące etykiety należy wymienić.

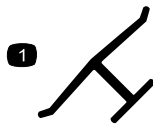

decal0emmark

Oznaczenie producenta

1. Oznaczenie to identyfikuje ostrze jako część pochodzącą od oryginalnego producenta maszyny.

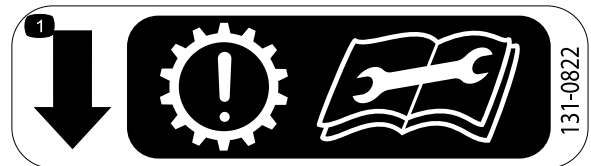

decal131-0822

131-0822

1. Maszyna samojezdna – Uwaga: nadmierne naprężenie paska może spowodować przedwczesne zużycie przekładni; przed rozpoczęciem czynności serwisowych lub konserwacyjnych zapoznaj się z treścią *instrukcji obsługi*.

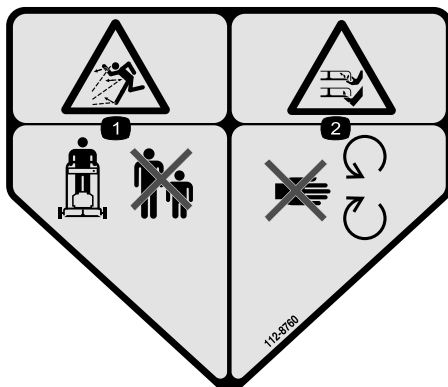

decal112-8760

112-8760

1. Niebezpieczeństwo wyrzucania przedmiotów – należy pilnować aby osoby postronne nie zbliżały się.
2. Niebezpieczeństwo przecięcia/odcięcia ręki lub nogi, ostrze kosiarki – nie zbliżaj się do części ruchomych.

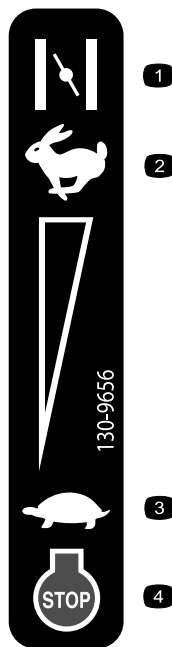

130-9656

decal130-9656

- | | |
|-----------|--------------------------------------|
| 1. Ssanie | 3. Wolno |
| 2. Szybko | 4. Silnik – zatrzymanie (wyłączenie) |



116-7583

decal116-7583

- | | |
|---------------------------------------------------------------------------------------------------------------------------|----------------------------------------------------------------------------------------------------------------------------------------------------------------------------------------------------------------------------------------------------------------------------|
| 1. Ostrzeżenie – zapoznaj się z treścią <i>instrukcji obsługi</i> , nie obsługuj maszyny bez odpowiedniego przeszkolenia. | 4. Niebezpieczeństwo przecięcia/odcięcia ręki lub nogi, ostrze kosiarki – nie zbliżaj się do części ruchomych; wszystkie osłony muszą być zainstalowane. |
| 2. Niebezpieczeństwo wyrzucania przedmiotów – należy pilnować aby osoby postronne nie zbliżały się. | 5. Ostrzeżenie – korzystaj z ochraniaczy słuchu. |
| 3. Uwaga na wyrzucane przedmioty – zabrania się eksploatacji kosiarki bez zaślepki wyrzutu do tyłu lub worka. | 6. Niebezpieczeństwo przecięcia/odcięcia ręki lub nogi, ostrze kosiarki – nie koś, jeżdżąc w górę i w dół zboczy; koś, jadąc w lewo i prawo w poprzek zbocza; wyłącz silnik przed opuszczeniem maszyny; przed koszeniem zbierz wszystkie odpady; cofając, patrz za siebie. |

Montaż

Ważne: Zdejmij i wyrzuć zabezpieczający arkusz z tworzywa osłaniający silnik oraz wszelkie inne elementy z tworzywa lub folii użyte do zabezpieczenia maszyny.

1

Demontaż osłony linki

Nie są potrzebne żadne części

Procedura

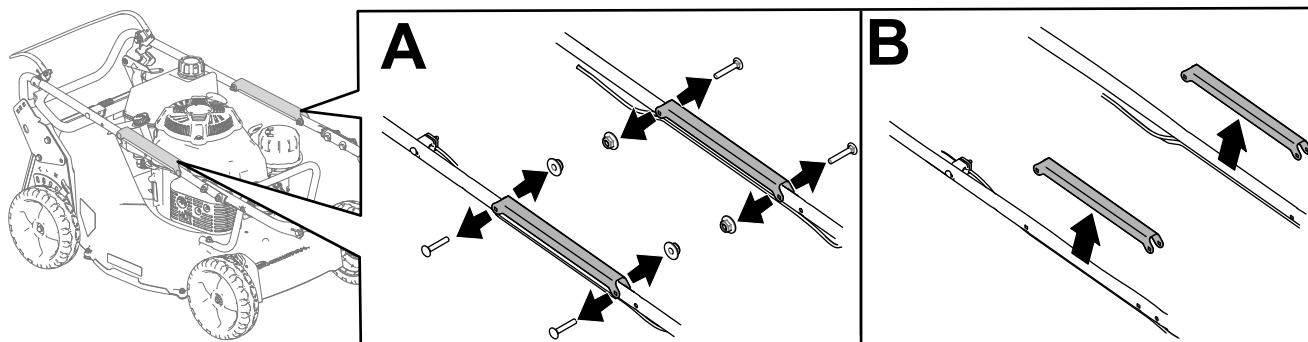

Rysunek 3

g412405

2

Montaż dolnego uchwytu

Części potrzebne do tej procedury:

1	Zespół uchwytu górnego
2	Dolny uchwyt
4	Śruba (5/16 x 1¾ cala)
4	Przeciwnakrętka kołnierzowa (5/16 cala)
8	Zakrzywiona podkładka

Procedura

Zamontuj dolny uchwyt w sposób pokazany na [Rysunek 4](#).

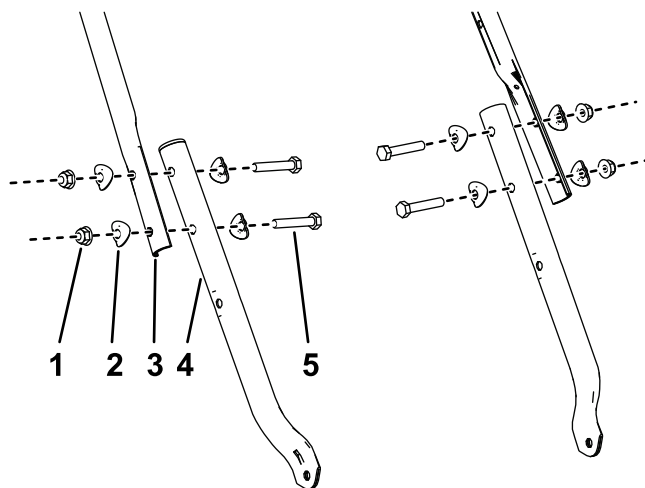

Rysunek 4

g340673

1. Przeciwnakrętka kołnierzowa (5/16 cala)
2. Zakrzywiona podkładka
3. Zespół uchwytu górnego
4. Dolny uchwyt
5. Śruba (5/16 x 1¾ cala)

3

Instalacja uchwytu

Części potrzebne do tej procedury:

2	Śruba z łbem kołnierzym (5/16 x 1½ cala)
4	Przeciwnakrętka kołnierkowa (5/16 cala)
2	Śruba podsadzana (5/16 x 1½ cala)

Procedura

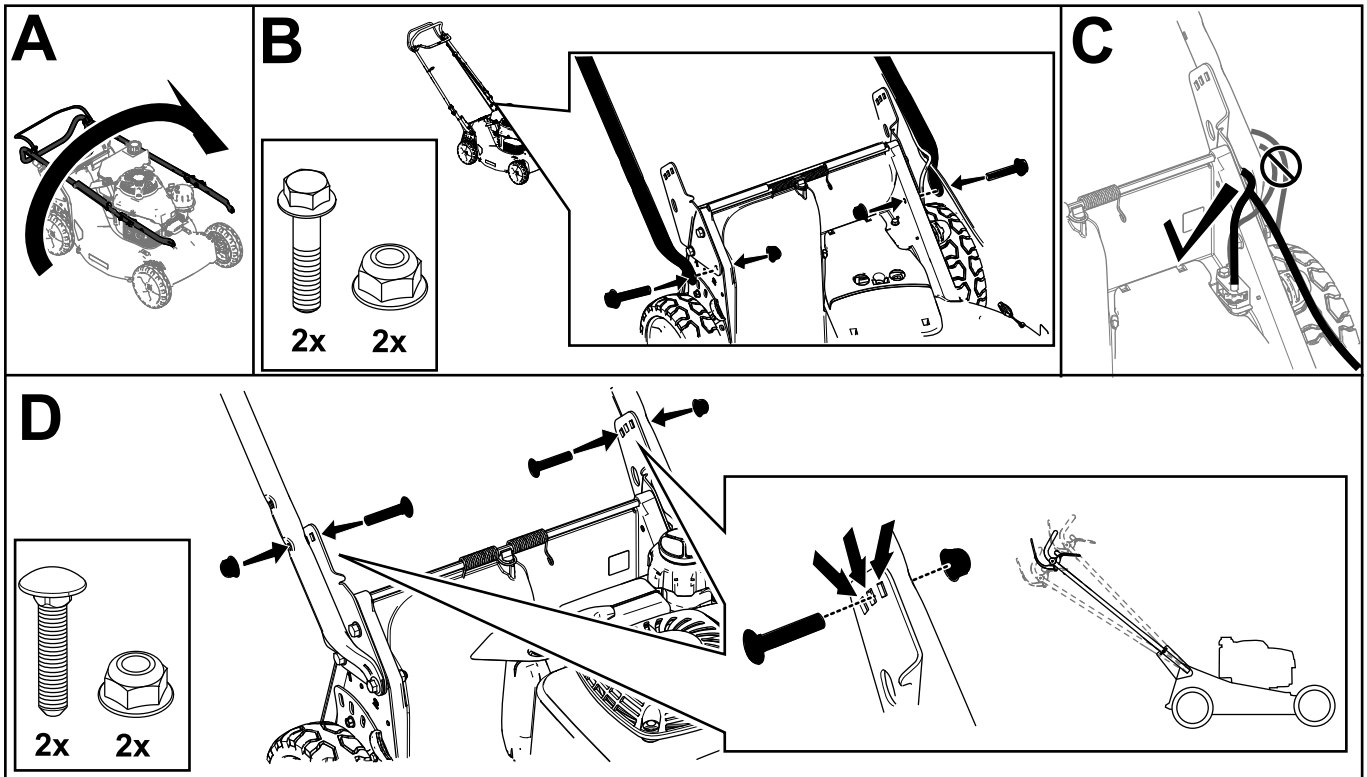
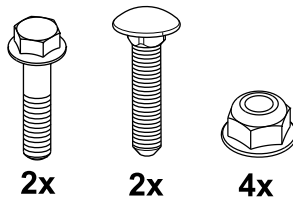

Rysunek 5

g412353

4

Zakładanie osłon linki

Nie są potrzebne żadne części

Procedura

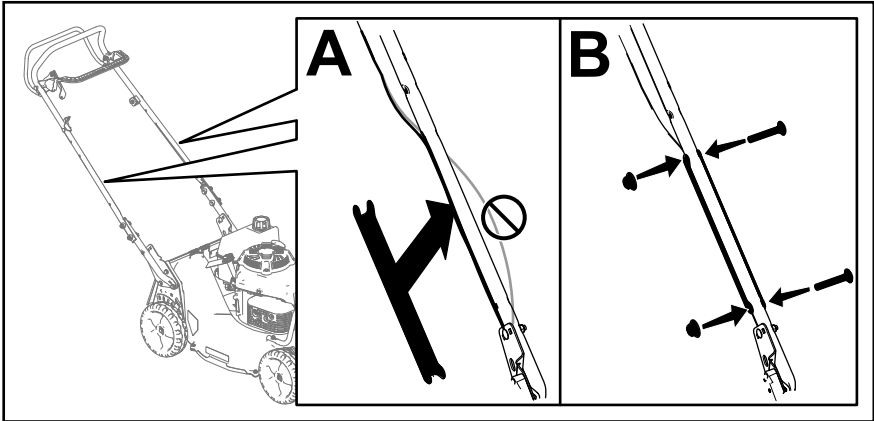

Rysunek 6

g412416

5

Wlewanie oleju do silnika

Nie są potrzebne żadne części

Procedura

Ważne: Jeśli poziom oleju w skrzyni korbowej jest zbyt niski lub zbyt wysoki, uruchomienie silnika może spowodować jego uszkodzenie.

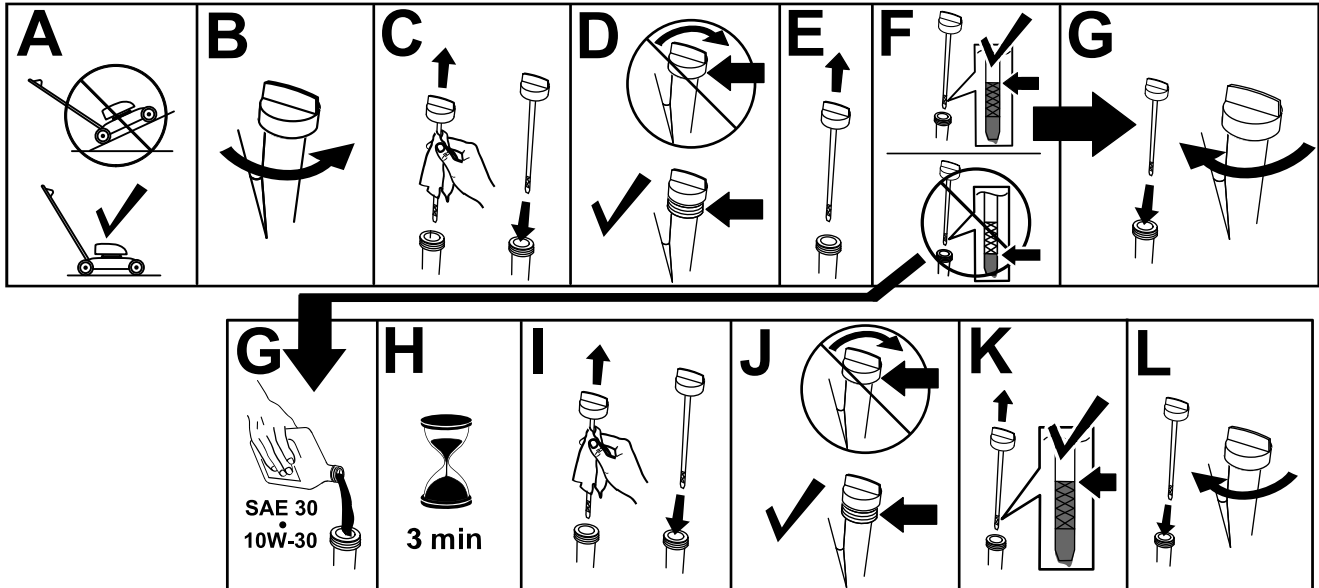

Rysunek 7

g235721

6

Montaż worka na trawę

Nie są potrzebne żadne części

Procedura

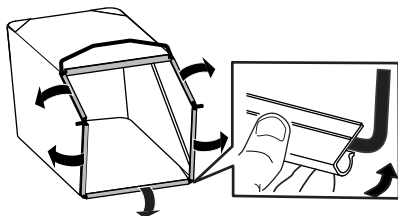

Rysunek 8

g412357

7

Regulacja napędu samobieźnego

Nie są potrzebne żadne części

Procedura

Ważne: Przed rozpoczęciem korzystania z urządzenia po raz pierwszy wyreguluj linkę napędu trybu samobieźnego. Patrz [Regulacja napędu samobieźnego \(Strona 26\)](#).

Przegląd produktu

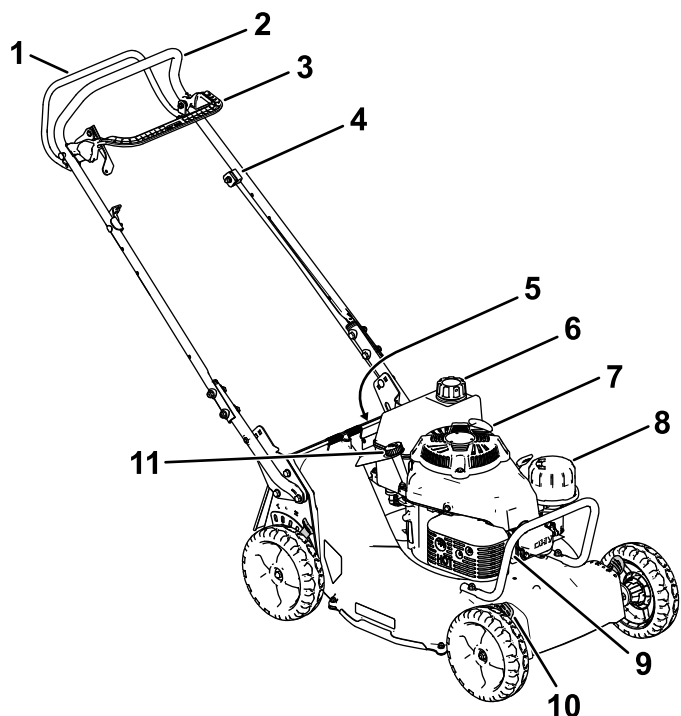

Rysunek 9

g412427

- | | |
|---------------------------------------------|-----------------------------------------------|
| 1. Dźwignia napędu trybu samobieżnego | 7. Uchwyt rozrusznika linkowego |
| 2. Uchwyt | 8. Filtr powietrza |
| 3. Dźwignia sterująca ostrzami | 9. Świeca zapłonowa |
| 4. Regulacja napędu samobieżnego | 10. Dźwignia regulacji wysokości koszenia (4) |
| 5. Tylny deflektor (niewidoczny na rysunku) | 11. Wlew oleju/miernik poziomu |
| 6. Korek zbiornika paliwa | |

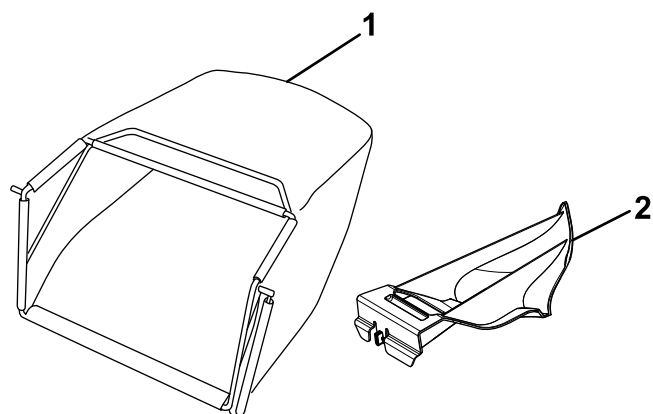

Rysunek 10

g231061

- | | |
|-------------------|-----------------------------|
| 1. Worek na trawę | 2. Zaślepka wyrzutu do tyłu |
|-------------------|-----------------------------|

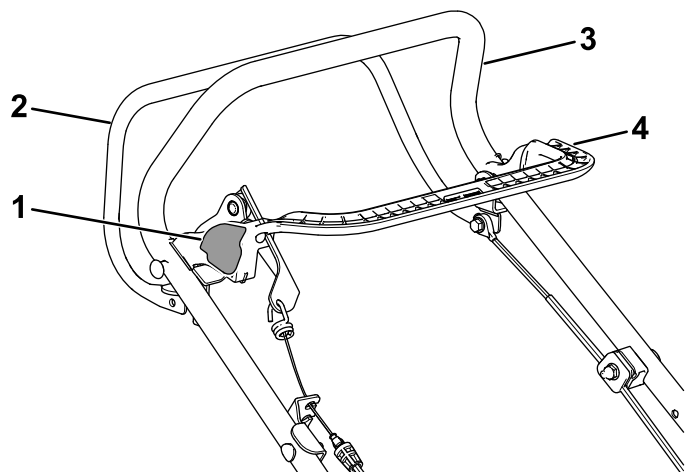

g412489

Rysunek 11

Dźwignia sterująca

- | | |
|------------------------------------------|------------------|
| 1. Przycisk blokujący sterowanie ostrzem | 3. Uchwyt |
| 2. Uchwyt sterowania ostrzem | 4. Uchwyt napędu |

Specyfikacje

Model	Ciężar	Długość	Szerokość	Wysokość
22285	59 kg	163 cm (64 cale)	56 cm	107 cm

Osprzęt/akcesoria

Dostępna jest gama osprzętu i akcesoriów zatwierdzonych przez firmę Toro przeznaczonych do stosowania z urządzeniem i zwiększających jego możliwości. Skontaktuj się z przedstawicielem autoryzowanego serwisu, dystrybutorem lub wejdź na stronę www.Toro.com, aby uzyskać listę zatwierdzonego osprzętu i zatwierdzonych akcesoriów.

Dla zagwarantowania wydajnej i bezpiecznej pracy maszyny należy stosować wyłącznie części zamienne/akcesoria zalecane przez firmę Toro. Części zamienne i akcesoria wykonane przez innych producentów mogą być niebezpieczne. Stosowanie ich mogłoby unieważnić gwarancję na produkt.

Działanie

Informacja: Określ lewą i prawą stronę maszyny ze standardowego stanowiska operatora.

Przed rozpoczęciem pracy

Bezpieczeństwo przed rozpoczęciem pracy

Ogólne zasady bezpieczeństwa

- Przed przystąpieniem do regulacji, serwisowania, czyszczenia lub przed przechowywaniem sprzętu należy zawsze wyłączyć maszynę i poczekać, aż wszystkie elementy ruchome się zatrzymają, a maszyna ostygnie.
- Należy zapoznać się z bezpieczną obsługą urządzeń, elementami sterującymi operatora i znakami bezpieczeństwa.
- Sprawdź, czy osłony i zabezpieczenia, takie jak deflektory lub wychwytywacze trawy, są prawidłowo zamocowane i działają prawidłowo.
- Zawsze sprawdzaj maszynę, aby upewnić się, że ostrza oraz śruby ostrzy nie są zużyte ani uszkodzone.
- Sprawdź obszar, w którym zamierzasz używać maszyny i usuń wszelkie objekty, które mogłyby wpłynąć na pracę maszyny lub zostać podrzucone przez maszynę.
- Zetknięcie się z ruchomym ostrzem prowadzi do poważnych obrażeń ciała. Nie wkładaj palców pod obudowę.

Bezpieczeństwo związane z paliwem

- Paliwo jest niezwykle łatwopalne i wybuchowe. Zapłon lub wybuch paliwa może poparzyć operatora i osoby postronne oraz spowodować straty materialne.
 - Aby zapobiec zapaleniu paliwa przez ładunek elektrostatyczny, przed napełnianiem ustaw kanister lub urządzenie bezpośrednio na podłożu, a nie w pojeździe ani na innym przedmiocie.
 - Uzupełniaj zbiornik paliwa na zewnątrz, na otwartej przestrzeni, gdy silnik jest zimny. Wytrzymaj paliwo, które się rozlało.
 - Nie zbliżaj się do paliwa, kiedy palisz. Paliwo nie może znajdować się w pobliżu otwartego płomienia ani iskier.

- Nigdy nie zdejmuj korka zbiornika paliwa ani nie uzupełniaj paliwa w trakcie pracy silnika lub gdy jest on rozgrzany.
- W przypadku rozlania paliwa nie próbuj włączać silnika. Unikaj możliwości spowodowania zapłonu do czasu rozproszenia oparów paliwa.
- Przechowuj paliwo w atestowanym kanistrze, poza zasięgiem dzieci.
- W przypadku połknięcia paliwa jest szkodliwe dla zdrowia i może prowadzić do śmierci. Długotrwałe wystawienie na działanie oparów może wywołać poważne obrażenia i choroby.
 - Unikaj długotrwałego wdychania oparów paliwa.
 - Nie zbliżaj rąk ani twarzy do pistoletu dystrybutora paliwa i otworu zbiornika paliwa.
 - Unikaj kontaktu paliwa z oczami i ze skórą.

Uzupełnianie paliwa

Typ	Benzyna bezołowiowa
Minimalna liczba oktanowa	87 (USA) lub 91 (oktany badawcze poza USA)
Etanol	Nie więcej niż 10% objętościowo
Metanol	Brak
MTBE (Eter tert-butylo-metylowy)	Mniej niż 15% objętościowo
Olej	Nie wolno dodawać do paliwa

Należy stosować wyłącznie czyste, świeże (nie starsze niż 30 dni) paliwo z wiarygodnego źródła.

Ważne: Aby ograniczyć problemy z uruchamianiem, dodaj do świeżego paliwa środek stabilizujący/dodatek uszlachetniający w ilości wskazanej przez producenta.

Dodatkowe informacje zostały podane w instrukcji obsługi silnika.

Napełnij zbiornik paliwa w sposób pokazany na [Rysunek 12](#).

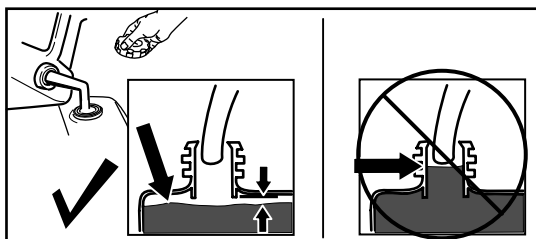

Rysunek 12

g230458

Sprawdzanie poziomu oleju w silniku

Okres pomiędzy przeglądami: Przed każdym użyciem lub codziennie

Ważne: Jeśli poziom oleju w skrzyni korbowej jest zbyt niski lub zbyt wysoki, uruchomienie silnika może spowodować jego uszkodzenie.

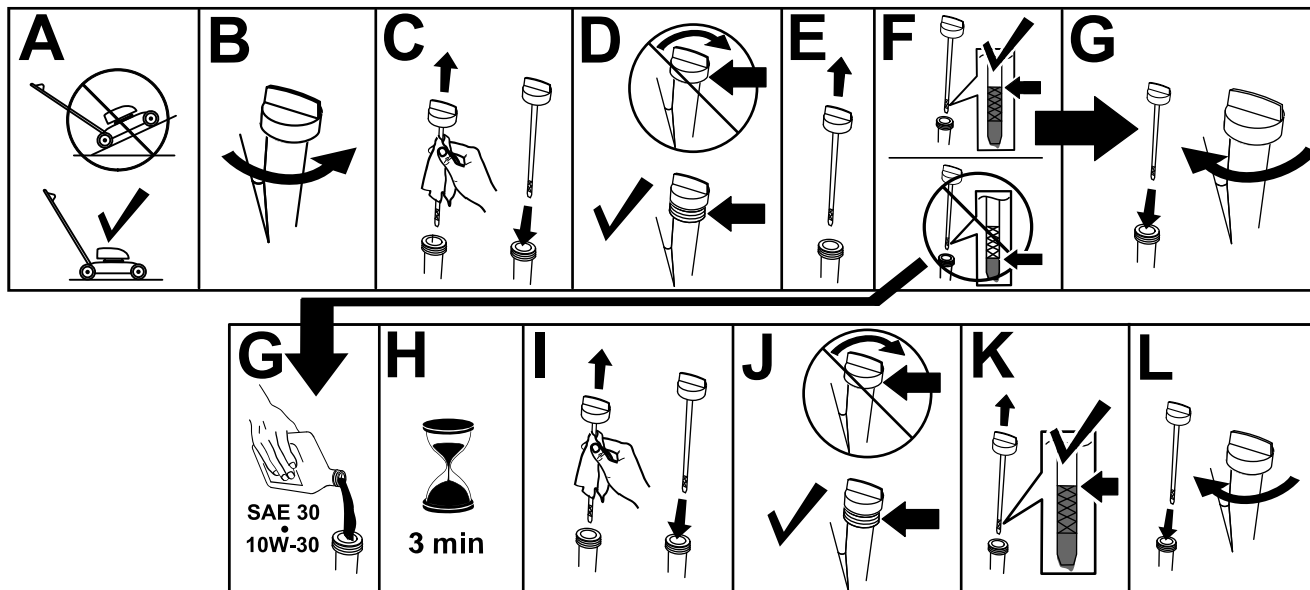

Rysunek 13

g235721

Regulacja wysokości uchwytu

Uchwyt można podnosić lub opuszczać do jednej z 3 pozycji, aby uzyskać najwygodniejsze położenie (Rysunek 14).

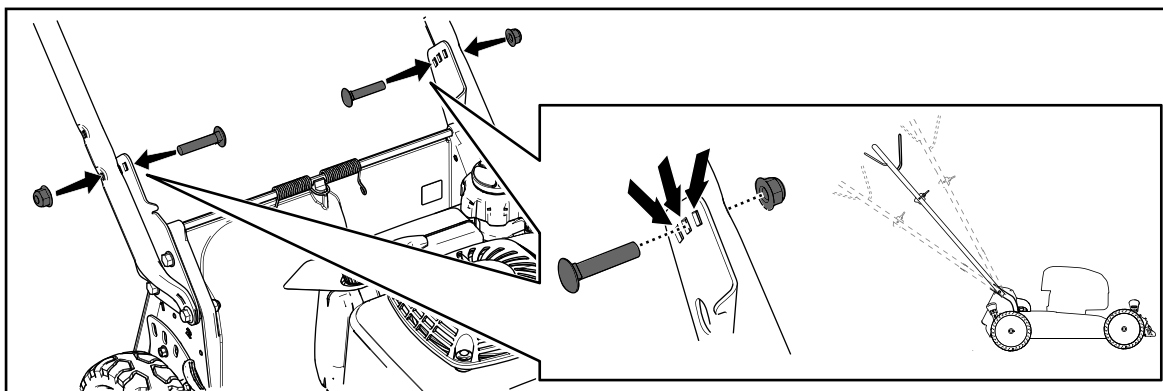

Rysunek 14

g272748

1. Odkręć obie śruby uchwytu i ich nakrętki.
2. Przesuń uchwyt na pożądaną wysokość.
3. Zabezpiecz uchwyt wykręconymi wcześniej śrubami i nakrętkami.

Regulacja wysokości cięcia

⚠ NIEBEZPIECZEŃSTWO

Podczas regulacji wysokości cięcia Twoje dłonie mogą mieć kontakt z ostrzami, co może doprowadzić do poważnych obrażeń.

- Przed regulacją wysokości cięcia wyłącz silnik i zaczekaj do zatrzymania wszystkich ruchomych elementów.
- Regulując wysokość koszenia nie wkładaj palców pod obudowę.

⚠ OSTROŻNIE

Jeśli silnik pracował, tłumik może być gorący i spowodować oparzenia.

Zachowaj odległość od gorącego tłumika.

Wyreguluj odpowiednio wysokość koszenia. Ustaw wszystkie cztery koła na takiej samej wysokości koszenia ([Rysunek 15](#)).

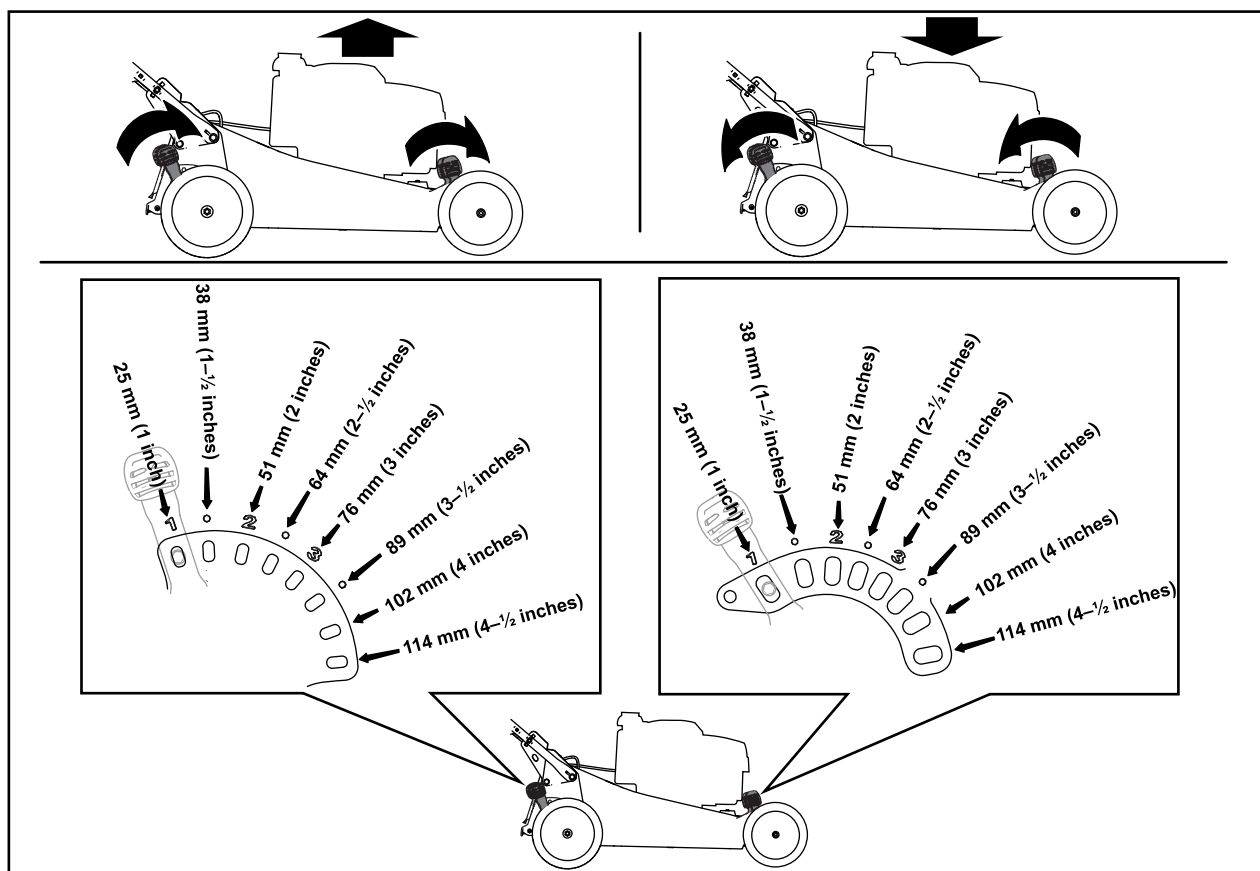

Rysunek 15

g234297

W czasie pracy

Bezpieczeństwo w czasie pracy

Ogólne zasady bezpieczeństwa

- Noś odpowiednią odzież, w tym ochronę oczu, długie spodnie, pełne obuwie robocze z podeszwą antypoślizgową i ochronniki słuchu. Zwiąż włosy, jeśli są długie, i nie noś luźnej odzieży ani długiej biżuterii.
- Podczas obsługi maszyny zachowaj pełne skupienie. Nie podejmuj żadnych rozpraszających czynności, w przeciwnym razie możesz spowodować obrażenia lub wyrządzić szkody w mieniu.
- Nie używaj maszyny będąc chorym, zmęczonym lub pod wpływem alkoholu lub narkotyków.
- Ostrze jest ostre; kontakt z nim może doprowadzić do poważnych obrażeń ciała. Przed opuszczeniem stanowiska operatora wyłącz silnik, wyjmij kluczyk zapłonu (jeżeli występuje) i odczekaj, aż wszystkie części ruchome się zatrzymają.
- Nie zezwalaj osobom postronnym na podchodzenie w pobliże obszaru pracy. Nie zezwalaj dzieciom na podchodzenie w pobliże obszaru pracy. Dopilnuj, aby znajdowały się pod opieką osoby dorosłej innej niż operator. Zatrzymaj maszynę, jeśli ktokolwiek wejdzie w obszar pracy.
- Przed i podczas wykonywania maszyną ruchu do tyłu patrz zawsze w dół i za siebie.
- Korzystaj z urządzenia tylko przy dobrej widoczności i odpowiednich warunkach pogodowych. Nie używaj maszyny, jeżeli występuje ryzyko wystąpienia wyładowań atmosferycznych.
- Mokra trawa lub liście mogą doprowadzić do poważnych obrażeń ciała w przypadku poślizgnięcia się na nich i kontaktu z ostrzem. Unikaj koszenia w mokrych warunkach.
- Zachowaj szczególną ostrożność, zbliżając się do zakrętów z ograniczoną widocznością, krzewów, drzew lub innych obiektów, które mogą ograniczać widoczność.
- Nie wolno kierować wyrzucanego materiału w kierunku żadnej osoby. Unikaj wyrzucania materiału na ściany lub przeszkody – może się on odbić w Twoją stronę. Przekraczając powierzchnie pokryte żwirem zatrzymaj ostrze(-a).
- Uważaj na dziury, koleiny, garby, kamienie lub inne ukryte objekty. Nierówne podłoże może

spowodować utratę równowagi lub oparcia dla stóp.

- Jeśli maszyna uderzy w jakiś przedmiot lub zacznie wibrować, natychmiast wyłącz silnik, wyjmij kluczyk zapłonu (jeżeli występuje), odczekaj, aż wszystkie części ruchome się zatrzymają i odłącz przewód świecy zapłonowej przed sprawdzeniem, czy maszyna nie jest uszkodzona. Przed kontynuowaniem pracy przeprowadź wszystkie niezbędne naprawy.
- Zanim opuścisz stanowisko operatora, zatrzymaj silnik, wyjmij kluczyk ze stacyjki (jeżeli występuje) i zaczekaj, aż wszystkie ruchome części się zatrzymają.
- Jeśli silnik pracował, będzie on gorący i może spowodować poważne oparzenia. Zachowuj bezpieczną odległość od rozgrzanego silnika.
- Uruchamiaj silnik jedynie w dobrze wentylowanych miejscach. Spaliny zawierają tlenek węgla, który jest bezwoną, śmiertelną trucizną.
- Sprawdzaj często elementy wychwytywacza trawy oraz kanału wyrzutowego pod kątem zużycia lub pogorszenia ich stanu i wymieniaj je w razie potrzeby na oryginalne części Toro.

Bezpieczeństwo pracy na zboczu

- Koś zawsze w poprzek zbocza; nigdy w górę lub w dół. Zachowaj szczególną ostrożność, gdy zmieniasz kierunek jazdy na zboczach.
- Nie wolno kosić na nadmiernie stromych zboczach. Przy słabym oparciu stóp o grunt mogą wystąpić spowodowane ześlizgnięciem się i upadkiem.
- Zachowaj ostrożność przy koszeniu w pobliżu zboczy, rowów lub nasypów.

Uruchamianie silnika

1. Podłącz przewód świecy zapłonowej do świecy zapłonowej.
2. Otwórz zawór paliwowy, przesuwając dźwignię zaworu w **prawo** ([Rysunek 16](#)).

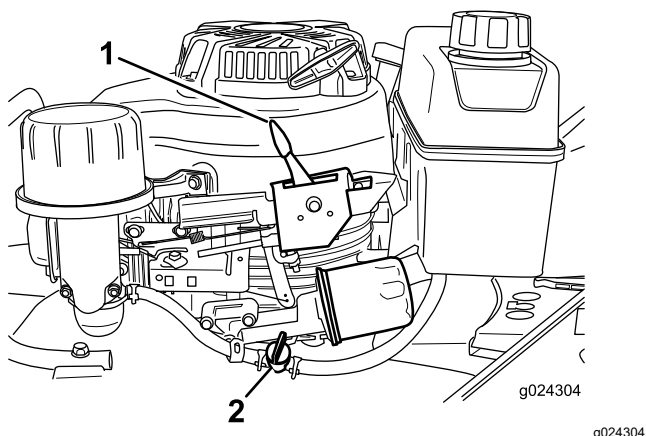

Rysunek 16

1. Dźwignia regulacji przepustnicy
2. Dźwignia zaworu paliwa

3. Ustaw dźwignię przepustnicy w pozycji SSANIE.

Informacja: Nie używaj dźwigni, jeżeli silnik jest rozgrzany.

4. Powoli pociągnij za uchwyt rozrusznika do momentu wyczucia oporu; następnie pociągnij go gwałtownie.

Informacja: Poczekaj, aż linka powoli powróci do prowadnicy linki na uchwycie.

5. Po uruchomieniu silnika przesun dźwignię przepustnicy sterowania w pozycję SZYBKO.

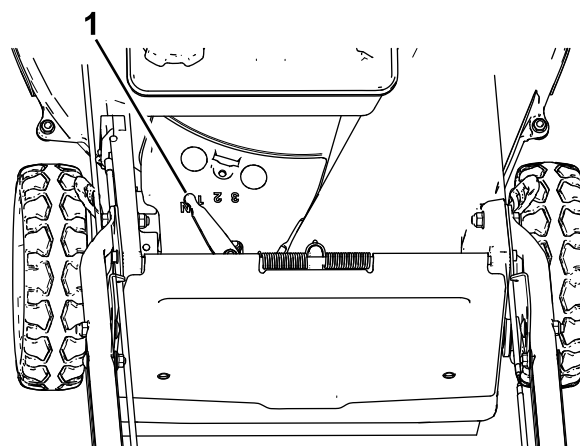

Rysunek 17

1. Dźwignia napędu trybu samobieźnego

1. Ustaw dźwignię napędu trybu samobieźnego na wybraną prędkość jazdy.
2. Uruchom silnik.
3. Aby włączyć napęd trybu samobieźnego, naciśnij dźwignię napędu trybu samobieźnego (Rysunek 18).

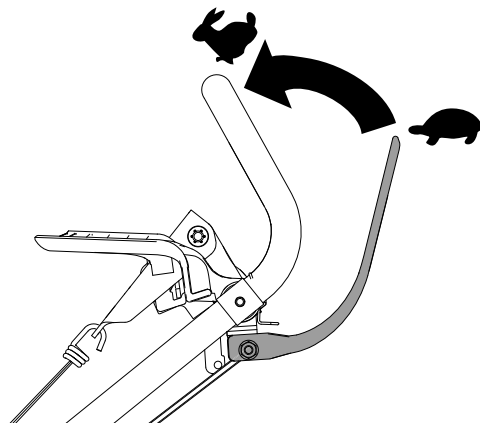

Rysunek 18

Informacja: Możesz regulować prędkość zwiększając lub zmniejszając odległość pomiędzy dźwignią napędu trybu samobieźnego a uchwytem.

Zatrzymywanie silnika

Okres pomiędzy przeglądami: Po każdym zastosowaniu—Sprawdź, czy silnik zatrzymuje się w ciągu 3 sekund po zwolnieniu dźwigni sterującej ostrzami.

Zwolnij dźwignię sterującą ostrzami i przesun dźwignię regulacji przepustnicy w pozycję STOP.

Informacja: Zamknij zawór paliwa, obracając dźwignię zaworu paliwa (Rysunek 16) w lewo, jeśli nie będziesz uruchamiał silnika w niedługim czasie.

Używanie napędu trybu samobieźnego oraz włączanie napędu ostrzy

Maszyna posiada 3 prędkości jazdy: 1 (wolna), 2 (średnia) i 3 (szybka) oraz położenie neutralne (N). Dźwignia napędu trybu samobieźnego umieszczona jest pod zbiornikiem paliwa i za nim (Rysunek 17).

Aby załączyć ostrza:

1. Naciśnij i przytrzymaj przycisk blokady sterowania ostrzami, aby załączyć wyłącznik sterowania ostrzami (A na [Rysunek 19](#)).
2. Trzymając przycisk, pociągnij wyłącznik sterowania ostrzami do rączki; ostrza powinny zostać uruchomione (A na [Rysunek 19](#)).
3. Aby odłączyć napęd ostrza, zwolnij wyłącznik napędu ostrza (B na [Rysunek 19](#)). Przycisk blokady sterowania ostrzami zostaje zresetowany.

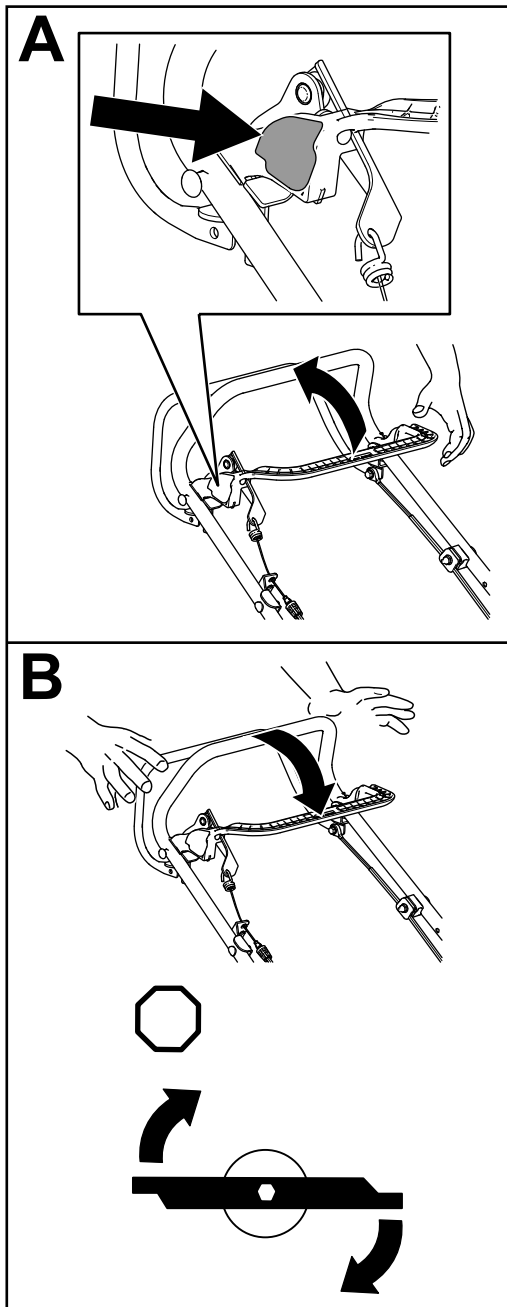

Rysunek 19

g412517

Sprawdzanie sprzęgła/hamulca ostrza

Przed każdym użyciem sprawdź, czy sprzęgło hamulca ostrza działa prawidłowo.

Koszenie z workiem na trawę

1. Zamontuj na maszynie pusty worek na trawę.
2. Uruchom silnik.
3. Załącz ostrze.

Informacja: Worek powinien zacząć zwiększać objętość, wskazując, że ostrza są włączone i obracają się.

4. Zwolnij dźwignię sterującą ostrzami.

Informacja: Jeśli worek nie zmniejsza objętości, ostrze nadal obraca się. Stan sprzęgła hamulca ostrza może pogarszać się, co w przypadku zignorowania może doprowadzić do niebezpiecznego stanu. Oddaj maszynę do przeglądu i naprawy przez przedstawiciela autoryzowanego serwisu.

5. Wyłącz silnik i zaczekaj, aż wszystkie ruchome części się zatrzymają.

Sprawdzanie bez worka na trawę

1. Przenieść maszynę na utwardzoną nawierzchnię, w obszarze, na którym nie wieje wiatr.
2. Ustaw wszystkie 4 koła na wysokość koszenia 76 mm, patrz [Regulacja wysokości cięcia \(Strona 14\)](#).
3. Pół arkusza gazety zgnieć w kulkę wystarczająco małą, aby można było ją włożyć pod obudowę urządzenia (o średnicy około 76 mm).
4. Umieść kulkę zrobioną z gazety około 13 cm przed maszyną.
5. Uruchom silnik.
6. Załącz ostrze.
7. Zwolnij dźwignię sterującą ostrzami.
8. Natychmiast przesunij kosiarkę nad kulką z gazety.
9. Wyłącz silnik i zaczekaj, aż wszystkie ruchome części się zatrzymają.
10. Przejdź do przodu maszyny i sprawdź kulkę zrobioną z gazety.

Informacja: Jeśli kulka zrobiona z gazety nie znalazła się pod maszyną, powtórz kroki od 4 do 10.

Informacja: Jeśli kulka została rozwinięta lub postrzępiona, ostrze nie zatrzymuje się prawidłowo, co może skutkować niebezpiecznymi warunkami eksploatacji. Skontaktuj się z przedstawicielem autoryzowanego serwisu.

Recykling ścinków

Maszyna jest fabrycznie przystosowana do recyklingu ścinków trawy i liści z powrotem na trawnik. Aby przygotować maszynę do recyklingu:

- Jeśli na maszynie zamontowany jest worek na trawę, zdemontuj go (A na [Rysunek 20](#)).
- Jeśli zaślepka wyrzutu do tyłu nie jest zamontowana, chwyć ją za uchwyt, podnieś tylny deflektor i włóż ją do tunelu wyrzutu w tył tak, aby zatrzask uległ zablokowaniu na miejscu (B na [Rysunek 20](#)).

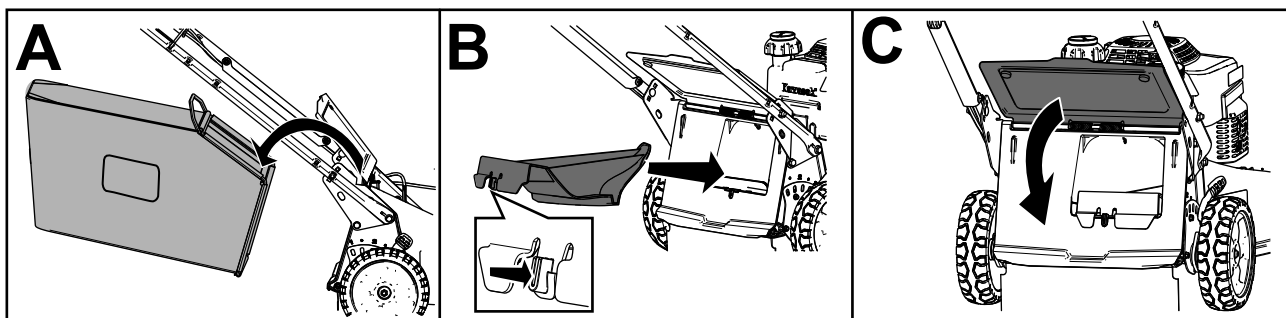

Rysunek 20

g236734

⚠ OSTRZEŻENIE

Używanie kosiarki z workiem do recyklingu skoszonej trawy bez założonej zaślepki spowoduje, że operator lub osoby postronne mogą zostać uderzone przez wyrzucony przedmiot. Może również wystąpić kontakt z ostrzami. Wyrzucone obiekty lub kontakt z ostrzem mogą spowodować poważne obrażenia ciała lub śmierć.

Przed rozpoczęciem recyklingu ścinków sprawdź, czy zaślepka wyrzutu do tyłu jest zamontowana. Nie wolno załączać ostrzy, jeśli na kosiarce nie jest zamontowana zaślepka wyrzutu do tyłu lub worek na trawę.

Workowanie ścinków

Aby pozbierać ścinki liści z trawnika, użyj worka na trawę.

⚠ OSTRZEŻENIE

Ze zużytego worka na trawę mogą być wyrzucane w kierunku operatora lub osób postronnych małe kamienie lub inne podobne odpady, co może skutkować poważnymi obrażeniami ciała lub śmiercią.

Sprawdź często worek na trawę. W przypadku uszkodzenia zamontuj nowy, zamienny worek.

⚠ OSTRZEŻENIE

Ostrza są ostre; kontakt z nimi może doprowadzić do poważnych obrażeń ciała.

Zanim opuścisz stanowisko operatora, wyłącz silnik i zaczekaj, aż wszystkie ruchome części się zatrzymają.

Montaż worka na trawę

1. Wyłącz silnik i zaczekaj, aż wszystkie ruchome części się zatrzymają.
2. Podnieś i przytrzymaj w górze tylny deflektor (A na [Rysunek 21](#)).
3. Zdemontuj zaślepkę wyrzutu do tyłu, popychając kciukiem zatrzask w dół i wyciągając zaślepkę z maszyny (B i C na [Rysunek 21](#)).
4. Zamontuj końce drążka worka w wycięciach na podstawie dźwigni i poruszaj workiem do tyłu i przodu, aby sprawdzić, czy drążek jest osadzony na dole obu wycięć (D na [Rysunek 21](#)).
5. Opuść tylny deflektor tak, aby spoczął na worku na trawę.

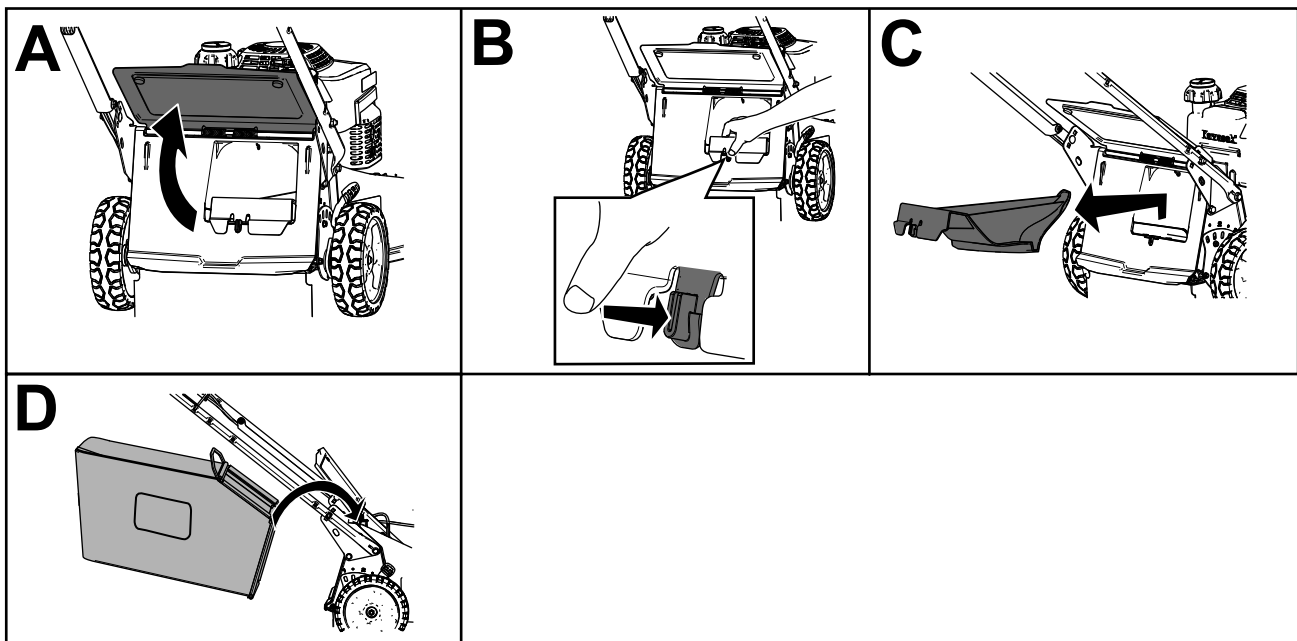

Rysunek 21

g236745

Demontaż worka na trawę

⚠ NIEBEZPIECZEŃSTWO

Maszyna może wyrzucać ścinki trawy lub inne przedmioty przez otwór w obudowie. Obiekty wyrzucone ze znaczną siłą mogą spowodować poważne obrażenia ciała lub śmierć operatora lub osób postronnych.

- Nie uruchamiać silnika bez zaślepki wyrzutu zainstalowanej na kosiarce z wyjętym workiem na trawę.
- Zabrania się otwierania tylnego deflektora kosiarki przy pracującym silniku.
 1. Wyłącz silnik i zaczekaj, aż wszystkie ruchome części się zatrzymają.
 2. Podnieś tylny deflektor.
 3. Zdejmij pręt worka na trawę na worku z wycięć w podstawie uchwytu (A na [Rysunek 20](#)).
 4. Załóż zaślepkę wyrzutu (B na [Rysunek 20](#)).
 5. Opuść tylny deflektor (C na [Rysunek 20](#)).

Rady związane z posługiwaniem się urządzeniem

Ogólne wskazówki

- Przed rozpoczęciem eksploatacji maszyny dokładnie zapoznaj się z informacjami dotyczącymi bezpieczeństwa oraz instrukcją obsługi.
- Usuń z obszaru patyki, kamienie, kable, gałęzie i inne odpady, w które może uderzyć ostrze, wyrzucając je w powietrze.
- Nie pozwalaj nikomu, w szczególności dzieciom i zwierzętom, przebywać na terenie pracy.
- Unikaj uderzania w drzewa, ściany, krawężniki i inne twarde elementy. Nigdy nie koś celowo nad żadnym obiektem.
- Jeśli maszyna uderzy w jakiś przedmiot lub zacznie wibrować, natychmiast wyłącz silnik, odłącz przewód świecy zapłonowej i sprawdź, czy maszyna nie jest uszkodzona.
- Dbaj o ostrość ostrza przez cały sezon. Okresowo usuwaj zadziory z ostrza za pomocą pilnika.
- W razie konieczności wymień ostrze na oryginalne ostrze zamienne firmy Toro.

- Koś wyłącznie suchą trawę lub liście. Mokra trawa i liście mają tendencję do tworzenia brył w ogródku i powodować zablokowanie maszyny lub zgaśnięcie silnika.

▲ OSTRZEŻENIE

Mokra trawa lub liście mogą doprowadzić do poważnych obrażeń ciała w przypadku poślizgnięcia się na nich i kontaktu z ostrzem.

Koś wyłącznie w warunkach suchych.

- Obudowę maszyny należy czyścić od spodu po każdym koszeniu; patrz [Czyszczenie maszyny od spodu \(Strona 22\)](#).
- Dbaj o dobry stan silnika.
- Należy często czyścić filtr powietrza. Rozdrabnianie powoduje nagromadzenie ścinek i zanieczyszczeń, które zatykają filtr powietrza i redukują wydajność silnika.
- Aby uzyskać najlepsze rezultaty, ustaw maksymalną prędkość silnika.

▲ OSTRZEŻENIE

Eksploatacja maszyny silnikiem pracującym z prędkością wyższą niż ustawiona fabrycznie może doprowadzić do wyrzutu fragmentów ostrza lub silnika w stronę operatora/osób postronnych i doprowadzić do poważnych obrażeń lub śmierci.

- Zabrania się zmiany ustawień prędkości silnika.
- Jeżeli podejrzewasz, że prędkość silnika jest za wysoka (lub wyższa niż normalnie), skontaktuj się z autoryzowanym dealerem firmy Toro.

Koszenie trawy

- Trawa rośnie z różną szybkością, w zależności od pory roku. W lecie zaleca się koszenie trawy z ustawieniem na wysokości 64 mm, 76 mm lub 89 mm. Ścinaj za jednym razem tylko około jednej trzeciej żdźbła trawy. Nie koś przy ustawieniu wysokości niższym niż 64 mm, z wyjątkiem sytuacji, gdy trawa jest rzadka lub w okresie późnej jesieni, kiedy wzrost jest spowolniony.
- Kosząc trawę o wysokości powyżej 15 cm najpierw pracuj przy najwyższym ustawieniu wysokości koszenia i poruszaj się wolniej. Następnie koś przy niższym ustawieniu, aby uzyskać najlepszy

wygląd trawy. Jeżeli trawa jest za wysoka, a liście tworzą kępy na trawniku, maszyna może się zatkać i unieruchomić silnik.

- Zmieniaj kierunek koszenia. Ułatwia to rozrzucanie ścinków na trawniku, zapewniając równomierne użytkowanie.

Jeśli wygląd trawnika po zakończeniu koszenia jest niezadowolający, spróbuj zastosować jedną z następujących metod:

- Naostrz ostrze.
- Podczas koszenia przemieszczaj się wolniej.
- Zwiększ wysokość koszenia maszyny.
- Koś trawę częściej.
- Nakładaj pokosy na siebie zamiast kosić jeden pokos za każdym przejazdem.

Cięcie liści

- Po skoszeniu trawy sprawdź, czy trawnik jest częściowo widoczny spod pokrywy ściętych liści. Może być konieczne wykonanie więcej niż jednego przejazdu nad liśćmi.
- W przypadku lekkiego pokrycia liśćmi, ustaw taką samą wysokość cięcia dla wszystkich kół.
- Jeśli maszyna nie tnie liści wystarczająco drobno, zmniejsz prędkość koszenia.

Po pracy

Bezpieczeństwo po pracy

Ogólne zasady bezpieczeństwa

- Przed przystąpieniem do regulacji, serwisowania, czyszczenia lub przed przechowywaniem sprzętu należy zawsze wyłączyć maszynę i poczekać, aż wszystkie elementy ruchome się zatrzymają, a maszyna ostygnie.
- Oczyszczyć maszynę z trawy i innych pozostałości, aby zapobiec ewentualnym pożarom. Pamiętaj, aby usunąć rozlany olej lub rozlane paliwo.
- Nie wolno przechowywać maszyny lub kanistra na paliwo w pobliżu otwartego ognia, iskier lub lamp kontrolnych, takich jak montowane na podgrzewaczu wody lub innych urządzeniach.

Bezpieczeństwo podczas transportu

- Zachowaj ostrożność podczas umieszczania maszyny na przyczepie lub zjeżdżania z niej.
- Zabezpiecz maszynę przed stoczeniem się.
- Zamknij zawór paliwowy przed załadowaniem maszyny do transportu.

Czyszczenie maszyny od spodu

Aby zapewnić optymalną wydajność koszenia, utrzymuj spodnią część obudowy maszyny w czystości. Szczególnie należy zwracać uwagę na utrzymywanie w czystości osłon zabezpieczających ([Rysunek 22](#)).

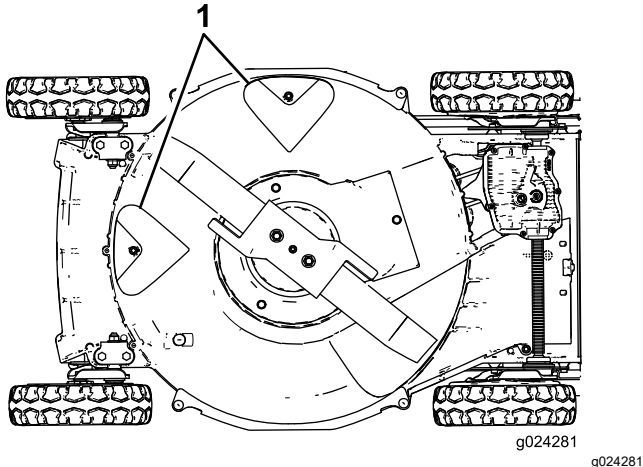

Rysunek 22

1. Osłony zabezpieczające

Sposób mycia

Okres pomiędzy przeglądami: Po każdym zastosowaniu

⚠ OSTRZEŻENIE

Maszyna może wyrzucać materiał spod obudowy.

- Noś osłonę oczu.
 - Gdy silnik jest uruchomiony, należy pozostawać w pozycji roboczej (za uchwytem).
 - Nie dopuszczaj do obszaru pracy osób postronnych.
1. Ustaw maszynę na równym utwardzonym podłożu w pobliżu węża ogrodowego.
 2. Uruchom silnik.
 3. Przytrzymaj przy dźwigni wąż ogrodowy z włączonym dopływem wody i skieruj strumień wody na ziemię, tuż przed prawym tylnym kołem ([Rysunek 23](#)).

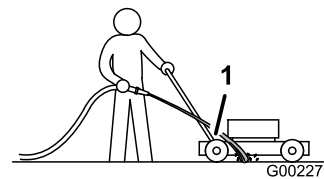

Rysunek 23

1. Prawe tylne koło

Informacja: Ostrze wciągnie wodę i wymyje ścinki. Kontynuuj polewanie strumieniem wody, aż spod maszyny przestaną wydostawać się ścinki.

4. Wyłącz silnik i zaczekaj, aż wszystkie ruchome części się zatrzymają.
5. Zakręć wodę.
6. Uruchom maszynę i pozostaw ją na kilka minut, aby osuszyć jej spód.

Oczyszczanie przez skrobanie

Jeżeli podczas mycia wodą nie zostały usunięte wszystkie zanieczyszczenia ze spodu kosiarki, należy usunąć je poprzez skrobanie.

1. Odłącz kabel od świecy zapłonowej ([Rysunek 9](#)).
2. Opróżnij zbiornik paliwa.

⚠ OSTRZEŻENIE

Przechylenie maszyny może doprowadzić do wycieku paliwa z gaźnika lub zbiornika. Paliwo jest bardzo łatwopalne i wysoce wybuchowe, a w określonych warunkach może spowodować obrażenia lub szkody w mieniu.

Należy unikać rozlewania paliwa umożliwiając jego całkowite wypalenie przez silnik lub wysysając je za pomocą ręcznej pompy; zabrania się używania lewarów.

3. Przechyl kosiarkę **w prawo** (tak, aby filtr powietrza był skierowany w górę).
4. Usuń zabrudzenia i ścinki trawy za pomocą skrobaka z twardego drewna. Unikaj zadziorów i ostrych krawędzi.
5. Przywróć maszynę do położenia roboczego.
6. Podłącz kabel do świecy zapłonowej.

Konserwacja

Informacja: Określ lewą i prawą stronę maszyny ze standardowego stanowiska operatora.

Zalecany harmonogram konserwacji

Częstotliwość serwisowania	Procedura konserwacji
Po pierwszych 8 godzinach	<ul style="list-style-type: none">Wymień olej silnikowy.
Po pierwszych 25 godzinach	<ul style="list-style-type: none">Dokręć poluzowane elementy złączne.
Przed każdym użyciem lub codziennie	<ul style="list-style-type: none">Sprawdź poziom oleju w silniku, w razie potrzeby dolej oleju.Ostrze należy regularnie sprawdzać pod kątem zużycia i uszkodzeń.Sprawdź przyspieszacz pod kątem zużycia i uszkodzeń.Sprawdź czas zatrzymywania się hamulca ostrza. Ostrze powinno zatrzymać się w ciągu 3 sekund od zwolnienia dźwigni sterowania ostrzem; jeżeli czas zatrzymywania jest dłuższy, skontaktuj się z autoryzowanym serwisem w celu naprawy.Sprawdź, czy nie ma poluzowanych ani brakujących elementów złącznych w silniku.Sprawdź, czy nie ma wycieków paliwa lub oleju.Sprawdź lub wyczyść rozrusznik linkowy i ekran wlotu powietrza.
Po każdym zastosowaniu	<ul style="list-style-type: none">Sprawdź, czy silnik zatrzymuje się w ciągu 3 sekund po zwolnieniu dźwigni sterującej ostrzami.Usuń ścinki trawy i zanieczyszczenia spod kosiarki.
Co 25 godzin	<ul style="list-style-type: none">Wyczyść piankowy filtr wstępny (częściej podczas pracy w warunkach znacznego zapylenia).
Co 40 godzin	<ul style="list-style-type: none">Oczyść koła jezdne i koła zębate.
Co 50 godzin	<ul style="list-style-type: none">Wymieniaj olej silnikowy (częściej podczas pracy w warunkach znacznego zapylenia).Naostrz lub wymień ostrze. Konserwuj częściej, jeśli ostrze szybko się tępi w szorstkich lub w piaszczystych warunkach.Usuń ścinki trawy nagromadzone pod pokrywą pasa.Oczyść osłonę sprzęgła hamulca ostrza.
Co 100 godzin	<ul style="list-style-type: none">Sprawdź świecę zapłonową, w razie potrzeby ustaw przerwę lub wymień świecę.Dokręć poluzowane elementy złączne.Sprawdź lub wyczyść rozrusznik linkowy i ekran wlotu powietrza.
Co 200 godzin	<ul style="list-style-type: none">Wymień filtr oleju silnikaZwróć się do autoryzowanego serwisu silników o sprawdzenie silnika pod kątem szczelności układu paliwowego i/lub pogorszenia stanu elastycznego przewodu paliwowego. W razie potrzeby wymień części.
Co 300 godzin	<ul style="list-style-type: none">Wymień papierowy filtr powietrza (częściej podczas pracy w warunkach znacznego zapylenia).Oczyść cylinder i żeberka głowicy cylindra.Zwróć się do autoryzowanego serwisu silników o sprawdzenie i ustawienie prędkości obrotowej biegu jałowego silnika.Zwróć się do autoryzowanego serwisu silników o oczyszczenie komory spalania.Zwróć się do autoryzowanego serwisu silników o ustawienie i regulację luzów zaworowych.Zwróć się do autoryzowanego serwisu silników o dotarcie powierzchni gniazd zaworowych.

Ważne: Dodatkowe procedury konserwacyjne zostały podane w instrukcji obsługi silnika.

Zasady bezpieczeństwa podczas konserwacji

- Przed przystąpieniem do regulacji, serwisowania, czyszczenia lub przed przechowywaniem sprzętu należy zawsze wyłączyć maszynę i poczekać, aż wszystkie elementy ruchome się zatrzymają, a maszyna ostygnie.
- Przed wykonaniem którejkolwiek z procedur konserwacyjnych odłącz przewód świecy zapłonowej od świecy.
- Podczas serwisowania maszyny należy stosować rękawice i okulary ochronne.
- Ostrze jest ostre; kontakt z nim może doprowadzić do poważnych obrażeń ciała. Podczas serwisowania ostrza należy stosować rękawice ochronne. Zabrania się naprawiania lub modyfikowania ostrzy.
- Nie manipuluj przy urządzeniach zabezpieczających. Regularnie sprawdzaj prawidłowość ich działania.
- Wywrócenie maszyny może spowodować wyciek paliwa. Paliwo jest łatwopalne, ma właściwości wybuchowe i może spowodować obrażenia ciała. Poczekać, aż pracujący silnik zgaśnie z braku paliwa lub usuń je pompką ręczną; nigdy nie odciągaj paliwa przez wyssanie przez rurkę.
- Dla zagwarantowania optymalnej wydajności maszyny stosuj wyłącznie części zamienne/akcesoria zalecane przez firmę Toro. Części zamienne i akcesoria wykonane przez innych producentów mogą być niebezpieczne. Stosowanie ich mogłoby unieważnić gwarancję na produkt.

Konserwacja filtra powietrza

Okres pomiędzy przeglądami: Co 25 godzin—Wyczyść piankowy filtr wstępny (częściej podczas pracy w warunkach znacznego zapylenia).

Co 300 godzin—Wymień papierowy filtr powietrza (częściej podczas pracy w warunkach znacznego zapylenia).

Ważne: Zabrania się eksploatacji silnika bez założonego filtra powietrza – doprowadzi to do poważnego uszkodzenia silnika.

1. Wyłącz silnik i zaczekaj, aż wszystkie ruchome części się zatrzymają.
2. Odłącz kabel od świecy zapłonowej.
3. Usuń pokrywę i oczyść ją dokładnie ([Rysunek 24](#)).

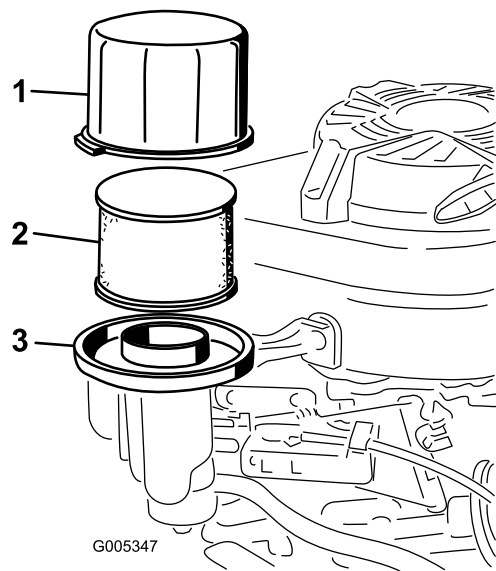

Rysunek 24

1. Pokrywa
2. Piankowy filtr wstępny i papierowy filtr powietrza
3. Podstawa filtra powietrza

4. Wyjmij z podstawy filtra powietrza piankowy filtr wstępny i filtr papierowy powietrza ([Rysunek 24](#)).
 5. Wyjmij piankowy filtr wstępny i filtr papierowy powietrza. Umyj piankowy filtr wstępny w wodzie z delikatnym środkiem czyszczącym i dokładnie osusz.
 6. Sprawdź filtr papierowy. Wymień, jeżeli jest uszkodzony lub nadmiernie zabrudzony.
- Ważne:** Zabrania się czyszczenia filtra papierowego.
7. Zamontuj piankowy filtr wstępny w filtrze papierowym powietrza.
 8. Zamontuj piankowy filtr wstępny i filtr papierowy powietrza w podstawie filtra powietrza.
 9. Zamontuj pokrywę.

Wymiana oleju silnikowego

Okres pomiędzy przeglądami: Po pierwszych 8 godzinach

Co 50 godzin

Przed wymianą oleju uruchom silnik na kilka minut, aby go rozgrzać. Rozgrzany olej łatwiej wypływa i zawiera więcej zanieczyszczeń.

Specyfikacja oleju silnikowego

Specyfikacja oleju silnikowego (cont'd.)

Ilość oleju silnikowego	0,65 litra bez filtra oleju; 0,85 litra z filtrem oleju
Lepkość oleju	Olej smarowy klasy SAE 30 lub SAE 10W-30 z detergentami
Klasa serwisowa API	SJ lub wyższa

* Po spuszczeniu oleju w skrzyni korbowej zostaje pewna ilość szczątkowa. Nie napełniaj skrzyni korbowej olejem w ilości równej jej pojemności. Napełniaj skrzynię korbową olejem zgodnie z poniższym opisem.

1. Wyłącz silnik i zaczekaj, aż wszystkie ruchome części się zatrzymają.
2. Odłącz kabel od świecy zapłonowej.
3. Opróżnij zbiornik paliwa.
4. Umieść odpowiedni pojemnik na usuwany olej pod wskaźnikiem poziomym/spustem oleju.
5. Oczyść wskaźnik poziomy.
6. Usuń wskaźnik poziomu, obracając nasadkę w lewo i wyciągając go.
7. Przechyl kosiarkę **w prawo** (tak, aby filtr oleju był skierowany w górę), aby olej spływał do pojemnika.
8. Po spuszczeniu oleju ustaw kosiarkę ponownie w położeniu roboczym.
9. Napełnij skrzynię korbową nowym olejem do właściwego poziomu, wskazywanego przez wskaźnik poziomu; patrz [5 Wlewanie oleju do silnika \(Strona 10\)](#).
10. Wsuń wskaźnik poziomu do wlewu i dokręć go (w prawo).

Wymiana filtra oleju silnikowego

Okres pomiędzy przeglądami: Co 200 godzin

1. Uruchom silnik, aby rozgrzać olej.

⚠ OSTRZEŻENIE

Po uruchomieniu silnika olej może być gorący, dlatego kontakt z nim może doprowadzić do poważnych obrażeń.

Unikaj kontaktu z gorącym olejem silnikowym podczas opróżniania silnika.

2. Wyłącz silnik i zaczekaj, aż wszystkie ruchome części się zatrzymają.
3. Odłącz kabel od świecy zapłonowej.

4. Spuść benzynę ze zbiornika paliwa.
5. Usuń olej silnikowy; patrz [Wymiana oleju silnikowego \(Strona 24\)](#).
6. Pod filtrem oleju ([Rysunek 25](#)) umieść ścierkę, aby wchłonęła olej wyciekający podczas usuwania filtra.

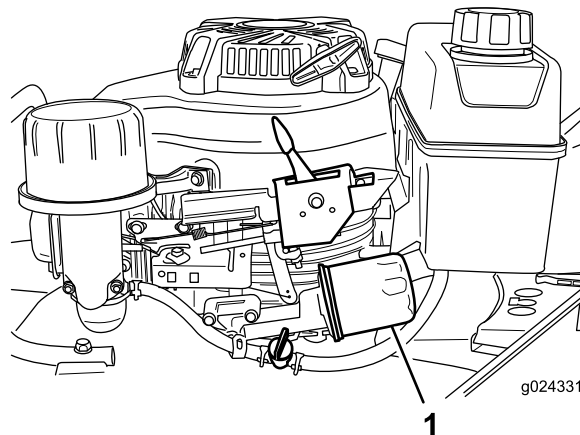

Rysunek 25

1. Filtr oleju

7. Wyciągnij filtr oleju.
8. Palcami nanieś nieco oleju na uszczelkę filtra ([rys. 26](#)).

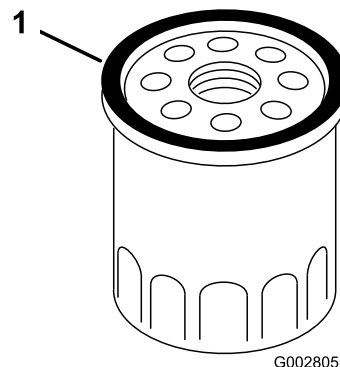

Rysunek 26

1. Uszczelka

9. Załóż nowy filtr przez obracanie go w prawo tak, aby uszczelka zetknęła się z obudową filtra, a następnie obróć filtr ręcznie o około $\frac{3}{4}$ obrotu.
10. Napełnij skrzynię korbową nowym olejem do poziomu maksymalnego, wskazywanego przez wskaźnik poziomu; patrz [5 Wlewanie oleju do silnika \(Strona 10\)](#).
11. Podłącz kabel do świecy zapłonowej.
12. Uruchom silnik na około 3 minuty.
13. Wyłącz silnik, zaczekaj, aż wszystkie ruchome części zatrzymają się i sprawdź, czy wokół filtra nie wycieka olej.

14. Uzupełnij poziom oleju tak, aby skompensować ilość pochłoniętą przez filtr. Patrz [5 Wlewanie oleju do silnika \(Strona 10\)](#).
15. Zużyty olej oddać do recyklingu.

Serwisowanie świecy zapłonowej

Okres pomiędzy przeglądami: Co 100 godzin—Sprawdź świecę zapłonową, w razie potrzeby ustaw przerwę lub wymień świecę.

Należy korzystać ze świec **NGK BPR5ES** lub ich odpowiednika.

1. Wyłącz silnik i zaczekaj, aż wszystkie ruchome części się zatrzymają.
2. Odłącz kabel od świecy zapłonowej ([Rysunek 9](#)).
3. Wyczyść obszar wokół świecy zapłonowej.
4. Wyjmij świecę zapłonową z głowicy cylindra.

Ważne: Wymień, jeśli świeca jest pęknięta lub zanieczyszczona. Nie czyść elektrod, ponieważ drobne zanieczyszczenia, które dostaną się do cylindra, mogą uszkodzić silnik.

5. Ustaw przerwę na świecy na 0,76 mm; patrz [Rysunek 27](#).

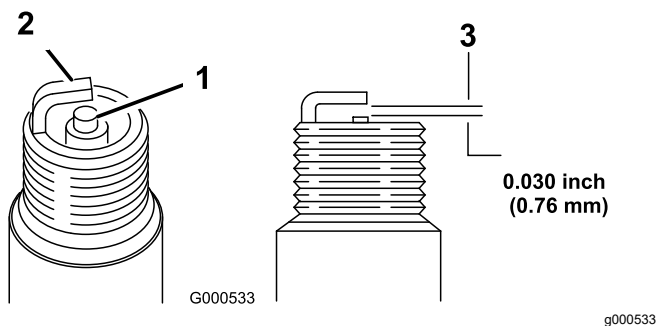

Rysunek 27

1. Izolator elektrody środkowej
2. Elektroda boczna
3. Przerwa (nie w skali)

6. Ostrożnie załóż świecę ręcznie (aby uniknąć przekoszenia gwintu), dokręcając do wyczuwalnego ręką oporu.
7. Dokręć świecę z momentem 23 N·m.

Ważne: Zbyt luźno dokręcona świeca może prowadzić do przegrzania i uszkodzenia silnika, a zbyt mocno dokręcona może uszkodzić gwint w głowicy cylindra.

8. Podłącz kabel do świecy zapłonowej.

Regulacja napędu samobieżnego

Jeżeli nowa kosiarka nie włącza trybu samobieżnego lub powoli porusza się do przodu, należy wyregulować linkę napędu.

1. Przesuń maszynę na zewnątrz i na utwardzonej powierzchni w pobliżu solidnej ściany, zapobiegającej przesuwaniu się kosiarki do przodu podczas pracy silnika.
2. Ustaw kosiarkę przednimi oponami do ściany.

Informacja: Upewnij się, czy miejsce jest należycie wentylowane i wolne od zanieczyszczeń, które mogą być wyrzucane przez kosiarkę.

3. Ustaw trzeci bieg.
4. Uruchom silnik (patrz [Uruchamianie silnika \(Strona 15\)](#)).
5. Pociągnij dźwignię sterowania układu samobieżnego do uchwytu.

Informacja: Koła powinny zacząć się obracać, gdy dźwignia sterowania układu samobieżnego zaczyna stykać się uchwytem.

6. Wyłącz silnik.
7. Jeśli trzeba wyregulować kosiarkę, wykonaj następujące czynności:
 - Jeżeli koła nie obracają się przy włączonej dźwigni sterowania układu samobieżnego, pasek napędowy jest za luźny. Obróć pokrętło regulacji napędu kół ([Rysunek 28](#)) w prawo o 1 obrót i powtórz czynności od 4 do 6.

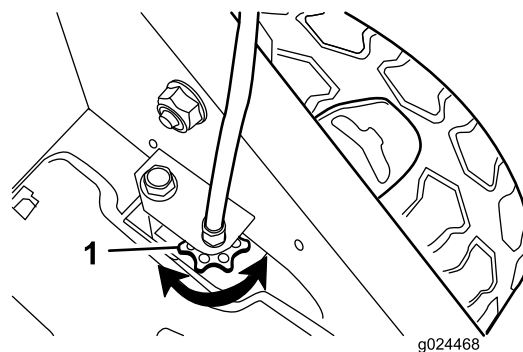

Rysunek 28

1. Pokrętło regulacji napędu kół

- Jeżeli koła obracają się, zanim włączona zostanie dźwignia sterowania układu samobieżnego, pasek napędowy jest za ciasny. Obróć pokrętło regulacji napędu kół ([Rysunek 28](#)) w lewo o 1 obrót i powtórz czynności od 4 do 6.

- Gdy pasek napędowy jest nowy, obróć pokrętko regulacji linki napędu w prawo o 1 dodatkowy obrót, aby umożliwić normalne rozciąganie się paska w okresie docierania.

Informacja: Krok ten można pominąć w przypadku regulacji używanego paska.

Konserwacja ostrza

Zawsze koś ostrym ostrzem. Ostre ostrze kosi czysto, bez rozdierania ani rozdrabniania trawy.

- Wyłącz silnik i zaczekaj, aż wszystkie ruchome części się zatrzymają.
- Odłącz kabel od świecy zapłonowej.
- Zamknij zawór paliwowy, przesuwając dźwignię zaworu w **lewo** (Rysunek 16).
- Opróżnij zbiornik paliwa.
- Przechyl kosiarkę w **prawo** (tak, aby filtr powietrza był skierowany w górę), jak pokazano w Rysunek 29.

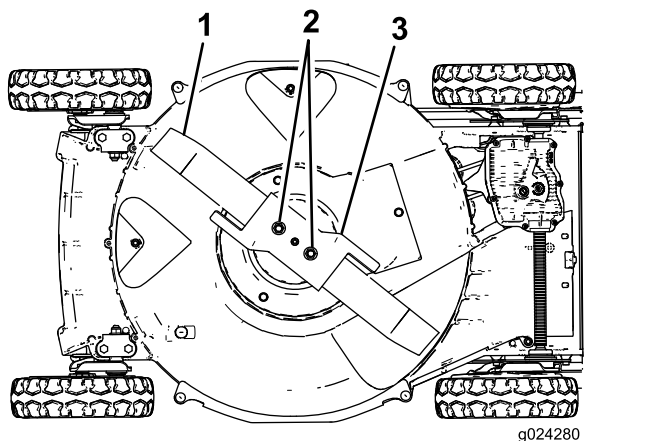

Rysunek 29

- Ostrze
- Nakrętka ostrza
- Przyspieszacz

Sprawdzanie ostrza

Okres pomiędzy przeglądami: Przed każdym użyciem lub codziennie—Ostrze należy regularnie sprawdzać pod kątem zużycia i uszkodzeń.

Dokładnie zbadaj ostrość i zużycie ostrza, szczególnie w miejscach styku części płaskich z zakrzywionymi (Rysunek 30A). Ponieważ piasek i materiał ścierny może zużyć metal łączący płaskie i zakrzywione części ostrza, należy sprawdzać ostrze przed użyciem urządzenia. W przypadku pojawienia się wyżłobienia lub zużycia (Rysunek 30B i Rysunek 30C) ostrze należy wymienić; patrz Demontaż ostrza (Strona 28).

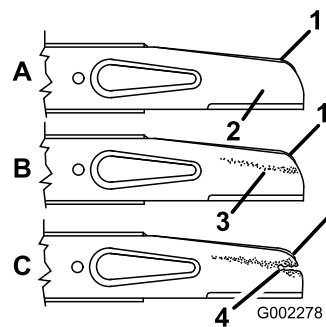

Rysunek 30

- Żagielek
- Płaska część ostrza
- Zużycie
- Utworzone wyżłobienie

Informacja: Aby uzyskać najlepszą wydajność, przez rozpoczęciem sezonu koszenia zamontuj nowe ostrze. W ciągu roku konserwuj krawędź tnącą przez spłowanie pilnikiem małych wyszczerbień.

⚠ NIEBEZPIECZEŃSTWO

Uszkodzone lub zużyte ostrze może się złamać, a jego kawałki mogą być wyrzucone w kierunku operatora lub osób postronnych, powodując poważne obrażenia ciała lub śmierć.

- Regularnie sprawdzaj ostrze pod kątem zużycia i uszkodzeń.
- Wymieniaj zużyte lub uszkodzone ostrza.

Sprawdzanie przyspieszacza

Okres pomiędzy przeglądami: Przed każdym użyciem lub codziennie—Sprawdź przyspieszacz pod kątem zużycia i uszkodzeń.

Uważnie sprawdź przyspieszacz pod kątem nadmiernego zużycia (Rysunek 31). Ponieważ piasek i materiały ścierny mogą spowodować zużycie metalu (zwłaszcza na obszarze oznaczonym jako element 2 na Rysunek 31), należy sprawdzać przyspieszacz przed użyciem urządzenia. W razie zauważenia, że występ na przyspieszaczu zużył się, tworząc ostrą krawędź, lub pojawiło się pęknięcie, wymień przyspieszacz; patrz Demontaż ostrza (Strona 28).

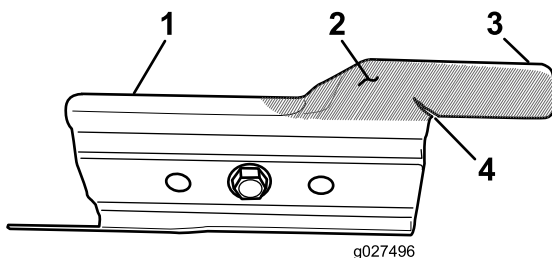

Rysunek 31

- | | |
|-------------------|------------------------|
| 1. Przyspieszacz | 3. Występ |
| 2. Obszar zużycia | 4. Powstanie pęknięcia |

Wyważanie ostrza

1. Sprawdź wyważenie ostrza, umieszczając otwór środkowy ostrza nad gwoździem lub śrubokrętem zaciśniętym poziomo w imadle (Rysunek 33).

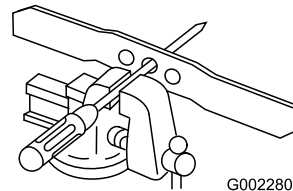

Rysunek 33

Informacja: Stan wyważenia można również sprawdzić za pomocą dostępnych w handlu wyważarek ostrza.

2. Jeśli koniec ostrza obraca się ku dołowi, spiłuj ten koniec (a nie krawędź tnącą ani koniec w pobliżu krawędzi tnącej) tak, aby żaden koniec ostrza nie opadał.

⚠ OSTRZEŻENIE

Uszkodzony lub zużyty przyspieszacz może się odłamać, a jego kawałki mogą zostać wyrzucone w kierunku operatora lub osób postronnych, powodując poważne obrażenia ciała lub śmierć.

- Regularnie sprawdzaj przyspieszacz pod kątem zużycia i uszkodzeń.
- Wymieniaj zużyty lub uszkodzony przyspieszacz.

Demontaż ostrza

1. Złap koniec ostrza przez szmatkę lub grube rękawice.
2. Zdejmij nakrętki ostrza, przyspieszacz i ostrze (Rysunek 30).

Ostrzenie ostrza

Okres pomiędzy przeglądami: Co 50 godzin—Naostrz lub wymień ostrze. Konserwuj częściej, jeśli ostrze szybko się tępi w szorstkich lub w piaszczystych warunkach.

Spiłuj górną część ostrza, aby utrzymać jego pierwotny kąt cięcia (Rysunek 32A) i promień wewnętrzny krawędzi tnącej (Rysunek 32B). Ostrze zachowa wyważenie, jeśli usuwać się będzie tą samą ilość materiału z obu krawędzi tnących.

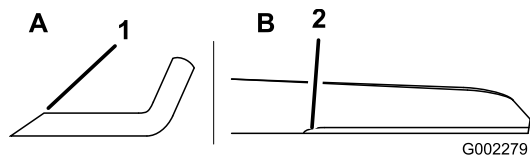

Rysunek 32

1. Ostrz ostrze tylko pod tym kątem.
2. Tutaj zachowaj pierwotny promień.

Montaż ostrza

1. Zamontuj ostre, wyważone ostrze Toro, przyspieszacz i nakrętki ostrza. Prawidłowo zamontowany żagielek ostrza powinien być skierowany w kierunku górnej części obudowy kosiarki.

Informacja: Dokręć śrubę ostrza z momentem od 20 do 37 N·m.

⚠ OSTRZEŻENIE

Eksplatacja kosiarki bez zamontowanego przyspieszacza może spowodować wyginanie się, zgięcie bądź złamanie ostrza, powodując poważne obrażenia ciała lub śmierć użytkownika lub osób postronnych.

Nie używaj kosiarki bez zamontowanego przyspieszacza.

2. Przywróć maszynę do położenia roboczego.

Regulacja linki ostrza/hamulca

Linka hamulca ostrza jest wyregulowana fabrycznie; nie trzeba jej regulować, chyba że wymienia się linkę lub pasek hamulca ostrza. **Jeśli trzeba wymienić linkę, wymień jednocześnie linkę i pasek.**

1. Wyłącz silnik i zaczekaj, aż wszystkie ruchome części się zatrzymają.
2. Odłącz kabel od świecy zapłonowej.
3. Zamontuj nowy pasek hamulca ostrza i zamontuj kosiarkę urządzenia z wyjątkiem 2 pokryw pasów na górze obudowy kosiarki.
4. Zamontuj nową linkę hamulca ostrza, ale nie dokręcaj zacisku linki w górnej części obudowy kosiarki ([Rysunek 34](#)).

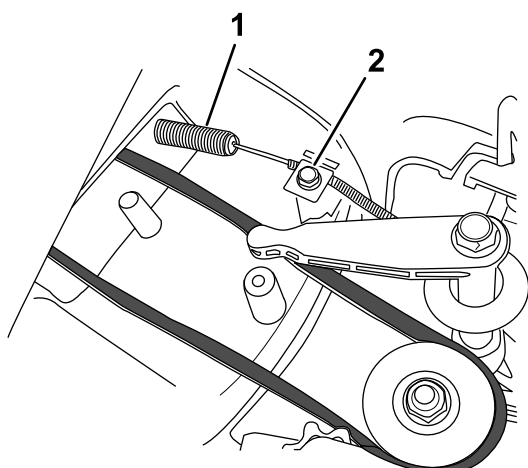

G024466

g024466

Rysunek 34

1. Sprężyna
2. Zacisk i śruba linki

5. Poluzuj śrubę zaciskową linki ([Rysunek 34](#)).
6. Naciągnij pancierz linki, aby zmniejszyć luz ([Rysunek 35](#)).

Informacja: Nie naciągaj sprężyny.

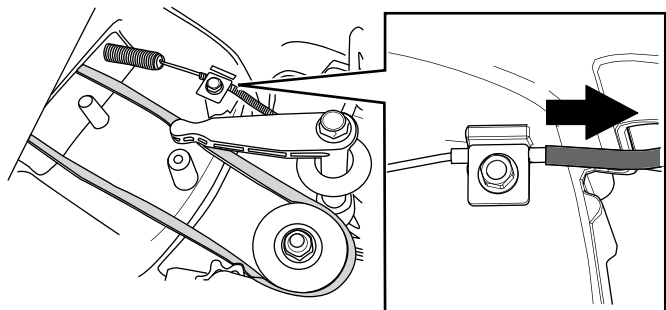

g239131

Rysunek 35

7. Wykonaj zaznaczenie na linie hamulcowej ([Rysunek 36](#)), a następnie wyreguluj panczyk tak, aby zostało około 8 mm luzu ([Rysunek 37](#)).

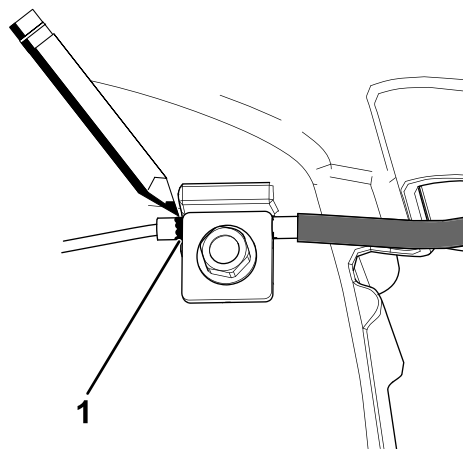

g239133

Rysunek 36

1. Zaznacz linkę tutaj

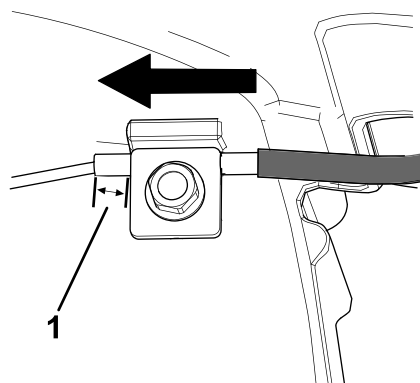

g239134

Rysunek 37

1. Luz – 8 mm

8. Dokręć śrubę zaciskową linki z momentem od 11 do 14 N·m tak, aby zablokować ją w żądanym miejscu.
9. Zamontuj pokrywę paska, używając do tego śrub odkręconych w celu zdemontowania 2 pokryw pasków.
10. Podłącz kabel do świecy zapłonowej.

Usuwanie zanieczyszczeń nagromadzonych pod pokrywą pasa

Okres pomiędzy przeglądami: Co 50 godzin—Usunąć ściwkę trawy nagromadzoną pod pokrywą pasa.

1. Wyłącz silnik i zaczekaj, aż wszystkie ruchome części się zatrzymają.
2. Odłącz kabel od świecy zapłonowej.
3. Zdejmij osłonę paska (Rysunek 38) z obudowy kosiarki.

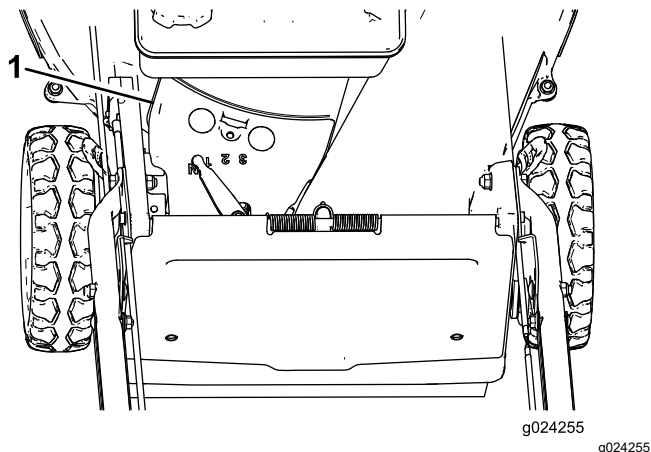

Rysunek 38

1. Pokrywa pasa
4. Zdejmij pokrywę i wyszczotkuj wszystkie zanieczyszczenia w okolicy pasa.
5. Zakładanie pokrywy paska.
6. Podłącz kabel do świecy zapłonowej.

Czyszczenie osłony sprzęgła/hamulca/ostrza

Okres pomiędzy przeglądami: Co 50 godzin

Oczyść osłonę sprzęgła hamulca ostrza, aby zapewnić najlepszą wydajność i zapobiec pogarszaniu się stanu części. Oczyść osłonę hamulca sprzęgła ostrza przy ostrzeniu ostrza, ponieważ w celu demontażu osłony sprzęgła hamulca ostrza należy wyjąć ostrze.

1. Wyłącz silnik i zaczekaj, aż wszystkie ruchome części się zatrzymają.
2. Odłącz kabel od świecy zapłonowej.
3. Zamknij zawór paliwowy, przesuując dźwignię zaworu w **lewo** (Rysunek 16).
4. Opróżnij zbiornik paliwa.
5. Przechyl kosiarkę w **prawo** (tak, aby filtr powietrza był skierowany w górę).

▲ OSTRZEŻENIE

Przechylenie maszyny może doprowadzić do wycieku paliwa z gaźnika lub zbiornika. Paliwo jest bardzo łatwopalne i wysoce wybuchowe, a w określonych warunkach może spowodować obrażenia lub szkody w mieniu.

Nie wolno dopuścić do wycieku paliwa podczas opróżniania zbiornika paliwa w sposób zgodny ze wskazówkami; pod żadnym pozorem nie odsysać.

6. Zdejmij 2 nakrętki ostrza, przyspieszacz i ostrze (Rysunek 39).

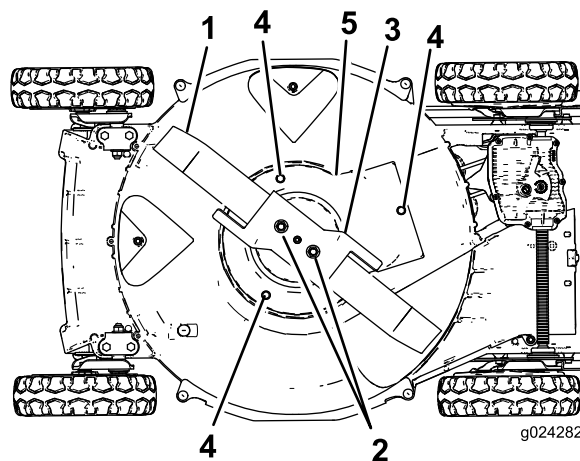

Rysunek 39

1. Ostrze
2. Nakrętki ostrza
3. Przyspieszacz
4. Śruba
5. Osłona sprzęgła hamulca ostrza

7. Wykręć wkręty mocujące osłonę sprzęgła hamulca ostrza do obudowy kosiarki ([Rysunek 39](#)).
8. Zdejmij osłonę sprzęgła hamulca ostrza i wyszczotkuj lub przedmuchaaj wszystkie zanieczyszczenia spod osłony i wokół sprzęgła hamulca ostrza.
9. Dokręć wkręty mocujące osłonę sprzęgła hamulca ostrza do obudowy kosiarki.
10. Załóż ostrze, przyspieszacz i 2 nakrętki ostrza.
11. Przywróć maszynę do położenia roboczego.

Czyszczenie kół

Okres pomiędzy przeglądami: Co 40 godzin

1. Zdemontuj tylne koła i wyczyść z zanieczyszczeń obszar kół jezdnych i kół zębatych.

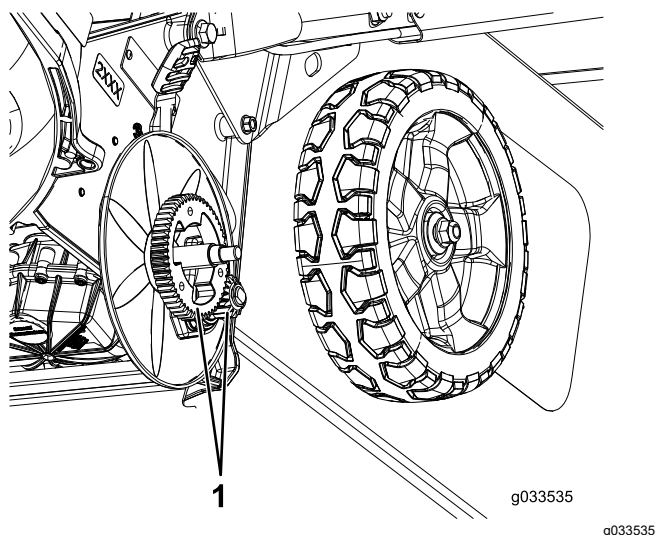

Rysunek 40

1. Koła zębate

2. Po czyszczeniu posmaruj koła zębate niewielką ilością środka zapobiegającego zapiekaniu.

Informacja: Jeżeli maszyna jest użytkowana w ciężkich warunkach, należy czyścić koła częściej niż jest to zalecane, gdyż pozwoli to wydłużyć żywotność kół zębatych.

Informacja: Aby chronić uszczelnienia łożysk, należy unikać kierowania strumienia wody pod wysokim ciśnieniem bezpośrednio na łożyska.

Przechowywanie

Aby przygotować urządzenie do przechowywania poza sezonem, wykonaj zalecane czynności konserwacyjne; patrz [Konserwacja \(Strona 23\)](#).

Przechowuj maszynę w chłodnym, czystym i suchym miejscu. Nakryj maszynę celem jej zabezpieczenia i utrzymania w czystości.

Bezpieczeństwo przy przechowywaniu

Przed przystąpieniem do regulacji, serwisowania, czyszczenia lub przed przechowywaniem sprzętu należy zawsze wyłączyć maszynę i zaczekać, aż wszystkie elementy ruchome się zatrzymają, a maszyna ostygnie.

Przygotowanie układu paliwowego

Przed umieszczeniem kosiarki w miejscu przechowywania opróżnij zbiornik paliwa przy ostatnim koszeniu.

1. Uruchom kosiarkę i zaczekaj, aż silnik wyłączy się z powodu braku paliwa.
2. Podaj paliwo do silnika i uruchom go ponownie.
3. Uruchom silnik i poczekaj, aż sam się wyłączy. Silnik będzie dostatecznie suchy, kiedy nie będzie można go uruchomić.

Przygotowanie silnika

1. Kiedy silnik będzie jeszcze ciepły, wymień olej w skrzyni korbowej; patrz [Wymiana oleju silnikowego \(Strona 24\)](#).
2. Wyjmij świecę zapłonową.
3. Z pojemnika z olejem dolej 30 ml oleju silnikowego do skrzyni korbowej silnika, wlewając go przez otwór świecy zapłonowej.
4. Obróć silnik powoli kilka razy, ciągnąc za uchwyt rozrusznika linkowego, aby rozprowadzić olej w całej skrzyni korbowej silnika.
5. Załóż świecę zapłonową, ale **nie** podłączaj do niej przewodu.

Informacje ogólne

1. Wyczyść spód maszyny; patrz [Czyszczenie maszyny od spodu \(Strona 22\)](#).
2. Usuń zabrudzenia i sieczkę z cylindra, żeberka głowicy cylindra i obudowy dmuchawy.

3. Usuń ścinki trawy, zanieczyszczenia i zabrudzenia z zewnętrznych części, osłony i górnej części kosiarki.
4. Sprawdź stan ostrza; patrz ([Sprawdzanie ostrza \(Strona 27\)](#)).
5. Sprawdź stan przyspieszacza; patrz [Sprawdzanie przyspieszacza \(Strona 27\)](#).
6. **Tylko modele BBC:** Oczyszczyć osłonę sprzęgła hamulca ostrza; patrz [Czyszczenie osłony sprzęgła/hamulca/ostrza \(Strona 30\)](#).
7. Przeprowadź serwis filtra powietrza; patrz [Konserwacja filtra powietrza \(Strona 24\)](#).
8. Dokręć wszystkie nakrętki, śruby i wkręty.
9. Pomaluj miejsca zardzewiałe lub takie, w których odprysnął lakier, lakierem dostępnym u przedstawiciela autoryzowanego serwisu.

Przygotowanie maszyny po przechowywaniu

1. Sprawdź i dokręć wszystkie mocowania.
2. Wykręć świecę zapłonową i szybko zakręć silnikiem, używając rozrusznika, aby wydmuhać nadmiar oleju z cylindra.
3. Oczyszczyć lub wymieść świecę zapłonową, jeśli jest pęknięta, uszkodzona lub zużyte są elektrody.
4. Zainstaluj świecę; patrz [Serwisowanie świecy zapłonowej \(Strona 26\)](#).
5. Wykonaj wszystkie wymagane procedury konserwacji; patrz [Konserwacja \(Strona 23\)](#).
6. Uzupełnij paliwo w zbiorniku świeżym paliwem.
7. Sprawdź poziom oleju w silniku.
8. Podłącz kabel do świecy zapłonowej.

Rozwiązywanie problemów

Problem	Możliwa przyczyna	Usuwanie usterek
Silnik nie uruchamia się.	<ol style="list-style-type: none"> 1. Zbiornik paliwa jest pusty lub układ paliwowy zawiera zwiędnięte paliwo. 2. Dźwignia przepustnicy nie jest w pozycji SSANIE. 3. Kabel nie jest podłączony do świecy zapłonowej. 4. Świeca zapłonowa jest wyszczerbiona, zanieczyszczona lub przerwa jest nieprawidłowa. 	<ol style="list-style-type: none"> 1. Opróżnij i/lub napełnij zbiornik paliwa świeżym paliwem. Jeśli problem powtarza się, skontaktuj się z przedstawicielem autoryzowanego serwisu. 2. Ustaw dźwignię przepustnicy w pozycji SSANIE. 3. Podłącz kabel do świecy zapłonowej. 4. Sprawdź świecę zapłonową i w razie potrzeby ustaw przerwę. Wymień świecę zapłonową, jeśli jest wyszczerbiona, zanieczyszczona lub pęknięta.
Problemy z uruchomieniem silnika lub utrata mocy.	<ol style="list-style-type: none"> 1. Zbiornik paliwa zawiera zwiędnięte paliwo. 2. Wkład filtra powietrza jest zanieczyszczony i ogranicza przepływ powietrza. 3. Na spodzie urządzenia znajdują się ścinki i zanieczyszczenia. 4. Świeca zapłonowa jest wyszczerbiona, zanieczyszczona lub przerwa jest nieprawidłowa. 5. Niski poziom oleju silnikowego lub zanieczyszczony olej. 	<ol style="list-style-type: none"> 1. Opróżnij i napełnij zbiornik paliwa świeżym paliwem. 2. Wyczyść wstępny filtr filtra powietrza i/lub wymień papierowy filtr. 3. Oczyszcz dolną część urządzenia. 4. Sprawdź świecę zapłonową i w razie potrzeby ustaw przerwę. Wymień świecę zapłonową, jeśli jest wyszczerbiona, zanieczyszczona lub pęknięta. 5. Sprawdź olej silnikowy. Wymień olej, jeżeli jest zanieczyszczony lub uzupełnij jego poziom.
Silnik pracuje nierównomiernie.	<ol style="list-style-type: none"> 1. Kabel nie jest podłączony do świecy zapłonowej. 2. Świeca zapłonowa jest wyszczerbiona, zanieczyszczona lub przerwa jest nieprawidłowa. 3. Dźwignia przepustnicy nie jest w pozycji SZYBKO. 4. Wkład filtra powietrza jest zanieczyszczony i ogranicza przepływ powietrza. 	<ol style="list-style-type: none"> 1. Podłącz kabel do świecy zapłonowej. 2. Sprawdź świecę zapłonową i w razie potrzeby ustaw przerwę. Wymień świecę zapłonową, jeśli jest wyszczerbiona, zanieczyszczona lub pęknięta. 3. Ustaw dźwignię przepustnicy w pozycji SZYBKO. 4. Wyczyść wstępny filtr filtra powietrza i/lub wymień papierowy filtr.
Maszyna lub silnik nadmiernie drga.	<ol style="list-style-type: none"> 1. Ostrze jest zakrzywione lub nie jest wyważone. 2. Nakrętki mocujące ostrze są poluzowane. 3. Na spodzie urządzenia znajdują się ścinki i zanieczyszczenia. 4. Śruby mocujące silnika są poluzowane 	<ol style="list-style-type: none"> 1. Wyważ ostrze. Jeżeli ostrze jest wygięte, należy je wymienić. 2. Dokręć nakrętki mocujące ostrze. 3. Oczyszcz dolną część urządzenia. 4. Dokręć śruby mocujące silnika
Ślad koszenia jest nierówny.	<ol style="list-style-type: none"> 1. Wszystkie 4 koła nie są na takiej samej wysokości. 2. Ostrze jest stępione. 3. Poruszasz się powtarzalnie po tym samym wzorze. 4. Na spodzie urządzenia znajdują się ścinki i zanieczyszczenia. 	<ol style="list-style-type: none"> 1. Ustaw wszystkie 4 koła na takiej samej wysokości. 2. Naostrz i wyważ ostrze. 3. Zmień wzór koszenia. 4. Oczyszcz dolną część urządzenia.

Problem	Możliwa przyczyna	Usuwanie usterek
Tunel wyrzutowy zapycha się.	<ol style="list-style-type: none"> 1. Dźwignia przepustnicy nie jest w pozycji SZYBKO. 2. Wysokość cięcia jest za mała. 3. Poruszasz się za szybko. 4. Trawa jest mokra. 5. Na spodzie urządzenia znajdują się ścinki i zanieczyszczenia. 	<ol style="list-style-type: none"> 1. Ustaw dźwignię przepustnicy w pozycji SZYBKO. 2. Zwiększ wysokość koszenia. 3. Zwolnij. 4. Należy kosić suchą trawę. 5. Oczyszcz dolną część urządzenia.
Maszyna nie włącza trybu samobieżnego.	<ol style="list-style-type: none"> 1. Linka napędu trybu samobieżnego nie jest wyregulowana lub jest uszkodzona. 2. Pod pokrywą pasa są zanieczyszczenia. 	<ol style="list-style-type: none"> 1. Wyreguluj linkę napędu trybu samobieżnego. Wyreguluj linkę w razie potrzeby. 2. Usuń zanieczyszczenia spod pokrywy pasa.

Notatki:

Polityka ochrony prywatności – EOG i Wielka Brytania

Jak Toro wykorzystuje dane osobowe użytkownika

Firma Toro („Toro”) szanuje prywatność użytkownika. Toro może gromadzić niektóre dane osobowe nabywcy naszych produktów, bezpośrednio od niego lub od lokalnego podmiotu lub dealera Toro. Toro wykorzystuje te informacje w celu zrealizowania zobowiązań umownych, np. zarejestrowania gwarancji, realizacji zgłoszenia gwarancyjnego lub kontaktu z użytkownikiem w przypadku akcji serwisowej produktów oraz w uzasadnionych celach biznesowych, np. do badania poziomu zadowolenia klientów, doskonalenia naszych produktów lub przekazywania informacji o produkcie, którymi użytkownik może być zainteresowany. Firma Toro może udostępniać te dane swoim oddziałom, sprzedawcom i innym partnerom biznesowym w związku z tymi działaniami. Możemy również ujawniać dane osobowe, jeżeli wymagają tego przepisy lub w związku ze sprzedażą, nabyciem lub połączeniem podmiotów. Nigdy nie prześlemy Twoich danych osobowych żadnej innej firmie w celach marketingowych.

Przechowywanie danych osobowych użytkownika

Firma Toro przechowuje dane osobowe użytkownika, dopóki są one przydatne do powyższych celów, oraz zgodnie z obowiązującymi przepisami. Dodatkowe informacje o obowiązujących okresach przechowywania można uzyskać pod adresem e-mail: legal@toro.com.

Zobowiązanie Toro dotyczące bezpieczeństwa

Dane osobowe użytkownika mogą być przetwarzane w Stanach Zjednoczonych lub innym kraju, którego przepisy o ochronie danych mogą być mniej surowe niż przepisy obowiązujące w kraju zamieszkania użytkownika. W przypadku przekazania informacji użytkownika poza jego kraj zamieszkania podejmiemy prawnie wymagane kroki, aby zapewnić odpowiednią ochronę informacji użytkownika oraz dopilnować ich bezpiecznego przetwarzania.

Dostęp i poprawianie

Użytkownik ma prawo dostępu do swoich danych osobowych oraz ich poprawiania, a także wniesienia sprzeciwu wobec przetwarzania jego danych lub ograniczenia ich przetwarzania. W tym celu prosimy o kontakt pod adresem e-mail: legal@toro.com. Jeżeli masz wątpliwości dotyczące sposobu postępowania z Twoimi danymi osobowymi przez firmę Toro, prosimy o bezpośrednie zgłaszanie ich do nas. Informujemy także, że mieszkańcy Unii Europejskiej mają prawo wniesienia skargi do Urzędu Ochrony Danych Osobowych.