



# Upute za upotrebu

## Traktorska kosilica eTimeCutter® eMR4275 s okretanjem na mjestu

Br. modela — Serijski raspon

75642—400000000 i viši

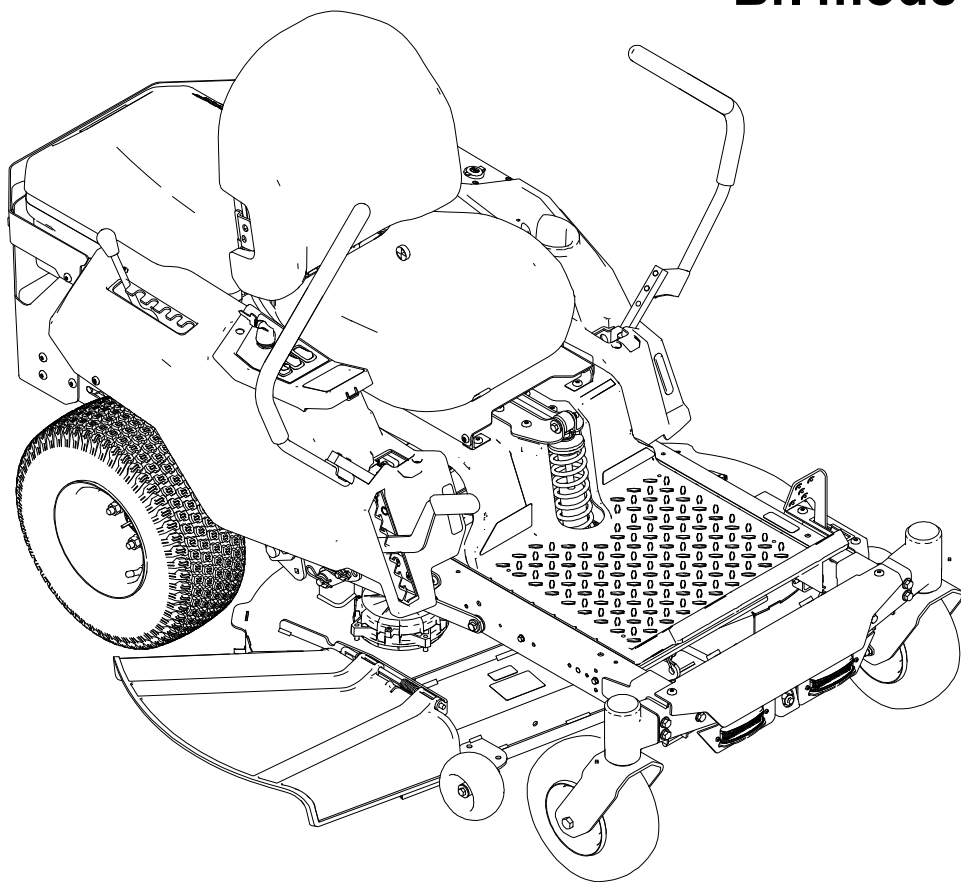

3463-568A

CE UK  
Prijevod izvornika (HR)



\* 3 4 6 3 - 5 6 8 \* A

# Odricanje od odgovornosti i informacije o propisima

Ovaj je uređaj u skladu sa svim relevantnim direktivama EU-a. Za više detalja pogledajte zasebnu izjavu o sukladnosti (DOC) za ovaj uređaj.

## Sadržaj

Poglavlje 1: Uvod.....	1-1
Namjena .....	1-1
Traženje pomoći .....	1-1
Poglavlje 2: Sigurnost.....	2-1
Opća sigurnosna upozorenja za uređaj .....	2-1
Sigurnosna upozorenja za kosilicu.....	2-3
Dodatne sigurnosne poruke.....	2-5
Simbol sigurnosnog upozorenja .....	2-5
Opće informacije o sigurnosti .....	2-5
Indikator nagiba .....	2-6
Sigurnosne naljepnice i upute .....	2-7
Poglavlje 3: Pregled proizvoda.....	3-1
Upravljačka ploča .....	3-2
Parkirna kočnica .....	3-5
Upravljačke poluge .....	3-5
Poluga za podešavanje sustava ovjesa MyRide® .....	3-5
Specifikacije.....	3-6
Poglavlje 4: Rad.....	4-1
Prije rada .....	4-1
Sigurnost prije rada .....	4-1
Postavljanje akumulatora .....	4-2
Svakodnevno održavanje .....	4-2
Sigurnosni sustav blokiranja.....	4-3
Podešavanje sjedala .....	4-4
Podešavanje visine upravljačke poluge .....	4-4
Podešavanje nagiba upravljačke poluge .....	4-5
Prebacivanje na bočno izbacivanje.....	4-5
Tijekom rada .....	4-7
Sigurnost tijekom rada.....	4-7
Pokretanje uređaja.....	4-9
Isključivanje uređaja .....	4-9
Upravljanje parkirnom kočnicom .....	4-9
Korištenje prekidača za upravljanje noževima (PTO) kosilice.....	4-10
Bočno izbacivanje .....	4-11
Podešavanje visine košnje.....	4-11
Podešavanje valjaka protiv skalpiranja travnjaka .....	4-12
Savjeti za rad .....	4-12
Nakon rada.....	4-14
Sigurnost nakon rada .....	4-14
Punjenje akumulatora.....	4-14
Tegljenje uređaja .....	4-15
Poglavlje 5: Održavanje .....	5-1
Sigurnost pri održavanju .....	5-1
Preporučeni raspored održavanja .....	5-2
Postupci predodržavanja .....	5-2

Pomicanje neispravnog uređaja .....	5-2
Podizanje uređaja.....	5-3
Održavanje električnog sustava.....	5-3
Priprema akumulatora za reciklažu.....	5-3
Provjera filtra kućišta akumulatora .....	5-4
Održavanje pogonskog sustava .....	5-4
Provjera tlaka u gumama.....	5-4
Provjera pritezних matica kotača.....	5-5
Podešavanje stabilnosti smjera vožnje .....	5-5
Održavanje kosišta .....	5-6
Servisiranje noževa.....	5-6
Poravnavanje kosišta .....	5-9
Održavanje kočnice .....	5-12
Testiranje parkirne kočnice.....	5-12
Čišćenje .....	5-13
Čišćenje ispod kosišta.....	5-13
Poglavlje 6: Skladištenje.....	6-1
Skladištenje uređaja .....	6-1
Poglavlje 7: Utvrđivanje kvarova.....	7-1
Utvrđivanje kvarova uređaja .....	7-1
Utvrđivanje kvarova akumulatora i punjača .....	7-2
Utvrđivanje i rješavanje poruka o greškama i kodova grešaka .....	7-3
Poglavlje 8: Shema: Električni dijagram.....	8-1

## Namjena

Ova traktorska kosilica s rotacijskom noževima namijenjena je kućevlasnicima za uređenje okućnica. Prvenstveno je namijenjena košenju trave na dobro održavanim travnjacima. Upotreba ovog proizvoda u bilo koju drugu svrhu osim one za koju je namijenjen može biti opasno za vas i prolaznike.

Pažljivo pročitajte ove informacije kako biste naučili ispravno upravljati uređajem i održavati ga te kako biste izbjegli tjelesne ozljede i oštećenja uređaja. Odgovorni ste za ispravno i sigurno upravljanje uređajem.

## Traženje pomoći

Na internetskoj stranici [www.Toro.com](http://www.Toro.com) možete dobiti informacije o sigurnosti uređaja, materijale za obuku rukovatelja, informacije o dodatnoj opremi, pomoć pri nalaženju distributera ili možete registrirati uređaj.

Ako vam je potreban servis, originalni dijelovi tvrtke Toro ili dodatne informacije, obratite se ovlaštenom serviseru ili službi za korisnike tvrtke Toro i pripremite broj modela i serijski broj svog uređaja. Ti brojevi nalaze se na pločici sa serijskim brojem na vašem proizvodu <sup>1</sup>. Upišite brojeve na za to predviđeno mjesto.

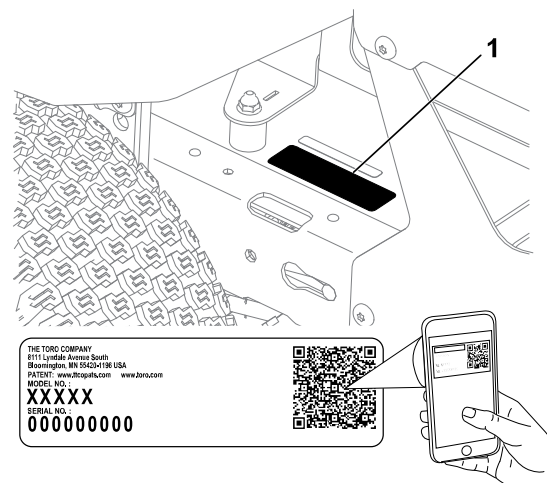

G444734

### VAŽNO

S pomoću mobilnog uređaja možete skenirati QR kod na naljepnici sa serijskim brojem (ako postoji) kako biste pristupili podacima o jamstvu i dijelovima te ostalim informacijama o proizvodu.

Broj modela:		Serijski broj:	
--------------	--	----------------	--

## Opća sigurnosna upozorenja za uređaj



**UPOZORENJE** – Pročitajte sva sigurnosna upozorenja, upute, ilustracije i specifikacije koje ste dobili uz ovaj uređaj.

***Nepriдрžavanje upozorenja i uputa može dovesti do strujnog udara, požara i/ili teških ozljeda.***

*Pojam „uređaj“ u svim navedenim upozorenjima odnosi se na vaš uređaj s mrežnim napajanjem (pomoću kabela) ili uređaj na akumulatorski pogon (bez kabela).*

### 1. Sigurnost radnog prostora

- A. **Radni prostor održavajte čistim i dobro osvijetljenim.** *Neuredna i tamna mjesta pogodna su za nezgode.*
- B. **Nemojte upotrebljavati uređaj u eksplozivnim atmosferama, na primjer u prisutnosti zapaljivih tekućina, plinova ili prašine.** *Uređaj stvara iskre koje mogu zapaliti prašinu ili pare.*
- C. **Djecu i prolaznike držite podalje od mjesta na kojem upotrebljavate uređaj.** *Gubitak pažnje može uzrokovati gubitak kontrole.*

### 2. Električna sigurnost

- A. **Utikači uređaja moraju odgovarati utičnici.** *Nikada nemojte vršiti izmjene na utikaču. Nemojte upotrebljavati strujne adaptere na uređaju koji ima uzemljenje. Neizmijenjeni utikači i odgovarajuće utičnice smanjuju rizik od strujnog udara.*
- B. **Izbjegavajte kontakt s uzemljenim površinama, kao što su cijevi, radijatori, štednjaci i hladnjaci.** *Opasnost od strujnog udara veća je ako je vaše tijelo uzemljeno.*
- C. **Nemojte izlagati uređaj kiši ili vlažnim uvjetima.** *Prodiranje vode u uređaj povećat će rizik od strujnog udara.*
- D. **Nemojte nepropisno upotrebljavati kabel.** *Nikada nemojte kabel upotrebljavati za prenošenje, povlačenje ili isključivanje uređaja. Kabel držite podalje od izvora topline, ulja, oštih rubova ili pokretnih dijelova. Oštećeni ili zapetljani kabeli povećavaju rizik od strujnog udara.*
- E. **Kad uređaj upotrebljavate na otvorenom prostoru, upotrebljavajte produžni kabel koji je primjeren za rad na otvorenom.** *Upotreba produžnog kabela koji je primjeren za rad na otvorenom smanjuje rizik od strujnog udara.*
- F. **Ako ne možete izbjeći upotrebu uređaja na vlažnome mjestu, upotrijebite strujni izvor sa zaštitnom sklopkom diferencijalne struje (RCD).** *Upotreba zaštitne sklopke diferencijalne struje smanjuje rizik od strujnog udara.*

### 3. Osobna zaštita

- A. **Budite oprezni, gledajte što radite i razumno prosuđujte tijekom upotrebe uređaja. Nemojte upotrebljavati uređaj ako ste umorni ili pod utjecajem droga, alkohola ili lijekova. Trenutak nepažnje tijekom upotrebe uređaja može dovesti do teških tjelesnih ozljeda.**
- B. **Nosite osobnu zaštitnu opremu. Uvijek nosite zaštitu za oči. Upotreba zaštitne opreme, kao što su maska za zaštitu od prašine, zaštitne cipele s protukliznim potplatom ili zaštita za sluh, u odgovarajućim uvjetima smanjit će tjelesne ozljede.**
- C. **Spriječite nenamjerno uključivanje. Provjerite je li prekidač u položaju Off (isključeno) prije spajanja na izvor napajanja i/ili na akumulator. Spajanje uređaja s uključenim prekidačem na izvor napajanja može izazvati nezgodu.**
- D. **Uklonite sve klinove ili ključeve za podešavanje prije uključivanja uređaja. Ako ključ ili klin ostanu pričvršćeni za rotirajući dio uređaja, može doći do tjelesnih ozljeda.**
- E. **Nemojte se naginjati. Uvijek držite dobro uporište i ravnotežu. To omogućuje bolje upravljanje uređajem u neočekivanim situacijama.**
- F. **Budite prikladno odjeveni. Nemojte nositi široku odjeću ili nakit. Kosu i odjeću držite podalje od pomičnih dijelova. Široka odjeća, nakit ili duga kosa mogu zapeti u pomične dijelove.**
- G. **Ako uređaji imaju priključak za postrojenja za izvlačenje i skupljanje prašine, pobrinite se da postrojenja budu priključena i da se upotrebljavaju na odgovarajući način. Skupljanje prašine može smanjiti opasnosti povezane s prašinom.**
- H. **Nemojte da vas znanje stečeno čestom upotrebom uređaja navede na pretjeranu samouvjerenost i zanemarivanje pravila za sigurnu upotrebu uređaja. Neoprezna radnja može u sekundi uzrokovati tešku ozljedu.**

### 4. Upotreba i održavanje uređaja

- A. **Nemojte preopterećivati uređaj. Upotrijebite uređaj koji je prikladan za vašu primjenu. Prikladan uređaj će posao odraditi bolje i sigurnije ako radi brzinom za koju je namijenjen.**
- B. **Nemojte upotrebljavati uređaj ako ga prekidačem ne možete upaliti ili ugaziti. Bilo koji uređaj kojim se ne može upravljati prekidačem opasan je i mora se popraviti.**
- C. **Prije bilo kakvih podešavanja, promjene dodatne opreme ili skladištenja isključite utikač iz izvora napajanja i/ili uklonite akumulator iz uređaja ako se može ukloniti. Takve preventivne sigurnosne mjere smanjuju rizik od slučajnog uključivanja uređaja.**
- D. **Uređaj koji se ne koristi skladištite izvan dohvata djece i nemojte dopustiti da ga upotrebljavaju osobe koje nisu upoznate s uređajem ili ovim uputama. Uređaj je opasan u rukama korisnika koji ga ne znaju upotrebljavati.**
- E. **Održavajte uređaj i dodatnu opremu. Provjeravajte ima li na uređaju pomičnih dijelova koji su olabavljeni ili zapinju ili slomljenih dijelova i postoji li bilo koje stanje koje može utjecati na rad uređaja. Ako je uređaj oštećen, popravite ga prije upotrebe. Do mnogih nezgoda dolazi zbog lošeg održavanja uređaja.**
- F. **Alate za rezanje održavajte oštima i čistima. Ako se alati za rezanje pravilno održavaju i oštre, manje je vjerojatno da će zapinjati i lakše je njima upravljati.**

- G. **Uređaj, dodatnu opremu, dijelove alata itd. upotrebljavajte u skladu s ovim uputama, uzimajući u obzir radne uvjete i vrstu posla koji će se obavljati.** *Upotreba uređaja za radnje za koje nije predviđen može dovesti do opasnih situacija.*
- H. **Ručke i površine za hvatanje održavajte suhima, čistima i bez tragova ulja i maziva.** *Skilske ručke i površine za hvatanje nisu sigurne za upotrebu i upravljanje uređajem u neočekivanim situacijama.*
5. **Upotreba i održavanje akumulatora uređaja**
- A. **Akumulator puniti isključivo punjačem koji je odredio proizvođač.** *Punjač koji je predviđen za punjenje jedne vrste akumulatora može predstavljati rizik od požara ako se upotrebljava s drugom vrstom akumulatora.*
- B. **Uređaj upotrebljavajte isključivo s akumulatorima koji su za njega namijenjeni.** *Upotreba bilo kojeg drugog akumulatora može stvoriti rizik od ozljede ili požara.*
- C. **Kad se akumulator ne upotrebljava, držite ga podalje od metalnih predmeta, kao što su spajalice, kovanice, ključevi, čavli, vijci ili drugi sitni metalni predmeti koji bi mogli stvoriti spoj između dva priključka.** *Kratko spajanje priključaka akumulatora može uzrokovati opekline ili požar.*
- D. **U nepovoljnim uvjetima može doći do istjecanja tekućine iz akumulatora; izbjegavajte dodir s tom tekućinom. Ako slučajno dođete u dodir s tom tekućinom, to mjesto isperite vodom. Ako tekućina dođe u dodir s očima, potražite liječničku pomoć.** *Tekućina istisnuta iz akumulatora može izazvati iritaciju ili opekline.*
- E. **Nemojte upotrebljavati akumulator ili uređaj koji je oštećen ili na kojemu su vršene izmjene.** *Oštećeni ili izmijenjeni akumulatori mogu nepravilno raditi i uzrokovati požar, eksploziju ili rizik od ozljede.*
- F. **Akumulator ili uređaj nemojte izlagati vatri ili previsokim temperaturama.** *Izlaganje vatri ili temperaturama višim od 130 °C može dovesti do eksplozije.*
- G. **Slijedite sve upute za punjenje i nemojte puniti akumulator ili uređaj na temperaturama koje nisu u rasponu navedenom u uputama.** *Nepravilno punjenje ili punjenje na temperaturama izvan navedenog raspona može oštetiti akumulator i povećati rizik od požara.*
6. **Servis**
- A. **Svoj uređaj servisirajte kod kvalificiranog tehničara koji upotrebljava isključivo originalne zamjenske dijelove.** *Tako će se očuvati sigurnost uređaja.*
- B. **Nikad nemojte servisirati oštećene akumulatore.** *Akumulatore bi trebali servisirati isključivo proizvođač ili ovlašteni serviseri.*

## Sigurnosna upozorenja za kosilicu

- A. **Nemojte upotrebljavati kosilicu u lošim vremenskim uvjetima, osobito ako postoji opasnost od munja.** *To smanjuje rizik od udara groma.*
- B. **Temeljito provjerite ima li divljih životinja na području na kojem ćete koristiti kosilicu.** *Kosilica tijekom rada može ozlijediti divlje životinje.*

- C. **Temeljito pregledajte predviđeno područje rada kosilice i uklonite kamenje, grane, žice, kosti i ostale strane predmete.** *Odbačeni predmeti mogu uzrokovati tjelesne ozljede.*
- D. **Prije upotrebe kosilice uvijek provjerite jesu li noževi i sklop noževa istrošeni ili oštećeni.** *Istrošeni ili oštećeni dijelovi povećavaju rizik od ozljede.*
- E. **Moraju biti postavljeni štitnici. Štitnici moraju biti funkcionalni i ispravno postavljeni.** *Labav, oštećen ili nefunkcionalan štitnik može uzrokovati tjelesne ozljede.*
- F. **Pazite da na ulazima zraka nema ostataka prljavštine.** *Začepljeni ulazi zraka i ostaci mogu uzrokovati pregrijavanje ili rizik od požara.*
- G. **Dok upravljate kosilicom uvijek nosite zaštitnu obuću otpornu na proklizavanje. Nemojte upravljati kosilicom bosu ili u otvorenim sandalima.** *Tako smanjujete rizik od ozljede stopala uzrokovane kontaktom s pomičnim nožem.*
- H. **Uvijek nosite duge hlače dok upotrebljavate kosilicu.** *Ako koža nije zaštićena, povećava se vjerojatnost ozljede odbačenim predmetima.*
- I. **Ne upravljajte uređajem na padinama s nagibom većim od 15°.** *Tako smanjujete rizik od gubitka kontrole, sklizanja i prevrtanja, koji mogu uzrokovati tjelesne ozljede.*
- J. **Budite krajnje oprezni kad radite na padinama.** *Tako smanjujete rizik od gubitka kontrole, sklizanja i prevrtanja, koji mogu uzrokovati tjelesne ozljede.*
- K. **Budite posebno oprezni pri kretanju kosilice unatrag.** *Uvijek obraćajte pozornost na okolinu.*
- L. **Nemojte dirati noževe ili druge opasne pomične dijelove ako su još u pokretu.** *Tako smanjujete rizik od ozljede pomičnim dijelovima.*
- M. **Pri uklanjanju zaglavljelog materijala ili čišćenju kosilice isključite sve prekidače i izvadite ključ.** *Neočekivano pokretanje kosilice može uzrokovati teške tjelesne ozljede.*

**Spremite sva upozorenja i upute za ubuduće.**



# Dodatne sigurnosne poruke

## Simbol sigurnosnog upozorenja

U ovom priručniku i na uređaju nalazi se simbol sigurnosnog upozorenja radi prepoznavanja važnih sigurnosnih poruka kojih se morate pridržavati kako biste spriječili nesreće.



**OPASNOST** označava neposredno opasnu situaciju koja će, ako se ne spriječi, **sigurno** dovesti do teških ozljeda ili smrti.

**UPOZORENJE** označava potencijalno opasnu situaciju koja bi, ako se ne spriječi, **mogla** dovesti do teških ozljeda ili smrti.

**OPREZ** označava potencijalno opasnu situaciju koja, ako se ne spriječi, **može** dovesti do lakših ili umjerenih ozljeda.

U priručniku se informacije ističu još dvjema riječima. Riječ **Važno** upućuje na posebne mehaničke informacije, a riječ **Napomena** na opće informacije na koje treba obratiti posebnu pažnju.

## Opće informacije o sigurnosti

Ovaj uređaj može amputirati ruke i noge i odbacivati predmete. Uvijek se pridržavajte svih sigurnosnih uputa kako biste izbjegli teške tjelesne ozljede ili smrt.

- Ne približavajte se otvorima izbacivača.
- Uređajem smiju upravljati samo odgovorne osobe koje su fizički za to u stanju.
- Ugasite uređaj, izvadite ključ i pričekajte da se svi pomični dijelovi zaustave prije napuštanja položaja rukovatelja. Pustite da se uređaj ohladi prije servisiranja, podešavanja ili čišćenja.

# Indikator nagiba

Možete kopirati ovu stranicu za osobnu upotrebu.

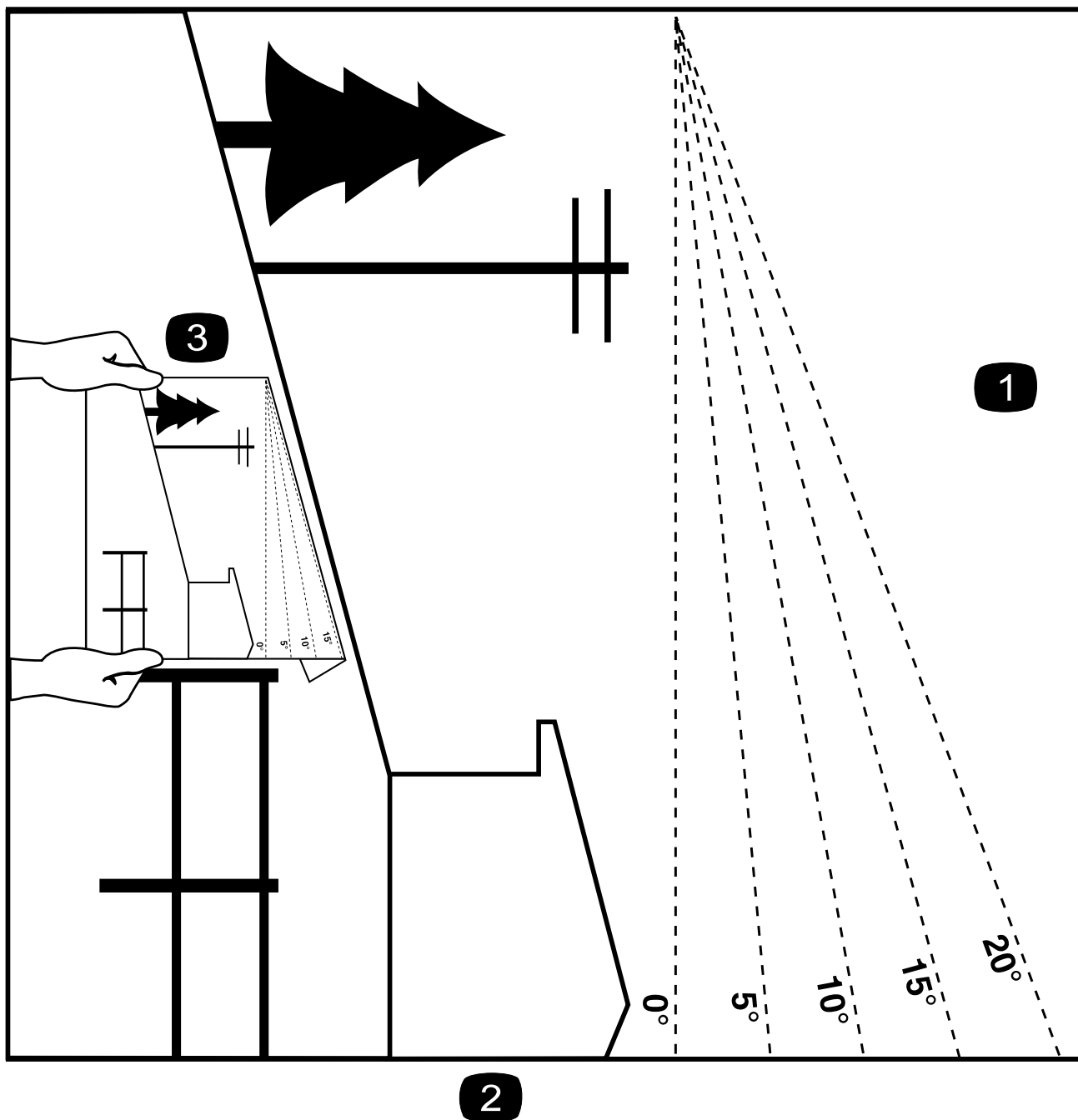

G011841s

- 1 Najveći nagib na kojem možete upravljati ovim uređajem jest 15 stupnjeva. Prije rada odredite nagib padine uz pomoć tablice. **Ne upravljajte uređajem na padinama s nagibom većim od 15 stupnjeva.** Presavijte duž linije koja odgovara preporučenom nagibu.
- 2 Poravnajte ovaj rub s okomitom površinom, stablom, zgradom, ogradom i sl.
- 3 Primjer usporedbe nagiba i presavijenog ruba

# Sigurnosne naljepnice i upute



Sigurnosne naljepnice i upute lako su vidljive korisniku i nalaze se blizu svih područja potencijalne opasnosti. Zamijenite sve naljepnice koje su oštećene ili otpale.

## Naljepnica dijela: 130-0731



s\_decals130-0731

pokretnih dijelova.

- 1 Upozorenje – opasnost od odbačenih predmeta; usmjerivač trave mora biti postavljen.
- 2 Opasnost od posjeklina šake ili noge, nož kosilice – držite se podalje od

## Naljepnica dijela: 137-8127

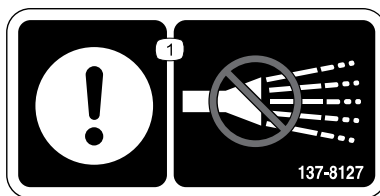

s\_decals137-8127

- 1 Pažnja – nemojte prskati visokotlačnim mlazom vode.

## Naljepnica dijela: 139-1271



s\_decals139-1271

- 1 Parkirna kočnica – aktiviranje
- 2 Parkirna kočnica – deaktiviranje

## Naljepnica dijela: 139-2397



s\_decals139-2397

## Naljepnica dijela: 145-3802

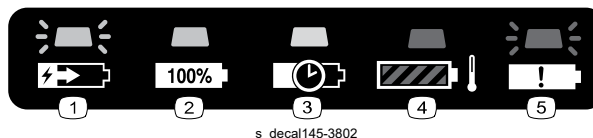

- 1 Akumulator se puni.
- 2 Akumulator je pun.
- 3 Punjenje akumulatora je zaustavljeno dok se drugi akumulatori pune (ovisno o načinu punjenja).
- 4 Temperatura akumulatora je izvan dozvoljenog raspona.
- 5 Greška punjenja akumulatora.

## Naljepnica dijela: 145-8263



- 1 Pročitajte *Upute za upotrebu*.
- 2 Reciklirajte akumulator.
- 3 Nemojte neispravno odložiti.
- 4 Držati podalje od otvorene vatre ili plamena.
- 5 Ne izlagati kiši.

## Naljepnica dijela: 145-8265



- 1 Status napunjenosti akumulatora

## Naljepnica dijela: 145-8275

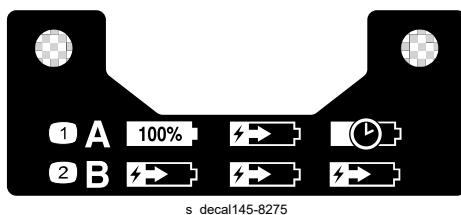

- 1 Serijski način punjenja – puni se po jedan akumulator do kraja (ostali akumulatori su u stanju pripravnosti).
- 2 Paralelni način punjenja – svi akumulatori pune se do jednake razine napunjenosti.

## Naljepnica dijela: 147-0290



decal147-0290

① Upozorenje – svjetlo je intenzivno; nemojte gledati izravno u svjetlo.

## Naljepnica dijela: 147-7614

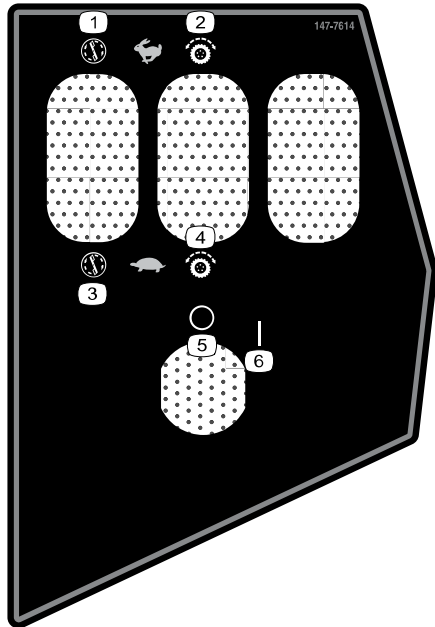

decal147-7614

- ① Brzina noža – brzo
- ② Brzina vožnje – brzo
- ③ Brzina noža – sporo
- ④ Brzina vožnje – sporo
- ⑤ Isključeno
- ⑥ Uključeno

## Naljepnica dijela: 147-7615

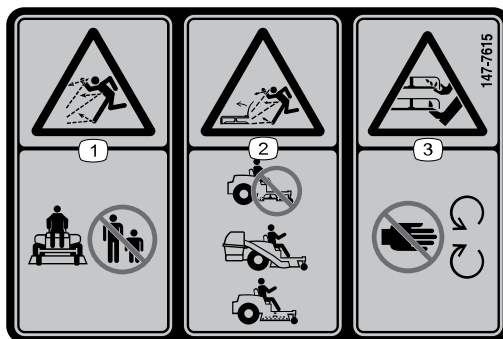

decal147-7615

- ① Opasnost od odbacivanja predmeta – nemojte raditi u blizini prolaznika.
- ② Opasnost od odbačenih predmeta, kosilica – nemojte upravljati uređajem bez postavljenog usmjerivača, poklopca izbacivača trave ili sustava za skupljanje trave.
- ③ Opasnost od posjeklina/amputacije šake ili noge, nož kosilice – držite se podalje od pokretnih dijelova.

## Naljepnica dijela: 147-7616

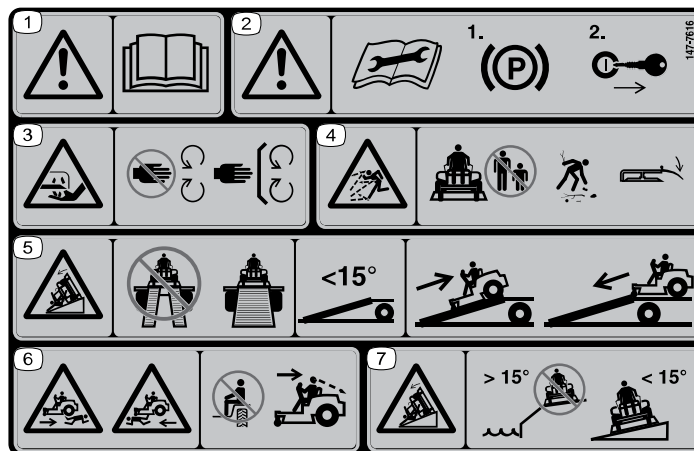

**Napomena:** Ovaj je uređaj u skladu s industrijski standardnim testom poprečne i uzdužne statičke stabilnosti s maksimalnim preporučenim nagibom naznačenim na naljepnici. Pregledajte upute za upravljanje uređajem na padinama u *Uputama za upotrebu* i provjerite uvjete u kojima namjeravate upravljati uređajem kako biste utvrdili možete li upravljati strojem u uvjetima na toj lokaciji i toga dana. Promjene terena mogu uzrokovati promjenu u radu uređaja na padinama.

- ① Upozorenje – pročitajte *Upute za upotrebu*.
- ② Upozorenje – prije održavanja aktivirajte parkirnu kočnicu i izvadite ključ.
- ③ Opasnost od posjeklina/amputacije ruke – držite se podalje od pomičnih dijelova; moraju biti postavljeni svi štitovi i štitnici.
- ④ Opasnost od odbačenih predmeta – ne radite u blizini prolaznika; uklonite krhotine; usmjerivač trave mora biti postavljen.
- ⑤ Opasnost od prevrtanja – nemojte upotrebljavati dvije rampe pri utovaru na prikolicu; upotrebljavajte 1 rampu koja je dovoljno široka za uređaj; upotrebljavajte rampu koja ima nagib manji od 15 stupnjeva; pri utovaru se po rampi vozite unatrag, a pri istovaru prema naprijed.
- ⑥ Opasnost od gaženja – nemojte voziti putnike; gledajte dolje i iza sebe kad se krećete unatrag.
- ⑦ Opasnost od prevrtanja – ne upravljajte uređajem u blizini litica s padinama s nagibom većim od 15 stupnjeva; upravljajte samo na padinama s nagibom manjim od 15 stupnjeva.

## Naljepnica dijela: 147-7619

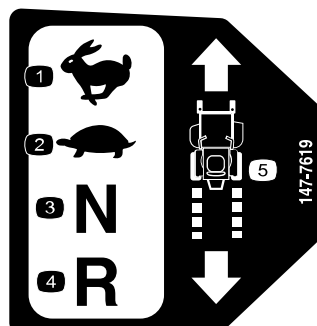

- ① Brzo
- ② Sporo
- ③ Prazan hod
- ④ Vožnja unatrag
- ⑤ Kontrole snage

## Naljepnica dijela: 147-7620

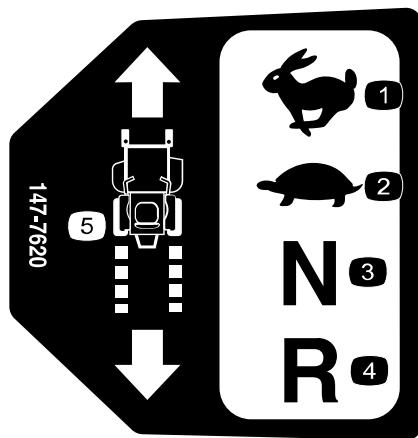

decal147-7620

- ① Brzo
- ② Sporo
- ③ Prazan hod
- ④ Vožnja unatrag
- ⑤ Kontrole snage

## Naljepnica dijela: 147-7621



decal147-7621

- ① Pročitajte *Upute za upotrebu*.
- ② Puna funkcionalnost
- ③ Ograničena funkcionalnost
- ④ Nema funkcije/izuzetno ograničena funkcionalnost

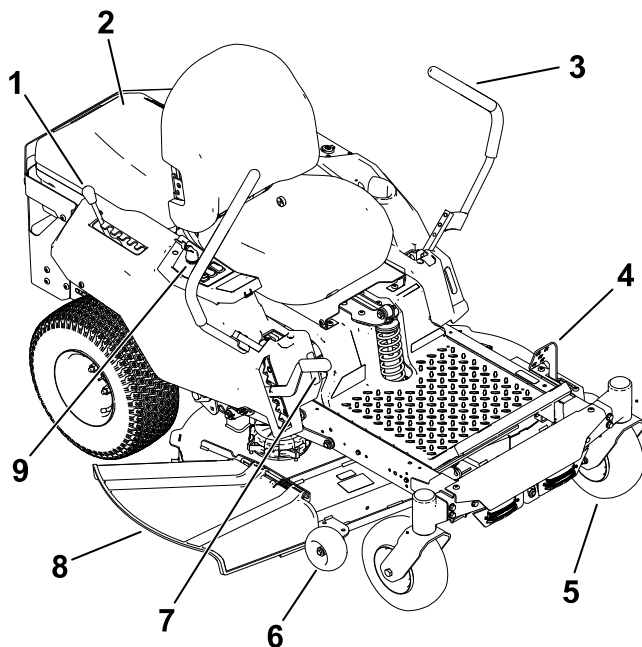

G427499

- ① Poluga za podešavanje sustava ovjesa MyRide®
- ② Kućište akumulatora
- ③ Upravljačka poluga
- ④ Parkirna kočnica
- ⑤ Prednji kotač
- ⑥ Valjak protiv skalpiranja travnjaka
- ⑦ Poluga za visinu košnje
- ⑧ Usmjerivač trave
- ⑨ Upravljačka ploča

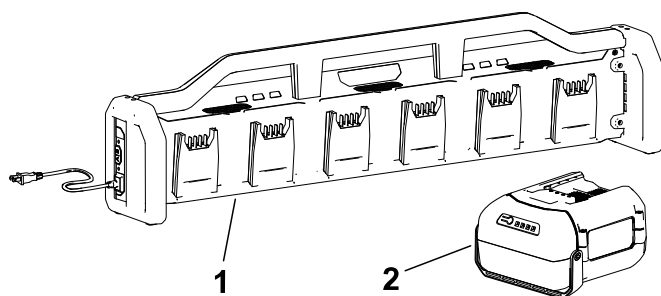

G448680

- ① Punjač akumulatora
- ② Akumulator (4 isporučena)



# Upravljačka ploča

Upoznajte se sa svim komandama prije pokretanja i upravljanja uređajem.

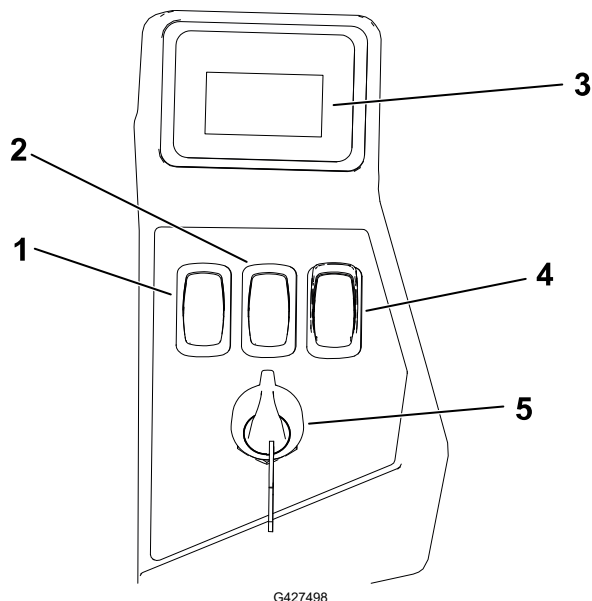

- ① Prekidač za promjenu brzine noža
- ② Prekidač za promjenu brzine vožnje
- ③ Zaslonski prikaz s informacijama
- ④ Prekidač za upravljanje noževima (PTO uređaj)
- ⑤ Prekidač za paljenje

## Prekidač za paljenje

S pomoću prekidača za paljenje upalite (položaj UKLJUČENO) ② ili ugasi (položaj ISKLJUČENO) ① uređaj. Za uključivanje uređaja okrenite ključ dalje od položaja UKLJUČENO.

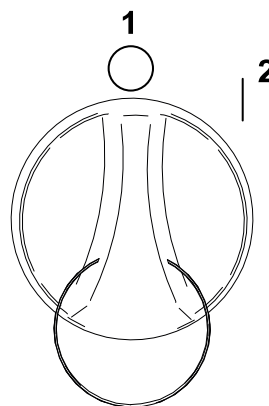

## Prekidač za promjenu brzine vožnje

S pomoću prekidača za promjenu brzine vožnje odaberite bržu ili sporiju brzinu vožnje.

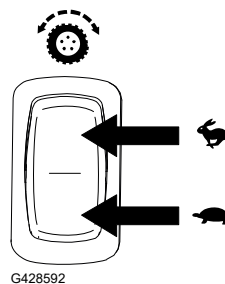

## Prekidač za promjenu brzine noža

S pomoću prekidača za promjenu brzine noža odaberite bržu ili sporiju brzinu noža.

**Napomena:** Koristite položaj BRZO za najbolje rezultate košnje; koristite položaj SPORO za manju potrošnju energije.

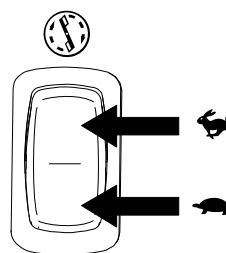

G428591

## Prekidač za upravljanje noževima (PTO)

Prekidač za upravljanje noževima, označen simbolom PTO, napaja noževe kosilice energijom i prekida njihovo napajanje.

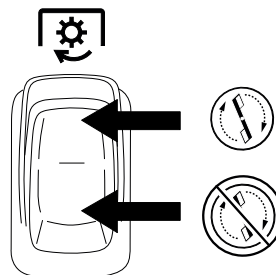

G428617

## Zaslon s informacijama

Zaslon s informacijama prikazuje poruke i status uređaja (npr. sati rada, razina napunjenosti akumulatora, položaji komponenti).

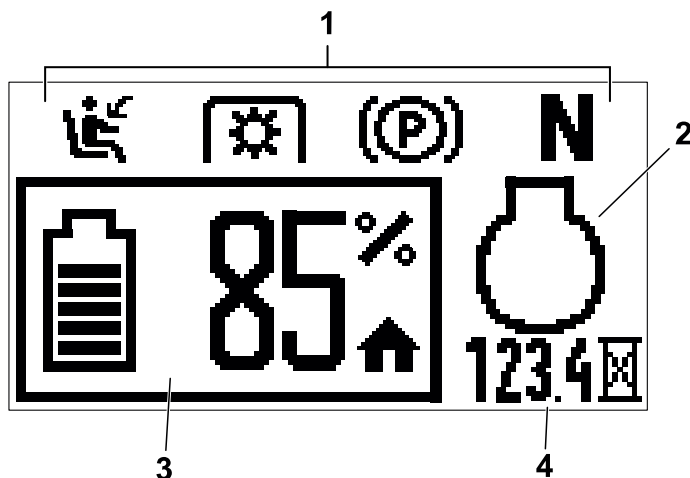







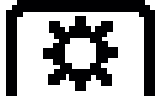

G427630

- ① Indikatori sigurnosnog sustava blokiranja
- ② Status motora (prikazuje se samo tijekom aktivnih grešaka)
- ③ Status / razina napunjenosti akumulatora
- ④ Sati rada

# Zaslon s informacijama (nastavak)

## Ikona na zaslonu

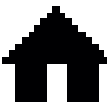
	Vozač nije na sjedalu.
	Prekidač za upravljanje noževima (PTO) je aktiviran.
	Prekidač za upravljanje noževima (PTO) je aktiviran, ali uređaj sprečava rad noževa. Provjerite sigurnosni sustav blokiranja ili aktivne greške uređaja.
	Aktivirana je parkirna kočnica. Kad ova ikona zasvijetli, otpustite parkirnu kočnicu prije vožnje uređaja.
	Upravljačke poluge nalaze se u NEUTRALNOM ZAKLJUČANOM položaju. Kad ova ikona zasvijetli, pomaknite poluge prema unutra prije vožnje uređaja.
	Brojač sati rada
	Aktivirajte parkirnu kočnicu.

	Temperatura akumulatora je previsoka.
	Opterećenje akumulatora je previsoko.
	Aktiviran je sigurnosni način rada zbog neispravnosti.
	Temperatura motora je previsoka.
	Opterećenje motora je previsoko.
	Kôd greške

# Parkirna kočnica

Svaki put kad isključite uređaj, aktivirajte parkirnu kočnicu kako biste spriječili slučajno kretanje uređaja.

U izvanrednim slučajevima ili ako kvar uređaja onemogućuje kontrole snage, uređaj možete zaustaviti parkirnom kočnicom.

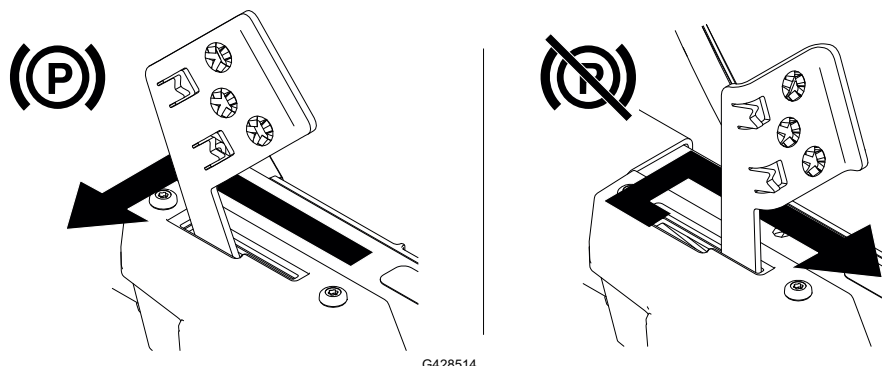

# Upravljačke poluge

Upotrijebite upravljačke poluge kako biste vozili uređaj prema naprijed, prema natrag i za okretanje u bilo kojem smjeru.

# Poluga za podešavanje sustava ovjesa MyRide®

Za uređaje sa sustavom ovjesa MyRide

Upotrijebite polugu za podešavanje kako biste podesili ovjes sjedala za stabilnu i udobnu vožnju.

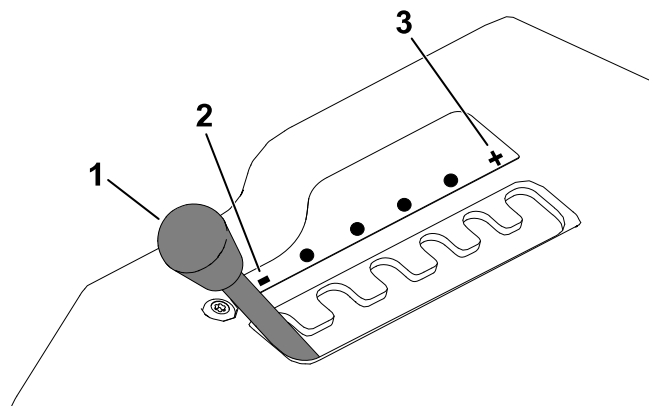

- ① Poluga za podešavanje
- ② Mekši ovjes
- ③ Čvršći ovjes

# Specifikacije

**Napomena:** Specifikacije i dizajn podložni su promjenama bez obavijesti.

## Uređaj

Širina reza	107 cm
Širina ako je usmjerivač spušten	136 cm
Širina ako je usmjerivač spušten	116 cm
Dužina	185 cm
Visina	114 cm
Težina	250 kg

## Isporučeni akumulatori

Model	68810
Broj isporučen s uređajem	4
Kapacitet akumulatora	10,0 Ah 540 Wh
Tvornička snaga akumulatora = 60 V maksimalna i 54 V nazivna. Stvarni napon razlikuje se ovisno o opterećenju.	

## Kompatibilni akumulatori

Model	81820	81825	81850	81860	81875	68810
Kapacitet akumulatora	2,0 Ah 108 Wh	2,5 Ah 135 Wh	4,0 Ah 216 Wh	6,0 Ah 324 Wh	7,5 Ah 405 Wh	10,0 Ah 540 Wh
Tvornička snaga akumulatora = 60 V maksimalna i 54 V nazivna. Stvarni napon razlikuje se ovisno o opterećenju.						

## Isporučeni punjač akumulatora

Model	66560
Vrsta	Punjač akumulatora Flex-Force Power System 60 V sa 6 jedinica
Ulaz	220 do 240 V AC ~5,0 A 50/60 Hz
Izlaz	60 V DC  12,0 A MAX

## Kompatibilni punjači akumulatora

Model	81802	81805	81801
Vrsta	Punjač za litij-ionske akumulatore 60 V MAX	Brzi punjač za litij-ionske akumulatore 60 V MAX	Punjač za litij-ionske akumulatore 60 V MAX
Ulaz	100 do 240 V AC ~2,0 A 50/60 Hz	100 do 240 V AC ~5,0 A 50/60 Hz	220 do 240 V AC ~2,0 A 50-60 Hz
Izlaz	60 V DC $\approx$ 2,0 A MAX	60 V DC $\approx$ 5,5 A MAX	60 V DC $\approx$ 1,0 A MAX

## Dozvoljeni rasponi temperature

Punjenje/skladištenje	5 °C do 40 °C*
Rad akumulatora	-30 °C do 49 °C
Rad uređaja	5 °C do 40 °C

\*Trajanje punjenja produžuje se ako akumulator punite na temperaturama izvan tog raspona.

Uređaj, akumulator i punjač čuvajte u zatvorenom, čistom i suhom prostoru.

## Priključci/dodatna oprema

Dostupan je niz priključaka i dodatne opreme za poboljšavanje i proširivanje mogućnosti uređaja koje je odobrila tvrtka Toro. Obratite se ovlaštenom serviseru ili distributeru tvrtke Toro ili posjetite stranicu [www.Toro.com](http://www.Toro.com) za popis svih odobrenih priključaka i dodatne opreme.

Kako biste osigurali optimalnu učinkovitost i daljnju primjenjivost certifikata o sigurnosti vozila, upotrebljavajte samo originalne zamjenske dijelove i dodatnu opremu tvrtke Toro.



## Prije rada

### Sigurnost prije rada

- Ne upravljajte uređajem ako na njemu nisu postavljeni sigurnosni prekidači i drugi sigurnosni uređaji koji ispravno rade.
- Prije nego što napustite položaj rukovatelja iz bilo kojeg razloga, učinite sljedeće:
  - Parkirajte uređaj na ravnoj površini.
  - Isključite pogone i PTO uređaj.
  - Aktivirajte parkirnu kočnicu.
  - Isključite uređaj i izvadite ključ.
  - Pričekajte da se svi pomični dijelovi zaustave.
- Prije košenja uvijek pregledajte uređaj kako biste osigurali da su noževi, vijci noževa i sklopovi za rezanje u ispravnom radnom stanju.
- Ovaj uređaj proizvodi elektromagnetsko polje. Ako vam je ugrađen elektronički medicinski implantat, savjetujte se s liječnikom prije uporabe ovog uređaja.
- Upotrebljavajte samo dodatnu opremu i priključne dijelove koje je odobrila tvrtka Toro.
- Nemojte prevoziti putnike na uređaju i osigurajte da su prolaznici i kućni ljubimci izvan područja rada uređaja.
- Ovaj uređaj može proizvoditi zvučnu snagu veću od 85 dBA kad je postavljena sva dodatna oprema. To može uzrokovati gubitak sluha u slučaju dugotrajnog izlaganja. Nosite zaštitu sluha pri upravljanju ovim uređajem s postavljenom dodatnom opremom.
- Prije rukovanja uređajem provjerite jesu li komande i usmjerivač za izbacivanje ili cjeloviti sustav za skupljanje trave postavljeni i ispravni. U suprotnom nemojte upravljati uređajem.
- Kad ugashite uređaj, noževi bi se trebali zaustaviti. U suprotnom smjesta prestanite upravljati uređajem i obratite se ovlaštenom serviseru.
- Isključite uređaj i priključke ako bilo koja osoba uđe u područje rada.

# Postavljanje akumulatora

S uređajem se može upotrebljavati bilo koji akumulator Flex-Force Power System®.

Za najbolje rezultate košnje postavite barem 3 potpuno napunjena akumulatora od 4 Ah ili više; 2 akumulatora ili manje ili akumulatori manje amperaže mogu pružiti samo onoliko snage koliko je potrebno za vožnju uređaja. Postavite veći broj akumulatora i/ili akumulatore veće amperaže kako biste produžili razdoblje korištenja.

---

## VAŽNO

---

**Koristite akumulatore isključivo u dozvoljenom rasponu temperatura; pogledajte [Specifikacije, page 3–6](#).**

---

1. Pazite da na ventilima akumulatora nema prašine i drugih ostataka.
2. Podignite poklopac odjeljka akumulatora.
3. Poravnajte udubljenje na akumulatoru sa zupcem na uređaju pa umetnite akumulator u odjeljak tako da klikne na mjesto.
4. Okrenite prekidač za paljenje u položaj UKLJUČENO i provjerite svijetli li LED svjetlo pored svakog akumulatora.

**Napomena:** Ako svjetlo akumulatora ne svijetli, pogledajte [7 Utvrđivanje kvarova, page 7–1](#).

5. Zatvorite poklopac odjeljka akumulatora.

**Napomena:** Ako se poklopac odjeljka akumulatora ne može do kraja zatvoriti, akumulatori nisu dobro postavljeni.

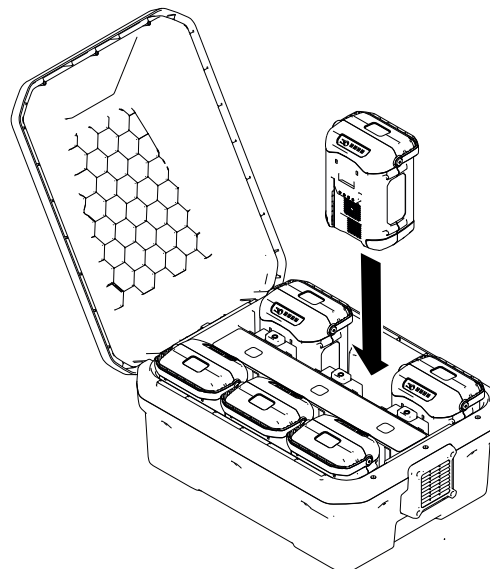

G445491

## Svakodnevno održavanje

Svaki dan prije pokretanja uređaja izvršite postupke koji se izvršavaju prije svake upotrebe/ svakodnevno navedene u rasporedu održavanja.



# Sigurnosni sustav blokiranja

Sigurnosni sustav blokiranja namijenjen je za sprečavanje vožnje uređaja ili aktivacije noževa osim ako je parkirna kočnica deaktivirana:

Također deaktivira noževe kad god ustanete sa sjedala.



## UPOZORENJE



Ako su prekidači sigurnosnog sustava blokiranja odspojeni ili oštećeni, uređaj bi se mogao neočekivano pokrenuti i uzrokovati tjelesne ozljede.

- Nemojte raditi bespotrebne izmjene na prekidačima sustava.
- Svakodnevno provjeravajte rad prekidača sigurnosnog sustava blokiranja i zamijenite oštećene prekidače prije upravljanja uređajem.

## Ispitivanje sigurnosnog sustava blokiranja

Testirajte sigurnosni sustav blokiranja prije svake upotrebe uređaja. Ako sigurnosni sustav ne radi na način opisan dolje, neka ga smjesta popravi ovlašteni serviser.

1. Sjednite na sjedalo, pokrenite uređaj i deaktivirajte parkirnu kočnicu.
2. Aktivirajte prekidač za upravljanje noževima (PTO) i malo se podignite sa sjedala.

Noževi kosilice trebali bi se deaktivirati, a zaslon s informacijama trebao bi prikazivati sljedeće ikone.



G447273

3. Sjednite na sjedalo i deaktivirajte prekidač za upravljanje noževima.
4. Polako pomaknite upravljačke poluge prema naprijed i malo se podignite sa sjedala.

Uređaj bi se trebao prestati kretati i trebala bi se prikazati sljedeća ikona.



G427900

5. Sjednite na sjedalo, aktivirajte parkirnu kočnicu i aktivirajte prekidač za upravljanje noževima.

Noževi kosilice ne bi se trebali aktivirati, a zaslon s informacijama trebao bi prikazivati sljedeće ikone.



G447274

# Sigurnosni sustav blokiranja (nastavak)

- Deaktivirajte prekidač za upravljanje noževima.
- Provjerite je li parkirna kočnica aktivirana i polako pomaknite upravljačke poluge prema naprijed.

Uređaj se ne bi trebao kretati, a zaslon s informacijama trebao bi prikazivati sljedeću ikonu.



- Isključite uređaj i izvadite ključ.

## Podešavanje sjedala

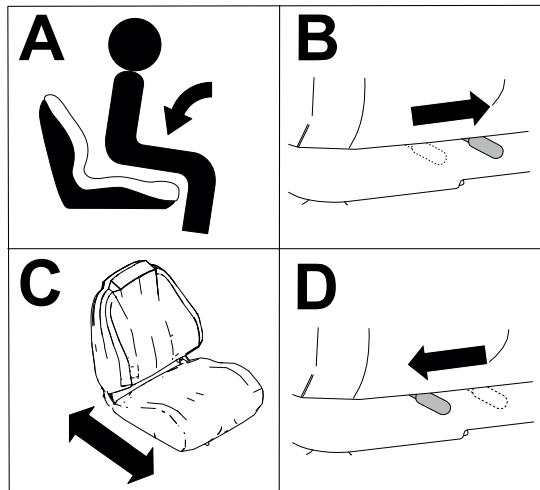

## Podešavanje visine upravljačke poluge

Podesite upravljačke poluge na viši ili niži položaj, kako vam najbolje odgovara.

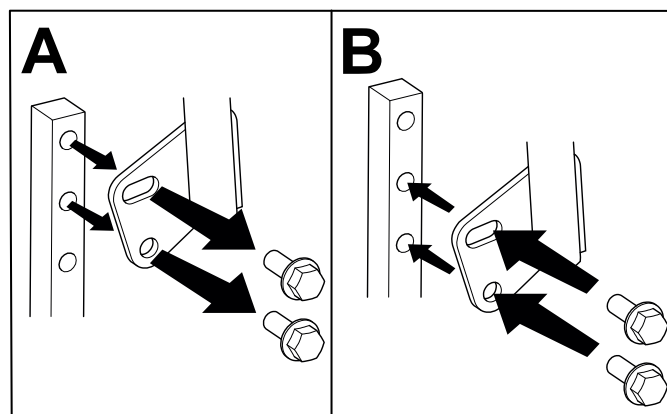

# Podešavanje nagiba upravljačke poluge

Podesite upravljačke poluge prema naprijed ili natrag, kako vam najbolje odgovara.

1. Otpustite gornji vijak.
2. Otpustite donji vijak koliko je potrebno da biste nagnuli upravljačku polugu prema naprijed ili natrag.
3. Pritegnite oba vijka.
4. Ponovite podešavanje na drugoj poluzi za upravljanje.

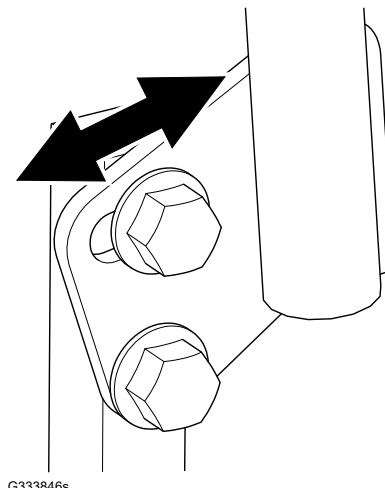

# Prebacivanje na bočno izbacivanje

Postavite pričvršćivače u iste rupe u kosištu iz kojih su izvorno uklonjeni. Time se osigurava da preostale rupe nisu otvorene tijekom rada s kosištem.



## UPOZORENJE



**Otvorene rupe na uređaju izlažu vas i ostale odbačenim krhotinama koje mogu uzrokovati teške ozljede.**

- **Nikad nemojte upravljati uređajem ako nisu zatvorene sve rupe na kućištu.**
- **Postavite pričvršćivače u otvore za postavljanje kada uklanjate odbojnik za malčiranje.**

1. Parkirajte uređaj na ravnu površinu, deaktivirajte prekidač za upravljanje noževima i aktivirajte parkirnu kočnicu.
2. Ugasite uređaj, izvadite ključ i pričekajte da se svi pomični dijelovi zaustave prije napuštanja vozačeva položaja.
3. Podignite kosište na najvišu visinu košnje.
4. Izvadite akumulatore iz uređaja.
5. Uklonite odbojnik kako je prikazano na slici.

# Prebacivanje na bočno izbacivanje (nastavak)

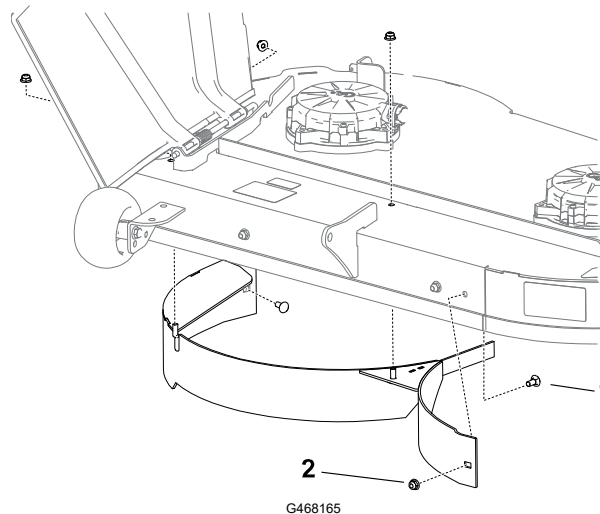

① Noseći vijak – 5/16 × 3/4 inča (2)

② Matica – 5/16 inča (4)

6. S pomoću 2 nova šesterokutna vijka iz vrećice s nepričvršćenim dijelovima, 1 postojećeg nosećeg vijka i 3 postojeće sigurnosne matice postavite pričvršćivače u otvorene rupe kako je prikazano na slici.

**Napomena:** Postavite pričvršćivače tako da su matice s vanjske strane kosišta. Ne morate postaviti pričvršćivače u gornju rupu ispod žlijeba za izbacivanje.

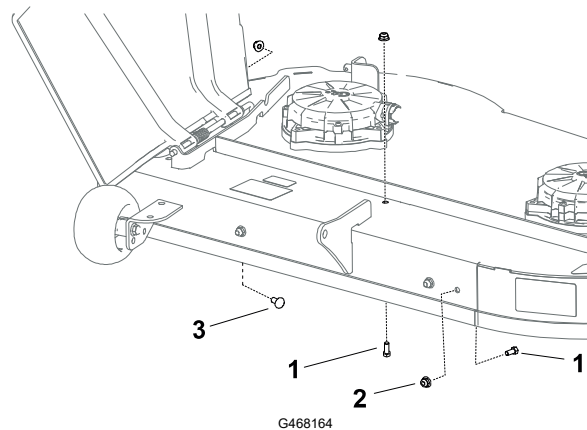

① Novi šesterokutni vijak – 5/16 × 3/4 inča (2)

③ Postojeći noseći vijak – 5/16 × 3/4 inča

② Postojeća matica – 5/16 inča (3)

7. Uklonite 2 odstojnika elementa za usmjeravanje i postavite pričvršćivače u otvorene rupe.

# Prebacivanje na bočno izbacivanje (nastavak)

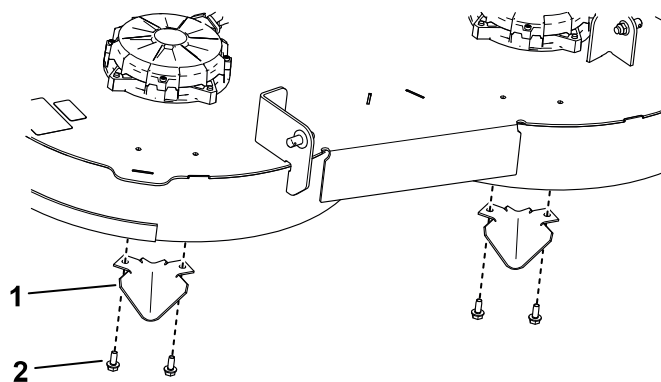

G468337

① Odstojnik elementa za usmjeravanje (2)

② Samourezni vijak – 5/16 × ¾ inča (4)

8. Postavite akumulatore.

## Tijekom rada

### Sigurnost tijekom rada

- Prije pokretanja uređaja svi pogoni moraju biti u neutralnom položaju.
- Izbjegavajte rupe, brazde, neravnine, kamenje i druge skrivene opasnosti. Budite oprezni pri približavanju oštrim zavojima, grmlju, stablima, visokoj travi ili drugim predmetima koji bi mogli sakriti prepreke ili zakloniti vidno polje. Neravan teren može uzrokovati prevrtanje uređaja.
- Isključite uređaj i deaktivirajte pogon jedinice za rezanje nakon sudara sa stranim tijelom ili ako dođe do neuobičajenih vibracija. Provjerite je li jedinica za rezanje oštećena i izvršite popravke prije pokretanja i upotrebe uređaja.
- Budite oprezni i usporite pri skretanju i prelaženju cesta i pločnika. Uvijek poštujujte pravo prednosti drugih sudionika u prometu.
- Ne upotrebljavajte uređaj kao vučno vozilo.
- Obratite pozornost na smjer izbacivanja i usmjerite izbacivač podalje od drugih osoba. Izbjegavajte izbacivanje materijala prema zidovima ili preprekama jer bi se materijal mogao odbiti prema rukovatelju. Zaustavite noževe, usporite i budite oprezni kad prelazite preko netravnatih površina ili pri prijevozu kosilice.
- Nemojte ostavljati uključen uređaj bez nadzora.
- Budite oprezni i isključite uređaj ako djeca uđu u područje rada.

### Sigurnost na padinama

- Nagibi su jedan od glavnih čimbenika koji uzrokuju gubitak kontrole nad uređajem i nesreće s prevrtanjem, što može uzrokovati teške ozljede ili smrt. Vozač je odgovoran za sigurno upravljanje na padini. Upravljanje uređajem na bilo kojoj padini zahtijeva dodatan oprez. Prije upravljanja uređajem na padini, učinite sljedeće:

# Sigurnost tijekom rada (nastavak)

- S razumijevanjem pročitajte upute za upravljanje na padini navedene u priručniku i na uređaju.
- Koristite indikator kuta kako biste utvrdili približni kut nagiba područja.
- Nikad nemojte upravljati uređajem na padinama s nagibom većim od 15 stupnjeva.
- Ocijenite uvjete na lokaciji na relevantni dan kako biste utvrdili je li padina sigurna za upravljanje uređajem. Pri procjeni terena razumno prosuđujte. Promjene na terenu, kao što je vlaga, mogu brzo utjecati na rad uređaja na padini.
- Utvrdite opasnosti u podnožju padine. Ne upravljajte uređajem u blizini litica, jaraka, nasipa, vode ili drugih opasnosti. Uređaj se može naglo preokrenuti ako kotač prijeđe preko ruba ili ako rub propadne. Držite uređaj na sigurnoj udaljenosti (dvaput većoj od širine uređaja) od opasnosti. Za košnju trave na tim područjima koristite običnu kosilicu ili ručni trimmer.

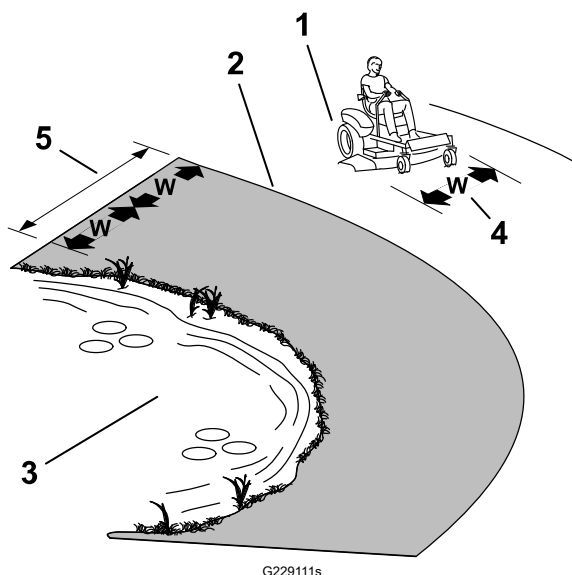

- ① Sigurna zona – koristite uređaj na padinama s nagibom manjim od 15 stupnjeva ili na ravnim površinama.
- ② Zona opasnosti – koristite običnu kosilicu i/ili ručni trimmer na padinama s nagibom većim od 15 stupnjeva i u blizini litica ili vode.
- ③ Voda
- ④ W = širina uređaja
- ⑤ Držite uređaj na sigurnoj udaljenosti (dvaput većoj od širine uređaja) od opasnosti.

- Izbjegavajte pokretanje, zaustavljanje ili skretanje na padinama. Nemojte naglo mijenjati brzinu ili smjer; okrećite se polako i postupno.
- Nemojte upravljati uređajem u uvjetima kada su trenje, upravljanje ili stabilnost upitni. Uzmite u obzir da upravljanje uređajem na mokroj travi, na padinama ili nizbrdo može uzrokovati gubitak trenja. Gubitak trenja pogonskih kotača može dovesti do proklizavanja ili gubitka kočnja i upravljanja. Uređaj može proklizavati čak i kad su pogonski kotači zaustavljeni.
- Uklonite ili označite prepreke kao što su jarci, rupe, kamenje, brazde i izbočine na terenu ili ostale skrivene opasnosti. Visoka trava može zakloniti pogled na prepreke. Neravan teren može uzrokovati prevrtanje uređaja.
- Budite krajnje oprezni s dodatnim priborom ili priključcima, kao što su sustavi za skupljanje trave. Oni mogu utjecati na stabilnost uređaja i dovesti do gubitka kontrole nad uređajem. Slijedite upute za protuteže.
- Ako je to moguće, kosište bi trebalo biti spušteno do tla tijekom rada na padinama. Podizanje kosišta na padinama tijekom rada može destabilizirati uređaj.

# Pokretanje uređaja

1. Sjednite na sjedalo.
2. Okrenite prekidač za paljenje dalje od položaja UKLJUČENO i otpustite ga.
3. Pričekajte da pozdravni zaslon nestane sa zaslona s informacijama prije upravljanja uređajem (3 do 5 sekundi).

# Isključivanje uređaja



## OPREZ



**Djeca ili prolaznici mogli bi zadobiti ozljede ako pokušaju pomicati uređaj ili upravljati njime dok nije pod nadzorom.**

**Uvijek izvadite ključ i aktivirajte parkirnu kočnicu kada ostavite uređaj bez nadzora.**

1. Parkirajte uređaj na ravnoj površini.
2. Deaktivirajte prekidač za upravljanje noževima (PTO).
3. Pomaknite upravljačke poluge prema van u NEUTRALNI ZAKLJUČANI položaj.
4. Aktivirajte parkirnu kočnicu.
5. Okrenite prekidač za paljenje u položaj ISKLJUČENO i izvadite ključ.
6. Pričekajte da se svi pokretni dijelovi zaustave prije napuštanja položaja rukovatelja.

# Upravljanje parkirnom kočnicom

Svaki put kad isključite uređaj, aktivirajte parkirnu kočnicu kako biste spriječili slučajno kretanje uređaja.

- Da biste aktivirali parkirnu kočnicu, stopalom pritisnite papučicu parkirne kočnice i gurnite je ulijevo u zaporni utor.
- Da biste deaktivirali parkirnu kočnicu, stopalom pritisnite papučicu, pomaknite je udesno kako biste je izvadili iz zapornog utora i polako je otpustite.

U izvanrednim slučajevima ili ako kvar uređaja onemogućí kontrole snage, uređaj možete zaustaviti parkirnom kočnicom.

## Upravljanje parkirnom kočnicom (nastavak)

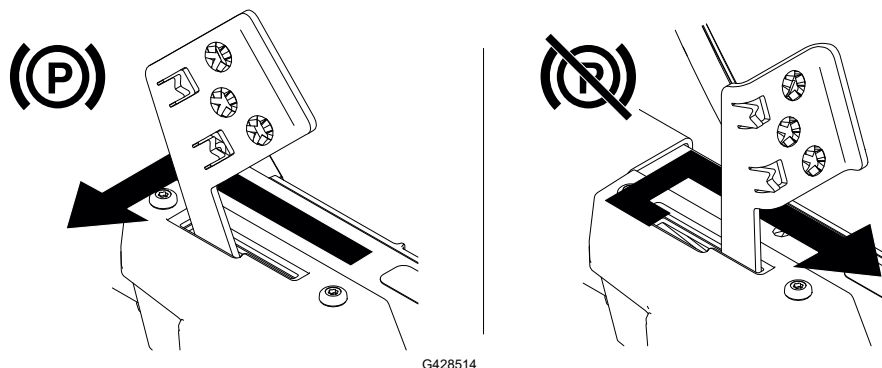

## Korištenje prekidača za upravljanje noževima (PTO) kosilice



### OPASNOST



Rotirajući noževi ispod kosišta su opasni. Kontakt s noževima može uzrokovati teške ozljede ili smrt.

Ne stavljajte ruke ili noge ispod kosilice ili kosišta dok su noževi aktivirani.



### OPASNOST



Nepokriveni otvor izbacivača može uzrokovati izbacivanje predmeta prema vama ili prolaznicima. Također može doći do kontakta s nožem. Odbačeni predmeti ili kontakt s noževima mogu uzrokovati teške ozljede ili smrt.

Ne upravljajte kosilicom ako je usmjerivač za izbacivanje podignut, uklonjen ili izmijenjen, osim ako je postavljen sustav za skupljanje trave ili komplet za malčiranje koji ispravno radi.

1. Uključite prekidač za upravljanje noževima (PTO).

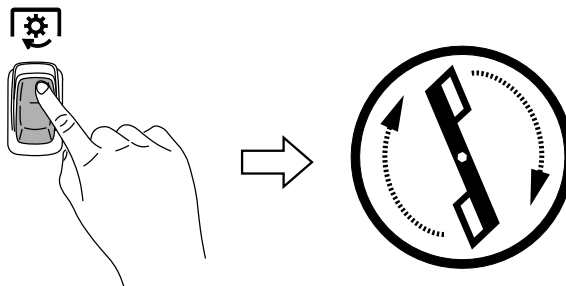

G428133

2. Kosite po želji.
3. Deaktivirajte prekidač za upravljanje noževima.



# Korištenje prekidača za upravljanje noževima (PTO) kosilice (nastavak)

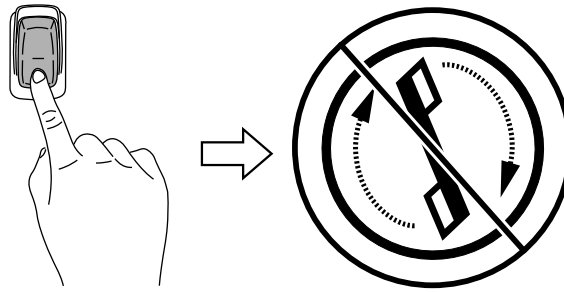

G428132

## Bočno izbacivanje

Okretni usmjerivač za travu raspršuje pokošenu travu na stranu i prema dolje na travnjak.



### OPASNOST



Bez montiranih usmjerivača za travu, poklopca izbacivača trave ili cijelog sklopa hvatača trave, vi i prolaznici izloženi ste kontaktu s nožem i odbačenim otpacima. Kontakt s rotirajućim nožem kosilice i bačenim otpacima uzrokovat će ozljede ili smrt.

- Nemojte ukloniti usmjerivač za travu s uređaja jer on usmjerava materijal prema travnjaku. Ako se usmjerivač za travu ikad ošteti, odmah ga zamijenite.
- Nikad ne stavljajte ruke ili noge ispod kosilice.
- Nikad nemojte pokušati očistiti prostor za izbacivanje ili noževe kosilice ako PTO uređaj nije isključen. Okrenite ključ u položaj ISKLJUČENO i izvadite ga.

## Podešavanje visine košnje

S pomoću poluge za visinu košnje koja se nalazi desno od položaja rukovatelja možete podesiti visinu košnje u rasponu od 38 do 114 mm u koracima od 13 mm.

**Napomena:** Položaj za transport je najviša visina košnje.

## Podešavanje visine košnje (nastavak)

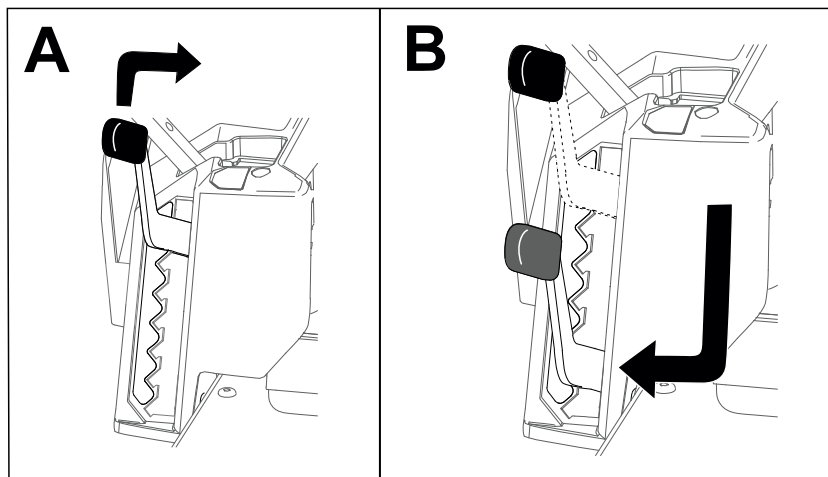

G441492

## Podešavanje valjaka protiv skalpiranja travnjaka

Svaki put kad mijenjate visinu košnje podesite visinu valjaka protiv skalpiranja travnjaka.

1. Parkirajte uređaj na ravnoj površini, isključite prekidač za upravljanje noževima (PTO) i aktivirajte parkirnu kočnicu.
2. Ugasite uređaj, izvadite ključ i pričekajte da se svi pomični dijelovi zaustave prije napuštanja vozačeva položaja.
3. Podesite valjke protiv skalpiranja travnjaka kako bi odgovarali najbližem položaju visine košnje.

**Napomena:** Podesite valjke protiv skalpiranja travnjaka na način da ne dodiruju tlo na uobičajenim, ravnim područjima košnje.

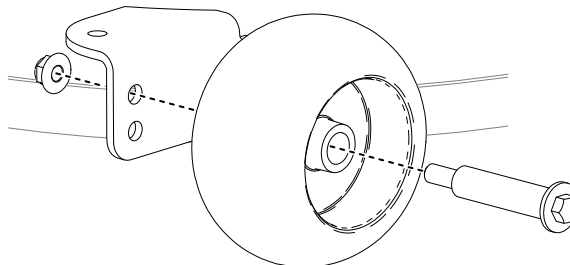

G444946

## Savjeti za rad

### Maksimalno povećajte cirkulaciju zraka

Za najbolju košnju i najveću cirkulaciju zraka, uređaj treba raditi s prekidačem za upravljanje noževima (PTO) u položaju BRZO. Za temeljito rezanje trave potrebna je cirkulacija zraka; nemojte postaviti visinu košnje tako nisko da kosište bude u potpunosti okruženo nepokošenom travom. Jedna strana kosišta uvijek bi trebala biti slobodna od nepokošene trave, što omogućuje usis zraka u kosište.

# Savjeti za rad (nastavak)

## Ne režite travu prekratko

Kada kosite travu na neravnom tlu, podignite visinu košnje malo više od uobičajenog kako biste spriječili skalpiranje travnjaka. Međutim, općenito je najbolje primjenjivati visinu košnje koju ste prethodno koristili. Prilikom košnje trave dulje od 15 cm, možda ćete morati dvaput pokositi travu kako biste zajamčili prihvatljivu kvalitetu košnje.

## Režite trećinu vlasi trave

Najbolje je rezati otprilike trećinu vlasi trave. Ne preporučuje se da režete više od toga osim ako trava nije rijetka ili ako kosite u kasnu jesen kada trava raste sporije.

## Mijenjajte smjer košnje

Mijenjajte smjer košnje kako biste zajamčili da trava stoji uspravno. Tako se također ravnomjernije raspršuje pokošena trava, čime se potiče razgradnja i gnojdba.

## Učestalost košnje

Trava raste različitim brzinama u različitim dijelovima godine. Kako biste zadržali istu visinu košnje, češće kosite u rano proljeće. Budući da se rast trave usporava sredinom ljeta, kosite rjeđe. Ako nećete moći kositi tijekom duljeg razdoblja, prvo pokosite travu na visokoj visini košnje, a nakon 2 dana ponovno pokosite travu s nižom postavkom košnje.

## Kosite u manjim brzinama vožnje

U određenim uvjetima sporija brzina košnje može povećati kvalitetu košnje.

## Izbjegavajte nakupine trave

Ako morate zaustaviti vožnju prema naprijed prilikom košnje, na vaš travnjak možda će pasti busen odrezane trave. Kako biste to spriječili, prijeđite na prethodno pokošeno područje dok su noževi aktivirani ili deaktivirajte kosište tijekom kretanja prema naprijed.

## Držite donju stranu kosišta čistom

Nakon svake upotrebe očistite pokošenu travu i prljavštinu s donje strane kosišta. Nakupljanje trave i prljavštine s vremenom će smanjiti kvalitetu rezanja.

## Održavajte noževe

Održavajte noževe oštima tijekom cijele sezone košnje jer oštri noževi rade čiste rezove bez trganja ili komadanja vlasi trave. Od trganja i komadanja rubovi trave posmeđe, što usporava rast i povećava vjerojatnost bolesti. Nakon svake uporabe provjerite jesu li noževi oštri te jesu li istrošeni ili oštećeni. Po potrebi naoštrite noževe ili izbrusite neravnine. Ako je nož oštećen ili istrošen, zamijenite ga.

# Nakon rada

## Sigurnost nakon rada

- Prilikom transporta uređaja ili kada ne koristite uređaj deaktivirajte PTO uređaj.
- Za utovar uređaja na prikolicu ili kamion upotrebljavajte pune rampe.
- Čvrsto vežite uređaj pomoću remena, lanaca, kabela ili užadi. Prednji i stražnji remeni trebaju biti usmjereni prema dolje i prema van od uređaja.
- Zamijenite sve istrošene, oštećene ili nedostajuće dijelove i naljepnice. Držite sve pričvršćivače dobro pritegnutima kako biste osigurali ispravan rad uređaja.

## Punjenje akumulatora

---

### VAŽNO

---

Akumulator kod kupnje nije potpuno napunjen. Prije prve upotrebe uređaja, stavite akumulator u punjač i punite ga dok LED indikator ne pokazuje da je akumulator u potpunosti napunjen. Pročitajte sve sigurnosne upute.

---

---

### VAŽNO

---

Punite akumulator isključivo u dozvoljenom rasponu temperatura; pogledajte [Specifikacije, page 3–6](#).

---

**Napomena:** U bilo kojem trenutku možete pritisnuti indikator napunjenosti akumulatora kako bi se prikazao trenutni status napunjenosti (LED indikator).

1. Pazite da na ventilima akumulatora i punjaču nema prašine i drugih ostataka.

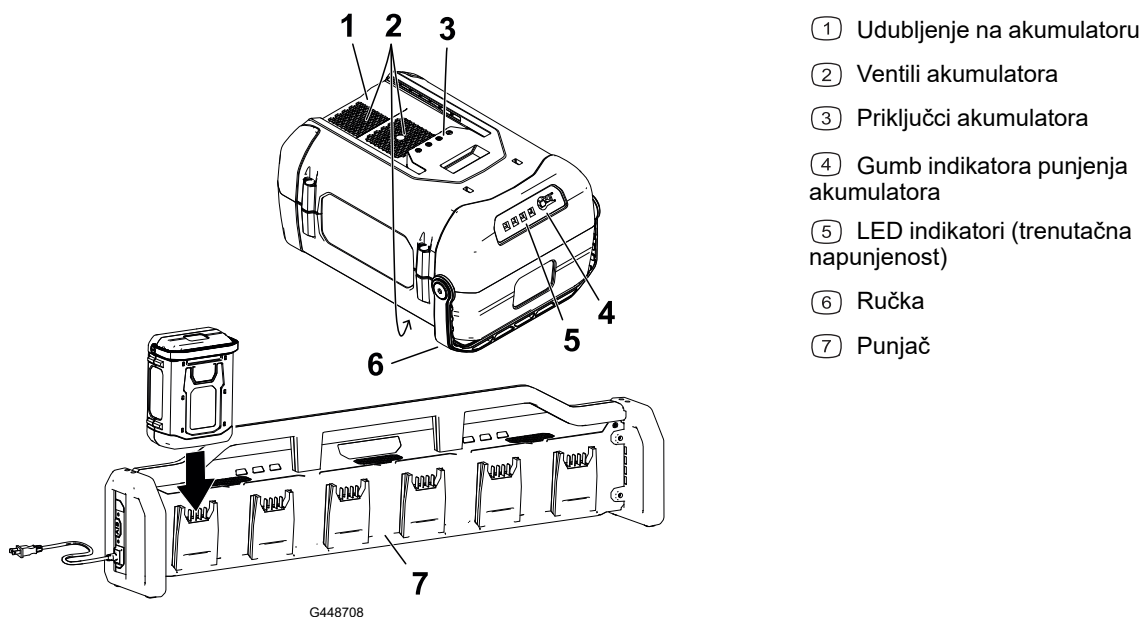

## Punjenje akumulatora (nastavak)

2. Poravnajte udubljenje na akumulatoru sa zupcima na punjaču.
3. Gurnite akumulator u punjač dok ne sjedne na mjesto.
4. Pričekajte da se akumulatori napune. U tablici u nastavku pogledajte što znači svjetlo LED indikatora na punjaču.

Svjetlo indikatora	Značenje
Isključeno	Akumulator nije umetnut
Žuta	Akumulator je u stanju pripravnosti dok se drugi akumulatori pune
Treperi zeleno	Akumulator se puni
Zeleno	Akumulator je pun
Crveno	Akumulator i/ili punjač nije u dozvoljenom rasponu temperature
Treperi crveno	Greška punjenja akumulatora; pogledajte odjeljak Utvrđivanje kvarova

Ako je više akumulatora spojeno na punjač, možete prebacivati između 2 načina punjenja pritiskom na tipku A/B na bočnoj strani punjača.

- Serijski način punjenja (način A): Puni se jedan akumulator do kraja; kad je taj akumulator pun, počinje se puniti sljedeći akumulator. Na taj se način postiže brže punjenje pojedinačnih akumulatora.
- Paralelni način punjenja (način B): Svi spojeni akumulatori redom se pune do iste razine. Na taj se način postiže jednako punjenje svih spojenih akumulatora.

---

### VAŽNO

---

**Akumulator se na kratko vrijeme između upotreba može ostaviti u punjaču.**

**Ako se akumulator neće upotrebljavati dulje vrijeme, izvadite ga iz punjača.**

---

5. Da biste izvadili akumulator, povucite ga iz punjača.

## Tegljenje uređaja

Za tegljenje uređaja koristite se teškim teretnim vozilima. Koristite rampu pune širine. Osigurajte da prikolica ili kamion imaju sve potrebne kočnice, svjetla i oznake propisane zakonom. Pažljivo pročitajte sve sigurnosne upute. Ove informacije mogu pomoći vama i prolaznicima da izbjegnute ozljede. U pogledu zahtjeva za prikolicu i vezanje proučite lokalne pravilnike.

# Tegljenje uređaja (nastavak)



## UPOZORENJE



Vožnja na cesti bez pokazivača smjera kretanja, svjetala, reflektirajućih oznaka ili oznake za spora vozila opasna je i može dovesti to nesreća i tjelesnih ozljeda.

Ne upravljajte uređajem na javnim ulicama ili cestama.

---

## Zahtjevi za prikolicu



## UPOZORENJE



Utovar uređaja u prikolicu ili kamion povećava mogućnost prevrtanja unatrag i može dovesti do teških ozljeda ili smrti.

- Upotrebljavajte samo rampu pune širine; ne upotrebljavajte pojedinačne rampe za svaku stranu uređaja.
  - Nemojte prekoračiti 15 stupnjeva nagiba između rampe i tla ili između rampe i prikolice ili kamiona.
  - Provjerite je li duljina rampe barem 4 puta dulja od visine prostora za utovar prikolice ili kamiona.
-

# Tegljenje uređaja (nastavak)

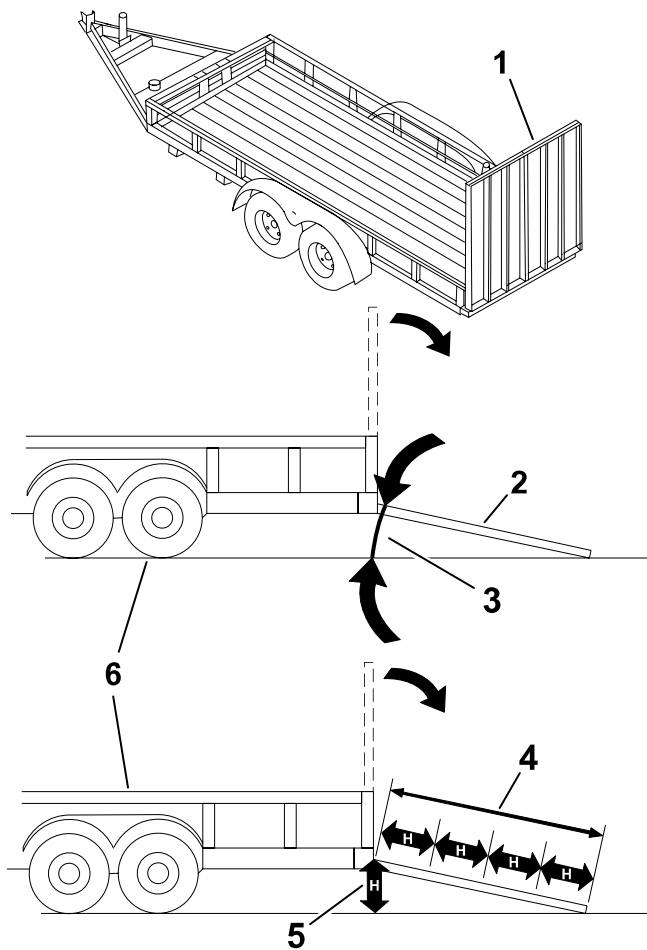

G027996s

- ① Rampa/rampe pune širine u sklopjenom položaju
- ② Bočni prikaz pune širine rampe u položaju za utovar
- ③ Ne više od 15 stupnjeva
- ④ Rampa je najmanje 4 puta veća od visine teretnog prostora prikolice ili kamiona
- ⑤ H = visina teretnog prostora prikolice ili kamiona u odnosu na tlo
- ⑥ Prikolica

## Utovar uređaja



### UPOZORENJE



Utovar uređaja u prikolicu ili kamion povećava mogućnost prevrtanja unatrag i može dovesti do teških ozljeda ili smrti.

- Budite krajnje oprezni pri upravljanju uređajem na rampi.
- Uvezite uređaj na prikolicu kretanjem unatrag i vozite ga po rampi prema naprijed.
- Izbjegavajte naglo ubrzavanje ili usporavanje prilikom vožnje uređaja na rampi jer to može dovesti do gubitka kontrole ili prevrtanja uređaja.

1. Ako koristite prikolicu, spojite je s vučnim vozilom i učvrstite sigurnosne lance.
2. Prema potrebi spojite kočnice prikolice.
3. Spustite rampu, jamčeći pritom da kut između rampe i tla ne premašuje 15 stupnjeva.

## Tegljenje uređaja (nastavak)

4. Vozite uređaj unatrag uz rampu.
5. Isključite uređaj, uklonite ključ i aktivirajte parkirnu kočnicu.

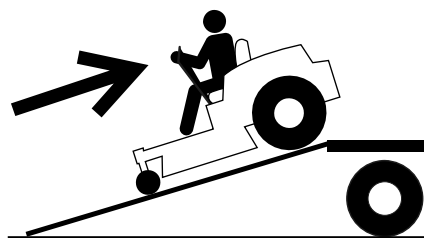

G414592

6. Vežite uređaj pomoću remena, lanaca, kabela ili užadi. U pogledu zahtjeva za vezanje, proučite lokalne pravilnike.

**Napomena:** Vežite kućište akumulatora kako se ne bi otvorilo tijekom transporta.

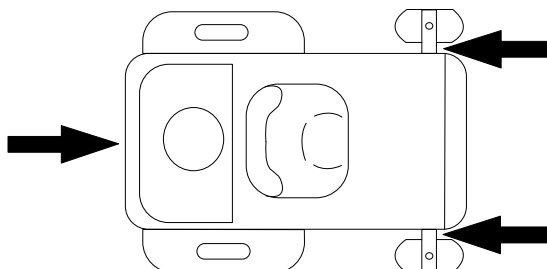

G027708s

## Istovar uređaja

1. Spustite rampu, jamčeći pritom da kut između rampe i tla ne premašuje 15 stupnjeva.
2. Vozite uređaj prema naprijed niz rampu.

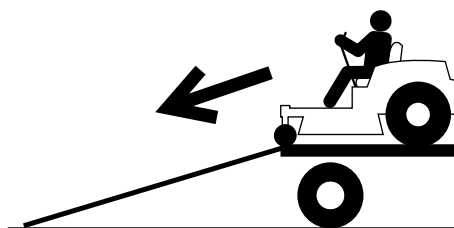

G414593



## Sigurnost pri održavanju



### UPOZORENJE



Izmjene originalnog uređaja, dijelova i/ili dodatne opreme mogu utjecati na jamstvo, upravljivost i sigurnost uređaja. Neovlaštene izmjene na originalnom uređaju i/ili nekorištenje originalnih dijelova tvrtke Toro mogu uzrokovati teške ozljede ili smrt.

- Nemojte neovlašteno izmjenjivati uređaj, dijelove i/ili dodatnu opremu.
  - Upotrebljavajte isključivo originalne dijelove tvrtke Toro.
- 
- Prije podešavanja, čišćenja, servisiranja ili napuštanja uređaja učinite sljedeće:
    - Parkirajte uređaj na ravnoj površini.
    - Isključite pogone i PTO uređaj.
    - Aktivirajte parkirnu kočnicu.
    - Isključite uređaj i izvadite ključ.
    - Pričekajte da se svi pomični dijelovi zaustave.
    - Pričekajte da se komponente uređaja ohlade.
  - Pažljivo otpuštajte pritisak iz komponenti s pohranjenom energijom.
  - Često provjeravajte rad parkirne kočnice. Servisirajte kočnicu po potrebi.
  - Nemojte neovlašteno raditi izmjene na sigurnosnim uređajima. Redovito provjeravajte rade li ispravno.
  - Nemojte se oslanjati samo na mehaničke ili hidraulične dizalice pri podizanju uređaja; upotrijebite podmetače za pridržavanje uređaja kad god podižete uređaj.
  - Budite oprezni pri pregledavanju noževa. Pri održavanju noževa budite oprezni i zamotajte noževe ili nosite rukavice. Nikad ne ravnajte ili varite noževe, samo ih mijenjajte ili oštrite.
  - Budite oprezni s kosilicama s višestrukim noževima jer okretanje jednog noža može uzrokovati okretanje drugih noževa.
  - Držite ruke i noge podalje od vrućih površina.
  - Držite svu opremu zategnutom, osobito dijelove za pričvršćivanje noževa.

# Preporučeni raspored održavanja

Održavanje Interval servisiranja	Postupak održavanja
Nakon prvih 50 sati	Provjerite zakretni moment pritezne matice.
Prije svakog korištenja ili svakodnevno	Provjerite sigurnosni sustav blokiranja.
	Pregledajte noževe.
	Pregledajte usmjerivač trave kako biste se uvjerali da nije oštećen.
Nakon svakog korištenja	Očistite travu i prljavštinu iz uređaja.
Svakih 25 sati	Provjerite tlak u gumama.
	Provjerite filter kućišta akumulatora; zamijenite po potrebi.
Jednom godišnje	Provjerite zakretni moment pritezne matice.
Prije skladištenja	Prije skladištenja uređaja provedite sve prethodno opisane postupke održavanja.
	Obojite sve oguljene površine.

## Postupci predodržavanja

### Pomicanje neispravnog uređaja

1. Parkirajte uređaj na ravnoj površini i deaktivirajte prekidač za upravljanje noževima (PTO).
2. Isključite uređaj i izvadite ključ.
3. Izvadite akumulator iz uređaja.
4. Provjerite je li parkirna kočnica deaktivirana.



#### UPOZORENJE



Moguće je da se uređaj slučajno pomakne dok je parkirna kočnica deaktivirana i da ozlijedi vas ili prolaznike.

Aktivirajte parkirnu kočnicu nakon pomicanja uređaja.

5. Gurajte uređaj prema potrebi.

#### VAŽNO

Uvijek gurajte uređaj brzinom sporog hoda; ne vucite. ; Brže pomicanje uređaja može ga oštetiti.

Ako se zaslon uključi pri guranju uređaja, usporite.

# Pomicanje neispravnog uređaja (nastavak)

6. Aktivirajte parkirnu kočnicu.

## Podizanje uređaja

Upotrijebite podmetače za pridržavanje uređaja kad podižete uređaj.



### UPOZORENJE



Pridržavanje uređaja na sklopu mjenjača i diferencijala (engl. transaxle) ili motoru može dovesti do oštećenja tih dijelova i uzrokovati da uređaj padne i ozlijedi vas ili prolaznike.

Nemojte podizati ili pridržavati uređaj na transaxleu ili motoru.

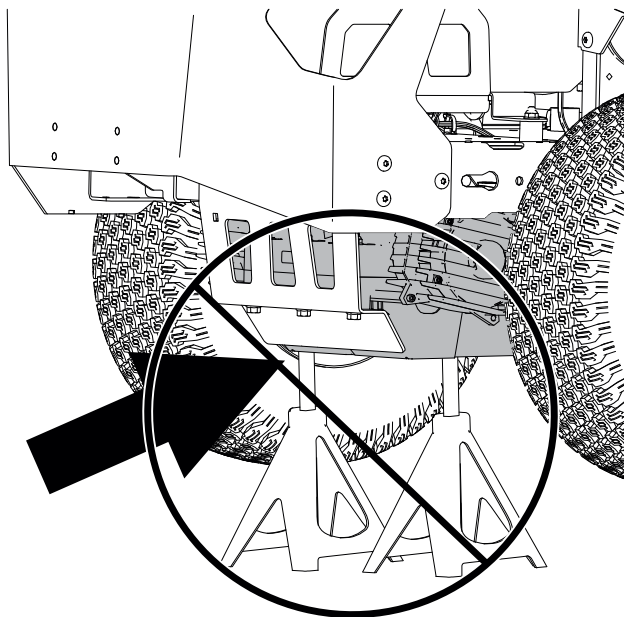

G454948

## Održavanje električnog sustava

### Priprema akumulatora za reciklažu

---

#### VAŽNO

---

Nakon što izvadite akumulator, priključke prekrijte čvrstom ljepljivom trakom. Ne pokušavajte onesposobiti ili rastaviti akumulator ili izvaditi bilo koju njegovu komponentu.

---

# Priprema akumulatora za reciklažu (nastavak)



Litij-ionske akumulatore s oznakom Call2Recycle može reciklirati bilo koji trgovac ili reciklažno dvorište koji sudjeluju u programu Call2Recycle (samo u SAD-u i Kanadi). Da biste pronašli vama najbližeg trgovca ili reciklažno dvorište koji sudjeluju u programu, nazovite 1-800-822-8837 ili posjetite [www.call2recycle.org](http://www.call2recycle.org). Ako ne možete u blizini pronaći trgovca ili reciklažno dvorište koji sudjeluju u programu ili ako vaš punjivi akumulator ne nosi oznaku Call2Recycle, obratite se lokalnim vlastima za više informacija o odgovornom recikliranju akumulatora. Ako se nalazite izvan SAD-a ili Kanade, kontaktirajte svojeg ovlaštenog serviseru.

## Provjera filtra kućišta akumulatora

1. Parkirajte uređaj na ravnoj površini, isključite prekidač za upravljanje noževima (PTO) i aktivirajte parkirnu kočnicu.
2. Isključite uređaj i izvadite ključ.
3. Otvorite poklopac filtra kućišta akumulatora iza sjedala.
4. Očistite filter laganim tapkanjem kako biste uklonili prašinu.

**Napomena:** Ako je filter vrlo prljav ili oštećen, zamijenite ga.

5. Postavite filter.
6. Postavite poklopac filtra.

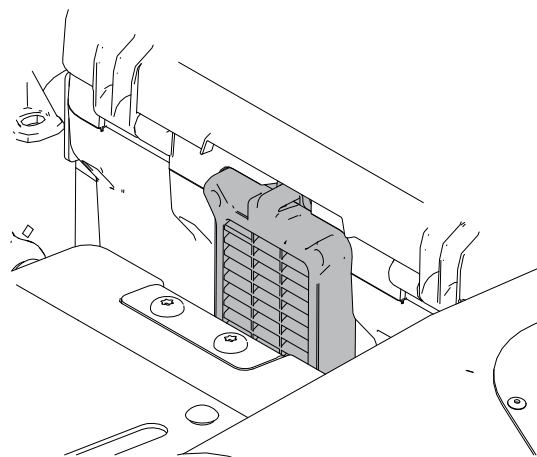

G455145

## Održavanje pogonskog sustava

### Provjera tlaka u gumama

Održavajte tlak zraka u prednjim i stražnjim gumama, kako je utvrđeno. Neujednačen tlak u gumama može uzrokovati neravnu košnju. Tlak provjeravajte na stablu ventila kad su gume hladne kako biste ga što preciznije očitali.

## Provjera tlaka u gumama (nastavak)

1. Napunite gume prednjih okretnih kotača na 2,06 bar ili na tlak naveden na stjenci, koji god je niži.
2. Napunite gume kotača stražnjeg pogona na 0,9 bar (90 kPa).

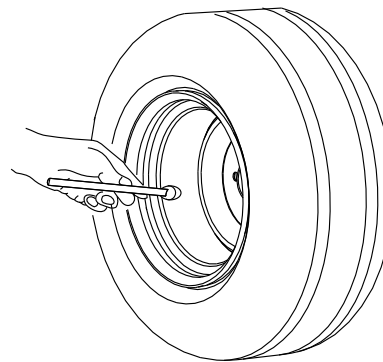

G441539

## Provjera pritezних matica kotača



Provjerite i zakrenite pritezne matice kotača na **108 Nm**.

## Podešavanje stabilnosti smjera vožnje

Ako se uređaj zanosi u jednu stranu kad vozite prema naprijed punom brzinom na ravnoj površini, podesite stabilnost smjera vožnje.

**Napomena:** Stabilnost smjera vožnje možete podesiti samo za vožnju prema naprijed.

1. Parkirajte uređaj na ravnoj površini, isključite prekidač za upravljanje noževima (PTO) i aktivirajte parkirnu kočnicu.
2. Ugasite uređaj, izvadite ključ i pričekajte da se svi pomični dijelovi zaustave prije napuštanja vozačeva položaja.
3. Podignite sjedalo.
4. Okrenite vijak za podešavanje stabilnosti smjera vožnje blizu poluge koju je potrebno podesiti.

**Napomena:** To smanjuje brzinu tog kotača. Malo okrenite vijak kako biste izvršili manja podešavanja.

## Podešavanje stabilnosti smjera vožnje (nastavak)

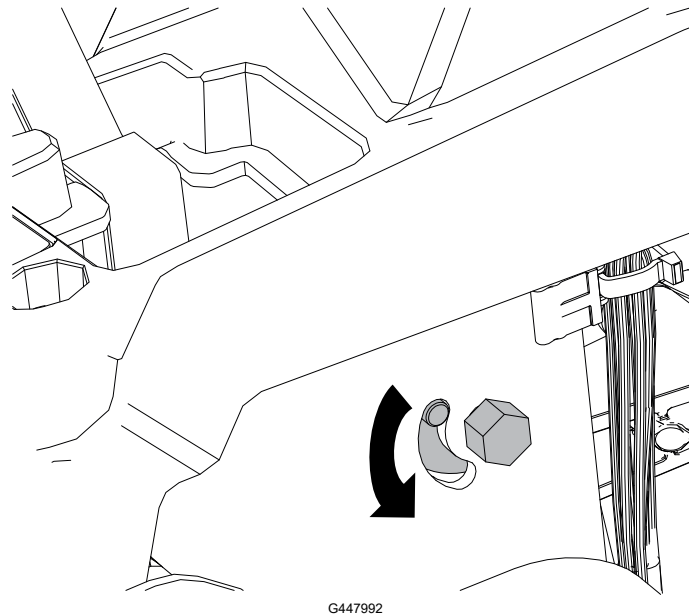

5. Spustite sjedalo.
6. Pokrenite uređaj i vozite prema naprijed na ravnoj površini s upravljačkim polugama pomaknutim skroz prema naprijed kako biste provjerili vozi li uređaj ravno. Po potrebi ponovite postupak.

## Održavanje kosišta

### Servisiranje noževa

Održavajte noževe oštrima kako biste osigurali vrhunsku kvalitetu rezanja. Preporučamo da imate rezervne noževe pri ruci kako biste olakšali oštrenje i zamjenu.

Zamijenite noževe ako udare o tvrdi predmet ili ako je nož neuravnotežen ili zakrivljen.

### Prije pregledavanja ili održavanja noževa

1. Parkirajte uređaj na ravnoj površini, isključite prekidač za upravljanje noževima (PTO) i aktivirajte parkirnu kočnicu.
2. Ugasite uređaj, izvadite ključ i pričekajte da se svi pomični dijelovi zaustave prije napuštanja vozačeva položaja.
3. Izvadite akumulator iz uređaja.

### Provjera savinutih noževa

Kako biste proveli ovaj postupak, uređaj se mora nalaziti na ravnoj površini.

1. Podignite kosište na najvišu visinu košnje.

# Servisiranje noževa (nastavak)

2. Navucite debele rukavice ili neki drugi odgovarajući oblik zaštite ruku i polako zakrenite nož u položaj koji vam omogućuje da izmjerite udaljenost između oštrice i ravne površine.

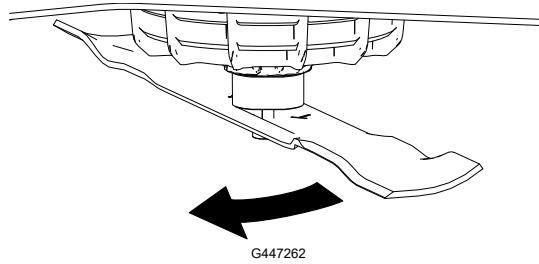

3. Izmjerite udaljenost od vrha noža do ravne površine.

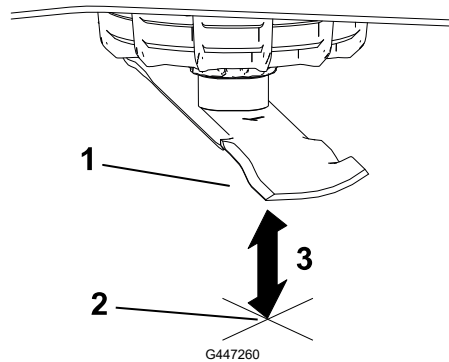

- ① Nož (u položaju za mjerenje)
- ② Ravna površina
- ③ Izmjerena udaljenost između noža i površine (A)

4. Zakrenite isti nož za 180 stupnjeva kako bi suprotna oštrica bila u istom položaju.

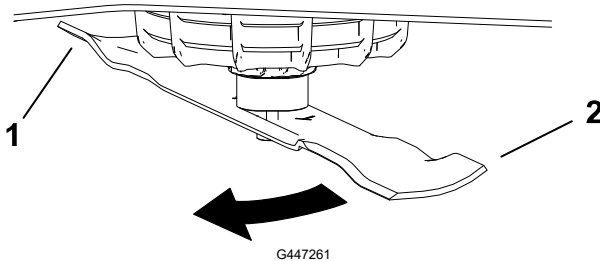

- ① Prethodno izmjerena oštrica
- ② Suprotna oštrica

5. Izmjerite udaljenost od vrha noža do ravne površine.

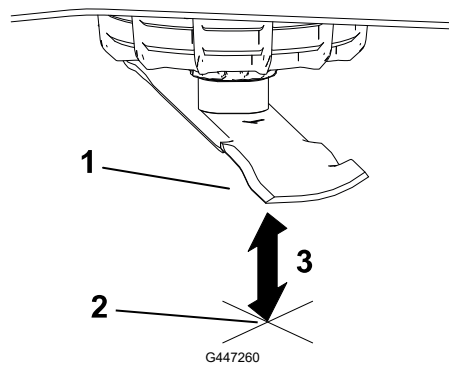

- ① Nož (u položaju za mjerenje)
- ② Ravna površina
- ③ Izmjerena udaljenost između noža i površine (B)

6. Ako je razlika između A i B veća od 3 mm; zamijenite nož.

# Servisiranje noževa (nastavak)

**Napomena:** Ako zamijenite nož, a razlika i dalje premašuje 3 mm, možda je savinuta osovina motora noža. Obratite se ovlaštenom serviseru.

7. Ponovite ovaj postupak za svaki nož.

## Uklanjanje noževa

Zamijenite noževе ako udare o tvrdi predmet ili ako je nož neuravnotežen ili zakrivljen.

1. Držite kraj noža s pomoću krpe ili debele rukavice.
2. Uklonite nož kako je prikazano na slici.

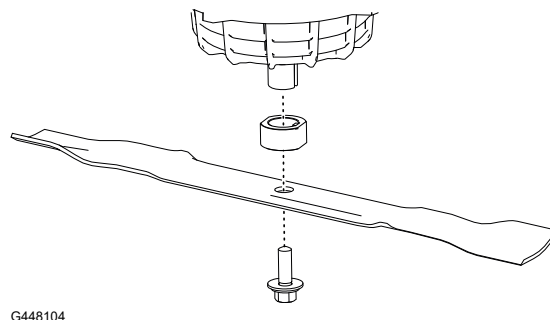

## Oštrenje noževa

1. Naoštrite oštricu na oba kraja noža s pomoću turpije. Održavajte izvorni nagib ①.

**Napomena:** Uklonite istu količinu materijala s obje oštrice kako bi nož zadržao ravnotežu.

2. Provjerite ravnotežu noža ① tako da ga stavite na balanser noževa ②.

**Napomena:** Ako nož ostaje u vodoravnom položaju, nož je uravnotežen i može se koristiti.

Ako nož nije uravnotežen, isturpijajte dio metala s kraja noža samo na strani krila oštrice.

3. Ponavljajte postupak dok se nož ne uravnoteži.

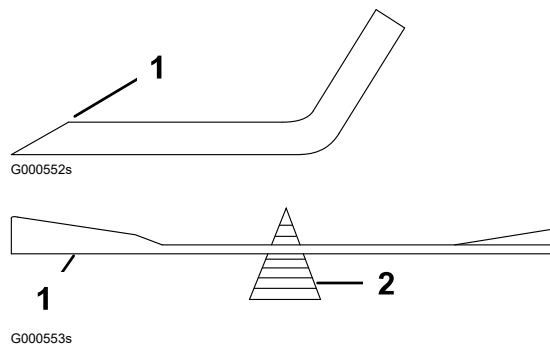

## Postavljanje noževa



### UPOZORENJE



Upravljanje uređajem s neispravno postavljenim sklopom noževa i/ili noževima i dijelovima za postavljanje noževa koji nisu originalni dijelovi tvrtke Toro može dovesti do odbacivanja noža ili dijela noža od ispod kosišta te tako uzrokovati teške ozljede ili smrt.

Uvijek prema uputama postavite originalne noževе i dijelove za postavljanje noževa tvrtke Toro.



## Servisiranje noževa (nastavak)

1. Postavite nož kako je prikazano na slici.

**Napomena:** Kako bi se osiguralo ispravno rezanje, zakrivljeni dio noža mora biti usmjeren prema gore i prema unutrašnjosti kosilice.



2. Zakrenite vijak noža na **81 do 108 Nm**.

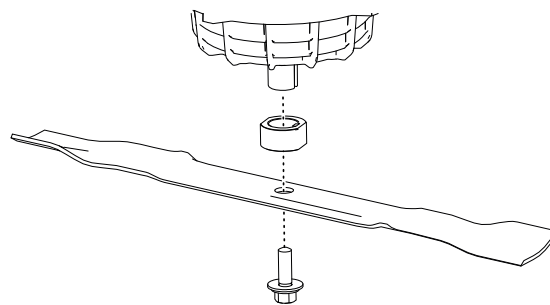

G448104

## Poravnavanje kosišta

Provjerite je li kosište ravno svaki put kad ga postavljate ili kad uočite da trava nije ravno odrezana.

### Priprema za poravnavanje kosišta

1. Parkirajte uređaj na ravnoj površini, isključite prekidač za upravljanje noževima (PTO) i aktivirajte parkirnu kočnicu.
2. Ugasite uređaj, izvadite ključ i pričekajte da se svi pomični dijelovi zaustave prije napuštanja vozačeva položaja.
3. Izvadite akumulator iz uređaja.
4. Provjerite jesu li gume napuhane prema ispravnim specifikacijama i jesu li prednji kotači okrenuti prema naprijed.
5. Provjerite postoje li na kosištu zakrivljeni noževi; uklonite i zamijenite zakrivljene noževe.
6. Podignite kosište na postavku visine košnje od 76 mm.

### Provjera razine kosišta

1. Postavite noževe jedan uz drugi.
2. Mjerite od ravne površine do oštrica noževa <sup>①</sup> na točkama (A) i (B).

Razlika između mjerenja ne smije biti veća od 5 mm. Ako je razlika veća, podesite razinu noževa jedan uz drugi.

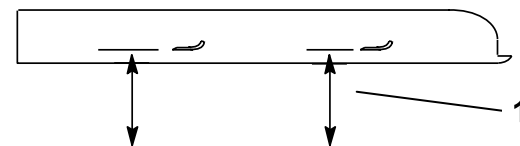
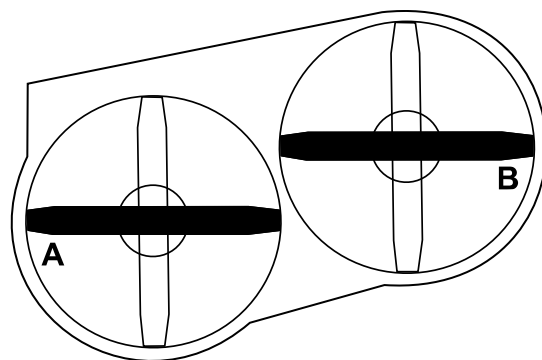

G440738

## Poravnavanje kosišta (nastavak)

3. Postavite 1 nož od naprijed prema natrag.
4. Mjerite od ravne površine do oštrica noževa <sup>①</sup> na tačkama <sup>A</sup> i <sup>B</sup>.

Vrh prednjeg noža trebao bi biti 1,6 do 7,9 mm niže od vrha stražnjeg noža. Ako mjerenje nije ispravno, podesite razinu noževa u smjeru naprijed-natrag.

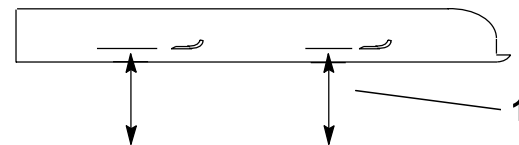
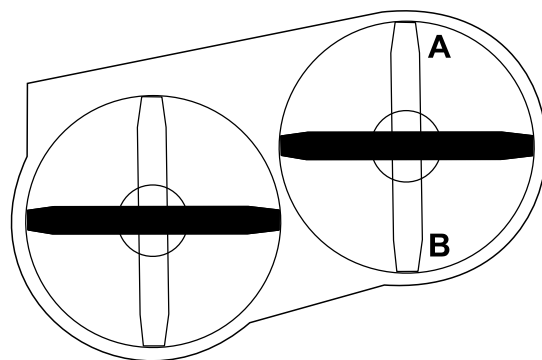

G440749

## Poravnavanje kosišta

1. Postavite valjke protiv skalpiranja travnjaka na najviše rupe ili ih potpuno uklonite za ovaj postupak.
2. Postavite polugu za visinu košnje na položaj od 76 mm.
3. Postavite dva bloka, svaki debljine 6,6 cm, pod svaku stranu prednjeg ruba kosišta.

### VAŽNO

Nemojte stavljati blokove ispod držača valjka protiv skalpiranja travnjaka.

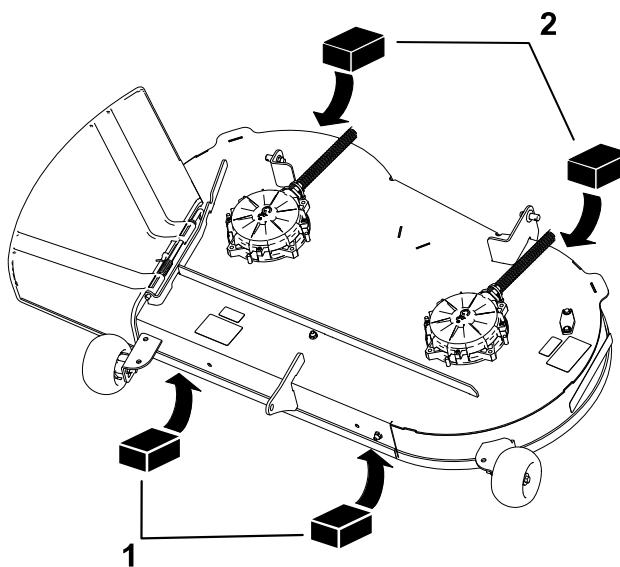

G448682

① Blok – 6,6 cm

② Blok – 7,3 cm

## Poravnavanje kosišta (nastavak)

4. Postavite dva bloka, svaki debljine 7,3 cm, pod svaku stranu stražnjeg ruba kosišta.
5. Bočno poravnajte kosište ako je to potrebno:
  - A. Skinite rascjepku i podložnu pločicu s donjeg lijevog klina poluge za podizanje.

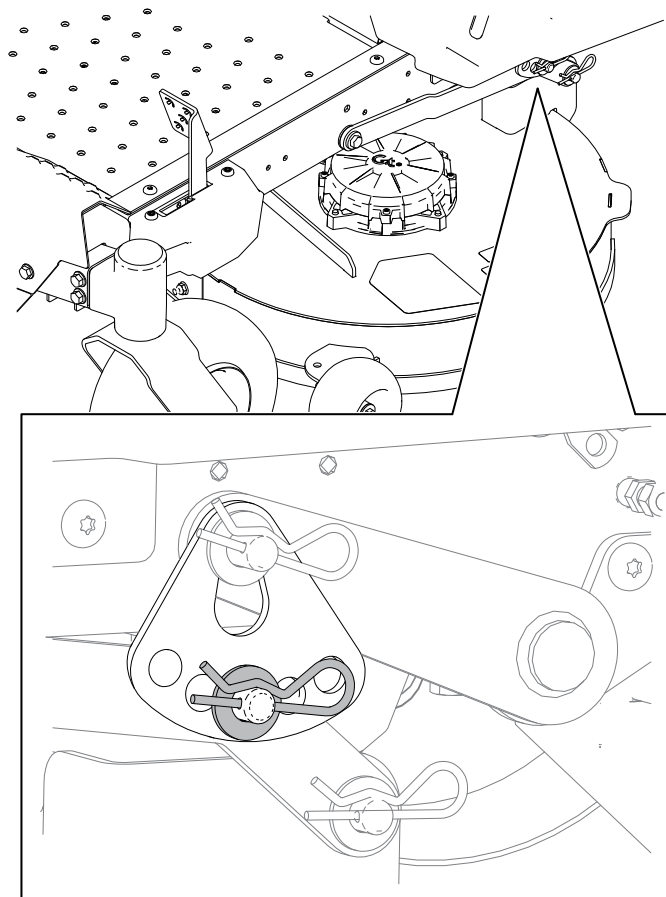

G448684

- B. Okrenite ploču za visinu košnje na drugu rupu tako da podržava težinu kosišta nakon što postavite ploču.

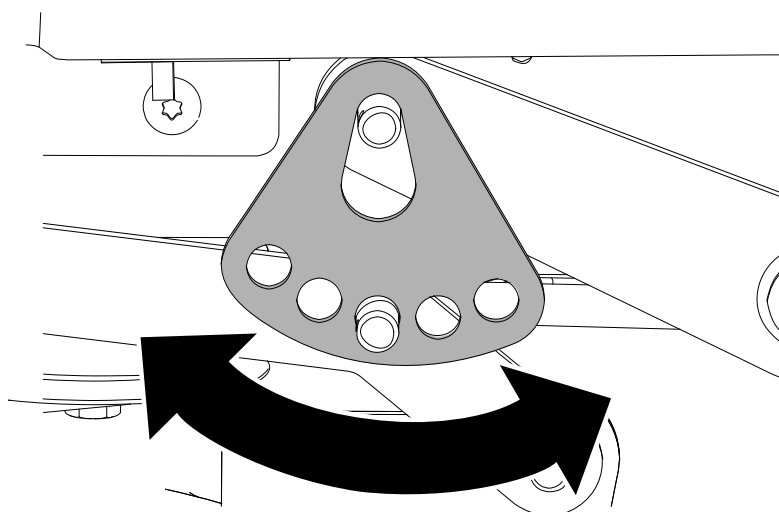

G448681

- C. Postavite podložnu pločicu i rascjepku.

## Poravnavanje kosišta (nastavak)

- D. Ponovite podešavanje i na drugoj strani uređaja.
  - E. Ponovno provjerite bočno poravnanje i ponovite postupak dok mjerenja ne budu točna.
6. Poravnajte kosište u smjeru naprijed-natrag ako je to potrebno:
- A. Okrenite vijak za podešavanje na prednjoj strani kosišta.  
Da biste podigli prednju stranu kosišta, pritegnite maticu za podešavanje; da biste spustili prednju stranu kosišta, otpustite maticu za podešavanje.

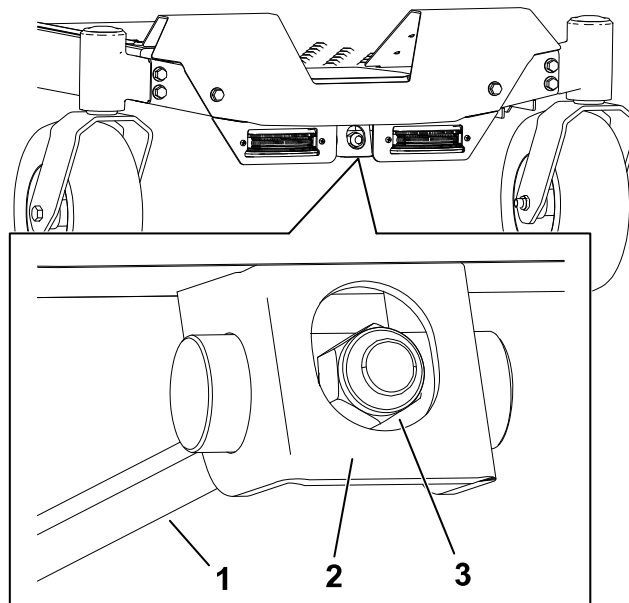

G448683

- B. Ponovno provjerite razinu kosišta u smjeru naprijed-natrag i ponovite postupak dok mjerenja ne budu točna.
7. Provjerite je li kosište ravno i po potrebi izvršite dodatno podešavanje.

## Održavanje kočnice

### Testiranje parkirne kočnice

1. Pokrenite uređaj.
2. Polako vozite uređaj prema naprijed na ravnoj površini i aktivirajte parkirnu kočnicu tijekom kretanja.
3. Provjerite je li se uređaj zaustavio i je li se ikona parkirne kočnice pojavila na zaslonu s informacijama, a zatim pomaknite poluge u neutralni položaj.
4. Polako pokušajte voziti uređaj prema naprijed ili unatrag.
5. Ikona parkirne kočnice mora ostati na zaslonu s informacijama, a uređaj se ne smije kretati.



G427902

# Testiranje parkirne kočnice (nastavak)

Ako se ikona ne prikazuje ili se uređaj kreće dok je parkirna kočnica aktivirana, obratite se ovlaštenom serviseru.

## Čišćenje

### Čišćenje ispod kosišta

Očistite donju stranu kosišta nakon svake uporabe kako biste spriječili nakupljanje trave u svrhu boljeg malčiranja i raspršivanja pokošene trave.

---

#### VAŽNO

---

Kosište nemojte čistiti vodom jer biste tako mogli oštetiti elektromotore.

---



#### UPOZORENJE



Neppravilno čišćenje uređaja komprimiranim zrakom može prouzročiti teške ozljede.

- Upotrebljavajte odgovarajuću osobnu zaštitnu opremu kao što su zaštita za oči, zaštita za sluh i maska za prašinu.
  - Komprimirani zrak nemojte usmjeravati prema svojem tijelu ili prema drugim osobama.
  - Pročitajte upute proizvođača o sigurnosti i radu s kompresorom zraka.
- 

1. Parkirajte uređaj na ravnoj površini, isključite prekidač za upravljanje noževima (PTO) i aktivirajte parkirnu kočnicu.
2. Isključite uređaj i izvadite ključ.
3. Izvadite akumulatore iz uređaja.
4. Podignite prednju stranu uređaja podmetačima za pridržavanje kosilice.
5. Ostružite prljavštinu s uređaja ili je uklonite s pomoću komprimiranog zraka.



## Skladištenje uređaja

Čuvajte uređaj, akumulator i punjač isključivo u dozvoljenom rasponu temperatura; pogledajte [Specifikacije, page 3–6](#).

1. Parkirajte uređaj na ravnoj površini, isključite prekidač za upravljanje noževima (PTO) i aktivirajte parkirnu kočnicu.
2. Ugasite uređaj, izvadite ključ i pričekajte da se svi pomični dijelovi zaustave prije napuštanja vozačeva položaja.
3. Izvadite akumulatore iz uređaja.
4. Uklonite ostatke trave i nečistoću s vanjskih dijelova čitavog uređaja, osobito s pogonskih motora i motora noža, odjeljka akumulatora i donje strane uređaja.
5. Provjerite rad parkirne kočnice.
6. Provjerite tlak u gumama.
7. Napunite akumulatore.

---

### VAŽNO

---

**Ako spremate akumulatore nakon zimske sezone, napunite ih tako da 2 ili 3 LED indikatora na akumulatorima svijetle zeleno. Ne spremajte potpuno napunjen ili potpuno prazan akumulator. Kad opet budete htjeli upotrijebiti uređaj, puniti akumulatore dok lijevi indikator na punjaču ne bude zelen ili dok sva 4 LED indikatora na akumulatorima ne svijetle zeleno.**

---

8. Ostružite nakupine trave i prljavštinu s donje strane kosilice.
9. Provjerite stanje noževa.
10. Provjerite i zategnite sve pričvrzne elemente. Popravite ili zamijenite sve oštećene dijelove.
11. Obojite sve izgrebane ili gole metalne površine. Boju možete kupiti kod ovlaštenog servisera.
12. Čuvajte uređaj u čistoj, suhoj garaži ili skladišnom prostoru. Uklonite ključ iz prekidača i držite ga izvan dosega djece i ostalih neovlaštenih korisnika. Pokrijte uređaj kako biste ga zaštitili i održali čistim.



## Utvrđivanje kvarova uređaja

### Uređaj neuobičajeno vibrira

Mogući uzrok	Korektivne radnje
Noževi su zakrivljeni ili nebalansirani.	Ugradite novi nož ili noževe.
Pričvrsni vijak noža nije zategnut.	Stegnite pričvrsni vijak noža.
Vratilo noža je zakrivljeno.	Obratite se ovlaštenom serviseru.
Postolje motora je labavo ili istrošeno.	Obratite se ovlaštenom serviseru.

### Visina košnje je neujednačena.

Mogući uzrok	Korektivne radnje
Nož nije oštar.	Naoštrite nož.
Noževi su zakrivljeni.	Postavite nove noževe.
Kosilica nije ravna.	Poravnajte kosilicu bočno te u smjeru naprijed-natrag.
Valjak protiv skalpiranja travnjaka (ako je to primjenjivo) nije ispravno postavljen.	Podesite visinu kotača protiv skalpiranja travnjaka.
Donja strana kosišta je prljava.	Očistite donju stranu kosišta.
Neispravan tlak u gumama.	Podesite tlak u gumama.
Vratilo noža je zakrivljeno.	Obratite se ovlaštenom serviseru.
Motor noža ne radi ispravno.	Obratite se ovlaštenom serviseru.

### Noževi se ne okreću.

Mogući uzrok	Korektivne radnje
Prekidač za upravljanje noževima nije ispravan.	Obratite se ovlaštenom serviseru.

# Utvrđivanje kvarova akumulatora i punjača

## Sustav akumulatora brzo se prazni.

Mogući uzrok	Korektivne radnje
Sustav akumulatora nije u dozvoljenom rasponu temperature.	Stavite akumulator na suho mjesto gdje se temperatura kreće u rasponu navedenom u specifikacijama.
Sustav akumulatora ne koristi sve postavljene akumulatore.	Kad je uređaj uključen, pogledajte LED svjetlo kraj svakog akumulatora kako biste provjerili je li aktivan. Provjerite jesu li neaktivni akumulatori ispravno postavljeni i jesu li svi akumulatori jednako napunjeni.

## LED svjetlo akumulatora na uređaju ne svijetli.

Mogući uzrok	Korektivne radnje
Akumulator nije ispravno postavljen u kućište.	Provjerite je li akumulator ispravno postavljen.
Akumulator je na nižoj razini napunjenosti od aktivnih akumulatora.	Napunite akumulator do razine napunjenosti aktivnih akumulatora. <b>Napomena:</b> Uređaj koristi sve akumulatore istovremeno samo ako su jednako napunjeni; u suprotnom koristi akumulatore koji su najviše napunjeni sve dok ne dosegnu razinu napunjenosti ostalih akumulatora.

## Punjač ne radi.

Mogući uzrok	Korektivne radnje
Punjač nije u dozvoljenom rasponu temperature.	Iskopčajte punjač iz struje i stavite ga na suho mjesto gdje se temperatura kreće u rasponu navedenom u specifikacijama.
Utičnica u koju je priključen punjač nema struje.	Obratite se ovlaštenom električaru radi popravka utičnice.



## Svjetlo LED indikatora na punjaču svijetli crveno.

Mogući uzrok	Korektivne radnje
Punjač i/ili akumulator nije u dozvoljenom rasponu temperature.	Iskopčajte punjač iz struje i stavite punjač i akumulator na suho mjesto gdje se temperatura kreće u rasponu navedenom u specifikacijama.

## Svjetlo LED indikatora na punjaču treperi crveno.

Mogući uzrok	Korektivne radnje
Došlo je do greške u komunikaciji između akumulatora i punjača.	<ol style="list-style-type: none"><li>1. Izvadite akumulator iz punjača, iskopčajte punjač iz struje i pričekajte 10 sekundi.</li><li>2. Ponovno ukopčajte punjač u struju i stavite u njega akumulator. Ako LED indikator na punjaču i dalje treperi crveno, ponovite postupak. Ako LED indikator na punjaču nakon 2 pokušaja i dalje treperi crveno, a akumulator je obuhvaćen jamstvom, obratite se ovlaštenom serviseru. U suprotnom propisno odložite akumulator u reciklažnom dvorištu.</li></ol>
Akumulator je slab.	Ako je akumulator obuhvaćen jamstvom, obratite se ovlaštenom serviseru. U suprotnom propisno odložite akumulator u reciklažnom dvorištu.





## Alat ne radi ili dolazi do prekida u radu.

Mogući uzrok	Korektivne radnje
Na kabelima akumulatora ima vlage.	Ostavite da se akumulator osuši ili ga obrišite.
Akumulator nije dobro postavljen.	Izvadite akumulator iz uređaja i zamijenite ga te provjerite je li dobro postavljen i pričvršćen.

## Utvrđivanje i rješavanje poruka o greškama i kodova grešaka

Prije dijagnosticiranja greške isključite uređaj, izvadite ključ i uklonite akumulatore.

## Ikone grešaka

Ikona	Opis	Korektivne radnje
	Temperatura akumulatora je previsoka.	<ol style="list-style-type: none"> <li>1. Isključite uređaj, uklonite akumulator i pričekajte da se akumulator ohladi.</li> <li>2. Uređajem upravljajte u dozvoljenom rasponu temperature.</li> </ol>
	Opterećenje akumulatora je previsoko.	Smanjite opterećenje uređaja.
	Temperatura motora je previsoka.	<ol style="list-style-type: none"> <li>1. Isključite uređaj i pričekajte da se ohladi prije nego što ga ponovno pokrenete.</li> <li>2. Uređajem upravljajte u dozvoljenom rasponu temperature.</li> </ol>
	Opterećenje motora je previsoko.	Smanjite opterećenje uređaja.
	Kôd greške	Pogledajte sljedeće tablice.

Kodovi grešaka pojavljuju se na zaslonu s informacijama kako je prikazano na slici.

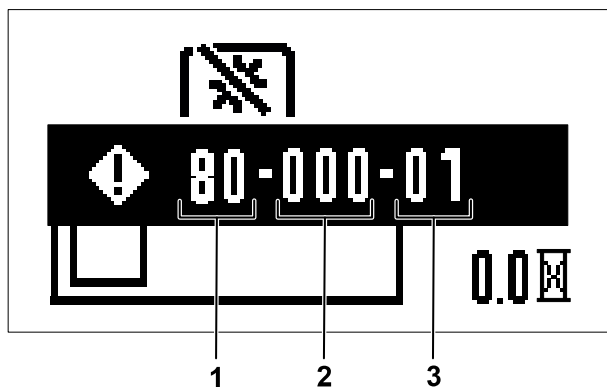

G460280

- ① Sustav
- ② Posljednje 3 znamenke serijskog broja regulatora
- ③ Kôd greške

Utvrđite u kojem se sustavu javlja greška na temelju prve 2 znamenke koda i prve tablice, a zatim utvrđite o kojoj se greški radi na temelju posljednje 2 znamenke koda i tablice za odgovarajući sustav. Srednje tri znamenke odgovaraju posljednjim trima znamenkama serijskog broja regulatora, što vam može pomoći da utvrđite koji motor javlja grešku.

**Napomena:** U slučaju greške jedinice za upravljanje napajanjem (PMU) ne prikazuje se serijski broj, već se umjesto toga prikazuje 000.

## Sustav s greškom

Prve 2 znamenke koda	Sustav
60	Jedinica za upravljanje napajanjem (PMU) – kućište akumulatora
80	Glavni regulator
81	Lijevi pogonski motor
82	Desni pogonski motor
83, 84 ili 85	Motor noža

## Greške jedinice za upravljanje napajanjem (PMU)

Posljednje 2 znamenke koda	Opis greške	Korektivne radnje
60-XXX-66	Došlo je do kvara u pretpunjenju PMU-a.	Ponovno pokrenite uređaj; ako se problemi nastave, obratite se ovlaštenom serviseru.
60-XXX-69	Došlo je do kvara PMU-a.	Ponovno pokrenite uređaj; ako se problemi nastave, obratite se ovlaštenom serviseru.
60-XXX-71	Akumulator 1 ukazuje na kvar releja.	<ol style="list-style-type: none"> <li>1. Provjerite je li akumulator ispravno postavljen.</li> <li>2. Izvadite i napunite akumulator. Postavite akumulator.</li> <li>3. Ako se problemi nastave, zamijenite akumulator ili se obratite ovlaštenom serviseru.</li> </ol>
60-XXX-72	Akumulator 2 ukazuje na kvar releja.	<ol style="list-style-type: none"> <li>1. Provjerite je li akumulator ispravno postavljen.</li> <li>2. Izvadite i napunite akumulator. Postavite akumulator.</li> <li>3. Ako se problemi nastave, zamijenite akumulator ili se obratite ovlaštenom serviseru.</li> </ol>
60-XXX-73	Akumulator 3 ukazuje na kvar releja.	<ol style="list-style-type: none"> <li>1. Provjerite je li akumulator ispravno postavljen.</li> <li>2. Izvadite i napunite akumulator. Postavite akumulator.</li> <li>3. Ako se problemi nastave, zamijenite akumulator ili se obratite ovlaštenom serviseru.</li> </ol>
60-XXX-74	Akumulator 4 ukazuje na kvar releja.	<ol style="list-style-type: none"> <li>1. Provjerite je li akumulator ispravno postavljen.</li> <li>2. Izvadite i napunite akumulator. Postavite akumulator.</li> <li>3. Ako se problemi nastave, zamijenite akumulator ili se obratite ovlaštenom serviseru.</li> </ol>

## Greške jedinice za upravljanje napajanjem (PMU) (nastavak)

Posljednje 2 znamenke koda	Opis greške	Korektivne radnje
60-XXX-75	Akumulator 5 ukazuje na kvar releja.	<ol style="list-style-type: none"> <li>1. Provjerite je li akumulator ispravno postavljen.</li> <li>2. Izvadite i napunite akumulator. Postavite akumulator.</li> <li>3. Ako se problemi nastave, zamijenite akumulator ili se obratite ovlaštenom serviseru.</li> </ol>
60-XXX-76	Akumulator 6 ukazuje na kvar releja.	<ol style="list-style-type: none"> <li>1. Provjerite je li akumulator ispravno postavljen.</li> <li>2. Izvadite i napunite akumulator. Postavite akumulator.</li> <li>3. Ako se problemi nastave, zamijenite akumulator ili se obratite ovlaštenom serviseru.</li> </ol>
60-XXX-77	Došlo je do kvara na pozitivnom metal-oksidnom poluvodiču (MOS) u PMU-u.	Obratite se ovlaštenom serviseru.
60-XXX-79	Komponenta za kočenje motora je prevruća.	<ol style="list-style-type: none"> <li>1. Isključite uređaj i pričekajte da se ohladi prije nego što ga ponovno pokrenete.</li> <li>2. Uređajem upravljajte u dozvoljenom rasponu temperature.</li> </ol>
60-XXX-92	Došlo je do kvara PMU-a.	Akumulator mora u potpunosti sjesti u utor; ako se problemi nastave, obratite se ovlaštenom serviseru.
60-XXX-93	Došlo je do kvara PMU-a.	Akumulator mora u potpunosti sjesti u utor; ako se problemi nastave, obratite se ovlaštenom serviseru.
60-XXX-94	PMU sustav je prevruć.	<ol style="list-style-type: none"> <li>1. Isključite uređaj i pričekajte da se ohladi prije nego što ga ponovno pokrenete.</li> <li>2. Uređajem upravljajte u dozvoljenom rasponu temperature.</li> </ol>
60-XXX-95	Istekla je komunikacija s PMU-om.	Akumulator mora u potpunosti sjesti u utor; ako se problemi nastave, obratite se ovlaštenom serviseru.

## Greške glavnog regulatora

Kôd	Opis greške	Korektivne radnje
80-XXX-01	Lijevi regulator snage ne prima signal regulatora mrežnih područja (CAN).	Provjerite ima li labavih spojeva; ako se problemi nastave, obratite se ovlaštenom serviseru.
80-XXX-02	Desni regulator snage ne prima CAN signal.	Provjerite ima li labavih spojeva; ako se problemi nastave, obratite se ovlaštenom serviseru.
80-XXX-07	Došlo je do kvara u lijevom senzoru kretanja.	Provjerite ima li labavih spojeva; ako se problemi nastave, obratite se ovlaštenom serviseru.
80-XXX-08	Došlo je do kvara u desnom senzoru kretanja.	Provjerite ima li labavih spojeva; ako se problemi nastave, obratite se ovlaštenom serviseru.
80-XXX-10	Regulator noža ne prima CAN signal (pogledajte serijski broj kako biste utvrdili lokaciju).	Provjerite ima li labavih spojeva; ako se problemi nastave, obratite se ovlaštenom serviseru.
80-XXX-11	Regulator noža ne prima CAN signal (pogledajte serijski broj kako biste utvrdili lokaciju).	Provjerite ima li labavih spojeva; ako se problemi nastave, obratite se ovlaštenom serviseru.
80-XXX-12	Postoji problem kompatibilnosti s verzijom integriranog softvera.	Obratite se ovlaštenom serviseru radi ažuriranja softvera.
80-XXX-19	Došlo je do kvara u istosmjernom pretvaraču struje.	Obratite se ovlaštenom serviseru.
80-XXX-26	Regulator noža ne prima CAN signal (pogledajte serijski broj kako biste utvrdili lokaciju).	Provjerite ima li labavih spojeva; ako se problemi nastave, obratite se ovlaštenom serviseru.
80-XXX-27	Došlo je do greške u sklopovlju mikroregulatora (MCU).	Obratite se ovlaštenom serviseru.
80-XXX-28	Došlo je do greške u validaciji flash podataka na mikroregulatoru.	Obratite se ovlaštenom serviseru.
80-XXX-29	Došlo je do nemaskirajućeg prekida rada mikroregulatora.	Obratite se ovlaštenom serviseru.
80-XXX-30	Došlo je do greške mikroregulatora.	Obratite se ovlaštenom serviseru.
80-XXX-31	Došlo je do greške u referentnom naponu.	Obratite se ovlaštenom serviseru.

## Greške regulatora pogonskog motora / motora noža

Kôd	Opis greške	Korektivne radnje
81-XXX-00 82-XXX-00 83-XXX-00 84-XXX-00 85-XXX-00	Došlo je do greške u signalu Hallova senzora.	Obratite se ovlaštenom serviseru.
81-XXX-01 82-XXX-01 83-XXX-01 84-XXX-01 85-XXX-01	Hallov senzor proizvodi neobičan slijed signala.	Obratite se ovlaštenom serviseru.
81-XXX-02 82-XXX-02 83-XXX-02 84-XXX-02 85-XXX-02	Regulator se neobično pokrenuo.	Obratite se ovlaštenom serviseru.
81-XXX-07 82-XXX-07 83-XXX-07 84-XXX-07 85-XXX-07	Rotor motora je zaključan.	Uklonite sve prepreke; ako se problemi nastave, obratite se ovlaštenom serviseru.
81-XXX-10 82-XXX-10 83-XXX-10 84-XXX-10 85-XXX-10	Rotor motora prebrzo radi.	Obratite se ovlaštenom serviseru.
81-XXX-11 82-XXX-11 83-XXX-11 84-XXX-11 85-XXX-11	Došlo je do greške u signalu mikroregulatora.	Obratite se ovlaštenom serviseru.
81-XXX-12 82-XXX-12	Struja motora je previsoka.	Ponovno pokrenite uređaj i smanjite opterećenje; ako se problemi nastave, obratite se ovlaštenom serviseru.

## Greške regulatora pogonskog motora / motora noža (nastavak)

Kôd	Opis greške	Korektivne radnje
83-XXX-12 84-XXX-12 85-XXX-12		
81-XXX-17 82-XXX-17 83-XXX-17 84-XXX-17 85-XXX-17	Došlo je do strujnog preopterećenja.	Ponovno pokrenite uređaj i smanjite opterećenje; ako se problemi nastave, obratite se ovlaštenom serviseru.
81-XXX-19 82-XXX-19 83-XXX-19 84-XXX-19 85-XXX-19	Došlo je do kratkog spoja u strujnom krugu.	Obratite se ovlaštenom serviseru.
81-XXX-20 82-XXX-20 83-XXX-20 84-XXX-20 85-XXX-20	Došlo je do greške u komponenti integriranog pobudnog sklopa.	Obratite se ovlaštenom serviseru.
81-XXX-21 82-XXX-21 83-XXX-21 84-XXX-21 85-XXX-21	Priključak faze motora je odspojen.	Provjerite ima li labavih spojeva; ako se problemi nastave, obratite se ovlaštenom serviseru.
81-XXX-23 82-XXX-23 83-XXX-23 84-XXX-23 85-XXX-23	Došlo je do greške u pokretanju integriranog pobudnog sklopa.	Ponovno pokrenite uređaj; ako se problemi nastave, obratite se ovlaštenom serviseru.
81-XXX-25 82-XXX-25 83-XXX-25 84-XXX-25	Analogno-digitalni pretvornik (ADC) proizvodi neobičan signal.	Obratite se ovlaštenom serviseru.

## Greške regulatora pogonskog motora / motora noža (nastavak)

Kôd	Opis greške	Korektivne radnje
85-XXX-25		
81-XXX-26 82-XXX-26 83-XXX-26 84-XXX-26 85-XXX-26	CAN signal je prekinut.	Provjerite ima li labavih spojeva; ako se problemi nastave, obratite se ovlaštenom serviseru.
81-XXX-27 82-XXX-27 83-XXX-27 84-XXX-27 85-XXX-27	Došlo je do greške u sklopovlju mikroregulatora.	Obratite se ovlaštenom serviseru.
81-XXX-28 82-XXX-28 83-XXX-28 84-XXX-28 85-XXX-28	Došlo je do greške u validaciji flash podataka.	Obratite se ovlaštenom serviseru.
81-XXX-29 82-XXX-29 83-XXX-29 84-XXX-29 85-XXX-29	Došlo je do nemaskirajućeg prekida rada mikroregulatora.	Obratite se ovlaštenom serviseru.
81-XXX-30 82-XXX-30 83-XXX-30 84-XXX-30 85-XXX-30	Došlo je do greške mikroregulatora.	Obratite se ovlaštenom serviseru.
81-XXX-31 82-XXX-31 83-XXX-31 84-XXX-31 85-XXX-31	Došlo je do greške u referentnom naponu.	Obratite se ovlaštenom serviseru.



# Shema: Električni dijagram

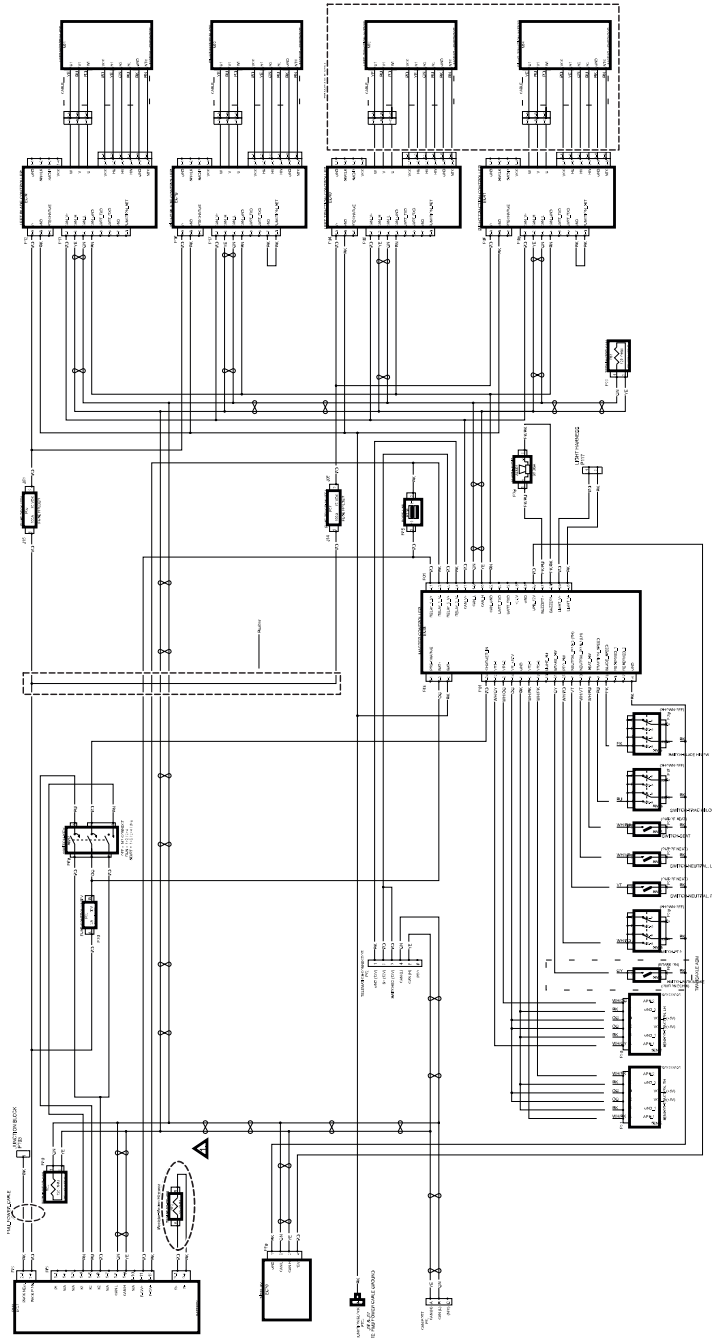

G465696

**Napomene:**

**Napomene:**

