



Count on it.

Form No. 3463-478 Rev A

Navodila za uporabo

Enota za drobljenje panjev **Kompaktni nosilec za orodje**

Model št.: 22429—Serijska št.: 404320000 in gor

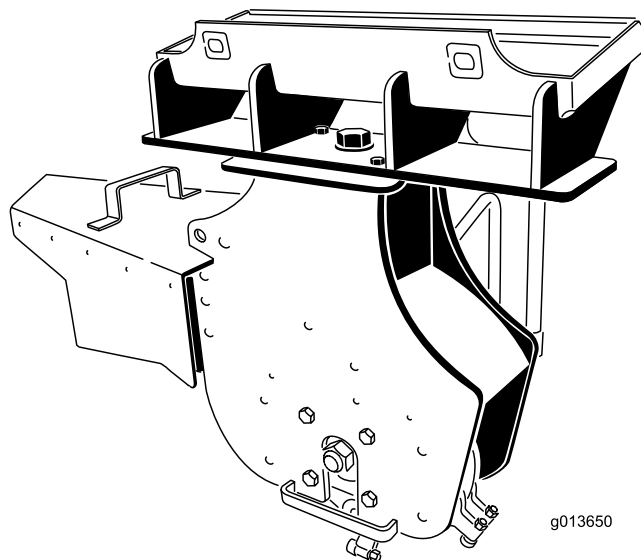

Ta izdelek je skladen z vsemi ustreznimi evropskimi direktivami. Za podrobnosti glejte Izjavo o vgradnji na zadnji strani te publikacije.

⚠ OPOZORILO

KALIFORNIJA Problem 65 Opozorilo

Z uporabo tega izdelka boste morda izpostavljeni kemikalijam, za katere je Zvezna država Kalifornija ugotovila, da povzročajo raka, prirojene napake ali škodo reproduktivnim organom.

Uvod

Ta stroj je zasnovan za uporabo na kompaktnih nosilcih za orodje Toro za mletje in odstranjevanje drevesnih panjev in površinskih korenin. Ni namenjen rezanju kamenja ali drugih materialov razen lesa in zemlje okrog panja. Uporaba izdelka za nepredvidene namene je lahko nevarna za vas in navzoče osebe.

Podrobno preberite te informacije, da se seznanite s pravilnim upravljanjem in vzdrževanjem stroja ter preprečite telesne poškodbe in poškodbe izdelka. Vi ste odgovorni za pravilno in varno upravljanje izdelka.

Na družbo Toro se lahko neposredno obrnete na Če potrebujete informacije o varnosti izdelka in gradivo za usposabljanje za uporabo, podatke o dodatni opremi, pomoč pri iskanju prodajalca ali če želite registrirati izdelek, obiščite www.Toro.com.

Če potrebujete servisne storitve, originalne dele Toro ali dodatne informacije, se obrnite na pooblaščenega prodajalca oziroma službo za pomoč strankam družbe Toro, pri čemer predhodno pripravite številko modela in serijsko številko izdelka. **Diagram 1** označuje mesto številke modela in serijske številke na izdelku. Številke vpišite v ustrezna polja.

Pomembno: Do podatkov o garanciji, delih in drugih informacij o izdelku lahko dostopate tako, da z mobilno napravo odčitate QR-kodo na nalepki s serijsko številko (če je nameščena).

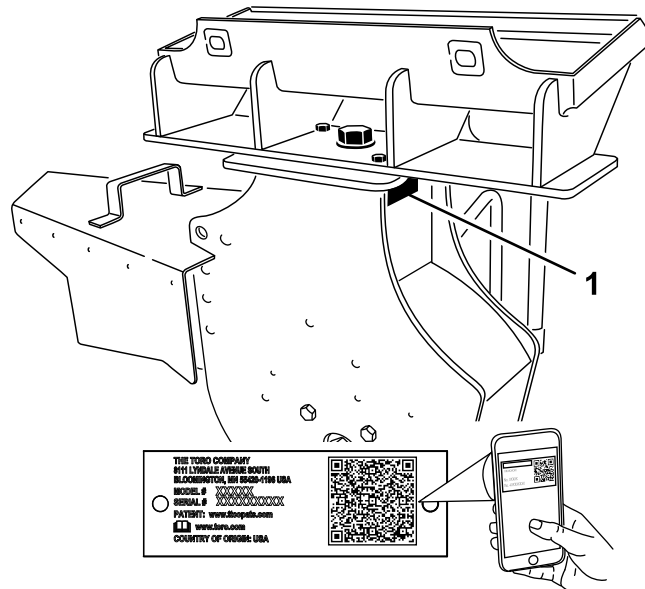

g245347

Diagram 1

1. Mesto številke modela in serijske številke

Model št.: _____

Serijska št.: _____

V tem priročniku so opredeljene morebitne nevarnosti, pri čemer varnostna opozorila označuje poseben opozorilni znak za nevarnost (**Diagram 2**), ki lahko povzroči hude telesne poškodbe ali smrt, če ne upoštevate priporočenih previdnostnih ukrepov.



g000502

Diagram 2

1. Znak varnostnega opozorila

Za poudarjanje informacij sta v tem priročniku uporabljeni 2 besedi. **Pomembno** opozarja na posebne tehnične informacije, medtem ko **Opomba** označuje informacije, ki jih morate posebej pozorno prebrati.

Vsebina

Varnost	3
Splošna varnost.....	3
Varna uporaba na pobočjih	4
Varnostna navodila za enoto za drobljenje panjev	4
Varno ravnanje pri vzdrževanju in shranjevanju	4
Nalepke z varnostnimi opozorili in navodili	5
Nastavitve	6
1 Priprava vlečne enote	6
2 Namestitev nosilcev ščitnika	6
3 Sestavljanje ščitnika za upravljavca	8
4 Namestitev zaščite pred trskami	9
Pregled izdelka	10
Specifikacije	10
Delovanje	11
Nameščanje ali odstranjevanje priključka.....	11
Drobljenje panjev	11
Drobljenje korenin.....	12
Položaj za transport	13
Prevoz enote za drobljenje panjev na priklopnem vozilu	13
Delovni namigi	13
Vzdrževanje	14
Priporočeni urnik(i) vzdrževanja	14
Mazanje stroja	14
Zamenjava zob	14
Skladiščenje	15
Tehnične motnje	16

Varnost

⚠ NEVARNOST

Na delovnem območju so lahko podzemna vodovodna, električna ali komunalna napeljava. Če to napeljavo poškodujete, lahko pride do električnega udara ali eksplozije.

Na delovnem objektu oziroma območju označite podzemne napeljave in na teh mestih ne kopljite. Za pravilno označevanje se obrnite na ustrezeni organ ali javno komunalno podjetje (v ZDA na primer pokličete številko 811, v Avstraliji pa številko 1100 nacionalne službe za označevanje podzemnih vodov).

Splošna varnost

Za preprečevanje hudih telesnih poškodb ali smrti vedno upoštevajte varnostna navodila.

- Ne prekoračite nazivne zmogljivost delovanja, saj lahko stroj v nasprotnem primeru postane nestabilen, kar lahko povzroči izgubo nadzora.
- **P ne prevažajte z dvignjenimi ali iztegnjenimi rokami (če je primerno).** Priključek vedno premikajte blizu tal; glejte [Položaj za transport \(stran 13\)](#).
- Na delovnem objektu ali območju označite podzemne napeljave in druge predmete ter na teh mestih ne kopljite.
- Pred zagonom stroja morate prebrati ta *uporabniški priročnik* in se seznaniti z njegovo vsebino.
- Med upravljanjem stroja bodite popolnoma zbrani. Ne delajte ničesar, kar bi lahko odvrnilo vašo pozornost, saj to lahko privede do telesnih poškodb ali materialne škode.
- Upravljanja stroja ne smete nikoli dovoliti otrokom ali neusposobljenim osebam.
- Z rokami in nogami ne segajte v območje gibljivih komponent in priključkov.
- Stroja ne smete upravljati, če varovala ter druge varnostne in zaščitne naprave niso nameščene in ne delujejo.
- Druge osebe in domače živali morajo biti na varni razdalji od stroja.
- Pred servisiranjem, dolivanjem goriva ali odmaševanjem ustavite stroj ga ugasnite in odstranite ključ.

Nepravilna uporaba ali vzdrževanje stroja lahko privedeta do poškodb. Upoštevajte ta varnostna navodila in vedno upoštevajte varnostni simbol ⚠, ki lahko pomeni svarilo, opozorilo ali nevarnost – navodila za osebno varnost, da preprečite nevarnosti

poškodb. Neupoštevanje teh navodil lahko privede do telesnih poškodb ali smrti.

Varna uporaba na pobočjih

- **Stroj med vožnjo navzgor in navzdol po pobočju vozite tako, da je težji del stroja obrnjen navkreber.** Porazdelitev teže se spremeni s priključki. Zaradi tega priključka bo postal sprednji del stroja težji del.
- Če roki nakladalnika dvignete ali iztegnete (če je primerno) na strmini, to vpliva na stabilnost stroja. Med vožnjo po pobočju morata biti roki nakladalnika spuščeni in uvlečeni.
- Pobočja so glavni dejavnik pri nesrečah zaradi izgube nadzora in prevračanja, pri katerih lahko pride do hudih telesnih ali celo smrtnih poškodb. Med uporabo stroja na kakršnih koli pobočjih ali neravnem terenu morate biti še posebej previdni.
- Vzpostavite svoje postopke in pravila za upravljanje stroja na strminah. Postopki morajo zajemati pregled mesta, da ugotovite, na katerih strminah je uporaba stroja varna. Med pregledom vedno uporabljajte zdravo pamet in dobro presojo.
- Na pobočjih upočasnite ter bodite še posebej previdni. Pogoji tal lahko vplivajo na stabilnost stroja.
- Stroja ne zaganjajte in zaustavljajte na pobočju. Če stroj izgubi oprijem, se počasi premikajte naravnost po pobočju navzdol.
- Izogibajte se zavojem na pobočju. Če morate zaviti, naredite to počasi in obdržite težji konec stroja obrnjen navkreber.
- Na pobočjih morajo biti vsi premiki počasni in postopni. Hitrosti ali smeri premikanja ne spreminjajte nenadoma.
- Ne upravljajte stroja na strminah, če niste prepričani, da ga boste lahko varno upravljali.
- Bodite pozorni na luknje, kolesnice ali izbokline, saj se lahko stroj na neravni podlagi prevrne. Visoka trava lahko zakrije ovire.
- Bodite pozorni, ko uporabljate stroj na mokri podlagi. Zaradi zmanjšanega oprijema lahko pride do zdrsa.
- Ocenite, ali je območje dovolj stabilno za podporo stroja.
- Bodite pozorni med upravljanjem stroja v bližini:
 - prepadov,
 - jarkov,
 - nasipov,
 - vodnih teles,

Stroj se lahko nenadoma prevrne, če gre gosenica prek roba ali če se rob vdre. Vzdržujte varno razdaljo med strojem in morebitno nevarnostjo.

- Na pobočju ne odstranjujte priključkov in jih ne dodajajte.
- Ne parkirajte stroja na pobočju ali strmini.

Varnostna navodila za enoto za drobljenje panjev

- Pri strojih na kolesih ne uporabljajte protiuteži na vlečni enoti, ko uporabljate enoto za drobljenje panjev.
- Enote za drobljenje panjev nikoli ne uporabljajte brez nameščenega ščitnika na vlečni enoti in brez zaščite pred trskami na enoti za drobljenje panjev.
- Druge navzoče osebe naj bodo vsaj 9 m oddaljene od območja delovanja stroja.
- Enoto za drobljenje panjev uporabljajte samo za drobljenje drevesnih panjev, manjših od 91 cm.

Varno ravnanje pri vzdrževanju in shranjevanju

- Pogosto preverjajte, ali so pritrdilni elementi ustrezno priviti, da se prepričate, da je oprema v varnem delovnem stanju.
- Upoštevajte ustrezna navodila v tem *priročniku za upravljanje*, če boste priključek shranili za daljše obdobje.
- Ustrezno vzdržujte nalepke z varnostnimi opozorili in navodili ter jih po potrebi zamenjajte.

Nalepke z varnostnimi opozorili in navodili



Varnostne nalepke in nalepke z navodili so nameščene v bližini vseh nevarnih predelov in dobro vidne upravljavcu. Poškodovane in manjkajoče varnostne nalepke nadomestite z novimi.

▲ WARNING: Cancer and Reproductive Harm - www.P65Warnings.ca.gov.
For more information, please visit www.tccoCAProp65.com

133-8061

133-8061

decal133-8061

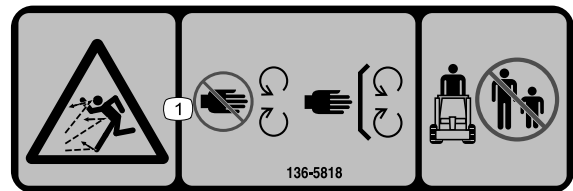

136-5818

decal136-5818

136-5818

1. Nevarnost izmeta predmetov – vsi ščitniki in varovala morajo biti pravilno nameščeni; navzoče osebe morajo biti na varni razdalji od stroja.

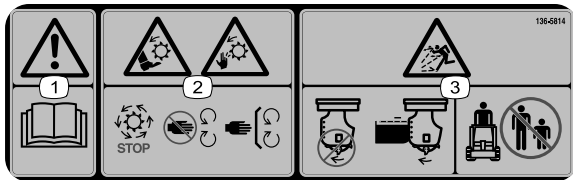

136-5814

decal136-5814

136-5814

1. Opozorilo – preberite *Priročnik za upravljanje*.
2. Nevarnost ureznin/amputacije dlani in stopal, vrteči se noži/rezila – počakajte, da se vsi gibljivi deli ustavijo; vsi ščitniki in varovala morajo biti vedno pravilno nameščeni.
3. Nevarnost izmeta predmetov – vsi ščitniki in varovala morajo biti pravilno nameščeni; navzoče osebe morajo biti na varni razdalji od stroja.



136-5817

decal136-5817

136-5817

1. Nevarnost ureznin/amputacije stopal, vrteči se noži/rezila – počakajte, da se vsi gibljivi deli ustavijo; rok in nog ne približujte premikajočim se delom.

Nastavitve

Prosti deli

V spodnji karti potrdite vse dele kateri so bili poslani.

Postopek	Opis	Količina	Uporaba
1	Ni zahtevanih delov	–	Priprava vlečne enote.
2	Desni nosilec ščitnika (3 luknje) – samo serija 200/300 ali TX 400/500 Levi nosilec ščitnika (3 luknje) – samo serija 200/300 ali TX 400/500 Samorezni vijak (5/16 x 3/4") Desni nosilec ščitnika (2 luknji) – samo serija TX 1000 Levi nosilec ščitnika (2 luknji) – samo serija TX 1000 Vijak (1/4 x 3/4") – samo TX 1000 Varovalna matica (1/4") – samo TX 1000	1 1 4 1 1 4 4	Namestitev nosilca ščitnika.
3	Podpora ščitnika (1 upogib) – samo serija 200/300 ali TX 400/500 Podpora ščitnika (2 upogiba) – samo TX1000 Ščitnik Vijak (1/4 x 1 1/2") Podložka Varovalna matica (1/4")	2 2 1 8 8 8	Sestavljanje ščitnika za upravljavca.
4	Zaščita pred trskami Varovalni zatič Razcepka	1 1 1	Namestitev zaščite pred trskami.

1

Priprava vlečne enote

Ni zahtevanih delov

Postopek

1. Parkirajte stroj na ravni površini.
2. Spustite roki nakladalnika.
3. Vključite parkirno zavoro (če je nameščena).
4. Ugasnite motor in odstranite ključ.

2

Namestitev nosilcev ščitnika

Deli potrebni za ta postopek:

1	Desni nosilec ščitnika (3 luknje) – samo serija 200/300 ali TX 400/500
1	Levi nosilec ščitnika (3 luknje) – samo serija 200/300 ali TX 400/500
4	Samorezni vijak (5/16 x ¾")
1	Desni nosilec ščitnika (2 luknji) – samo serija TX 1000
1	Levi nosilec ščitnika (2 luknji) – samo serija TX 1000
4	Vijak (¼ x ¾") – samo TX 1000
4	Varovalna matica (¼") – samo TX 1000

Samo vlečna enota serije 200 ali 300

Pomembno: Uporabite nosilec ščitnika s 3 luknjami.

1. Vstavite jeziček na nosilcu ščitnika v odprtino za dvizžno točko na vlečni enoti, tako da se luknja v nosilcu poravnava z majhno luknjo v ohišju vlečne enote ([Diagram 3](#)).

Opomba: Na voljo sta desni in levi nosilec. Prepričajte se, da ste na vsako stran namestili pravi nosilec. Jeziček mora biti v odprtini za dvizžno točko, nosilec pa mora biti na zunanji strani ohišja ([Diagram 3](#)).

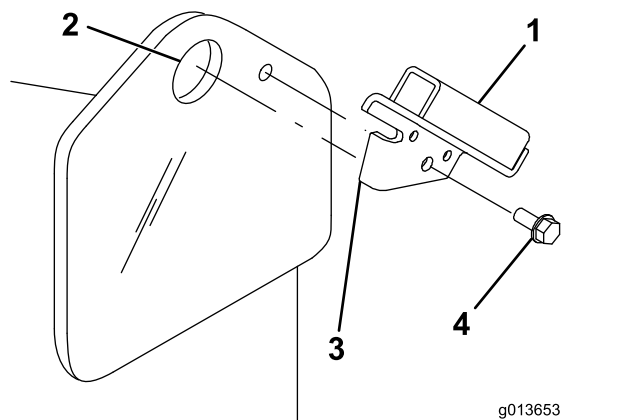

Diagram 3

- | | |
|------------------------------|--------------------|
| 1. Nosilec ščitnika | 3. Jeziček |
| 2. Odprtina za dvizžno točko | 4. Samorezni vijak |

2. S samoreznim vijakom ([Diagram 3](#)) pritrdite nosilec na ohišje.
3. Ponovite koraka 1 in 2 še na drugi strani vlečne enote.

Samo vlečna enota serije TX 400 ali 500

Pomembno: Uporabite nosilec ščitnika s 3 luknjami.

1. Izmerite razdaljo od roba ohišja, kot je prikazano na [Diagram 4](#), in označite mesta lukenj za namestitev nosilca ščitnika.

Opomba: Če luknje že obstajajo, pojdite na korak 3.

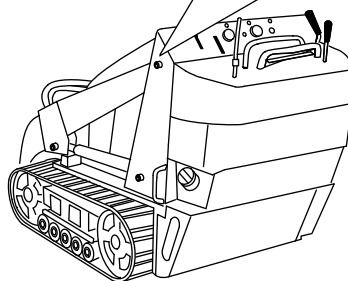
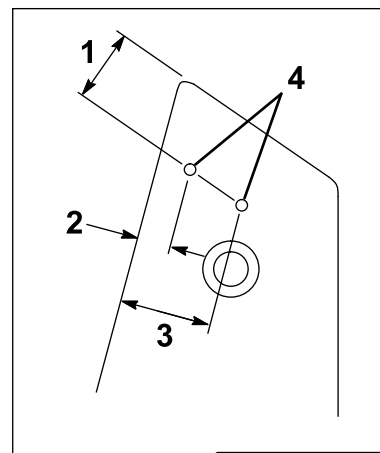

Diagram 4

- | | |
|-----------|-------------------------|
| 1. 4,6 cm | 3. 4,6 cm |
| 2. 1,4 cm | 4. Luknje za pritrditev |

2. Na označenih mestih izvrtajte luknje (5/16") skozi ohišje.
3. Poravnajte jeziček na nosilcu ščitnika s sprednjim robom ohišja, pri čemer naj bo nosilec znotraj žepa roke nakladalnika ([Diagram 5](#)).

Opomba: Na voljo sta desni in levi nosilec. Prepričajte se, da ste na vsako stran namestili pravi nosilec. Jeziček mora biti nad robom ohišja, nosilec pa mora biti v žepu roke nakladalnika, pri čemer morata biti 2 manjši

luknji v nosilcu poravnani z luknjami, ki ste jih izvrtali v ohišje (Diagram 5).

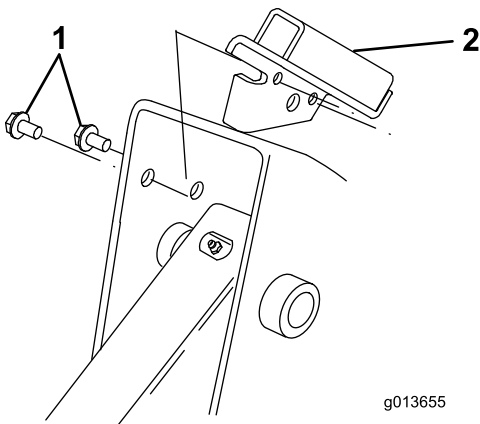

Diagram 5

1. Samorezni vijak 2. Nosilec ščitnika

4. Z dvema samoreznima vijakoma pritrdite nosilec na ohišje, kot je prikazano na Diagram 5.
5. Ponovite korake od 1 do 4 še na drugi strani vlečne enote.

Samo vlečna enota TX 1000

Pomembno: Uporabite nosilec ščitnika z 2 luknjami.

1. Izmerite razdaljo od roba ohišja, kot je prikazano na Diagram 6, in označite mesta lukenj za namestitev nosilca ščitnika.

Opomba: Če luknje že obstajajo, pojdite na korak 3.

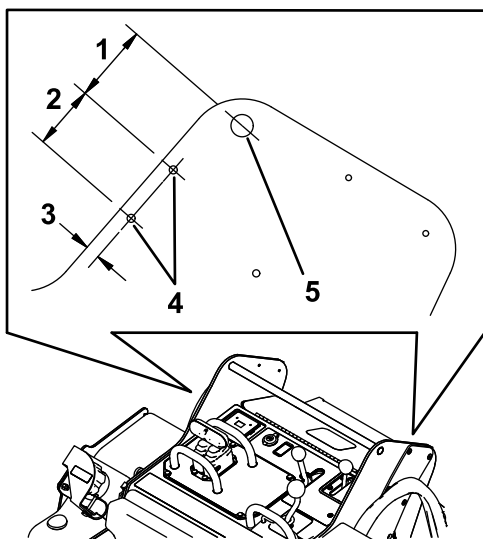

Diagram 6

1. 7,0 cm 4. Luknja
2. 5,7 cm 5. Referenčni drog
3. 1,3 cm

2. Na označenih mestih izvrtajte luknje (9/32") skozi ohišje.
3. Namestite levi nosilec ščitnika na levo stran ohišja z 2 vijakoma (1/4 x 3/4") in 2 zaklepnima maticama (1/4"), kot je prikazano na Diagram 7.

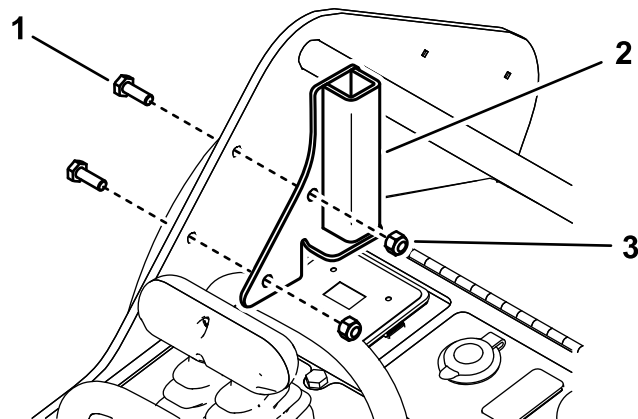

Diagram 7

1. Vijaki (1/4 x 3/4") 3. Varovalna matica (1/4")
2. Levi nosilec ščitnika

4. Namestite desni nosilec ščitnika na desno stran ohišja z 2 vijakoma (1/4 x 3/4") in 2 zaklepnima maticama (1/4"), kot je prikazano na Diagram 7.

3

Sestavljanje ščitnika za upravljavca

Deli potrebni za ta postopek:

2	Podpora ščitnika (1 upogib) – samo serija 200/300 ali TX 400/500
2	Podpora ščitnika (2 upogiba) – samo TX1000
1	Ščitnik
8	Vijak (1/4 x 1 1/2")
8	Podložka
8	Varovalna matica (1/4")

Sestavljanje ščitnika

Opomba: Za vlečne enote serije 200/300 ali TX 400/500 uporabite podpore ščitnikov z 1 upogibom. Za vlečne enote TX 1000 uporabite podpore ščitnikov z 2 upogiboma.

1. Podpore ščitnikov potisnite v žepe v nosilcih ščitnikov na vlečni enoti (Diagram 8 ali Diagram 9).

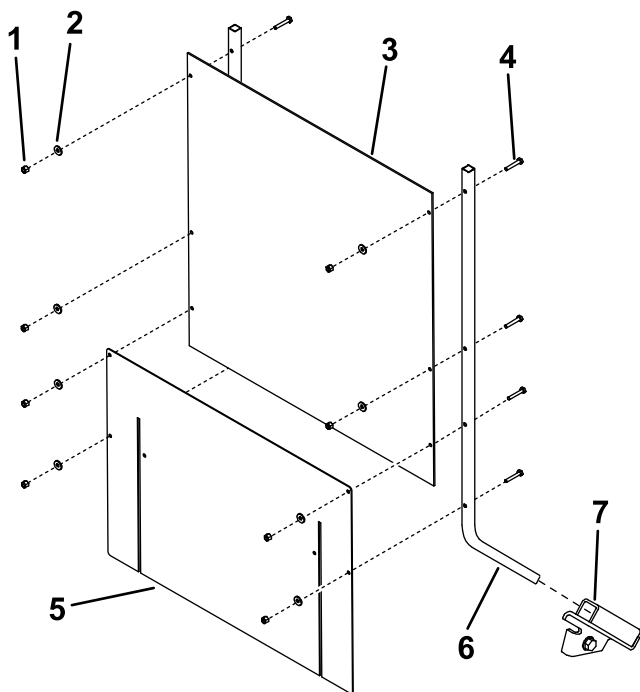

g202610

Diagram 8

Vlečne enote serije 200/300 ali TX 400/500

- | | |
|-------------------------|-------------------------|
| 1. Varovalna matica (8) | 5. Varovalo |
| 2. Podložka (8) | 6. Podpora ščitnika (2) |
| 3. Ščitnik | 7. Nosilec ščitnika (2) |
| 4. Vijak (8) | |

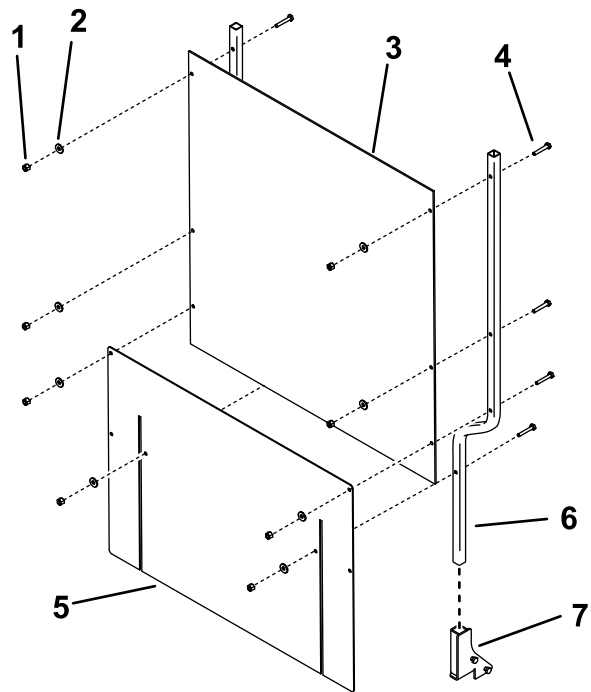

g202842

Diagram 9

Samo vlečne enote TX 1000

- | | |
|-------------------------|-------------------------|
| 1. Varovalna matica (8) | 5. Varovalo |
| 2. Podložka (8) | 6. Podpora ščitnika (2) |
| 3. Ščitnik | 7. Nosilec ščitnika (2) |
| 4. Vijak (8) | |

- Z 8 vijaki ($\frac{1}{4} \times 1 \frac{1}{2}$ "), 8 podložkami in 8 zaklepnimi maticami ($\frac{1}{4}$ ") pritrдите ščitnik in prilagodljivo varovalo na podpore ščita, kot je prikazano na [Diagram 8](#) ali [Diagram 9](#).

Opomba: Varovalo mora segati čez motor ali pokrov.

4

Namestitev zaščite pred trskami

Deli potrebni za ta postopek:

1	Zaščita pred trskami
1	Varovalni zatič
1	Razcepka

Postopek

Enota za drobljenje panjev ima 4 sklope montažnih lukenj za namestitev zaščite pred trskami ([Diagram 10](#)). Ko drobite panj blizu tal, premaknite zaščito

navzgor (zgornje luknje), ko drobite visoke šore, pomaknite zaščito navzdol (spodnje luknje). Namestite zaščito pred trskami po naslednjih navodilih:

1. Namestite cev za namestitev na zaščito med 2 luknji na enoti za drobljenje panjev (Diagram 10).

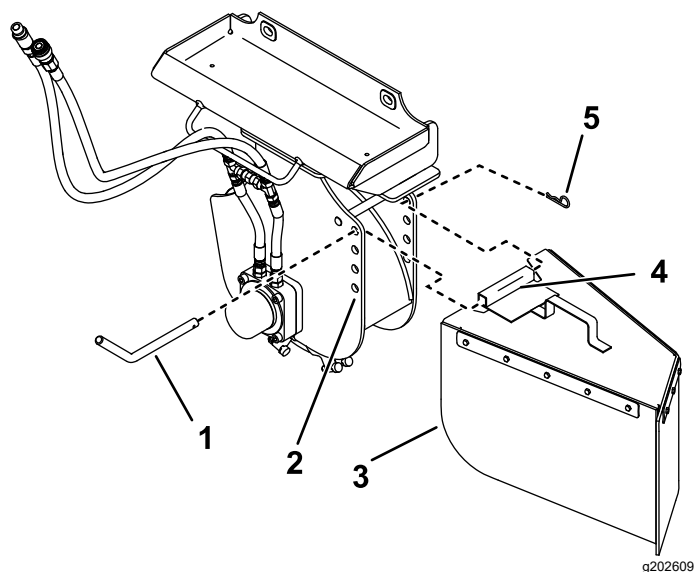

Diagram 10

- | | |
|-------------------------|----------------------|
| 1. Varovalni zatič | 4. Cev za namestitev |
| 2. Luknje za pritrditev | 5. Razcepka |
| 3. Zaščita pred trskami | |

2. Potisnite varovalni zatič skozi luknje v enoti in cevi za namestitev (Diagram 10).
3. Pritrdite sornik z razcepko (Diagram 10).

Pregled izdelka

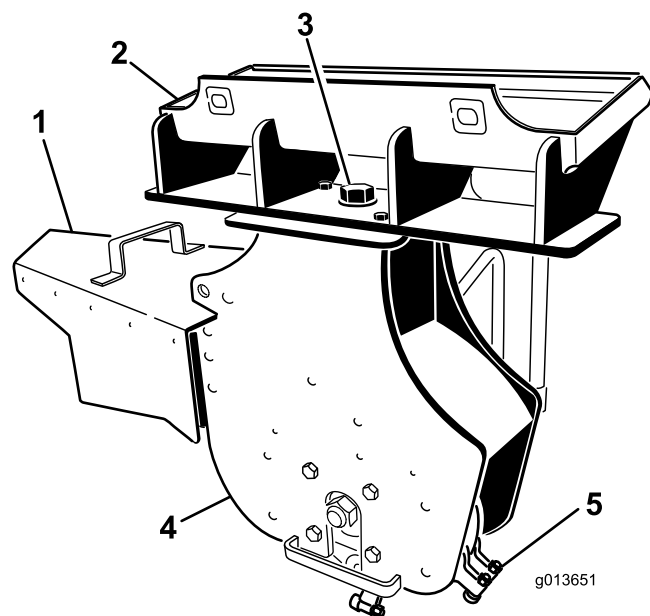

Diagram 11

- | | |
|-------------------------|-------------------------------------|
| 1. Zaščita pred trskami | 4. Glava enote za drobljenje panjev |
| 2. Plošča za pritrditev | 5. Zobje |
| 3. Tečajni vijak | |

Specifikacije

Opomba: Tehnični podatki in zasnova se lahko spremenijo brez predhodnega obvestila.

Širina (z zaščito pred trskami)	112 cm
Širina (brez zaščite pred trskami)	66 cm
Dolžina	51 cm
Višina	79 cm
Teža	120 kg

Če želite zagotoviti optimalno delovanje in ohraniti veljavnost varnostnega certifikata stroja, uporabljajte izključno originalne nadomestne dele in dodatno opremo Toro. Uporaba nadomestnih delov in dodatne opreme drugih proizvajalcev je lahko nevarna in lahko privede do razveljavitve garancije.

Delovanje

Nameščanje ali odstranjevanje priključka

V priročniku za upravljanje preberite o postopku namestitve in odstranitve vlečne enote.

Pomembno: Pred namestitvijo priključka poskrbite, postavite stroj na ravno površino in poskrbite, da na pritrilnih ploščah ni umazanije ali smeti ter da se lahko zatiči neovirano vrtijo. Če se zatiči ne vrtijo neovirano, jih namažite.

Opomba: Za dviganje in premikanje delovnega priključka vedno uporabljajte vlečno enoto.

⚠ OPOZORILO

Če zatiči za hitro pritrditev ne segajo popolnoma skozi ploščo za pritrditev priključkov, lahko priključek pade s stroja in poškoduje vas ali druge osebe.

Poskrbite, da se zatiči za hitro pritrditev popolnoma prilegajo plošči za pritrditev priključkov.

⚠ OPOZORILO

Hidravlična tekočina, ki pod tlakom brizga iz sistema, lahko predre kožo in povzroči poškodbe. Tekočino, ki je prodrla v kožo, mora v nekaj urah kirurško odstraniti zdravnik, ki ima izkušnje s tovrstnimi poškodbami. V nasprotnem primeru lahko pride do gangrene.

- Zagotovite, da so vse cevi in vodi za hidravlično tekočino v dobrem stanju ter da so armature in priključki hidravličnega sistema dobro zategnjeni, preden v hidravličnem sistemu vzpostavite tlak.
- Ne približujte se puščanjem iz luknjic ali šobam, iz katerih uhaja hidravlična tekočina pod visokim tlakom.
- Za iskanje mest, kjer uhaja hidravlična tekočina, uporabite karton ali papir. Nikoli ne uporabljajte svojih rok.

⚠ POZOR

Hidravlične spojke, hidravlični vodi/ventili in hidravlična tekočina so lahko vroči. Ob stiku z vročimi komponentami lahko pride do opeklin.

- Med delom s hidravličnimi spojkami uporabljajte rokavice.
- Preden se dotaknete komponent hidravličnega sistema, počakajte, da se stroj ohladi.
- Ne dotikajte se hidravlične tekočine, ki je iztekla iz sistema.

Drobljenje panjev

⚠ OPOZORILO

Med delovanjem enote lahko drobir leti v vse smeri in povzroči poškodbe oči in drugih izpostavljenih delov telesa.

- Enote za drobljenje panjev nikoli ne uporabljajte brez nameščenega ščitnika na vlečni enoti in brez zaščite pred trskami na enoti za drobljenje panjev.
 - Med delom nosite zaščitna očala, zaščito za sluh, ustrezno obutev z nedrsečim podplatom in dolge hlače.
 - Druge navzoče osebe naj bodo vsaj 9 m oddaljene od območja delovanja stroja.
1. Če vaša vlečna enota omogoča nastavitve hitrosti, jo prestavite v položaj POČASI.
 2. Zaženite motor.
 3. Povlecite ročico za pomožno hidravlično opremo do upravljalnega ročaja, da aktivirate enoto za drobljenje panjev.
 4. Enoto za drobljenje panjev postavite na levo stran in za panj ([Diagram 12](#)).

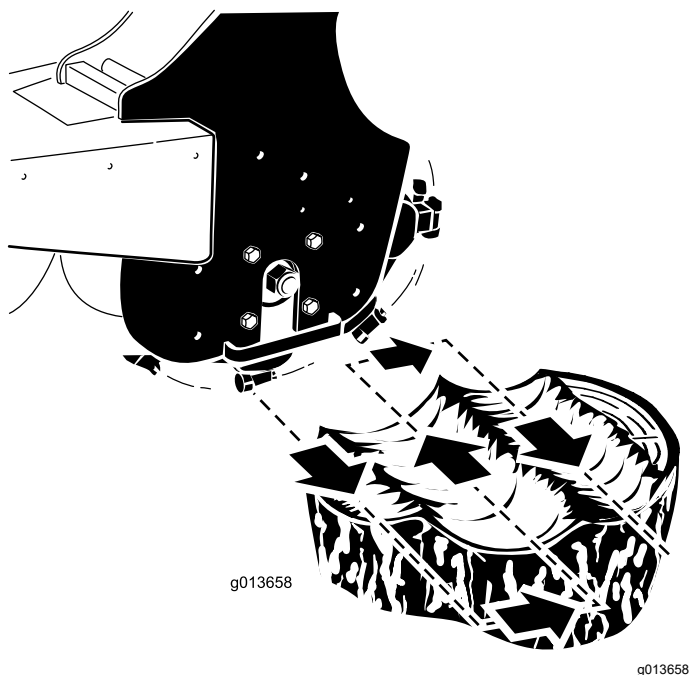

Diagram 12

Drobljenje korenin

1. Zaustavite enoto za drobljenje panjev in jo vertikalno obesite na roke nakladalnika nekaj centimetrov nad tlemi.
2. Ugasnite motor in odstranite ključ.
3. Zrahljajte veliki vijak na vrhnjem delu enote (Diagram 13).

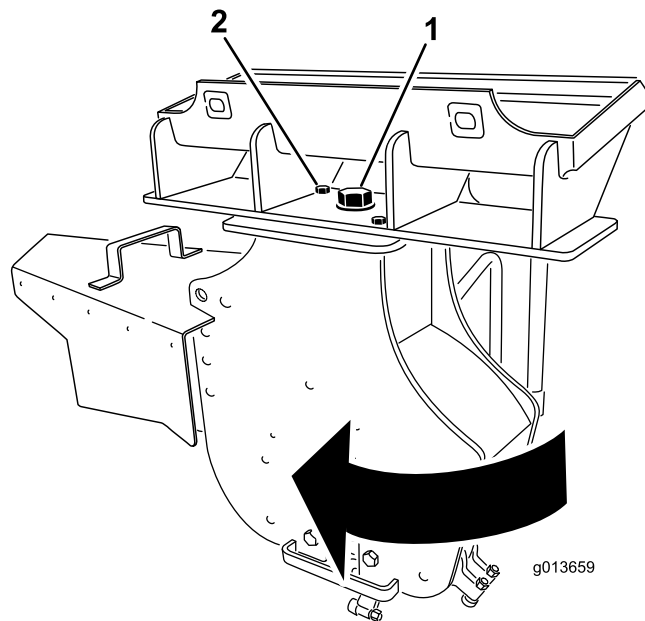

Diagram 13

5. Z ročico za nagib priključka pomaknite enoto proti sebi in drobite z globino od 0,5 do 5 cm, odvisno od trdote lesa (Diagram 12).

Opomba: Če drobite pregloboko, se enota ustavi. Če se ustavi, jo nekoliko dvignite in poskusite znova.

6. Pomaknite enoto za drobljenje panjev spet na levo (Diagram 12), jo spustite za 0,5 do 5 cm in ponovite vse korake od 4 do 6, dokler ne zmeljete nekaj centimetrov panja.
7. Dvignite roki nakladalnika do prvotne višine.
8. Enoto za drobljenje panjev premaknite v desno stran (Diagram 12).
9. Korake od 4 do 8 ponavljajte, dokler ne pridete do desne strani panja.
10. Enoto prestavite nazaj na levo stran panja, jo spustite in ponovite vse korake od 3 do 10, dokler ne zmeljete panja do tal.

Opomba: Če želite zadržati leteče trske, boste morda morali enoto za drobljenje panjev ustaviti in premakniti zaščito pred trskami navzgor, medtem ko boste enoto pomikali navzdol.

11. Ko končate z delom, zaustavite enoto tako, da prestavite ročico za pomožno hidravlično opremo v NEVTRALNI položaj.

1. Veliki vijak – zrahljajte
2. Sprednji vijak – odstranite

4. Odstranite sprednji vijak in matico, ki pritrjujeta enoto za drobljenje panjev (Diagram 13).
5. Nagnite enoto za 30 stopinj v smeri urinega kazalca (Diagram 13).
6. Veliki vijak na vrhu enote privijte na 406 N·m, kot je prikazano na (Diagram 13).
7. V sprednjo luknjo namestite vijak in matico ter ju privijte z navorom 101 N·m, kot je prikazano na Diagram 13.
8. Vključite vlečno enoto in zaženite enoto za drobljenje panjev.
9. Enoto spustite v korenino.
10. Premikajte enoto za drobljenje panjev po dolžini korenine tako, da premikate vlečno enoto nad korenino.
11. Ko končate z delom, zaustavite enoto tako, da prestavite ročico za pomožno hidravlično opremo v NEVTRALNI položaj.
12. Ugasnite motor in odstranite ključ.
13. Zrahljajte veliki vijak na vrhnjem delu enote (Diagram 13).

14. Odstranite sprednji vijak in matico, ki pritrujeta enoto za drobljenje panjev (Diagram 13).
 15. Nagnite enoto za 30 stopinj v nasprotni smeri urinega kazalca (Diagram 13).
 16. Veliki vijak na vrhu enote privijte na 406 N·m, kot je prikazano na (Diagram 13).
 17. V sprednjo luknjo namestite vijak in matico ter ju privijte z navorom 101 N·m, kot je prikazano na Diagram 13.
- Če vaša vlečna enota omogoča nastavitve hitrosti (na voljo na nekaterih vlečnih enotah s kolesi), nastavite hitrost v položaj POČASI (ikona želve).
 - Če ima vaša vlečna enota razdelilnik pretoka (prisoten je na nekaterih vlečnih enotah na kolesih), ga nastavite približno na položaj 10. ure.

Položaj za transport

Ko prevažate priključek, naj bo priključek čim bližje tlam, ne več kot 15 cm nad tlemi. Nagnite ga nazaj.

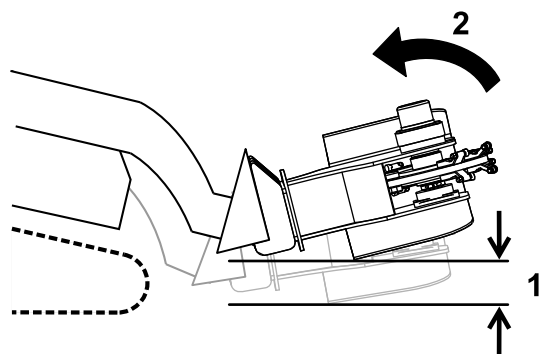

Diagram 14

g245446

1. Ne več kot 15 cm nad tlemi
2. Nagnite priključek nazaj.

Prevoz enote za drobljenje panjev na priklopnem vozilu

Enoto namestite na priklopno vozilo ali tovornjak, ki jo lahko prevažata. Enoto varno privežite na priklopno vozilo ali tovornjak z veznimi trakovi, ki so primerni za težo priključka in za uporabo na avtocesti.

Pomembno: Pred prevozom vlečne enote odstranite ščitnik za upravljavca, da ne poškodujete ščitnika vlečne enote.

Delovni namigi

- Vedno uporabljajte poln plin (največjo hitrost motorja).
- Nikoli ne prevažajte priključka z dvignjenimi rokami nakladalnika. Roke naj bodo spuščene, priključek pa nagnjen navzgor.

Vzdrževanje

Priporočeni urnik(i) vzdrževanja

Intervali servisnega vzdrževanja	Postopek vzdrževanja
Pred vsako uporabo ali dnevno	<ul style="list-style-type: none">Namažite stroj.Preverite stanje zob in obrnite ali zamenjajte vse, ki so obrabljeni ali poškodovani.
Pred skladiščenjem	<ul style="list-style-type: none">Namažite stroj.Pobarvajte poškodovane površine.

Mazanje stroja

Servisni interval: Pred vsako uporabo ali dnevno
Pred skladiščenjem

Namažite pritrilni element na [Diagram 15](#).

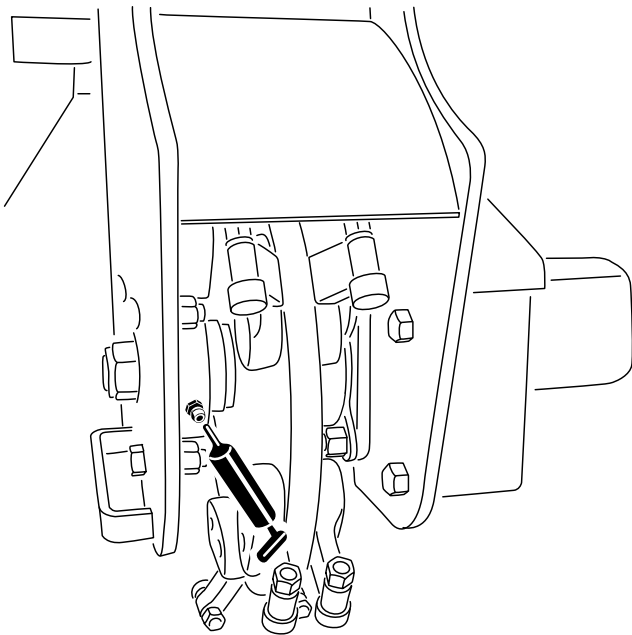

Diagram 15

g203602

Zamenjava zob

Servisni interval: Pred vsako uporabo ali dnevno—Preverite stanje zob in obrnite ali zamenjajte vse, ki so obrabljeni ali poškodovani.

Zaradi velike obrabe zob je te treba redno obračati in jih občasno zamenjati.

Vsak zob je indeksiran s 3 položaji tako, da ga lahko pred zamenjavo dvakrat obrnete in na ta način izpostavite nov oster rob.

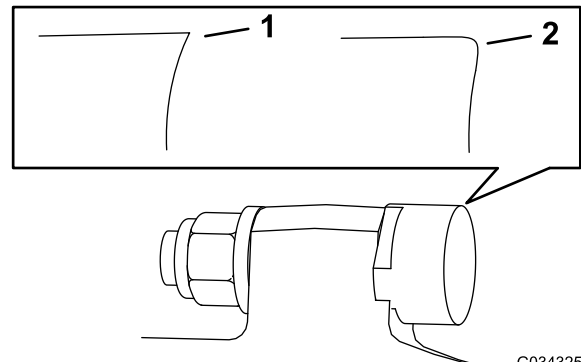

G034325
g034325

Diagram 16

1. Oster zob

2. Izrabljen zob

Vrsta masti: mast za splošno uporabo

1. Stroj parkirajte na ravni podlagi, spustite roki nakladalnika in aktivirajte parkirno zavoro (če je nameščena).
2. Ugasnite motor in odstranite ključ.
3. Mazalko očistite s krpo.
4. Mazalno pištolo pritrдите na mazalko.
5. Načrpajte mast v mazalko do točke, ko začne mast iztiskati iz ležajev.
6. Obrišite odvečno mast.

Za obračanje zoba zrahljajte matico, s katero je zob pritrjen ([Diagram 17](#)). Zob potisnite naprej in ga obrnite za eno tretjino obrata, da obrnete nerabljen rob navzven. Privijte matico, ki pritrjuje zob, z zateznim momentom od 37 do 45 N·m.

Skladiščenje

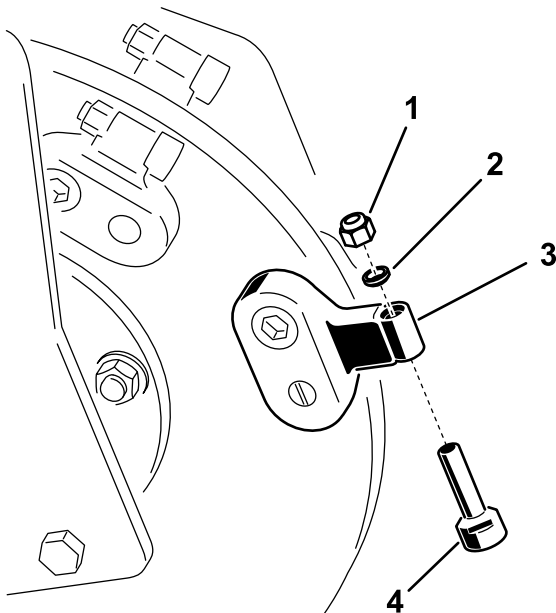

Diagram 17

g246708

(Videz vaše enote za drobljenje panjev se lahko razlikuje od tistega na sliki)

- | | |
|---------------|----------------|
| 1. Matica | 3. Držalo zoba |
| 2. Distančnik | 4. Zob |

1. Pred dolgotrajnim skladiščenjem delovni priključek operite z raztopino blagega detergenta in vodo, da odstranite prah in umazanijo.
2. Preglejte stanje zob. Obrnite ali zamenjajte vse obrabljene ali poškodovane zobe.
3. Preverite in po potrebi privijte vse vijake in maticice. Popravite ali zamenjajte morebitne poškodovane ali obrabljene dele.
4. Prepričajte se, da so vse hidravlične spojke povezane, da preprečite kontaminacijo hidravličnega sistema.
5. Prebarvajte vse opraskane in oguljene kovinske površine. Barvo lahko kupite pri pooblaščenem prodajalcu.
6. Delovni priključek uskladiščite v čistem in suhem skladiščnem prostoru. Prekrijte ga, da ga zaščitite in ohranite čistega.

Za zamenjavo zoba odstranite matico, s katero je pritrjen zob, nato pa na isto mesto namestite nov zob in matico ([Diagram 17](#)). Privijte matico, ki pritrjuje zob, z zateznim momentom od 37 do 45 N·m.

Tehnične motnje

Težava	Možni vzroki	Pravilni postopki
Rezalni kolut se med rezanjem ustavi.	<ol style="list-style-type: none"> 1. Režete pregloboko. 2. Zobje so obrabljeni, poškodovani ali polomljeni. 	<ol style="list-style-type: none"> 1. Dvignite roke nakladalnika za 13 mm. 2. Obrnite ali zamenjajte obrabljene, poškodovane ali polomljene zobe.
Rezalni kolut se ne vrti ali se vrti počasi.	<ol style="list-style-type: none"> 1. Hidravlična spojka ni popolnoma priključena. 2. Hidravlična spojka je poškodovana. 3. V hidravlični cevi je ovira. 4. Pomožni ventil na vlečni enoti se ne odpira. 5. Hidravlični motor ali pogon se je pokvaril. 6. Zavora povratnega ventila je obrnjena. 	<ol style="list-style-type: none"> 1. Preverite in pritrdite vse spojke. 2. Preverite/zamenjajte spojke. 3. Poiščite in odstranite oviro. 4. Popravite ventil. 5. Obrnite se na pooblaščenega serviserja. 6. Obrnite smer povratnega ventila; obrnite se na pooblaščenega serviserja.
Enota za drobljenje panjev drobi prepočasi.	<ol style="list-style-type: none"> 1. Zobje so obrabljeni. 2. Nastavitev na delilniku pretoka in ročici za hitrost je napačna (velja samo za enote s kolesi). 3. V hitri spojki ali cevi je prišlo do zamašitve. 4. Hidravlični sistem je prevroč. 5. Varnostni ventil je nastavljen pod specifikacijami. 	<ol style="list-style-type: none"> 1. Obrnite ali zamenjajte obrabljene zobe. 2. Nastavite razdelilnik pretoka na položaj 10. ure in ročico za hitrost na nizko hitrost (položaj želve). 3. Preverite cevi in spojke ter odpravite morebitne težave. 4. Izklopite sistem in počakajte, da se ohladi. 5. Obrnite se na pooblaščenega serviserja.
Rezalni kolut se obrača v napačno smer.	<ol style="list-style-type: none"> 1. Ročica pomožnega ventila je v napačnem položaju. 2. Hidravlične cevi so obrnjene. 	<ol style="list-style-type: none"> 1. Ročico pomožnega ventila prestavite v zadnji položaj. 2. Odklopite cevi in zamenjajte njihove položaje.

Izjava o vgradnji

The Toro Company, 8111 Lyndale Avenue South, Bloomington, MN, ZDA izjavlja, da so naslednje enote v skladu z navedenimi direktivami, če so nameščene v skladu s priloženimi navodili za posamezne modele Toro, kot je navedeno v ustreznih izjavah o skladnosti.

Model št.:	Serijska št.:	Opis izdelka	Opis računa	Splošni opis	Direktiva
22429	404320000 in gor	Enota za drobljenje panjev	STUMP GRINDER ATTACHMENT CE	Enota za drobljenje panjev	2006/42/ES

Zadevna tehnična dokumentacija je bila sestavljena v skladu z določili Dela B Priloge VII k 2006/42/ES.

Zaveujemo se, da bomo posredovali vse informacije o teh delno dokončanih strojih v odgovor na morebitna vprašanja nacionalnih organov. Postopek posredovanja informacij bo elektronski.

Ta stroj ne bo dan v uporabo, dokler ne bo vgrajen v odobrene modele strojev Toro, kot je navedeno v s tem povezani izjavi o skladnosti, in v skladu z vsemi navodili, pri čemer se lahko izjavi, da je v skladu z vsemi zadevnimi direktivami.

Potrdil:



Chad Moe
Višji tehnični vodja
8111 Lyndale Ave. South
Bloomington, MN 55420, USA
Oktober 19, 2022

Pooblaščen zastopnik:

Marcel Dutrieux
Manager European Product Integrity
Toro Europe NV
Nijverheidsstraat 5
2260 Oevel
Belgium

UK Declaration of Incorporation

The Toro Company, 8111 Lyndale Avenue South, Bloomington, MN, ZDA izjavlja, da so naslednje enote v skladu z navedenimi direktivami, če so nameščene v skladu s priloženimi navodili za posamezne modele Toro, kot je navedeno v ustreznih izjavah o skladnosti.

Model št.:	Serijska št.:	Opis izdelka	Opis računa	Splošni opis	Direktiva
22429	404320000 in gor	Enota za drobljenje panjev	STUMP GRINDER ATTACHMENT CE	Enota za drobljenje panjev	S.I. 2008 št. 1597

Zadevna tehnična dokumentacija je bila sestavljena v skladu z razporedom 10 S.I 2008 št. 1597.

Zavezuje se, da bomo posredovali vse informacije o teh delno dokončanih strojih v odgovor na morebitna vprašanja nacionalnih organov. Postopek posredovanja informacij bo elektronski.

Ta stroj ne bo dan v uporabo, dokler ne bo vgrajen v odobrene modele strojev Toro, kot je navedeno v s tem povezani izjavi o skladnosti, in v skladu z vsemi navodili, pri čemer se lahko izjavi, da je v skladu z vsemi zadevnimi direktivami.

This declaration has been issued under the sole responsibility of the manufacturer.
The object of the declaration is in conformity with relevant UK legislation.

Pooblaščen zastopnik:

Marcel Dutrieux
Manager European Product Integrity
Toro U.K. Limited
Spellbrook Lane West
Bishop's Stortford
CM23 4BU
United Kingdom



Chad Moe
Višji tehnični vodja
8111 Lyndale Ave. South
Bloomington, MN 55420, USA
Oktober 19, 2022

Obvestilo o zasebnosti v Evropi

Podatki, ki jih zbira podjetje Toro

Toro Warranty Company (Toro) spoštuje vašo zasebnost. Da bi lahko obdelali vaš garancijski zahtevek in stopili v stik z vami v primeru odpoklica izdelka, vas prosimo, da nam posredujete določene osebne podatke, bodisi neposredno bodisi prek lokalnega podjetja ali prodajalca izdelkov Toro.

Garancijski sistem podjetja Toro gostuje v strežnikih v Združenih državah Amerike, kjer zakon o varstvu osebnih podatkov morda ne zagotavlja enakega varstva, kot velja v vaši državi.

ČE NAM POSREDUJETE SVOJE OSEBNE PODATKE, TO POMENI, DA SOGLAŠATE Z OBDELAVO OSEBNIH PODATKOV, KAKRŠNA JE OPISANA V TEM OBVESTILU O ZASEBNOSTI.

Kako Toro uporablja podatke

Podjetje Toro lahko uporabi vaše osebne podatke za obdelavo garancijskih zahtevkov, da stopimo v stik z vami v primeru odpoklica izdelka in za kateri koli drug namen, o katerem boste obveščeni. V zvezi s katero koli od teh dejavnosti lahko Toro deli vaše podatke s svojimi pridruženimi podjetji, trgovci ali drugimi poslovnimi partnerji. Vaših osebnih podatkov ne bomo prodali nobenemu drugemu podjetju. Pridržujemo si pravico do razkritja osebnih podatkov zaradi skladnosti z veljavnimi zakoni in zahtevami ustreznih pristojnih organov, pravičnega delovanja naših sistemov ali zaradi lastne zaščite oziroma zaščite drugih uporabnikov.

Hramba vaših osebnih podatkov

Vaše osebne podatke bomo hranili tako dolgo, kot jih bomo potrebovali za namene, za katere so bili prvotno zbrani, za druge zakonite namene (kot je skladnost s predpisi) ali kot to zahteva veljavna zakonodaja.

Zaveza podjetja Toro k varovanju vaših osebnih podatkov

Sprejeli bomo razumne previdnostne ukrepe, da zaščitimo vaše osebne podatke. Skrbimo tudi za ohranjanje točnosti in ažurnosti osebnih podatkov.

Dostop do vaših osebnih podatkov in popravki

Če želite pregledati ali popraviti svoje osebne podatke, nam pišite na elektronski naslov legal@toro.com.

Avstralski zakon o varstvu potrošnikov

Informacije za avstralske kupce v zvezi z avstralskim zakonom o varstvu potrošnikov so na voljo znotraj prodajnega paketa ali pri lokalnem prodajalcu izdelkov Toro.

Opozorilo glede kalifornijskega predloga številka 65

Kaj pomeni to opozorilo?

Na izdelkih za prodajo boste morda videli nalepko z naslednjim ali podobnim opozorilom:



OPOZORILO: rak in škodljiv vpliv na razmnoževanje – www.p65Warnings.ca.gov.

Kaj je predlog številka 65?

Predlog številka 65 velja za vsa podjetja, ki delujejo v Kaliforniji, prodajajo izdelke v Kaliforniji ali proizvajajo izdelke, ki se lahko prodajajo ali prinesejo v Kalifornijo. Nalaga, da mora guverner zvezne države Kalifornija vzdrževati in objaviti seznam kemikalij, za katere je znano, da povzročajo raka, prirodne napake in/ali imajo druge negativne vplive na sposobnost razmnoževanja. Seznam, ki se posodobi vsako leto, vsebuje stotine kemikalij, ki jih lahko najdemo v številnih izdelkih za vsakodnevno uporabo. Namen predloga številka 65 je obvestiti javnost o izpostavljenosti tem kemikalijam.

Predlog številka 65 ne prepoveduje prodaje izdelkov, ki vsebujejo te kemikalije, temveč zahteva, da so na izdelkih, embalaži izdelkov ali v dokumentaciji izdelka navedena opozorila. Poleg tega prisotnost opozorila v skladu s predlogom številka 65 ne pomeni, da izdelek ne izpolnjuje varnostnih standardov ali zahtev. Vlada zvezne države Kalifornija je objavila pojasnilo, da prisotnost opozorila v skladu s predlogom številka 65 ni enako odločbi regulativnega organa glede »varnosti« ali »nevarnosti« izdelka. Veliko teh kemikalij se uporablja v izdelkih za vsakodnevno uporabo brez dokumentiranih škodljivih vplivov. Za več informacij obiščite <https://oag.ca.gov/prop65/faqs-view-all>.

Opozorilo v skladu s predlogom številka 65 pomeni, da je podjetje: (1) ocenilo izpostavljenost in presodilo, da »ne predstavlja pomembnega tveganja«; ali (2) da je bilo opozorilo dodano na podlagi prisotnosti kemikalije s seznama brez ocene izpostavljenosti.

Ali ta zakonodaja velja povsod?

Opozorila na podlagi predloga številka 65 so obvezna samo po zakonodaji zvezne države Kalifornija. Ta opozorila lahko vidite na številnih mestih po vsej Kaliforniji, med drugim tudi v restavracijah, trgovinah z živili, hotelih, šolah in bolnišnicah ter na številnih izdelkih. Poleg tega nekatere spletne trgovine in trgovci na drobno, ki prodajajo blago po pošti, navajajo opozorila v skladu s predlogom številka 65 na svojih spletnih straneh ali v katalogih.

Kako se lahko opozorila zvezne države Kalifornija primerjajo z zveznimi omejitvami?

Standardi po predlogu številka 65 so pogosto bolj strogi od zveznih in mednarodnih standardov. Za različne snovi so ravni koncentracij, za katere se zahteva opozorilo v skladu s predlogom številka 65, veliko nižje od zveznih omejitev. Na primer standard za opozorila v skladu s predlogom številka 65 za svinec je 0,5 µg/dan, kar je veliko pod zveznimi in mednarodnimi standardi.

Zakaj nekateri podobni izdelki nimajo opozorila?

- Za izdelke, ki se prodajajo v Kaliforniji, se zahteva označevanje v skladu s predlogom številka 65, medtem ko se za podobne izdelke, ki se prodajajo drugje, to ne zahteva.
- Podjetje, ki je v pravnem postopku v zvezi s predlogom številka 65 doseglo poravnavo, bo moralo uporabljati opozorila v skladu s predlogom številka 65, medtem ko drugim podjetjem tega ni treba storiti.
- Izvajanje zakonodaje v zvezi s predlogom številka 65 ni dosledno.
- Podjetja se lahko odločijo, da izdelkov ne bodo opremila z opozorili, če presodijo, da zanje zakonodaja po predlogu številka 65 ne velja; odsotnost opozoril še ne pomeni, da izdelek ne vsebuje podobnih koncentracij kemikalij s seznama.

Zakaj podjetje Toro prilaga to opozorilo?

Toro se je odločil, da bo potrošnikom dal na razpolago vse možne informacije, da lahko sprejmejo ozaveščeno odločitev, katere izdelke bodo kupili in uporabljali. Toro v določenih primerih prilaga opozorila zaradi prisotnosti ene ali več kemikalij s seznama, brez ocene ravni izpostavljenosti, ker vse kemikalije s seznama nimajo zahtev v zvezi mejno vrednostjo izpostavljenosti. Čeprav je izpostavljenost zaradi izdelkov, ki jih proizvaja Toro, lahko zanemarljiva ali v takem obsegu, da »ne predstavlja večjega tveganja«, se je Toro iz previdnosti odločil, da bo priložil opozorila v skladu s predlogom številka 65. Če Toro teh opozoril ne bi priložil, bi bil lahko izpostavljen tožbi zvezne države Kalifornija ali zasebnih strank, ki bi zahtevale izvajanje zakonodaje v skladu s predlogom številka 65, in velikim denarnim kaznim.