



Count on it.

Manual Pengendali

Mesin Rumput Greensmaster® 1018, 1021 dan 1026

No. Model 04820—Nombor Bersiri 414000000 dan Atas

No. Model 04830—Nombor Bersiri 414000000 dan Atas

No. Model 04840—Nombor Bersiri 414000000 dan Atas

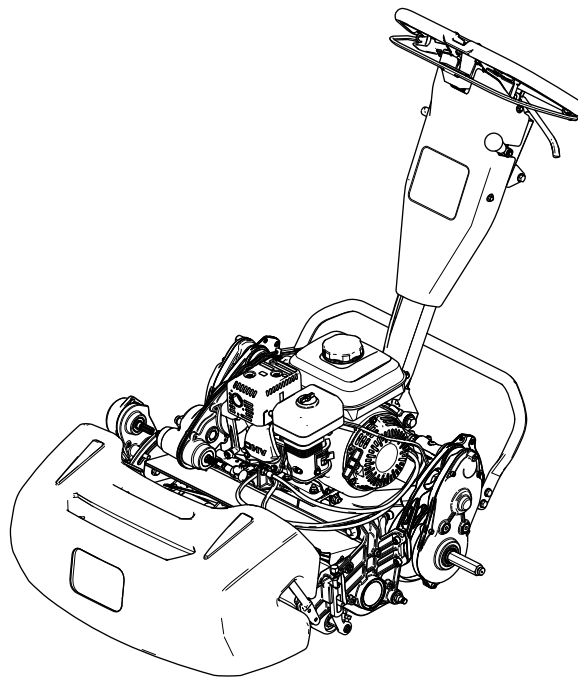

Produk ini mematuhi semua arahan Eropah yang relevan. Untuk mendapatkan butiran, sila rujuk helaian Pengakuan Pematuhan (DOC) khusus bagi produk yang berasingan.

Tata Sumber Awam California Seksyen 4442 atau 4443 akan dilanggar jika enjin digunakan atau dikendalikan di tanah yang dilitupi hutan, dilitupi semak atau dilitupi rumput melainkan jika mesin dilengkapi penangkap percikan seperti yang dinyatakan dalam Seksyen 4442, diselenggarakan dalam keadaan berfungsi yang berkesan atau enjin dibina, dilengkapi dan diselenggarakan untuk pencegahan api.

Manual pemilik enjin yang disertakan bertujuan untuk memberikan maklumat tentang sistem pengeluaran, penyelenggaraan dan waranti Agensi Perlindungan Alam Sekitar (EPA) Amerika Syarikat dan Peraturan Kawalan Pengeluaran California. Alat ganti boleh dipesan melalui pembuat enjin.

Pengendalian mesin ini pada ketinggian 1,500 m (5,000 kaki) dari aras laut memerlukan jet altitud tinggi. Rujuk manual pemilik enjin Honda anda.

⚠ AMARAN

CALIFORNIA
Amaran Peringatan 65

Ekzos enjin daripada produk ini mengandungi bahan-bahan kimia yang diketahui boleh menyebabkan kanser, kecacatan kelahiran, atau bahaya pembiakan yang lain di Negeri California.

Penggunaan produk ini boleh menyebabkan pendedahan kepada bahan-bahan kimia yang diketahui boleh menyebabkan kanser, kecacatan kelahiran, atau bahaya pembiakan yang lain di Negeri California.

Pengenalan

Mesin ini ialah mesin rumput undur dengan bilah gelendong yang dimaksudkan untuk digunakan oleh pengendali profesional yang diupah untuk penggunaan komersial. Mesin ini terutamanya direka bentuk untuk memotong rumput di tanah rumput yang diselenggarakan dalam keadaan baik. Penggunaan produk ini untuk tujuan selain penggunaan yang dimaksudkan mungkin membahayakan anda dan orang yang berhampiran.

Baca maklumat ini dengan teliti untuk mengetahui cara mengendalikan dan menyelenggarakan produk anda dengan sewajarnya demi mengelakkan kecederaan dan kerosakan produk. Anda bertanggungjawab untuk mengendalikan produk secara wajar dan selamat.

Lawati www.Toro.com untuk mendapatkan bahan tentang keselamatan produk dan latihan pengendalian, maklumat aksesori, bantuan mencari penjual atau untuk mendaftarkan produk anda.

Jika anda memerlukan servis, alat ganti Toro yang asli atau maklumat tambahan, hubungi Penjual Servis atau Khidmat Pelanggan Toro yang Sah dan berikan butiran model dan nombor siri produk anda. [Rajah 1](#) menunjukkan bahagian yang terdapatnya butiran model dan nombor siri produk. Tuliskan nombor pada ruang yang disediakan.

Penting: Anda boleh menggunakan peranti mudah alih anda untuk mengimbas kod QR (jika dilengkapi) pada pelekat nombor siri untuk mengakses maklumat waranti, alat ganti dan maklumat produk yang lain.

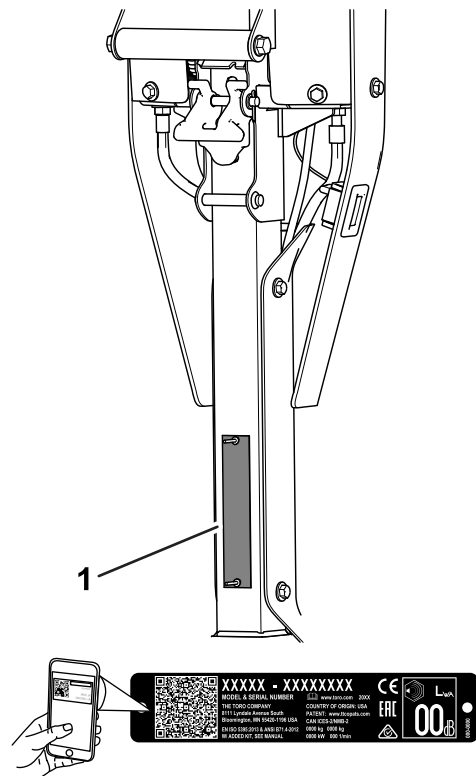

Rajah 1

1. Tempat butiran model dan nombor siri

No. Model _____
Nombor Bersiri _____

Manual ini menyatakan bahaya yang mungkin berlaku dan mengandungi mesej keselamatan yang ditunjukkan melalui simbol isyarat keselamatan (Rajah 2), yang memberikan amaran tentang bahaya yang mungkin menyebabkan kecederaan serius atau kematian akan berlaku jika anda tidak mengikuti langkah berjaga-jaga yang disyorkan.



Rajah 2

Simbol isyarat keselamatan

g000502

Manual ini menggunakan 2 perkataan untuk menyerlahkan maklumat. **Penting** memerlukan perhatian anda kepada maklumat mekanikal khas dan **Perhatian** menegaskan maklumat am yang seharusnya diberikan perhatian khas.

Kandungan

Keselamatan	4
Keselamatan Am	4
Pelekat Keselamatan dan Arahan	4
Persediaan	6
1 Melaraskan dan Memasangkan Unit Pemo- tongan	7
2 Memasangkan Aci Roda Angkut	8
3 Memasangkan Roda Angkut	8
4 Memasangkan Bakul Rumput	9
5 Melaraskan Kelajuan Enjin	10
Gambaran Keseluruhan Produk	10
Kawalan	11
Spesifikasi	13
Alat Tambahan/Aksesori	14
Sebelum Pengendalian	14
Keselamatan Sebelum Pengendalian	14
Melakukan Penyelenggaraan Harian	15
Memeriksa Paras Minyak Enjin	15
Spesifikasi Bahan Api	15
Mengisi Tangki Bahan Api	15
Melaraskan Kadar Potongan	15
Melaraskan Kelajuan Gelendong	16
Melaraskan Kedudukan Gelendong Cengkaman	16
Melaraskan Ketinggian Pemegang	17
Mengangkut Mesin ke Tapak Kerja	17
Menanggalkan Roda Angkut	17
Menggunakan Tuil Pencekik	18
Membuka dan Menutup Injap Tutup Bahan Api	18
Semasa Pengendalian	19
Keselamatan Sewaktu Pengendalian	19
Memulakan Enjin	20

Petua Pengendalian	20
Mematikan Kuasa Enjin	21
Selepas Pengendalian	21
Keselamatan Selepas Pengendalian	21
Mengendalikan Kawalan Selepas Memotong	22
Mengangkut Mesin	22
Memasangkan Roda Angkut	22
Menggunakan atau Melepaskan Sistem Gear	22
Penyelenggaraan	24
Keselamatan Penyelenggaraan	24
Jadual Penyelenggaraan yang Disyorkan	24
Senarai Semak Penyelenggaraan Harian	25
Prosedur Pra Penyelenggaraan	26
Menyediakan Mesin untuk Penyelenggaraan	26
Penyelenggaraan Enjin	27
Keselamatan Enjin	27
Menservis Minyak Enjin	27
Menservis Pembersih Udara	28
Menservis Palam Pencucuh	29
Penyelenggaraan Sistem Kawalan	30
Melaraskan Kabel Cengkaman	30
Melaraskan Brek Servis/Henti	31
Melaraskan Kabel Kawalan Gelendong	31
Melaraskan Kabel Pendikit	32
Penyelenggaraan Unit Pemo- tongan	34
Keselamatan Bilah	34
Memasangkan Unit Pemo- tongan	34
Menanggalkan Unit Pemo- tongan	36
Menindih Kembali Unit Pemo- tongan	37
Penyimpanan	37
Keselamatan Penyimpanan	37
Menyimpan Mesin	37

Keselamatan

Mesin ini telah direka bentuk mengikut EN ISO 5395 dan ANSI B71.4–2017.

Keselamatan Am

Produk ini mampu memotong tangan dan kaki serta melemparkan objek.

- Baca dan fahami kandungan *Manual Pengendali* ini sebelum memulakan mesin.
- Berikan sepenuh perhatian sewaktu anda mengendalikan mesin. Jangan lakukan aktiviti yang akan mendatangkan gangguan. Jika tidak, kecederaan atau kerosakan harta mungkin berlaku.
- Jauhkan tangan atau kaki anda dari komponen mesin yang bergerak.
- Jangan kendalikan mesin tanpa menyediakan semua peranti pelindung dan perlindungan

keselamatan lain dan mesin berfungsi dengan betul.

- Pastikan orang lain dan kanak-kanak menjauhi kawasan pengendalian. Jangan membiarkan kanak-kanak mengendalikan mesin.
- Matikan kuasa enjin, keluarkan kunci (jika ada) dan tunggu sehingga semua pergerakan berhenti sebelum anda meninggalkan ruang pengendali. Biarkan mesin menyejuk sebelum melaraskan, menservis, membersihkan atau menyimpan mesin.

Penggunaan atau penyelenggaraan yang tidak wajar pada mesin ini boleh menyebabkan kecederaan. Untuk mengurangkan kemungkinan berlakunya kecederaan, patuhi arahan keselamatan ini dan sentiasa berikan perhatian kepada simbol isyarat keselamatan , yang bermaksud Perhatian, Amaran atau Bahaya—arahan keselamatan peribadi. Kegagalan untuk mematuhi arahan ini mungkin menyebabkan kecederaan diri atau kematian.

Pelekat Keselamatan dan Arahan



Pelekat dan arahan keselamatan mudah didapati oleh pengendali dan akan dinyatakan berhampiran bahagian yang mungkin mendatangkan bahaya. Gantikan pelekat yang rosak atau hilang.



120-9570

decal120-9570

1. Amaran—jauhi bahagian yang bergerak, gunakan semua pelindung dan pengadang.



133-8062

decal133-8062

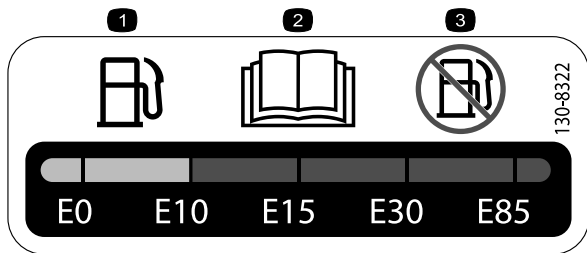

130-8322

decal130-8322

1. Hanya gunakan bahan api dengan kandungan alkohol mengikut isi padu di bawah 10%.
2. Baca *Manual Pengendali* untuk mendapatkan maklumat lanjut tentang bahan api.
3. Jangan gunakan bahan api dengan kandungan alkohol mengikut isi padu yang melebihi 10%.

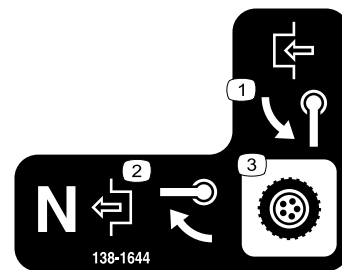

138-1644

decal138-1644

1. Putarkan pemegang untuk digunakan.
2. Dengan mesin pada kedudukan Neutral, putarkan pemegang untuk dilepaskan.
3. Kawalan sistem gear digunakan.



138-1589

decal138-1589

1. Gunakan gelendong.
2. Lepaskan gelendong.

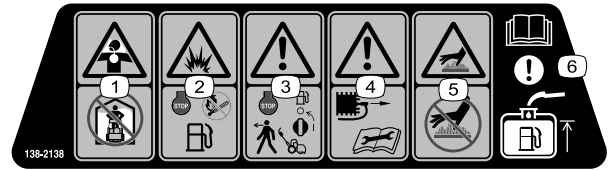

138-2138

decal138-2138

1. Wasap beracun atau gas toksik, bahaya pengasfiksiaan—jangan jalankan enjin di ruang tertutup.
2. Bahaya letupan—matikan kuasa enjin sebelum mengisi bahan api; jangan dekati api, nyalaan atau merokok semasa mengisi bahan api.
3. Amaran—matikan kuasa enjin dan tutup injal tutup bahan api sebelum meninggalkan mesin.
4. Amaran—tanggalkan wayar palam pencucuh sebelum melakukan penyelenggaraan.
5. Bahaya permukaan panas—jangan sentuh permukaan panas.
6. Perhatian—baca *Manual Pengendali* untuk mendapatkan maklumat tentang pengisian tangki bahan api.

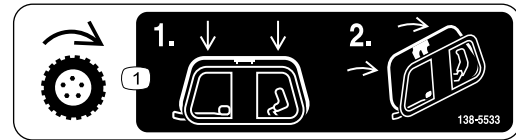

138-5533

decal138-5533

1. Kawalan cengkaman—tekan kawalan cengkaman ke bawah, kemudian tarik ke arah pemegang.

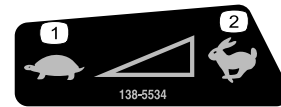

138-5534

decal138-5534

1. Perlahan
2. Pantas



138-5532

decal138-5532

1. Tarik ke atas untuk melepaskan brek.
2. Tarik ke bawah untuk menggunakan brek.
3. Brek henti—dikunci
4. Brek henti—dibuka kunci
5. Amaran—baca *Manual Pengendali*.
6. Amaran—jangan mengendalikan mesin ini melainkan jika anda terlatih.
7. Amaran—pakai pelindung pendengaran.
8. Bahaya objek terpelanting—pastikan tiada orang lain yang berhampiran.
9. Amaran—jauhi bahagian yang bergerak; gunakan semua pelindung dan pengadang.
10. Jangan tunda mesin.

Persediaan

Alat ganti Lerai

Gunakan carta di bawah untuk mengesahkan bahawa semua alat ganti telah dihantar.

Prosedur	Perihal	Kuantiti	Gunakan
1	Unit pemotongan (pesanan secara berasingan; hubungi pengedar Toro dibenarkan anda)	1	Laraskan dan pasang unit pemotongan pada mesin.
	Pengganding	1	
	Spring (Model 04830 dan 04840 sahaja)	1	
	Skru kepala soket	4	
2	Aci roda kiri	1	Pasangkan aci roda angkut (Model 04840 sahaja).
3	Kit Roda Angkut (pesanan secara berasingan; hubungi pengedar Toro dibenarkan anda)	1	Pasangkan roda angkut (pilihan).
4	Bakul rumput	1	Pasangkan bakul rumput.
5	Pelekat CE/UKCA	1	Laraskan kelajuan enjin (untuk kegunaan di negara yang mematuhi CE/UKCA sahaja).

Alat Ganti Media dan Tambahan

Perihal	Kuantiti	Gunakan
Manual Pengendali	1	Baca atau lihat item sebelum mengendalikan mesin.
Manual Pemilik Enjin	1	
Perakuan Pematuhan	1	

Perhatian: Tentukan sisi kiri dan kanan mesin dari kedudukan pengendalian yang biasa.

1

Melaraskan dan Memasangkan Unit Pemotongan

Alat ganti yang diperlukan untuk prosedur ini:

1	Unit pemotongan (pesan secara berasingan; hubungi pengedar Toro dibenarkan anda)
1	Pengganding
1	Spring (Model 04830 dan 04840 sahaja)
4	Skru kepala soket

Melaraskan dan Memasangkan Unit Pemotongan

Model 04820

1. Tanggalkan perkakasan yang menguncikan pemasangan pemacu gelendong pada plat sisi ([Rajah 3](#)).

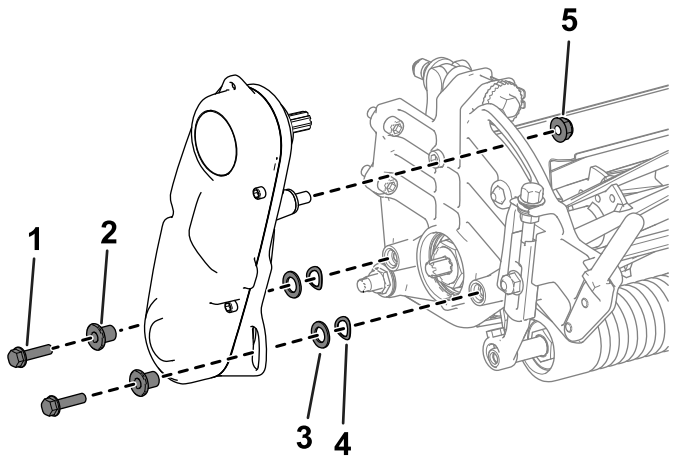

Rajah 3

g333187

- | | |
|----------------------|--------------------|
| 1. Skru kepala soket | 4. Sesendal spring |
| 2. Peregang | 5. Nat |
| 3. Sesendal | |

2. Tanggalkan pemasangan pemacu gelendong, sesendal rata, sesendal spring dan peregang dari plat sisi ([Rajah 3](#)).
3. Gunakan 4 skru kepala soket untuk memasang unit pemotongan pada mesin ([Rajah 4](#)).

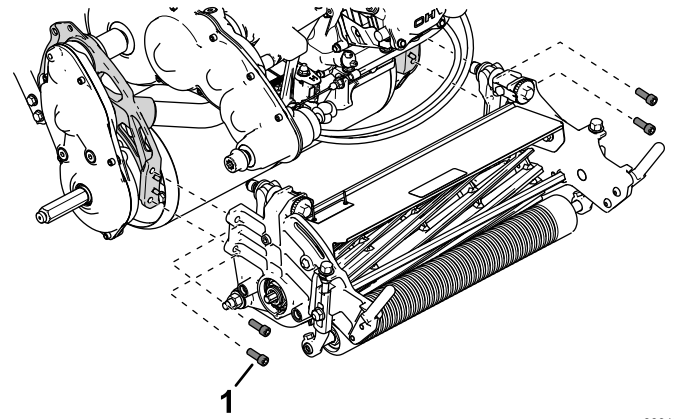

Rajah 4

g333153

1. Skru kepala soket

4. Tentukan tetapan ketinggian pemotongan yang bersesuaian dan laraskan gelendong cengkaman kepada tetapan ini; rujuk [Melaraskan Kedudukan Gelendong Gengkaman \(halaman 16\)](#).
5. Laraskan unit pemotongan kepada tetapan yang anda mahu; rujuk prosedur pelarasan dalam *Manual Pengendali* unit pemotongan anda.
6. Pasangkan pengganding pada aci pemacu sistem gear ([Rajah 5](#)).

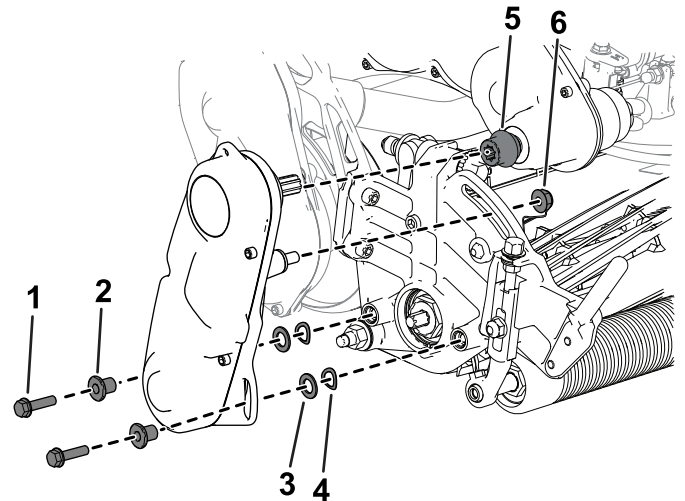

Rajah 5

g333165

- | | |
|----------------------|--------------------|
| 1. Skru kepala soket | 4. Sesendal spring |
| 2. Peregang | 5. Pengganding |
| 3. Sesendal | 6. Nat |

7. Gunakan perkakasan yang ditanggalkan sebelum ini untuk memasang pemasangan pemacu gelendong pada unit pemotongan ([Rajah 5](#)).
8. Pastikan pengganding ([Rajah 5](#)) boleh digerakkan ke belakang dan ke hadapan dengan mudah pada aci pemacu sistem gear.

Melaraskan dan Memasangkan Unit Pemotongan

Model 04830 dan 04840

1. Gunakan 4 skru kepala soket untuk memasang unit pemotongan pada mesin (Rajah 6).

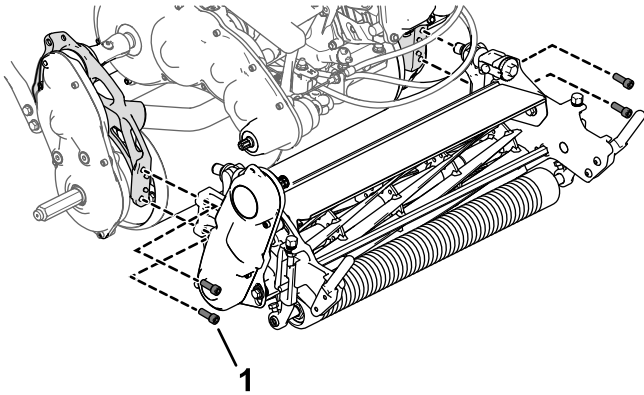

Rajah 6

g333212

1. Skru kepala soket

2. Tentukan tetapan ketinggian pemotongan yang bersesuaian dan laraskan gelendong cengkaman kepada tetapan ini; rujuk [Melaraskan Kedudukan Gelendong Cengkaman \(halaman 16\)](#).
3. Laraskan unit pemotongan kepada tetapan yang anda mahu; rujuk prosedur pelarasan dalam *Manual Pengendali* unit pemotongan anda.
4. Pasangkan pengganding dan spring pada pemasangan pemacu gelendong pada unit pemotongan (Rajah 7).

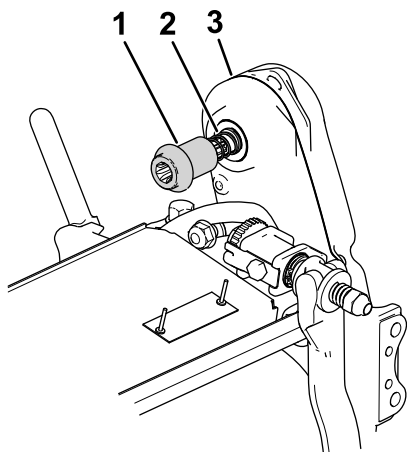

Rajah 7

g333213

1. Pengganding
2. Spring
3. Pemasangan pemacu gelendong

5. Pastikan pengganding (Rajah 7) boleh digerakkan ke belakang dan ke hadapan dengan mudah pada aci pemacu sistem gear.

Jika pengganding tidak dapat digerakkan, laraskan kedudukan pemasangan pemacu gelendong atau penjajaran enjin dengan sistem gear; rujuk [Melaraskan Kedudukan Aci Pemacu Gelendong \(halaman 36\)](#).

2

Memasangkan Aci Roda Angkut

Model 04840 Sahaja

Alat ganti yang diperlukan untuk prosedur ini:

1	Aci roda kiri
---	---------------

Prosedur

Perhatian: Aci roda kanan dipasangkan di kilang.

1. Sapukan sebatian penguncian ulir dengan kekuatan sederhana pada ulir aci roda.
2. Masukkan aci roda kiri ke dalam pemasangan pemacu gelendong di bahagian kiri mesin.

Perhatian: Aci roda kiri ditandakan dengan “L” pada hujung aci dan mempunyai ulir kanan.

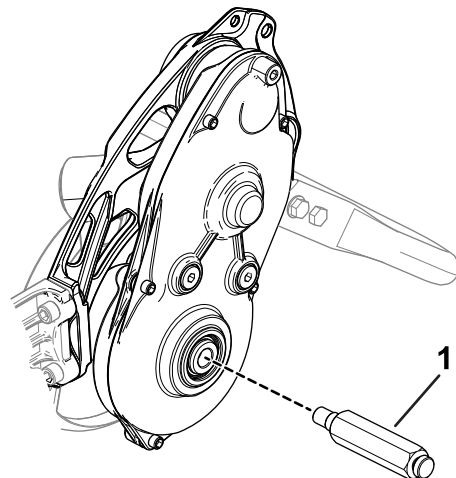

Rajah 8

g330266

1. Aci roda kiri
3. Tork aci kepada 5468N·m (4050 kaki-lb).

3

Memasang Roda Angkut

Pilihan

Alat ganti yang diperlukan untuk prosedur ini:

1	Kit Roda Angkut (pesan secara berasingan; hubungi pengedar Toro dibenarkan anda)
---	--

Prosedur

Untuk memasang roda angkut, anda perlu memperoleh Kit Roda Angkut (Model 04123) dahulu. Hubungi pengedar Toro dibenarkan anda untuk kit ini.

1. Pasangkan roda angkut; rujuk [Memasang Roda Angkut \(halaman 22\)](#).
2. Pastikan tayar dipam sehingga 83 103kPa (12 15psi).

4

Memasang Bakul Rumput

Alat ganti yang diperlukan untuk prosedur ini:

1	Bakul rumput
---	--------------

Prosedur

Pegang bibir atas bakul dan masukkan pada rod lekapan bakul ([Rajah 9](#)).

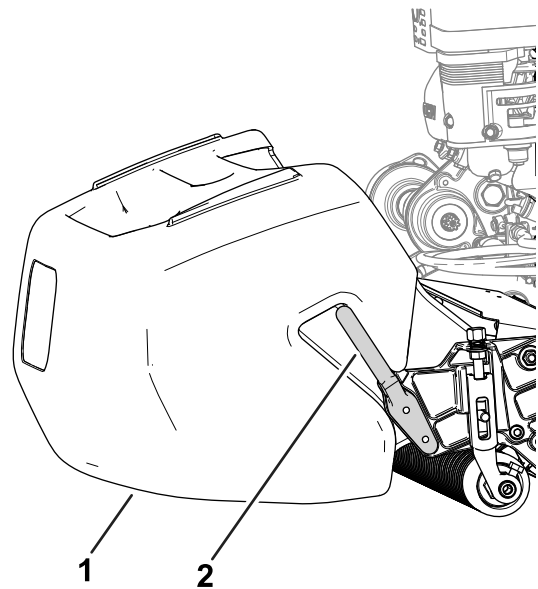

Rajah 9

1. Bakul rumput
2. Rod lekapan bakul

g278331

5

Melaraskan Kelajuan Enjin

Untuk Negara yang Mematuhi CE/UKCA Sahaja

Alat ganti yang diperlukan untuk prosedur ini:

1	Pelekat CE/UKCA
---	-----------------

Prosedur

Jika anda menggunakan mesin anda di negara yang mematuhi standard CE atau UKCA, patuhi peraturan hingar dengan melakukan langkah yang berikut:

- Laraskan kelajuan enjin melahu tinggi kepada spesifikasi yang berikut:
 - Mesin 1018: **3,000 rpm**
 - Mesin 1021 dan 1026: **3,150 rpm**

Rujuk [Melaraskan Kelajuan Enjin Melahu Tinggi \(halaman 32\)](#).

- Tampilkan pelekat CE/UKCA di atas plat siri ([Rajah 10](#)).

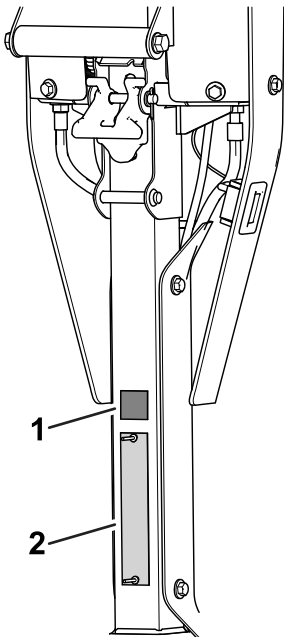

Rajah 10

g415593

1. Pelekat CE/UKCA

2. Plat siri

Gambaran Keseluruhan Produk

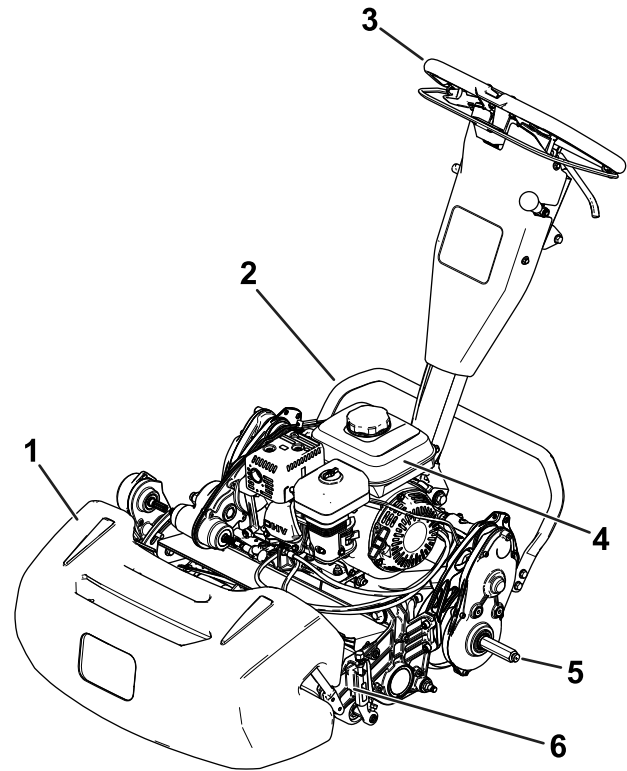

g274957

Rajah 11

1. Bakul rumput

2. Tongkat

3. Pemegang

4. Tangki bahan api

5. Gandar roda angkut

6. Unit pemotongan

Kawalan

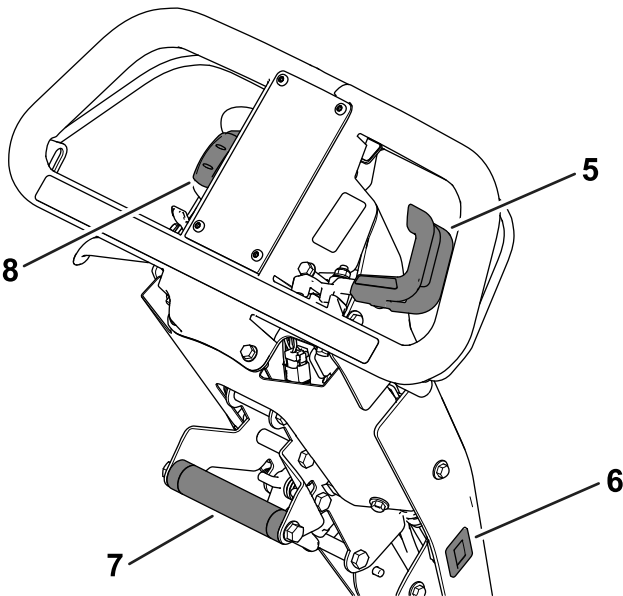
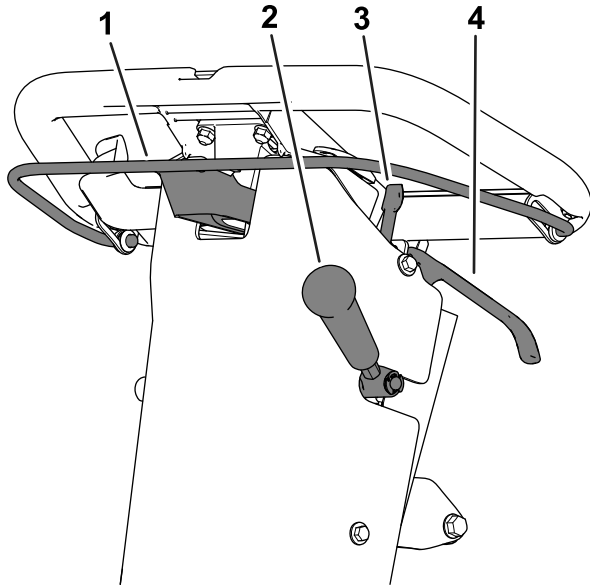

Rajah 12

g271082

- | | |
|--------------------------------|--------------------------|
| 1. Palang cekam | 5. Kawalan pendikit |
| 2. Tuil pemacu unit pemotongan | 6. Meter jam |
| 3. Selak brek henti | 7. Pemegang bantu angkat |
| 4. Tuil brek servis | 8. Suis hidup/mati |

Palang Cekam

Gunakan palang cekam (Rajah 12) untuk menggunakan atau melepaskan pemacu cengkaman.

- **Gunakan pemacu cengkaman:** Tarik ke atas dan tahan bar pada pemegang.
- **Lepaskan pemacu cengkaman:** Lepaskan bar.

Kawalan Pendikit

Gunakan kawalan pendikit (Rajah 12) untuk melaraskan kelajuan enjin.

- **Tingkatkan kelajuan enjin:** Putarkan tuil ke bawah.
- **Kurangkan kelajuan enjin:** Putarkan tuil ke atas.

Suis Hidup/Mati

Suis (Rajah 12) membolehkan anda memulakan atau mematikan kuasa enjin.

- **Mulakan enjin:** Tekan bahagian atas suis ke bawah.
- **Matikan enjin:** Tekan bahagian bawah suis ke bawah.

Tuil Brek Servis

Gunakan brek servis (Rajah 12) untuk memperlambatkan atau menghentikan mesin. Tarik tuil ke arah pemegang untuk menggunakan brek servis.

Selak Brek Henti

Gunakan selak brek henti (Rajah 12) untuk menggunakan brek henti apabila anda jauh dari mesin.

- **Gunakan brek henti:** Gunakan dan tahan tuil brek servis dan putarkan selak brek henti ke arah anda.
- **Lepaskan brek henti:** Tarik tuil brek servis ke arah pemegang.

Tuil Pemacu Unit Pemotongan

Gunakan tuil pemacu unit pemotongan (Rajah 12) untuk menggunakan atau melepaskan unit pemotongan semasa palang cekam digunakan.

- **Gunakan unit pemotongan:** Alihkan tuil ke bawah.
- **Lepaskan unit pemotongan:** Alihkan tuil ke atas.

Meter Jam

Meter jam (Rajah 12) merekodkan jumlah masa enjin berjalan. Rujuk meter untuk menjadualkan penyelenggaraan tetap.

Pemegang Bantu Angkat

Gunakan pemegang bantu angkat ([Rajah 12](#)) untuk membantu pelarasan ketinggian pemegang atau mengangkat dan menurunkan tongkat.

Pelaras Ketinggian Pemegang

Gunakan pelaras ketinggian pemegang ([Rajah 13](#)) untuk melaraskan ketinggian pemegang kepada kedudukan pengendalian yang selesa. Tarik pelaras ke atas dan gunakan pemegang bantu angkat untuk meningkatkan atau menurunkan ketinggian pemegang.

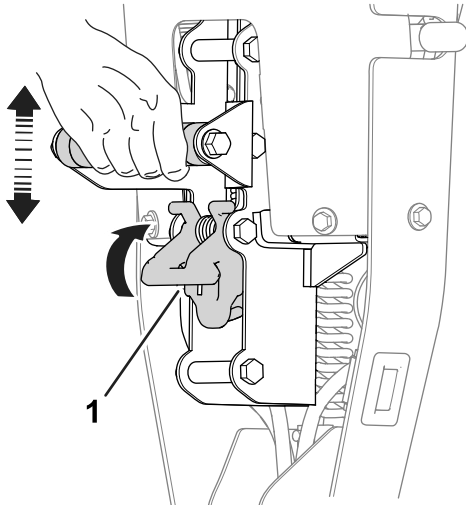

Rajah 13

1. Pelaras ketinggian pemegang

Tuil Pencekik

Tuil pencekik ([Rajah 14](#)) terletak pada bahagian kiri hadapan enjin. Gunakan tuil untuk membantu anda memulakan enjin yang sejuk; rujuk [Menggunakan Tuil Pencekik](#) (halaman 18).

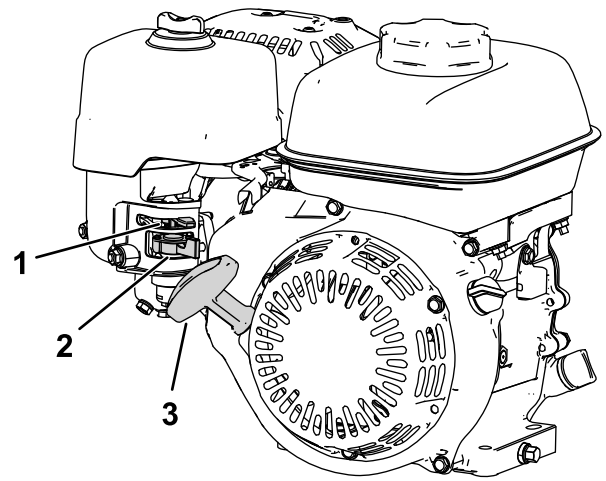

Rajah 14

1. Tuil pencekik
2. Injap tutup bahan api
3. Pemegang pemula sentakan

Injap Tutup Bahan Api

Injap tutup bahan api terletak pada sisi enjin di bawah kawalan pencekik ([Rajah 14](#)).

Perhatian: Tutup injap tutup bahan api apabila mesin tidak digunakan selama beberapa hari, sewaktu pengangkutan ke dan dari tapak kerja atau apabila mesin diletak di dalam bangunan; rujuk [Membuka dan Menutup Injap Tutup Bahan Api](#) (halaman 18).

Pemegang Pemula Sentakan

Tarik pemegang pemula sentakan ([Rajah 14](#)) untuk memulakan enjin.

Tongkat

Tongkat ([Rajah 15](#)) dilekapkan pada bahagian belakang mesin. Gunakan tongkat apabila anda memasang atau menanggalkan roda angkut atau unit pemetongan.

- Kedudukan **SERVIS RODA ANGKUT:**

Untuk menggunakan tongkat untuk memasang roda angkut, letakkan kaki anda pada tongkat sambil menarik pemegang bantu angkat ke atas dan ke belakang ([Rajah 15](#)).

⚠ AWAS

Mesin adalah berat dan boleh menyebabkan bahagian belakang badan terasa tegang jika diangkat secara tidak betul.

Kenakan tekanan kaki anda pada tongkat dan hanya gunakan pemegang bantu angkat untuk mengangkat mesin. Cubaan untuk meletakkan mesin di atas tongkat melalui cara lain boleh menyebabkan kecederaan.

- Kedudukan **SERVIS UNIT PEMOTONGAN**:

Untuk mengelakkan mesin daripada terjongket ke belakang semasa menanggalkan unit pemotongan, turunkan tongkat dan tolak keluar pin spring agar tongkat dikekalkan pada kedudukan seperti yang ditunjukkan dalam [Rajah 16](#).

- **Tarik balik tongkat kepada kedudukan PENYIMPANAN:**

1. Kekalkan kaki anda pada tongkat ketika menurunkan gelendong cengkaman ke atas tanah.
2. Alihkan kaki anda dari tongkat dan berikan ruang untuk tongkat menarik balik kepada kedudukan PENYIMPANAN.

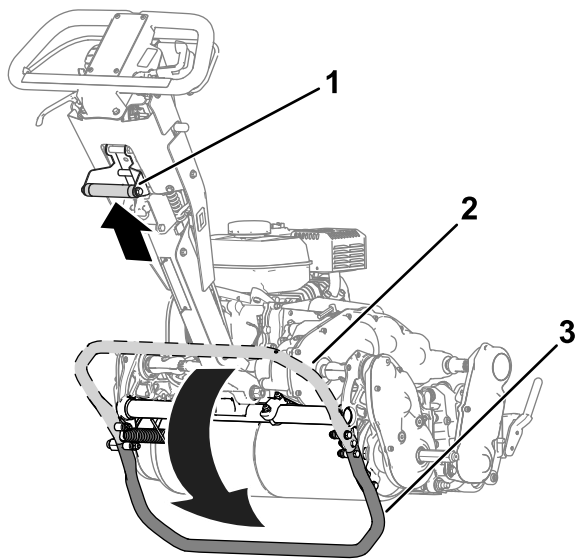

Rajah 15

g273507

1. Pemegang bantu angkat
2. Tongkat—kedudukan PENYIMPANAN
3. Tongkat—kedudukan SERVIS RODA ANGKUT

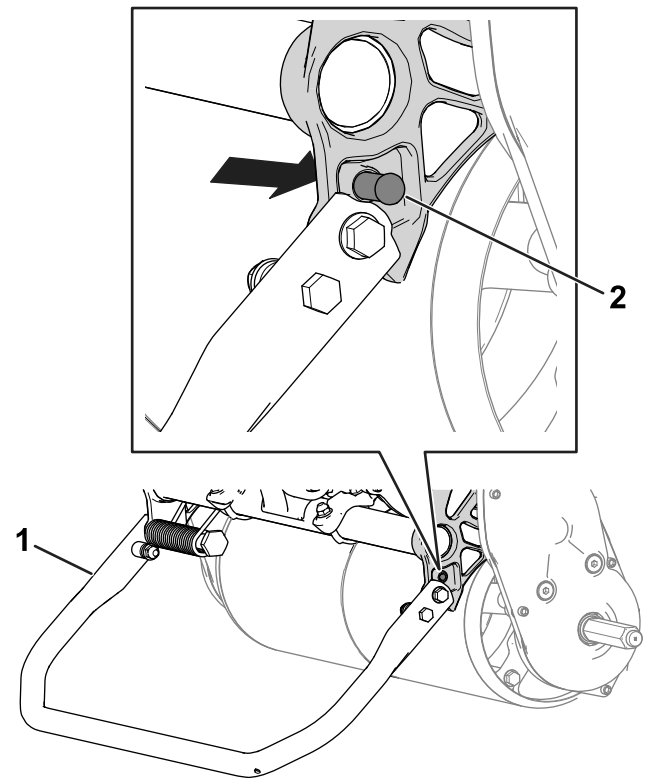

Rajah 16

g341757

1. Tongkat—kedudukan SERVIS UNIT PEMOTONGAN
2. Pin spring

Spesifikasi

	Model 04820	Model 04830	Model 04840
Lebar	84cm (33 inci)	91cm (36 inci)	104cm (41 inci)
Berat asas*	95 kg (210 lb)	100 kg (220 lb)	107 kg (235 lb)
Lebar pemotongan	46cm (18 inci)	53cm (21 inci)	66cm (26 inci)
Ketinggian pemotongan	Bergantung pada kedudukan gelendong cengkaman [rujuk Melaraskan Kedudukan Gelendong Cengkaman (halaman 16)] dan gunakan Kit Ketinggian Pemotongan Tinggi.		
Potongan	Bergantung pada kelajuan gelendong dan kedudukan takal pemacu gelendong; rujuk Melaraskan Kadar Potongan (halaman 15) .		
Kelajuan enjin	Melahu rendah: 1,900 ± 100 rpm; Melahu tinggi: 3,450 ± 100 rpm		
Kelajuan pemotongan	3.2 km/j (2 bsj) 5.6 km/j (3.5 bsj)		
Kelajuan angkut	8.5 km/j (5.3 bsj)		
*Unit cengkaman sahaja. Rujuk <i>Manual Pengendali</i> unit pemotongan bagi berat setiap unit pemotongan.			

Alat Tambahan/Aksesori

Pelbagai alat tambahan dan aksesori yang diluluskan oleh Toro sedia untuk digunakan dengan mesin untuk mempertingkatkan dan mengembangkan keupayaan mesin. Hubungi Penjual Servis Dibenarkan atau pengedar Toro dibenarkan atau pergi ke www.Toro.com untuk mendapatkan senarai semua alat tambahan dan aksesori yang diluluskan.

Untuk memastikan prestasi optimum dan pengesahan keselamatan yang berterusan bagi mesin, hanya gunakan alat ganti dan aksesori Toro yang asli. Alat ganti dan aksesori yang dibuat oleh pengilang lain mungkin berbahaya dan penggunaan sedemikian akan membatalkan waranti produk.

Pengendalian

Perhatian: Tentukan sisi kiri dan kanan mesin dari kedudukan pengendalian yang biasa.

Sebelum Pengendalian

Keselamatan Sebelum Pengendalian

Keselamatan Am

- Jangan membiarkan kanak-kanak atau orang yang tidak terlatih untuk mengendalikan atau menservis mesin. Peraturan setempat mungkin mengehadkan umur pengendali. Pemilik bertanggungjawab untuk melatih semua pengendali dan mekanik.
- Biasakan diri dengan pengendalian yang selamat pada kelengkapan, kawalan pengendali dan tanda keselamatan.
- Matikan kuasa mesin, keluarkan kunci (jika ada) dan tunggu sehingga semua pergerakan berhenti sebelum anda meninggalkan ruang pengendali. Biarkan mesin menyejuk sebelum melaraskan, menservis, membersihkan atau menyimpan mesin.
- Ketahui cara menghentikan mesin dan mematikan kuasa mesin dengan segera.
- Periksa bahawa kawalan pengawasan pengendali, suis keselamatan, dan peranti perlindungan keselamatan dipasangkan dan berfungsi dengan sebetulnya. Jangan kendalikan mesin melainkan jika mesin berfungsi dengan betul.
- Periksa kawasan yang anda akan menggunakan mesin dan alihkan semua objek yang mungkin terpelanting dari mesin.

Keselamatan Bahan Api

- Berhati-hati ketika mengendalikan bahan api. Bahan api mudah terbakar dan wap bahan api mudah meletup.
- Padamkan semua rokok, cerut, paip dan sumber nyalaan yang lain.
- Hanya gunakan bekas bahan api yang diluluskan.
- Jangan tanggalkan penutup bahan api atau isi bahan api ke dalam tangki ketika enjin dihidupkan atau panas.
- Jangan menambahkan atau salirkan bahan api di tempat yang tertutup.
- Jangan menyimpan mesin atau bekas bahan api di tempat yang berhampiran nyalaan, percikan

atau api pandu seperti pada pemanas air atau perkakas lain.

- Jika anda tertumpah bahan api, jangan mencuba menghidupkan enjin; elakkan penghasilan sumber nyalaan sehingga wap bahan api lesap.
- Jangan isi bekas di dalam kenderaan atau di atas dasar trak atau treler dengan pelapik plastik. Sentiasa letakkan bekas di atas lantai, jauh daripada kenderaan sebelum pengisian.
- Tanggalkan kelengkapan dari trak atau treler dan isi bahan api di atas lantai. Jika tidak dapat dilakukan, isi bahan api bagi kelengkapan sedemikian menggunakan bekas mudah alih dan bukannya dari muncung dispenser bahan api.
- Pastikan muncung menyentuh rim tangki bahan api atau pengendalian bekas sepanjang masa sehingga pengisian selesai.

Melakukan Penyelenggaraan Harian

Laksanakan prosedur penyelenggaraan harian; rujuk [Senarai Semak Penyelenggaraan Harian \(halaman 25\)](#).

Memeriksa Paras Minyak Enjin

Periksa paras minyak enjin sebelum setiap penggunaan atau setiap 8 jam pengendalian, rujuk [Memeriksa Paras Minyak Enjin \(halaman 27\)](#).

Spesifikasi Bahan Api

Kapasiti tangki bahan api: 2.0L (0.59 gelen AS)

Bahan api yang disyorkan: Gasolin tanpa plumbum dengan pengadaran oktana 87 atau lebih tinggi (kaedah pengadaran (R+M)/2)

Etanol: Gasolin yang mengandungi sehingga 10% etanol (gasohol) atau 15% MTBE (butil eter metil tertier) mengikut isi padu boleh diterima. Etanol dan MTBE adalah berbeza. Gasolin yang mengandungi 15% etanol (E15) mengikut isi padu tidak diluluskan untuk penggunaan.

- **Jangan gunakan gasolin yang mengandungi lebih daripada 10% etanol mengikut isi padu**, seperti E15 (mengandungi 15% etanol), E20 (mengandungi 20% etanol) atau E85 (mengandungi sehingga 85% etanol).
- **Jangan** gunakan gasolin yang mengandungi metanol.
- **Jangan** simpan bahan api sama ada di dalam tangki bahan api atau bekas bahan api pada

musim sejuk melainkan anda menggunakan penstabil bahan api.

- **Jangan** tambah minyak ke dalam gasolin.
- Untuk memperoleh hasil terbaik, hanya gunakan bahan api yang bersih dan segar (kurang daripada 30 hari).
- Penggunaan gasolin yang tidak diluluskan boleh menyebabkan masalah prestasi dan/atau kerosakan enjin yang mungkin tidak diliputi oleh waranti.

Mengisi Tangki Bahan Api

1. Bersihkan ruang di sekeliling penutup tangki bahan api dan tanggalkan penutup dari tangki ([Rajah 17](#)). Isi tangki bahan api sehingga paras bawah bukaan leher tangki; rujuk *Manual Pengendali* enjin anda.

Penting: Jangan terlebih isi tangki dengan bahan api.

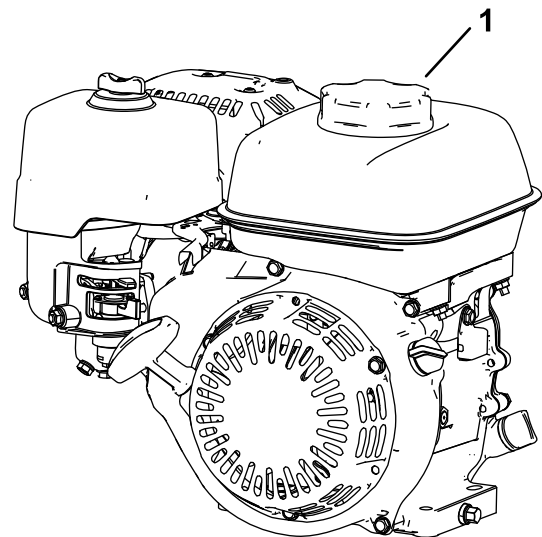

Rajah 17

g265976

1. Penutup tangki bahan api
2. Pasangkan penutup tangki bahan api dan lapkan bahan api yang tertumpah.

Melaraskan Kadar Potongan

Kadar potongan ditentukan oleh tetapan mesin yang berikut:

- **Kelajuan gelendong:** Anda boleh melaraskan kelajuan gelendong kepada tetapan tinggi atau rendah; rujuk [Melaraskan Kelajuan Gelendong \(halaman 16\)](#).
- **Kedudukan takal pemacu gelendong:** Anda boleh menetapkan takal pemacu gelendong

kepada 2 kedudukan; rujuk *Manual Pengendali* unit pemotongan anda.

Untuk menentukan kelajuan gelendong dan kedudukan takal pemacu gelendong bagi potongan yang bersesuaian, rujuk jadual di bawah:

Kadar Potongan

Kela- juan Gelen- dong	Kedu- dukan Tali Sawat	Unit Pemotongan		
		8 bilah	11 bilah	14 bilah
Ren- dah	Rendah	7.3mm (0.286 inci)	5.3mm (0.208 inci)	4.2mm (0.164 inci)
Ren- dah	Tinggi	6.1mm (0.241 inci)	4.4mm (0.175 inci)	3.5mm (0.137 inci)
Tinggi	Rendah	5.9mm (0.233 inci)	4.3mm (0.169 inci)	3.4mm (0.133 inci)
Tinggi	Tinggi	5.0mm (0.196 inci)	3.6mm (0.142 inci)	2.8mm (0.112 inci)

Melaraskan Kelajuan Gelendong

Gunakan tombol kawalan kelajuan gelendong ([Rajah 18](#)) untuk melaraskan kelajuan gelendong.

- **Kelajuan gelendong tinggi:** Putarkan tombol agar “H” pada tombol menuding ke hadapan mesin.
- **Kelajuan gelendong rendah:** Putarkan tombol agar “L” pada tombol menuding ke hadapan mesin.

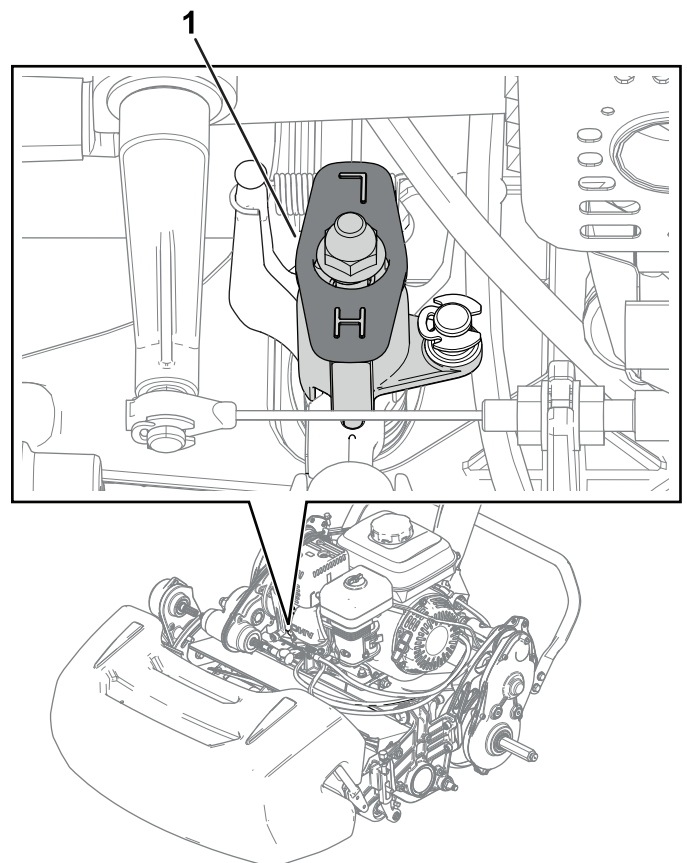

Rajah 18

1. Tombol kawalan kelajuan gelendong (ditunjukkan dalam kedudukan kelajuan gelendong tinggi)

g275053

Melaraskan Kedudukan Gelendong Cengkaman

Gelendong cengkaman boleh dilaraskan kepada 2 kedudukan:

- Kedudukan **RENDAH:** Gunakan kedudukan ini untuk memotong pada ketinggian pemotongan yang lebih rendah (seperti memotong di kawasan hijau padang golf).
 - Kedudukan **TINGGI:** Gunakan kedudukan ini untuk memotong pada ketinggian pemotongan yang lebih tinggi (seperti memotong di kotak ti padang golf).
1. Tetapkan tongkat kepada kedudukan **SERVIS RODA ANGKUT**; rujuk [Tongkat \(halaman 12\)](#).
 2. Tanggalkan bolt bahu ([Rajah 19](#)) pada setiap sisi mesin yang menguncikan perumah pemacu gelendong pada casis.

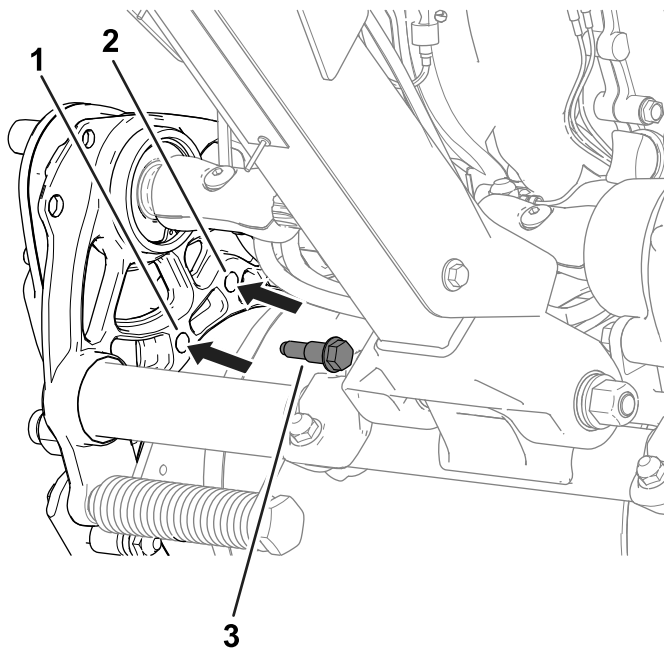

Rajah 19

Sisi kiri mesin ditunjukkan

g277026

1. Masukkan bolt bahu di sini untuk kedudukan RENDAH.
2. Masukkan bolt bahu di sini untuk kedudukan TINGGI.
3. Jajarkan lubang di dalam casis dengan lubang di dalam perumah pemacu.
4. Gunakan bolt bahu yang ditanggalkan sebelum ini untuk menguncikan perumah pemacu pada casis ([Rajah 19](#)).
5. Tetapkan tongkat kepada kedudukan PENYIMPANAN; rujuk [Tongkat \(halaman 12\)](#).

Melaraskan Ketinggian Pemegang

Gunakan pelaras ketinggian pemegang untuk melaraskan ketinggian pemegang kepada kedudukan pengendalian yang selesa; rujuk [Pelaras Ketinggian Pemegang \(halaman 12\)](#).

Mengangkut Mesin ke Tapak Kerja

Mengangkut Mesin Menggunakan Roda Angkut

Gunakan roda angkut untuk mengangkut mesin dalam jarak yang lebih pendek.

1. Pasangkan roda angkut; rujuk [Memasangkan Roda Angkut \(halaman 22\)](#).
2. Pastikan kawalan cengkaman dan pemacu gelendong berada pada kedudukan NEUTRAL.
3. Mulakan enjin; rujuk [Memulakan Enjin \(halaman 20\)](#).
4. Tetapkan kawalan pendikit kepada PERLAHAN, jongketkan bahagian hadapan mesin ke atas, gunakan pemacu cengkaman dengan perlahan dan tingkatkan kelajuan enjin dengan perlahan.
5. Laraskan pendikit untuk mengendalikan mesin rumput pada kelajuan di bumi yang diinginkan dan angkut mesin ke destinasi yang diinginkan.

Mengangkut Mesin Menggunakan Treler

Gunakan treler untuk mengangkut mesin dalam jarak yang agak panjang. Berhati-hati ketika memuatkan dan mengeluarkan mesin dari treler.

1. Pandu mesin ke atas treler dengan berhati-hati.
2. Matikan kuasa enjin, gunakan brek henti dan putarkan injap bahan api kepada kedudukan MATI.
3. Gunakan tanjakan lebar lengkap ketika memuatkan mesin ke dalam treler atau trak.
4. Pastikan mesin diikat dengan ketat pada treler.

Perhatian: Anda boleh menggunakan treler Toro Trans Pro untuk mengangkut mesin. Untuk melihat arahan tentang memuatkan mesin ke treler, rujuk *Manual Pengendali* treler anda.

Penting: Jangan jalankan mesin semasa mengangkut mesin di atas treler kerana mesin mungkin rosak.

Menanggalkan Roda Angkut

1. Lepaskan palang cekam, gunakan kawalan pendikit untuk mengurangkan kelajuan enjin dan matikan kuasa enjin.
2. Tetapkan tongkat kepada kedudukan SERVIS RODA ANGKUT; rujuk [Tongkat \(halaman 12\)](#).
3. Tanggalkan roda angkut dengan menekan klip penguncian roda keluar dari gandar ([Rajah 20](#)).

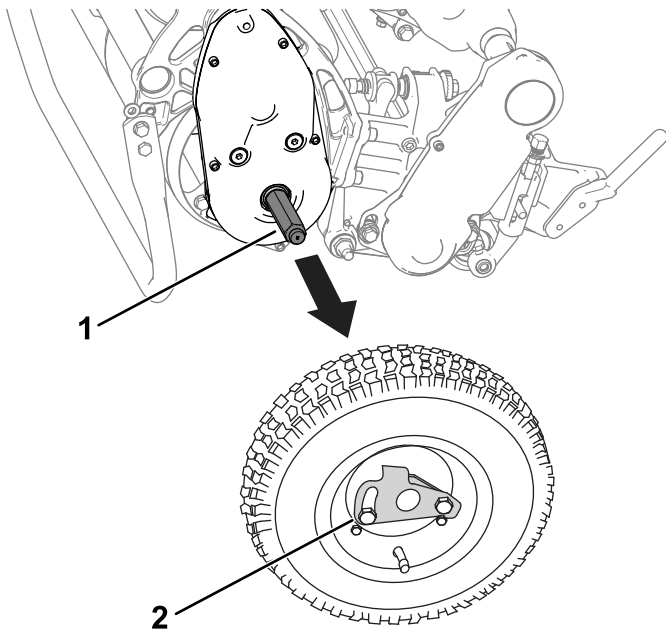

Rajah 20

g274946

1. Gandar
2. Klip penguncian roda

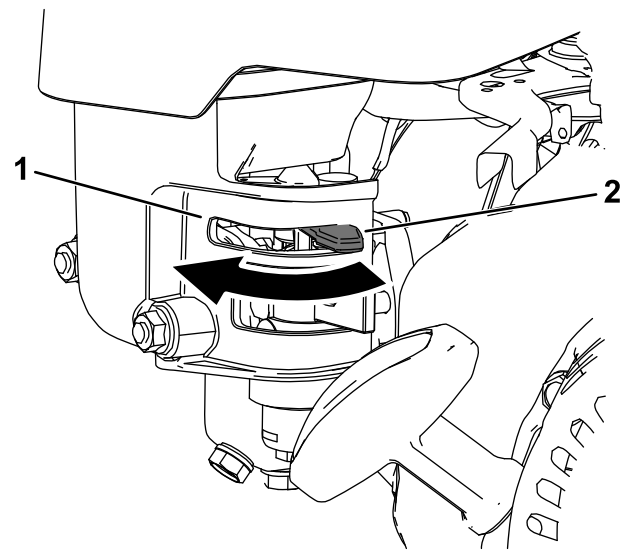

Rajah 21

g273508

1. Tuil pencekik—Kedudukan PENCEKIK
2. Tuil pencekik—Kedudukan BERJALAN

4. Turunkan mesin dari tongkat secara berhati-hati dengan menekan ke hadapan dengan perlahan atau dengan mengangkat sokongan pemegang di bahagian bawah, membolehkan tongkat menganjal kembali kepada kedudukan PENYIMPANAN; rujuk [Tongkat \(halaman 12\)](#).

Menggunakan Tuil Pencekik

Gunakan tuil pencekik untuk membantu anda memulakan enjin yang sejuk. Tetapkan tuil kepada kedudukan PENCEKIK semasa memulakan enjin yang sejuk. Selepas enjin dimulakan, tetapkan tuil kepada kedudukan BERJALAN.

Membuka dan Menutup Injap Tutup Bahan Api

Kawal aliran bahan api ke enjin dengan injap tutup bahan api seperti yang berikut:

- Untuk membuka injap bahan api, putarkan tuil tutup bahan api ke arah pemegang pemula sentakan ([Rajah 22](#)).
- Untuk menutup injap bahan api, putarkan tuil tutup bahan api menjauhi pemegang pemula sentakan ([Rajah 22](#)).

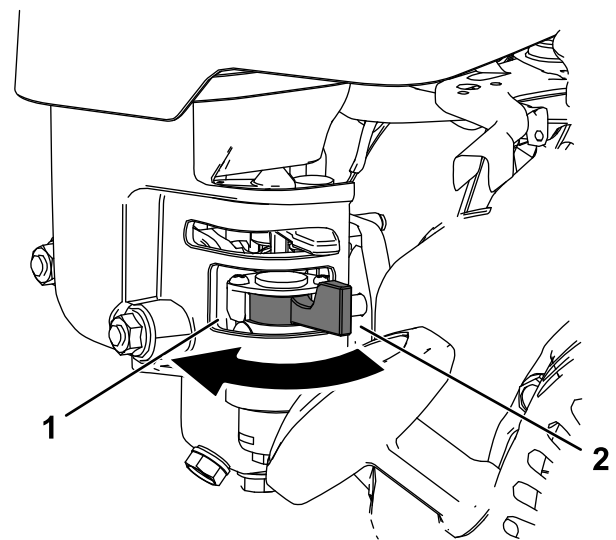

Rajah 22

g273576

1. Tuil tutup bahan api—Kedudukan DITUTUP
2. Tuil tutup bahan api—Kedudukan BUKA

Semasa Pengendalian

Keselamatan Sewaktu Pengendalian

Keselamatan Am

- Pemilik/pengendali boleh mengelakkan kemalangan dan bertanggungjawab terhadap kemalangan yang mungkin menyebabkan kecederaan diri atau kerosakan harta.
- Pakai pakaian bersesuaian yang dilengkapi pelindung mata, seluar panjang, kasut rintang gelincir yang teguh buatannya dan pelindung pendengaran. Ikat rambut yang panjang dan jangan memakai pakaian yang longgar atau barang kemas yang longgar.
- Jangan mengendalikan mesin apabila sakit, letih atau di bawah pengaruh alkohol atau ubat-ubatan.
- Berikan sepenuh perhatian sewaktu anda mengendalikan mesin. Jangan melakukan aktiviti yang akan mendatangkan gangguan. Jika tidak, kecederaan atau kerosakan harta mungkin berlaku.
- Sebelum anda memulakan mesin, pastikan semua pemacu ditetapkan kepada neutral, brek henti digunakan dan anda berada di kedudukan pengendalian.
- Pastikan orang lain dan kanak-kanak menjauhi kawasan pengendalian. Jika perlu diiringi rakan sekerja, berhati-hati dan pastikan bakul rumput dipasang pada mesin.
- Hanya kendalikan mesin dalam keadaan yang dapat melihat sekeliling dengan jelas untuk mengelakkan lubang dan bahaya tersembunyi.
- Jangan mengendalikan mesin jika terdapat risiko kilat.
- Berhati-hati ketika memotong rumput yang basah. Langkah yang kurang baik boleh menyebabkan kemalangan tergelincir dan jatuh.
- Jauhkan tangan dan kaki anda daripada unit pemotongan.
- Lihat belakang dan bawah sebelum undur untuk memastikan laluan tiada halangan.
- Berhati-hati ketika mendekati selekoh tersembunyi, semak samun, pokok atau objek lain yang mungkin menghalang penglihatan anda.
- Hentikan unit pemotongan apabila anda tidak memotong.
- Lepaskan pemacu pada unit pemotongan dan matikan kuasa mesin sebelum melaraskan ketinggian pemotongan.
- Jangan jalankan enjin di kawasan yang akan memerangkap gas ekzos.
- Jangan biarkan enjin berjalan tanpa diawasi.
- Sebelum anda meninggalkan kedudukan pengendali, lakukan perkara berikut:
 - Letakkan mesin di permukaan yang rata.
 - Lepaskan unit pemotongan.
 - Gunakan brek henti.
 - Matikan kuasa mesin dan keluarkan kunci (jika ada).
 - Tunggu sehingga semua pergerakan berhenti.
- Matikan kuasa mesin sebelum mengosongkan bakul.
- Jangan sentuh enjin, peredam bunyi atau paip ekzos ketika enjin berjalan dan sebaik sahaja enjin dimatikan kuasa kerana bahagian ini mungkin panas dan boleh menyebabkan lecuran.
- Matikan kuasa mesin dan lepaskan pemacu pada unit pemotongan dalam situasi yang berikut:
 - Sebelum mengisi bahan api
 - Sebelum membersihkan bahagian tersumbat
 - Sebelum menanggalkan bakul rumput
 - Sebelum memeriksa, membersihkan atau menyelenggarakan unit pemotongan
 - Selepas terlanggar objek asing atau jika getaran yang luar biasa berlaku. Periksa unit pemotongan untuk mengesan kerosakan dan melakukan pembaikan sebelum memulakan dan mengendalikan mesin
 - Sebelum meninggalkan kedudukan pengendalian
- Hanya gunakan aksesori dan alat tambahan yang diluluskan oleh The Toro® Company.

Keselamatan Cerun

- Cerun merupakan faktor utama yang berkaitan dengan kehilangan kawalan dan kemalangan terbalik yang mungkin menyebabkan kecederaan serius atau kematian. Anda bertanggungjawab terhadap pengendalian di cerun yang selamat. Perhatian tambahan seharusnya diberikan ketika mengendalikan mesin di cerun. Sebelum menggunakan mesin di cerun, lakukan yang berikut:
 - Baca dan fahami arahan cerun dalam manual dan pada mesin.
 - Tafsir keadaan hari tersebut di tapak untuk menentukan sama ada cerun adalah selamat untuk pengendalian mesin. Gunakan akal budi dan pertimbangan yang wajar

sewaktu melakukan penilaian ini. Perubahan permukaan bumi seperti kelembapan boleh mempengaruhi pengendalian mesin di cerun.

- Kendalikan mesin merentasi cerun, jangan naik dan turun. Elakkan pengendalian di cerun yang sangat curam atau basah. Langkah yang kurang baik boleh menyebabkan kemalangan tergelincir dan jatuh.
- Kenal pasti bahaya di tapak cerun. Jangan kendalikan mesin berhampiran cerun curam, parit, benteng, air atau bahaya lain. Mesin mungkin tergolek jika roda melalui pinggir atau pinggir roboh. Kekalkan jarak yang selamat di antara mesin dengan sumber bahaya. Gunakan alat tangan untuk pengendalian di kawasan ini.
- Jangan memulakan, hentikan atau belokkan mesin di cerun. Jangan ubah kelajuan atau arah secara mendadak; belok secara perlahan dan beransur-ansur.
- Jangan mengendalikan mesin sekiranya cengkaman, pemanduan atau kestabilan diragu-ragukan. Ambil perhatian bahawa pengendalian mesin di atas rumput yang basah, melalui cerun atau turun dari cerun mungkin menyebabkan mesin kehilangan cengkaman. Kehilangan cengkaman pada pemacu mungkin mengakibatkan mesin meluncur dan kehilangan kawalan pada brek dan stereng. Mesin boleh meluncur walaupun anda henti memandu.
- Alihkan atau tandakan halangan seperti parit, lubang, bekas roda, bonggol, batu atau bahaya tersembunyi yang lain. Rumput yang tinggi boleh menyembunyikan halangan. Permukaan bumi yang tidak rata mungkin menyebabkan mesin terbalik.
- Jika anda hilang kawalan terhadap mesin, jauhkan diri dari arah perjalanan mesin.
- Sentiasa pastikan gear mesin digunakan ketika turun dari cerun. Jangan luncur turun cerun (hanya berkenaan untuk unit pacuan gear).

Memulakan Enjin

Perhatian: Untuk melihat ilustrasi dan penerangan kawalan yang dirujuk dalam bahagian ini, rujuk [Kawalan \(halaman 11\)](#).

Perhatian: Pastikan wayar palam pencucuh dipasang pada palam pencucuh.

1. Pastikan tuil pemacu cengkaman berada pada kedudukan NEUTRAL.
2. Pastikan injap tutup bahan api dibuka; rujuk [Membuka dan Menutup Injap Tutup Bahan Api \(halaman 18\)](#)

3. Tetapkan suis Hidup/Mati kepada kedudukan HIDUP.
4. Gunakan kawalan pendikit untuk meningkatkan kelajuan enjin.
5. Tetapkan tuil pencekik di tengah-tengah di antara kedudukan PENCEKIK dengan BERJALAN apabila memulakan enjin yang sejuk; rujuk [Menggunakan Tuil Pencekik \(halaman 18\)](#)

Perhatian: Pencekik mungkin tidak diperlukan semasa memulakan enjin yang panas.

6. Tarik hendal pemula sentakan sehingga mencapai masukan positif, kemudian tarik hendal dengan kuat untuk memulakan enjin.

Penting: Jangan tarik tali sentakan sehingga mencapai had atau melepaskan pemegang pemula semasa tali ditarik keluar; tali mungkin terputus atau pemasangan sentakan mungkin rosak.

7. Tetapkan tuil pencekik kepada kedudukan BERJALAN semasa enjin memanas.

Petua Pengendalian

Penting: Potongan rumput berfungsi sebagai pelincir ketika memotong rumput. Pengendalian unit pemotongan secara berterusan tanpa potongan rumput boleh merosakkan unit pemotongan.

- Potong kawasan hijau dalam arah ulang-alik yang lurus merentas kawasan hijau.
- Elakkan pemotongan pusingan atau membelokkan mesin di kawasan hijau untuk mengelakkan kesan calar.
- Belokkan mesin keluar dari kawasan hijau dengan mengangkat gelendong pemotongan (menolak pemegang ke bawah) dan membuat belokan berbentuk titisan pada gelendong cengkaman ([Rajah 23](#)).

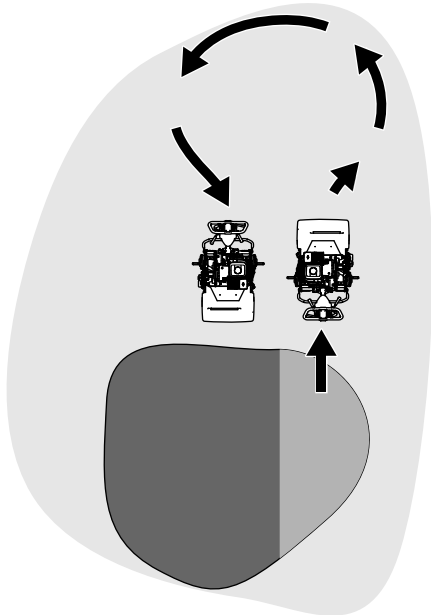

Rajah 23

g271799

- Potong pada kelajuan berjalan yang biasa. Kelajuan yang pantas menjimatkan sedikit masa dan memberikan hasil kerja pemotongan yang kurang baik.
- Untuk membantu anda mengekalkan garis yang lurus merentas kawasan hijau dan untuk mengekalkan jarak yang sama di antara mesin dengan sisi potongan sebelumnya, gunakan jalur penjarangan pada bakul (Rajah 24).

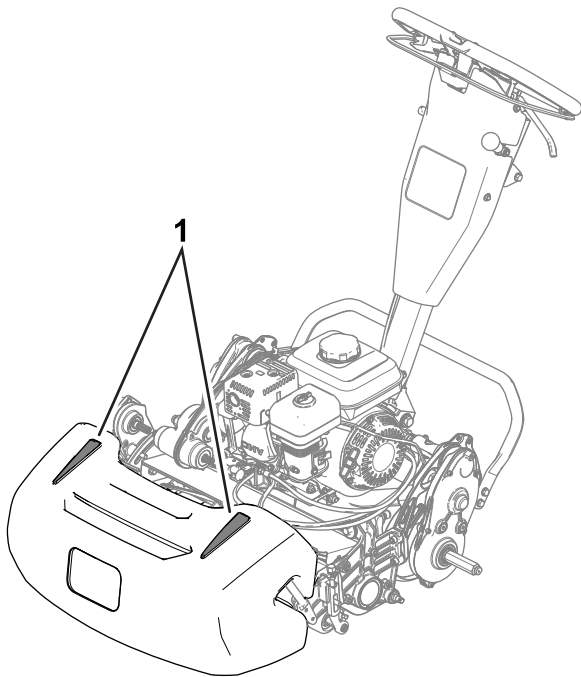

Rajah 24

g272991

1. Jalur penjarangan

Mengendalikan Mesin dalam Keadaan Cahaya Malam

Gunakan Kit Lampu LED apabila anda mengendalikan mesin dalam keadaan cahaya malam. Hubungi pengedar Toro dibenarkan anda untuk kit ini.

Penting: Jangan gunakan sistem cahaya lain dengan mesin ini kerana sistem lain tidak akan beroperasi secara betul dengan output AC enjin.

Mengendalikan Kawalan Ketika Memotong

1. Mulakan enjin, tetapkan pendikit kepada kelajuan yang berkurangan, tolak pemegang ke bawah untuk mengangkat unit pemotongan dan gunakan pemacu cengkaman untuk mengangkat mesin ke kolar kawasan hijau.
2. Hentikan mesin di atas kolar.
3. Gunakan tuil pemacu unit pemotongan untuk menggunakan unit pemotongan, tingkatkan kelajuan pendikit sehingga mesin berjalan pada kelajuan di bumi yang diinginkan, gunakan pemacu cengkaman untuk menggerakkan mesin ke atas kawasan hijau, turunkan unit pemotongan ke atas tanah dan mula memotong rumput.

Mematikan Kuasa Enjin

1. Lepaskan palang cekam.
2. Tetapkan kawalan pendikit kepada kedudukan PERLAHAN .
3. Tetapkan suis Hidup/Mati kepada kedudukan MATI.
4. Tutup injap tutup bahan api sebelum anda menyimpan atau mengangkat mesin

Selepas Pengendalian

Keselamatan Selepas Pengendalian

Keselamatan Am

- Matikan kuasa mesin, keluarkan kunci (jika ada) dan tunggu sehingga semua pergerakan berhenti sebelum anda meninggalkan ruang pengendali. Biarkan mesin menyejuk sebelum melaraskan, menservis, membersihkan atau menyimpan mesin.

- Bersihkan rumput dan serpihan daripada mesin untuk mengelakkan bahaya api. Bersihkan tumpahan minyak atau bahan api.
- Biarkan mesin menyejuk sebelum menyimpan mesin di tempat yang tertutup.
- Jangan simpan mesin atau bekas bahan api di tempat yang berhampiran nyalaan, percikan atau api pandu seperti pada pemanas air atau pada perkakas lain.
- Kurangkan tetapan pendikit sebelum mematikan kuasa enjin dan tutup injak tutup bahan api (jika dilengkapi) selepas memotong rumput.

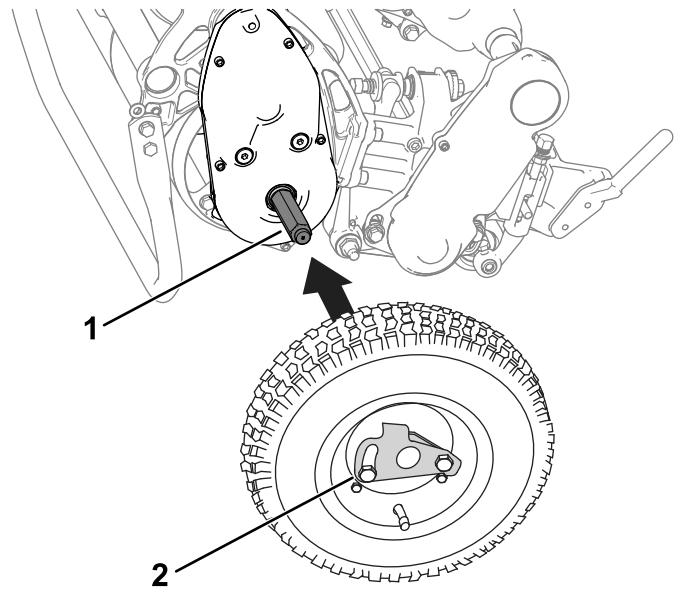

Rajah 25

g273510

Mengendalikan Kawalan Selepas Memotong

1. Pandu mesin keluar dari kawasan hijau, tolak pemegang ke bawah untuk mengangkat unit, lepaskan palang cekam, lepaskan unit pemotongan dan matikan kuasa enjin.
2. Tanggalkan bakul rumput dan kosongkan potongan dari bakul.
3. Pasangkan bakul rumput pada mesin dan angkut mesin ke tempat simpanan.

1. Gandar
2. Klip penguncian roda

3. Putarkan klip penguncian roda ([Rajah 25](#)) menjauhi bahagian pusat roda, membolehkan roda masuk lebih dalam pada gandar.
4. Putarkan roda ke hadapan dan ke belakang sehingga roda memasuki gandar dengan sepenuhnya dan klip penguncian dipasang pada alur aci gandar.
5. Ulangi prosedur pada sisi mesin yang satu lagi.
6. Turunkan mesin dari tongkat dengan berhati-hati.

Mengangkut Mesin

Selepas memotong rumput, angkut mesin keluar dari tapak kerja; rujuk [Mengangkut Mesin Menggunakan Roda Angkut \(halaman 17\)](#) atau [Mengangkut Mesin Menggunakan Treler \(halaman 17\)](#).

Memasangkan Roda Angkut

1. Tetapkan tongkat kepada kedudukan **SERVIS RODA ANGKUT**; rujuk [Tongkat \(halaman 12\)](#)
2. Masukkan satu roda pada gandar ([Rajah 25](#)).

Menggunakan atau Melepaskan Sistem Gear

Anda boleh melepaskan gelendong dari sistem gear untuk membolehkan mesin dikendalikan. Lepaskan sistem gear apabila anda perlu menggerakkan mesin tanpa memulakan enjin (seperti melakukan penyelenggaraan di kawasan tertutup).

Sebelum anda mengendalikan mesin, pastikan anda menggunakan sistem gear.

1. Tentukan tuil penggunaan cengkaman pada kotak sistem gear ([Rajah 23](#)).

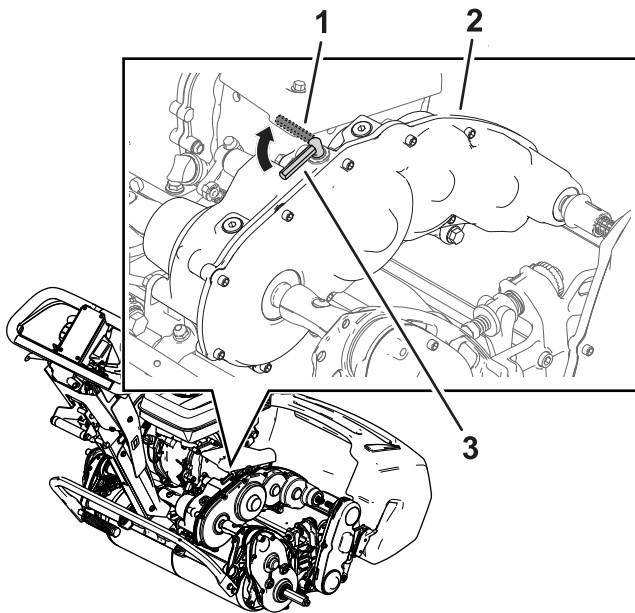

g272196

Rajah 26

- | | |
|--|---|
| <p>1. Tuil penggunaan cengkaman—kedudukan DILEPASKAN</p> <p>2. Kotak sistem gear</p> | <p>3. Tuil penggunaan cengkaman—kedudukan DIGUNAKAN</p> |
|--|---|

-
2. Lakukan langkah yang berikut untuk menggunakan atau melepaskan sistem gear:
- **Lepaskan sistem gear:** Putarkan tuil kepada kedudukan DILEPASKAN.
 - **Gunakan sistem gear:** Putarkan tuil kepada kedudukan DIGUNAKAN.

Penyelenggaraan

⚠ AMARAN

Kegagalan untuk menyelenggarakan mesin dengan sewajarnya boleh menyebabkan kegagalan pramasa pada sistem mesin dan ini mungkin mencederakan anda atau orang yang berhampiran.

Pastikan mesin diselenggarakan dengan baik dan dalam keadaan berfungsi yang baik seperti yang dinyatakan dalam arahan ini.

Perhatian: Tentukan sisi kiri dan kanan mesin dari kedudukan pengendalian yang biasa.

Penting: Jangan jongket mesin pada sudut yang lebih daripada 25°. Jika mesin dijongket melebihi 25°, minyak mungkin mengalir ke dalam kebuk pembakaran dan/atau bahan api mengalir keluar dari penutup tangki bahan api.

Penting: Rujuk kepada manual pemilik enjin anda untuk mengetahui prosedur penyelenggaraan tambahan.

Keselamatan Penyelenggaraan

- Sebelum anda meninggalkan kedudukan pengendali, lakukan perkara berikut:
 - Letakkan mesin di permukaan yang rata.
 - Tetapkan pendikit kepada kedudukan melahu rendah.
 - Lepaskan unit pemotongan.
 - Pastikan cengkaman ditetapkan kepada neutral.
 - Gunakan brek henti.
 - Matikan kuasa mesin dan keluarkan kunci (jika ada).
 - Tunggu sehingga semua pergerakan berhenti.
- Biarkan komponen mesin menyejuk sebelum melakukan penyelenggaraan.
- Jika boleh, jangan melakukan penyelenggaraan sewaktu mesin berjalan. Jauhi bahagian yang bergerak.
- Jika enjin perlu dijalankan untuk melakukan pelarasan penyelenggaraan, pastikan tangan, kaki, pakaian dan mana-mana anggota badan anda menjauhi unit pemotongan, alat tambahan dan mana-mana bahagian yang bergerak. Pastikan tiada orang lain yang berhampiran.
- Bersihkan rumput dan serpihan daripada unit pemotongan, pemacu, peredam bunyi, skrin penyejukan dan enjin untuk mengelakkan bahaya api. Bersihkan tumpahan minyak atau bahan api.
- Pastikan semua bahagian dalam keadaan berfungsi yang baik. Gantikan semua pelekat dan bahagian yang kabur, rosak atau hilang. Pastikan semua perkakasan dipasang dengan ketat untuk memastikan mesin dalam keadaan berfungsi yang selamat.
- Periksa komponen penangkap secara kerap dan gantikan komponen apabila diperlukan.
- Untuk memastikan prestasi mesin yang selamat dan optimum, hanya gunakan alat ganti Toro yang asli. Alat ganti yang dibuat oleh pengilang lain mungkin berbahaya dan penggunaan sedemikian akan membatalkan waranti produk.
- Jika pembaikan besar diperlukan atau jika bantuan diinginkan, hubungi pengedar Toro yang dibenarkan.

Jadual Penyelenggaraan yang Disyorkan

Selang Perkhidmatan Penyelenggaraan	Prosedur Penyelenggaraan
Selepas 20 jam pertama	<ul style="list-style-type: none">• Tukar minyak enjin.
Sebelum setiap penggunaan atau setiap hari	<ul style="list-style-type: none">• Periksa paras minyak enjin.• Periksa elemen penuras udara.
Setiap 50 jam	<ul style="list-style-type: none">• Bersihkan elemen penuras udara.

Selang Perkhidmatan Penyelenggaraan	Prosedur Penyelenggaraan
Setiap 100 jam	<ul style="list-style-type: none"> Tukar minyak enjin. Periksa dan laraskan palam pencucuh; gantikan palam pencucuh jika diperlukan.
Setiap 300 jam	<ul style="list-style-type: none"> Gantikan elemen penuras kertas (Lebih kerap di persekitaran pengendalian yang berdebu). Gantikan palam pencucuh.

Senarai Semak Penyelenggaraan Harian

Penting: Duplikasi halaman ini untuk penggunaan rutin.

Item Semakan Penyelenggaraan	Untuk minggu:						
	Isn.	Sel.	Rab.	Kha.	Jum.	Sab.	Aha.
Periksa pengendalian tuil kunci brek.							
Periksa paras bahan api.							
Periksa paras minyak enjin.							
Periksa penuras udara.							
Bersihkan sirip pendinginan enjin.							
Periksa untuk mengesan hingar enjin yang luar biasa.							
Periksa untuk mengesan hingar pengendalian yang luar biasa.							
Periksa pelarasan gelendong ke bilah dasar.							
Periksa pelarasan ketinggian pematangan.							
Perkemas cat yang tertanggal.							
Bersihkan mesin.							

Tatatanda Bahagian Yang Memerlukan Perhatian

Pemeriksaan dilakukan oleh:		
Item	Tarikh	Maklumat

Prosedur Pra Penyelenggaraan

Menyediakan Mesin untuk Penyelenggaraan

⚠ AMARAN

Semasa anda menyelenggara atau melaraskan mesin, orang lain mungkin memulakan enjin. Enjin yang dimulakan secara tidak sengaja boleh menyebabkan kecederaan parah pada anda atau orang yang berhampiran.

Lepaskan palang cekam, gunakan brek henti dan tarik keluar wayar dari palam pencucuh sebelum anda melakukan penyelenggaraan. Selain itu, ketepikan wayar agar wayar tidak tersentuh palam pencucuh.

Lakukan langkah yang berikut sebelum menservis, membersihkan atau membuat pelarasan pada mesin.

1. Letakkan mesin di permukaan yang rata.
2. Matikan kuasa enjin.
3. Gunakan brek henti.
4. Tunggu sehingga semua bahagian yang bergerak untuk berhenti dan biarkan enjin menyejuk sebelum menservis, menyimpan atau membuat kerja pembaikan.
5. Tanggalkan wayar palam pencucuh ([Rajah 27](#)).

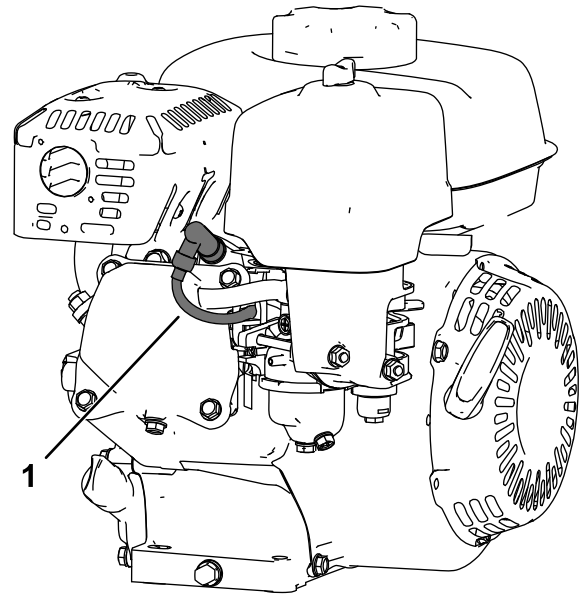

Rajah 27

g265998

1. Wayar palam pencucuh

Penyelenggaraan Enjin

Keselamatan Enjin

- Jangan mengubah kelajuan pengawalan imbang atau gunakan kelajuan lebih pada enjin.
- Biarkan enjin berjalan sehingga kehabisan bahan api atau keluarkan bahan api dengan pam tangan; jangan alir keluar bahan api. Jika anda perlu mengosongkan tangki bahan api, lakukannya di luar bangunan.

Menservis Minyak Enjin

Isi kotak engkol dengan kira-kira 0.56L (19 fl oz) minyak dengan kelikatan yang bersesuaian sebelum bermula. Enjin menggunakan minyak berkualiti tinggi dengan pengelasan servis SJ atau lebih tinggi oleh American Petroleum Institute (API). Pilih kelikatan (berat) minyak yang bersesuaian berdasarkan suhu sekitar. [Rajah 28](#) menerangkan cadangan suhu/kelikatan.

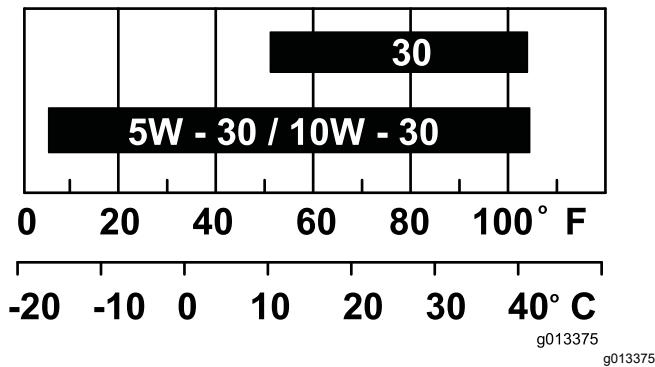

Rajah 28

Perhatian: Minyak berbilang gred (5W-20, 10W-30 dan 10W-40) meningkatkan penggunaan minyak. Periksa paras minyak enjin dengan lebih kerap jika anda menggunakan jenis minyak ini.

Memeriksa Paras Minyak Enjin

Selang Servis: Sebelum setiap penggunaan atau setiap hari

Masa ideal untuk memeriksa paras minyak enjin adalah apabila enjin sejuk sebelum anda memulakan enjin untuk hari itu. Jika anda telah memulakan enjin, biarkan minyak mengalir kembali ke takungan untuk sekurang-kurangnya 10 minit sebelum anda memeriksa paras minyak enjin.

1. Matikan kuasa enjin dan tunggu sehingga semua bahagian yang bergerak untuk berhenti; rujuk [Mematikan Kuasa Enjin](#) (halaman 21).

2. Tempatkan mesin agar enjin adalah rata dan bersihkan ruang di sekeliling tiub pengisian minyak ([Rajah 29](#)).

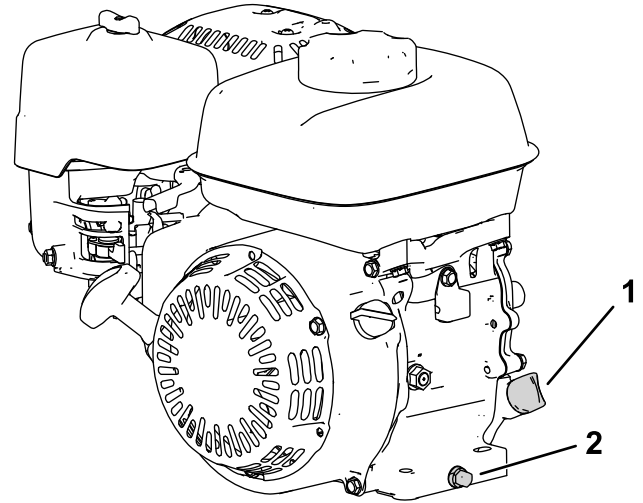

Rajah 29

1. Batang celup
 2. Penyumbat takung dan sesendal
-
3. Keluarkan batang celup dengan memutar batang celup melawan arah jam.
 4. Keluarkan batang celup dan lapkan bahagian hujung sehingga bersih.
 5. Masukkan batang celup dengan sepenuhnya ke dalam tiub pengisian minyak, **tetapi jangan ketatkannya**.
 6. Keluarkan batang celup dan periksa paras minyak enjin ([Rajah 30](#)).

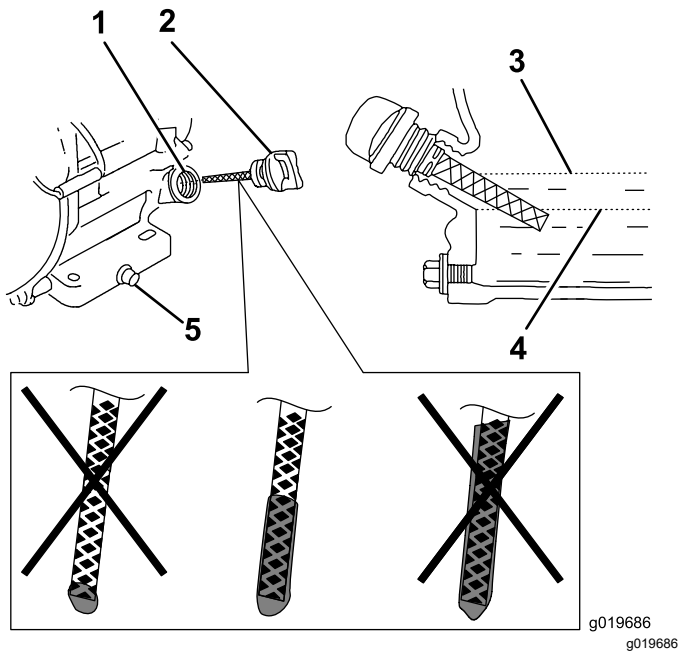

Rajah 30

- | | |
|-----------------|---------------------|
| 1. Tiub pengisi | 4. Had bawah |
| 2. Batang celup | 5. Penyumbat takung |
| 3. Had atas | |

7. Jika paras minyak enjin tidak tepat, tambah atau singkirkan minyak sehingga mencapai paras yang betul; rujuk [Memeriksa Paras Minyak Enjin \(halaman 15\)](#).

Menukar Minyak Enjin

Selang Servis: Selepas 20 jam pertama/Selepas bulan pertama (yang mana lebih dahulu)

Setiap 100 jam/Setiap 6 bulan (yang mana lebih dahulu)

⚠ AMARAN

Minyak mungkin adalah panas selepas enjin berjalan, kecederaan diri boleh berlaku jika tersentuh minyak yang panas.

Elakkan sentuhan dengan minyak enjin yang panas ketika minyak disalurkan.

1. Matikan kuasa enjin dan tunggu sehingga semua bahagian yang bergerak untuk berhenti; rujuk [Mematikan Kuasa Enjin \(halaman 21\)](#).
2. Letakkan takung di bawah penyumbat takung untuk mengumpulkan minyak.
3. Keluarkan penyumbat takung, sesendal dan batang celup ([Rajah 29](#)).
4. Tempatkan enjin agar minyak menyalir dari enjin.

5. Apabila minyak disalir keluar sepenuhnya, alihkan enjin ke tempat yang rata, kemudian pasang penyumbat takung dan sesendal baharu.

Perhatian: Buang minyak terpakai di pusat kitar semula yang diperakui.

6. Tuangkan minyak dengan perlahan ke dalam lubang pengisian minyak sehingga minyak mencapai paras yang betul.
7. Pastikan minyak mencapai paras yang betul pada batang celup; rujuk [Memeriksa Paras Minyak Enjin \(halaman 27\)](#).
8. Masukkan dan kunci batang celup ke dalam lubang pengisian minyak.
9. Lapkan minyak yang tertumpah.
10. Sambungkan wayar pada palam pencucuh.

Menservis Pembersih Udara

Selang Servis: Sebelum setiap penggunaan atau setiap hari

Setiap 50 jam/Setiap 3 bulan (yang mana lebih dahulu)

Setiap 300 jam/Tahunan (yang mana lebih dahulu)

Penting: Jangan kendalikan enjin tanpa pemasangan penuras udara; kerosakan enjin yang ekstrem akan berlaku.

1. Matikan kuasa enjin dan tunggu sehingga semua bahagian yang bergerak untuk berhenti; rujuk [Mematikan Kuasa Enjin \(halaman 21\)](#).
2. Tanggalkan nat telinga yang mengunci penutup pembersih udara ([Rajah 31](#)).
3. Tanggalkan penutup pembersih udara.

Perhatian: Pastikan debu atau serpihan dari penutup pembersih udara tidak terjatuh ke dasar.

4. Tanggalkan elemen busa dan kertas dari dasar.
5. Tanggalkan elemen busa dari elemen kertas.
6. Periksa elemen busa dan kertas; gantikan jika rosak atau sangat kotor.

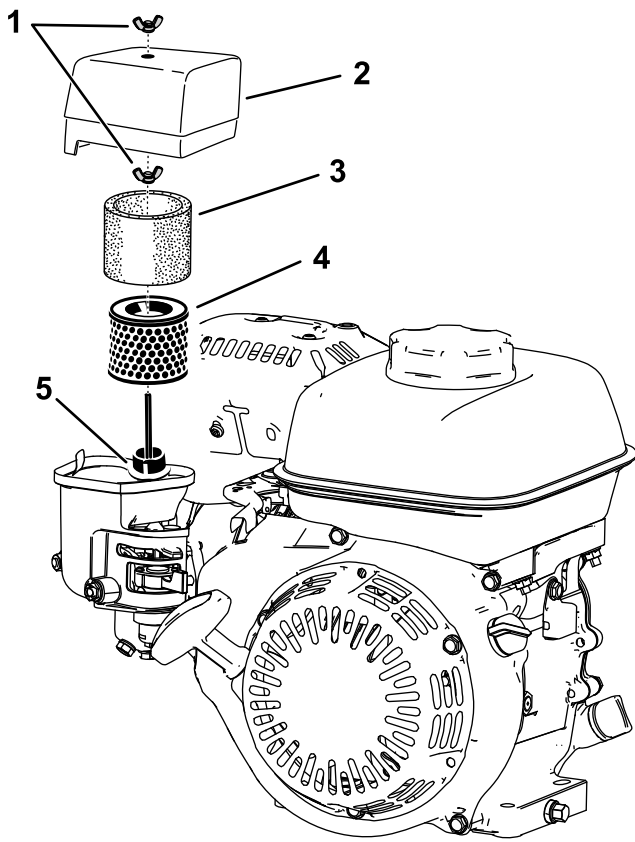

Rajah 31

g265999

1. Nat telinga
2. Penutup pembersih udara
3. Elemen busa
4. Elemen penuras kertas
5. Gasket dan salur udara

7. Bersihkan elemen kertas dengan mengetuk secara lembut untuk menyingkirkan debu.

Perhatian: Jangan cuba memberus untuk menyingkirkan debu dari elemen kertas, berus akan memaksa debu memasuki serat. Gantikan elemen jika tindakan mengetuk tidak menyingkirkan debu.

8. Bersihkan elemen busa dengan air sabun suam atau dengan pelarut tidak mudah bakar.

Perhatian: Jangan gunakan gasolin untuk membersihkan elemen busa kerana bahan tersebut boleh mendatangkan risiko kebakaran atau letupan.

9. Bilas dan keringkan elemen busa dengan sepenuhnya.
10. Lapkan debu dari dasar dan penutup menggunakan kain yang lembap.

Perhatian: Pastikan debu dan serpihan tidak memasuki salur udara yang menyambung ke karburetor.

11. Pasangkan elemen pembersih udara dan pastikan elemen diletakkan di tempat yang betul. Pasangkan nat telinga bawah.

12. Pasangkan penutup dan pasang nat telinga atas untuk menguncikan penutup.

Menservis Palam Pencucuh

Selang Servis: Setiap 100 jam/Setiap 6 bulan (yang mana lebih dahulu)

Setiap 300 jam/Tahunan (yang mana lebih dahulu)

Gunakan palam pencucuh NGK BPR6ES atau yang setara.

1. Matikan kuasa enjin dan tunggu sehingga semua bahagian yang bergerak untuk berhenti; rujuk [Mematikan Kuasa Enjin \(halaman 21\)](#).
2. Bersihkan ruang di sekeliling palam pencucuh.
3. Tanggalkan palam pencucuh dari kepala silinder.

Penting: Gantikan palam pencucuh yang retak, rosak atau kotor. Jangan gosok dengan bagas pasir, kikiskan atau bersihkan elektrod kerana kerosakan enjin boleh berlaku sekiranya batu halus memasuki silinder.

4. Tetapkan sela pada palam kepada 0.70.8mm (0.0280.031 inci)

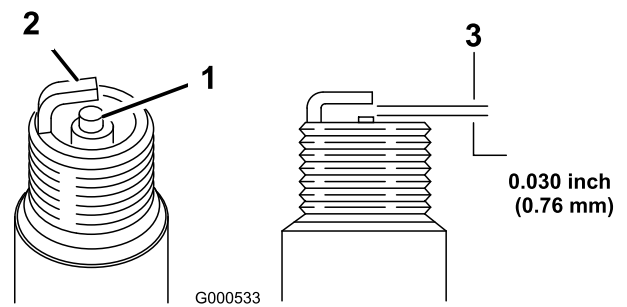

g000533

Rajah 32

1. Penebat elektrod tengah
2. Elektrod sisi
3. Sela udara

5. Pasangkan palam pencucuh dengan berhati-hati menggunakan tangan (untuk mengelakkan ulir silang) sehingga ketat dengan tangan.
6. Ketatkan palam pencucuh lagi sebanyak ½ putaran jika adalah baharu; jika tidak, ketatkan lagi sebanyak ¼ putaran.

Penting: Palam pencucuh yang longgar boleh menjadi sangat panas dan boleh merosakkan enjin; palam pencucuh yang dipasang dengan terlampau ketat mungkin merosakkan ulir di dalam kepala silinder.

7. Sambungkan wayar pada palam pencucuh.

Penyelenggaraan Sistem Kawalan

Melaraskan Kabel Cengkaman

Laraskan kabel cengkaman untuk mencapai sela 1.1mm (0.045 inci) di antara cakera geseran dengan plat tekanan.

1. Akses cakera geseran dan plat tekanan dengan menanggalkan penutup cekam ([Rajah 33](#)).

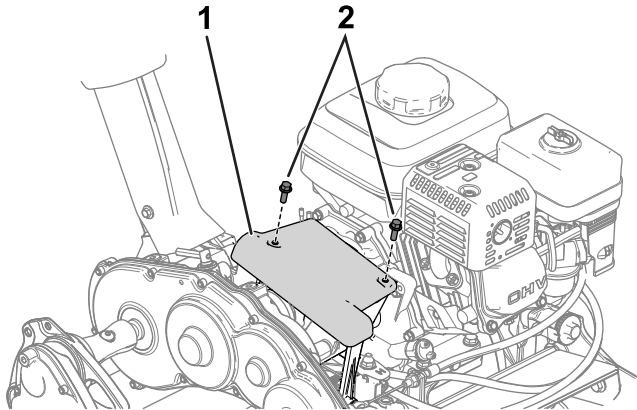

Rajah 33

g274480

1. Penutup cekam
2. Bolt

2. Longgarkan nat penjepit dan laraskan kabel cengkaman ([Rajah 34](#)) agar terdapat sela 1.1mm (0.045 inci) di antara cakera geseran dengan plat tekanan ([Rajah 35](#)).

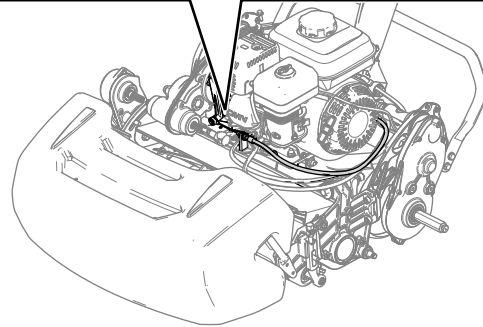
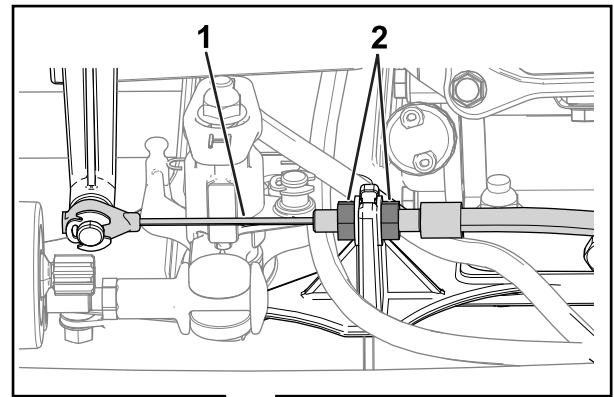

Rajah 34

g274532

1. Kabel cengkaman
2. Nat penjepit

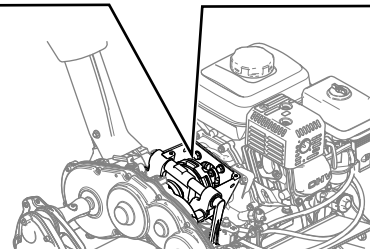
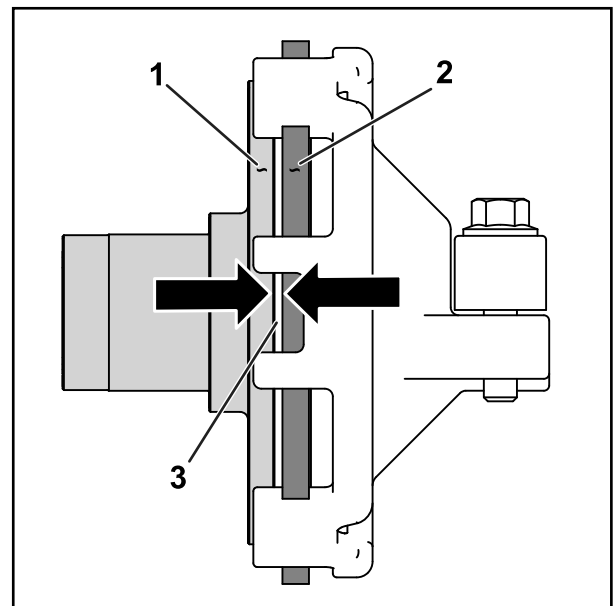

Rajah 35

g373491

1. Plat tekanan
2. Cakera geseran
3. Sela—1.1mm (0.045 inci)

Melaraskan Brek Servis/Henti

Laraskan brek servis/henti jika terlepas sewaktu pengendalian.

1. Lepaskan brek henti.
2. Ukur ruang bebas pada hujung pemegang brek henti ([Rajah 36](#)).

Ruang bebas pemegang seharusnya di antara 12.725.4mm (0.501 inci). Jika ruang bebas bukan dalam lingkungan ini, teruskan ke langkah [3](#) untuk melaraskan kabel brek.

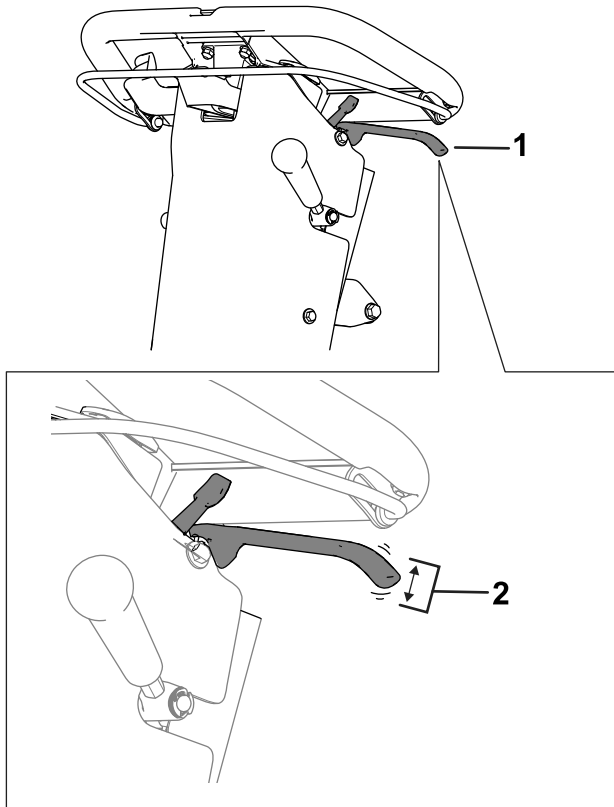

Rajah 36

g373542

1. Pemegang brek henti
2. Ruang bebas bersesuaian sebanyak 12.725.4mm (0.501 inci).

3. Lakukan langkah yang berikut untuk melaraskan ketegangan kabel brek:

- Untuk meningkatkan ketegangan kabel, longgarkan nat penjepit kabel hadapan dan ketatkan nat penjepit belakang ([Rajah 37](#)). Ulangi langkah [2](#) dan laraskan ketegangan jika diperlukan.
- Untuk mengurangkan ketegangan kabel, longgarkan nat penjepit belakang dan ketatkan nat penjepit kabel hadapan ([Rajah 37](#)). Ulangi langkah [2](#) dan laraskan ketegangan jika diperlukan.

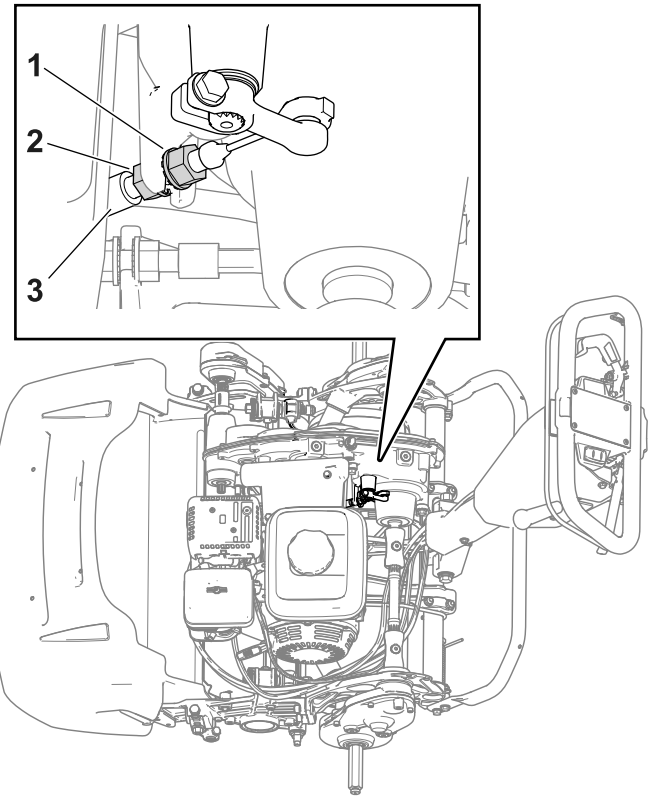

Rajah 37

g345043

1. Nat penjepit kabel hadapan
2. Nat penjepit belakang
3. Kabel brek

Melaraskan Kabel Kawalan Gelendong

Untuk menghilangkan bahagian yang kendur dari kabel kawalan gelendong, lakukan langkah yang berikut:

1. Tetapkan tombol kawalan kelajuan gelendong kepada kedudukan kelajuan gelendong tinggi; rujuk [Melaraskan Kelajuan Gelendong \(halaman 16\)](#).
2. Longgarkan nat penjepit belakang dan ketatkan nat penjepit hadapan ([Rajah 38](#)).

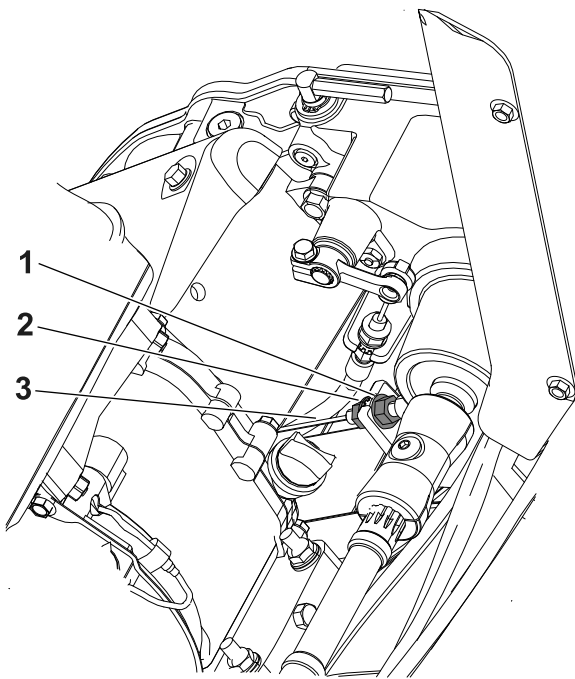

Rajah 38

1. Nat penjepit belakang
2. Nat penjepit hadapan
3. Kabel kawalan gelendong

g311125

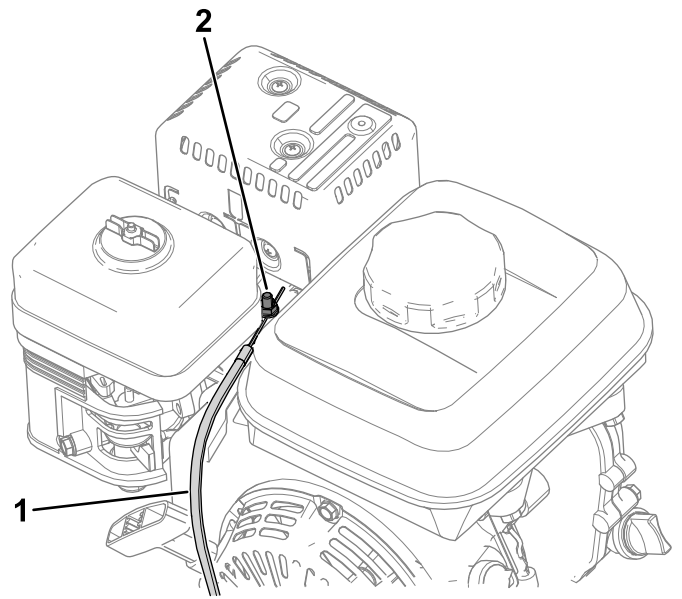

Rajah 39

1. Kabel pendikit
2. Skru pengapit konduit kabel

g315295

5. Alihkan konduit kabel sehingga anda melihat 1,900 rpm pada takometer.
6. Ketatkan skru pada pengapit konduit kabel.

Melaraskan Kabel Pendikit

Untuk melaraskan kelajuan enjin melahu rendah dan tinggi, laraskan konduit kabel dan penghenti kawalan pendikit; rujuk [Melaraskan Kelajuan Enjin Melahu Rendah \(halaman 32\)](#) dan [Melaraskan Kelajuan Enjin Melahu Tinggi \(halaman 32\)](#).

Melaraskan Kelajuan Enjin Melahu Rendah

Perhatian: Gunakan takometer untuk memerhatikan kelajuan enjin.

1. Letakkan mesin di permukaan yang rata dan gunakan brek henti.

Perhatian: Pastikan enjin berada pada suhu pengendalian yang normal sebelum anda melaraskan kabel pendikit.
2. Mulakan enjin dan gunakan kawalan pendikit untuk mengurangkan kelajuan enjin kepada melahu rendah.
3. Perhatikan kelajuan enjin melahu rendah pada takometer anda.

Julat yang ideal untuk melahu rendah ialah **1,800-2,000 rpm**.
4. Longgarkan skru pada pengapit konduit kabel ([Rajah 39](#)).

Melaraskan Kelajuan Enjin Melahu Tinggi

Perhatian: Gunakan takometer untuk memerhatikan kelajuan enjin.

1. Letakkan mesin di permukaan yang rata dan gunakan brek henti.

Perhatian: Pastikan enjin berada pada suhu pengendalian yang normal sebelum anda melaraskan kabel pendikit.
2. Mulakan enjin dan gunakan kawalan pendikit untuk meningkatkan kelajuan enjin kepada melahu tinggi.
3. Perhatikan kelajuan enjin melahu tinggi pada takometer anda.

Julat yang ideal untuk melahu tinggi (untuk kegunaan di negara yang tidak mematuhi CE) ialah **3,350-3,550 rpm**. Jika takometer menunjukkan kelajuan di bawah 3,350 atau melebihi 3,550 rpm, lakukan langkah [4](#) hingga [7](#) sehingga kelajuan antara 3,350-3,550 rpm dicapai.

Jika anda menggunakan mesin di negara yang mematuhi standard CE, laraskan kelajuan melahu tinggi kepada spesifikasi yang berikut:

- Mesin 1018: **3,000 rpm**
- Mesin 1021 dan 1026: **3,150 rpm**

4. Matikan kuasa enjin.
5. Lakukan langkah yang berikut untuk menanggalkan penutup kawalan untuk mesin yang berikut:
 - Mesin 1018: nombor siri 405619513 dan ke bawah
 - Mesin 1021: nombor siri 405674843 dan ke bawah
 - Mesin 1026: nombor siri 405583584 dan ke bawah
- A. Tanggalkan penyambung abah-abah wayar dari meter jam ([Rajah 40](#)).

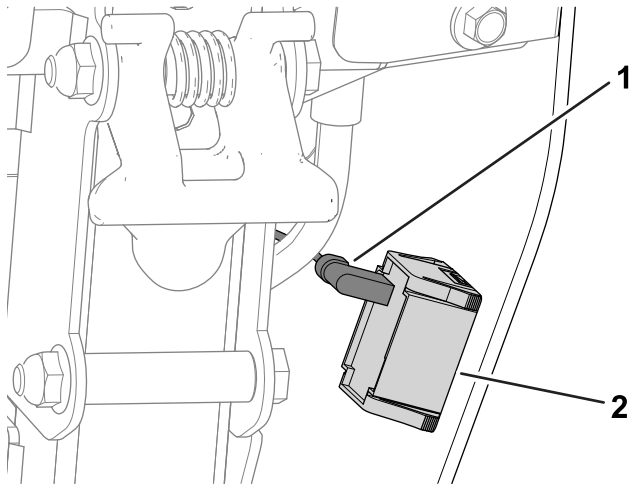

Rajah 40

g280735

1. Penyambung abah-abah wayar
2. Meter jam

- B. Tanggalkan penutup kawalan dengan menanggalkan skru yang mengunci penutup kawalan pada panel belakang ([Rajah 41](#)).

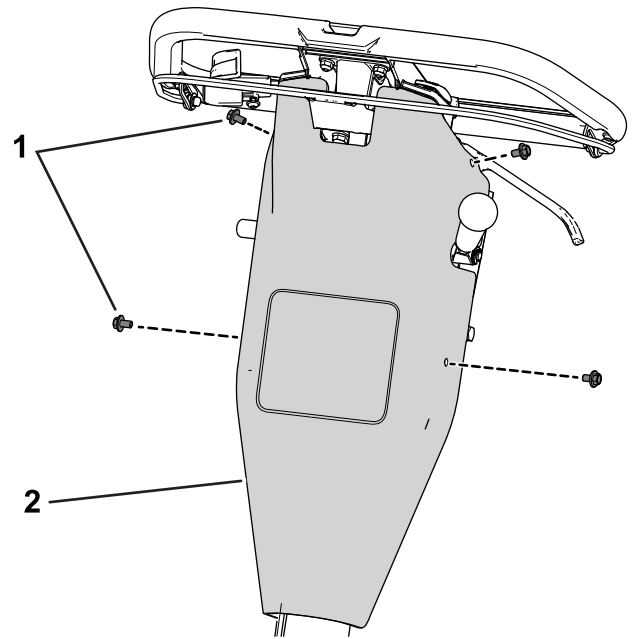

Rajah 41

g280734

1. Skru
2. Penutup kawalan

6. Laraskan penghenti kawalan pendikit mengikut bacaan melahu tinggi pada takometer anda.
 - Untuk **meningkatkan** ambang kelajuan melahu tinggi, tetapkan penghenti kawalan pendikit kepada **naik**.
 - Untuk **mengurangkan** ambang kelajuan melahu tinggi, tetapkan penghenti kawalan pendikit kepada **turun**.

Perhatian: Untuk melaraskan penghenti kawalan pendikit, anda boleh menggunakan gear sehalu untuk melaraskan hentian.

Jika model mesin anda lebih lama (nombor siri yang dinyatakan dalam langkah 5), gunakan perengkuh untuk menahan nat bebibir di bawah konsol. Mesin yang lebih baharu dilengkapi nat acuan; jadi perengkuh tidak diperlukan.

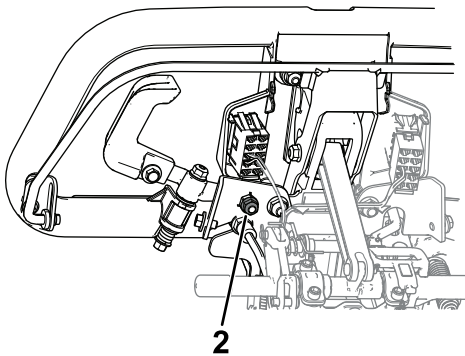
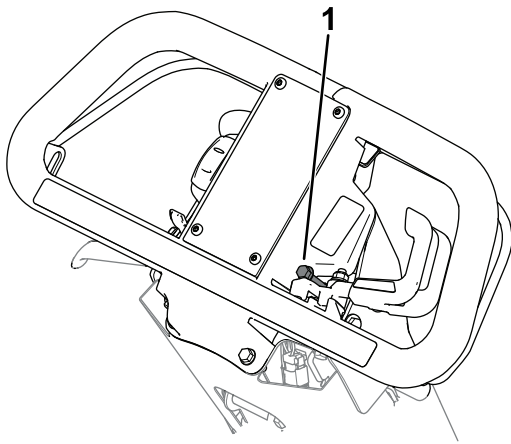

Rajah 42

g315331

- | | |
|-------------------------------|--|
| 1. Penghenti kawalan pendikit | 2. Nat (mesin dengan nat bibir sahaja) |
|-------------------------------|--|

7. Mulakan enjin dan perhatikan bacaan melahu tinggi yang baharu.

Jika takometer menunjukkan kelajuan yang bersesuaian seperti yang dinyatakan dalam langkah 3, maka pelarasan selesai.

8. Jika anda menanggalkan penutup kawalan, lakukan langkah yang berikut:
- Gunakan bolt yang ditanggalkan sebelum ini untuk mengunci penutup kawalan pada panel belakang.
 - Sambungkan penyambung abah-abah wayar pada meter jam.

Penyelenggaraan Unit Pemotongan

Keselamatan Bilah

- Berhati-hati ketika memeriksa unit pemotongan gelendong. Pakai sarung tangan dan berhati-hati ketika menservis gelendong.
- Bilah atau bilah dasar yang haus atau rosak boleh pecah dan serpihan mungkin terpelanting ke arah anda atau orang yang berhampiran dan menyebabkan kecederaan diri yang serius atau kematian.
- Periksa bilah dan bilah dasar dari masa ke masa untuk mengesan tanda kehausan atau kerosakan berlebihan.
- Berhati-hati ketika memeriksa bilah. Pakai sarung tangan dan berhati-hati ketika menservis bilah. Hanya gantikan atau tindih kembali bilah dan bilah dasar; jangan luruskan atau kimpalkannya.

Memasangkan Unit Pemotongan

Memasangkan Unit Pemotongan (Model 04820)

- Tetapkan tongkat kepada kedudukan **SERVIS UNIT PEMOTONGAN**; rujuk [Tongkat \(halaman 12\)](#).
- Tanggalkan perkakasan yang menguncikan pemasangan pemacu gelendong pada plat sisi ([Rajah 43](#)).

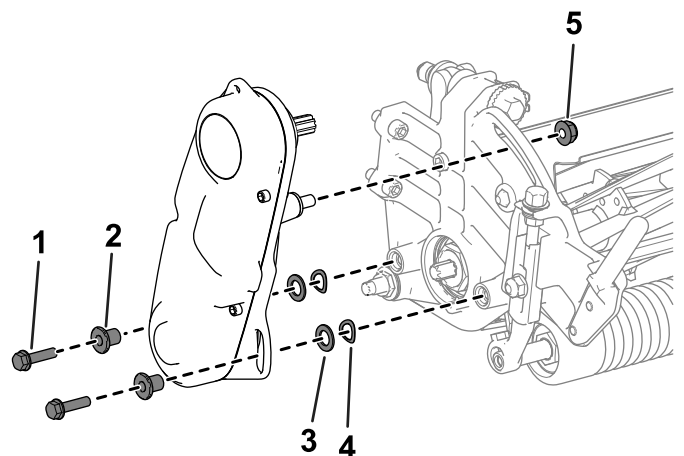

Rajah 43

g333187

- | | |
|----------------------|--------------------|
| 1. Skru kepala soket | 4. Sesendal spring |
| 2. Peregang | 5. Nat |
| 3. Sesendal | |

3. Tanggalkan pemasangan pemacu gelendong, sesendal rata, sesendal spring dan peregang dari plat sisi ([Rajah 43](#)).
4. Jajarkan unit pemotongan dengan rangka.
5. Gunakan 4 skru kepala soket untuk menguncikan unit pemotongan pada rangka ([Rajah 44](#)).

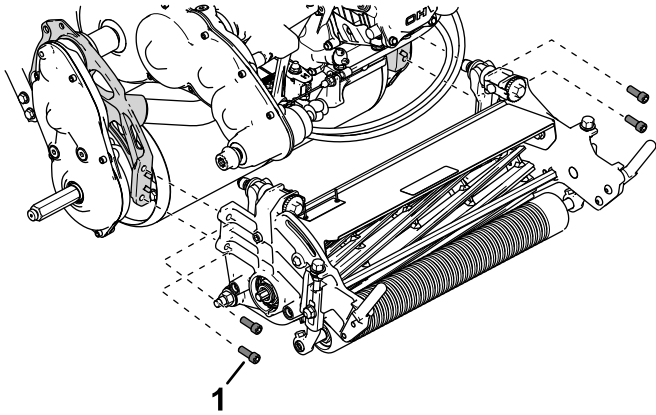

Rajah 44

g333153

1. Skru kepala soket

6. Gunakan skru kepala soket, sesendal dan peregang yang ditanggalkan sebelum ini untuk memasang pemasangan pemacu gelendong pada plat sisi unit pemotongan ([Rajah 45](#)).

Pastikan aci pemacu pemasangan pemacu gelendong dipasangkan pada pengganding aci pemacu sistem gear ([Rajah 45](#)).

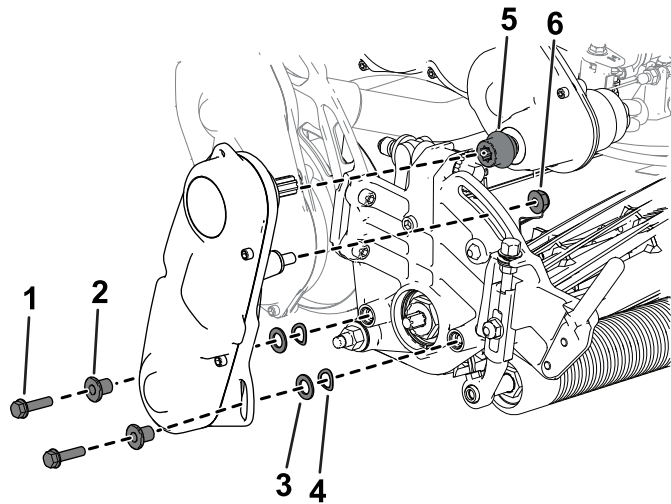

Rajah 45

g333165

- | | |
|----------------------|--------------------|
| 1. Skru kepala soket | 4. Sesendal spring |
| 2. Peregang | 5. Pengganding |
| 3. Sesendal | 6. Nat |

Memasangkan Unit Pemotongan (Model 04830 dan 04840)

1. Tetapkan tongkat kepada kedudukan **SERVIS UNIT PEMOTONGAN**; rujuk [Tongkat \(halaman 12\)](#).
2. Jajarkan unit pemotongan dengan rangka.
3. Gunakan 4 skru kepala soket untuk menguncikan unit pemotongan pada rangka ([Rajah 46](#)).

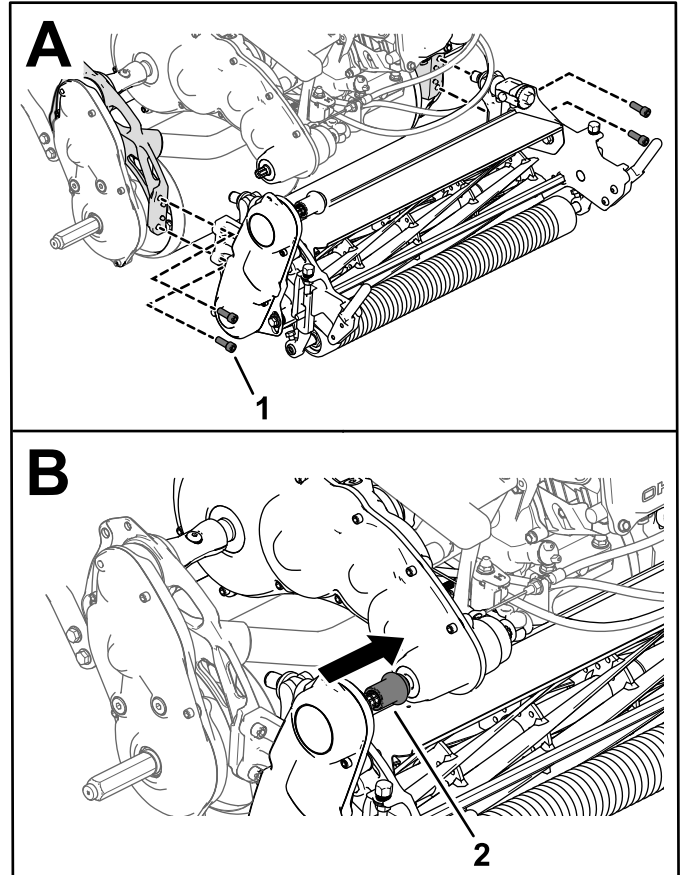

Rajah 46

g333188

1. Skru kepala soket
2. Pengganding pemacu unit pemotongan

4. Luncurkan pengganding pemacu unit pemotongan ke atas aci pemacu sistem gear ([Rajah 46](#)).

Pengganding seharusnya meluncur ke atas aci pemacu sistem gear tanpa rintangan. Jika terdapat rintangan, pastikan aci pemacu gelendong dan aci pemacu sistem gear sejajar; rujuk [Melaraskan Kedudukan Aci Pemacu Gelendong \(halaman 36\)](#)

5. Pasang bantal rumput.

Melaraskan Kedudukan Aci Pemacu Gelendong

Anda boleh melaraskan kedudukan aci pemacu gelendong dengan melaraskan kedudukan pemasangan pemacu gelendong:

1. Longgarkan bolt seperti yang ditunjukkan dalam [Rajah 47](#).

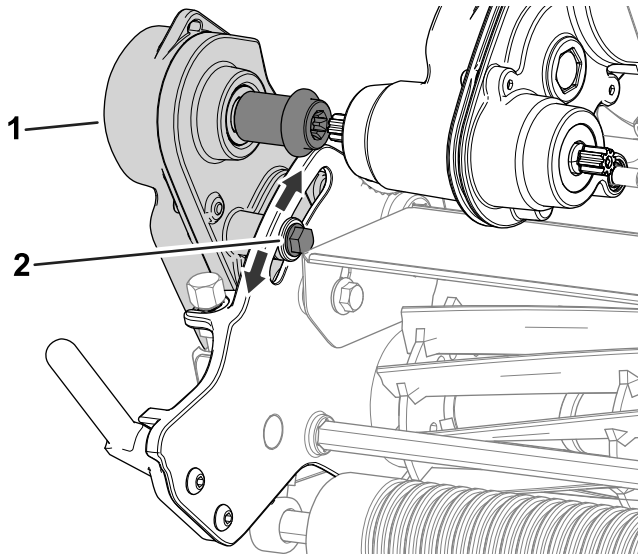

Rajah 47

1. Pemasangan pemacu gelendong
2. Bolt

2. Putarkan pemasangan pemacu gelendong supaya aci pemacu gelendong sejajar dengan aci pemacu sistem gear.
3. Ketatkan bolt yang anda longgarkan sebelum ini.

Jika masih terdapat rintangan, laraskan penjarangan enjin dan sistem gear; rujuk *Manual Servis*.

Menanggalkan Unit Pemotongan

Menanggalkan Unit Pemotongan (Model 04820)

1. Tetapkan tongkat kepada kedudukan **SERVIS UNIT PEMOTONGAN**; rujuk [Tongkat \(halaman 12\)](#).
2. Tanggalkan bakul rumput (jika dilengkapi).
3. Tanggalkan pemasangan pemacu gelendong dari unit pemotongan ([Rajah 48](#)) dan kekalkan perkakasan.

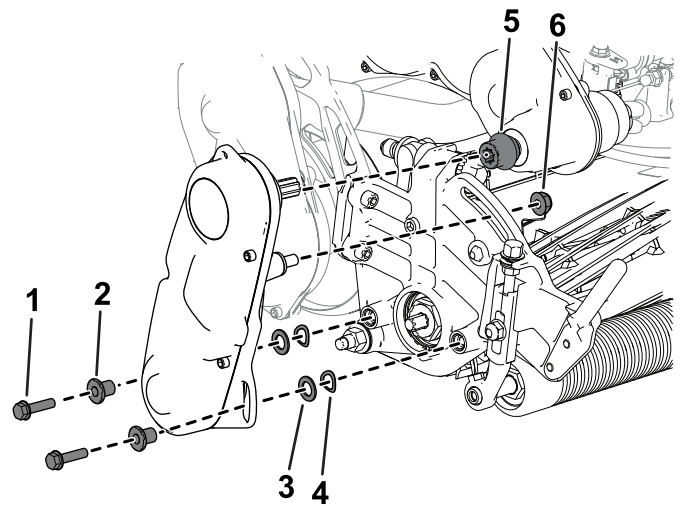

Rajah 48

1. Skru kepala soket
2. Peregang
3. Sesendal
4. Sesendal spring
5. Pengganding
6. Nat

4. Tanggalkan skru kepala soket untuk menguncikan unit pemotongan pada rangka ([Rajah 49](#)).

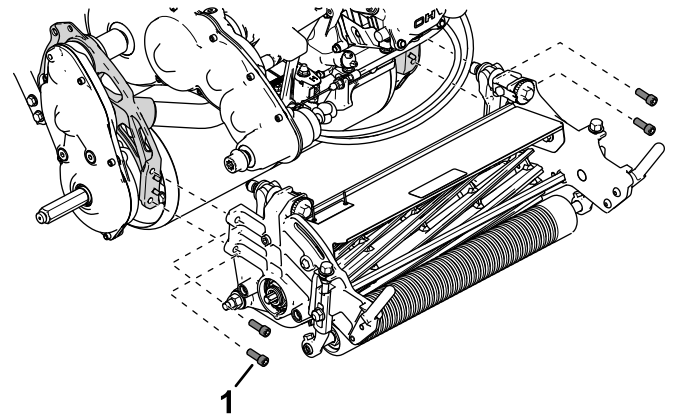

Rajah 49

1. Skru kepala soket

5. Tanggalkan unit pemotongan dari rangka.

Menanggalkan Unit Pemotongan (Model 04830 dan 04840)

1. Tetapkan tongkat kepada kedudukan **SERVIS UNIT PEMOTONGAN**; rujuk [Tongkat \(halaman 12\)](#).
2. Tanggalkan bakul rumput (jika dilengkapi).
3. Lepaskan pengganding pemacu unit pemotongan dari aci pemacu sistem gear ([Rajah 50](#)).

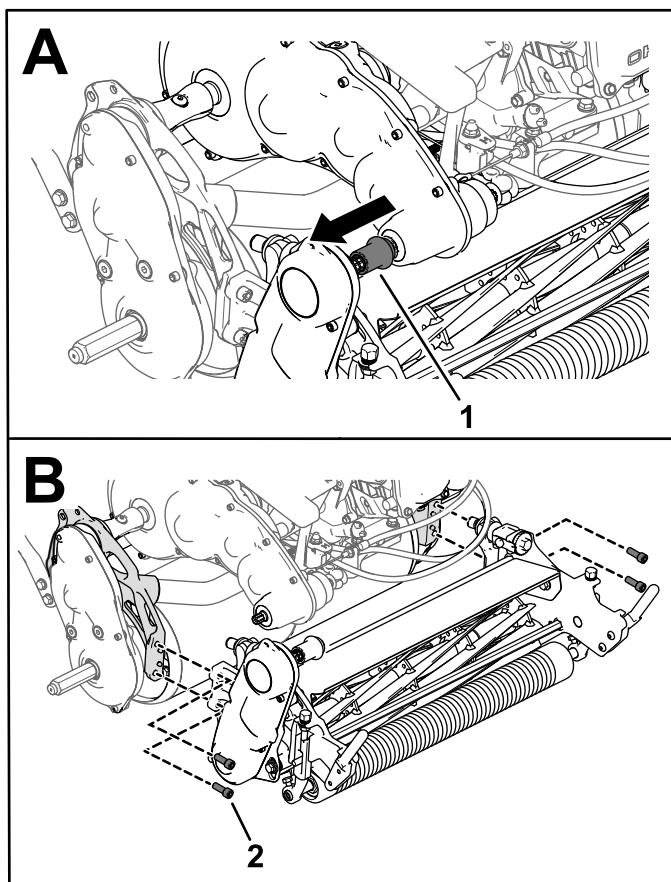

Rajah 50

g333189

1. Pengganding pemacu unit 2. Skru kepala soket pemotongan

4. Tanggalkan skru kepala soket untuk menguncikan unit pemotongan pada rangka (Rajah 50).
5. Tanggalkan unit pemotongan dari rangka.

Menindih Kembali Unit Pemotongan

Rujuk jadual yang berikut untuk mengetahui kit penindihan kembali yang bersesuaian untuk unit cengkaman anda:

Nama Kit/Model	Unit Cengkaman yang Serasi
Kit Akses Tindih Kembali (Model 139-4342)	Model 04820, 04830 dan 04840
Kit Tindih Kembali (Model 04800)	Model 04830 dan 04840

Rujuk arahan pengendalian dalam *Arahan Pemasangan* kit berkenaan. Hubungi pengedar Toro anda yang sah untuk mendapatkan salah satu kit ini.

Penyimpanan

Keselamatan Penyimpanan

- Matikan kuasa enjin, keluarkan kunci (jika ada) dan tunggu sehingga semua pergerakan berhenti sebelum anda meninggalkan ruang pengendali. Biarkan mesin menyejuk sebelum melaraskan, menservis, membersihkan atau menyimpan mesin.
- Jangan menyimpan mesin atau bekas bahan api di tempat yang berhampiran nyalaan, percikan atau api pandu seperti pada pemanas air atau perkakas lain.

Menyimpan Mesin

1. Singkirkan potongan rumput, debu dan kotoran dari bahagian luar seluruh mesin, khususnya enjin. Bersihkan kotoran dan sekam dari bahagian luar sirip kepala silinder enjin dan perumah penghembus.

Penting: Anda boleh mencuci mesin menggunakan detergen yang tidak begitu kuat dan air. Jangan cuci mesin menggunakan tekanan. Elakkan penggunaan air yang berlebihan, khususnya di sekeliling plat tuil anjakan dan enjin.

2. Untuk penyimpanan jangka masa panjang (melebihi 30 hari), tambahkan bahan tambah penstabil/penyesuai ke dalam bahan api di dalam tangki.
 - A. Jalankan enjin untuk mengedarkan bahan api terapi melalui sistem bahan api selama 5 minit.
 - B. Sama ada matikan kuasa enjin, biarkan enjin menyejuk dan salirkan tangki bahan api, atau kendalikan enjin sehingga kuasa dimatikan.
 - C. Mulakan enjin dan jalankan enjin sehingga enjin dimatikan. Mulakan enjin semula, dengan pencekik ditutup, sehingga enjin tidak bermula.
 - D. Tanggalkan wayar palam pencucuh dari palam pencucuh.
 - E. Buang bahan api dengan betul. Kitar semula minyak mengikut tata setempat.

Perhatian: Jangan simpan bahan api yang mengandungi penstabil/penyesuai untuk tempoh yang lebih lama daripada tempoh yang disyorkan oleh pengilang penstabil bahan api.

3. Periksa dan ketatkan semua bolt, nat dan skru. Baiki atau gantikan mana-mana bahagian yang haus atau rosak.
4. Catkan semua calar atau permukaan logam yang terdedah. Cat boleh didapatkan daripada penjual Toro dibenarkan anda.
5. Simpan mesin di dalam garaj atau tempat simpanan yang bersih dan kering. Tutup mesin untuk melindungi mesin dan memastikan mesin bersih.

Nota-nota:

Nota-nota:

Nota-nota:

Notis Privasi EEA/UK

Penggunaan Maklumat Peribadi Anda oleh Toro

The Toro Company ("Toro") menghormati privasi anda. Apabila anda membeli produk kami, kami mungkin mengumpulkan maklumat peribadi tertentu tentang anda, sama ada daripada anda atau melalui syarikat atau penjual Toro setempat anda. Toro menggunakan maklumat ini untuk memenuhi kewajipan kontraktual seperti untuk mendaftarkan waranti anda, memproses tuntutan waranti anda atau untuk menghubungi anda sekiranya panggil balik produk, dan untuk tujuan perniagaan yang sah seperti untuk mengukur tahap kepuasan pelanggan, menambah baik produk kami atau memberi anda maklumat produk yang mungkin penting untuk anda. Toro mungkin berkongsi maklumat anda dengan anak syarikat, sekutu, penjual kami atau rakan perniagaan yang lain berhubung dengan aktiviti ini. Kami juga mungkin mendedahkan maklumat peribadi apabila diperlukan oleh undang-undang atau berhubung dengan penjualan, pembelian atau penggabungan perniagaan. Kami tidak akan menjual maklumat peribadi anda kepada mana-mana syarikat lain untuk tujuan pemasaran.

Penyimpanan Maklumat Peribadi Anda

Toro akan menyimpan maklumat peribadi anda setakat yang diperlukan untuk tujuan di atas dan mengikut keperluan perundangan. Untuk mendapatkan maklumat lanjut tentang tempoh penyimpanan yang berkenaan, sila hubungi legal@toro.com.

Komitmen Toro terhadap Keselamatan

Maklumat peribadi anda mungkin diproses di AS atau negara lain yang mungkin mengenakan undang-undang perlindungan data yang kurang ketat berbanding dengan negara mastautin anda. Apabila kami memindahkan maklumat anda keluar dari negara mastautin anda, kami akan mengambil langkah yang diwajibkan di sisi undang-undang untuk memastikan langkah perlindungan yang sewajarnya diambil untuk melindungi maklumat anda dan memastikan maklumat anda dikendalikan dengan selamat.

Akses dan Pembetulan

Anda berhak untuk membetulkan atau menyemak data peribadi anda, membantah atau mengehadkan pemprosesan data anda. Untuk berbuat demikian, sila hubungi kami dengan menghantar e-mel ke legal@toro.com. Jika anda mempunyai kebimbangan terhadap cara Toro mengendalikan maklumat anda, kami menggalakkan anda mengutarakan kebimbangan sedemikian kepada kami. Sila ambil perhatian bahawa penduduk di Eropah berhak untuk membuat aduan kepada Pihak Berkuasa Perlindungan Data anda.



Waranti Toro

Waranti Terhadap Dua Tahun atau 1,500 Jam

Syarat dan Produk Yang Diliputi

The Toro Company menjamin bahawa produk Komersial Toro anda ("Produk") bebas daripada kecacatan dalam bahan atau mutu kerja selama 2 tahun atau 1,500 jam pengendalian*, mana-mana yang berlaku terlebih dahulu. Waranti ini terpakai pada semua produk kecuali Pengudara (rujuk pernyataan waranti yang berasingan bagi produk ini). Sekiranya syarat waranti wujud, kami akan membaiki Produk tanpa mengenakan kos kepada anda, termasuk diagnostik, tenaga kerja, alat ganti dan pengangkutan. Waranti ini bermula pada tarikh Produk dihantar kepada pembeli asal. * Produk dilengkapi meter jam.

Arahan untuk Mendapatkan Perkhidmatan Waranti

Anda bertanggungjawab untuk memaklumi Pengedar Produk Komersial atau Penjual Produk Komersial yang Sah yang anda membeli Produk daripadanya sebaik sahaja anda berpendapat adanya syarat yang boleh menuntut waranti. Jika anda memerlukan bantuan untuk menentukan Pengedar Produk Komersial atau Penjual yang Sah, atau jika anda mempunyai pertanyaan berkenaan hak waranti atau tanggungjawab anda, sila hubungi kami di:

Toro Commercial Products Service Department
8111 Lyndale Avenue South
Bloomington, MN 55420-1196

952-888-8801 atau 800-952-2740
E-mel: commercial.warranty@toro.com

Tanggungjawab Pemilik

Sebagai pemilik produk, anda bertanggungjawab untuk menjalankan penyelenggaraan dan pelarasan diperlukan yang dinyatakan dalam *Manual Pengendali* anda. Pembaikan isu produk yang disebabkan oleh kegagalan untuk melakukan penyelenggaraan dan pelarasan yang diperlukan tidak diliputi oleh waranti ini.

Item dan Syarat Yang Tidak Diliputi

Bukan semua kegagalan atau kepincangan tugas produk yang berlaku dalam tempoh waranti ialah kerosakan pada bahan atau mutu kerja. Waranti ini tidak meliputi perkara berikut:

- Kegagalan produk yang diakibatkan oleh penggunaan alat ganti bukan Toro atau daripada pemasangan dan penggunaan alat tambahan, atau aksesori dan produk bukan jenama Toro yang diubah suai.
- Kegagalan produk yang diakibatkan oleh kegagalan untuk melakukan penyelenggaraan dan/atau pelarasan yang disyorkan.
- Kegagalan produk yang diakibatkan daripada pengendalian Produk melalui cara yang menyalah guna, cuai atau semberono.
- Bahagian digunakan melalui penggunaan yang tidak rosak. Contoh bahagian yang digunakan atau habis digunakan sewaktu pengendalian Produk yang biasa termasuk tetapi tidak terhad kepada pad dan pelapik brek, pelapik cekam, bilah, gelendong, penggelek dan bearing (dikedap atau boleh digris), bilah dasar, palam pencucuh, roda lereng-lereng dan bearing, tayar, penuras, tali sawat dan komponen penyembur tertentu seperti gegendang, muncung, meter aliran dan injap semak.
- Kegagalan disebabkan oleh gangguan luaran yang termasuk tetapi tidak terhad kepada cuaca, amalan penyimpanan, pencemaran atau penggunaan bahan api, bahan pendingin, pelincir, bahan tambahan, baja, air atau bahan kimia yang tidak diluluskan.
- Kegagalan atau isu prestasi disebabkan penggunaan bahan api (seperti gasolin, diesel atau biodiesel) yang tidak mematuhi standard industri masing-masing.
- Hingar, getaran, haus dan lusuh serta kemerosotan yang biasa. "Haus dan lusuh" yang biasa termasuk tetapi tidak terhad kepada kerosakan pada tempat duduk disebabkan kehausan atau pelepasan, permukaan bercat yang tertanggal, pelekat atau tingkap yang bercalar.

Bahagian

Bahagian yang dijadualkan untuk penggantian sebagai penyelenggaraan wajib diliputi waranti untuk tempoh masa sehingga masa penggantian yang dijadualkan bagi alat ganti tersebut. Bahagian yang digantikan di bawah waranti ini diliputi untuk tempoh waranti produk asal dan menjadi harta Toro. Toro akan membuat keputusan muktamad sama ada untuk membaiki mana-mana bahagian atau pemasangan sedia ada atau menggantikannya. Toro boleh menggunakan bahagian yang dikilangkan semula untuk membaiki waranti.

Waranti Bateri Kitaran Panjang dan Bateri Litium Ion

Bateri kitaran panjang dan bateri Litium Ion mempunyai jumlah kilowatt-jam khusus yang boleh disampaikan sepanjang hayat bateri tersebut. Teknik pengendalian, pengecasan semula dan penyelenggaraan boleh melanjutkan atau mengurangkan jumlah hayat bateri. Apabila bateri di dalam produk ini digunakan, jumlah kerja yang berguna antara selang pengecasan akan berkurangan secara perlahan sehingga bateri habis sepenuhnya. Penggantian bateri yang habis disebabkan penggunaan yang biasa merupakan tanggungjawab pemilik produk. Perhatian: (Bateri Litium Ion sahaja): Rujuk waranti bateri untuk mendapatkan maklumat tambahan.

Waranti Aci Engkol Sepanjang Hayat (Model ProStripe 02657 Sahaja)

Prostripe yang sesuai dengan Cakera Geseran Toro dan Cekam Brek Bilah Selamat Engkol (pemasangan Cekam Brek Bilah (BBC) + Cakera Geseran bersepadu) Toro yang asli sebagai kelengkapan asal dan digunakan oleh pembeli asal menurut prosedur pengendalian dan penyelenggaraan yang disyorkan akan diliputi oleh Waranti Sepanjang Hayat bagi pelenturan aci engkol enjin. Mesin yang sesuai dengan sesendal geseran, unit Cekam Brek Bilah (BBC) dan peranti lain sedemikian tidak diliputi oleh Waranti Aci Engkol Sepanjang Hayat.

Penyelenggaraan Adalah Tanggungjawab Pemilik

Penalaan, pelinciran, pembersihan dan penggilapan enjin, penggantian penuras, bahan pendingin dan usaha melengkapkan penyelenggaraan yang disyorkan merupakan servis lazim yang perlu dilakukan pada produk Toro yang perlu ditanggung oleh pemilik.

Syarat Am

Pembaikan oleh Pengedar atau Penjual Toro yang Sah merupakan satu-satunya remedi anda menurut waranti ini.

The Toro Company tidak bertanggungjawab terhadap kerugian tidak langsung, sampingan atau turutan berhubung dengan penggunaan Produk Toro yang dilindungi waranti ini, termasuk apa-apa kos atau perbelanjaan untuk pemberian kelengkapan atau perkhidmatan pengganti dalam tempoh kepincangan tugas atau tempoh pembaikan tanpa penggunaan yang menunggu penyediaan menurut waranti ini. Melainkan waranti Pengeluaran yang dinyatakan di bawah, jika berkenaan, tiada lagi waranti nyata yang lain. Semua waranti tersirat tentang kebolehdagangan dan kesesuaian untuk kegunaan adalah terhad kepada tempoh waranti nyata ini.

Sesetengah negeri tidak membenarkan pengecualian kerugian sampingan atau turutan, atau had terhadap tempoh kesahan waranti tersirat, oleh itu pengecualian dan had di atas mungkin tidak berkenaan dengan anda. Waranti ini memberi anda hak khusus yang sah dan anda juga mungkin mempunyai hak lain yang berbeza-beza mengikut negeri.

Nota Berkenaan Waranti Pengeluaran

Sistem Kawalan Pengeluaran pada Produk anda mungkin diliputi oleh waranti berasingan yang memenuhi keperluan yang ditetapkan oleh Agensi Perlindungan Alam Sekitar (EPA) Amerika Syarikat dan/atau Lembaga Sumber Air California (CARB). Had jam yang ditetapkan di atas tidak terpakai pada Waranti Sistem Kawalan Pengeluaran. Rujuk Pernyataan Waranti Kawalan Pengeluaran Enjin yang disertakan bersama produk anda atau terkandung dalam dokumentasi pembuat enjin.

Negara Selain Amerika Syarikat atau Kanada

Pelanggan yang telah membeli produk Toro yang diekspor dari Amerika Syarikat atau Kanada seharusnya menghubungi Pengedar (Penjual) Toro mereka untuk mendapatkan dasar jaminan bagi negara, daerah atau negeri anda. Jika atas apa-apa sebab anda tidak berpuas hati dengan perkhidmatan Pengedar anda atau menghadapi kesukaran untuk mendapatkan maklumat jaminan, sila hubungi Pusat Servis Toro anda yang Sah. 374-0253 Rev I

Proposisi 65 California tentang Maklumat Amaran

Apakah amaran ini?

Anda mungkin melihat produk jualan yang mempunyai label amaran seperti berikut:



AMARAN: Kanser dan Mudarat Pembiakan—www.p65Warnings.ca.gov.

Apakah itu Prop 65?

Prop 65 dikenakan kepada semua syarikat yang beroperasi di California, menjual produk di California atau mengilang produk yang mungkin dijual atau dibawa masuk ke California. Proposisi ini memerintah Gabenor California untuk mengekalkan dan mewujudkan senarai bahan kimia yang diketahui sebagai penyebab kanser, kecacatan lahir dan/atau mudarat pembiakan lain. Senarai tersebut yang akan dikemas kini setiap tahun merangkumi ratusan bahan kimia yang boleh didapati dalam banyak item kegunaan harian. Tujuan Prop 65 adalah untuk memaklumkan kepada orang awam tentang pendedahan kepada bahan kimia ini.

Prop 65 tidak melarang jualan produk yang mengandungi bahan kimia ini. Sebaliknya, proposisi ini mewajibkan amaran dinyatakan pada mana-mana produk, bungkusan produk atau risalah produk. Lebih-lebih lagi, amaran Prop 65 tidak bermaksud sesuatu produk melanggar mana-mana standard atau keperluan keselamatan produk. Sebenarnya, pihak kerajaan California telah menjelaskan bahawa amaran Prop 65 “berbeza dengan keputusan pengawalan yang menyatakan produk adalah ‘selamat’ atau ‘tidak selamat’”. Banyak bahan kimia ini telah digunakan dalam produk kegunaan harian untuk bertahun-tahun tanpa mudarat yang didokumenkan. Untuk mendapatkan maklumat lanjut, pergi ke <https://oag.ca.gov/prop65/faqs-view-all>.

Amaran Prop 65 bermaksud bahawa syarikat sama ada (1) telah menilai pendedahan berkenaan dan memutuskan bahawa “tiada tahap risiko yang nyata” dilebihi; atau (2) telah memilih untuk memberikan amaran berdasarkan pemahaman tentang kehadiran bahan kimia yang disenaraikan tanpa cuba menilai pendedahan berkenaan.

Adakah undang-undang ini terpakai di semua tempat?

Amaran Prop 65 diwajibkan menurut undang-undang California sahaja. Amaran ini boleh didapati di California di pelbagai tempat, termasuk tetapi tidak terhad kepada restoran, kedai runcit, hotel, sekolah dan hospital serta pada pelbagai produk. Selain itu, sesetengah penjual dalam talian atau pesanan mel juga menyatakan amaran Prop 65 pada laman web atau katalog mereka.

Apakah perbandingan antara amaran California dengan had persekutuan?

Standard Prop 65 lazimnya lebih ketat daripada standard persekutuan dan antarabangsa. Terdapat pelbagai bahan yang memerlukan amaran Prop 65 pada tahap yang jauh lebih rendah daripada had tindakan persekutuan. Sebagai contoh, standard Prop 65 untuk amaran bagi plumbum ialah 0.5 µg/hari yang jauh lebih rendah daripada standard persekutuan dan antarabangsa.

Mengapakah bukan semua produk yang serupa memaparkan amaran tersebut?

- Produk yang dijual di California mewajibkan pelabelan Prop 65 manakala produk serupa yang dijual di tempat lain tidak diwajibkan untuk menyatakan amaran tersebut.
- Syarikat terlibat dalam tuntutan mahkamah Prop 65 yang mencapai penyelesaian mungkin diperlukan untuk menggunakan amaran Prop 65 bagi produk syarikat tersebut tetapi syarikat lain yang membuat produk serupa mungkin tidak dikenakan keperluan sedemikian.
- Penguatkuasaan Prop 65 adalah tidak konsisten.
- Syarikat boleh memilih untuk tidak memberikan amaran kerana mereka memutuskan bahawa mereka tidak diperlukan untuk berbuat demikian menurut Prop 65; kekurangan amaran pada produk tidak bermaksud produk tersebut bebas daripada bahan kimia yang disenaraikan pada tahap yang serupa.

Mengapakah Toro menyertakan amaran ini?

Toro telah memilih untuk memberi pelanggan maklumat yang sebanyak mungkin agar mereka boleh membuat keputusan termaklum tentang produk yang dibeli dan digunakan oleh mereka. Toro memberikan amaran dalam keadaan tertentu berdasarkan pengetahuan Toro tentang kewujudan satu atau lebih bahan kimia yang disenaraikan tanpa menilai tahap pendedahan kerana bukan semua bahan kimia yang disenaraikan menyatakan keperluan had pendedahan. Walaupun pendedahan daripada produk Toro mungkin boleh diabaikan atau dalam julat “tiada risiko nyata”, demi langkah berjaga-jaga tambahan, Toro telah memilih untuk memberikan amaran Prop 65. Lebih-lebih lagi, jika Toro tidak memberikan amaran ini, mungkin Toro akan didakwa oleh Negeri California atau pihak persendirian yang mahu menguatkuasakan Prop 65 dan Toro mungkin dikenakan hukuman yang berat.