



Count on it.

Manual do Operador

Cortador Greensmaster® 1018, 1021 e 1026

Modelo nº 04820—Nº de série 414000000 e superiores

Modelo nº 04830—Nº de série 414000000 e superiores

Modelo nº 04840—Nº de série 414000000 e superiores

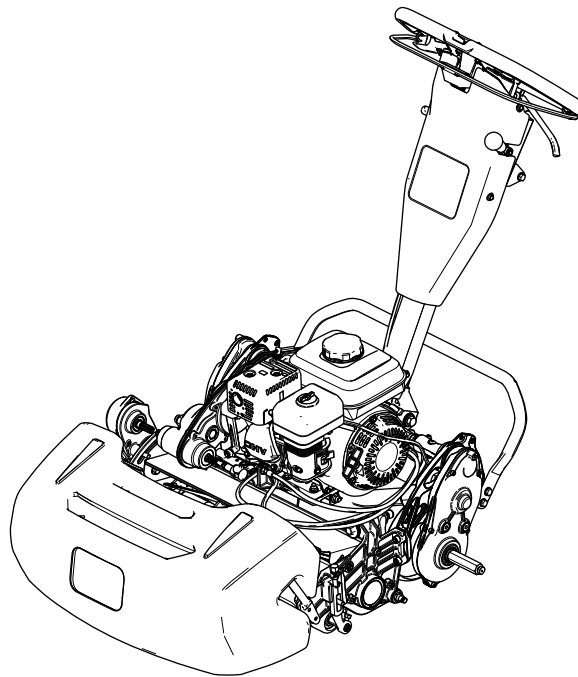

Este produto cumpre todas as diretivas europeias relevantes. Para mais informações, consulte a folha de Declaração de conformidade (DOC) em separado, específica do produto.

Utilizar ou operar o motor em qualquer terreno com floresta, arbustos ou relva é uma violação da secção 4442 ou 4443 do código de recursos públicos da Califórnia exceto se o motor estiver equipado com uma proteção contra chamas, como definido na secção 4442, mantido em boas condições ou o motor for construído equipado e mantido para a prevenção de fogo.

O Manual do proprietário do motor é fornecido para informações acerca do sistema de emissões, manutenção e garantia da US Environmental Protection Agency (EPA) e regulamento de controlo de emissões da Califórnia. A substituição pode ser solicitada através do fabricante do motor.

Operar esta máquina a 1500 m acima do nível do mar exige um jato de altitude elevada. Consulte o Manual do proprietário do motor Honda.

⚠ AVISO

CALIFÓRNIA Proposição 65 Aviso

É do conhecimento do Estado da Califórnia que os gases de escape deste motor contêm químicos que podem provocar cancro, defeitos congénitos ou outros problemas reprodutivos.

É do conhecimento do Estado da Califórnia que a utilização deste produto pode causar exposição a químicos que podem provocar cancro, defeitos congénitos ou outros problemas reprodutivos.

no produto. A utilização correta e segura do produto é da exclusiva responsabilidade do utilizador.

Visite www.Toro.com para mais informações sobre produtos e acessórios, para obter o contacto de um distribuidor ou registar o seu produto.

Sempre que necessitar de assistência, peças genuínas Toro ou informações adicionais, entre em contacto com um representante autorizado ou o serviço de assistência Toro, indicando os números de modelo e de série do produto. **Figura 1** identifica a localização dos números de série e de modelo no produto. Escreva os números no espaço disponível.

Importante: Com o seu dispositivo móvel, pode ler o código QR (se equipado) no autocolante com o número de série para aceder a informações sobre garantia, peças e outras.



Figura 1

1. Localização dos números de modelo e de série

Modelo nº _____
Nº de série _____

Introdução

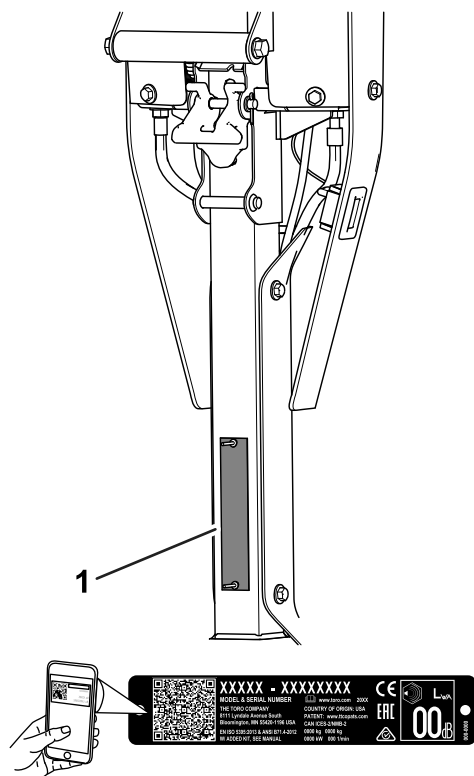
Esta máquina é um cortador de relva manual e lâmina rotativa destinada a ser utilizada por operadores profissionais contratados em aplicações comerciais. Foi originalmente concebida para cortar relva em relvado com boa manutenção. Se a máquina for utilizada com qualquer outro propósito, poderá pôr em perigo o utilizador ou outras pessoas.

Leia estas informações cuidadosamente para saber como utilizar e efetuar a manutenção do produto de forma adequada, bem como evitar ferimentos e danos

Este manual identifica potenciais perigos e tem mensagens de segurança identificadas pelo símbolo de alerta de segurança (**Figura 2**), que identifica perigos que podem provocar ferimentos graves ou mesmo a morte, se não respeitar as precauções recomendadas.



Figura 2

Símbolo de alerta de segurança

g000502

Neste manual são utilizados duas palavras para identificar informações importantes. **Importante** identifica informações especiais de ordem mecânica e **Nota** sublinha informações gerais que requerem especial atenção.

Índice

Segurança	4
Segurança geral	4
Autocolantes de segurança e de instruções	4
Instalação	6
1 Ajuste e instalação da unidade de corte	7
2 Instalação dos eixos das rodas de transporte	8
3 Instalação das rodas de transporte	9
4 Instalação do cesto da relva	9
5 Ajuste da velocidade do motor	10
Descrição geral do produto	10
Comandos	11
Especificações	14
Acessórios	14
Antes da operação	14
Segurança antes da operação	14
Realizar a manutenção diária	15
Verificação do nível de óleo do motor	15
Especificações de combustível	15
Enchimento do depósito de combustível	15
Ajuste da taxa de apara	15
Ajuste da velocidade dos cilindros	16
Ajuste da posição do tambor de tração	16
Ajuste da altura da pega	17
Transporte da máquina para um local de trabalho	17
Remoção das rodas de transporte	17
Utilização da alavanca do ar	18
Abertura e fecho da válvula de corte de combustível	18
Durante a operação	19
Segurança durante a operação	19
Ligação do motor	20
Conselhos de utilização	20
Desligação do motor	21
Depois da operação	22
Segurança após a operação	22
Utilização dos controlos após o corte da relva	22

Transporte da máquina	22
Instalação das rodas de transporte	22
Engate ou desengate da transmissão	22
Manutenção	24
Segurança de manutenção	24
Plano de manutenção recomendado	24
Lista de manutenção diária	25
Procedimentos a efectuar antes da manutenção	26
Preparação da máquina para a manutenção	26
Manutenção do motor	27
Segurança do motor	27
Manutenção do óleo do motor	27
Manutenção do filtro de ar	28
Manutenção da vela de ignição	29
Manutenção do sistema de controlo	30
Afinação do cabo de tração	30
Ajuste do travão de serviço/mão	31
Ajuste do cabo de controlo do cilindro	31
Ajuste do cabo do acelerador	32
Manutenção da unidade de corte	34
Segurança da lâmina	34
Instalação da unidade de corte	34
Remoção da unidade de corte	36
Retificação da unidade de corte	37
Armazenamento	37
Segurança de armazenamento	37
Armazenamento da máquina	37

Segurança

Esta máquina foi concebida de acordo com a norma EN ISO 5395: e ANSI B71.4-2017.

Segurança geral

Este produto pode provocar a amputação de mãos e pés e a projeção de objetos.

- Leia e compreenda o conteúdo deste *Manual do utilizador* antes de ligar a máquina.
- Tenha total atenção durante a utilização da máquina. Não exerça qualquer atividade que provoque distração; caso contrário podem ocorrer ferimentos ou danos materiais.
- Não coloque as mãos ou os pés perto de componentes em movimento da máquina.
- Não opere a máquina sem que todos os resguardos e outros dispositivos protetores de

segurança estejam instalados e a funcionar corretamente na máquina.

- Mantenha as pessoas e as crianças pequenas afastadas da área de operação. Nunca permita que crianças utilizem a máquina.
- Desligue o motor, retire a chave (se equipada) e aguarde até que todo o movimento pare antes de sair da posição do operador. Deixe a máquina arrefecer antes de a ajustar, lhe fazer a manutenção, limpar ou armazenar.

O uso e manutenção impróprios deste equipamento pode resultar em ferimentos. Para reduzir o risco de lesões, respeite estas instruções de segurança e preste sempre atenção ao símbolo de alerta de segurança , que indica: Cuidado, Aviso ou Perigo – instruções de segurança pessoal. O não cumprimento destas instruções pode resultar em ferimentos pessoais ou mesmo em morte.

Autocolantes de segurança e de instruções



Os autocolantes de segurança e de instruções são facilmente visíveis e situam-se próximo das zonas de potencial perigo. Substitua todos os autocolantes danificados ou perdidos.



120-9570

decal120-9570

1. Aviso – mantenha-se afastado de peças móveis; mantenha todos os resguardos no lugar.



133-8062

decal133-8062

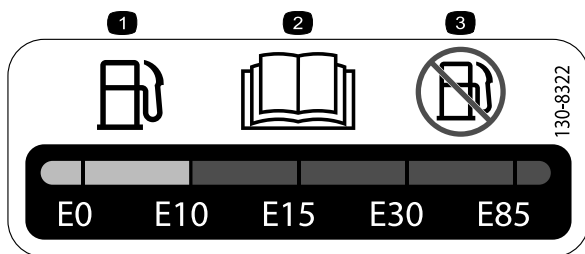

130-8322

decal130-8322

1. Utilize apenas combustível com conteúdo de álcool por volume inferior a 10%.
2. Leia o *Manual do utilizador* para mais informações sobre combustível.
3. Não utilize combustível com conteúdo de álcool por volume superior a 10%.

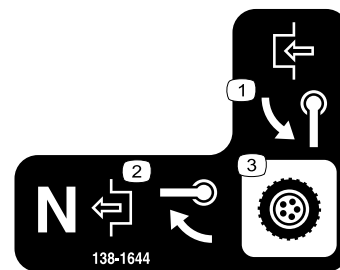

138-1644

decal138-1644

1. Rode a pega para engatar.
2. Com a máquina na posição de ponto morto, rode a pega para desengatar.
3. Controlo da transmissão



138-1589

decal138-1589

1. Engate os cilindros.
2. Desengate os cilindros.

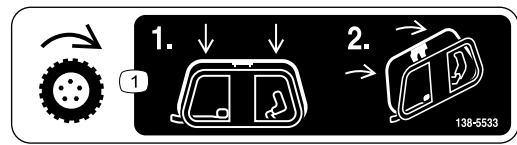

138-5533

decal138-5533

1. Controlo de tração – pressione o controlo de tração para baixo e, em seguida, empurre-o para a pega.

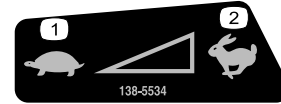

138-5534

decal138-5534

1. Lento
2. Rápido

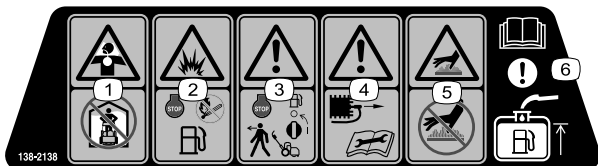

138-2138

decal138-2138

1. Fumos venenosos ou gases tóxicos, risco de asfixia – não deixe o motor trabalhar num espaço fechado.
2. Risco de explosão – desligue o motor antes de adicionar combustível; não faça fogo, chamas vivas nem fume quando adicionar combustível.
3. Aviso – desligue o motor e desligue a válvula do combustível antes de abandonar a máquina.
4. Aviso – desligue o fio da vela antes de realizar manutenção.
5. Risco de superfície quente – não toque nas superfícies quentes.
6. Atenção – leia o *Manual do utilizador* para obter informações sobre o enchimento do depósito de combustível.



138-5532

decal138-5532

1. Empurre para cima para libertar o travão.
2. Empurre para baixo para aplicar o travão.
3. Travão de estacionamento – bloqueado
4. Travão de estacionamento – desbloqueado
5. Aviso – leia o *Manual do utilizador*.
6. Aviso – receba formação antes de operar esta máquina.
7. Aviso – utilize proteções para os ouvidos.
8. Perigo de projeção de objetos – mantenha as pessoas afastadas.
9. Aviso – mantenha-se afastado de peças móveis; mantenha todos os resguardos no lugar.
10. Não reboque a máquina.

Instalação

Peças soltas

Utilize a tabela abaixo para verificar se todas as peças foram enviadas.

Procedimento	Descrição	Quantidade	Utilização
1	Unidade de corte (encomendar em separado; contacte o distribuidor Toro autorizado)	1	Ajuste e instale a unidade de corte na máquina.
	Acoplador	1	
	Mola (apenas para os modelos 04830 e 04840)	1	
	Parafuso com cabeça sextavada	4	
2	Eixo esquerdo da roda	1	Instalação dos eixos das rodas de transporte (apenas modelo 04840).
3	Kit da roda de transporte (encomendar em separado; contacte o distribuidor Toro autorizado)	1	Instale as rodas de transporte (opcional).
4	Cesto de relva	1	Instalação do cesto da relva.
5	Autocolante CE/UKCA	1	Ajuste a velocidade do motor (apenas para países que requerem conformidade CE/UKCA).

Componentes e peças adicionais

Descrição	Quantidade	Utilização
Manual do utilizador	1	Leia ou inspecione os itens antes de utilizar a máquina.
Manual do proprietário do motor	1	
Certificado de conformidade	1	

Nota: Determine os lados direito e esquerdo da máquina a partir da posição normal de utilização.

1

Ajuste e instalação da unidade de corte

Peças necessárias para este passo:

1	Unidade de corte (encomendar em separado; contacte o distribuidor Toro autorizado)
1	Acoplador
1	Mola (apenas para os modelos 04830 e 04840)
4	Parafuso com cabeça sextavada

Ajuste e instalação da unidade de corte

Modelo 04820

1. Remova as ferragens que prendem o conjunto da transmissão do cilindro à placa lateral ([Figura 3](#)).



Figura 3

g333187

- | | |
|----------------------------------|-------------------|
| 1. Parafuso com cabeça sextavada | 4. Anilha da mola |
| 2. Espaçador | 5. Porca |
| 3. Anilha | |

2. Remova o conjunto da transmissão do cilindro, anilhas planas, anilhas de mola e espaçadores da placa lateral ([Figura 3](#)).
3. Utilize quatro parafusos de cabeça sextavada interior para instalar a unidade de corte na estrutura ([Figura 4](#)).

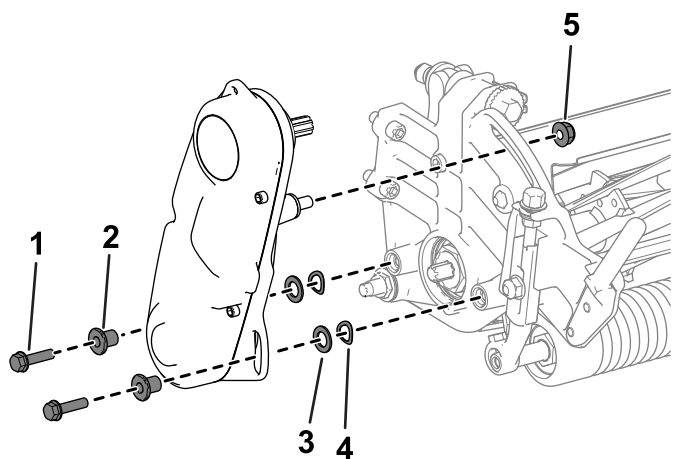

Figura 4

g333153

1. Parafuso com cabeça sextavada

4. Determine a configuração de altura de corte adequada e ajuste o tambor de tração para esta configuração; consulte a [Ajuste da posição do tambor de tração \(página 16\)](#).
5. Ajuste a unidade de corte para as configurações pretendidas; consulte os procedimentos de ajuste no *Manual de utilizador* da sua unidade de corte.
6. Instale o acoplador no veio da transmissão ([Figura 5](#)).

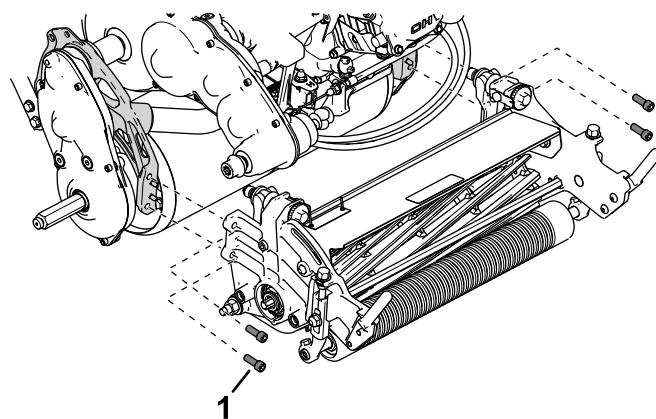

Figura 5

g333165

- | | |
|----------------------------------|-------------------|
| 1. Parafuso com cabeça sextavada | 4. Anilha da mola |
| 2. Espaçador | 5. Acoplador |
| 3. Anilha | 6. Porca |

7. Utilize as ferragens previamente removidas para instalar o conjunto da transmissão do cilindro na unidade de corte ([Figura 5](#)).
8. Certifique-se de que o acoplador ([Figura 5](#)) se pode mover facilmente para a frente e para trás no veio de transmissão.

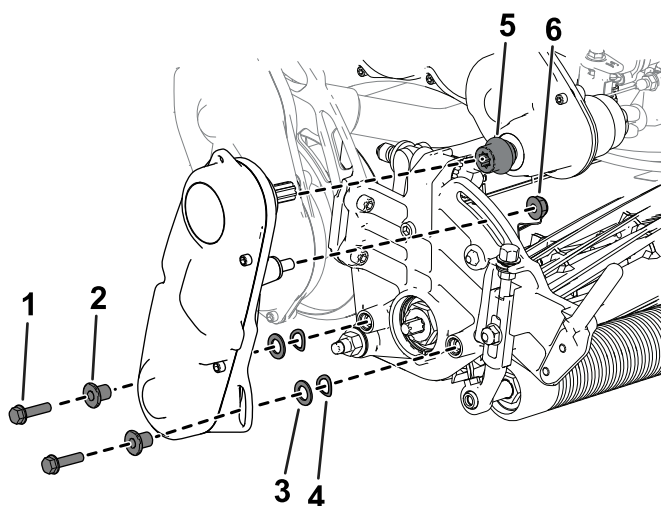
Ajuste e instalação da unidade de corte

Modelos 04830 e 04840

1. Utilize quatro parafusos de cabeça sextavada interior para instalar a unidade de corte na estrutura (Figura 6).



Figura 6

g333212

1. Parafuso com cabeça sextavada

2. Determine a configuração de altura de corte adequada e ajuste o tambor de tração para esta configuração; consulte a [Ajuste da posição do tambor de tração \(página 16\)](#).
3. Ajuste a unidade de corte para as configurações pretendidas; consulte os procedimentos de ajuste no *Manual de utilizador* da sua unidade de corte.
4. Instale o acoplador e mola no conjunto do veio de transmissão do cilindro da unidade de corte (Figura 7).

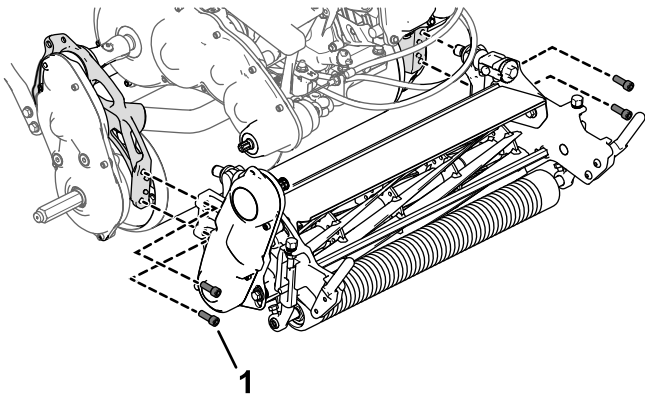

Figura 7

g333213

1. Acoplador
2. Mola
3. Conjunto do veio de transmissão do cilindro

5. Certifique-se de que o acoplador (Figura 7) se pode mover facilmente para a frente e para trás no veio de transmissão.

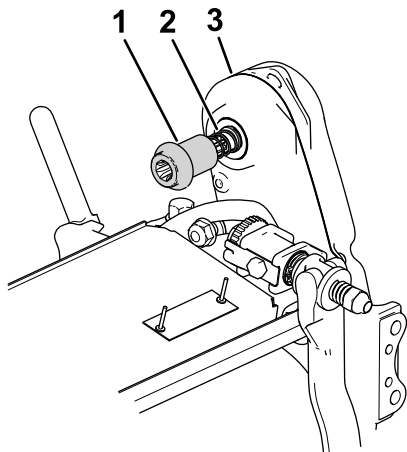
Se o acoplador não se mover, ajuste a posição do conjunto do veio de transmissão do cilindro ou o alinhamento do motor e transmissão; consulte a [Ajuste da posição do veio de transmissão do cilindro \(página 36\)](#).

2

Instalação dos eixos das rodas de transporte

Apenas para o modelo 04840

Peças necessárias para este passo:

1	Eixo esquerdo da roda
---	-----------------------

Procedimento

Nota: O eixo da roda direita é instalado de fábrica.

1. Aplique fixador de roscas de intensidade média na rosca do eixo da roda.
2. Enrosque o eixo esquerdo da roda no conjunto da transmissão do tambor do lado esquerdo da máquina.

Nota: O eixo da roda esquerda está marcado com um "L" na extremidade do eixo e possui roscas direitas.



Figura 8

g330266

1. Eixo esquerdo da roda

3. Aperte o eixo com uma força de 54 a 68 N·m.

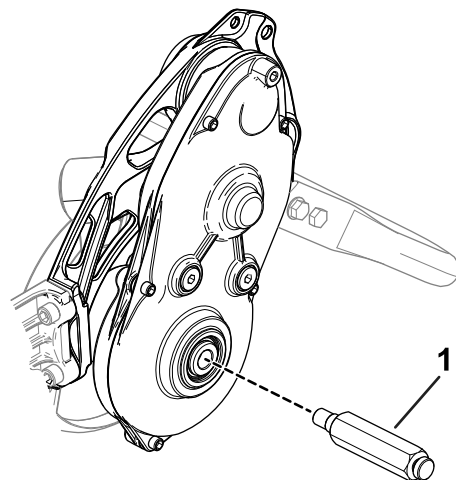
3

Instalação das rodas de transporte

Opcional

Peças necessárias para este passo:

1	Kit da roda de transporte (encomendar em separado; contacte o distribuidor Toro autorizado)
---	---

Procedimento

Para instalar as rodas de transporte, tem de adquirir primeiro o kit da roda de transporte (modelo 04123). Contacte o distribuidor Toro autorizado para adquirir este kit.

1. Instale as rodas de transporte; consulte [Instalação das rodas de transporte \(página 22\)](#).
2. Certifique-se de que os pneus estão cheios com 0,83 a 1,03 bar.

4

Instalação do cesto da relva

Peças necessárias para este passo:

1	Cesto de relva
---	----------------

Procedimento

Segure o cesto pelo topo e encaixe as barras de montagem do cesto ([Figura 9](#)).



Figura 9

g278331

1. Cesto de relva
2. Barra de montagem do cesto

5

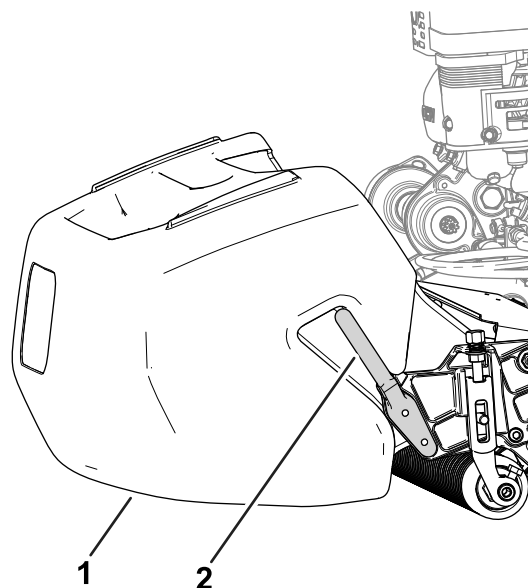
Ajuste da velocidade do motor

Apenas para países que requerem conformidade CE/UKCA

Peças necessárias para este passo:

1	Autocolante CE/UKCA
---	---------------------

Procedimento

Se utilizar a sua máquina num país em conformidade com as normas CE ou UKCA, cumpra os regulamentos de ruído ao executar os passos seguintes:

- Ajuste a velocidade do motor em ralenti alto segundo estas especificações:
 - Máquinas 1018: **±3000 rpm**
 - Máquinas 1021 e 1026: **3150 rpm**

Consulte [Ajuste da velocidade do motor de ralenti alto \(página 32\)](#).

- Coloque o autocolante CE/UKCA acima da placa do número de série ([Figura 10](#)).



Figura 10

g415593

1. Autocolante CE/UKCA 2. Placa do número de série

Descrição geral do produto

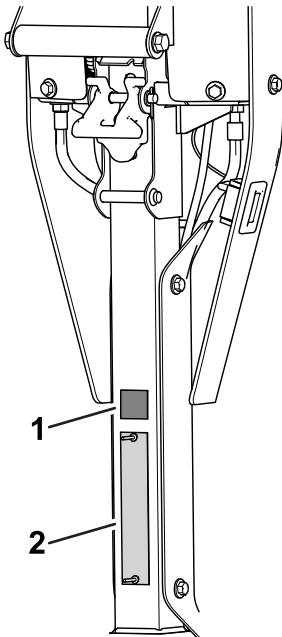

Figura 11

g274957

1. Cesto de relva 4. Depósito de combustível
2. Apoio 5. Eixo da roda de transporte
3. Pega 6. Unidade de corte

Comandos

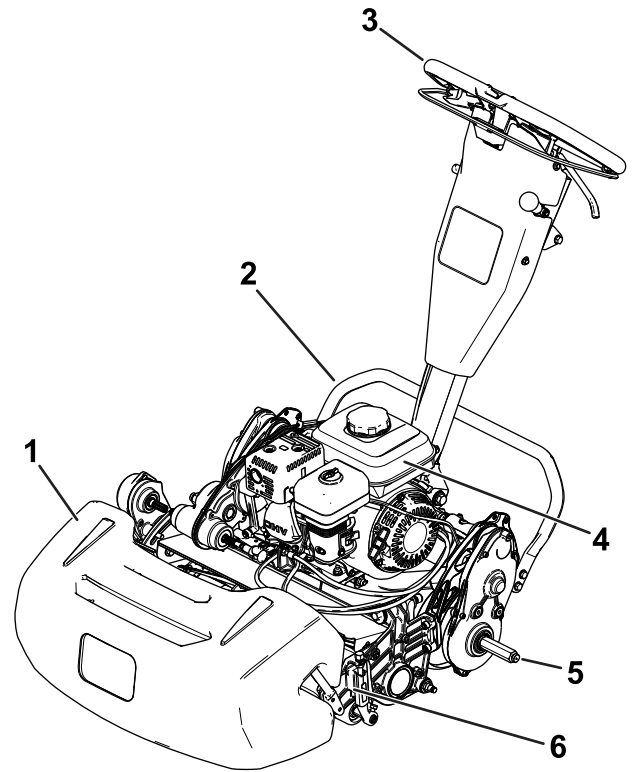

Figura 12

g271082

- | | |
|--|-------------------------------|
| 1. Barra da embraiagem | 5. Alavanca do acelerador |
| 2. Alavanca da transmissão da unidade de corte | 6. Contador de horas |
| 3. Bloqueio do travão de estacionamento | 7. Pega de apoio do elevador |
| 4. Alavanca do travão de serviço | 8. Interruptor Ligar/Desligar |

Barra da embraiagem

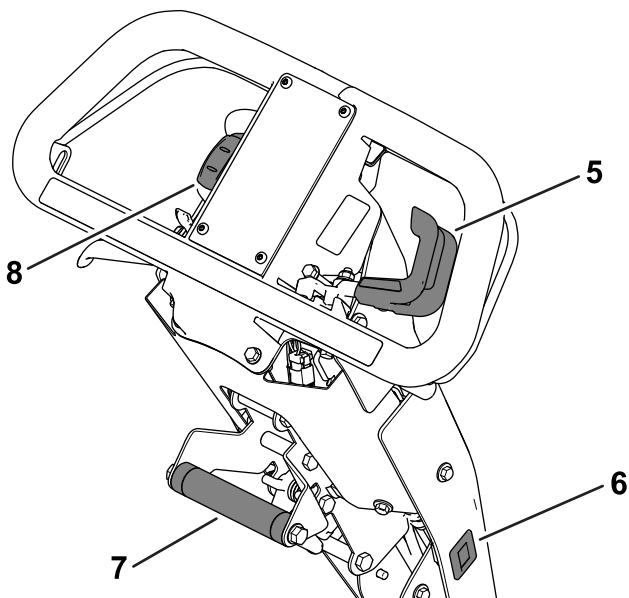
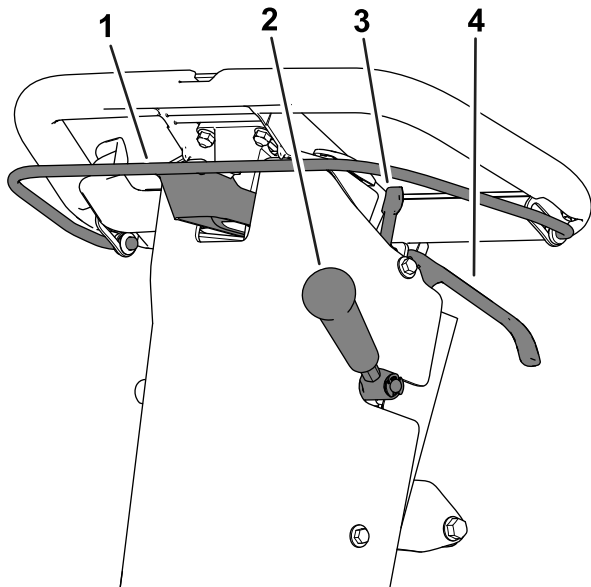
Utilize a barra da embraiagem (Figura 12) para engatar ou desengatar a transmissão da tração.

- **Engatar a transmissão da tração:** Empurre e mantenha a barra para cima para na direção da pega.
- **Desengatar a transmissão da tração:** Liberte a barra.

Alavanca do acelerador

Utilize o controlo do acelerador (Figura 12) para ajustar a velocidade do motor.

- **Aumentar a velocidade do motor:** rode a alavanca para baixo.
- **Diminuir a velocidade do motor:** rode a alavanca para cima.

Interruptor Ligar/Desligar

O interruptor (Figura 12) permite-lhe ligar ou desligar o motor.

- **Ligar o motor:** Empurre a parte superior do interruptor para baixo.
- **Desligar o motor:** Empurre a parte inferior do interruptor para baixo.

Alavanca do travão de serviço

Utilize o travão de serviço (Figura 12) para abrandar ou parar a máquina. Empurre a alavanca na direção da pega para engatar o travão de serviço.

Bloqueio do travão de estacionamento

Utilize o bloqueio do travão de estacionamento (Figura 12) para engatar o travão de estacionamento enquanto estiver afastado da máquina.

- **Engatar o travão de estacionamento:** Engate e segure a alavanca do travão de serviço e rode o bloqueio do travão de estacionamento na sua direção.
- **Desengatar o travão de estacionamento:** Empurre a alavanca do travão de serviço na direção da pega.

Alavanca da transmissão da unidade de corte

Utilize a alavanca da transmissão da unidade de corte (Figura 12) para engatar ou desengatar a unidade de corte enquanto a barra da embraiagem estiver engatada.

- **Engatar a unidade de corte:** Mova a alavanca para baixo.
- **Desengatar a unidade de corte:** Mova a alavanca para cima.

Contador de horas

O contador de horas ([Figura 12](#)) regista o número total de horas que o motor operou. Consulte o contador para programar a manutenção regular.

Pega de apoio do elevador

Utilize a pega de apoio do elevador ([Figura 12](#)) para ajudar a ajustar a altura da pega ou subir ou descer o apoio.

Ajustador da altura da pega

Utilize o ajustador da altura da pega ([Figura 13](#)) para mover a altura da pega para uma posição de operação cómoda. Empurre o ajustador para cima e utilize a pega de apoio do elevador para subir ou descer a altura da pega.



Figura 13

g271081

1. Ajustador da altura da pega

Alavanca do ar

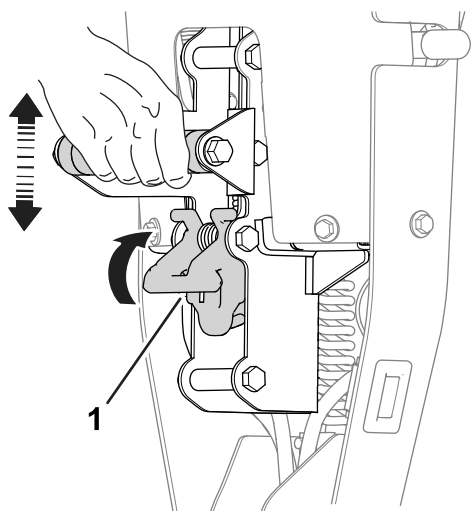
A alavanca do ar ([Figura 14](#)) está situada no lado esquerdo dianteiro do motor. Utilize a alavanca para ajudar no arranque de um motor frio; consulte a [Utilização da alavanca do ar](#) (página 18).



Figura 14

g265059

1. Alavanca do ar
2. Válvula de corte de combustível
3. Manípulo do arrancador de retrocesso

Válvula de corte de combustível

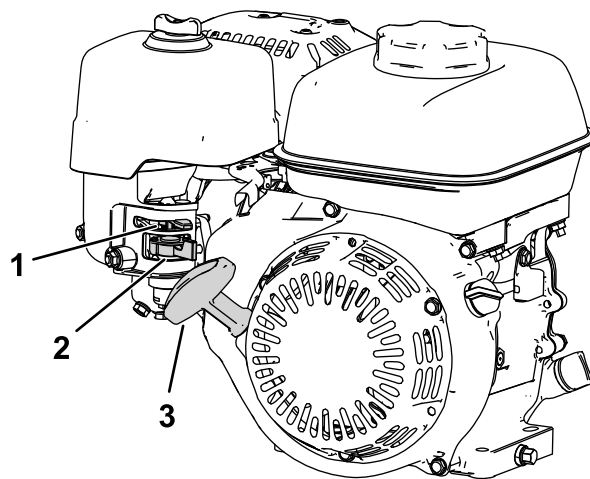
A válvula de corte de combustível encontra-se na lateral do motor abaixo da alavanca do ar ([Figura 14](#)).

Nota: Feche a válvula de corte de combustível quando a máquina não for utilizada durante alguns dias, durante o transporte para e do local de trabalho ou quando a máquina estiver estacionada no interior de um edifício; consulte a [Abertura e fecho da válvula de corte de combustível](#) (página 18).

Manípulo do arrancador de retrocesso

Empurre o manípulo do arrancador de retrocesso ([Figura 14](#)) para ligar o motor.

Apoio

O apoio ([Figura 15](#)) é montado na traseira da máquina. Utilize o apoio quando instalar ou remover as rodas de transporte ou a unidade de corte.

- **Posição de SERVIÇO DA RODA DE TRANSPORTE:**

Para utilizar o apoio para instalar as rodas de transporte, coloque o pé no apoio enquanto empurra para cima e para trás a pega de apoio do elevador ([Figura 15](#)).

⚠ CUIDADO

A máquina é pesada e pode apenas causar esforço da coluna se levantada inadequadamente.

Exerça pressão com o pé no apoio e utilize apenas a pega de apoio do elevador para levantar a máquina. Tentar elevar a máquina para o apoio através de qualquer outro meio pode causar ferimentos.

- **Posição de SERVIÇO DA UNIDADE DE CORTE:**

Para evitar que a máquina incline para trás ao remover a unidade de corte, desça o apoio e empurre o pino de mola para fora de forma a que mantenha o apoio na posição que se mostra na [Figura 16](#).

- **Retrair o apoio para a posição ARMAZENAMENTO:**

1. Mantenha o pé no apoio enquanto baixa o tambor de tração para o chão.
2. Retire o pé do apoio e deixe espaço para que o apoio se retraia para a posição de ARMAZENAMENTO.



Figura 15

g273507

1. Pega de apoio do elevador
2. Apoio – posição de ARMAZENAMENTO
3. Apoio – posição de SERVIÇO DA RODA DE TRANSPORTE

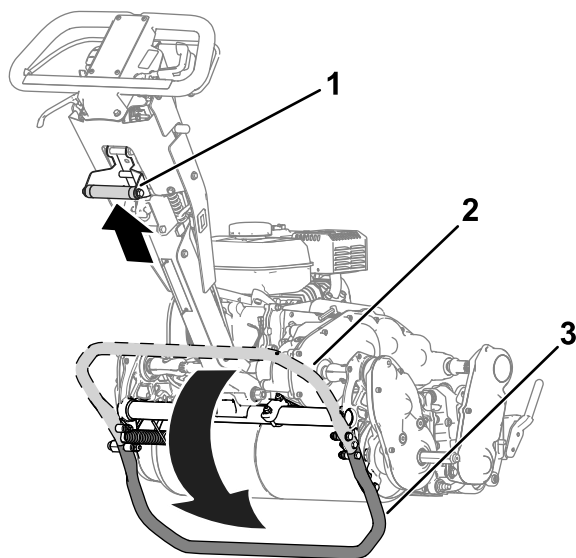

Figura 16

g341757

1. Apoio – posição de SERVIÇO DA UNIDADE DE CORTE
2. Pino de mola

Especificações

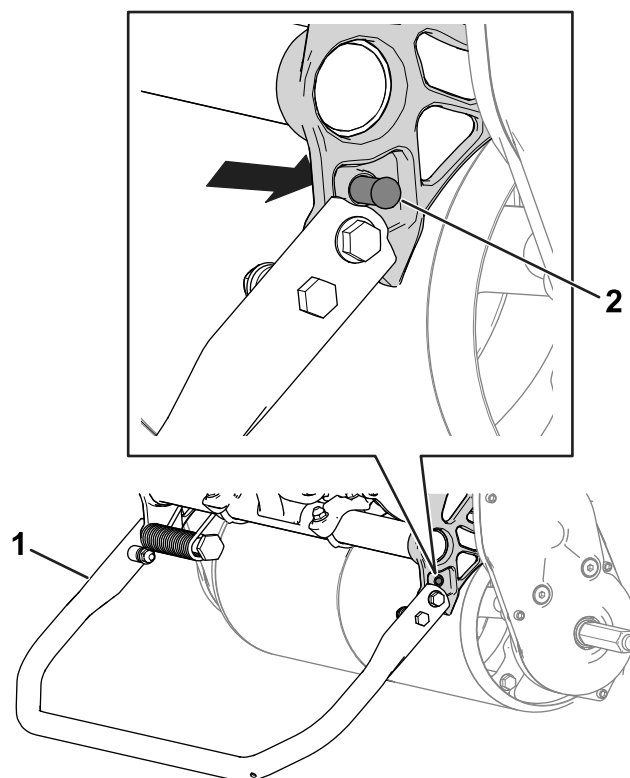
	Mo- delo 04820	Mo- delo 04830	Mo- delo 04840
Largura	84 cm	91 cm	104 cm
Peso seco*	95 kg	100 kg	107 kg
Largura de corte	46 cm	53 cm	66 cm
Altura de corte	Dependendo da posição do tambor de tração [consulte a Ajuste da posição do tambor de tração (página 16)] e utilização do kit da altura de corte.		
Clip	Dependente da velocidade do cilindro e posição da polia da transmissão do cilindro; consulte a Ajuste da taxa de apara (página 15) .		
Velocidade do motor	Ralenti baixo: 1,900 ± 100 rpm; Ralenti elevado: 3,450 ± 100 rpm		
Velocidade de corte	3,2 km/h a 5,6 km/h		
Velocidade de transporte	8,5 km/h		
*Apenas unidade de tração. Consulte o <i>Manual do utilizador</i> da unidade de corte acerca do peso de cada unidade de corte.			

Acessórios

Está disponível uma seleção de acessórios aprovados pela Toro para utilização com a máquina, para melhorar e expandir as suas capacidades. Contacte o seu representante de assistência autorizado ou distribuidor Toro autorizado ou vá a www.Toro.com para obter uma lista de todos os acessórios aprovados.

Para assegurar o desempenho ideal e certificação de segurança continuada da máquina, utilize sempre peças de substituição e acessórios genuínos Toro. As peças de substituição e acessórios fabricados por outros fabricantes podem ser perigosos e essa utilização anula a garantia.

Funcionamento

Nota: Determine os lados direito e esquerdo da máquina a partir da posição normal de utilização.

Antes da operação

Segurança antes da operação

Segurança geral

- Nunca permita que crianças ou pessoal não qualificado utilizem ou procedam à assistência técnica da máquina. Os regulamentos locais podem determinar restrições relativamente à idade do utilizador. A formação de todos os operadores e mecânicos é da responsabilidade do proprietário.
- Familiarize-se com o funcionamento seguro do equipamento, com os comandos do utilizador e com os sinais de segurança.
- Desligue a máquina, retire a chave (se equipada) e aguarde que todas as partes em movimento parem antes de sair da posição do operador. Deixe a máquina arrefecer antes de fazer ajustes, manutenção, limpeza ou a armazenar.
- Saiba como parar a máquina e desligar a máquina rapidamente.
- Verifique se os controlos de presença do operador, os interruptores de segurança e os dispositivos de proteção de segurança estão corretamente montados e a funcionar corretamente. Não utilize a máquina se estes componentes não estiverem a funcionar corretamente.
- Inspeccione a área em que vai utilizar a máquina e remova todos os objetos que a máquina possa projetar.

Segurança de combustível

- Tenha muito cuidado quando manusear combustível. É inflamável e os vapores são explosivos.
- Apague todos os cigarros, charutos, cachimbos e outras fontes de ignição.
- Utilize apenas um recipiente para combustível aprovado.
- Não retire o tampão do combustível nem adicione combustível enquanto o motor estiver a trabalhar ou quente.
- Não adicione ou drene combustível num espaço fechado.

- Não guarde a máquina ou o recipiente de combustível num local onde existe uma fonte de fogo, faísca ou luz piloto, como junto de uma caldeira ou outro eletrodoméstico.
- Em caso de derrame de combustível, não tente ligar o motor; evite criar qualquer fonte de ignição até os vapores do combustível se terem dissipado.
- Não encha recipientes no interior de um veículo ou camião ou atrelado com um revestimento de plástico. Coloque sempre os recipientes no chão, longe do veículo, antes de os encher.
- Retire o equipamento do camião ou do atrelado e abasteça-o no chão. Se tal não for possível, abasteça o equipamento com um recipiente portátil e não a partir do bico de abastecimento normal.
- Mantenha o bico sempre em contacto com o anel exterior do depósito de combustível ou com a abertura do recipiente até concluir a operação.

Realizar a manutenção diária

Efetue os procedimentos de manutenção diária; consulte [Lista de manutenção diária \(página 25\)](#).

Verificação do nível de óleo do motor

Verifique o nível do óleo do motor antes de cada utilização ou ao fim de cada 8 horas de utilização, consulte a [Verificação do nível de óleo do motor \(página 27\)](#).

Especificações de combustível

Capacidade do depósito de combustível: 2 litros

Combustível recomendado: Gasolina sem chumbo com uma classificação de octanas de 87 ou superior (método de classificação (RR+M)/2))

Etanol: Gasolina com até 10% de etanol (gasolina com álcool) ou 15% MTBE (éter metil terciário butílico) por volume é aceitável. Etanol e MTBE não são a mesma coisa. Gasolina com 15% de etanol (E15) por volume não é aprovada para utilização.

- **Nunca utilize gasolina que contenha mais de 10% de etanol por volume** como, por exemplo, E15 (contém 15% etanol), E20 (contém 20% etanol) ou E85 (contém até 85% de etanol).
- **Não** utilize gasolina que contenha metanol.

- **Não** guarde combustível no depósito do combustível nem em recipientes de combustível durante o inverno, a não ser que utilize um estabilizador de combustível.
- **Não** adicionar petróleo à gasolina.
- Para melhores resultados, utilize apenas combustível limpo e fresco (com menos de 30 dias).
- Utilizar gasolina não aprovada pode causar problemas de desempenho e/ou danos no motor, que poderão não ser abrangidos pela garantia.

Enchimento do depósito de combustível

1. Limpe a zona em redor da tampa do depósito de combustível e retire a tampa do depósito ([Figura 17](#)). Encha o depósito de combustível até à parte inferior da abertura do tubo do depósito; consulte o *Manual do utilizador* do motor.

Importante: Não encha demasiado o depósito com combustível.



Figura 17

g265976

1. Tampa do depósito de combustível
-
2. Instale a tampa do depósito e limpe os derrames de gasolina.

Ajuste da taxa de apara

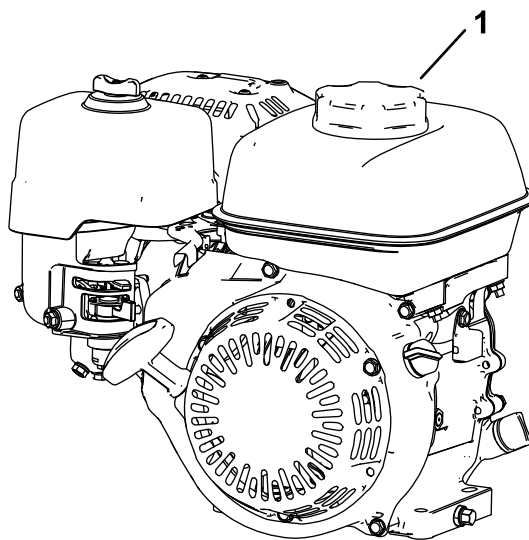
A taxa de apara é determinada pelas seguintes configurações da máquina:

- **Velocidade do cilindro:** Pode ajustar a velocidade do cilindro para uma configuração

superior ou inferior; consulte a [Ajuste da velocidade dos cilindros \(página 16\)](#).

- **Posição da polia da transmissão do cilindro:** Pode configurar as polias da transmissão do cilindro em duas posições, consulte o *Manual do utilizador* da sua unidade de corte.

Para determinar a velocidade do cilindro e posição da polia da transmissão do cilindro para a apara adequada, consulte a tabela seguinte:

Taxa de apara

Velocidade dos cilindros	Posição da correia	Unidade de corte		
		8 lâminas	11 lâminas	14 lâminas
Baixo	Baixo	7,3 mm	5,3 mm	4,2 mm
Baixo	Cima	6,1 mm	4,4 mm	3,5 mm
Cima	Baixo	5,9 mm	4,3 mm	3,4 mm
Cima	Cima	5,0 mm	3,6 mm	2,8 mm

Ajuste da velocidade dos cilindros

Utilize o manípulo de controlo de velocidade dos cilindros ([Figura 18](#)) para ajustar a velocidade dos cilindros.

- **Velocidade dos cilindros elevada:** Rode o manípulo de forma a que o “H” no manípulo fique virado para a frente da máquina.
- **Velocidade dos cilindros reduzida:** Rode o manípulo de forma a que o “L” no manípulo fique virado para a frente da máquina.



Figura 18

g275053

1. Manípulo de controlo de velocidade dos cilindros (mostrado na posição de velocidade dos cilindros elevada)

Ajuste da posição do tambor de tração

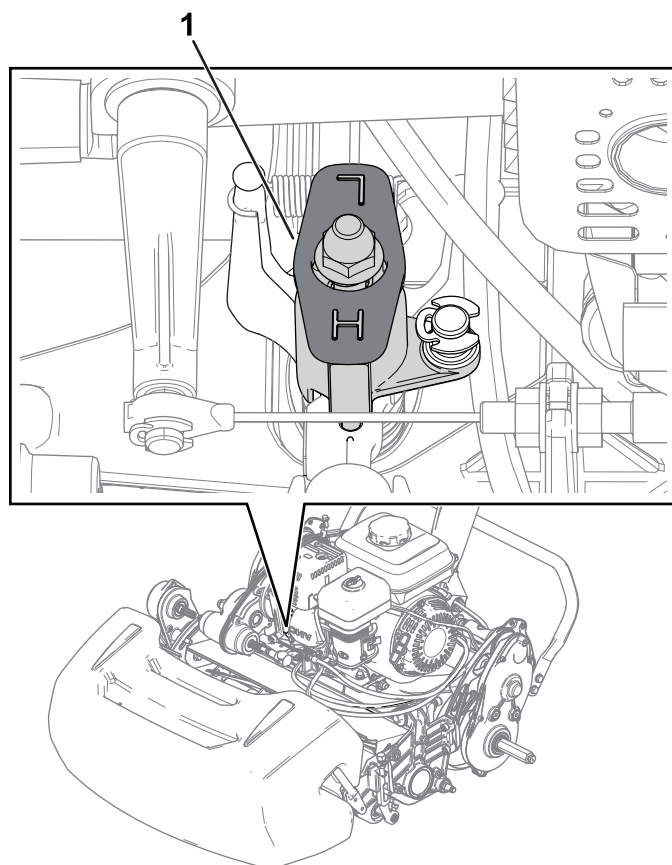
O tambor de tração pode ser ajustado em duas posições:

- **Posição BAIXA:** Utilize esta posição para cortar a uma altura de corte reduzida (por exemplo, cortar um green de campo de golfe).
 - **Posição ALTA:** Utilize esta posição para cortar a uma altura de corte mais alta (por exemplo, cortar uma caixa de tee de campo de golfe).
1. Mova o apoio para a posição SERVIÇO DA RODA DE TRANSPORTE; consulte a [Apoio \(página 12\)](#).
 2. Retire os parafusos com olhal ([Figura 19](#)) em cada lado da máquina que prendem a caixa da transmissão do tambor ao chassis.



Figura 19

Mostrado o lado esquerdo da máquina

g277026

1. Insira o parafuso com olhal aqui para a posição BAIXA.
2. Insira o parafuso com olhal aqui para a posição ALTA.
3. Alinhe os furos no chassi com os furos na caixa da transmissão.
4. Utilize os parafusos com olhal previamente removidos para prender a caixa da transmissão ao chassi (Figura 19).
5. Mova o apoio para a posição ARMAZENAMENTO; consulte a Apoio (página 12).

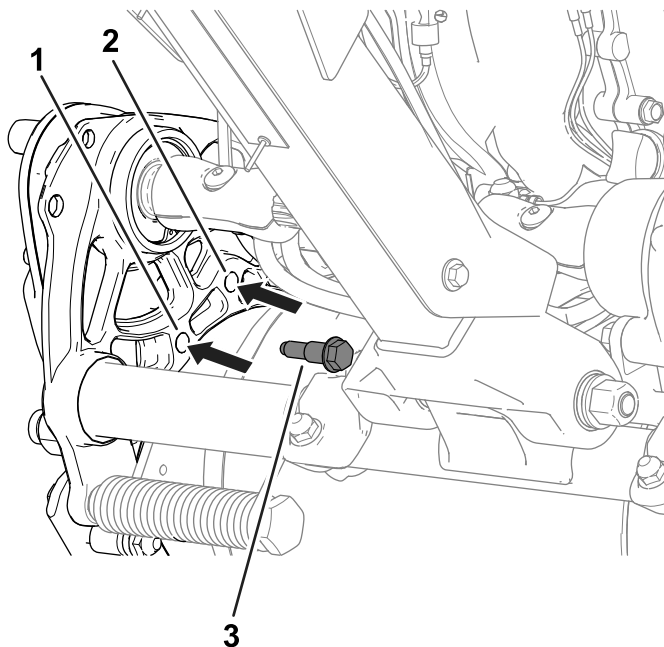
Ajuste da altura da pega

Utilize o ajustador da altura da pega para ajustar a altura da pega para uma posição de operação cómoda; consulte a Ajustador da altura da pega (página 12).

Transporte da máquina para um local de trabalho

Transporte da máquina utilizando rodas de transporte

Utilize as rodas de transporte para transportar a máquina uma distância mais curta.

1. Instale as rodas de transporte; consulte [Instalação das rodas de transporte \(página 22\)](#).
2. Certifique-se de que as alavancas de tração e da transmissão do cilindro se encontram na posição PONTO MORTO.
3. Arranque o motor; consulte [Ligação do motor \(página 20\)](#).
4. Coloque a alavanca do acelerador na posição LENTO, incline a dianteira da máquina, engate gradualmente a transmissão da tração e aumente lentamente a velocidade do motor.
5. Ajuste o acelerador para utilizar o cortador à velocidade desejada e transporte a máquina até ao local de destino.

Transporte da máquina utilizando um reboque

Utilize um reboque para transportar a máquina uma distância considerável. Tenha cuidado durante a carga e descarga da máquina do reboque.

1. Conduza cuidadosamente a máquina para o reboque.
2. Desligue o motor, engate o travão de mão e coloque a válvula de combustível na posição DESLIGAR.
3. Utilize uma rampa de largura total para carregar a máquina num reboque ou camião.
4. Aperte de forma segura a máquina no reboque.

Nota: Pode utilizar o reboque Toro Trans Pro para transportar a máquina. Para obter instruções sobre como carregar o reboque, consulte o *Manual do utilizador* do reboque.

Importante: Não ponha o motor a trabalhar enquanto está a transportar a unidade num reboque pois pode danificar a máquina.

Remoção das rodas de transporte

1. Liberte a barra da embraiagem, utilize o controlo do acelerador para reduzir a velocidade do motor e desligue o motor.
2. Mova o apoio para a posição - SERVIÇO DA RODA DE TRANSPORTE; consulte a Apoio (página 12).
3. Remova as rodas de transporte empurrando os cliques de bloqueio da roda para fora dos eixos (Figura 20).



Figura 22

1. Válvula de corte de combustível – posição FECHADA

2. Válvula de corte de combustível – posição ABERTA

Durante a operação

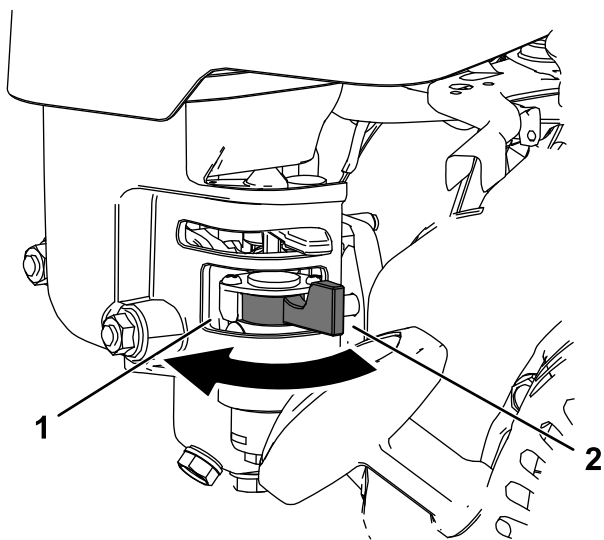
Segurança durante a operação

Segurança geral

- O proprietário/utilizador pode evitar e é responsável por acidentes que possam causar ferimentos a pessoas ou danos a propriedades.
- Utilize vestuário adequado, incluindo proteção visual, calças compridas, calçado resistente antiderrapante e proteções para os ouvidos. Prenda cabelo comprido e não utilize vestuário solto ou joias pendentes.
- Não utilize a máquina quando estiver doente, cansado ou se encontrar sob o efeito de álcool ou drogas.
- Tenha total atenção durante a utilização da máquina. Não exerça qualquer atividade que provoque distração; caso contrário podem ocorrer ferimentos ou danos materiais.
- Antes de ligar a máquina, certifique-se de que as transmissões estão em Ponto morto, o travão de estacionamento está engatado e coloque-se na posição de operação.
- Mantenha as pessoas e as crianças pequenas afastadas da área de operação. Se estiverem presentes outros trabalhadores, tenha cuidado e certifique-se de que o cesto da relva está instalado na máquina.

- Utilize a máquina apenas quando tiver boa visibilidade para evitar buracos e outros perigos não visíveis.
- Nunca opere a máquina quando existir a possibilidade de trovoadas.
- Tenha cuidado ao cortar em relva molhada. A má colocação dos pés pode provocar um acidente por escorregar e cair.
- Mantenha as mãos e os pés afastados da unidade de corte.
- Antes de recuar, olhe para trás e para baixo de modo a evitar acidentes.
- Tome todas as precauções necessárias quando se aproximar de esquinas sem visibilidade, arbustos, árvores ou outros objetos que possam obstruir o seu campo de visão.
- Pare a unidade de corte sempre que não estiver a cortar.
- Desengate a transmissão da unidade de corte e desligue o motor antes de ajustar a altura de corte.
- Nunca ligue o motor numa área onde os gases de escape fiquem presos.
- Nunca deixe a máquina a trabalhar sem vigilância.
- Antes de sair da posição de operador, faça o seguinte:
 - Coloque a máquina numa superfície nivelada.
 - Desengate a(s) unidade(s) de corte.
 - Engate o travão de estacionamento.
 - Desligue a máquina e retire a chave (se equipada).
 - Aguarde que todo o movimento pare.
- Desligue a máquina antes de despejar o cesto.
- Não toque no motor, panela de escape ou tubo de escape quando o motor se encontrar em funcionamento, ou imediatamente a seguir de o ter parado, porque são áreas que se encontram bastante quentes, podendo provocar queimaduras.
- Desligue a máquina e desengate a transmissão da unidade de corte nas seguintes situações:
 - antes de atestar
 - antes de limpar bloqueios
 - antes de retirar o cesto de relva
 - antes de verificar, limpar ou fazer a manutenção da unidade de corte
 - após embater num objeto estranho ou em caso de vibrações anormais. Inspeccione a unidade de corte a fim de encontrar danos e poder

- fazer as respetivas reparações antes de ligar e operar a máquina
- antes de sair da posição de operação.
- Utilize apenas acessórios e engates aprovados pela The Toro® Company.

Segurança em declives

- Os declives são um importante fator relacionado com acidentes com perda de controlo e capotamento, o que pode resultar em ferimentos graves ou morte. Você é responsável pelo funcionamento seguro em declives. Operar a máquina em qualquer declive exige cuidado adicional. Antes de utilizar a máquina num declive, faça o seguinte:
 - Leia e compreenda as instruções relativas a declives no manual e na máquina.
 - Avalie as condições no local no próprio dia para determinar se o declive é seguro para o funcionamento da máquina. Utilize o bom senso e capacidade crítica ao efetuar esta avaliação. Alterações no terreno, como humidade, podem afetar rapidamente o funcionamento da máquina num declive.
- Opere atravessando os declives, nunca para cima e para baixo. Evite a operação em declives muito inclinados ou molhados. A má colocação dos pés pode provocar um acidente por escorregar e cair.
- Identifique perigos na base do declive. Não opere a máquina perto de depressões, valas, diques, água ou outros perigos. A máquina poderá capotar repentinamente, se uma roda resvalar ou se o piso ceder. Mantenha uma distância segura entre a máquina e qualquer risco. Utilize uma ferramenta manual para operar nestas áreas.
- Evite arrancar, parar ou virar a máquina em declives. Evite alterações súbitas na velocidade ou direção; vire lenta e gradualmente.
- Não opere a máquina sob quaisquer condições em que a tração, direção ou estabilidade esteja em causa. Esteja ciente que operar a máquina em relva húmida, a atravessar declives ou a descê-los pode causar perda de tração da máquina. A perda de tração das rodas dianteiras pode resultar em derrapagem e perda de capacidade de travagem e de controlo da direção. A máquina pode deslizar mesmo que pare o movimento.
- Remova ou assinale obstáculos como valas, buracos, sulcos, lombas, pedras ou outros perigos escondidos. A relva alta pode esconder diversos obstáculos. O terreno irregular pode fazer capotar a máquina.

- Se perder o controlo da máquina, saia e afaste-se da direção de deslocação da máquina.
- Tenha sempre a máquina engatada quando descer terrenos inclinados. Não desça com o motor desligado (aplicável apenas a unidades com transmissão).

Ligação do motor

Nota: Para obter ilustrações e descrições dos controlos indicados nesta secção, consulte [Comandos \(página 11\)](#).

Nota: Assegure-se de que o fio da vela está instalado na vela.

1. Certifique-se de que a alavanca da transmissão da tração está em PONTO MORTO.
2. Certifique-se de que a válvula de corte de combustível está aberta; consulte a [Abertura e fecho da válvula de corte de combustível \(página 18\)](#).
3. Desloque o interruptor Ligar/Desligar para a posição LIGAR.
4. Utilize o controlo do acelerador para aumentar a velocidade do motor.
5. Desloque a alavanca do ar para a posição intermédia entre as posições AR e FUNCIONAMENTO quando arrancar o motor a frio; consulte a [Utilização da alavanca do ar \(página 18\)](#).

Nota: O ar pode não ser necessário quando arrancar o motor a quente.
6. Puxe o manípulo do arranque manual até que se dê o engate e, em seguida, puxe-o vigorosamente para ligar o motor.

Importante: Não puxe o cabo de retrocesso até ao seu limite nem liberte o manípulo do arrancador quando puxar o cabo porque pode provocar a rutura do cabo ou danificar a estrutura de retrocesso.
7. Mova a alavanca do ar para a posição FUNCIONAMENTO enquanto o motor aquece.

Conselhos de utilização

Importante: As aparas de relva funcionam como um lubrificante durante a deslocação. O uso excessivo da unidade de corte na ausência de aparas de relva poderá danificar a unidade corte.

- Corte o relvado numa direção a direito para a frente e para trás, em todo o relvado.
- Evite cortar em círculos ou virar a máquina em cima da relva, para evitar levantar a turfa.

- Retire a máquina do relvado, levantando o cilindro de corte (empurre a pega para baixo) e fazendo uma volta em forma de gota no tambor de tração (Figura 23).



Figura 23

g271799

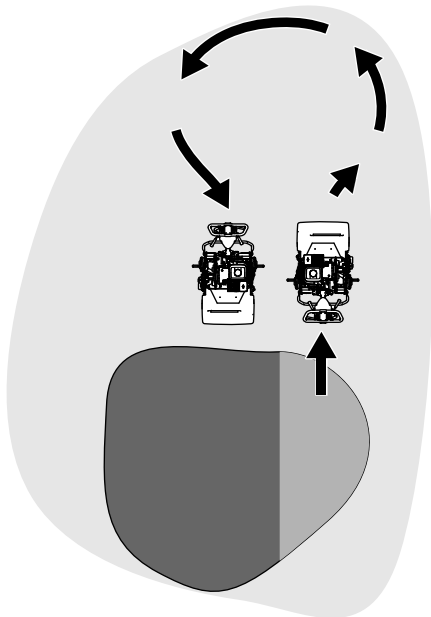

Figura 24

g272991

1. Tiras de alinhamento

- Corte a um ritmo de andamento normal. Uma velocidade elevada poupa muito pouco tempo e dará origem a uma qualidade de corte muito inferior.
- Para lhe permitir cortar em linha reta ao longo do relvado, e manter máquina à mesma distância da extremidade do corte anterior, use as tiras de alinhamento existentes no cesto (Figura 24).

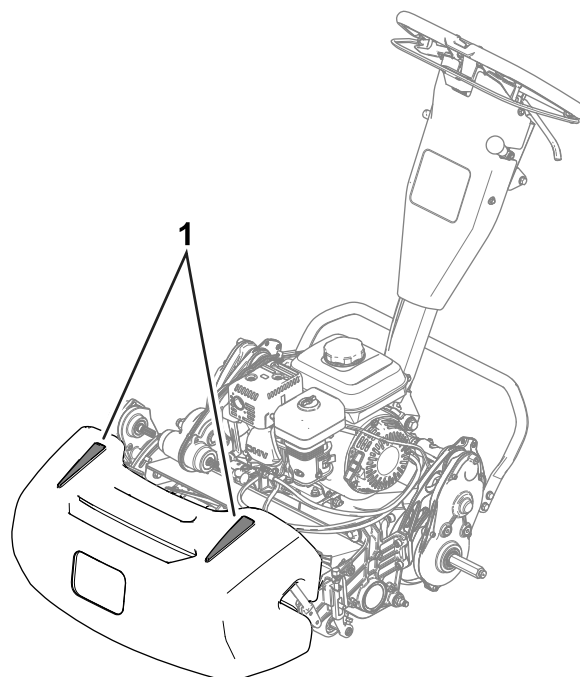
Operação da máquina em condições de pouca luminosidade

Utilize o kit de luzes LED quando operar a máquina em fracas condições de iluminação. Contacte o distribuidor Toro autorizado para adquirir este kit.

Importante: Não utilize outros sistemas de luzes com esta máquina, uma vez que não funcionarão corretamente com a saída CA do motor.

Utilização dos controlos durante o corte da relva

1. Ligue o motor, coloque o acelerador numa velocidade reduzida, empurre o manípulo para baixo para levantar a unidade de corte e engate a transmissão da tração para transportar a máquina para a ponta do relvado.
2. Pare a máquina na ponta.
3. Utilize a alavanca da transmissão da unidade de corte para engatar a unidade de corte, aumente a velocidade do acelerador até que a máquina se desloque à velocidade pretendida, engate a tração para conduzir a máquina para o relvado, desça a unidade de corte para o solo e comece o corte.

Desligação do motor

1. Liberte a barra da embraiagem.

2. Desloque a alavanca do acelerador para a posição LENTO.
3. Desloque o interruptor Ligar/Desligar para a posição DESLIGAR.
4. Feche a válvula de corte de combustível antes de guardar ou transportar a máquina

Depois da operação

Segurança após a operação

Segurança geral

- Desligue a máquina, retire a chave (se equipada) e aguarde que todas as partes em movimento parem antes de sair da posição do operador. Deixe a máquina arrefecer antes de fazer ajustes, manutenção, limpeza ou a armazenar.
- Elimine todos os vestígios de relva e detritos da máquina de modo a evitar qualquer risco de incêndio. Limpe as zonas que tenham óleo ou combustível derramado.
- Espere que a máquina arrefeça antes de armazenar a máquina em ambiente fechado.
- Não guarde a máquina ou o recipiente de combustível num local onde existe uma fonte de fogo, faísca ou luz piloto, como em cima de uma caldeira ou de outros eletrodomésticos.
- Reduza a configuração do acelerador antes de desligar o motor e desligue a válvula de corte do combustível (se equipada) depois do corte.

Utilização dos controlos após o corte da relva

1. Conduza a máquina para fora do relvado, empurre a pega para baixo para elevar a unidade de corte, liberte a barra da embraiagem, desengate a unidade de corte e desligue o motor.
2. Retire o cesto de relva e despeje as aparas.
3. Instale o cesto de relva na máquina e transporte a máquina para armazenamento.

Transporte da máquina

Depois do corte, transporte a máquina afastando-a do local de trabalho; consulte [Transporte da máquina utilizando rodas de transporte \(página 17\)](#) ou [Transporte da máquina utilizando um reboque \(página 17\)](#).

Instalação das rodas de transporte

1. Mova o apoio para a posição - SERVIÇO DA RODA DE TRANSPORTE; consulte a [Apoio \(página 12\)](#)
2. Deslize uma roda para um veio ([Figura 25](#)).



Figura 25

g273510

1. Eixo
2. Clipe de bloqueio da roda

3. Gire o clipe de bloqueio da roda ([Figura 25](#)) para fora do centro da roda permitindo que se afaste do eixo.
4. Gire a roda nos dois sentidos até que se encaixe perfeitamente no eixo e que o dispositivo de bloqueio se prenda ao veio do eixo.
5. Repita o procedimento no lado oposto da máquina.
6. Baixe cuidadosamente a máquina do apoio.

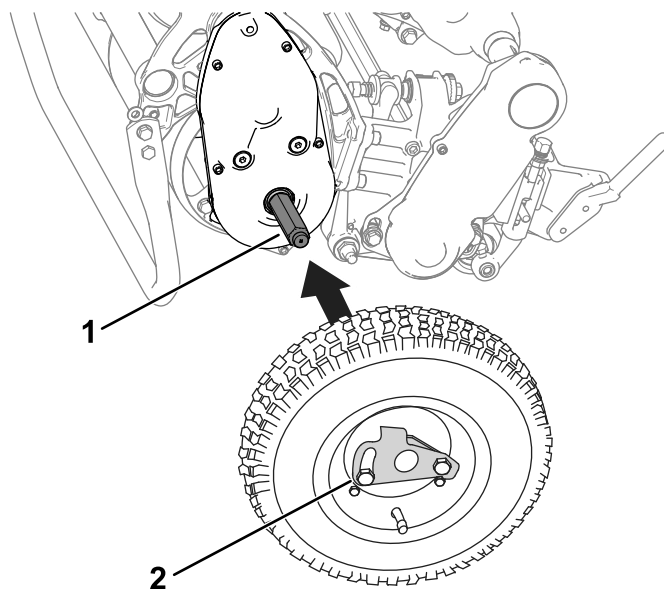
Engate ou desengate da transmissão

Pode desengatar o tambor da transmissão para permitir que a máquina seja manobrada. Desengate a transmissão quando necessitar de mover a máquina sem ligar o motor (por ex. realizar manutenção num local fechado).

Antes de operar a máquina, certifique-se de que engata a transmissão.

1. Localize a alavanca de engate da tração na caixa de engrenagens da transmissão ([Figura 23](#)).

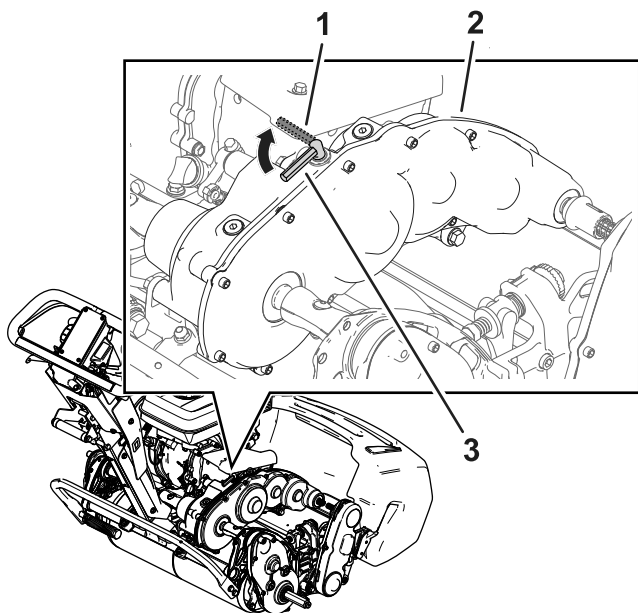

g272196

Figura 26

1. Alavanca de engate da tração – posição DESENGATADA
2. Caixa de engrenagens da transmissão
3. Alavanca de engate da tração – posição ENGATADA

-
2. Realize o passo seguinte para engatar ou desengatar a transmissão:
 - **Desengatar a transmissão:** Rode a alavanca para a posição DESENGATADA.
 - **Engatar a transmissão:** Rode a alavanca para a posição ENGATADA.

Manutenção

⚠ AVISO

Não efetuar a manutenção adequada da máquina pode resultar em falha prematura dos sistemas da máquina, causando possíveis danos a si ou a quem estiver por perto.

Mantenha a máquina com uma boa manutenção e em bom funcionamento, conforme indicado nestas instruções.

Nota: Determine os lados direito e esquerdo da máquina a partir da posição normal de utilização.

Importante: Não incline a máquina mais de 25°. Inclinação da máquina mais de 25° leva a fuga de óleo para a câmara de combustão e/ou fuga de combustível pelo tampão do depósito de combustível.

Importante: Para informações detalhadas sobre os procedimentos de manutenção adicionais, consulte o Manual do utilizador do motor.

Segurança de manutenção

- Antes de sair da posição de operador, faça o seguinte:
 - Coloque a máquina numa superfície nivelada.
 - Mova o acelerador para a posição de ralenti baixo.
 - Desengate a(s) unidade(s) de corte.
 - Certifique-se de que a tração está em Ponto morto.
 - Engate o travão de estacionamento.
 - Desligue a máquina e retire a chave (se equipada).
 - Aguarde que todo o movimento pare.
- Deixe os componentes da máquina arrefecerem antes de proceder à manutenção.
- Se possível, não faça manutenção com a máquina em funcionamento. Mantenha-se longe das peças móveis.
- Se for necessário colocar o motor em funcionamento para executar qualquer ajuste, deverá manter as mãos, pés, roupa e outras partes do corpo longe da unidade de corte, acessórios e quaisquer peças em movimento. Mantenha as pessoas afastadas.
- Elimine todos os vestígios de relva e detritos da unidade de corte, transmissão, abafador, filtro de refrigeração e motor, de modo a evitar qualquer risco de incêndio. Limpe as zonas que tenham óleo ou combustível derramado.
- Mantenha todas as peças em boas condições de funcionamento. Substitua todos os autocolantes e peças gastos, danificados ou em falta. Mantenha todas as ferragens firmemente apertados para se assegurar de que a máquina funcionará em perfeitas condições.
- Verifique frequentemente os componentes do recetor de relva e substitua quando necessário.
- Para assegurar um desempenho ótimo e seguro da máquina, utilize apenas peças sobressalentes originais Toro. As peças de substituição de outros fabricantes podem ser perigosas e a sua utilização pode anular a garantia do produto.
- Se for necessário efetuar reparações de vulto ou se alguma vez necessitar de assistência, contacte um distribuidor Toro autorizado.

Plano de manutenção recomendado

Intervalo de assistência	Procedimento de manutenção
Após as primeiras 20 horas	<ul style="list-style-type: none">• Substituição do óleo do motor.
Em todas as utilizações ou diariamente	<ul style="list-style-type: none">• Verificação do nível de óleo do motor.• Inspeção os elementos do filtro de ar.
A cada 50 horas	<ul style="list-style-type: none">• Limpe os elementos do filtro de ar.

Intervalo de assistência	Procedimento de manutenção
A cada 100 horas	<ul style="list-style-type: none"> • Substituição do óleo do motor. • Inspeção e ajuste a vela de ignição; substitua-a se necessário.
A cada 300 horas	<ul style="list-style-type: none"> • Substitua o elemento do filtro de ar (mais frequentemente em condições de funcionamento com muito pó). • Substitua a vela de ignição.

Lista de manutenção diária

Importante: Copie esta página para uma utilização de rotina.

Verificações de manutenção	Para a semana de:						
	2ª f.	3ª f.	4ª f.	5ª f.	6ª f.	Sáb.	Dom.
Verifique o funcionamento da alavanca de bloqueio do travão.							
Verifique o nível de combustível.							
Verifique o nível de óleo do motor.							
Verifique o filtro de ar.							
Verifique as aletas de arrefecimento do motor.							
Verifique todos os ruídos estranhos no motor.							
Verifique todos os ruídos estranhos de funcionamento.							
Verifique o ajuste do cilindro à lâmina de corte.							
Verifique o ajuste da altura do corte.							
Retoque a pintura danificada.							
Limpeza da máquina.							

Notas sobre zonas problemáticas

Inspeção executada por:		
Item	Data	Informação

Procedimentos a efectuar antes da manutenção

Preparação da máquina para a manutenção

⚠ AVISO

Quando está a fazer a manutenção ou ajuste da máquina, alguém pode ligar o motor. O arranque inicial do motor poderia causar ferimentos graves a si ou outras pessoas na área.

Liberte a barra da embraiagem, engate o travão de estacionamento e retire os fios das velas antes de efetuar qualquer manutenção. Adicionalmente, empurre os fios para o lado para que não entrem em contacto acidental com a vela.

Antes de fazer manutenção, limpeza ou qualquer ajuste na máquina, realize o seguinte:

1. Coloque a máquina numa superfície nivelada.
2. Desligue o motor.
3. Engate o travão de estacionamento.
4. Aguarde que todas as peças em movimento parem, deixe arrefecer o motor antes de realizar assistência, guardar ou fazer reparações.
5. Desligue o fio da vela de ignição ([Figura 27](#)).



Figura 27

1. Fio da vela de ignição

g265998

Manutenção do motor

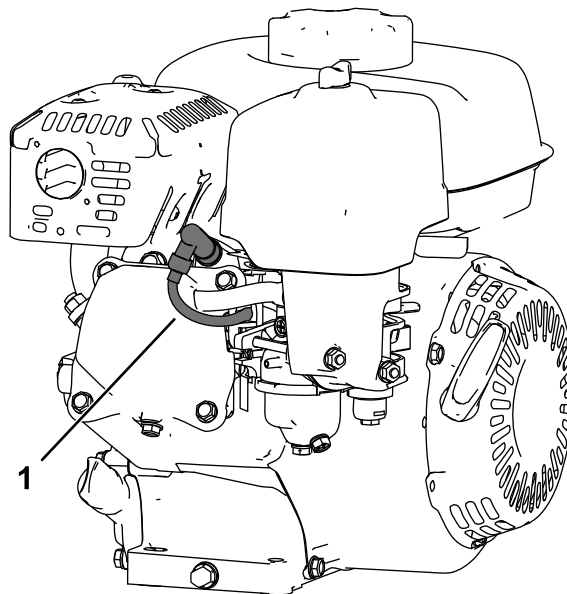
Segurança do motor

- Não altere os valores do acelerador nem acelere o motor excessivamente.
- Ponha o motor a funcionar até se gastar o combustível ou remova o combustível com uma bomba manual; nunca com um sifão. Se tiver de drenar o depósito de combustível, faça-o no exterior.

Manutenção do óleo do motor

Encha o cárter com aproximadamente 0,56 litros de óleo com a viscosidade adequada antes da utilização. O motor utiliza um óleo de alta qualidade, correspondente à classificação de serviço do American Petroleum Institute (API) SJ ou superior. Selecione a viscosidade do óleo adequada (peso) com base na temperatura ambiente. [Figura 28](#) ilustra as recomendações de temperatura/viscosidade.



Figura 28

Nota: Óleos multigraduados (5W-20, 10W-30 e 10W-40) aumentam o consumo de óleo. Verifique o nível de óleo do motor com maior frequência quando utilizar estes óleos.

Verificação do nível de óleo do motor

Intervalo de assistência: Em todas as utilizações ou diariamente

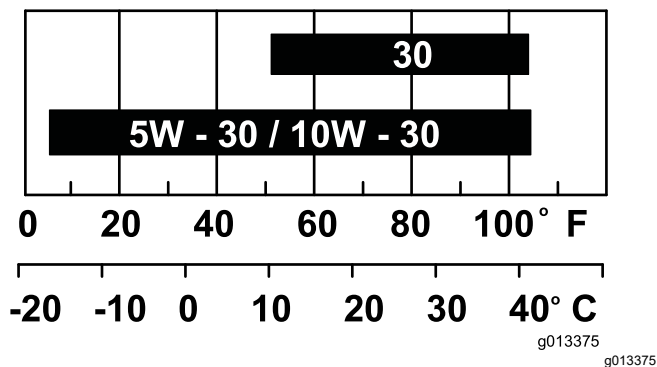
A altura ideal para verificar o nível de óleo do motor será quando o motor estiver frio ou antes de ligar o motor para iniciar o dia de trabalho. Se já tiver ligado o motor, espere 10 minutos até o óleo voltar para o reservatório antes de verificar o nível de óleo do motor.

1. Desligue o motor e espere que todas as peças em movimento parem; consulte [Desligação do motor \(página 21\)](#).
2. Coloque a máquina de maneira a que o motor esteja nivelado e limpe a área à volta do tubo de enchimento de óleo ([Figura 29](#)).



Figura 29

1. Vareta
2. Tampão de escoamento e anilha

3. Retire a vareta de nível do óleo, rodando-a no sentido contrário ao dos ponteiros do relógio.
4. Retire a vareta do óleo e limpe a extremidade.
5. Insira a vareta totalmente no tubo de enchimento, mas **não a enrosque**.
6. Retire a vareta e verifique o nível de óleo do motor ([Figura 30](#)).

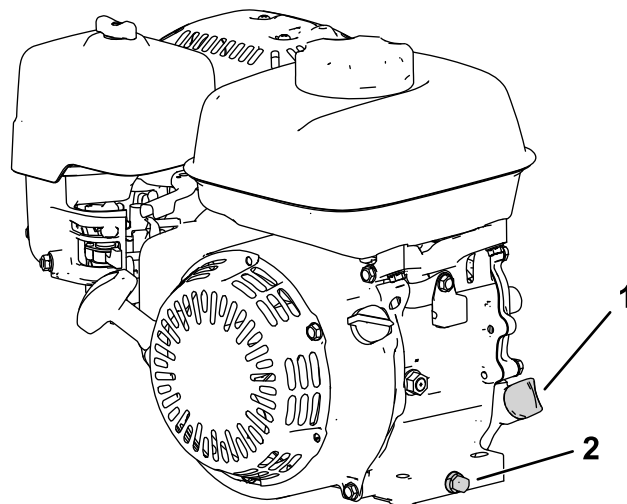

Figura 30

- | | |
|-----------------------|-------------------------|
| 1. Tubo de enchimento | 4. Limite inferior |
| 2. Vareta | 5. Tampão de escoamento |
| 3. Limite superior | |

- Se o nível do óleo do motor estiver incorreto, adicione ou drene óleo até ao nível correto; consulte [Verificação do nível de óleo do motor \(página 15\)](#).

Substituição do óleo do motor

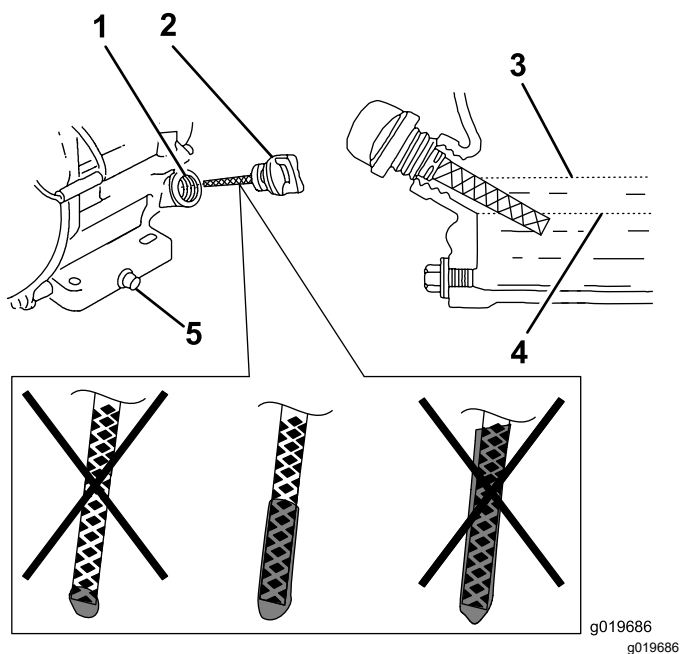
Intervalo de assistência: Após as primeiras 20 horas/ Após o primeiro mês (O que ocorrer primeiro)

A cada 100 horas/Cada 6 meses (O que ocorrer primeiro)

⚠ AVISO

O óleo pode estar quente depois de o motor estar a trabalhar e o contacto com o óleo quente pode causar ferimentos graves.

Evite o contacto com o óleo quente do motor quando o drenar.

- Desligue o motor e espere que todas as peças em movimento parem; consulte [Desligação do motor \(página 21\)](#).
- Coloque um recipiente por baixo do tampão de escoamento para recolher o óleo.
- Retire o tampão de escoamento, anilha e vareta ([Figura 29](#)).
- Posicione o motor de forma a que o óleo drene do motor.

- Quando o óleo tiver drenado completamente, mova o motor para uma posição nivelada e instale o tampão de drenagem e uma nova anilha.

Nota: Deverá eliminar o óleo usado num centro de reciclagem certificado.

- Lentamente, despeje óleo no orifício de enchimento de óleo até o óleo estar no nível correto.
- Certifique-se de que o óleo está no nível correto na vareta; consulte [Verificação do nível de óleo do motor \(página 27\)](#).
- Enrosque a vareta no orifício de enchimento de óleo.
- Remova todo o óleo derramado.
- Ligue o fio à vela de ignição.

Manutenção do filtro de ar

Intervalo de assistência: Em todas as utilizações ou diariamente

A cada 50 horas/A cada três meses (O que ocorrer primeiro)

A cada 300 horas/Anualmente (O que ocorrer primeiro)

Importante: Não opere o motor sem a montagem do filtro de ar; ocorrerão danos graves no motor.

- Desligue o motor e espere que todas as peças em movimento parem; consulte [Desligação do motor \(página 21\)](#).
- Retire a porca de orelhas que prende a cobertura do filtro de ar ([Figura 31](#)).
- Retire a cobertura do filtro de ar.

Nota: Certifique-se de que não cai sujidade nem detritos da cobertura do filtro de ar na base.

- Retire os elementos de esponja e de papel da base.
- Retire o elemento de esponja do elemento de papel.
- Inspeccione os elementos de esponja e de papel; substitua-os se estiverem danificados ou excessivamente sujos.



Figura 31

- | | |
|------------------------------|--------------------------------|
| 1. Porca de orelhas | 4. Elemento do filtro de papel |
| 2. Cobertura do filtro de ar | 5. Junta e tubo de ventilação |
| 3. Elemento de esponja | |

- Limpe o elemento de papel batendo-o delicadamente para retirar a sujeira.

Nota: Não tente esfregar a sujeira do elemento de papel; esfregar força a sujeira a entrar nas fibras. Substitua o elemento se ao bater não retirar a sujeira.

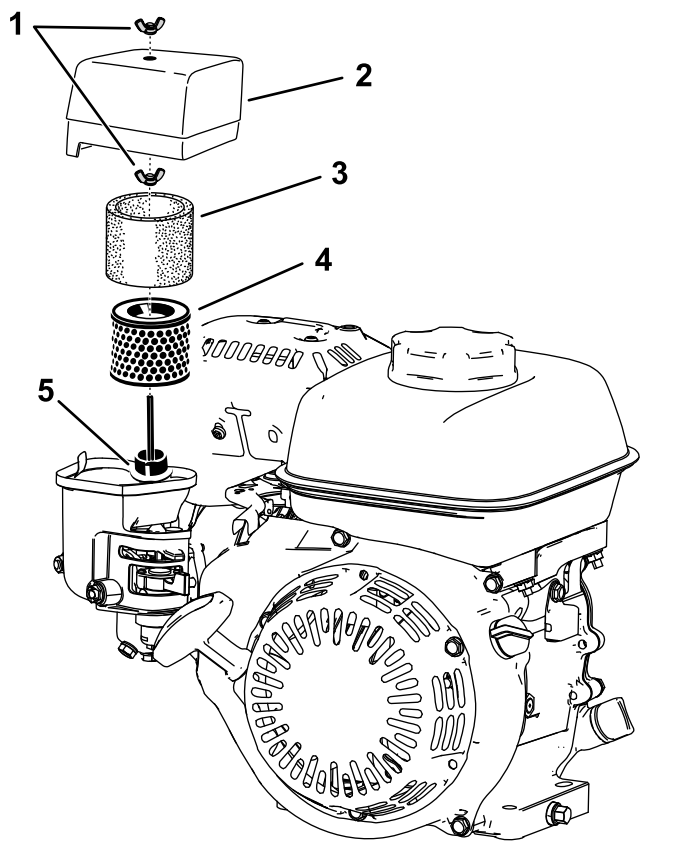
- Limpe o elemento de esponja com água morna e detergente ou num solvente não inflamável.

Nota: Não utilize gasolina para limpar o elemento de esponja porque pode constituir risco de incêndio ou explosão.

- Lave e seque bem o elemento de esponja.
- Limpe a sujeira da base e da cobertura com um pano húmido.

Nota: Certifique-se de que a sujeira e os detritos não entram no tubo de ventilação que conduz ao carburador.

- Instale os elementos do filtro de ar e certifique-se de que estão devidamente posicionados. Instale a porca de orelhas inferior.
- Instale a cobertura e a porca de orelhas superior para a fixar.

Manutenção da vela de ignição

Intervalo de assistência: A cada 100 horas/Cada 6 meses (O que ocorrer primeiro)

A cada 300 horas/Anualmente (O que ocorrer primeiro)

Utilize uma vela NGK BPR6ES ou equivalente.

- Desligue o motor e espere que todas as peças em movimento parem; consulte [Desligação do motor \(página 21\)](#).
- Limpe em torno da vela.
- Retire a vela da cabeça do cilindro.

Importante: Substitua a vela que se encontrar partida, reparada ou suja. Não lixe, raspe ou limpe os elétrodos, uma vez que tal poderá provocar danos no motor devido à entrada de limalhas no cilindro.

- Defina a folga na vela para 0,7 a 0,8 mm



Figura 32

- | | |
|---------------------------------|----------------|
| 1. Isolante do elétrodo central | 3. Folga de ar |
| 2. Elétrodo lateral | |

- Coloque a vela com cuidado à mão (para evitar rosca cruzada) até apertar.
- Aperte a vela com mais $\frac{1}{2}$ volta se for nova; caso contrário, aperte mais $\frac{1}{8}$ ou $\frac{1}{4}$ de volta.

Importante: Uma vela solta pode aquecer muito e danificar o motor. Se apertar a vela demasiado, poderá danificar a rosca na cabeça do cilindro.

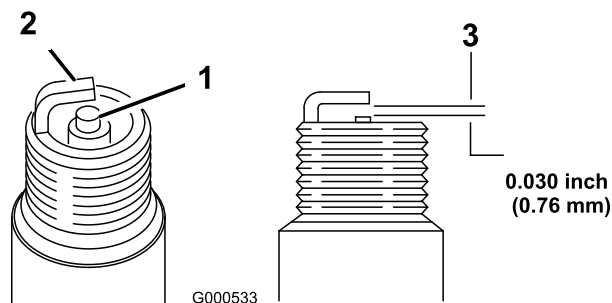
- Ligue o fio à vela de ignição.

Manutenção do sistema de controlo

Afinação do cabo de tração

Ajuste o cabo de tração para obter uma folga de 1,1 mm entre o disco de fricção e a placa de pressão.

1. Aceda ao disco de fricção e placa de pressão removendo a cobertura da embraiagem ([Figura 33](#)).



Figura 33

1. Cobertura da embraiagem
2. Parafuso

2. Desaperte as porcas de retenção e ajuste o cabo de tração ([Figura 34](#)) de forma a que existe uma folga de 1,1 mm entre o disco de fricção e a placa de pressão ([Figura 35](#)).

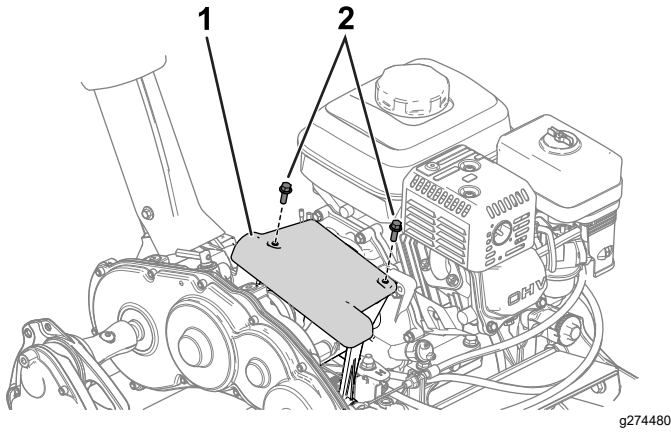

Figura 34

g274532

1. Cabo de tração
2. Porca de retenção

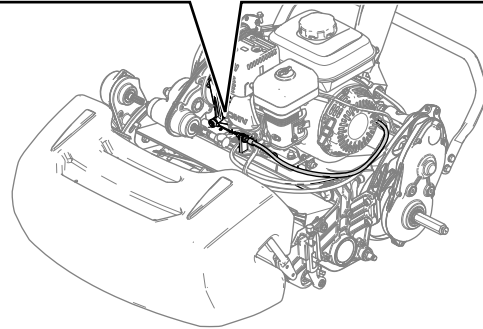
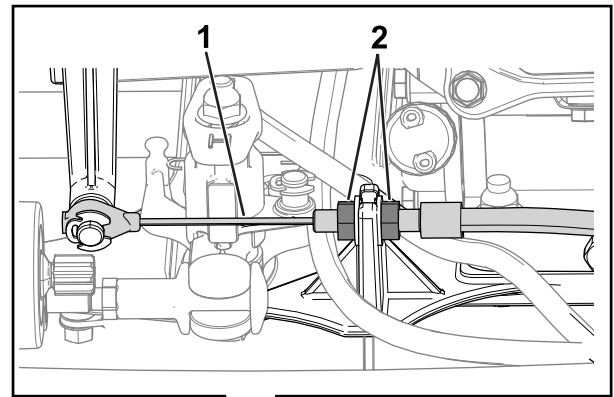

Figura 35

g373491

1. Placa de pressão
2. Disco de fricção
3. Folga – 1,1 mm

Ajuste do travão de serviço/mão

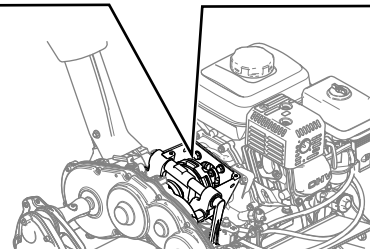
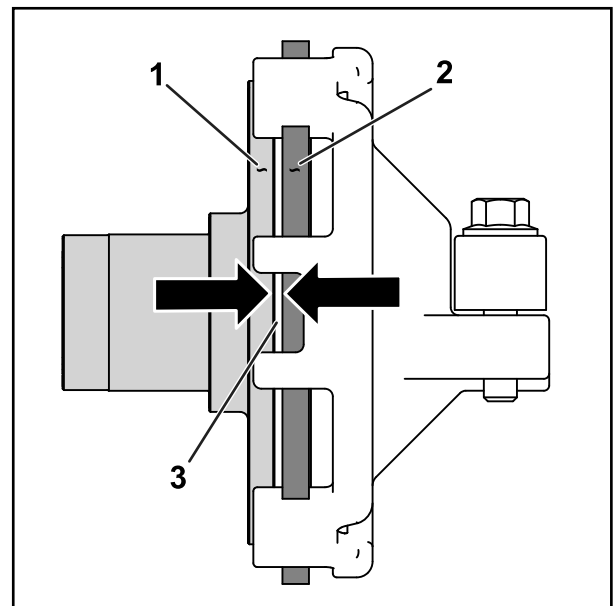
Ajuste o travão de serviço/estacionamento se derrapar durante a operação.

1. Desengate o travão de estacionamento.
2. Meça a folga no fim do cabo do travão de estacionamento ([Figura 36](#)).

A folga deve ser entre 12,7 e 25,4 mm. Se a folga não estiver dentro deste intervalo, proceda para o passo 3 para ajustar o cabo do travão.



Figura 36

g373542

1. Manípulo do travão de estacionamento
2. Folga adequada de 12,7 a 25,4 mm.

3. Efetue os passos seguintes para ajustar a tensão do cabo do travão:
 - Para aumentar a tensão do cabo, desaperte a porca de retenção frontal do cabo e aperte a porca de retenção traseira ([Figura 37](#)). Repita o passo 2 e ajuste a tensão, se necessário.
 - Para diminuir a tensão do cabo, desaperte a porca de retenção traseira e aperte a porca de retenção frontal ([Figura 37](#)). Repita o passo 2 e ajuste a tensão, se necessário.

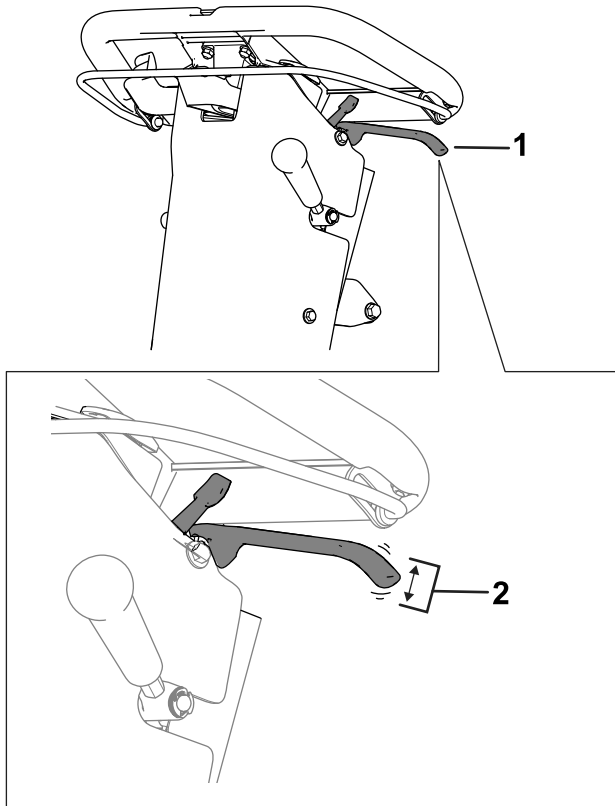

Figura 37

g345043

1. Porca de retenção do cabo dianteira
2. Porca de retenção traseira
3. Cabo de travão

Ajuste do cabo de controlo do cilindro

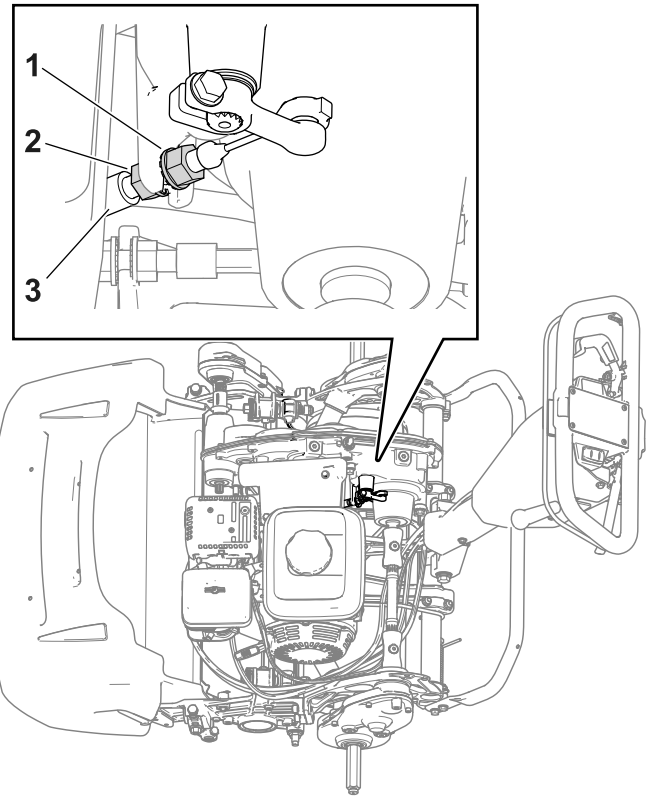
Para eliminar a folga do cabo de controlo do cilindro, realize os seguintes passos:

1. Mova o manípulo de controlo da velocidade dos cilindros para a posição de velocidade da velocidade dos cilindros elevada; consulte a [Ajuste da velocidade dos cilindros \(página 16\)](#).
2. Desaperte a porca de retenção traseira e aperte a porca de retenção frontal ([Figura 38](#)).



Figura 38

g311125

1. Porca de retenção traseira
2. Porca de bloqueio frontal
3. Cabo de controle do cilindro

Ajuste do cabo do acelerador

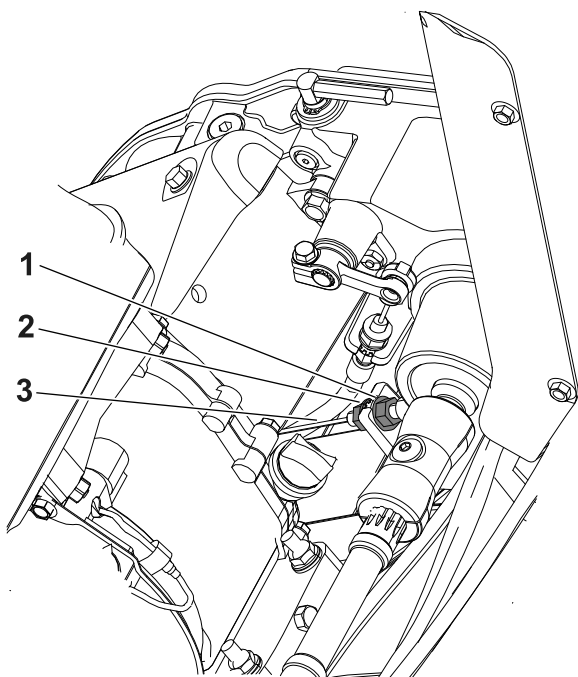
Para ajustar a velocidade do motor de ralenti alto, ajuste a conduta de cabos e o batente de controlo do acelerador; consulte a [Ajuste da velocidade do motor de ralenti baixo \(página 32\)](#) e a [Ajuste da velocidade do motor de ralenti alto \(página 32\)](#).

Ajuste da velocidade do motor de ralenti baixo

Nota: Utilize um tacómetro para observar a velocidade do motor.

1. Estacione a máquina numa superfície plana e engate o travão de estacionamento.

Nota: Certifique-se de que o motor se encontra a uma temperatura de funcionamento normal antes de ajustar o cabo do acelerador.

2. Ligue o motor e utilize o controlo do acelerador para diminuir a velocidade do motor para ralenti baixo.
3. Observe a velocidade do motor de ralenti baixo no seu tacómetro.

O intervalo ideal para o ralento baixo é **1800 a 2000 rpm**.

4. Desaperte o parafuso na abraçadeira da conduta de cabos ([Figura 39](#)).



Figura 39

g315295

1. Cabo do acelerador
2. Parafuso da abraçadeira da conduta de cabos

5. Mova a conduta de cabos até que observe 1900 rpm no tacómetro.

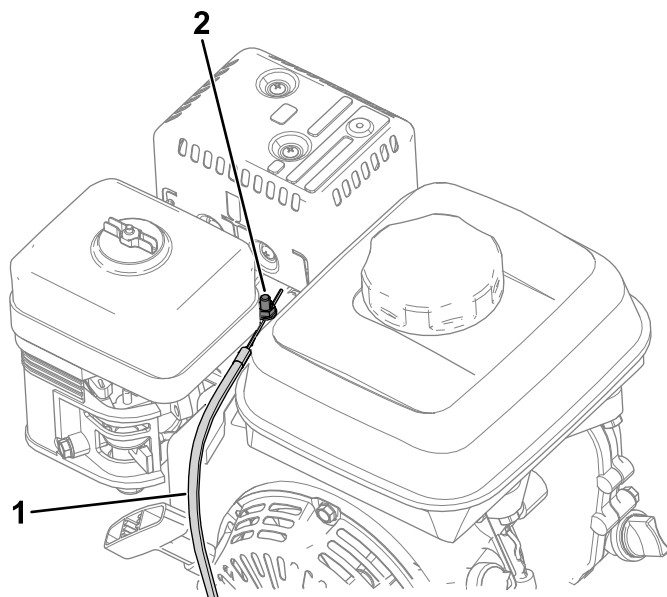
6. Aperte o parafuso na abraçadeira da conduta de cabos.

Ajuste da velocidade do motor de ralenti alto

Nota: Utilize um tacómetro para observar a velocidade do motor.

1. Estacione a máquina numa superfície plana e engate o travão de estacionamento.

Nota: Certifique-se de que o motor se encontra a uma temperatura de funcionamento normal antes de ajustar o cabo do acelerador.

2. Ligue o motor e utilize o controlo do acelerador para aumentar a velocidade do motor para ralenti alto.
3. Observe a velocidade do motor de ralenti alto no seu tacómetro.

O intervalo ideal para o ralenti alto (para utilização em países que requerem conformidade CE) é de **3350 a 3550 rpm**. Se o tacómetro mostra uma velocidade inferior a 3350 ou superior a 3550 rpm, realize os passos [4 a 7](#) até obter uma velocidade entre 3350 e 3550 rpm.

Se utilizar a sua máquina num país que cumpra as normas CE, ajuste a velocidade de ralenti alto nas seguintes especificações:

- Máquinas 1018: **±3000 rpm**
- Máquinas 1021 e 1026: **3150 rpm**

4. Desligue o motor.

5. Realize os seguintes passos para remover a cobertura de controlo das seguintes máquinas:

- Máquinas 1018: número de série 405619513 e inferior
- Máquinas 1021: número de série 405674843 e inferior
- Máquinas 1026: número de série 405583584 e inferior

A. Desligue o conector da cablagem do contador de horas (Figura 40).



Figura 40

g280735

1. Conector da cablagem 2. Contador de horas

B. Retire a cobertura de controlo retirando os parafusos que fixam a cobertura de controlo ao painel posterior (Figura 41).

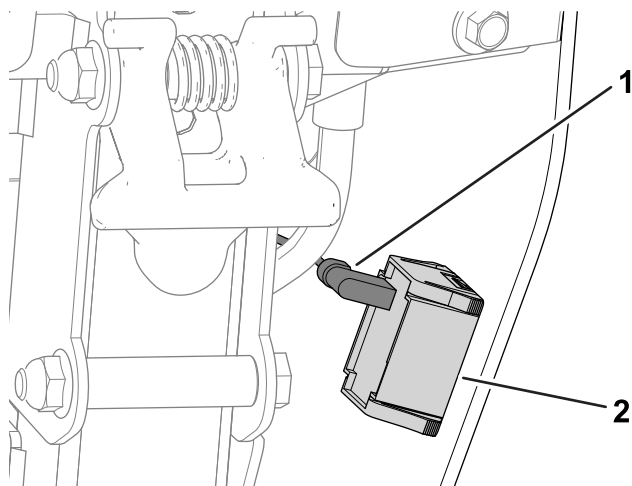

Figura 41

g280734

1. Parafuso 2. Cobertura de controlo

6. Ajuste o batente de controlo do acelerador de acordo com a leitura de ralenti alto no seu tacómetro.

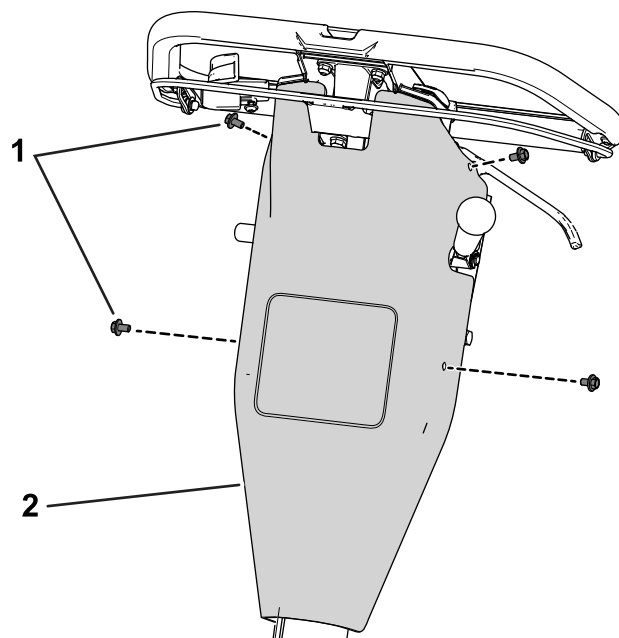
- Para **aumentar** o limite de velocidade de ralenti alto, mova o batente de controlo do acelerador **para cima**.
- Para **diminuir** o limite de velocidade de ralenti alto, mova o batente de controlo do acelerador **para baixo**.

Nota: Para ajustar o batente de controlo do acelerador, pode utilizar um roquete para ajustar o batente.

Se tiver uma máquina mais atinga (números de série especificados no passo 5), utilize uma chave para segurar a porca flangeada por baixo da consola. As máquinas mais recentes possuem uma porca moldada; não é necessário utilizar uma chave.



Figura 42

g315331

- | | |
|------------------------------------|--|
| 1. Botão de controle do acelerador | 2. Porca (apenas máquinas com uma porca flangeada) |
|------------------------------------|--|

7. Ligue o motor e observe a nova leitura de ralenti alto.

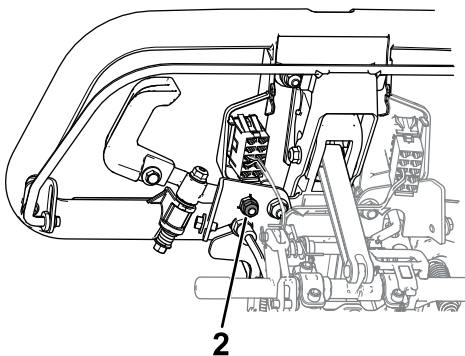
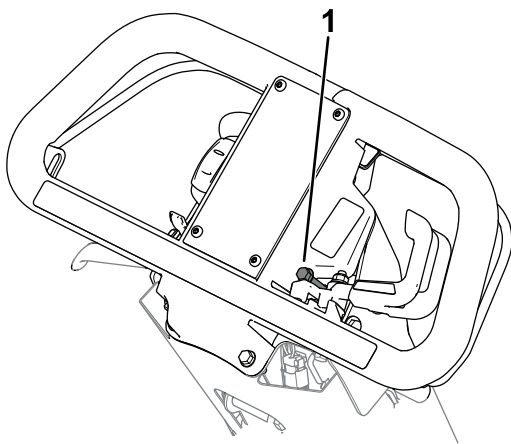
Se o tacômetro indicar a velocidade adequada como detalhado no passo 3, o ajuste está concluído.

8. Se tiver removido a cobertura de controle, realize os seguintes passos:
- Utilize os parafusos previamente removidos para prender a cobertura de controle ao painel traseiro.
 - Ligue o conector da cablagem do contador de horas.

Manutenção da unidade de corte

Segurança da lâmina

- Tome todas as precauções necessárias quando efetuar a verificação da unidade de corte. Use luvas e tenha cuidado durante a sua manutenção.
- Uma lâmina ou lâmina de corte desgastada ou danificada pode partir-se, podendo levar à projeção de um fragmento contra o utilizador ou alguém que esteja por perto e provocar lesões graves ou até mesmo a morte.
- Inspecione periodicamente se as lâminas e as lâminas de corte apresentam sinais de desgaste excessivo ou danos.
- Tenha cuidado quando verificar as lâminas. Use luvas e tenha cuidado durante a sua manutenção. Substitua ou retifique as lâminas ou lâminas de corte, não as endireite nem solde.

Instalação da unidade de corte

Instalação da unidade de corte (modelo 04820)

1. Mova o apoio para a posição - SERVIÇO DA UNIDADE DE CORTE; consulte a [Apoio \(página 12\)](#).
2. Remova as ferragens que prendem o conjunto da transmissão do cilindro à placa lateral ([Figura 43](#)).



Figura 43

g333187

- | | |
|----------------------------------|-------------------|
| 1. Parafuso com cabeça sextavada | 4. Anilha da mola |
| 2. Espaçador | 5. Porca |
| 3. Anilha | |

3. Remova o conjunto da transmissão do cilindro, anilhas planas, anilhas de mola e espaçadores da placa lateral (Figura 43).
4. Alinhe a unidade de corte com a estrutura.
5. Utilize quatro parafusos de cabeça sextavada interior para prender a unidade de corte à estrutura (Figura 44).

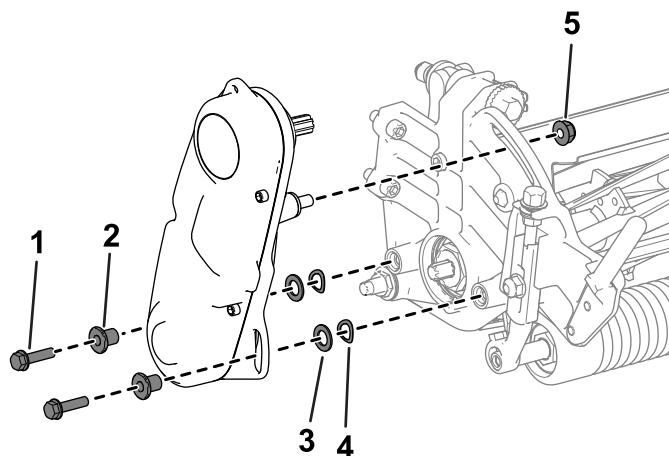

Figura 44

g333153

1. Parafuso com cabeça sextavada

6. Utilize os parafusos de cabeça sextavada interior, anilhas e espaçadores previamente removidos para prender o conjunto da transmissão do cilindro à placa lateral da unidade de corte (Figura 45).

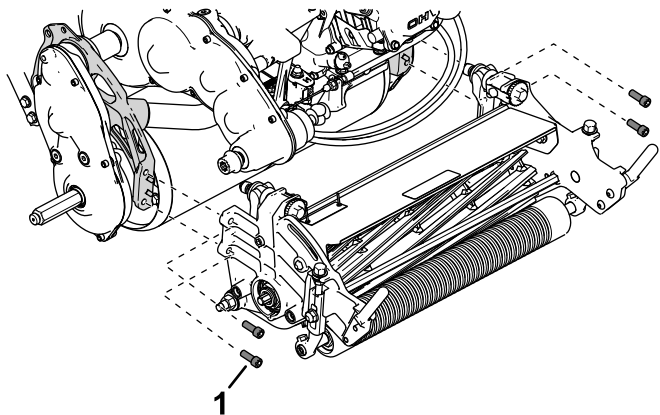
Certifique-se de que o veio da transmissão do cilindro está instalado no acoplador do veio de transmissão (Figura 45).



Figura 45

g333165

- | | |
|----------------------------------|-------------------|
| 1. Parafuso com cabeça sextavada | 4. Anilha da mola |
| 2. Espaçador | 5. Acoplador |
| 3. Anilha | 6. Porca |

Instalação da unidade de corte (modelos 04830 e 04840)

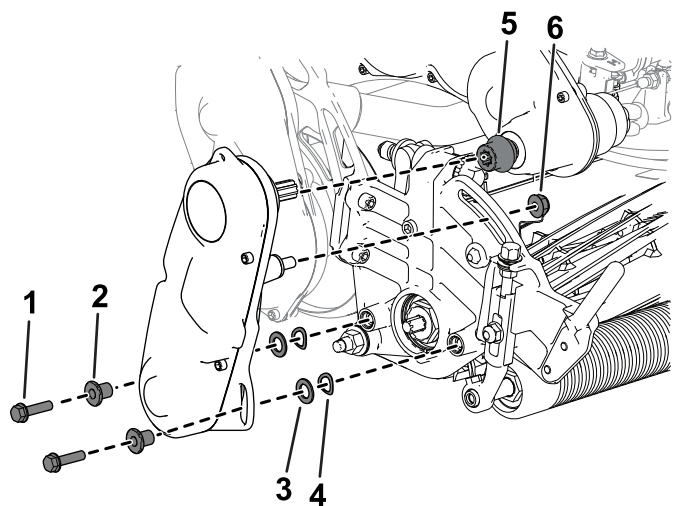
1. Mova o apoio para a posição - SERVIÇO DA UNIDADE DE CORTE; consulte a Apoio (página 12).
2. Alinhe a unidade de corte com a estrutura.
3. Utilize quatro parafusos de cabeça sextavada interior para prender a unidade de corte à estrutura (Figura 46).



Figura 46

g333188

- | | |
|----------------------------------|---|
| 1. Parafuso com cabeça sextavada | 2. Acoplador da transmissão da unidade de corte |
|----------------------------------|---|

4. Deslize o acoplador da transmissão da unidade de corte para o veio da transmissão (Figura 46).

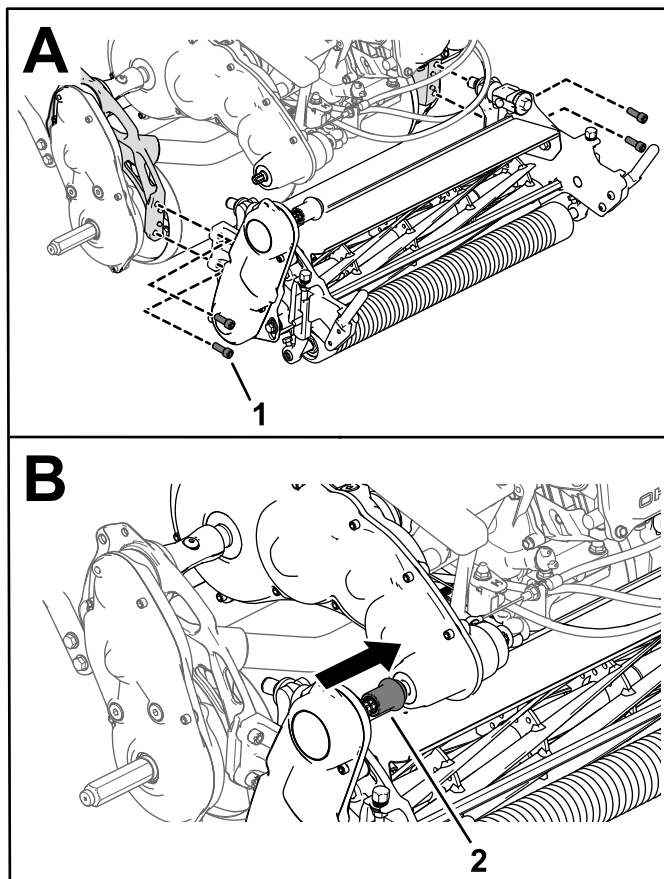
O acoplador deve deslizar para o veio da transmissão sem resistência. Se houver resistência, certifique-se de que o veio de transmissão do cilindro e o veio da transmissão estão alinhados; consulte a Ajuste da posição do veio de transmissão do cilindro (página 36)

5. Instalação do cesto da relva.

Ajuste da posição do veio de transmissão do cilindro

Pode ajustar a posição do veio de transmissão do cilindro ajustando a posição do conjunto do veio de transmissão do cilindro:

1. Desaperte o parafuso que se mostra na [Figura 47](#).



Figura 47

g304660

1. Conjunto do veio de transmissão do cilindro
2. Parafuso

2. Rode o conjunto do veio de transmissão do cilindro de forma a que o veio de transmissão do cilindro fique devidamente alinhado com o veio da transmissão.
3. Aperte o parafuso que desapertou previamente.

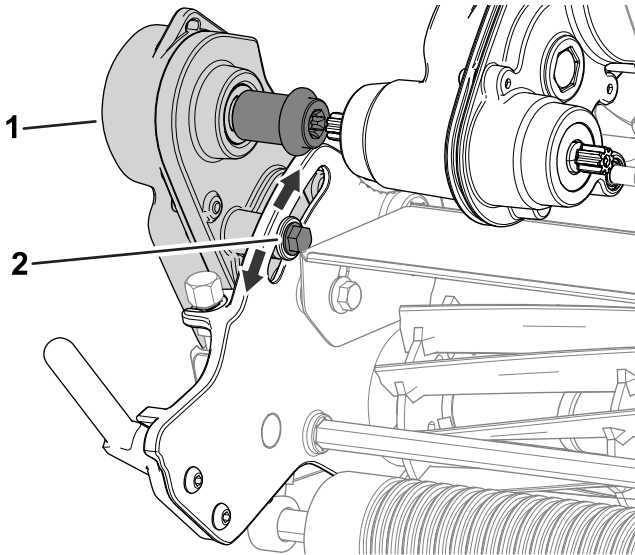
Se a resistência permanecer, ajuste o alinhamento do motor e transmissão; consulte o *Manual de serviço*.

Remoção da unidade de corte

Remoção da unidade de corte (modelo 04820)

1. Mova o apoio para a posição - SERVIÇO DA UNIDADE DE CORTE; consulte a [Apoio \(página 12\)](#).
2. Retire o cesto de relva (se instalado).
3. Remova o conjunto da transmissão do cilindro da unidade de corte ([Figura 48](#)) e guarde as ferragens.



Figura 48

g333165

1. Parafuso com cabeça sextavada
2. Espaçador
3. Anilha
4. Anilha da mola
5. Acoplador
6. Porca

4. Retire os parafusos de cabeça sextavada interior que prendem a unidade de corte à estrutura ([Figura 49](#)).

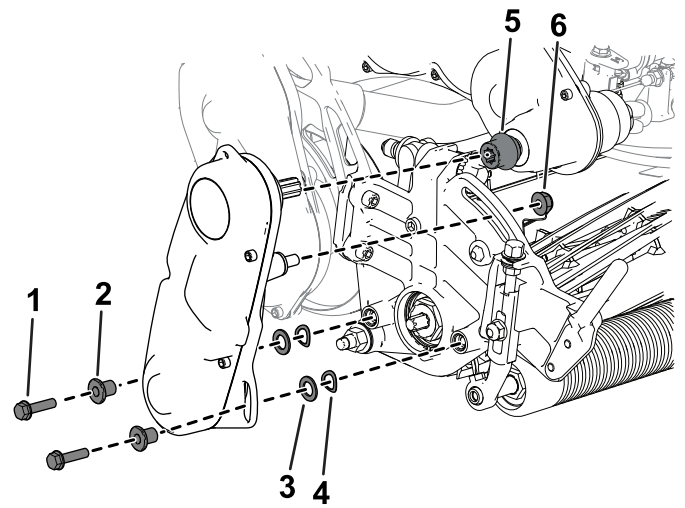

Figura 49

g333153

1. Parafuso com cabeça sextavada

5. Retire a unidade de corte da estrutura.

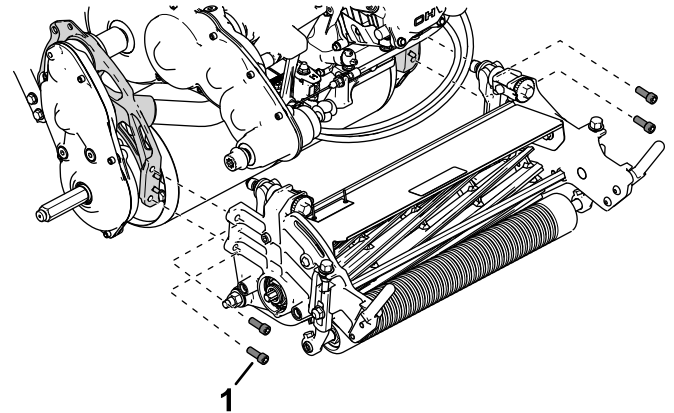
Remoção da unidade de corte (modelos 04830 e 04840)

1. Mova o apoio para a posição - SERVIÇO DA UNIDADE DE CORTE; consulte a [Apoio \(página 12\)](#).
2. Retire o cesto de relva (se instalado).
3. Liberte o acoplador da transmissão da unidade de corte para o veio da transmissão ([Figura 50](#)).



Figura 50

g333189

1. Acoplador da transmissão 2. Parafuso com cabeça da unidade de corte sextavada

4. Retire os parafusos de cabeça sextavada interior que prendem a unidade de corte à estrutura (Figura 50).
5. Retire a unidade de corte da estrutura.

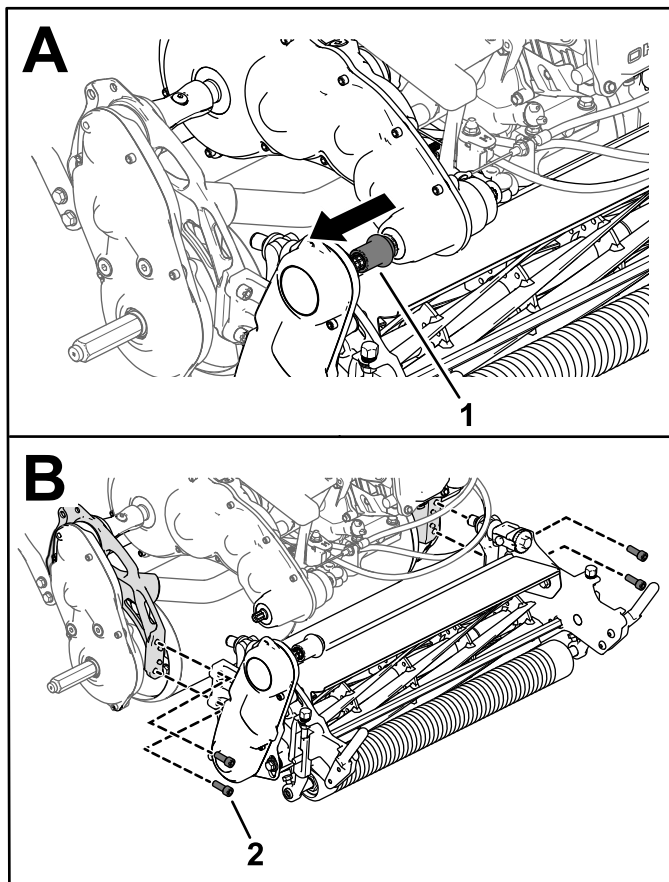
Retificação da unidade de corte

Consulte a tabela seguinte para obter os kits de retificação adequados da sua unidade de tração:

Nome/modelo do kit	Unidades de tração compatíveis
Kit de retificação de acesso (modelo 139-4342)	Modelos 04820, 04830 e 04840
Kit de retificação (modelo 04800)	Modelos 04830 e 04840

Consulte as instruções de operação nas *Instruções de instalação* do kit específico. Contacte o distribuidor Toro autorizado para adquirir um destes kits.

Armazenamento

Segurança de armazenamento

- Desligue o motor, retire a chave (se equipada) e aguarde até que todo o movimento pare antes de sair da posição do operador. Deixe a máquina arrefecer antes de a ajustar, lhe fazer a manutenção, limpar ou armazenar.
- Não guarde a máquina ou o recipiente de combustível num local onde existe uma fonte de fogo, faísca ou luz piloto, como junto de uma caldeira ou outro eletrodoméstico.

Armazenamento da máquina

1. Retire quaisquer cortes de relva, sujidade e fuligem das partes exteriores da máquina, especialmente do motor. Limpe toda a sujidade da parte exterior das aletas da cabeça do cilindro e da saída de ar.

Importante: Pode lavar a máquina com água e um detergente suave. Não lave a máquina com sistemas de lavagem de pressão. Evite a utilização excessiva de água, especialmente próximo da placa da alavanca da transmissão e do motor.

2. Para guardar durante um período prolongado (mais de 30 dias) adicione ao depósito um estabilizador/condicionador de combustível.
 - A. Ligue o motor para distribuir o combustível condicionado pelo sistema de combustível durante 5 minutos.
 - B. Ou desligue o motor, deixe arrefecer e, em seguida, drene o depósito de combustível ou deixe o motor a trabalhar até parar.
 - C. Ligue o motor e deixe-o trabalhar até parar. Ligue novamente o motor, com o ar fechado, até o motor não voltar a ligar.
 - D. Desligue o fio da vela da ignição da vela da ignição.
 - E. A gasolina deverá ser eliminada de forma adequada. Recicle de acordo com as normas locais.

Nota: Não guarde combustível que contenha estabilizador/condicionador durante mais tempo do que aquele recomendado pelo fabricante do estabilizador de combustível.

3. Verifique e aperte todos os parafusos, porcas e parafusos. Repare ou substitua qualquer peça danificada ou gasta.
4. Pinte todas as superfícies de metal arranhadas ou descascadas. O serviço de pintura é disponibilizado pelo Distribuidor Toro autorizado.
5. Guarde a máquina numa garagem ou armazém limpo e seco. Tape a máquina para a proteger e mantê-la limpa.

Notas:

Notas:

Notas:

Aviso de privacidade EEE/Reino Unido

Como a Toro utiliza os seus dados pessoais

A The Toro Company (“Toro”) respeita a sua privacidade. Quando adquire os nossos produtos, podemos recolher determinados dados pessoais sobre si, seja diretamente ou através do seu revendedor ou empresa local Toro. A Toro utiliza estas informações para cumprir obrigações contratuais – como registar a sua garantia, processar a sua garantia ou contactá-lo em caso de recolha de um produto – e para fins comerciais legítimos – como avaliar a satisfação do cliente, melhorar os nossos produtos ou disponibilizar-lhe informações sobre produtos que possam ser do seu interesse. A Toro pode partilhar as suas informações com as nossas subsidiárias, afiliadas, representantes ou outros parceiros de negócios relativamente a qualquer uma destas atividades. Também podemos revelar dados pessoais quando for exigido por lei ou em relação a vendas, aquisições ou fusões comerciais. Não vendemos as suas informações pessoais a qualquer outra empresa para fins de marketing.

Conservação dos seus dados pessoais

A Toro conservará os seus dados pessoais enquanto tal for relevante para os fins acima e em conformidade com os requisitos legais. Para mais informações sobre os períodos de conservação aplicáveis, contacte legal@toro.com.

Compromisso da Toro com a segurança

Os seus dados pessoais podem ser tratados nos EUA ou em outro país que possa ter leis de proteção de dados menos rigorosas do que as do seu país de residência. Sempre que transferimos os seus dados para fora do seu país de residência, tomamos as medidas legais necessárias para assegurar que as garantias adequadas estão em vigor para proteger os seus dados e assegurar que são tratados com segurança.

Acesso e correção

Poderá ter o direito de corrigir ou rever os seus dados pessoais ou opor-se a ou limitar o processamento dos mesmos. Para tal, contacte-nos por email através de legal@toro.com. Se tiver dúvidas relativamente à forma como a Toro trata os seus dados, aborde a questão diretamente connosco. Note-se que os residentes europeus têm o direito de se queixar à sua Autoridade de Proteção de Dados.



A Garantia da Toro

Garantia limitada de dois anos ou de 1500 horas

Condições e produtos abrangidos

A The Toro Company garante que o seu Produto Comercial Toro ("Produto") está isento de defeitos de materiais e de fabrico durante 2 anos ou 1500 horas de funcionamento*, o que surgir primeiro. Esta garantia aplica-se a todos os produtos, com a exceção dos arejadores (consultar declaração de garantia separada para estes produtos). Nos casos em que exista uma condição para reclamação de garantia, repararemos o Produto gratuitamente incluindo o diagnóstico, mão-de-obra, peças e transporte. A garantia começa na data em que o produto é entregue ao comprador a retalho original.

* Produto equipado com um contador de horas.

Instruções para a obtenção de um serviço de garantia

É da responsabilidade do utilizador notificar o Distribuidor de Produtos Comerciais ou o Representante de Produtos Comerciais Autorizado ao qual comprou o Produto logo que considere que existe uma condição para reclamação da garantia. Se precisar de ajuda para encontrar um Distribuidor de Produtos Comerciais ou Representante Autorizado, ou se tiver dúvidas relativamente aos direitos ou responsabilidades da garantia, pode contactar-nos em:

Toro Commercial Products Service Department
8111 Lyndale Avenue South
Bloomington, MN 55420-1196

+1-952-888-8801 ou +1-800-952-2740

E-mail: commercial.warranty@toro.com

Responsabilidades do proprietário

Como proprietário do produto, você é responsável pela manutenção e ajustes necessários indicados no seu *Manual do utilizador*. Esta garantia não cobre as reparações de problemas do produto causadas pelo não cumprimento da manutenção e ajustes exigidos.

Itens e condições não abrangidos

Nem todas as falhas ou avarias de produto que ocorrem durante o período da garantia são defeitos nos materiais ou no fabrico. Esta garantia não cobre o seguinte:

- Falhas do produto que resultem da utilização de peças sobressalentes que não sejam da Toro ou da instalação e utilização de acessórios e produtos acrescentados ou modificados que não sejam da marca Toro.
- Falhas do produto que resultem do não cumprimento da manutenção e/ou ajustes recomendados.
- Falhas do produto que resultem da operação do produto de uma forma abusiva, negligente ou descuidada.
- Peças sujeitas a desgaste durante a utilização que não têm defeito. Exemplos de peças sujeitas a desgaste durante a operação normal do Produto incluem, mas não se limitam a pastilhas e revestimento dos travões, revestimento da embraiagem, lâminas, cilindros, rolos e rolamentos (selados ou lubrificados), lâminas de corte, velas, rodas giratórias e rolamentos, pneus, filtros, correias, e determinados componentes de pulverização como diafragmas, bicos, fluxímetros e válvulas de retenção.
- Falhas causadas por influências externas incluem, mas não se limitam a, condições atmosféricas, práticas de armazenamento, contaminação, utilização de combustíveis, líquidos de refrigeração, lubrificantes, aditivos, fertilizantes, água ou químicos não aprovados.
- As questões de falha ou desempenho devido a utilização de combustíveis (e.g. gasolina, diesel ou biodiesel) que não estejam em conformidade com as normas industriais respetivas.
- Ruído, vibração, desgaste e deteriorações normais. O desgaste normal inclui, mas não se limita a, danos nos bancos devido a desgaste ou abrasão, superfícies com a pintura gasta, autocolantes arranhados ou janelas riscadas.

Países que não são os Estados Unidos nem o Canadá

Os clientes que tenham comprado produtos Toro exportados pelos Estados Unidos ou Canadá devem contactar o seu Distribuidor Toro (Representante) para obter políticas de garantia para o seu país, província ou estado. Se, por qualquer razão, estiver insatisfeito com o serviço do seu distribuidor ou se tiver dificuldades em obter informações sobre a garantia, contacte o Centro de Assistência Toro Autorizado.

Peças

As peças agendadas para substituição de acordo com a manutenção necessária são garantidas durante o período de tempo até à data da substituição agendada para essa peça. Peças substituídas durante esta garantia são cobertas durante a duração da garantia original do produto e tornam-se propriedade da Toro. Cabe à Toro tomar a decisão final quanto à reparação ou substituição de uma peça ou conjunto. A Toro pode usar peças refabricadas para reparações da garantia.

Garantia das baterias de circuito interno e iões de lítio

As baterias de circuito interno e de iões de lítio estão programadas para um número total específico de kWh de duração. As técnicas de funcionamento, carregamento e manutenção podem aumentar/reduzir essa duração. Como as baterias são um produto consumível, o tempo útil de funcionamento entre os carregamentos vai diminuindo progressivamente até as baterias ficarem gastas. A substituição das baterias, devido ao desgaste normal, é da responsabilidade do proprietário do veículo. Nota: (apenas baterias de iões de lítio): consulte a garantia da bateria para mais informações.

Garantia vitalícia da cambota (apenas modelo ProStripe 02657)

O ProStripe que está equipado com um disco de fricção genuíno Toro e um sistema de embraiagem do travão da lâmina de arranque seguro (conjunto de embraiagem do travão da lâmina (BBC) + disco de fricção integrado) como equipamento original e utilizado pelo comprador original de acordo com os procedimentos de operação e manutenção, está coberto por uma garantia vitalícia contra torção da cambota do motor. As máquinas equipadas com anilhas de fricção, unidades de embraiagem do travão da lâmina (BBC) e outros dispositivos semelhantes não estão abrangidos pela garantia vitalícia da cambota.

A manutenção é a custo do proprietário

A afinação do motor, limpeza e polimento de lubrificação, substituição de filtros, refrigerante e realização da manutenção recomendada são alguns dos serviços normais que os produtos Toro exigem que são a cargo do proprietário.

Condições gerais

A reparação por um Distribuidor ou Representante Toro Autorizado é a sua única solução ao abrigo desta garantia.

A The Toro Company não será responsável por quaisquer danos indiretos, acidentais ou consequenciais relacionados com a utilização de Produtos Toro abrangidos por esta garantia, incluindo quaisquer custos ou despesas de fornecimento de equipamento de substituição ou assistência durante períodos razoáveis de avaria ou a conclusão pendente não utilizável de avarias ao abrigo desta garantia. Exceto a garantia quanto a Emissões referida em baixo, caso se aplique, não há qualquer outra garantia expressa. Todas as garantias implícitas de comercialização e adequabilidade de utilização estão limitadas à duração desta garantia expressa.

Alguns estados não permitem a exclusão de danos incidentais ou consequenciais, nem limitações sobre a duração de uma garantia implícita; por isso as exclusões e limitações acima podem não se aplicar a si. Esta garantia dá-lhe direitos legais específicos e poderá ainda beneficiar de outros direitos que variam de estado para estado.

Nota sobre a garantia de emissões

O Sistema de Controlo de Emissões do seu Produto pode estar abrangido por uma garantia separada que satisfaz os requisitos estabelecidos pela Agência de Proteção Ambiental dos EUA (EPA) e/ou pela Comissão da Califórnia para o Ar (CARB). As limitações de horas definidas em cima não se aplicam à Garantia do Sistema de Controlo de Emissões. Consulte a Declaração de garantia para controlo de emissões do motor fornecida com o produto ou contida na documentação do fabricante do motor.

Informação sobre o aviso da Proposta 65 da Califórnia

Que aviso é este?

Pode ver um produto à venda que tem o seguinte aviso:



AVISO: cancro e problemas reprodutivos – www.p65Warnings.ca.gov.

O que é a Prop 65?

A Prop 65 aplica-se a qualquer empresa a operar na Califórnia, que venda produtos na Califórnia ou que fabrique produtos que possam ser vendidos ou trazidos para a Califórnia. Prevê que o Governador da Califórnia deve manter e publicar uma lista de químicos conhecidos que podem provocar cancro, defeitos de nascença e/ou outros problemas reprodutivos. A lista, atualizada anualmente, inclui centenas de químicos que se encontram em muitos itens do dia-a-dia. O objetivo da Prop 65 é informar o público sobre a exposição a estes produtos químicos.

A Prop 65 não proíbe a venda dos produtos que contêm estes produtos químicos, mas requer que tenham avisos em qualquer produto, embalagem ou panfleto com o produto. Além disso, um aviso da Prop 65 não significa que um produto está em violação de quaisquer normas ou exigências de segurança do produto. Na verdade, o governo da Califórnia clarificou que um aviso Prop 65 “não é o mesmo que uma decisão regulamentada de que um produto é ‘seguro’ ou ‘inseguro’”. Muitos destes químicos têm sido utilizados em produtos no dia-a-dia durante anos sem lhes serem documentados perigos. Para mais informações, consulte <https://oag.ca.gov/prop65/faqs-view-all>.

Um aviso Prop 65 significa que uma empresa (1) avaliou a exposição e concluiu que excede o “sem nível de risco não significativo” ou (2) que decidiu fornecer um aviso baseado no seu entendimento da presença de um produto químico listado sem tentar avaliar a exposição.

Esta lei aplica-se em todo o lado?

Os avisos Prop 65 são exigidos apenas sob a lei californiana. Estes avisos são vistos por toda a Califórnia nos mais diversos locais, incluindo, mas não limitado a, restaurantes, supermercados, hotéis, escolas e hospitais e numa extensa variedade de produtos. Além disso, alguns revendedores de encomendas online e por correspondência fornecem avisos da Prop 65 nos seus websites ou em catálogos.

Como é que os avisos da Califórnia se comparam aos limites federais?

As normas Prop 65 são geralmente mais rigorosas do que as normas federais e internacionais. Existem várias substâncias que exigem um aviso da Prop 65 em níveis que são muito inferiores aos limites de ação federais. Por exemplo, a norma Prop 65 para avisos para chumbo é de 0,5 g/dia, o que está bem abaixo das normas federais e internacionais.

Por que é que nem todos os produtos similares possuem o aviso?

- Os produtos vendidos na Califórnia exigem rotulagem da Prop 65, enquanto produtos similares vendidos noutros lados não.
- Uma empresa envolvida numa ação judicial Prop 65, para alcançar um acordo, pode ter de utilizar os avisos da Prop 65 nos seus produtos, mas outras empresas que fabricam produtos similares podem não ter tal requisito.
- A aplicação da Prop 65 é inconsistente.
- As empresas podem optar por não fornecer avisos porque concluem que não são obrigadas a fazê-lo de acordo com a Prop 65. A falta de avisos para um produto não significa que o produto esteja livre dos produtos químicos listados em níveis similares.

Por que é que a Toro inclui este aviso?

A Toro decidiu fornecer aos consumidores a maior informação possível para que eles possam tomar decisões informadas sobre os produtos que compram e usam. A Toro fornece avisos em certos casos com base no seu conhecimento da presença de um ou mais produtos químicos listados sem avaliar o nível de exposição, pois nem todos os produtos químicos listados fornecem requisitos de limite de exposição. Embora a exposição dos produtos Toro possa ser insignificante ou dentro do intervalo “risco não significativo”, por cautela, a Toro optou por fornecer os avisos da Prop 65. Além disso, se a Toro não fornecer esses avisos, pode ser processada pelo Estado da Califórnia ou por partes privadas que procuram aplicar a Prop 65, assim como estar sujeita a sanções substanciais.