



Multi-Pro[®] 1250
Carro de rega de relva

Modelo Nº 41106 – Nº série 230000001 e superior

Manual do utilizador





Aviso



CALIFÓRNIA

Aviso da proposição 65

Os gases de escape deste veículo contêm químicos que podem provocar cancro, defeitos congénitos ou outros problemas reprodutivos.

Importante O motor desta máquina não se encontra equipado com uma panela de escape. A utilização deste motor em terrenos arborizados ou relvados constitui uma violação da secção 4442 do código de recursos públicos da Califórnia, tal como definido no artigo CPRC 4126. Poderão existir leis semelhantes noutros estados ou zonas federais.

O sistema de ignição desta máquina está em conformidade com a norma canadiana ICES-002.

Índice

	Página		Página
Introdução	3	Utilização	18
Segurança	3	Dê prioridade à segurança	18
Práticas de utilização segura	4	Controlos do veículo	18
Segurança química	4	Verificações prévias	20
Antes da utilização	4	Ligar o motor	20
Durante a utilização	5	Conduzir o carro de rega	20
Manutenção	7	Parar o motor	20
Pressão acústica	7	Rodagem de um carro de rega novo	21
Vibração	7	Transporte do carro de rega	21
Autocolantes de Segurança e de Instrução	8	Reboque do carro de rega	21
Especificações	11	Controlos e componentes do carro de rega	21
Equipamento Opcional	11	Monitor Spray Pro™	24
Instalação	12	Calibração do monitor Spray Pro	25
Peças Soltas	12	Ajuste das válvulas de distribuição das rampas	27
Instalação do receptáculo de enchimento anti-sifão	13	Utilização do carro de rega	28
Instalação do monitor Spray Pro	14	Manutenção	30
Antes da utilização	15	Intervalos de manutenção recomendados	30
Verificação do óleo do motor	15	Lista de manutenção diária	31
Verificação da pressão dos pneus	15	Elevação com macaco do carro de rega	32
Abastecer de combustível	15	Verificação das rodas/pneus	32
Verificar o painel de admissão de ar	16	Manutenção do filtro de ar	32
Verificação do fluído dos travões	16	Manutenção do óleo do motor	34
Verificação do fluído transmissão/hidráulico	17	Lubrificação do carro de rega	35
Enchimento do depósito de água limpa	17	Substituição do filtro de combustível	36
		Substituição do fluído da transmissão/hidráulico	37
		Substituição do filtro hidráulico	37
		Substituição do fluído da caixa de velocidades de accionamento da bomba	38
		Verificação dos travões	38
		Ajuste do travão de mão	38
		Ajuste do alinhamento da roda dianteira	39
		Manutenção da correia de transmissão	40
		Ajuste da correia da bomba de direcção	40
		Substituição das velas de ignição	41
		Substituição dos fusíveis	42
		Manutenção da bateria	42
		Limpeza do filtro de rede da sucção	44
		Limpeza do fluxímetro	44
		Armazenamento	45
		Resolução de problemas	46
		Resolução de problemas do motor e do veículo	46
		Resolução de problemas com o carro de rega	50
		Resolução de problemas no monitor Spray Pro	51

Introdução

Leia este manual cuidadosamente para saber como utilizar e efectuar a manutenção deste produto de forma adequada. As informações incluídas neste manual podem ajudá-lo a si e a terceiros a evitar lesões pessoais e danos na máquina. Apesar de a Toro conceber e fabricar apenas produtos de elevada segurança, a utilização correcta e segura dos mesmos é da exclusiva responsabilidade do utilizador.

Sempre que necessitar de assistência, peças genuínas ou informações adicionais, deverá entrar em contacto com um serviço de assistência autorizado ou com um serviço de assistência Toro, apresentando os números de modelo e de série da máquina. Na figura 1 é indicada a localização dos números de série e de modelo da máquina.



Figura 1

1. Localização dos números de modelo e de série da máquina

Introduza os números de modelo e de série nos espaços indicados:

Nº de modelo: _____

Nº de série: _____

Este manual identifica riscos potenciais e contém mensagens de segurança especiais que podem ajudá-lo a si e a terceiros a evitar acidentes pessoais ou mesmo a morte. **Perigo**, **Aviso**, e **Cuidado** são palavras utilizadas na identificação do nível de perigo. Deve, no entanto, tomar todas as precauções necessárias, independentemente do nível de perigo.

O termo **Perigo** identifica perigos muito graves que *provocarão* ferimentos graves ou mesmo a morte se não respeitar as precauções recomendadas.

O termo **Aviso** identifica perigos graves que *podem* provocar lesões graves ou mesmo a morte, se não respeitar as precauções recomendadas.

O termo **Cuidado** identifica perigos que poderão provocar ferimentos ligeiros se não respeitar as precauções recomendadas.

Este manual utiliza outras duas palavras para salientar informações importantes. **Importante** chama a atenção para informação mecânica especial e **Nota**: sublinha a informação geral que requer especial atenção.

Segurança

A utilização ou manutenção indevida da máquina por parte do utilizador ou do proprietário, poderá provocar lesões graves. Para reduzir o risco de ferimentos, deverá respeitar estas instruções de segurança e prestar toda a atenção ao símbolo de alerta ▲ de segurança, que indica PRECAUÇÃO, AVISO ou PERIGO – “instrução de segurança pessoal.” O não cumprimento desta instrução, pode resultar em acidentes pessoais ou mesmo em morte.

Os supervisores, utilizadores e técnicos de manutenção deverão familiarizar-se com as seguintes normas e publicações: (Este material poderá ser obtido no seguinte endereço).

- Código de Líquidos Combustíveis e Inflamáveis ANSI/NFPA 30
- National Fire Protection Association:
ANSI/NFPA #505; Powered Industrial Trucks
National Fire Prevention Association
Barrymarch Park
Quincy, Massachusetts 02269 U.S.A.
- ANSI/ASME B56.8 Personal Burden Carriers
American National Standards Institute, Inc.
1430 Broadway
New York, New York 10018 U.S.A.
- ANSI/UL 558; Internal Combustion Engine Powered Industrial Trucks
American National Standards Institute, Inc.
1430 Broadway
New York, New York 10018 U.S.A.
ou
Underwriters Laboratories
333 Pfingsten Road
Northbrook, Illinois 60062 U.S.A.

Práticas de utilização segura



Aviso



O carro de rega é um veículo doméstico e não foi concebido, equipado ou fabricado para ser utilizado em ruas ou estradas públicas, ou mesmo, vias rápidas.

Responsabilidades do supervisor

- Certifique-se de que os utilizadores receberam a formação adequada e de que se estão familiarizados com o *manual do utilizador*, manual do motor e com todas as etiquetas constantes no carro de rega.
- Defina os seus próprios procedimentos e regras de trabalho para condições de utilização mais exigentes (ex.: inclinações demasiado pronunciadas para a utilização do carro de rega).

Segurança química



Aviso



Os produtos químicos são perigosos e podem ser prejudiciais para si, outras pessoas, animais, plantas, solo, ou outros bens.

- **Leia atentamente e siga as instruções do fabricante de produtos químicos, para uma correcta preparação, utilização e eliminação do químico.**
- **Evite o contacto dos químicos com a pele. Caso isso aconteça, lave imediatamente com água limpa e sabão.**
- **Utilize óculos ou outro equipamento de protecção tal como indicado pelo fabricante do produto químico.**
- Esteja devidamente preparado antes de utilizar ou manusear os produtos químicos.
- Utilize o químico adequado para o trabalho que vai realizar.
- Siga as instruções do fabricante para uma correcta aplicação do químico.
- Prepare os químicos numa zona bem ventilada.
- Utilize óculos ou outro equipamento de protecção tal como indicado pelo fabricante do produto químico. Certifique-se de que a maior parte da pele está protegida durante a utilização dos químicos.
- Tenha sempre água limpa à disposição quando encher o tanque de carro de rega.



- Não coma, beba nem fume quando estiver a utilizar os químicos.
- Assim que acabar de trabalhar, lave sempre as mãos e outras zonas do corpo expostas ao químico.
- Elimine correctamente os químicos inutilizados e os recipientes dos químicos de acordo com as recomendações do fabricante e as normas locais.
- Os químicos e os gases dos reservatórios são perigosos; nunca mexa dentro do tanque nem coloque a cabeça sobre a abertura.

Antes da utilização

- Apenas deverá utilizar a máquina após a leitura e compreensão deste manual.
- **Nunca** permita que crianças conduzam o carro de rega. Todos os utilizadores do carro de rega deverão possuir carta de condução.
- **Nunca** permita que outros adultos utilizem o carro de rega sem terem lido e compreendido previamente o manual do utilizador. Apenas pessoal autorizado e com formação adequada deve conduzir este carro de rega. Certifique-se de que todos os utilizadores se encontram em bom estado físico e mental para utilizar o carro de rega.
- Este carro de rega foi concebido para transportar **apenas uma pessoa**, o utilizador. **Nunca** transporte outros passageiros no carro de rega.
- **Nunca** utilize o carro de rega quando se encontrar sob o efeito de álcool ou drogas. Mesmo medicamentos para gripes ou outros que tenham sido receitados poderão provocar sonolência.
- Não deverá conduzir o carro de rega quando se sentir cansado. Certifique-se de que faz todos os intervalos necessários. Deverá manter-se alerta em todas as ocasiões.
- Familiarize-se com os comandos e descubra como parar a máquina rapidamente.
- Mantenha todas as coberturas, dispositivos de segurança e autocolantes na sua posição correcta. Se uma cobertura, dispositivo de segurança ou autocolante se encontrar danificado ou ilegível deverá ser reparado ou substituído antes de utilizar a máquina.
- Utilize sempre calçado resistente. Não utilize a máquina quando calçar sandálias, ténis ou sapatilhas. Não utilize roupa larga ou jóias susceptíveis de ficarem presas em peças móveis e provocar lesões graves.
- Aconselha-se a utilização de óculos e sapatos de protecção, calças compridas e capacete, que por vezes são exigidos por alguns regulamentos de seguros e de segurança locais.

- Evite conduzir a máquina durante a noite, especialmente em zonas desconhecidas. Se for necessário conduzir a máquina durante a noite, deverá fazê-lo de forma cuidadosa, ligar os faróis e considerar a utilização de luzes adicionais.
- Tome todas as precauções necessárias quando utilizar a máquina junto de outras pessoas. Verifique sempre se existem pessoas perto da zona de trabalho.
- Antes de utilizar o carro de rega, verifique sempre se respeitou as indicações apresentadas na secção relativa às verificações prévias na página 20. Se existir algum problema, **não** utilize o carro de rega. Certifique-se de que o problema foi solucionado antes de utilizar o carro de rega ou o engate.
- Certifique-se de que todas as ligações e tubagens do sistema hidráulico se encontram bem apertadas e em bom estado de conservação antes de colocar o sistema sob pressão.
- A gasolina é um combustível altamente inflamável, pelo que deverá tomar todas as precauções necessárias.
 - Utilize um contentor para gasolina aprovado.
 - Não retire a tampa do depósito de combustível quando o motor estiver quente ou ainda em funcionamento.
 - Não fume quando estiver próximo de gasolina.
 - Encha o depósito de combustível no exterior e apenas até 25 mm do cimo do depósito (o fundo do tubo de enchimento). Não encha demasiado.
 - Limpe todo o combustível derramado.
- Se não utilizar o carro de rega de forma segura poderá provocar um acidente, o capotamento do carro de rega, lesões graves ou mesmo a morte. Conduza com cuidado. Para evitar o capotamento ou a perda de controlo:
 - Tome todas as precauções necessárias, reduza a velocidade e mantenha uma distância segura de bancos de areia, depressões, cursos de água, rampas, zonas desconhecidas ou áreas que possuam declives ou elevações abruptas.
 - Preste atenção a buracos ou outros perigos não visíveis.
 - Tome precauções adicionais quando utilizar o carro de rega em superfícies molhadas, em condições atmosféricas adversas, a velocidades elevadas ou com a carga máxima. A duração e a distância necessária para parar o veículo aumentarão, se este transportar a carga máxima.
 - Evite paragens e arranques bruscos. Não inverta a direcção sem que o veículo se encontre completamente parado.
 - Abrande antes de virar. Não tente efectuar mudanças bruscas de direcção, manobras bruscas ou quaisquer outras manobras inseguras que possam provocar a perda de controlo do carro de rega.
 - Antes de recuar, verifique a zona traseira do veículo e certifique-se de que ninguém se encontra atrás da máquina. Recue lentamente.
 - Tome atenção ao tráfego quando utilizar a máquina perto de vias de circulação ou sempre que tiver que atravessá-las. Dê sempre a prioridade a peões e outros veículos. Este carro de rega **não** foi concebido para ser utilizado na via pública ou em vias rápidas. Indique sempre as mudanças de direcção ou pare atempadamente, de modo a que os outros condutores se apercebam da manobra que pretende realizar. Respeite todas as regras e regulamentos de trânsito.
 - Os sistemas eléctrico e de escape do carro de rega podem produzir faíscas susceptíveis de provocar a ignição de materiais explosivos. Nunca utilize o carro de rega perto de uma zona onde existam poeiras ou gases explosivos na atmosfera.
 - Sempre que se sentir inseguro acerca de uma operação, **interrompa o trabalho** e peça conselhos ao seu supervisor.

Durante a utilização

 Aviso 
<p>Os gases de escape contêm monóxido de carbono, um gás inodoro e venenoso que poderá provocar a morte.</p> <p>Nunca ligue o motor num espaço fechado.</p>

- O utilizador deve permanecer sentado sempre que o carro de rega estiver em movimento. Sempre que possível, o utilizador deve manter as duas mãos no volante. Mantenha sempre os braços e pernas dentro do carro de rega.
- Tome sempre muita atenção a obstáculos suspensos, como por exemplo, ramos de árvores, aduelas de portas e passagens-suspensas. Certifique-se de que existe espaço suficiente para passar em segurança com o carro de rega.

- Não toque no motor ou na panela de escape quando o motor se encontrar em funcionamento ou logo após ter sido desligado. Estas zonas poderão encontrar-se suficientemente quentes para provocar queimaduras graves.
- Se a máquina vibrar de forma invulgar, pare imediatamente, aguarde até que a máquina se encontre perfeitamente parada e verifique se o carro de rega se encontra danificado. Efectue todas as reparações necessárias antes de reiniciar a operação.
- Antes de se levantar do banco:
 - A. Desligue a máquina.
 - B. Coloque o selector das velocidades em ponto morto e engate o travão de mão.
 - C. Rode a chave da ignição para a posição Off (desligar).
 - D. Retire a chave da ignição.

Nota: Se o carro de rega se encontrar numa zona inclinada, bloqueie as rodas quando abandonar o carro de rega.

Travar

- Reduza a velocidade antes de se aproximar de um obstáculo. Desta forma terá mais tempo para parar ou mudar de direcção. Se bater contra um obstáculo, poderá danificar o carro de rega e o seu conteúdo. Ou mesmo feri-lo, a si e ao seu passageiro.
- O peso total do veículo (GVW) influencia de forma decisiva a sua capacidade de parar e/ou mudar de direcção. Cargas pesadas e engates dificultam a paragem ou a mudança de direcção do carro de rega. Quanto mais pesada for a carga, maior será o tempo de paragem do veículo.
- A relva e o próprio pavimento tornam-se muito mais escorregadios quando molhados. É possível que o tempo de paragem aumente de 2 a 4 vezes quando o veículo se encontrar em superfícies molhadas, em comparação com superfícies secas. Se conduzir em locais com água suficientemente profunda para molhar os travões, estes não funcionarão correctamente até estarem secos. Se tiver que atravessar água profunda, deverá, em seguida, testar os travões, para verificar se estes funcionam correctamente. Se isso não acontecer, conduza lentamente, aplicando uma ligeira pressão no pedal do travão. Desta forma, os travões acabarão por secar.

Utilização em terrenos acidentados e irregulares

A utilização do carro de rega numa superfície inclinada poderá provocar o seu capotamento ou a redução de potência do motor, o que provocará uma perda de velocidade da máquina aquando da subida da superfície inclinada. Estas situações poderão provocar acidentes pessoais.

- Não acelere rapidamente, nem trave bruscamente quando descer uma superfície inclinada, especialmente se o veículo estiver carregado.
- Nunca conduza ao longo de uma superfície inclinada; opte por subir ou descer em linha recta ou, preferencialmente, evite essa superfície.
- Se o motor perder potência ou se derrapar numa subida, utilize os travões de forma gradual e recue lentamente.
- Se tentar mudar de direcção quando subir ou descer uma superfície inclinada, poderá provocar um acidente. Se for necessário efectuar uma mudança de direcção quando se encontrar numa superfície inclinada, deverá fazê-lo de forma lenta e cuidadosa. Nunca efectue mudanças de direcção bruscas ou rápidas.
- Uma carga pesada afecta a estabilidade da máquina. Reduza o peso da carga e a velocidade quando conduzir em locais inclinados.
- Evite parar em superfícies inclinadas, especialmente quando transportar uma carga. A paragem numa descida também demorará mais tempo do que numa superfície plana. Se for necessário parar o carro de rega, evite fazê-lo bruscamente, porque poderá provocar o capotamento do mesmo. Não trave bruscamente quando fizer marcha atrás uma superfície inclinada porque poderá provocar o capotamento do carro de rega.
- A empresa Toro recomenda a montagem do sistema de protecção contra capotamento (ROPS) quando utilizar a máquina em terreno inclinado. Se instalar o sistema ROPS, utilize sempre o cinto de segurança quando conduzir o carro de rega.
- Reduza a velocidade e a carga quando utilizar a máquina em terreno acidentado, irregular e próximo de bermas, orifícios e outras alterações bruscas no terreno. As cargas poderão deslizar, tornando o carro de rega instável.



Aviso



As alterações no terreno poderão provocar movimentos bruscos no volante e consequentes lesões a nível da mão e do braço do utilizador.

- **Reduza a velocidade quando utilizar o veículo em terreno irregular e perto de bermas.**
- **Segure o volante sem aperto. Mantenha as mãos longe dos raios do volante.**

Carga

O peso da carga pode alterar o centro de gravidade e a utilização do carro de rega. Deverá respeitar as indicações seguintes para evitar qualquer perda de controlo e eventuais lesões pessoais:

- Reduza o peso da carga quando utilizar o veículo em superfícies inclinadas ou terreno acidentado, para evitar o capotamento do carro de rega.
- As cargas líquidas provocam oscilações. O deslocamento ocorre com maior frequência durante a mudança de direcção, subida ou descida de superfícies inclinadas, mudanças de velocidade repentinas ou durante a travessia de superfícies irregulares. O deslizamento das cargas poderá provocar o capotamento do carro de rega.
- Quando utilizar o veículo com uma carga pesada, reduza a velocidade e controle a distância de travagem. Não trave bruscamente. Tome todas as precauções necessárias quando se encontrar numa inclinação.
- Note que as cargas pesadas aumentam o tempo de paragem do veículo e reduzem a sua capacidade de mudança de direcção sem se voltar.

Manutenção

- Apenas funcionários qualificados e autorizados deverão efectuar a manutenção, reparação, ajuste ou inspecção do carro de rega.
- Antes de efectuar qualquer ajuste ou tarefa de manutenção na máquina, deverá desligar o motor, engatar o travão de mão e retirar a chave da ignição, de modo a evitar qualquer arranque accidental.
- Para garantir que a máquina se encontra em boas condições de funcionamento deverá manter todas as porcas, cavilhas e parafusos devidamente apertados.
- Para reduzir o risco de fogo, deverá manter a zona do motor livre de massa lubrificante, folhas ou sujidade.
- Nunca utilize uma chama para verificar uma fuga de combustível ou de electrólito da bateria.
- Se for necessário colocar o motor em funcionamento para executar qualquer ajuste, deverá manter as mãos, pés, roupa e outras partes do corpo longe do motor e outras peças em movimento. Mantenha todas as pessoas longe da máquina.

- Não utilize recipientes abertos de combustível ou líquidos de limpeza inflamáveis para limpar as peças.
- **Não efectue qualquer ajuste** no regulador de velocidade. Para garantir a segurança e precisão do motor, deverá pedir a um distribuidor autorizado Toro que verifique a velocidade do mesmo.
- Mantenha o seu corpo e mãos longe de fugas ou bocais que projectem fluido sob pressão. Utilize um pedaço de cartão ou de papel para localizar fugas. A fuga de fluidos sob pressão podem penetrar na pele e provocar ferimentos que necessitam de uma rápida intervenção cirúrgica sob risco de provocar gangrena.
- Se for necessário efectuar reparações de vulto ou se alguma vez necessitar de assistência deverá entrar em contacto com um distribuidor autorizado Toro.
- Para garantir o máximo desempenho e segurança deverá adquirir sempre peças sobressalentes e acessórios genuínos. A utilização de peças sobressalentes e acessórios produzidos por outros fabricantes pode ser perigosa. Qualquer alteração no carro de rega pode afectar o funcionamento, desempenho, durabilidade ou utilização do mesmo e poderá resultar em lesões ou em morte. Esse tipo de utilização poderá anular a garantia do produto.

Pressão acústica

Esta unidade tem um nível de pressão acústica máximo ao nível do ouvido do utilizador de 82 dBA, valor baseado nas medições efectuadas em máquinas idênticas, segundo a Directiva 98/37/CE.

Vibração

Esta unidade não excede um nível de vibração de 2,5 m/s² nas mãos e braços do utilizador, valor baseado nas medições efectuadas em máquinas idênticas, segundo a Directiva 98/37/EC.

Esta unidade não excede um nível de vibração de 0,5 m/s² no corpo do utilizador, valor baseado nas medições efectuadas em máquinas idênticas, segundo a directiva 98/37/EC.

Autocolantes de Segurança e de Instrução



Os autocolantes e instruções de segurança são facilmente visíveis e situam-se próximo das zonas de maior perigo. Substitua todos os autocolantes danificados.

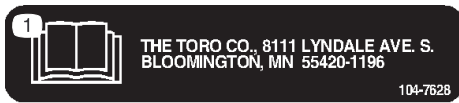

104-7634

1. Consulte o *Manual do utilizador*.

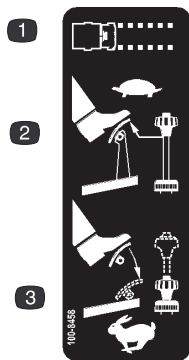

100-8458

1. Velocidade da máquina
2. Para manter a máquina numa velocidade reduzida, reduza a pressão no pedal de acelerador e puxe o limitador de velocidade.
3. Para manter a máquina numa velocidade mais rápida, exerça pressão no pedal de acelerador e empurre o limitador de velocidade.

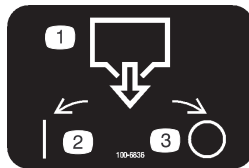

100-6836

1. Escoamento do depósito
2. Activado
3. Desactivado

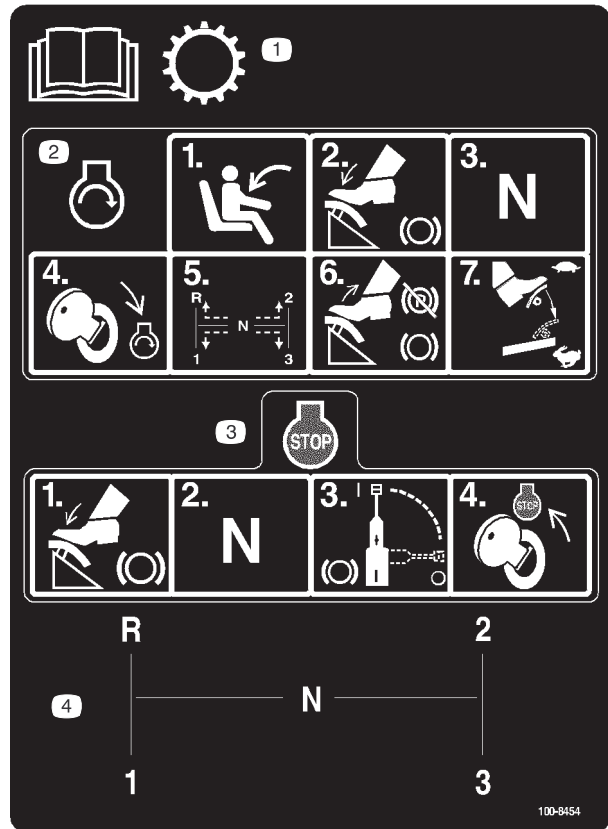

100-8454

1. Leia o *Manual do utilizador* para obter instruções sobre a transmissão.
2. Para ligar o motor, sente-se no banco do utilizador, carregue no travão, coloque o selector de velocidade em ponto morto, rode a chave de ignição para a posição Ignição-motor, coloque o sector de velocidades na mudança pretendida, liberte o pedal de travão e o travão de mão e pressione o pedal de acelerador até atingir a velocidade adequada.
3. Para parar o motor, pressione o travão, coloque o selector de velocidades em ponto morto, accione o travão, e rode a chave de ignição para a posição Paragem-motor.
4. Esquema de engrenagem das velocidades

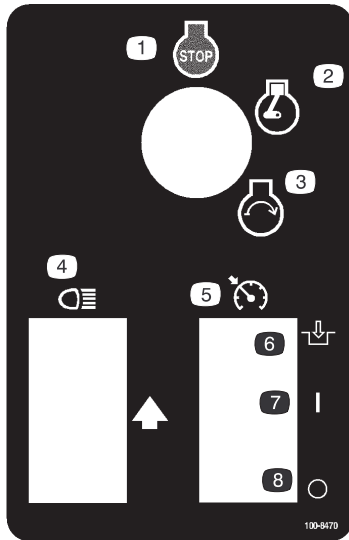

100-8470

- | | |
|---------------------------|---|
| 1. Motor – desligar | 5. Controlo da velocidade do motor em ponto morto |
| 2. Funcionamento do motor | 6. Engate |
| 3. Arranque do motor | 7. Activado |
| 4. Faróis | 8. Desactivado |

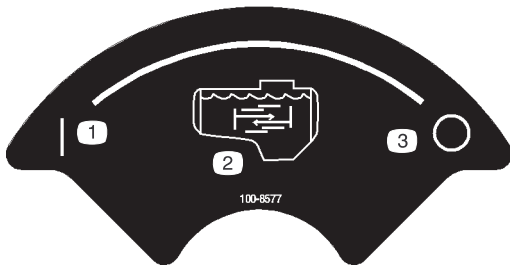

100-8577

- | | |
|-------------|----------------|
| 1. Activado | 3. Desactivado |
| 2. Agitação | |

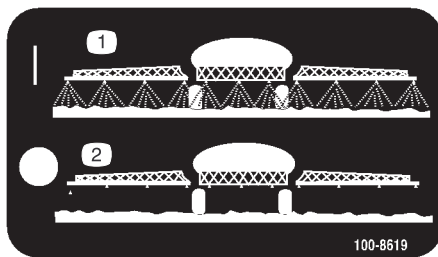

100-8619

- | | |
|------------------------|---------------------------|
| 1. Pulverização ligada | 2. Pulverização desligada |
|------------------------|---------------------------|

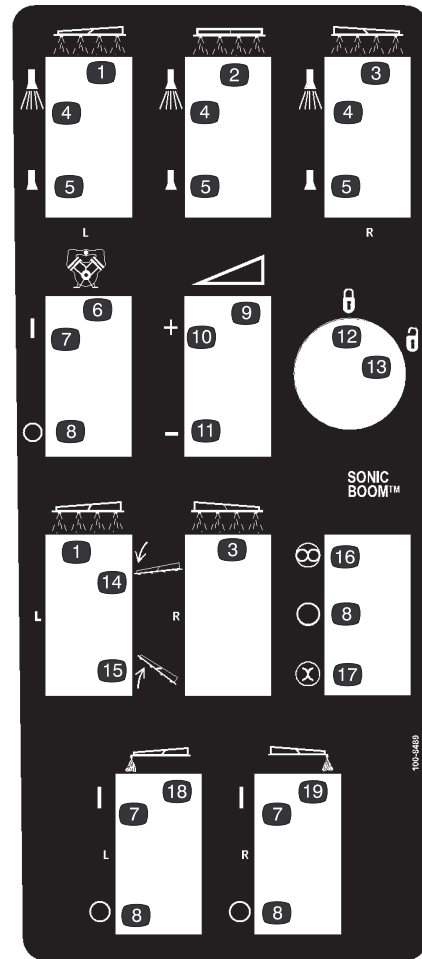

100-8489

- | | |
|--|--|
| 1. Rampa esquerda | 11. Diminuição |
| 2. Rampa central | 12. Bloqueado |
| 3. Rampa direita | 13. Desbloqueado |
| 4. Pulverização ligada | 14. Baixar a rampa |
| 5. Pulverização desligada | 15. Levantar a rampa |
| 6. Bomba | 16. Automático |
| 7. Ligada | 17. Manual |
| 8. Desligada | 18. Marcador de espuma da rampa esquerda |
| 9. Ajuste variável contínuo, pressão da pulverização | 19. Marcador de espuma da rampa direita |
| 10. Aumento | |



100-8386

- | | |
|----------------|-----------|
| 1. Combustível | 3. Metade |
| 2. Vazio | 4. Cheio |

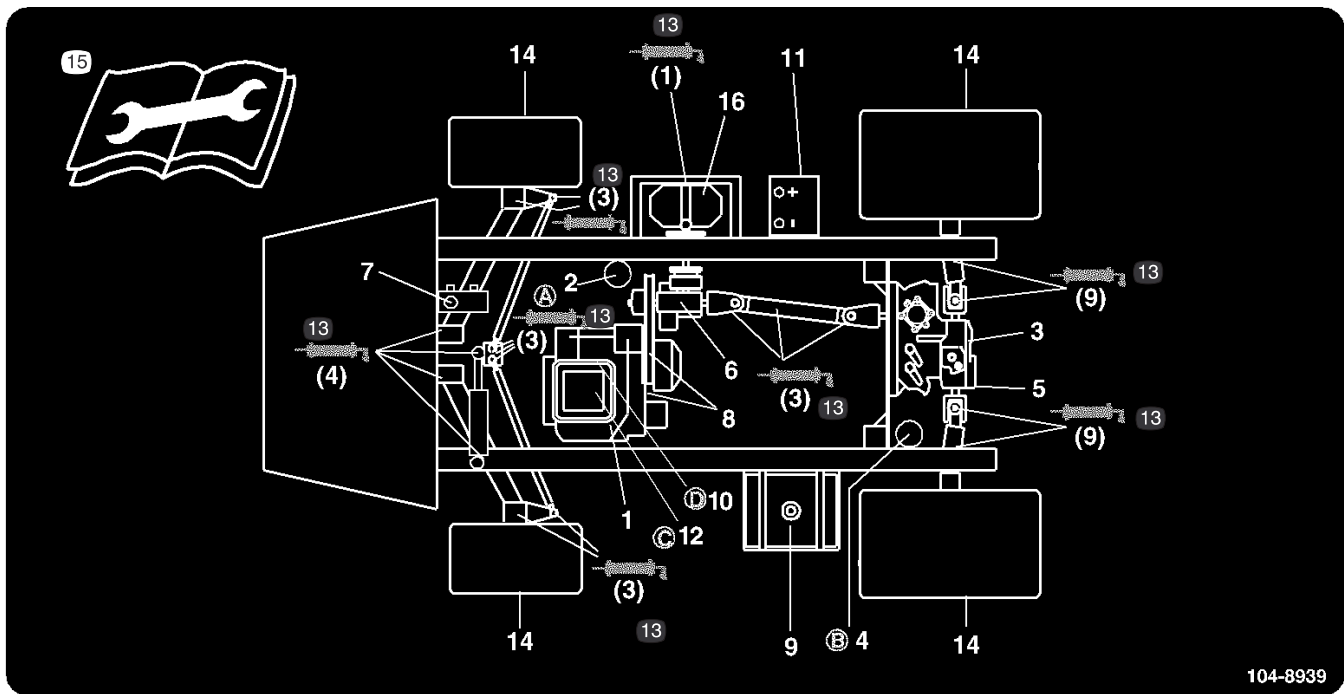

104-8939

104-8939

- | | | | |
|---|--|-----------------------------------|--|
| 1. Nível de óleo do motor (vareta) | 5. Filtro de rede do sistema hidráulico | 9. Combustível, apenas sem chumbo | 14. Pressão dos pneus |
| 2. Filtro de óleo do motor | 6. Nível do óleo da caixa de velocidades | 10. Filtro de combustível | 15. Leia as instruções antes de efectuar as operações de manutenção. |
| 3. Nível do fluido da transmissão/hidráulico (vareta) | 7. Óleo dos travões | 11. Bateria | 16. Bomba |
| 4. Filtro hidráulico transmissão | 8. Correias, direcção e transmissão | 12. Filtro de ar | |
| | | 13. Massa lubrificante | |



87-0570

1. Aviso – consulte o *Manual do utilizador*.
2. Perigo de choque eléctrico, cabos eléctricos suspensos – atenção aos cabos eléctricos suspensos.
3. Perigo de esmagamento, rampa – mantenha as pessoas afastadas da máquina.

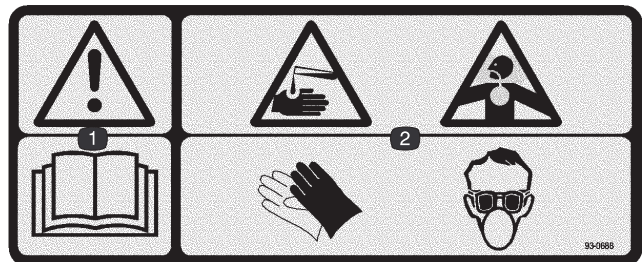

93-0688

1. Aviso – consulte o *Manual do utilizador*.
2. Perigo de queimaduras com líquido cáustico/químicos e inalação de gases tóxicos – proteja as mãos, a pele, os olhos e as vias respiratórias.



100-8621

1. Aviso – consulte o *Manual do utilizador*.
2. Perigo de capotamento – conduza lentamente em terreno acidentado e nas curvas.
3. A carga máxima é de 585 kg, o peso do utilizador e da carga do engate é de 158 kg, o peso do veículo é de 572 kg, e o peso máximo do veículo é de 1589 kg.
4. Risco de queda e de lesões nos braços/pernas – não transporte passageiros e mantenha sempre os braços e as pernas dentro do veículo.
5. Para parar o motor, pressione o travão, coloque o selector de velocidades em ponto morto, accione o travão de mão, liberte o pedal de travão, rode a chave de ignição para a posição Paragem-motor e retire a chave.

Especificações

Nota: As especificações e o desenho do veículo estão sujeitos a alterações sem aviso prévio.

Peso base	571,5 kg
Peso com o sistema pulverizador padrão, vazio, sem condutor	739 kg
Peso com o sistema pulverizador padrão, cheio, sem condutor	1406 kg
Peso máximo do veículo (GVW) (numa superfície plana)	1587,6 kg
Capacidade do depósito	605,6 L
Largura total sem o sistema pulverizador padrão	142 cm
Largura total com o sistema pulverizador padrão	305 cm
Altura total com o sistema pulverizador padrão até à parte superior do tanque	109 cm
Altura total com o sistema pulverizador padrão até à parte superior das rampas armazenadas no padrão X	188 cm
Distância ao solo	11,4 cm
Distância entre eixos	157 cm

Equipamento Opcional

A Toro Company tem acessórios e equipamento opcionais que pode adquirir separadamente e instalar no carro de rega. Contacte o Serviço de assistência autorizado para obter uma lista completa de equipamento opcional disponível actualmente para o seu carro de rega.

Instalação

Nota: Determine o lado direito e esquerdo da máquina, a partir da posição normal de utilização.

Para utilizar o carro de rega, **precisa adquirir e instalar um kit de rampas e bocais**. Contacte o seu distribuidor Toro autorizado para obter mais informações sobre os kits de rampas e acessórios disponíveis. Depois de instalar as rampas e os bocais, e antes de utilizar o carro de rega pela primeira vez, ajuste as válvulas de distribuição para que a pressão e a aplicação seja igual em todas as rampas quando desliga uma ou mais rampas. Consultar a secção Ajuste das válvulas de distribuição das rampas, na página 27.



Cuidado



Se não instalar um kit de rampas, o carro de rega pode pulverizar químicos pelas válvulas das rampas, podendo ferir pessoas ou destruir bens.

Não utilize o carro de rega sem instalar um kit de rampas e os bocais.

Peças Soltas

Nota: Utilize o gráfico abaixo para verificar se todas as peças foram enviadas.

Descrição	Quantidade	Utilização
Encaixe de 90 graus	1	Instalação do receptáculo de enchimento anti-sifão.
Encaixe rápido	1	
Adaptador da tubagem	1	
Suporte do reservatório de enchimento	1	
Porca flangeada, 5/16 pol.	1	
Perno de gancho	2	
Monitor Spray Pro	1	Instalação do monitor Spray Pro.
Suporte	1	
Parafuso-cabeça flangeada, 3/4 pol.	2	
Porca flangeada, 1/4 pol.	2	
Manípulo	2	
Anilha	2	
Parafuso de carroçaria	2	
Chave	2	Utilize o interruptor de ignição
Manual do utilizador	1	Leia, antes de utilizar a máquina.
Manual de utilização do motor	1	
Vídeo do operador	1	Veja, antes de utilizar a máquina.
Catálogo de peças	1	Utilize para encomendar peças sobressalentes.
Cartão de registo	1	Preencha e envie-o para a Toro.
Formulário de inspecção de pré-envio	1	Complete e archive-o na pasta do historial do seu cliente.

Instalação do receptáculo de enchimento anti-sifão

1. Retire a cobertura de borracha do perno na cinta do reservatório (Fig. 2).



Figura 2

- | | |
|--|------------------------------------|
| 1. Suporte do reservatório de enchimento | 4. Encaixe em cotovelo de 90 graus |
| 2. Perno | 5. Encaixe rápido |
| 3. Porca flangeada, 5/16 pol. | 6. Adaptador da tubagem |

2. Coloque o suporte do reservatório de enchimento no perno e fixe-o com uma porca flangeada (5/16 pol.) (Fig. 2).

3. Coloque a parte roscada do encaixe em cotovelo de 90 graus no suporte e aparafuse o encaixe rápido, fixando-o ao suporte (Fig. 2).

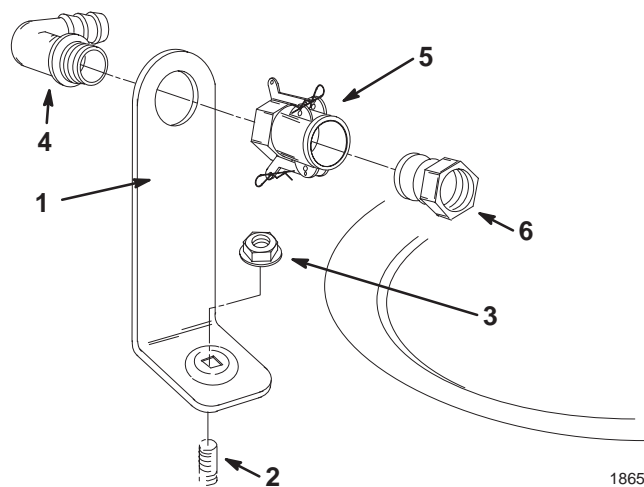
Nota: Instale a ligação com a extremidade aberta direccionada para a abertura do reservatório para que a água entre no reservatório durante o enchimento.

4. Instale o adaptador da tubagem no encaixe rápido (Fig. 2).
5. Bloqueie o adaptador na posição correcta, girando as alavancas em direcção ao adaptador, e depois fixe-as com os pernos de gancho.

Instalação do monitor Spray Pro

1. Instale o suporte do monitor no painel (Fig. 3) com os 2 parafusos de cabeça-flangeada (1/4 x 3/4 pol.) e 2 porcas flangeadas (1/4 pol.).



Figura 3

- | | |
|----------------------|---|
| 1. Monitor Spray Pro | 3. Parafusos-cabeça flangeada, 1/4 x 3/4 pol. |
| 2. Suporte | 4. Manípulo |

2. Coloque no suporte, sem apertar, os 2 parafusos de carroçaria, as anilhas de borracha, e os manípulos como mostram as ilustrações da Figura 3 e 4.

Nota: Coloque os parafusos da carroçaria e as anilhas de borracha na parte interior do suporte e os manípulos na parte exterior.

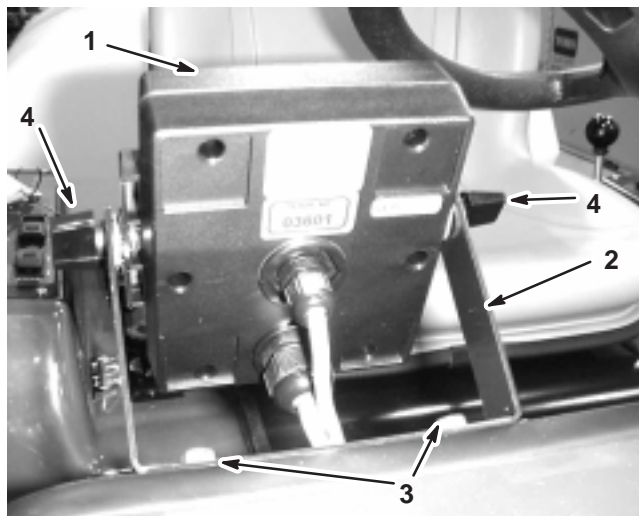

Figura 4

- | | |
|---------------------------|-------------|
| 1. Parafuso de carroçaria | 3. Manípulo |
| 2. Anilha de borracha | 4. Suporte |

3. Retire o ilhó grande do orifício do painel e passe os cabos do monitor através do ilhó e do painel.
4. Coloque o ilhó no painel.
5. Instale o monitor Spray Pro por cima das cabeças dos parafusos da carroçaria (Fig. 3) e aperte os manípulos para fixá-lo.
6. Ligue os cabos do Spray Pro às ligações correspondentes que se encontram debaixo do painel (Fig. 5).

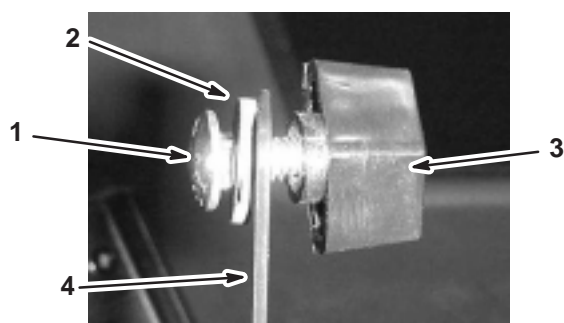

Figura 5

- | | |
|-----------------------------|------------------------|
| 1. Ligações do pulverizador | 2. Ligações do monitor |
|-----------------------------|------------------------|

Antes da utilização

Verificação do óleo do motor

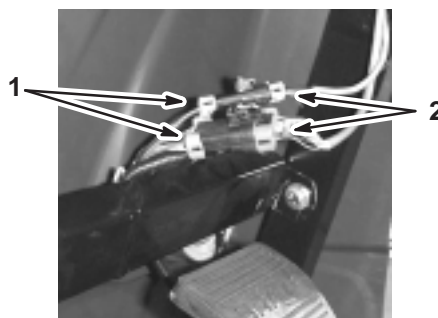
O motor já é enviado com óleo no cárter; no entanto, o nível de óleo deverá ser verificado antes de ligar o motor pela primeira vez e depois de utilizar o motor.

1. Coloque a máquina numa superfície plana.
2. Retire a vareta e limpe-a com um pano limpo (Fig. 6). Volte a colocar a vareta no tubo e certifique-se de que se encontra completamente introduzida. Retire a vareta e verifique o nível de óleo.



Figura 6

1. Vareta
 2. Tampão de enchimento
3. Se o nível de óleo estiver baixo, deverá retirar a tampã o de enchimento da cobertura da válvula (Fig. 6) e deitar óleo na abertura até que o nível suba até à marca "Full" (Cheio) da vareta; consultar a secção Manutenção do óleo do motor, página 34, acerca do tipo e viscosidade do óleo. Junte o óleo lentamente e verifique o nível com alguma frequência durante o procedimento. **Não encha demasiado.**
 4. Volte a introduzir a vareta no tubo.

Verificação da pressão dos pneus

Verifique a pressão dos pneus a cada 8 horas de funcionamento ou diariamente, para garantir que respeita os níveis recomendados. Encha os pneus com uma pressão de 18 psi (124 kPa). Além disso, verifique se os pneus se encontram usados ou danificados.

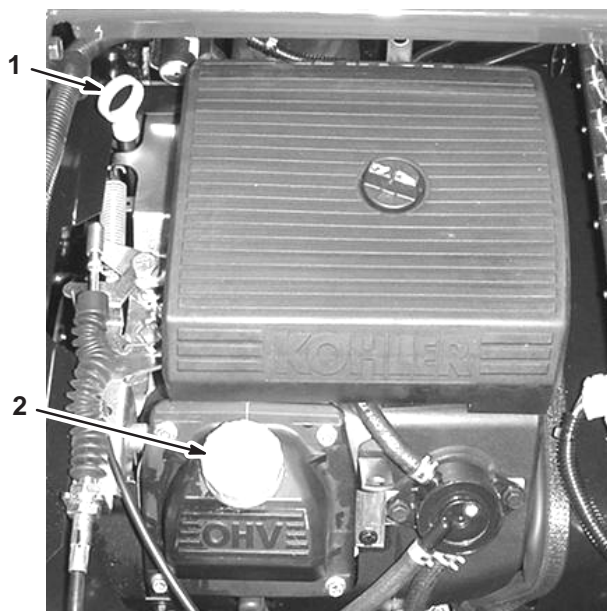
Abastecer de combustível



Perigo



Em determinadas circunstâncias, a gasolina é extremamente inflamável e explosiva. Um incêndio ou explosão com gasolina poderá provocar-lhe queimaduras e danificar bens.

- Encha o depósito de combustível no exterior, num espaço aberto, quando o motor estiver frio. Limpe toda a gasolina derramada.
- Não encha completamente o depósito de combustível. Introduza gasolina no depósito de combustível até o nível ser 25 mm abaixo do fundo do tubo de enchimento. Este espaço no depósito permitirá que a gasolina se expanda.
- Nunca fume quando estiver a manusear gasolina e afaste todas as fontes de fogo ou faíscas que possam inflamar os vapores de gasolina.
- Guarde a gasolina num contentor aprovado e mantenha-a longe do alcance das crianças. Nunca adquira mais do que a gasolina necessária para 30 dias.
- Antes de efectuar o enchimento do depósito, coloque sempre os contentores de gasolina no chão, longe do carro de rega.
- Não encha os contentores de gasolina no interior do veículo ou no atrelado, porque os revestimentos do interior do veículo ou a cobertura plástica do atrelado poderão isolar o contentor, dificultando a perda de energia estática do mesmo.
- Sempre que possível, retire o equipamento que deverá ser abastecido do atrelado e efectue o enchimento no chão.
- Se tal não for possível, efectue o enchimento desse equipamento no veículo ou no atrelado a partir de um recipiente portátil e não do bocal de abastecimento normal.
- Se for necessário utilizar um bocal de abastecimento, mantenha-o em contacto permanente com o anel exterior do depósito de combustível ou com a abertura do contentor até concluir a operação.

Gasolina recomendada

Utilize apenas gasolina nova, limpa e **sem chumbo** para veículos automóveis (teor mínimo de 87 octanas). Poderá utilizar gasolina com chumbo, se não conseguir adquirir sem chumbo.

Importante Importante: Nunca utilize gasolina que contenha **metanol**, gasolina com um teor de etanol superior a 10%, aditivos para gasolina ou gasolina branca, porque poderá danificar o sistema de combustível.

Enchimento do tanque de combustível

A capacidade do depósito de combustível é de aproximadamente 21 L.

Nota: A tampa do depósito de combustível tem um indicador que permite saber o nível da gasolina; verifique-o regularmente.

1. Desligue o motor e engate o travão de mão.
2. Limpe a zona em redor da tampa do tanque de combustível (Fig. 7).



Figura 7

1. Tampa do depósito de combustível

3. Retire a tampa do depósito de combustível.
4. Encha o depósito até uma polegada abaixo do cimo do depósito (fundo do tubo de enchimento). Este espaço no depósito irá permitir que a gasolina se expanda. **Não encha demasiado.**
5. Volte a colocar a tampa do depósito de combustível.
6. Limpe todo o combustível derramado.

Verificar o painel de admissão de ar

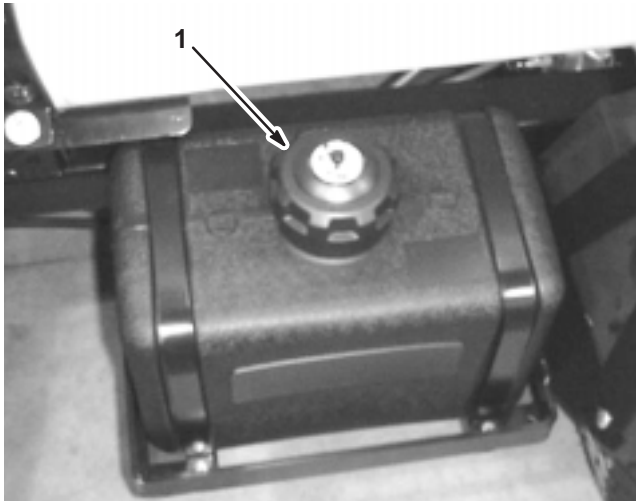
Verifique e limpe, sempre que necessário, o painel de admissão de ar na parte dianteira do motor após cada 8 horas de funcionamento.

Verificação do fluído dos travões

O reservatório do fluído de travões é expedido da fábrica atestado com fluído de travões DOT 3. Todos os dias antes de ligar o motor, verifique o nível do fluído.



Figura 8

1. Reservatório do fluído dos travões

1. Coloque o carro de rega numa superfície nivelada, accione o travão de mão, desligue a bomba, desligue o motor e retire a chave da ignição.
2. O nível do fluído deve estar ao nível da linha Full indicada no reservatório (Fig. 9).

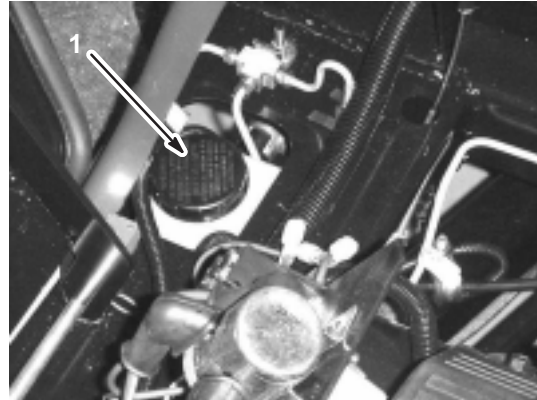

Figura 9

1. Linha de nível máximo

3. Se o nível de fluído for baixo, limpe a zona em torno da tampa, retire-a, e encha o reservatório até atingir o nível adequado. **Não encha demasiado.**

Verificação do fluido transmissão/hidráulico

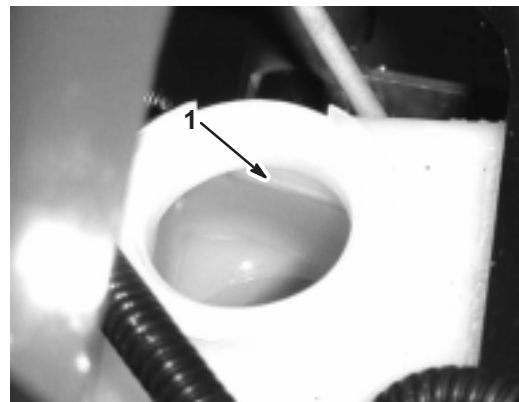
1. Coloque o carro de rega numa superfície nivelada, accione o travão de mão, desligue a bomba, desligue o motor e retire a chave da ignição.
2. Retire a vareta da transmissão e limpe-a com um pano limpo (Fig. 10).



Figura 10

1. Vareta
2. Bocal de enchimento

Importante Tenha muito cuidado para não deixar entrar detritos ou outros contaminantes na abertura quando verificar o óleo da transmissão.

3. Volte a colocar a vareta no tubo e certifique-se de que se encontra completamente introduzida. Retire a vareta e verifique o nível de óleo.
4. O nível do fluido da transmissão deve estar na zona superior da parte espalmada da vareta. Caso tal não aconteça, encha o reservatório com o fluido apropriado; consulte a secção Substituição do fluido da transmissão/hidráulico, na página 37.
5. Volte a introduzir a vareta no tubo.

Enchimento do depósito de água limpa

O carro de rega está equipado com um depósito de água limpa (Fig. 11) para que possa limpar os químicos da pele, olhos ou outras zonas em caso de exposição accidental. Encha sempre o depósito de água com água limpa antes de utilizar ou misturar quaisquer químicos.



Figura 11

1. Tampão de enchimento
2. Depósito de água limpa
3. Torneira

Para abrir a torneira do depósito de água limpa, rode o manípulo da torneira para a frente no sentido do carro de rega.

Utilização

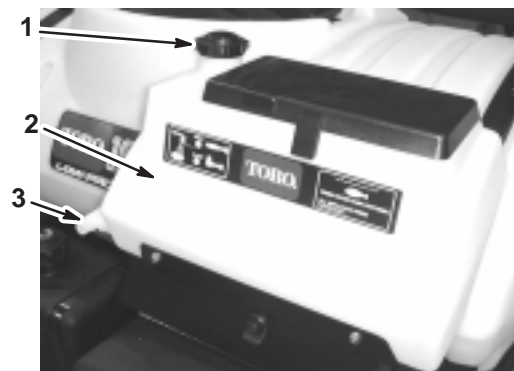
Nota: Determine o lado direito e esquerdo da máquina, a partir da posição normal de utilização.

Dê prioridade à segurança

Leia atentamente todas as instruções de segurança e os autocolantes do capítulo sobre segurança. Esta informação pode contribuir para evitar acidentes e consequentes lesões, a si e a outras pessoas.

Controlos do veículo

Pedal do acelerador

O pedal do acelerador (Fig. 12) permite ao utilizador controlar a velocidade do carro de rega. Ao pressionar o pedal aumenta a velocidade do veículo. Ao soltar o pedal diminui a velocidade do carro de rega e o motor fica a trabalhar ao ralenti.



Figura 12

1. Pedal do acelerador 2. Pedal de travões

Pedal de travão

Utilize o pedal de travão para parar ou para diminuir a velocidade do carro de rega (Fig. 12).



Cuidado



Os travões podem desgastar-se ou ficar desafinados, o que pode resultar em acidentes pessoais.

Se o pedal de travão apresentar uma folga de 2,5 cm até ao piso do veículo, é necessário ajustar ou reparar os travões.

Travão de mão

O travão de mão é uma alavanca grande que se encontra ao lado direito do banco (Fig. 13). Accione o travão de mão sempre que abandonar o veículo para evitar qualquer movimento accidental do carro de rega. Para accionar o travão de mão, puxe a alavanca para cima e para trás. Para soltar o travão, empurre para baixo e para a frente. Se o carro de rega estiver parado numa grande inclinação, accione o travão de mão e coloque uns blocos atrás das rodas no lado descendente.



Figura 13

1. Alavanca do travão de mão

Limitador de velocidade

O limitador de velocidade é um manípulo grande colocado no lado direito do banco (Fig. 14). Permite definir a velocidade máxima permitida pelo curso do pedal do acelerador, podendo assim limitar a velocidade máxima do carro de rega.

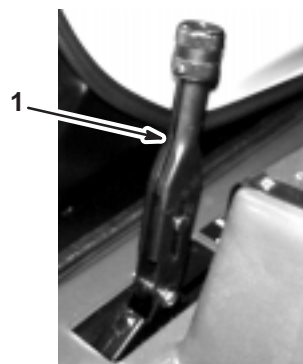
Nota: O veículo controla a taxa de aplicação de acordo com a velocidade, não sendo necessário manter uma velocidade constante para efectuar uma aplicação constante.



Figura 14

1. Manípulo limitador de velocidade 3. Anel de bloqueio
2. Botão limitador de velocidade 4. Alavanca do estrangulador do ar

Ajustar o limitador da velocidade da seguinte forma:

1. Carregue no pedal do acelerador para obter a velocidade pretendida.
2. Carregue no botão na parte superior do manípulo limitador de velocidade, e puxe-o para cima até sentir que toca no pedal do acelerador. Depois solte o botão (Fig. 14).
3. Para um ajuste mais preciso, rode o manípulo para um lado ou para o outro.
4. Depois de ajustado, pode manter esta definição ao rodar o anel de bloqueio, na base do limitador de velocidade, no sentido dos ponteiros do relógio até parar (Fig. 14). Para libertar o bloqueio, rode o anel de bloqueio no sentido contrário dos ponteiros do relógio até ficar solto.
5. Para desactivar o limitador de velocidade, carregue no botão do manípulo e empurre-o o mais que puder.

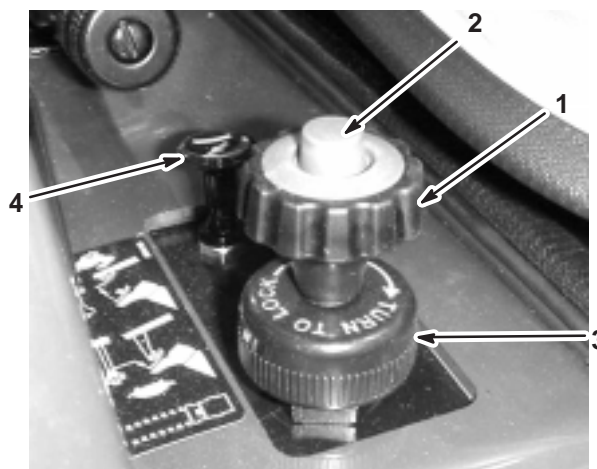
Controlo do ar

O controlo do ar é um pequeno manípulo que se encontra à direita do banco. (Fig. 14). Para arrancar o motor a frio, puxe a alavanca do ar para cima. Após o arranque do motor, regule a entrada de ar para manter o motor num funcionamento regular. Logo que possível, empurre a alavanca do ar para a posição Off. Um motor quente não necessitará de ar para funcionar regularmente.

Selector de velocidades

O selector de velocidades, localizado à esquerda do banco, tem 5 posições: 3 velocidades para a frente, ponto morto e marcha-atrás (Fig. 15). O motor só arranca quando o selector das velocidades está na posição ponto morto. Também é necessário carregar no travão a fundo com o carro de rega parado para engrenar outra mudança.

Importante Não deve retirar ou engrenar mudanças enquanto o veículo está em movimento. Pode danificar a transmissão.



Figura 15

- | | |
|----------------------------|--|
| 1. Selector de velocidades | 5. Interruptor dos faróis |
| 2. Ignição | 6. Interruptor de controlo da velocidade do motor em ponto morto |
| 3. Contador de horas | |
| 4. Voltímetro | |

Ignição

A ignição (Fig. 15) é utilizada para ligar e desligar o motor e tem três posições: Stop, Run e Start. Rode a chave no sentido dos ponteiros do relógio para a posição Start para arrancar o motor, e depois de arrancar leve a chave até à posição Run. Rode a chave para a posição Stop para parar o motor.

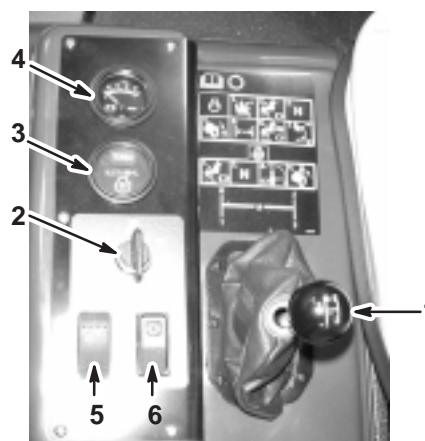
Contador de horas

O contador de horas (Fig. 15) indica o número total de horas de funcionamento da máquina. O contador de horas começa a funcionar sempre que se roda a chave para a posição Run.

Voltímetro

O voltímetro (Fig. 15) indica o nível de carga na bateria. Quando a bateria está totalmente carregada, o voltímetro aponta para o centro do mostrador quando a chave está na posição Run com o motor desligado. Quando o motor está a trabalhar, a agulha do voltímetro está situada à direita.

Interruptor dos faróis

Ligue o interruptor para ligar os faróis (Fig. 15). Empurre o botão para ligar as luzes e puxe-o para desligar.

Interruptor de controlo da velocidade do motor em ponto morto

Quando o selector das mudanças está na posição de ponto morto, pode utilizar o acelerador para acelerar o motor, e depois pode premir o interruptor para manter a velocidade do motor. Esta função é necessária para utilizar alguns acessórios como o pulverizador manual (Fig. 15).

Indicador de combustível

O indicador de combustível (Fig. 16) permite visualizar o nível de combustível no depósito.



Figura 16

1. Indicador de combustível

Verificações prévias

Verifique os seguintes elementos diariamente, antes de começar a utilizar o carro de rega:

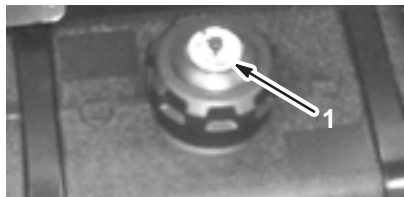
- Verifique a pressão dos pneus.
Nota: Estes pneus são diferentes dos utilizados normalmente nos automóveis; necessitam de uma pressão menor, de modo a minimizar a compactação e danificação da relva.
- Verifique o nível de todos os fluidos e adicione a quantidade de fluido necessária para manter os níveis correctos.
- Verifique o funcionamento do pedal do travão.
- Verifique se as luzes funcionam correctamente.
- Rode o volante para a esquerda e para a direita para verificar a direcção.
- Verifique se existem fugas de óleo, peças soltas ou quaisquer outros problemas. Certifique-se de que o motor se encontra desligado e de que todas as peças estão imobilizadas antes de verificar se existem fugas de óleo, peças soltas ou quaisquer outros problemas.

Se existir algum problema com qualquer um dos elementos referidos anteriormente, deverá avisar o mecânico ou o seu supervisor antes de utilizar o carro de rega. É possível que tenha de verificar outros elementos diariamente, por isso, deverá definir com o seu supervisor quais são exactamente as suas responsabilidades.

Ligar o motor

1. Sente-se no banco do utilizador, introduza a chave na ignição e rode-a no sentido dos ponteiros do relógio para a posição Run.
2. Carregue no pedal de travão e coloque o selector das mudanças em ponto morto.
3. Certifique-se de que o interruptor da bomba está na posição Off.
4. Se o motor ainda estiver frio, puxe a alavanca do ar para cima.

Importante Não utilize a alavanca do ar se o motor estiver quente.

5. Rode a chave para a posição Start até arrancar o motor.

Importante Não mantenha a chave na posição Start mais de 10 segundos. Se o motor não arrancar após 10 segundos, espere 1 minuto antes de voltar a tentar. Não tente empurrar ou rebocar o veículo para ligar o motor.

6. Depois do motor arrancar, feche a alavanca do ar lentamente.

Conduzir o carro de rega

1. Carregue no pedal de travão.
2. Carregue na alavanca do travão de mão para soltar o travão.
3. Engrene a mudança pretendida no selector de velocidades.
4. Carregue no pedal de acelerador para conduzir ou no travão para parar.

Nota: A distância de paragem irá depender da carga e velocidade do carro de rega.

Parar o motor

1. Carregue no travão para parar o carro de rega.
2. Carregue e puxe a alavanca do travão de mão para accionar o travão.
3. Coloque o selector de velocidades em ponto morto.
4. Rode a chave da ignição para a posição Stop.
5. Retire a chave da ignição para evitar qualquer arranque accidental.

Rodagem de um carro de rega novo

Para obter um desempenho adequado e prolongar a vida útil do carro de rega, deverá respeitar as seguintes indicações durante as primeiras 100 horas de funcionamento:

- Verifique os níveis dos fluidos e do óleo do motor regularmente, e mantenha-se atento a um eventual sobreaquecimento de qualquer componente do carro de rega.
- Após o arranque de um motor a frio, deverá aguardar 15 segundos antes de acelerar.
- Evite situações de travagem a fundo durante as primeiras horas de rodagem de um carro de rega novo. As coberturas dos novos travões poderão não apresentar o melhor desempenho durante as primeiras horas de utilização, até que os travões estejam polidos (rodagem).
- Evite os regimes excessivos do motor.
- Deverá variar a velocidade do carro de rega durante o seu funcionamento. Evite paragens e arranques bruscos.
- Consulte a secção Manutenção para obtenção de informações detalhadas acerca das verificações programadas.

Transporte do carro de rega

Para transportar o carro de rega durante longas distâncias, utilize um reboque. Prenda o carro de rega ao reboque. A figura 17 indica os pontos de fixação dianteiros.



Figura 17

1. Pontos de fixação

Os pontos de fixação traseiros são compostos por dois aros de aço na parte inferior da carroçaria frente à estrutura ajustável da rampa.

Reboque do carro de rega

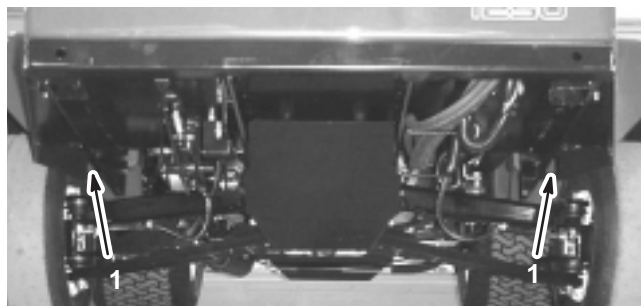
Em caso de emergência, é possível rebocar o carro de rega em distâncias reduzidas. No entanto, este procedimento não deve ser utilizado regularmente.

! **Aviso** !

Se o reboque for efectuado a velocidades excessivas, poderá provocar uma perda de controlo da direcção do veículo, o que pode resultar em acidentes pessoais.

O carro de rega não deverá ser rebocado a uma velocidade superior a 8 km/h.

O reboque do carro de rega deverá ser efectuado por duas pessoas. Se for necessário deslocar a máquina uma longa distância, deverá utilizar uma carrinha ou um atrelado; consulte a secção Transporte do carro de rega, na página 21.

1. Colocar um cabo de reboque na estrutura.
2. Coloque o selector das velocidades em ponto morto e solte o travão de mão.
3. Reboque o carro de rega a uma velocidade inferior a 8 km/h.

Controlos e componentes do carro de rega

Interruptor principal da rampa

O interruptor principal da rampa permite iniciar e parar a operação de pulverização. Pressione o interruptor com o pé para activar ou desactivar o sistema de pulverização (Fig. 18). Quando o interruptor principal está desligado, o ecrã Spray Pro mostra “Hold”.



Figura 18

1. Interruptor principal da rampa

Interruptores da rampa

Os interruptores da rampa situam-se na parte da frente do painel de controlo, à direita do banco (Fig. 19). Pressione o interruptor da rampa para activar ou desactivar o funcionamento das rampas. Quando o interruptor está accionado, acende-se uma luz no interruptor. Estes interruptores só vão accionar o sistema de pulverização se o interruptor principal estiver activado.



Figura 19

- | | |
|-------------------------------------|-----------------------------------|
| 1. Interruptores da rampa | 4. Chave de bloqueio da aplicação |
| 2. Interruptor da bomba | |
| 3. Interruptor da taxa de aplicação | |

Interruptor da bomba

O interruptor da bomba situa-se no painel de controlo à direita do banco (Fig. 19). Pressione o interruptor para activar ou desactivar o funcionamento da bomba.

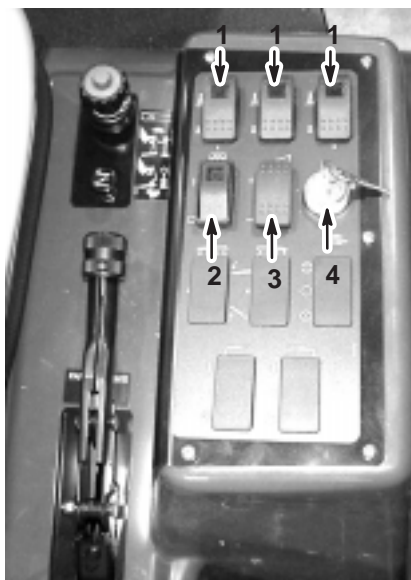
Interruptor da taxa de aplicação

O interruptor da taxa de aplicação situa-se no painel de controlo à direita do banco (Fig. 19). Carregue e mantenha o interruptor para a frente para aumentar a pressão do sistema de pulverização, ou carregue e mantenha o interruptor para trás para diminuir a pressão.

Chave de bloqueio da aplicação

O chave de bloqueio da aplicação situa-se no painel de controlo à direita do banco (Fig. 19). Rode o chave no sentido contrário dos ponteiros do relógio para a posição de bloqueio, para desactivar o interruptor da taxa de aplicação, evitando assim que alguém altere a taxa de aplicação de

forma accidental. Rode o chave no sentido dos ponteiros do relógio para a posição desbloqueada, para activar o interruptor da taxa de aplicação.

Posições dos interruptores das rampas Lift, Sonic, e marcadores de espuma

Se instalar uma rampa eléctrica lift, sonic e um marcador de espuma, terá de adicionar interruptores ao painel de controlo para comandar o seu funcionamento. O carro de rega está equipado com tampas de plástico nessas posições.

Válvula de controlo da aplicação

Esta válvula, localizada atrás do depósito (Fig. 20), controla a quantidade de fluído que é encaminhado para as rampas, direccionando o fluxo do fluído para as rampas ou para a tubagem de distribuição para o depósito. Esta válvula pode ser controlada de duas formas: através do interruptor da taxa de aplicação ou manualmente. Para controlar manualmente, é necessário desligar o fio da válvula e, em seguida, rodar manualmente o manípulo na parte superior da válvula para regular a pressão.



Figura 20

- | | |
|-------------------------------------|----------------------|
| 1. Válvula de controlo da aplicação | 2. Fluxímetro |
| | 3. Válvulas da rampa |

Fluxímetro

O fluxímetro avalia a taxa de fluxo do fluído utilizado pelo sistema Spray Pro™ (Fig. 20).

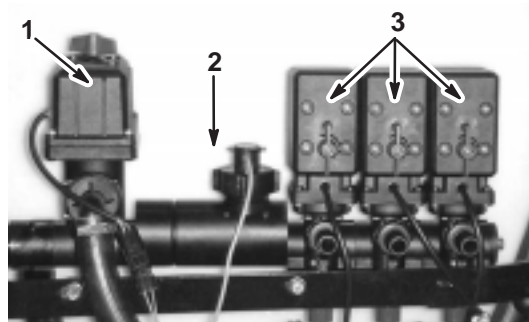
Válvulas da rampa

Estas válvulas controlam o funcionamento das três rampas (Fig. 20). Se não tiver uma rampa instalada, ou não quiser accionar uma determinada rampa, pode controlar manualmente cada válvula. Para isso, basta desligar o respectivo fio e rodar o manípulo da válvula para a direita para a desligar, ou para a esquerda para a ligar.

Válvulas de distribuição da rampa

As válvulas de distribuição da rampa redireccionam o fluxo do fluído de uma rampa para o depósito quando se desliga a secção da rampa. É possível ajustar estas válvulas para garantir uma pressão constante da rampa, independentemente do número de rampas que estiverem ligadas. Consultar a secção Ajuste das válvulas de distribuição das rampas, na página 27.

Válvula de controlo da agitação

Esta válvula situa-se à direita do depósito (Fig. 21). Rode o manípulo da válvula para a posição das 9 horas para accionar a agitação do depósito e para a posição das 3 horas para desactivar esta função.



Figura 21

1. Válvula de controlo da agitação 2. Indicador da pressão agitação

Para que se realize a agitação, a bomba deve estar ligada e o motor deve estar a um regime mais elevado que o ralenti. Se parar o carro de rega e precisar de efectuar a agitação, coloque o selector de velocidades em ponto morto, accione o travão de mão, carregue a fundo no pedal de acelerador e accione o controlo da velocidade do motor em ponto morto.

Indicador da pressão

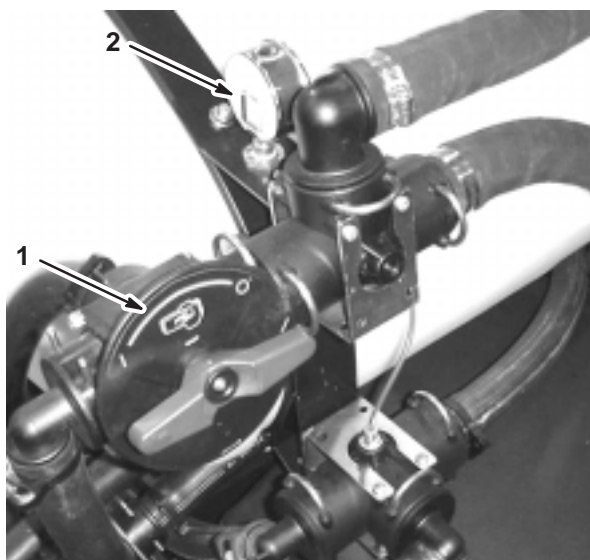
O indicador da pressão situa-se à direita do depósito (Fig. 21). Este instrumento indica a pressão do fluído no sistema em psi e kPa.

Bomba

A bomba está situada junto da parte dianteira do depósito no lado direito (Fig. 22).



Figura 22

1. Bomba 2. Orifício de lubrificação

Tampão de drenagem do depósito

O tampão de drenagem do depósito situa-se na parte superior do depósito (Fig. 23). Rode o tampão para a esquerda para drenar o depósito.

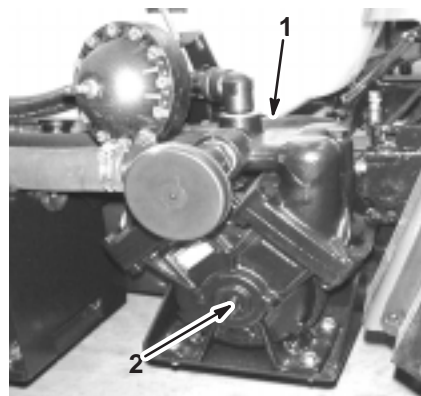

Figura 23

1. Tampão de drenagem do depósito

Tampão do depósito

O tampão do depósito situa-se no centro da parte superior do depósito (Fig. 24). Para abrir o tampão, desligue o motor e, em seguida desvie o meio-tampão frontal para a esquerda e gire o tampão para abrir. Pode retirar o filtro de rede interior para limpeza. Para fechar o depósito, feche o tampão e rode o meio-tampão frontal para a direita.



Figura 24

1. Tampão do depósito
2. Receptáculo de enchimento anti-sifão.

Receptáculo de enchimento anti sifão

Na parte dianteira da cobertura do depósito existe um receptáculo de tubagem com um encaixe roscado e um encaixe dentado de 90 graus que pode ser direccionado para a abertura do depósito (Fig. 24). Este receptáculo permite fazer a ligação de um tubo de água e encher o depósito de água sem contaminar o tubo com os químicos do tanque.

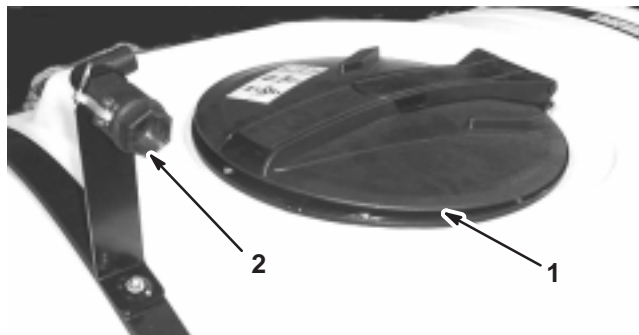
Monitor Spray Pro™

O monitor Spray Pro apresenta e mostra vários dados de funcionamento do sistema, tais como a velocidade do veículo e a taxa de aplicação. Não controla a taxa de aplicação.

O monitor tem um ecrã LCD que apresenta os dados seleccionados, um botão selector, e 4 botões para calibrar o monitor (Fig. 25).



Figura 25

1. Ecrã LCD
2. Botão selector
3. Botões de calibração

Botão selector

O botão selector tem as seguintes posições:

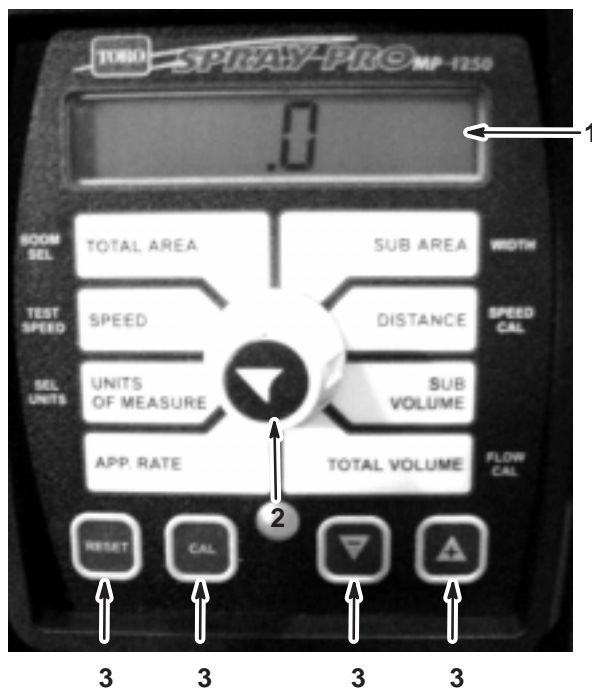
- Velocidade
Apresenta a velocidade do veículo em milhas por hora (se a unidade de medida estiver definida para US ou TURF) ou quilómetros por hora (se a unidade de medida estiver definida para SI).
- Unidades de medida
Apresenta a selecção da actual unidade de medida da seguinte forma:
 - US (sistema de medição dos Estados Unidos da América)
 - SI (sistema métrico)
 - TURF (como US mas os volumes são avaliados em galões US por 1000 pés quadrados em vez de galões US por acre)

- Taxa apl.
Apresenta a medida aplicada em galões US por acre (US), litros por hectare (SI), ou galões US por 1000 pés quadrados (TURF).
- Volume total
Apresenta o volume total em galões US (US e TURF) ou litros (SI) aplicado desde a última vez que premiu o botão [RESET] para esta definição.
- Sub volume
Apresenta o volume total em galões US (US e TURF) ou litros (SI) aplicado desde a última vez que premiu o botão [RESET] para esta definição, sem afectar os dados do ecrã Volume total. Se premir [RESET], a Sub área também é reposta a zeros.
- Distância
Apresenta a distância percorrida em pés (US e TURF) ou metros (SI) desde a última vez que premiu o botão [RESET] para esta definição.
- Área total
Apresenta o total de acres (US) hectares (SI), ou pés quadrados (TURF) cobertos desde a última vez que premiu o botão [RESET] para esta definição.
- Sub área
Apresenta o total de acres (US) hectares (SI), ou pés quadrados (TURF) cobertos desde a última vez que premiu o botão [RESET] para esta definição, sem afectar os dados do ecrã Área total. Se premir [RESET], o Sub volume também é reposto a zeros.

Botões

O monitor tem os seguintes botões:

- [RESET]
Repõe os dados de Volume total, Sub volume, Distância, Área total e Sub área para 0.
- [CAL]
Utilizado para entrar e sair do modo de calibração.
- [-]
Reduz os valores apresentados no ecrã durante a calibração.
- [+]
Aumenta os valores apresentados no ecrã durante a calibração.

Calibração do monitor Spray Pro

O monitor Spray Pro tem um modo de calibração que permite alterar as várias definições, personalizar o ecrã e calibrar o monitor para as suas necessidades. Pode calibrar ou alterar as seguintes definições:

- Largura da rampa
- Unidades de medida
- Velocidade
- Fluxímetro

Definição da largura da rampa

As medidas pré-definidas para a largura das rampas da direita e da esquerda é de 200 cm e de 150 cm para a rampa central. Esta medida baseia-se em 4 bocais para as rampas laterais e 3 para a rampa central, todos com um intervalo de 50,8 cm entre si. Se alterar o intervalo dos bocais, deve alterar a definição da largura da rampa para reflectir esse mudança. Para isso:

1. Pare o carro de rega e accione o travão de mão.
2. Coloque o interruptor principal da rampa na posição Off. O monitor apresenta a informação “HOLD.”
3. Mantenha a tecla [CAL] premida até aparecer “CAL HOLD” no monitor e acender-se uma luz vermelha.
4. Rode o botão de selecção para a posição Área total.
5. Utilize os botões [+] ou [-] para seleccionar a rampa onde pretende aplicar as alterações da largura, sendo 1 a rampa esquerda, 2 a rampa central e 3 a rampa direita.
6. Rode o botão de selecção para a posição Sub área.
7. Utilize os botões [+] ou [-] para alterar a largura da rampa conforme necessário.
8. Repita os passos 4 a 7 para as outras rampas.
9. Prima [CAL] até a luz vermelha apagar. Também pode sair do modo de calibração ao conduzir o carro de rega.

Definir as unidades de medida

A unidade predefinida para as unidades de medida é US. Também pode alterar as unidades para SI (sistema métrico) ou TURF.

1. Pare o carro de rega e accione o travão de mão.
2. Coloque o interruptor principal da rampa na posição Off. O monitor apresenta a informação “HOLD.”
3. Mantenha a tecla [CAL] premida até aparecer “CAL HOLD” no monitor e acender-se uma luz vermelha.
4. Rode o botão de selecção para a posição Unidades de medida.
5. Utilize os botões [+] ou [-] para seleccionar a unidade de medida pretendida.
6. Prima [CAL] até a luz vermelha apagar. Também pode sair do modo de calibração ao conduzir o carro de rega.

Calibração do fluxímetro

O Spray Pro está aproximadamente calibrado para o fluxímetro. Complete os seguintes passos para uma afinação mais precisa da calibração do fluxímetro:

1. Engate o travão de mão.
2. Encha o depósito do carro de rega uma quantidade conhecida de água, pelo menos 380 L.
Nota: Se estacionar o carro de rega numa superfície plana e nivelada e encher o depósito ao máximo, terá abastecido 621 L.
Nota: Não se guie pelas marcas laterais do depósito para medir o volume de água para este procedimento. São medidas aproximadas, mas sem a precisão necessária para esta calibração.
3. Coloque o interruptor da bomba na posição On para arrancar a bomba.
4. Coloque os três interruptores da rampa e o interruptor principal da rampa na posição On. Coloque as rampas a funcionar até que o ar seja purgado da linha e, em seguida, desligue-as através do interruptor principal da rampa.
5. Rode o botão de selecção para a posição Volume total.
6. Mantenha a tecla [RESET] premida até aparecer “0” no ecrã.
7. Coloque o interruptor principal da rampa na posição On e mantenha as rampas a funcionar até gastar toda a água do depósito e, em seguida, desligue-as com o interruptor principal da rampa.

8. Compare o volume de água apresentado no monitor com o volume de água que colocou no depósito.
 - Se o volume for idêntico, não precisa de calibrar o monitor.
 - Se os valores forem diferentes, continue com o resto do procedimento.
9. Com o botão de selecção na posição Volume total, mantenha a tecla [CAL] premida até aparecer “CAL HOLD” e acender-se uma luz vermelha no monitor.
O ecrã vai alternar entre o valor de volume total e o valor de calibração do fluxo.
10. Quando o valor do volume total for apresentado, utilize os botões [+] ou [-] para alterar para a quantidade de água que colocou no depósito.
11. Quando o ecrã voltar a alternar entre as informações, o valor de calibração do fluxo já foi alterado; aponte e guarde este número. Este é o valor de calibração para o carro de rega.
12. Prima [CAL] até a luz vermelha apagar. Também pode sair do modo de calibração ao conduzir o carro de rega.

Calibração do sensor de velocidade

O Spray Pro está praticamente calibrado para o sensor de velocidade. Complete os seguintes passos para uma afinação mais precisa da calibração do sensor de velocidade:

1. Verifique e encha todos os pneus; consulte a secção Verificação da pressão dos pneus, página 15.
2. Encha o depósito de água limpa.
3. Encha o depósito do carro de rega até-meio com água.
4. Escolha um local direito e plano, que se assemelhe às condições da relva que vai percorrer.
Nota: Se seleccionar uma estrada ou outra superfície pavimentada pode provocar uma leitura imprecisa quando depois for conduzir o carro de rega na relva.
5. Meça 150 metros, fazendo a marcação do ponto de partida e de chegada.
6. Coloque o carro de rega cerca de 9 metros atrás do ponto de partida.
7. Coloque a bomba e o interruptor principal da rampa na posição Off. O monitor deve apresentar a informação “HOLD”.
8. Rode o botão de selecção para a posição Distância.
9. Mantenha a tecla [RESET] premida até aparecer “0” no ecrã.

10. Conduza a máquina do ponto de partida até completar os 150 metros no ponto de chegada. Certifique-se de que atinge a velocidade adequada antes de chegar ao ponto de partida e não pare nem trave até ultrapassar o ponto de chegada. Quando alcançar o ponto de partida, pressione o interruptor principal da rampa para iniciar a medição da distância com o monitor.
 11. Quando alcançar o ponto de chegada, coloque o interruptor principal da rampa na posição Off para parar a medição.
 12. Veja a distância registada no monitor.
 - Se a leitura registar “150 metros”, não precisa de calibrar o monitor.
 - Se o valor lido não for “150 metros”, continue com o resto do procedimento.
 13. Engate o travão de mão.
 14. Com o botão de selecção na posição Distância, mantenha a tecla [CAL] premida até aparecer “CAL HOLD” e acender-se uma luz vermelha no monitor.

O ecrã vai alternar entre o valor de calibração da velocidade e o valor da distância.
 15. Quando o valor da distância for apresentado, utilize os botões [+] ou [-] para alterar para 150 metros.
 16. Quando o ecrã voltar a alternar entre as informações, o valor de calibração da velocidade já foi alterado; aponte e guarde este número. Este é o valor de calibração para o carro de rega.
 17. Prima [CAL] até a luz vermelha apagar. Também pode sair do modo de calibração ao conduzir o carro de rega.
4. Coloque o botão de selecção do monitor Spray Pro na Taxa de aplicação.
 5. Coloque o selector das velocidades em ponto morto.
 6. Carregue no acelerador a fundo e coloque o interruptor de controlo da velocidade do motor em ponto morto na posição On.
 7. Coloque o interruptor da bomba na posição On para arrancar a bomba.
 8. Coloque os três interruptores da rampa e o interruptor principal da rampa na posição On.
 9. Utilize o interruptor da taxa de aplicação para ajustar a pressão registada no manómetro de pressão até atingir o valor dos bocais instalados nas rampas (geralmente 345 kPa (50 psi)).
 10. Registe a leitura no manómetro de pressão.
 11. Desligue uma das rampas, através do respectivo interruptor da rampa.
 12. Ajuste a válvula de distribuição da rampa (Fig. 26) na válvula de controlo da rampa que desligou até a leitura da pressão no manómetro ser idêntica à registada no passo 9.



Figura 26

Reposição de uma condição OFL

Se o monitor ler “OFL”, indica que excedeu as dimensões do ecrã do monitor. Mantenha a tecla [RESET] premida para definir o ecrã para 0.

Ajuste das válvulas de distribuição das rampas

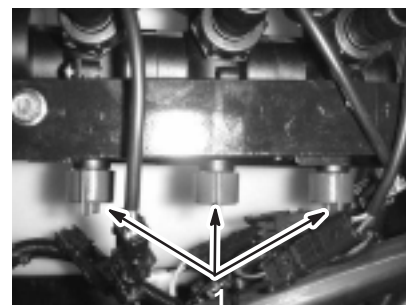
Depois de instalar as rampas e os bocais, e antes de utilizar o carro de rega pela primeira vez, ajuste as válvulas de distribuição para que a pressão e a aplicação seja igual em todas as rampas quando desliga uma ou mais rampas.

Escolha uma área plana para efectuar este procedimento.



1. Encha o depósito de pulverização com água limpa.
2. Se tiver rampas de extensão instaladas, coloque-as em baixo.
3. Accione o travão de mão e ligue o motor.

1. Válvulas de distribuição da rampa

13. Ligue a rampa.
14. Repita os passos 11 a 13 para as outras rampas.
15. Conduza o carro de rega à velocidade pretendida enquanto pulveriza e desliga cada uma das rampas. A pressão no manómetro não deve sofrer grandes alterações.

Utilização do carro de rega

Para utilizar o carro de rega, primeiro precisa de encher o depósito de pulverização e, em seguida, aplique a solução para a zona de trabalho. Por fim, limpe o depósito. É importante realizar estes três passos, por esta ordem, para evitar qualquer dano no carro de rega. Por exemplo, não misture nem adicione quaisquer químicos ao depósito de pulverização durante a noite para aplicar na manhã seguinte. Esta medida iria provocar a separação dos químicos e poderia danificar os componentes do carro de rega.

 **Cuidado** 

Os químicos são perigosos e podem provocar ferimentos.

- **Antes de utilizar os químicos, leia as instruções das etiquetas e respeite as recomendações e precauções fornecidas pelo fabricante.**
- **Evite o contacto dos químicos com a pele. Caso ocorra qualquer contacto, lave a zona afectada com sabão e água corrente.**
- **Utilize óculos ou outro equipamento de protecção recomendado pelo fabricante.**

Enchimento do tanque de pulverização

Importante Certifique-se de que os químicos que vai utilizar são compatíveis com Viton (consulte a etiqueta do fabricante; deve indicar se não for compatível). A utilização de um químico que não é compatível com Viton vai degradar os o-rings do carro de rega, originando fugas.

1. Coloque o carro de rega numa superfície nivelada, coloque o selector das velocidades em ponto morto, desligue o motor e accione o travão de mão.
2. Determine a quantidade de água necessária para misturar o químico que vai utilizar, segundo as indicações do fabricante.
3. Abra a tampa do depósito de pulverização.
4. Adicione 3/4 da água necessária ao depósito através do receptáculo de enchimento anti-sifão.

Importante Utilize sempre água limpa e nova no depósito de pulverização. Não coloque concentrado num depósito vazio.

5. Ligue o motor, carregue no acelerador a fundo e coloque o interruptor de controlo da velocidade do motor em ponto morto na posição On.

6. Coloque o interruptor da bomba na posição On.
7. Rode a válvula de controlo da agitação para a posição das 9 horas para iniciar a agitação no depósito.
8. Adicione a quantidade adequada de concentrado químico no depósito, tal como recomendado pelo fabricante químico.

Importante Se estiver a utilizar um pó solúvel, misture o pó com uma pequena quantidade de água para formar uma pasta antes de a colocar no depósito

9. Adicione a restante água ao depósito.

Aplicação dos químicos

Importante Para garantir que a solução permanece bem misturada, utilize a função de agitação sempre que tiver uma solução no depósito. Para que se realize a agitação, a bomba deve estar ligada e o motor deve estar a um regime mais elevado que o ralenti. Se parar o carro de rega e precisar de efectuar a agitação, coloque o selector de velocidades em ponto morto, accione o travão de mão, carregue a fundo no pedal de acelerador e accione o controlo da velocidade do motor em ponto morto.

Nota: Este procedimento assume que a bomba está ligada desde o procedimento de Enchimento do depósito de pulverização.

1. Coloque as rampas em posição.
2. Coloque o interruptor principal da rampa na posição Off. O monitor Spray Pró apresenta a informação “HOLD”.
3. Coloque o interruptor de cada uma das rampas, conforme necessário, na posição On.
4. Conduza até ao local onde vai efectuar a pulverização.
5. Rode o botão selector do Spray Pro para a posição Taxa de aplicação e utilize o interruptor da taxa de aplicação para obter a taxa pretendida.
6. Coloque o interruptor principal da rampa na posição On para iniciar a pulverização.

Nota: Quando o depósito estiver quase vazio, a agitação pode criar espuma no depósito. Neste caso, rode a válvula de controlo da agitação para a posição das 3 horas para desligar. Ou então, pode utilizar um agente anti-espuma no depósito.

7. Quando terminar a pulverização, coloque o interruptor principal da rampa na posição Off para desligar todas as rampas e, em seguida coloque o interruptor da bomba na posição Off.

Conselhos de utilização

- Não volte a passar por áreas que já tenha pulverizado.
- Verifique os bocais obstruídos. Substitua todos os bocais usados ou danificados.
- Utilize o interruptor principal da rampa para interromper a pulverização antes de parar o carro de rega. Depois de parado, utilize o controlo de velocidade do motor em ponto morto para manter a velocidade do motor e continuar a realizar a agitação.
- Vai obter melhores resultados se o carro de rega estiver em movimento quando ligar as rampas.
- Repare se ocorrem alterações na taxa de aplicação, podendo isso significar que a sua velocidade ultrapassou a capacidade dos bocais, ou então, que existe um problema com o sistema de pulverização.

Limpeza do carro de rega

Importante Depois de cada utilização, deve drenar e limpar imediatamente o carro de rega. Se não o fizer, os químicos podem secar ou solidificar nas linhas, entupindo a bomba e os outros componentes.

1. Pare o carro de rega, accione o travão de mão, coloque o selector das velocidades em ponto morto e desligue o motor.
2. Utilize o botão de drenagem do depósito para retirar todo o material não utilizado e eliminá-lo de acordo com as normas locais e as instruções do fabricante.
3. Encha o depósito com pelo menos 190 L de água limpa e feche a tampa.

Nota: De acordo com as necessidades, pode utilizar um agente de limpeza/neutralização na água. Na lavagem final, utilize apenas água limpa.

4. Ligue o motor.
5. Com o selector da velocidade em ponto morto, carregue no pedal de acelerador a fundo e coloque o interruptor de controlo da velocidade do motor em ponto morto na posição On.
6. Certifique-se de que a válvula de controlo da agitação está na posição On.
7. Coloque o interruptor da bomba na posição On e utilize o interruptor da taxa de aplicação para aumentar a pressão.
8. Coloque o interruptor principal da rampa e os interruptores de controlo das rampas na posição On para iniciar a pulverização.
9. Deixe que toda a água existente no depósito passe pelos bocais.
10. Verifique os bocais para certificar-se de que estão todos a funcionar correctamente.
11. Coloque o interruptor principal da rampa e o interruptor da bomba na posição Off e desligue o motor.
12. Repita os passos 3 a 11 pelo menos mais 2 vezes para garantir que o sistema de pulverização fica totalmente limpo.
13. Limpe o filtro de rede; consulte a secção Limpeza do filtro de rede da sucção, página 44.

Importante Se utilizou químicos em pó, limpe o filtro de rede depois de gastar cada depósito.

14. Com uma mangueira de jardim, lave a parte exterior do carro de rega com água.
15. Retire os bocais e limpe-os à mão. Substitua os bocais danificados ou usados.

Manutenção

Nota: Determine o lado direito e esquerdo da máquina, a partir da posição normal de utilização.

Intervalos de manutenção recomendados

Intervalo de Manutenção	Procedimento de Manutenção
Após as primeiras 8 horas	<ul style="list-style-type: none">• Aperte as porcas das rodas.• Substitua o filtro de óleo hidráulico.• Verifique a tensão da correia da transmissão.• Verifique a correia da bomba de direcção.
8 horas	<ul style="list-style-type: none">• Verifique o óleo do motor.• Verifique a pressão dos pneus.• Limpe o filtro de rede da sucção.³
25 horas	<ul style="list-style-type: none">• Limpe e aplique óleo no filtro de ar de espuma.²
50 horas	<ul style="list-style-type: none">• Verifique o nível de electrólito da bateria.• Verifique as ligações da bateria.• Limpe o filtro de rede da sucção.
100 horas	<ul style="list-style-type: none">• Mude o óleo do motor (incluindo o óleo sintético).¹• Substitua o filtro do óleo do motor.• Aplique lubrificante em todos os bicos de lubrificação.• Substitua o filtro de combustível.• Verifique o estado dos travões.• Limpe o painel móvel do motor.²• Substitua o papel de limpeza.²• Verifique os travões e o travão de mão.• Verifique o estado e o desgaste dos pneus.• Aperte as porcas das rodas.• Verifique o alinhamento das rodas-dianteiras.• Verifique a correia da bomba de direcção.• Verifique o funcionamento da posição Neutro das mudanças.
200 horas	<ul style="list-style-type: none">• Substitua as velas de ignição.• Verifique o travão de mão.• Verifique os cabos das velocidades.• Verifique a correia da transmissão.
400 horas ou anualmente	<ul style="list-style-type: none">• Substitua o fluido da caixa de velocidades de accionamento da bomba.• Verifique a tubagem de combustível.
800 horas ou anualmente	<ul style="list-style-type: none">• Substitua o fluido transmissão/hidráulico.• Substitua o filtro de óleo hidráulico.

¹Com maior frequência quando utilizar a máquina com cargas ou a temperaturas elevadas

²Efectue a operação com maior frequência em condições de grande poeira e sujidade

³Com maior frequência quando utiliza pós solúveis

Importante Consulte o manual de utilização do motor para obter informações mais detalhadas acerca dos procedimentos de manutenção adicionais.

Lista de manutenção diária

Copie esta página para uma utilização de rotina.

Itens de manutenção a verificar	Para a semana de:						
	2ª	3ª	4ª	5ª	6ª	Sáb.	Dom.
Verifique o funcionamento do travão de pé e do travão de estacionamento.							
Verifique o funcionamento da alavanca de mudanças.							
Verifique o nível de combustível.							
Verifique o nível de óleo do motor.							
Verifique o nível de óleo do eixo transversal.							
Verifique o filtro de ar.							
Verifique as aletas de arrefecimento do motor.							
Verifique todos os ruídos estranhos no motor.							
Verifique todos os ruídos estranhos de funcionamento.							
Verifique a pressão dos pneus.							
Verifique se existem fugas de fluidos.							
Verifique o funcionamento do painel de instrumentos.							
Verifique o funcionamento do acelerador.							
Limpe o filtro de rede da sucção.							
Verifique o alinhamento.							
Aplique lubrificante em todos os bocais de lubrificação. ¹							
Retoque a pintura danificada.							

¹Imediatamente após cada lavagem, independentemente do intervalo previsto.

Notas sobre Zonas Problemáticas

Inspeção executada por: _____

Item	Data	Informação
1		
2		
3		
4		
5		
6		
7		
8		
9		
10		
11		
12		



Cuidado



Se deixar a chave na ignição é possível que alguém ligue acidentalmente o motor, provocando ferimentos graves a si próprio ou às pessoas que se encontram próximo da máquina.

Retire a chave da ignição e o(s) cabo(s) da(s) vela(s) antes de efectuar qualquer tarefa de manutenção no veículo. Mantenha o(s) cabo(s) longe do veículo para evitar qualquer contacto acidental com a(s) vela(s).

Elevação com macaco do carro de rega

Sempre que for necessário ligar o motor para efectuar operações de manutenção programada e/ou diagnósticos do motor, as rodas traseiras do carro de rega deverão encontrar-se a uma distância de 25 mm do solo e o eixo traseiro deverá estar apoiado nos suportes do macaco.



Perigo



Um carro de rega apoiado num macaco poderá tornar-se instável e deslizar do apoio, ferindo qualquer pessoa que se encontre debaixo dele.

- Não ligue o motor quando o carro de rega estiver apoiado num macaco.
- Retire sempre a chave da ignição antes de sair do carro de rega.
- Bloqueie as rodas quando o carro de rega estiver sobre um macaco.

O ponto de suspensão na parte dianteira do veículo encontra-se debaixo dos braços A (Fig. 27).



Figura 27

1. Pontos de suspensão dianteiros

O ponto de suspensão na parte traseira do veículo encontra-se no suporte traseiro do chassis entre as soldaduras de ângulo (Fig. 28).



Figura 28

1. Pontos de suspensão traseiros

Verificação das rodas/pneus

Verifique as rodas para certificar-se de que estão bem montadas, após as primeiras 8 horas de funcionamento e depois a cada 100 horas. Aperte as porcas das rodas dianteiras com uma força de 68–74 Nm e as das rodas traseiras com uma força de 54–81 Nm.

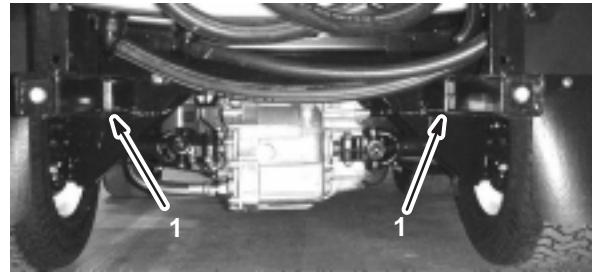
Verifique o estado dos pneus, pelo menos, a cada 100 horas de funcionamento. Os acidentes de trabalho, tais como embater contra bermas de passeios elevados, poderão danificar o pneu ou a jante, mas também desalinhar as rodas; deverá por isso, verificar o estado dos pneus após um acidente.

Manutenção do filtro de ar

Filtro de esponja: Limpe e lubrifique após 25 horas de utilização, ou anualmente, consoante o que ocorrer primeiro.

Filtro de papel: Substitua após 100 horas de utilização, ou anualmente, consoante o que ocorrer primeiro.

Nota: A manutenção do filtro de ar deverá ser mais frequente (após algumas horas) quando a máquina for utilizada em condições de grande poeira ou muita areia.

Desmontagem dos filtros de esponja e papel

1. Accione o travão de mão, pare a bomba, desligue o motor e retire a chave da ignição.
2. Solte o trinco na parte de trás do banco e empurre-o para a frente.
3. Para evitar qualquer dano, limpe à volta do filtro de ar para impedir a entrada de impurezas para o interior do motor (Fig. 29).



Figura 29

m-3214

- | | |
|------------------------------|-------------------------|
| 1. Cobertura do filtro de ar | 5. Filtro de esponja |
| 2. Manipulo | 6. Filtro de papel |
| 3. Porca de cobertura | 7. Vedante de borracha |
| 4. Cobertura | 8. Base do filtro de ar |

4. Desaperte o botão existente na parte superior do filtro de ar e retire a cobertura (Fig. 29).
5. Retire cuidadosamente o filtro de esponja, passando pelo filtro de papel (Fig. 29).
6. Desaparafuse a porca da cobertura e retire a cobertura e o filtro de papel (Fig. 29).

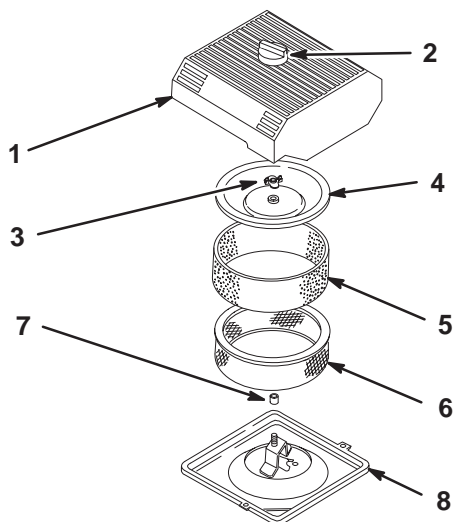
Limpeza do filtro de esponja

1. Lave o filtro de esponja com sabão líquido e água morna.
2. Depois do filtro estar limpo, passe bem por água.
3. Seque o filtro apertando-o dentro de um pano limpo.
4. Coloque uma ou duas onças de óleo no filtro (Fig. 30).

Importante Substitua o filtro de esponja se estiver rasgado ou usado.



Figura 30

1. Filtro de esponja
2. Óleo

m-3247

5. Aperte o filtro para distribuir o óleo.

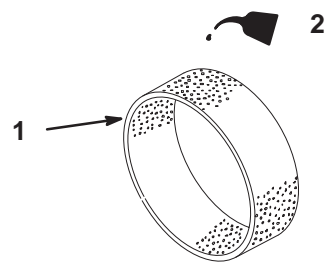
Verificação do filtro de papel

Verifique o filtro de papel e tente encontrar rasgões, película de óleo, junta de borracha danificada, excesso de sujidade ou outro tipo de danos (Fig. 31). Se verificar alguma destas situações, substitua o filtro.

Importante Não limpe o filtro de papel com ar comprimido ou líquidos pressurizados, tais como solventes, gás, ou querosene.



Figura 31

1. Elemento de papel
2. Vedante de borracha

m-3248

Importante Para não danificar o motor, só deve ligar o motor quando toda a estrutura de filtragem estiver montada.

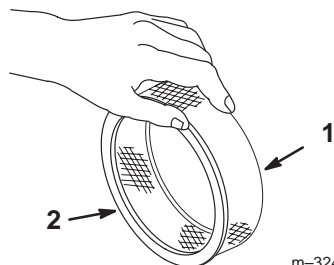
Montagem dos filtros de esponja e papel

1. Coloque cuidadosamente o filtro de esponja, passando pelo filtro de papel (Fig. 29).
2. Deslize o conjunto do filtro de ar pela haste e coloque a cobertura.
3. Coloque a porca da cobertura e aperte contra a cobertura (Fig. 29).

Nota: Certifique-se de que a junta de borracha está bem apertada entre a base do filtro de ar e a cobertura.

4. Coloque a cobertura do filtro de ar e o botão (Fig. 29).
5. Feche e tranque o banco.

Manutenção do óleo do motor

Substitua o óleo de motor e o filtro do óleo após cada 100 horas de funcionamento.

Tipo de óleo: Óleo com características detergentes (API serviço SG ou SH)

Capacidade do cárter: c/filtro, 2 litros.

Viscosidade: Consulte a seguinte tabela.

UTILIZE ÓLEOS COM A SEGUINTE VISCOSIDADE SAE

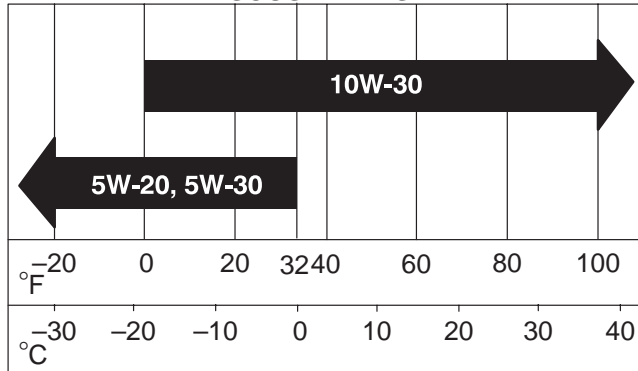

Mudança do óleo do motor

1. Ligue o motor e deixe-o a funcionar durante cinco minutos. Desta forma, o óleo aquece e flui melhor.
2. Accione o travão de mão, pare a bomba, desligue o motor e retire a chave da ignição.
3. Solte o trinco na parte de trás do banco e empurre-o para a frente.

⚠Cuidado⚠

Depois do carro de rega trabalhar os componentes debaixo do banco ficam quentes. Se tocar nestes componentes quentes pode queimar-se.

Deixe o carro de rega arrefecer antes de efectuar as operações de manutenção ou tocar nos componentes debaixo do capot.

4. Coloque um recipiente debaixo do orifício de purga de óleo.
5. Retire o tampão de escoamento (Fig. 32).



Figura 32

1. Tampão de escoamento do óleo

6. Quando tiver drenado completamente o óleo, volte a colocar o tampão de escoamento e aperte com uma força de 13,6 Nm.
7. Deverá eliminar o óleo usado num centro de reciclagem certificado.
8. Coloque lentamente cerca de 80% da quantidade de óleo especificada no bocal de enchimento do óleo (Fig. 33).

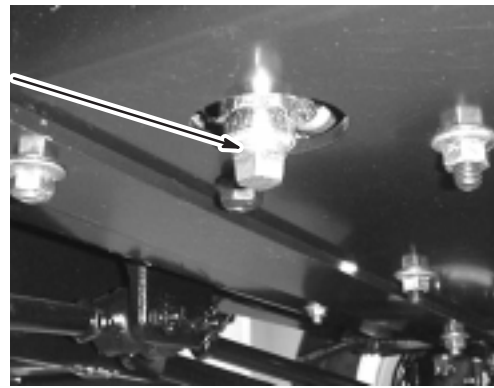

Figura 33

1. Bocal de enchimento do óleo

9. Verifique o nível de óleo; consultar a secção Verificação do óleo do motor, página 15.
10. Adicione devagar o óleo suficiente para elevar o nível de óleo até à marca cheio da vareta.

Importante Se exceder a quantidade de óleo no cárter, pode danificar o motor.

Substituição do filtro de óleo do motor

1. Retire o óleo do motor; consulte a secção Mudança do óleo, página 34, passos 1 a 7.
2. Retire o filtro do óleo antigo (Fig. 34).



Figura 34

1. Filtro do óleo
2. Adaptador do filtro

3. Limpe a superfície da junta do adaptador do filtro (Fig. 34).
4. Aplique uma fina camada de óleo novo na junta de borracha do filtro de substituição (Fig. 34).
5. Coloque o filtro de substituição no adaptador do filtro. Rode o filtro de óleo no sentido dos ponteiros do relógio até que a junta de borracha faça contacto com o adaptador do filtro e, em seguida, aperte o filtro mais 1/2 volta (Fig. 34).
6. Encha o cárter com o óleo novo adequado; consultar a secção Mudança do óleo, página 34, passos 8 a 10.
7. Deverá eliminar o filtro de óleo usado num centro de reciclagem certificado.

Lubrificação do carro de rega

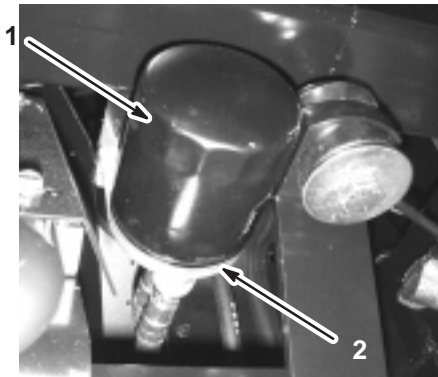
Lubrifique todos rolamentos e casquilhos após cada 100 horas de funcionamento ou anualmente, consoante o que ocorrer em primeiro lugar.

Tipo de lubrificante: Massa Nº 2 para utilizações gerais, à base de lítio

1. Limpe os bocais de lubrificação de modo a evitar a penetração de matérias estranhas nas bielas ou buchas.
2. Introduza massa lubrificante na biela ou bucha.
3. Limpe a massa lubrificante em excesso.

Os pontos de lubrificação encontram-se nas posições indicadas nas figuras 35 a 41.



Figura 35



Figura 36

Quatro de cada lado

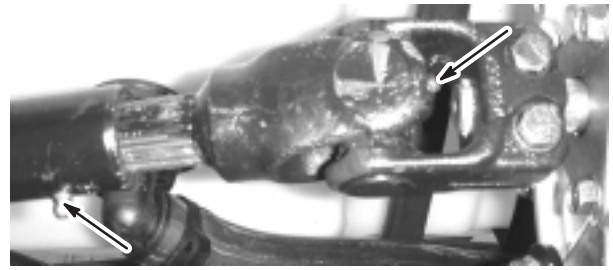

Figura 37

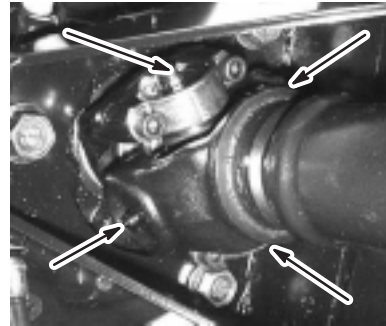
Três de cada lado



Figura 38
Cinco de cada lado

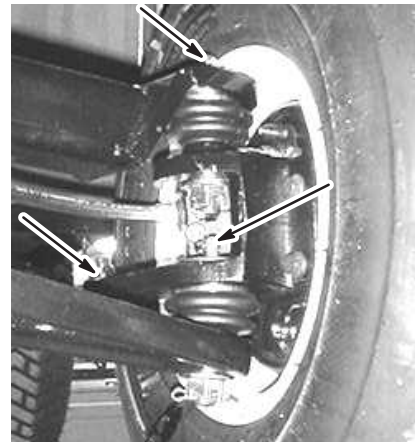

Figura 41

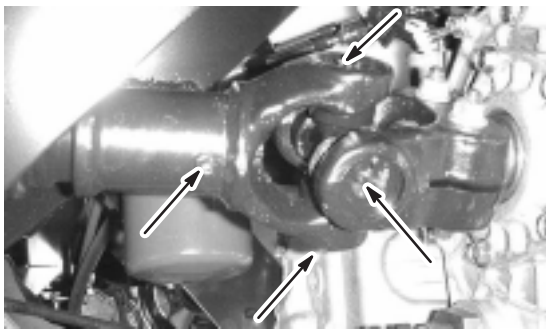

Figura 39

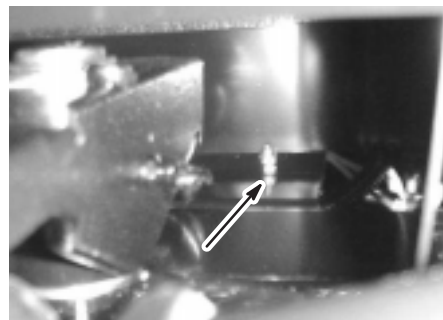

Figura 40

Substituição do filtro de combustível

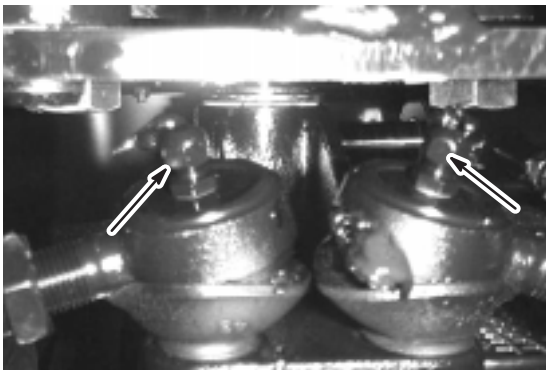
Substitua o filtro de combustível após cada 100 horas de funcionamento.

1. Accione o travão de mão, pare a bomba, desligue o motor e retire a chave da ignição.
2. Solte o trinco na parte de trás do banco e empurre-o para a frente.
3. Aperte a tubagem em cada lado do filtro de combustível para evitar a saída de gasolina pelos tubos quando retirar o filtro.
4. Coloque um recipiente de escoamento debaixo do filtro.
5. Aperte as pontas dos grampos da tubagem afaste-as do filtro (Fig. 42).
6. Retire o filtro das linhas de combustível.

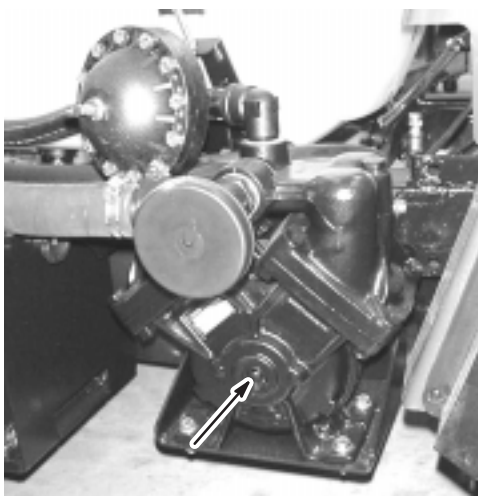
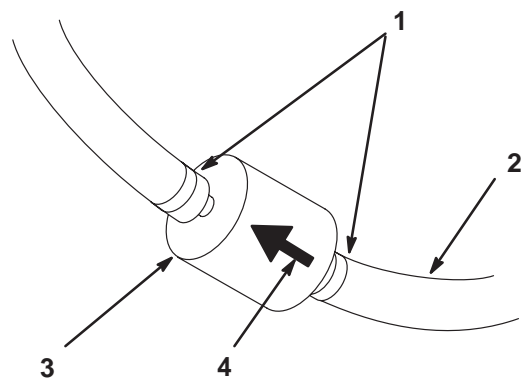

m-3365

Figura 42

- | | |
|-------------------------|-----------------------------|
| 1. Grampos da tubagem | 3. Filtro |
| 2. Linha de combustível | 4. Seta do sentido do fluxo |

7. Instale um filtro novo e coloque os grampos da tubagem junto ao filtro.

Certifique-se de que a seta do sentido do fluxo aponta no sentido do motor.

Substituição do fluido da transmissão/hidráulico

Substitua o fluido hidráulico da transmissão, o filtro e limpe o filtro de rede a cada 800 horas de operação.

1. Coloque o carro de rega numa superfície nivelada, accione o travão de mão, desligue a bomba, desligue o motor e retire a chave da ignição.
2. Coloque um recipiente de escoamento debaixo do bujão de drenagem do reservatório.
3. Retire o bujão de escoamento da parte lateral do reservatório e deixe o fluido hidráulico escorrer para o recipiente.



Figura 43

1. Vareta do hidráulico 2. Bujão de dreno

4. Repare na posição da tubagem do hidráulico e no conector de 90° ligado ao carro de rega.
5. Retire o tubo do hidráulico e o conector de 90°.
6. Desmonte o filtro de rede e lave-o em sentido inverso do fluxo com um produto desengordurante.

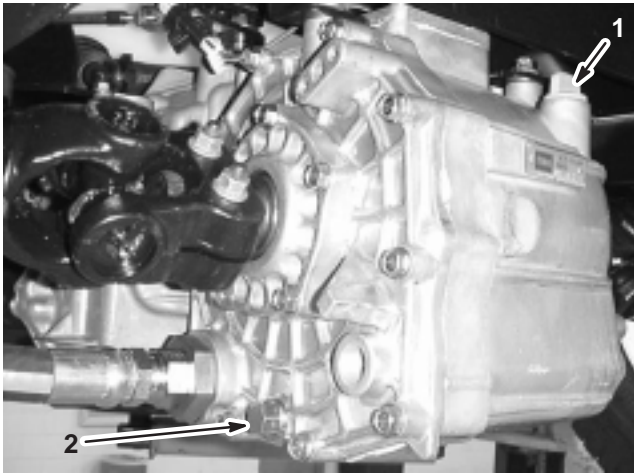

Figura 44

1. Filtro de rede do sistema hidráulico

7. Deixe o filtro de rede secar ao ar.
 8. Volte a colocar o filtro.
 9. Ligue o tubo do hidráulico e o conector de 90° ao filtro.
 10. Coloque e aperte o bujão de dreno.
 11. Encha o depósito com cerca de 7 litros de Dextron III ATF.
- Importante** Utilize apenas os fluidos hidráulicos especificados. A utilização de outros fluidos poderá danificar o sistema.
12. Ligue o motor e conduza o carro de rega para encher o sistema hidráulico. Volte a verificar o nível do fluido e junte mais óleo, se necessário.

Substituição do filtro hidráulico

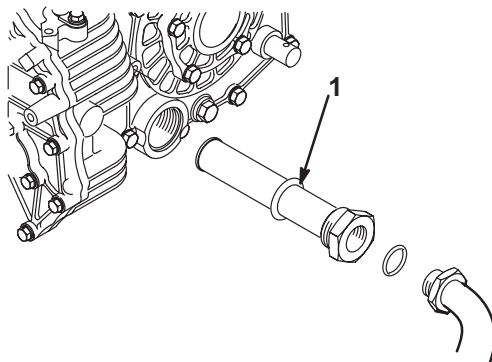
Inicialmente, substitua o filtro do hidráulico após cada 8 horas de funcionamento. Depois substitua após cada 800 horas.

Utilize o filtro de substituição Toro (Peça N.º. 54-0110).

Importante A utilização de outro filtro poderá anular a garantia de alguns componentes.

1. Coloque o carro de rega numa superfície nivelada, accione o travão de mão, desligue a bomba, desligue o motor e retire a chave da ignição.
2. Limpe a zona de montagem do filtro.
3. Coloque um recipiente de escoamento debaixo do filtro.
4. Desmonte o filtro.
5. Lubrifique a junta do filtro novo.



Figura 45

1. Filtro hidráulico 2. Junta

6. Certifique-se de que a zona de montagem do filtro se encontra limpa.

7. Aperte o filtro até que a junta toque na placa de montagem e, em seguida aperte o filtro meia volta.
8. Ligue o motor e deixe funcionar a máquina durante dois minutos para eliminar o ar do sistema. Desligue o motor, verifique o nível de óleo e eventuais fugas.

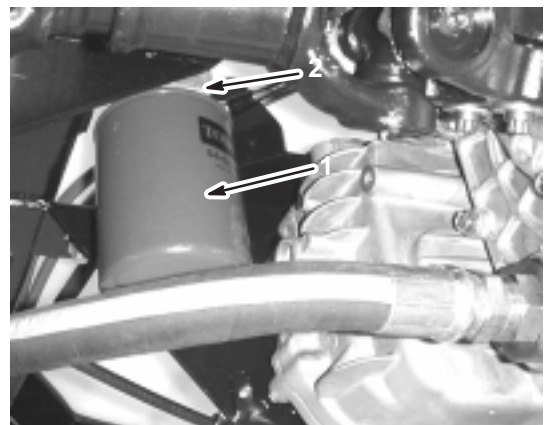
Substituição do fluido da caixa de velocidades de accionamento da bomba

Substitua o fluido da caixa de velocidades de accionamento da bomba após as primeiras 50 horas e depois todas as 400 horas.

1. Coloque o carro de rega numa superfície nivelada, accione o travão de mão, desligue a bomba, desligue o motor e retire a chave da ignição.
2. Coloque um recipiente de escoamento debaixo do bujão de drenagem da caixa de velocidades da accionamento da bomba.



Figura 46

- | | |
|--|-----------------------|
| 1. Caixa de velocidades de accionamento da bomba | 2. Tubo de enchimento |
| | 3. Bujão de dreno |

3. Retire o bujão de enchimento e escoamento (Fig. 46), para permitir a drenagem do óleo para o recipiente.
4. Monte e aperte o tampão de drenagem quando o fluido parar de escorrer.
5. Adicione cerca de 1 L de lubrificante sintético Mobil SHC 634 ao tubo de enchimento.

Importante Utilize apenas lubrificante sintético Mobil SHC 634 ou outro equivalente na caixa de velocidades. Os óleos não sintéticos podem não funcionar da melhor forma danificando a caixa de velocidades da bomba.

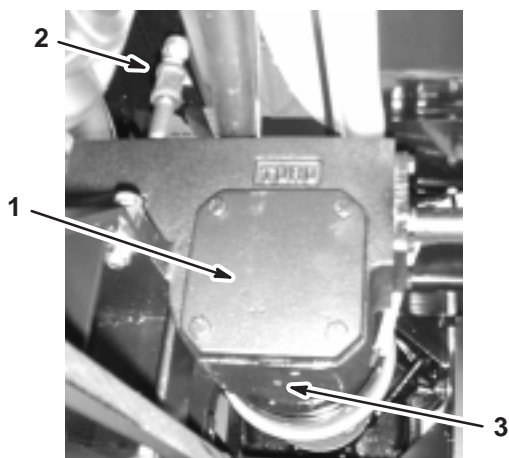
6. Volte a colocar o bujão de enchimento.

Verificação dos travões

Os travões são um elemento de segurança muito importante no carro de rega. Inspeccione os travões da seguinte forma cada 100 horas:

- Verificar se as pastilhas se encontram gastas ou danificadas. Se a espessura (da pastilha ou calço) for inferior a 1,6 mm, deverá substituí-los.
- Verifique se a placa traseira e outros componentes apresentam sinais de desgaste ou deformação. Se encontrar alguma deformação, substitua os respectivos componentes.

Ajuste do travão de mão

Verifique o ajuste do travão de mão cada 200 horas de funcionamento.

1. Desaperte o parafuso de afinação que fixa o manípulo à alavanca do travão de mão.



Figura 47

- | | |
|------------------------------|-------------------------|
| 1. Alavanca do travão de mão | 2. Manípulo |
| | 3. Parafuso de afinação |

2. Rode o manípulo até que seja necessário aplicar um binário de 156–200 N, para activar a alavanca.
3. Aperte o parafuso de afinação.

Ajuste do alinhamento da roda dianteira

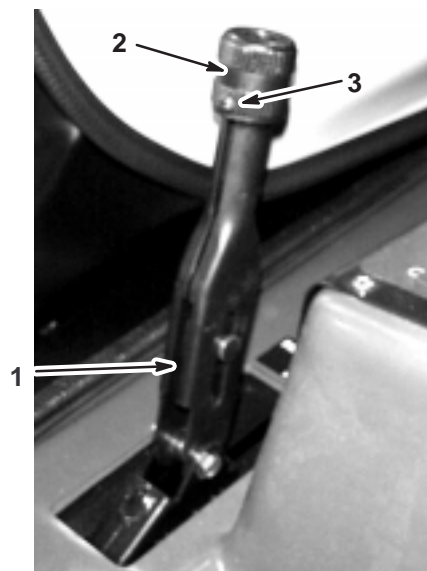
Deverá verificar o alinhamento da roda traseira a cada 100 horas de funcionamento ou anualmente, consoante o que ocorrer primeiro. O alinhamento deve ser de 0 a 6 mm.

1. Encha o depósito com cerca de 303 L de água.
2. Verifique e encha todos os pneus; consulte a secção Verificação da pressão dos pneus, página 15.
3. Conduza o carro de rega para a frente e para trás algumas vezes para amolecer os braços A e, em seguida conduza para a frente pelo menos 3 m.
4. Meça a distância entre os pneus dianteiros à altura do eixo (na zona dianteira e traseira dos pneus dianteiros) (Fig. 48). É necessário um objecto imóvel ou um medidor de alinhamento para a medição traseira dos pneus dianteiros à altura do eixo. Utilize o mesmo objecto ou medidor de alinhamento para obter uma medição precisa da dianteira dos pneus dianteiros à altura do eixo (Fig. 48).

A parte dianteira dos pneus deve ficar mais perto entre 0 a 6 mm que a parte de trás dos pneus dianteiros.



Figura 48

- | | |
|-------------------------------|--------------------------------|
| 1. Centro do pneu – traseiro | 4. Objecto imóvel |
| 2. Centro do pneu – dianteiro | 5. Distância do centro do eixo |
| 3. Centro do eixo | 6. Régua de 15 cm |

5. Se a medição obtida não corresponder aos valores especificados, desaperte as porcas de segurança nas extremidades das barras transversais (Fig. 49).

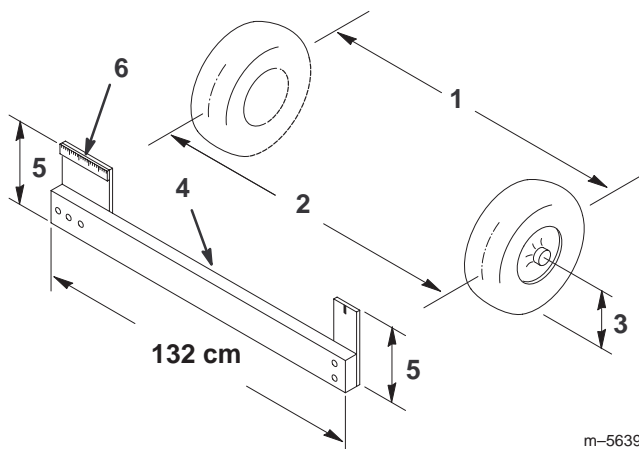

Figura 49

- | | |
|-----------------------|----------------------|
| 1. Porca de segurança | 2. Barra transversal |
|-----------------------|----------------------|

6. Rode as barras para deslocar a zona dianteira do pneu para o interior ou para o exterior.

Nota: Quando terminar as barras transversais devem ter o mesmo comprimento.

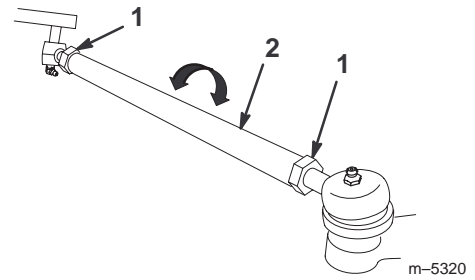
7. Volte a apertar as porcas da barra transversal quando a operação de ajuste estiver concluída.
8. Certifique-se de que movimenta livremente o volante em ambas as direcções.

Manutenção da correia de transmissão

Verificar a correia de transmissão

Verifique o estado e a tensão da correia da transmissão após o primeiro dia de utilização e, posteriormente, cada 200 horas de funcionamento.

1. Coloque o carro de rega numa superfície nivelada, accione o travão de mão, coloque o selector das velocidades em ponto morto, desligue a bomba, desligue o motor e retire a chave da ignição.
2. Rode e verifique se a correia de transmissão apresenta sinais de desgaste ou está danificada. Substitua a correia, sempre que for necessário.



Figura 50

- | | |
|--|--------------------------|
| 1. Correia da transmissão | 3. Embraiagem primária |
| 2. Guia da correia (mostrada apenas uma) | 4. Embraiagem secundária |

Substituição da correia de transmissão

1. Desaperte as 2 guias da correia que estão perto da embraiagem secundária (Fig. 50).
2. Rode e coloque a correia sobre a embraiagem secundária (Fig. 50).
3. Retire a correia da embraiagem primária (Fig. 50).
4. Coloque a nova correia sobre a embraiagem primária (Fig. 50).
5. Rode e coloque a correia sobre a embraiagem secundária (Fig. 50).
6. Aperte as guias da correia a uma distância de 1/2 cm da polia.

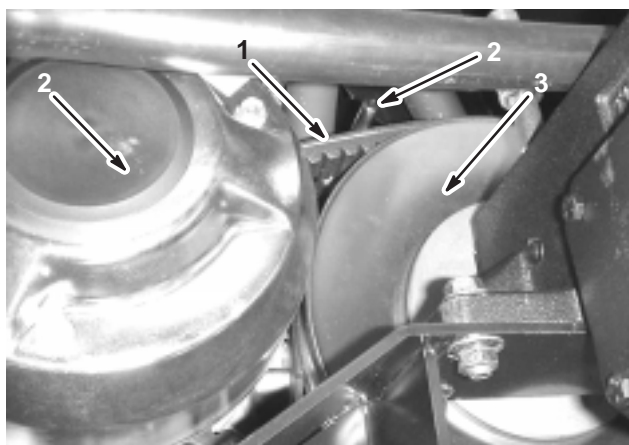
Ajuste da correia da bomba de direcção

Verifique a tensão da correia da bomba de direcção após o primeiro dia de utilização e, posteriormente, cada 100 horas de funcionamento. A correia deve flectir cerca de 5 mm quando é exercida uma força de 22 N a meio da parte superior.

1. Coloque a máquina numa superfície plana, engate o travão de mão, desligue o motor e retire a chave da ignição.
2. Desaperte os parafusos de montagem da bomba de direcção (Fig. 51).



Figura 51

- | | |
|---------------------------------|---|
| 1. Correia da bomba de direcção | 3. Parafusos de montagem da bomba de direcção |
| 2. Bomba de direcção | |

3. Desloque a bomba até a correia ficar com uma folga de 5 mm quando for aplicada uma força de 22 N e, em seguida, aperte os parafusos de montagem, começando pelo parafuso mais perto da cambota do motor.

Substituição das velas de ignição

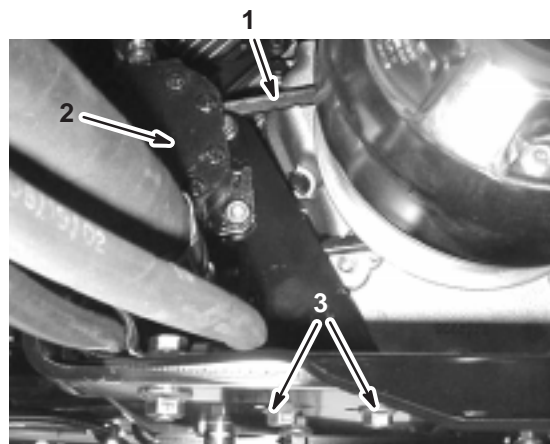
Deve substituir as velas após cada 200 de funcionamento. Antes de montar as velas de ignição, certifique-se de que foi aplicada a folga correcta entre os eléctrodos central e lateral. Utilize uma chave de velas para retirar e montar as velas de ignição e um calibre de lâminas para verificar e ajustar as folgas.

Tipo: Champion RC-12YC (ou equivalente)

Folga: 0,76 mm

Desmontagem das velas de ignição

1. Accione o travão de mão, pare a bomba, desligue o motor e retire a chave da ignição.
2. Solte o trinco na parte de trás do banco e empurre-o para a frente.
3. Puxe os cabos das velas (Fig. 52).
4. Para evitar qualquer dano, limpe à volta das velas de ignição para impedir que entrem impurezas para dentro do motor.
5. Retire as velas de ignição e as anilhas de metal.



Figura 52

1. Cabo da vela de ignição
2. Vela de ignição

Verificação das velas de ignição

1. Veja a parte central das velas de ignição (Fig. 53).

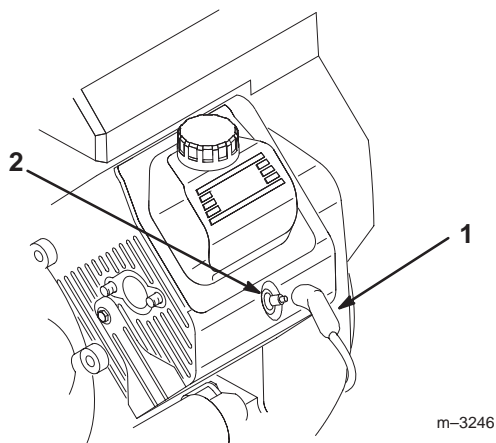
Se verificar uma cobertura castanha ou cinzenta no isolante, o motor está a funcionar correctamente. Uma cobertura preta no isolante indica que o filtro de ar está sujo.

Importante Não limpe as velas de ignição. Substitua sempre as velas que tiverem uma cobertura preta, os eléctrodos gastos, uma película de óleo ou apresentarem fissuras.

2. Verifique a folga entre os eléctrodos central e lateral (Fig. 53) e dobre o eléctrodo lateral, se verificar uma folga incorrecta.



Figura 53

1. Isolante do eléctrodo central
2. Eléctrodo lateral
3. Folga (não está à escala)

Montagem das velas de ignição

1. Coloque as velas de ignição e as anilhas de metal.
2. Aperte as velas de ignição com uma força de 24,4 a 29,8 Nm.
3. Coloque os cabos nas velas de ignição (Fig. 52).
4. Feche e tranque o banco.

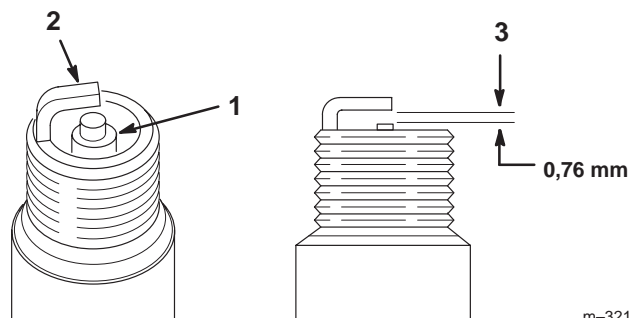
Substituição dos fusíveis

Existem 2 fusíveis e 2 ranhuras vazias no sistema eléctrico. Encontram-se debaixo do banco (Fig. 54).

Sistema eléctrico principal	30 amp
Sistema de pulverização	10 amp
Livre	20 amp
Livre	30 amp



Figura 54

1. Sistema eléctrico principal
2. Sistema de pulverização
3. 20 amp livre
4. 30 amp livre

Manutenção da bateria

⚠ Aviso ⚠

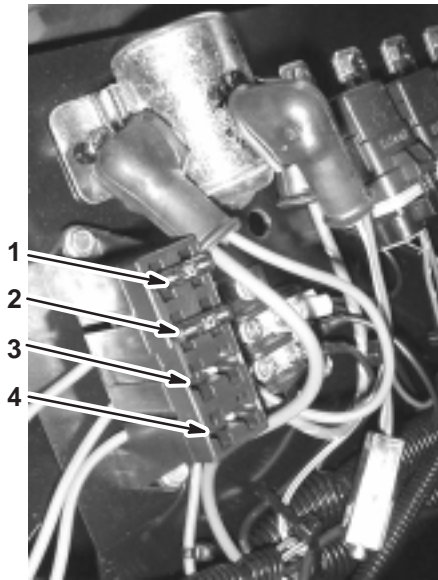
CALIFÓRNIA

Aviso da proposição 65

Os pólos, terminais e restantes acessórios da bateria contêm chumbo, derivados de chumbo e outros químicos que podem provocar cancro e problemas reprodutivos. *Lave as mãos após a operação.*

Importante Não faça ligações directas no carro de rega.

Mantenha sempre a bateria limpa e carregada. Utilize uma toalha de papel para limpar a bateria e a respectiva caixa. Se os terminais da bateria se encontrarem corroídos, limpe-os com uma solução de quatro partes de água e uma parte de bicarbonato de sódio. Aplique uma leve camada de massa nos terminais da bateria para evitar a corrosão.

Voltagem: 12 volts com 280 amps, para arranque frio a 0° F.

Retirar a bateria

1. Coloque o carro de rega numa superfície nivelada, accione o travão de mão, desligue a bomba, desligue o motor e retire a chave da ignição.
2. Desaperte os manípulos na parte lateral da caixa da bateria e retire a cobertura da bateria (Fig. 55).



Figura 55

1. Manípulos
2. Bateria

3. Retire as fixações e os fechos da bateria (Fig. 55).
4. Desligue o cabo negativo (negro) do pólo da bateria.

⚠ Aviso ⚠

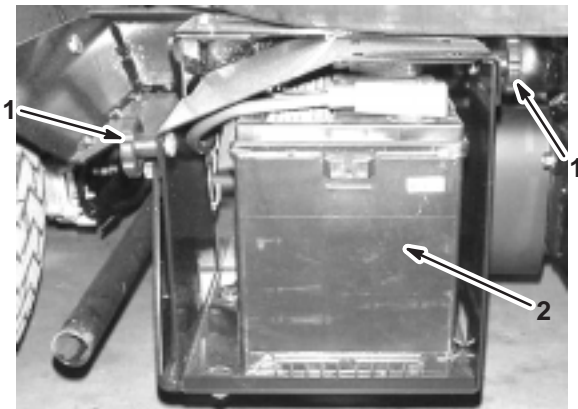
A ligação incorrecta dos cabos da bateria poderá danificar o carro de rega e os cabos produzindo faíscas. As faíscas poderão provocar uma explosão dos gases da bateria e os consequentes acidentes pessoais.

- **Desligue *sempre* o cabo negativo (negro) antes de desligar o cabo positivo (vermelho).**
- **Ligue *sempre* o cabo positivo (vermelho) antes de ligar o cabo negativo (negro).**



Aviso



Os terminais da bateria e as ferramentas de metal poderão provocar curto-circuitos noutros componentes do veículo, produzindo faíscas. As faíscas poderão provocar uma explosão dos gases da bateria e os consequentes acidentes pessoais.

- Quando retirar ou montar a bateria, não toque com os terminais da bateria noutras peças metálicas do carro de rega.
- Deverá evitar quaisquer curto-circuitos entre os terminais da bateria e as peças metálicas do carro de rega.
- Mantenha sempre a faixa da bateria na sua posição correcta de modo a proteger e manter a bateria bem fixa.

5. Desligue o cabo positivo (vermelho) do pólo da bateria.
6. Retire a bateria.

Montar a bateria

1. Coloque a bateria de modo a que os terminais fiquem virados para a frente do carro de rega.
2. Coloque o cabo positivo (vermelho) no terminal positivo (+) e o cabo negativo (negro) no terminal negativo (-) da bateria e fixe-os com os parafusos e as porcas. Coloque a cobertura de borracha no pólo positivo da bateria.
3. Coloque a fixação da bateria, assim como os fechos que retirou anteriormente (Fig. 55).

Importante Mantenha sempre a fixação da bateria na posição correcta de modo a proteger e manter a bateria bem fixa.

4. Coloque a cobertura da bateria, e aperte-a com os 2 manípulos (Fig. 55).

Verificação do nível de electrólito

Deverá verificar o nível do electrólito da bateria cada 50 horas de funcionamento ou, se a máquina estiver guardada, mensalmente.

1. Desaperte os manípulos na parte lateral da caixa da bateria e retire a cobertura da bateria (Fig. 55).
2. Retire as tampas de enchimento. Se o nível de electrólito não atingir a linha de enchimento, deverá adicionar a quantidade necessária de água destilada; consulte a secção Juntar água à bateria, na página 43.



Perigo



O electrólito da bateria contém ácido sulfúrico, uma substância extremamente venenosa que pode provocar queimaduras graves.

- Não beba electrólito e evite qualquer contacto com a pele, olhos e vestuário. Utilize óculos de protecção para proteger os olhos e luvas de borracha para proteger as mãos.
- Ateste a bateria apenas em locais onde exista água limpa para lavar as mãos.

Juntar água à bateria

A melhor altura para juntar água à bateria é imediatamente antes de ligar a máquina. Desta forma, a água irá misturar-se de forma homogénea com o electrólito.

1. Limpe a zona superior da bateria com uma toalha de papel.
2. Retire as tampas de enchimento da bateria e encha devagar cada célula com água destilada até que o nível de electrólito atinja a linha de enchimento. Volte a colocar as tampas de enchimento.

Importante Não encha demasiado a bateria. Poderá derramar electrólito sobre as outras peças do carro de rega acelerando a sua deterioração.

Carregamento da bateria

Importante Deverá manter sempre a bateria carregada (1,260 de gravidade específica). Este procedimento torna-se especialmente importante quando a temperatura desce abaixo dos 0° C.

1. Retire a bateria do chassis, consulte a secção Retirar a bateria, na página 42.
2. Verifique o nível de electrólito; consultar a secção Verificação do nível de electrólito, página 43.
3. Ligue um carregador de baterias de 3 a 4 amperes aos pólos da bateria. Carregue a bateria com um carregador de bateria de 3 a 4 amperes, durante 4 a 8 horas (12 volts). Não carregue demasiado a bateria.



Aviso



O carregamento da bateria poderá gerar gases explosivos.

Não fume perto da bateria e mantenha faíscas e chamas longe da mesma.

4. Volte a colocar a bateria no chassis; consulte a secção Montar a bateria, na página 43.

Guardar a bateria

Se for necessário guardar a máquina por um período superior a 30 dias, deverá retirar a bateria e carregá-la completamente. Guarde-a num local seguro ou na própria máquina. Se optar por guardá-la na máquina não ligue os cabos. Guarde a bateria num local fresco para evitar que a carga se deteriore mais rapidamente. Para evitar que a bateria congele, certifique-se de que esta se encontra completamente carregada.

Limpeza do filtro de rede da sucção

Limpe o filtro de rede da sucção diariamente. Se utilizou químicos em pó, limpe o filtro depois de gastar cada depósito.

1. Retire a fixação do encaixe vermelho colocado na tubagem mais larga na parte superior do depósito.



Figura 56

1. Filtro de rede da sucção
2. Retire a tubagem do depósito.
3. Retire o filtro de rede do orifício.
4. Limpe o filtro de rede com água corrente.
5. Monte o filtro de rede, colocando totalmente no orifício.
6. Ligue a tubagem à parte superior do depósito e aperte-a com a fixação.

Limpeza do fluxímetro

Ocasionalmente, o fluxímetro pode necessitar de ser limpo, para eliminar qualquer obstrução, da seguinte forma:

1. Desligue o cabo do fluxímetro dos contactos.
2. Retirar a cobertura de suporte do corpo do fluxímetro (Fig. 57).



Figura 57

1. Cobertura de suporte
2. Conjunto do cilindro
3. Fluxímetro

3. Retire o cilindro do fluxímetro puxando com cuidado.
4. Utilize água morna, uma escova macia e um detergente suave para limpar o fluxímetro e o cilindro. Retire quaisquer detritos metálicos.

Importante Não utilize solventes ou combustível para limpar o fluxímetro.

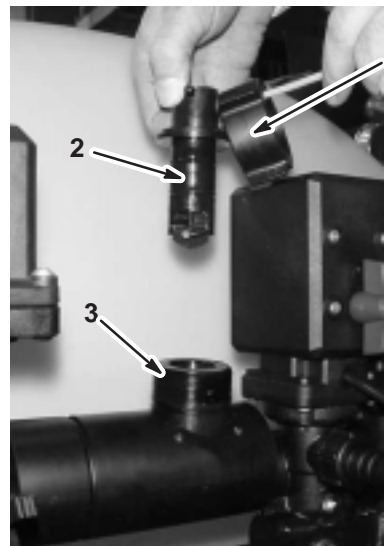
5. Coloque o cilindro no corpo do fluxímetro.

Importante O cilindro só entra no corpo de uma forma, para isso é preciso alinhar a ranhura na parte lateral da peça. Não force a colocação do cilindro no corpo se não colocar a peça desta forma.

6. Coloque a cobertura de suporte.
7. Ligue o fio ao fluxímetro.

Armazenamento

1. Coloque o carro de rega numa superfície nivelada, accione o travão de mão, desligue a bomba, desligue o motor e retire a chave da ignição.
2. Limpe a sujidade e a fuligem de toda a máquina, incluindo a parte exterior das aletas da cabeça do cilindro e o revestimento da turbina.

Importante Pode lavar a máquina com água e um detergente suave. **Não utilize água sob pressão** para lavar a máquina. A lavagem de pressão pode danificar o sistema eléctrico ou retirar qualquer lubrificação aplicada nos pontos de fricção. Evite a utilização excessiva de água, especialmente próximo da zona do painel de controlo, luzes, motor e bateria.

3. Limpe o sistema de pulverização; consulte a secção Limpeza do carro de rega, página 29.
4. Adicione um anticorrosivo sem álcool e uma solução anticongelante RV ao sistema e ligue a bomba durante alguns minutos para que possa circular e, em seguida, drene o sistema de pulverização na totalidade.
5. Verifique os travões; consulte a secção Verificação dos travões, página 38.
6. Manter do filtro de ar; consulte a secção Manutenção do filtro de ar, página 32.
7. Lubrificar o carro de rega; consulte a secção Lubrificação do carro de rega, página 35.
8. Substituir o óleo do motor; consulte a secção Manutenção do óleo do motor, página 34.
9. Verificar a pressão dos pneus; consulte a secção Verificação da pressão dos pneus, página 15.
10. Para um armazenamento superior a 30 dias, prepare o sistema de combustível da seguinte forma:

- A. Adicione ao depósito um estabilizador/condicionador de combustível com base de petróleo.

Siga as instruções de mistura do fabricante do estabilizador. (7,8 ml por litro). **Não utilize um estabilizador com base de álcool (etanol ou metanol).**

Nota: O estabilizador/condicionador de combustível é mais eficaz quando é misturado com gasolina nova e é utilizado frequentemente.

- B. Ligue o motor para distribuir o combustível condicionado pelo sistema de combustível (5 minutos).
- C. Desligue o motor, deixe-o arrefecer e, em seguida, drene o depósito de combustível.

- D. Volte a ligar o motor e deixe-o trabalhar até parar.
- E. Abafar o motor.
- F. Ligue o motor e deixe-o trabalhar até não conseguir voltar a ligá-lo.
- G. A gasolina deverá ser eliminada de forma adequada. Recicle de acordo com as normas locais.

Importante Não armazene gasolina estabilizada/condicionada mais de 90 dias.

11. Retire as velas de ignição e verifique o seu estado; consulte a secção Substituição das velas de ignição, página 41.
12. Depois de retirar as velas de ignição do motor, coloque duas colheres de óleo nos orifícios das velas.
13. Utilize o arranque eléctrico para fazer girar o motor e distribuir o óleo pelo interior do cilindro.
14. Volte a colocar as velas de ignição aplicando o aperto recomendado; consulte a secção Substituição das velas de ignição, página 41.

Nota: Não coloque os cabos nas velas de ignição.

15. Retire a bateria do chassis, verifique o nível do electrólito e carregue a bateria; consulte a secção Manutenção da bateria, página 42.

Nota: Não ligue os cabos da bateria aos terminais da bateria durante o armazenamento.

Importante A bateria deve ser totalmente carregada para evitar que congele e seja danificada por temperaturas inferiores a 0°C. Uma bateria totalmente carregada mantém a sua carga durante cerca de 50 dias com uma temperatura inferior a 4°C. Se as temperaturas forem superiores a 4°C, verifique o nível da água na bateria e carregue-a cada 30 dias.

16. Verifique e aperte todos os pernos, porcas e parafusos. Repare ou substitua qualquer peça danificada.
17. Verifique o estado de todas as tubagens, e substitua as que estiverem danificadas ou gastas.
18. Aperte todos os encaixes das tubagens.
19. Pinte todas as superfícies de metal arranhadas ou descascadas.

A pintura é disponibilizada pelo Serviço de assistência autorizado.

20. Guarde a máquina numa garagem ou armazém limpo e seco.
21. Retire a chave da ignição e coloque-a num local seguro, fora do alcance das crianças.
22. Cubra a máquina para a proteger e mantê-la limpa.

Resolução de problemas

Resolução de problemas do motor e do veículo

Problema	Causa possível	Acção correctiva
O arranque eléctrico não dá sinal.	<ol style="list-style-type: none">1. O selector das mudanças pode não estar em ponto morto.2. As ligações eléctricas estão corroídas ou soltas.3. Existe um fusível fundido ou solto.4. A bateria está descarregada.5. O sistema de bloqueio de segurança não está a funcionar correctamente.6. O arranque eléctrico ou o solenóide do arranque eléctrico está avariado.7. Componentes internos do motor gripados.	<ol style="list-style-type: none">1. Carregue no pedal de travão e coloque o selector das mudanças em ponto morto.2. Verifique se as ligações eléctricas estão a fazer bom contacto.3. Corrija ou substitua o fusível.4. Carregue ou substitua a bateria.5. Contacte o seu Serviço de assistência autorizado.6. Contacte o seu Serviço de assistência autorizado.7. Contacte o seu Serviço de assistência autorizado.
O motor roda, mas não liga.	<ol style="list-style-type: none">1. O depósito de combustível está vazio.2. O sistema de combustível tem sujidade, água ou combustível muito antigo.3. Linha de combustível entupida.4. O cabo de ignição da vela está desligado.5. A vela de ignição está danificada ou suja.6. O relé de paragem não tem corrente.7. A ignição não funciona.	<ol style="list-style-type: none">1. Abasteça com combustível novo.2. Drene e limpe o sistema de combustível; adicione combustível novo.3. Limpe ou substitua.4. Volte a ligar a vela de ignição.5. Substitua a vela de ignição.6. Contacte o Serviço de assistência autorizado.7. Contacte o Serviço de assistência autorizado.

Problema	Causa possível	Ação correctiva
O motor liga mas não fica a trabalhar.	<ol style="list-style-type: none"> 1. A ventilação do depósito de combustível está obstruída. 2. Existe sujidade ou água no sistema de combustível. 3. O filtro de combustível está entupido. 4. Existe um fusível fundido ou solto. 5. A bomba de combustível está avariada. 6. O carburador não funciona. 7. Cabos soltos ou ligações deficientes. 8. A junta da cabeça do cilindro está estragada. 	<ol style="list-style-type: none"> 1. Substitua o tampão do depósito de combustível. 2. Drene e limpe o sistema de combustível; adicione combustível novo. 3. Substitua o filtro de combustível. 4. Corrija ou substitua o fusível. 5. Contacte o Serviço de assistência autorizado. 6. Contacte o Serviço de assistência autorizado. 7. Verifique e aperte as ligações dos cabos. 8. Contacte o Serviço de assistência autorizado.
O motor roda, mas bate ou falha.	<ol style="list-style-type: none"> 1. O sistema de combustível tem sujidade, água ou combustível muito antigo. 2. O cabo de ignição da vela está solto. 3. A vela de ignição está danificada. 4. Cabos soltos ou ligações deficientes. 5. Sobreaquecimento do motor 	<ol style="list-style-type: none"> 1. Drene e limpe o sistema de combustível; adicione combustível novo. 2. Volte a ligar o cabo da vela de ignição. 3. Substitua a vela de ignição. 4. Verifique e aperte as ligações dos cabos. 5. Consulte O motor sobreaquece.
O motor não funciona ao ralenti.	<ol style="list-style-type: none"> 1. A ventilação do depósito de combustível está obstruída. 2. O sistema de combustível tem sujidade, água ou combustível muito antigo. 3. A vela de ignição está danificada ou partida. 4. As passagens de ralenti do carburador estão obstruídas. 5. O parafuso de ajuste do ralenti está mal afinado. 6. A bomba de combustível está avariada. 7. Pouca compressão. 8. O filtro de ar está sujo. 	<ol style="list-style-type: none"> 1. Substitua o tampão do depósito de combustível. 2. Drene e limpe o sistema de combustível; adicione combustível novo. 3. Substitua a vela de ignição. 4. Contacte o Serviço de assistência autorizado. 5. Contacte o Serviço de assistência autorizado. 6. Contacte o Serviço de assistência autorizado. 7. Contacte o Serviço de assistência autorizado. 8. Limpe ou substitua.

Problema	Causa possível	Acção correctiva
O motor sobreaquece.	<ol style="list-style-type: none"> 1. O nível de óleo no cárter é incorrecto. 2. Carga excessiva. 3. Os filtros de entrada do ar estão sujos. 4. As aletas de refrigeração e as passagens de ar na parte inferior do revestimento da turbina do motor e/ou o ecrã rotativo de admissão do ar estão obstruídos. 5. A mistura de combustível é pobre. 	<ol style="list-style-type: none"> 1. Encha ou drene até atingir a marca cheio. 2. Reduza a carga; utilize uma velocidade mais lenta. 3. Limpe após cada utilização. 4. Limpe após cada utilização. 5. Contacte o Serviço de assistência autorizado.
O motor perde potência.	<ol style="list-style-type: none"> 1. O nível de óleo no cárter é incorrecto. 2. O filtro de ar está sujo. 3. O sistema de combustível tem sujidade, água ou combustível muito antigo. 4. O motor está sobreaquecido. 5. A vela de ignição está danificada ou suja. 6. O orifício de ventilação no encaixe de ventilação do depósito de combustível está obstruído. 7. Pouca compressão. 	<ol style="list-style-type: none"> 1. Encha ou drene até atingir a marca cheio. 2. Limpe ou substitua. 3. Drene e limpe o sistema de combustível; adicione combustível novo. 4. Consulte O motor sobreaquece. 5. Substitua a vela de ignição. 6. Substitua o tampão do depósito de combustível. 7. Contacte o Serviço de assistência autorizado.
O carro de rega não funciona ou está muito lento em ambos os sentidos porque o motor vai abaixo ou perde velocidade.	<ol style="list-style-type: none"> 1. O travão de mão está accionado. 	<ol style="list-style-type: none"> 1. Desengate o travão de mão

Problema	Causa possível	Acção correctiva
O carro de rega não funciona em qualquer sentido.	<ol style="list-style-type: none"> 1. O selector das velocidades está em ponto morto. 2. O travão de mão não foi libertado ou está encravado. 3. A transmissão não funciona. 4. A ligação de controlo precisa de ser ajustada ou substituída. 5. O veio de transmissão ou o cubo da roda foi danificado. 	<ol style="list-style-type: none"> 1. Carregue no pedal de travão e engrene uma mudança. 2. Desengate o travão de mão ou verifique as ligações. 3. Contacte o Serviço de assistência autorizado. 4. Contacte o Serviço de assistência autorizado. 5. Contacte o Serviço de assistência autorizado.
Vibração ou ruído anormal.	<ol style="list-style-type: none"> 1. Os parafusos de montagem do motor estão soltos. 2. Existe um problema com o motor. 	<ol style="list-style-type: none"> 1. Aperte os parafusos de montagem do motor. 2. Contacte o Serviço de assistência autorizado.

Resolução de problemas com o carro de rega

Problema	Causa possível	Acção correctiva
Uma secção das rampas não pulveriza.	<ol style="list-style-type: none"> 1. A ligação eléctrica da válvula da rampa está suja ou desligada 2. Fusível fundido 3. Tubagem comprimida 4. Uma válvula de distribuição da rampa está mal ajustada. 5. Válvula da rampa danificada 6. Sistema eléctrico danificado 	<ol style="list-style-type: none"> 1. Desligue a válvula manualmente. Desligue a ligação eléctrica da válvula e limpe todos os cabos. Depois volte a ligar. 2. Verifique os fusíveis e substitua-os se necessário. 3. Repare ou substitua a tubagem. 4. Ajuste as válvulas de distribuição da rampa. 5. Contacte o Serviço de assistência autorizado. 6. Contacte o Serviço de assistência autorizado.
Uma secção das rampas não desliga.	<ol style="list-style-type: none"> 1. A válvula está danificada. 	<ol style="list-style-type: none"> 1. Pare o sistema de pulverização e a bomba e desligue o carro de rega. Retire o retentor localizado na parte inferior da válvula da rampa e retire o motor e a haste. Verifique todas as peças e substitua as que estiverem danificadas.
Uma válvula da rampa tem uma fuga	<ol style="list-style-type: none"> 1. O O-ring está danificado. 	<ol style="list-style-type: none"> 1. Pare o sistema de pulverização e a bomba e desligue o carro de rega. Desmonte a válvula e substitua os O-rings.
Ocorre uma queda de pressão sempre que se liga uma rampa.	<ol style="list-style-type: none"> 1. A válvula de distribuição da rampa está mal ajustada. 2. Existe uma obstrução no corpo da válvula da rampa. 3. O filtro do bocal está entupido. 	<ol style="list-style-type: none"> 1. Ajuste a válvula de distribuição da rampa. 2. Retire as ligações de entrada e saída da válvula da rampa e elimine as obstruções. 3. Retire e limpe todos os bocais.

Resolução de problemas no monitor Spray Pro

Problema	Causa possível	Acção correctiva
O monitor não funciona.	<ol style="list-style-type: none"> 1. O cabo do monitor está solto ou desligado. 2. O monitor ou o cabo estão danificados. 	<ol style="list-style-type: none"> 1. Ligue o cabo do monitor. 2. Contacte o Serviço de assistência autorizado.
A velocidade é sempre 0 ou mostra-se errática.	<ol style="list-style-type: none"> 1. O cabo do monitor está solto. 2. O sensor de velocidade não está calibrado correctamente. 3. O sensor de velocidade está danificado. 	<ol style="list-style-type: none"> 1. Ligue o cabo do monitor. 2. Calibre o sensor de velocidade. 3. Contacte o Serviço de assistência autorizado.
O valor Área é impreciso.	<ol style="list-style-type: none"> 1. A largura do carro de rega não foi introduzida correctamente. 2. O sensor de velocidade não está calibrado correctamente. 3. O sensor de velocidade está danificado. 	<ol style="list-style-type: none"> 1. Verifique e introduza a largura correcta no modo de calibração. 2. Calibre o sensor de velocidade. 3. Contacte o Serviço de assistência autorizado.
O valor Distância é impreciso.	<ol style="list-style-type: none"> 1. O sensor de velocidade não está calibrado correctamente. 2. O sensor de velocidade está danificado. 	<ol style="list-style-type: none"> 1. Calibre o sensor de velocidade. 2. Contacte o Serviço de assistência autorizado.
O monitor não apresenta a Taxa de aplicação nem o Volume total.	<ol style="list-style-type: none"> 1. O cabo do monitor está solto. 2. O fluxímetro está sujo ou entupido. 3. O fluxímetro não está calibrado correctamente. 4. O fluxímetro está danificado. 	<ol style="list-style-type: none"> 1. Ligue o cabo do monitor. 2. Limpe o fluxímetro. 3. Calibre o fluxímetro 4. Contacte o Serviço de assistência autorizado.
O valor Volume total é impreciso.	<ol style="list-style-type: none"> 1. O fluxímetro está sujo ou entupido. 2. O fluxímetro não está calibrado correctamente. 3. O fluxímetro está danificado. 	<ol style="list-style-type: none"> 1. Limpe o fluxímetro. 2. Calibre o fluxímetro 3. Contacte o Serviço de assistência autorizado.
O monitor apresenta o valor 6553.5 na definição da Taxa de aplicação.	<ol style="list-style-type: none"> 1. O monitor não recebe dados do sensor de velocidade. 	<ol style="list-style-type: none"> 1. Contacte o Serviço de assistência autorizado.
O monitor é impreciso durante o funcionamento.	<ol style="list-style-type: none"> 1. Existe um rádio de duas vias muito perto do monitor ou dos cabos. 	<ol style="list-style-type: none"> 1. Mantenha os rádios de duas vias afastados do monitor e dos cabos.
A medição apresentada não faz sentido.	<ol style="list-style-type: none"> 1. A unidade de medida está definida para outro sistema que não pretendia. 	<ol style="list-style-type: none"> 1. Verifique as Unidades de medida para garantir que está correctamente seleccionada.
O monitor lê "OFL."	<ol style="list-style-type: none"> 1. Os dados excederam o máximo permitido. 	<ol style="list-style-type: none"> 1. Mantenha a tecla [Reset] premida para limpar o monitor.

