



Count on it.

Manualul utilizatorului

Unitate de traciune Reelmaster® 5610-D

Nr. model 03679—Nr. serie 41040000 și Sus

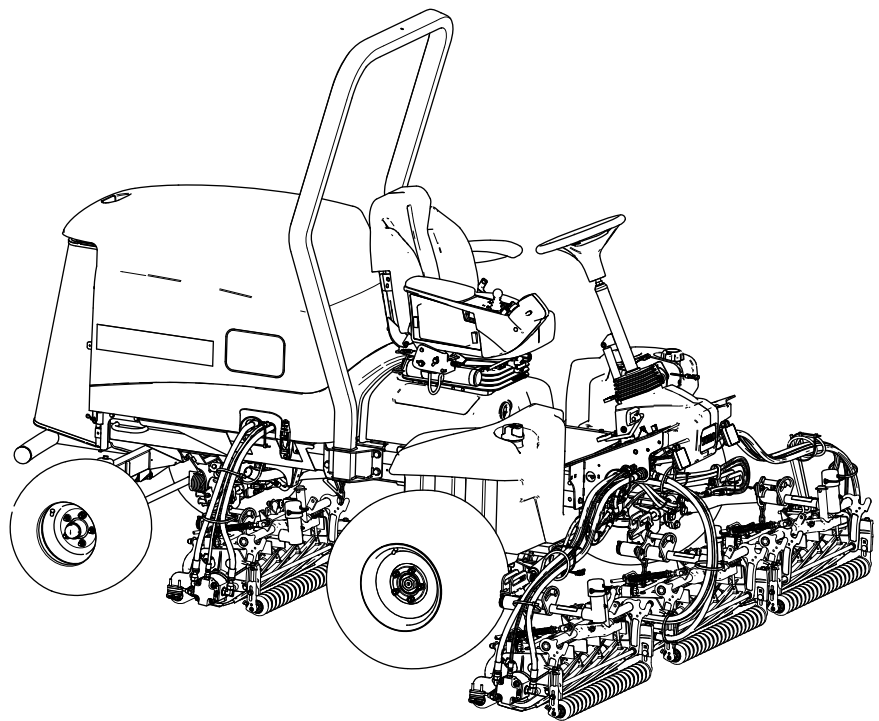

Acest produs corespunde tuturor directivelor europene relevante. Pentru detalii, consultați Declarația de conformitate (DC) specifică produsului.

Folosirea sau operarea motorului pe orice sol acoperit de păduri, de arbuști sau de iarbă fără a fi echipat cu amortizor parascânteii, conform definiției din Seciunea 4442 i fără a fi menținut în stare perfectă de funcționare, sau dacă motorul nu este construit, echipat și întreținut în vederea prevenirii incendiilor reprezintă o violare a Codului de Resurse Publice din California, Secțiunea 4442 sau 4443.

Manualul operatorului motorului, atașat, cuprinde informații privitoare la Agenția pentru Protecția Mediului din Statele Unite (EPA) și Reglementarea privind Controlul Emisiilor în California pentru sistemele de emisie, întreținere și garanție. Piesele de schimb pot fi comandate prin intermediul fabricantului motorului.

⚠ ATENȚIE

CALIFORNIA

Propunere 65 Avertismente

Evacuările motorului Diesel și unele dintre componentele sale sunt cunoscute în Statul California ca substanțe care cauzează cancerul, defectele de naștere sau daunele sistemului reproductiv.

Picioarele de susținere, bornele bateriei și accesoriile similare conțin plumb și compuși de plumb cunoscuți în Statul California ca substanțe care cauzează cancer și daune ale sistemului reproductiv. Spălați-vă mâinile după utilizare.

Utilizarea acestui produs poate cauza expunerea la substanțe chimice cunoscute în Statul California ca substanțe care cauzează cancerul, defectele de naștere sau afecțiuni ale sistemului reproductiv.

Introducere

Această maină de tuns iarbă cu cilindru cu lame, prevăzută cu cabină este proiectată pentru a fi utilizată de operatori profesioniști, angajați pentru aplicații comerciale. A fost proiectată în primul rând pentru tăierea ierbii de pe gazoane bine întreținute. Utilizarea acestui produs în alte scopuri decât cele intenționate poate fi periculoasă pentru dumneavoastră și pentru alte persoane.

Citiți cu atenție aceste informații pentru a învăța modul corespunzător de utilizare și întreținere a produsului și pentru a evita rănirea și deteriorarea acestuia. Aveți responsabilitatea de a utiliza produsul în mod corespunzător și sigur.

Vizitați site-ul www.Toro.com pentru mai multe informații, inclusiv informații privind siguranța produsului și materiale de instruire, informații privind accesoriile, ajutor la căutarea unui distribuitor sau pentru înregistrarea produsului.

De fiecare dată când aveți nevoie de service, piese originale Toro sau informații suplimentare, contactați un furnizor de servicii autorizat sau departamentul Servicii Clienți Toro și pregătiți numerele de model sau de serie ale produsului. **Figura 1** identifică locația numerelor de model sau de serie pe produs. Scrieți numerele în spațiul furnizat.

Important: Puteți scana codul QR de pe plăcuța cu numărul de serie (dacă este disponibil) cu ajutorul unui dispozitiv mobil pentru a accesa date despre garanție, piese și alte informații despre produs.



Figura 1

1. Locația numerelor de model și de serie

Nr. model _____

Nr. serie _____

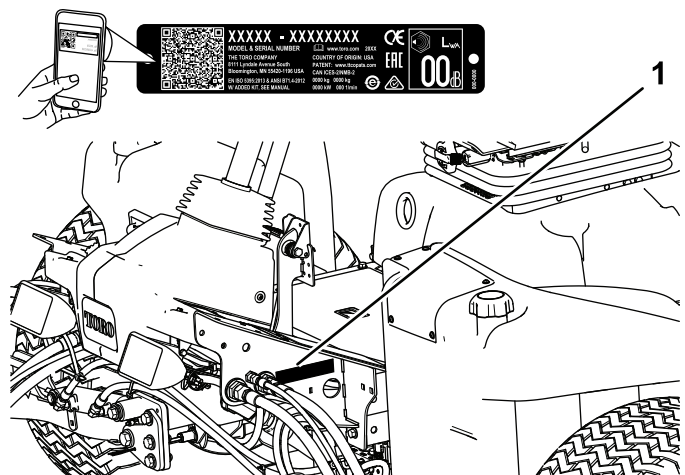
Acest manual identifică potențialele pericole și conține mesaje de siguranță identificate prin simbolul de alertă de siguranță (**Figura 2**), semnalizând un pericol care poate cauza rănirea gravă sau moartea dacă nu respectați următoarele măsuri de precauție recomandate.



Figura 2

Simbolul de alertă de siguranță

g000502

Acest manual utilizează 2 cuvinte pentru a evidenția informațiile. **Important** atrage atenția asupra informațiilor mecanice speciale și **Notă** accentuează informațiile generale care necesită atenție specială.

Cuprins

Siguranță în funcționare	4
Sigurana generală	4
Certificare privind emisiile motorului	4
Decal-uri instructive și de siguranță	5
Reglare	10
1 Pregătirea mainii.....	10
2 Reglarea poziției braului de control	11
3 Montarea unităților de tăiere.....	11
4 Utilizarea barei de suport pentru unitatea de tăiere	19
5 Montarea clișetului capotei pentru conformitate CE	20
6 Aplicarea autocolantelor CE.....	21
Rezumat al produsului	22
Comenzi	22
Comenzi pentru reglarea scaunului.....	24
Specificații	29
Dispozitive de atașare/Accesorii.....	29
Înainte de utilizare	30
Sigurana înainte de utilizare	30
Umplerea rezervorului de combustibil	31
Efectuarea operațiilor zilnice de întreținere.....	32
Verificarea comutatoarelor de blocare	32
În timpul utilizării	33
Sigurana în timpul utilizării	33
Pornirea motorului	34
Indicator de restricție a filtrului hidraulic.....	34
Oprirea motorului.....	34
Tăierea ierbii cu mâna.....	34
Reglarea arcului de compensare pentru gazon.....	35
Reglarea contrabalansării braului de ridicare	35
Reglarea poziției de întoarcere a braului de ridicare	36
Setarea vitezei cilindrului	37
Înelegerea indicatorului luminos de diagnoză	38
Regenerarea filtrului de particule diesel	38
Indicații de exploatare	51
După utilizare	51

Sigurana după utilizare	51
Transportul mainii	52
Amplasarea punctelor de legare	52
Împingerea sau tractarea mainii.....	52
Întreținere	53
Sigurană în timpul întreinerii	53
Program(e) de întreținere recomandat(e)	53
Listă de verificare pentru întreținerea zilnică.....	55
Proceduri permanente	56
Pregătirea pentru întreținere	56
Deschiderea capotei.....	56
Închiderea capotei	56
Deschiderea ecranului.....	56
Închiderea ecranului	57
Înclinarea scaunului.....	57
Coborârea scaunului	57
Amplasarea punctelor de ridicare pe cric	57
Lubrifiere	58
Lubrifierea lagărelor i a bucelor	58
Întreținere motor	60
Măsurile de siguranță cu privire la motor	60
Verificarea filtrului de aer	60
Lucrări de service pentru filtrul de aer.....	60
Resetarea indicatorului de service al filtrului de aer.....	61
Întreținerea uleiului de motor	61
Întreținerea catalizatorului de oxidare diesel (DOC) i a filtrului de funingine	63
Întreținerea sistemului de carburant	64
Scurgerea apei din separatorul de apă/combustibil.....	64
Înlocuirea filtrului separatorului de apă.....	64
Înlocuirea filtrului de combustibil al motorului	65
Verificarea conductelor de combustibil i a racordurilor.....	65
Curățarea ecranului tubului de colectare a combustibilului	66
Întreținerea sistemului electric	68
Sigurană privind sistemul electric.....	68
Deconectarea bateriei	68
Conectarea bateriei	69
Încărcarea bateriei.....	69
Întreținerea bateriei.....	69
Înlocuirea unei sigurane dintr-un bloc cu sigurane fuzibile	70
Înlocuirea siguranei pentru sistemul de telematică	70
Întreținerea sistemului de angrenaj	71
Verificarea presiunii din anvelope	71
Verificarea cuplului prizoanelor	71
Reglarea unității de tracțiune pentru poziția Neutră.....	71
Verificarea alinierii roilor spate	72

Siguranță în funcționare

Această maină a fost proiectată în conformitate cu EN ISO 5395 (când finalizai procedurile de configurare) și ANSI B71.4-2017.

Sigurana generală

Acest produs poate provoca răni la nivelul mâinilor sau picioarelor și poate arunca obiecte.

- Trebuie să citiți și să înțelegeți conținutul acestui *Manual al operatorului* înainte de a porni motorul.
- Utilizai maina cu foarte mare atenție. Nu vă angrenai în nicio activitate care vă poate distrage atenția; în caz contrar, se pot înregistra pagube materiale sau vătămări corporale.
- Nu vă sprijinii mâinile sau picioarele în apropierea componentelor aflate în micare.
- Nu utilizai maina decât cu toate apărătoarele și alte dispozitive de protecție montate pe maină și funcționând corespunzător.
- În timpul trecătorii și copiii departe de zona de utilizare. Nu lăsați niciodată copii să utilizeze mașina.
- Opii motorul, scoateți cheia din contact și așteptați oprirea oricărei micări înainte de a părăsi poziția operatorului. Lăsați maina să se răcească înainte de reglarea, repararea, curățarea sau depozitarea acesteia.

Utilizarea sau întreținerea necorespunzătoare a acestei mașini poate cauza accidentări. Pentru a reduce riscul de accidentare, respectați aceste instrucțiuni de siguranță și acordați întotdeauna atenție simbolului de alertă privind siguranța **▲**, care înseamnă Atenție, Avertisment sau Pericol – instrucțiune privind siguranța personală. Nerespectarea acestor instrucțiuni poate cauza vătămări corporale sau moartea.

Certificare privind emisiile motorului

Motorul acestei maini corespunde standardelor EPA Tier 4 Final și stage 3b.

Reglarea alinierii roilor spate	72
Întreținerea sistemului de răcire	73
Sigurana sistemului de răcire	73
Specificaiile lichidului de răcire	73
Verificarea nivelului lichidului de răcire	74
Îndepărtarea reziduurilor din sistemul de răcire	74
Întreținerea frânei	76
Reglarea frânelor de parcare	76
Reglarea clichetului frânei de parcare	76
Întreținerea bandei	77
Tensionarea curelei alternatorului	77
Întreținerea sistemului hidraulic	78
Sigurană privind sistemul hidraulic	78
Specificaiile uleiului hidraulic	78
Verificarea nivelului de ulei hidraulic	78
Verificarea conductelor și furtunurilor hidraulice	79
Înlocuirea filtrelor hidraulice	79
Capacitatea uleiului hidraulic	80
Înlocuirea uleiului hidraulic	81
Întreținerea sistemului unității de tăiere	82
Sigurana lamei	82
Verificarea contactului dintre cilindru și contracuit	82
Ascuirea unităților de tăiere	82
Întreținerea asiului	84
Verificarea centurii de siguranță	84
Întreținere extinsă	84
asiu și motor	84
Curățare	85
Spălarea mainii	85
Depozitare	85
Depozitarea în siguranță	85
Pregătirea unității de traciune	85
Pregătirea motorului	86
Depozitarea bateriei	86

Decal-uri instrucționale și de siguranță



Instrucțiunile i autocolantele cu informații privind siguranța sunt ușor vizibile pentru operator și sunt amplasate lângă orice zonă cu potențial risc. Înlocuiește orice autocolant care este deteriorat sau lipsete.



Simboluri baterie

Unele sau toate aceste simboluri se regăsesc pe bateria dumneavoastră.

- | | |
|---|---|
| 1. Pericol de explozie | 6. în timpul trecătorii la distanță față de baterie. |
| 2. Evită incendiile, flăcările deschise sau fumatul | 7. Purtați protecție pentru ochi; gazele explozive pot cauza orbire și alte vătămări. |
| 3. Risc de arsuri chimice/lichid caustic | 8. Acidul bateriei poate cauza orbire sau arsuri grave. |
| 4. Purtați protecție pentru ochi. | 9. Clătește imediat ochii cu apă și solicită ajutor medical de urgență. |
| 5. Citiți <i>Manualul operatorului</i> . | 10. Conține plumb; nu elimini |

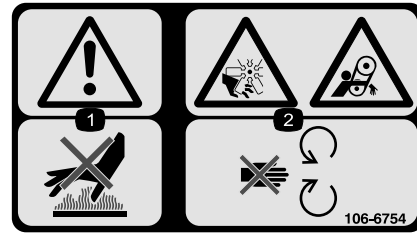

106-6754

decal106-6754

1. Avertisment – nu atingeți suprafața fierbinte.
2. Pericol de tăiere/desprindere, ventilator; pericol de prindere, curea - păstrați distanță față de piesele mobile.



106-6755

decal106-6755

1. Lichid de răcire pentru motor sub presiune.
3. Avertisment – nu atingeți suprafața fierbinte.
2. Pericol de explozie – citiți *Manualul operatorului*.
4. Avertisment - citiți *Manualul operatorului*.

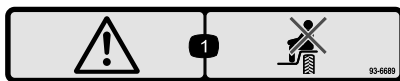

93-6689

decal93-6689

1. Avertisment – nu transportați pasageri.



93-6696

decal93-6696

1. Pericol de acumulare de energie – citiți *Manualul operatorului*.

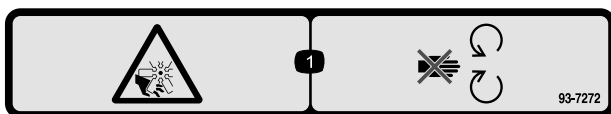

93-7272

decal93-7272

1. Pericol de tăiere/desprindere; ventilator - păstrați distanță față de piesele mobile.

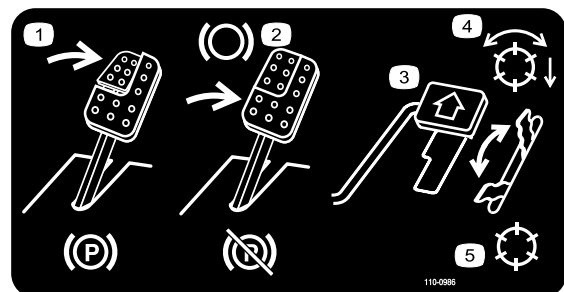

110-0986

decal110-0986

1. Apăsai pedala de frână și pedala frânei de parcare pentru a cupla frâna de parcare.
2. Apăsai pedala de frână pentru a frâna.
3. Apăsai pedala de traciune pentru deplasarea mâinii în față.
4. Mod cilindru activat
5. Mod transport

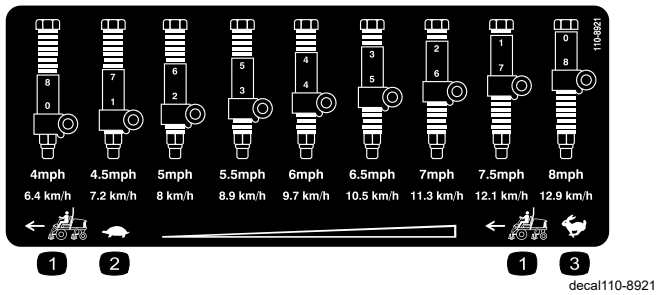

110-8921

1. Viteza unităii de traciune
2. Lent
3. Rapid

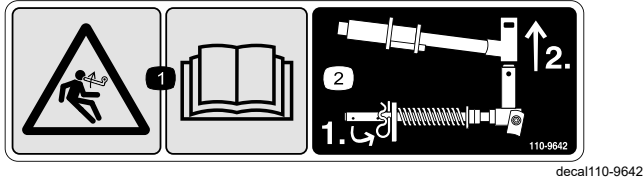

110-9642

1. Pericol de acumulare de energie – citiți *Manualul operatorului*.
2. Deplasați cuiul spintecat către cel mai apropiat orificiu de colierul tijei și apoi îndepărtați braul de ridicare și furca pivotului.

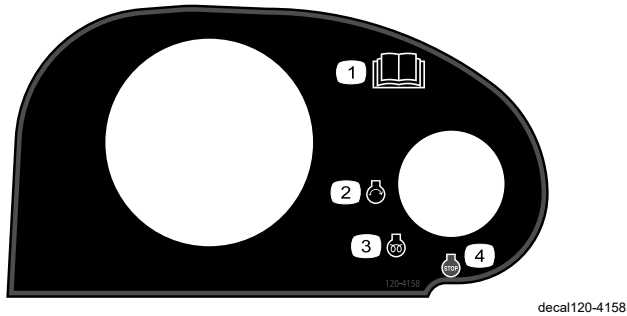

120-4158

1. Citiți *Manualul operatorului*.
2. Motor - pornire
3. Motor - preîncălzire
4. Motor - oprire

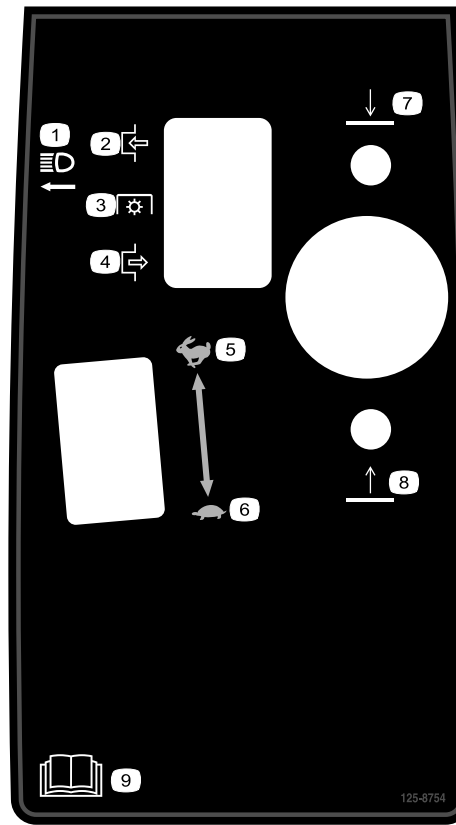

125-8754

1. Faruri
2. Acionare
3. Priză de putere (PTO)
4. Decuplare
5. Rapid
6. Lent
7. Coborârea unităților de tăiere
8. Ridicarea unităților de tăiere
9. Citiți *Manualul operatorului*.

⚠ WARNING: Cancer and Reproductive Harm - www.P65Warnings.ca.gov.
 For more information, please visit www.tcoCAProp65.com
CALIFORNIA SPARK ARRESTER WARNING
 Operation of this equipment may create sparks that can start fires around dry vegetation. A spark arrester may be required. The operator should contact local fire agencies for laws or regulations relating to fire prevention requirements.

133-8062

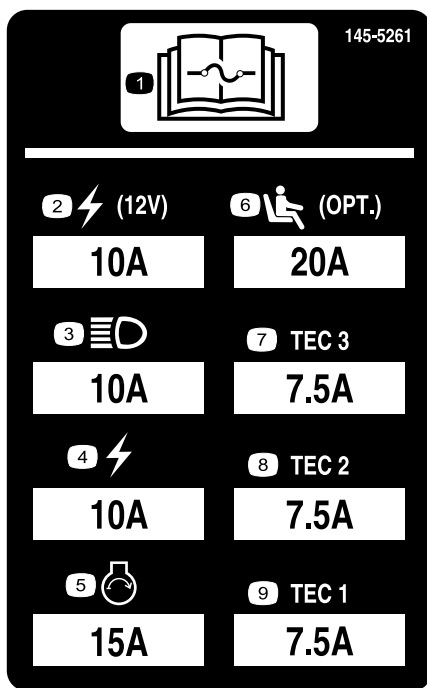

decal145-5261

145-5261

- | | | |
|--|---|------------------------------|
| 1. Citii <i>Manualul operatorului</i> pentru informații referitoare la siguranța fuzibilă. | 4. Curent electric | 7. Dispozitiv de control TEC |
| 2. Punct de alimentare (12 V) | 5. Pornire motor | 8. Dispozitiv de control TEC |
| 3. Faruri | 6. Scaun cu suspensie pneumatică (opțional) | 9. Dispozitiv de control TEC |

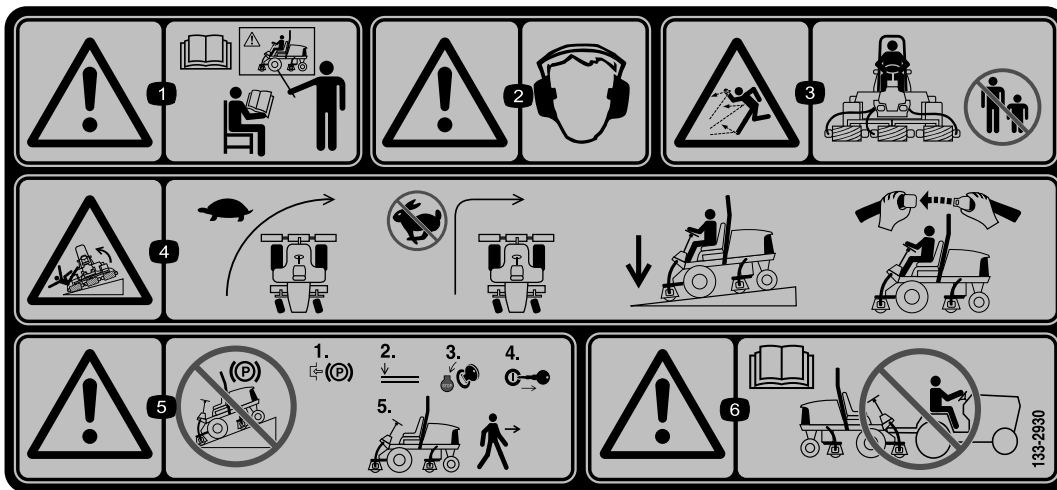

133-2930

decal133-2930

1. Avertisment - nu operai această maină dacă nu suntei instruit în acest sens.
2. Avertisment - purtai căți pentru protecția auzului.
3. Pericol de aruncare a obiectelor - inei alte persoane la distanță față de zona de utilizare.
4. Pericol de răsturnare - conduceți încet la virare; nu virai brusc în timp ce vă deplasați rapid; la deplasarea pe pantă, conduceți cu unitățile de tăiere coborâte; purtai întotdeauna centura de siguranță.
5. Avertisment - nu parcai pe pante; cuplai frâna de parcare, coborâți unitățile de tăiere, opriți motorul și scoateți cheia de contact înainte de a părăsi mașina.
6. Avertisment - citiți *Manualul operatorului*; nu tractați mâna.

Maini CE

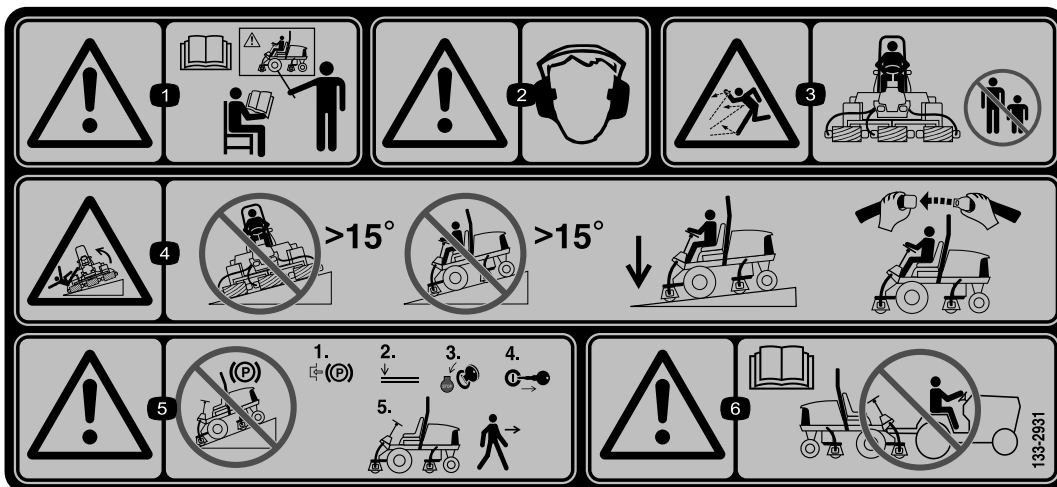

133-2931

decal133-2931

Notă: Această maină trece testul de stabilitate conform standardelor industriale în cadrul încercărilor statice laterale și longitudinale, la gradul de înclinare maxim recomandat indicat pe autocolant. Revizuiți instrucțiunile pentru utilizarea în pantă din *Manualul operatorului*, precum și condițiile în care se poate utiliza mașina, pentru a stabili dacă puteți utiliza mașina la momentul și la locul respectiv. Modificările de pe teren pot duce la o schimbare legată de utilizarea în pantă a mașinii. Dacă este posibil, mențineți unitățile de tăiere coborâte la sol în timpul utilizării mașinii în pantă. Ridicarea unităților de tăiere în timpul utilizării în pantă poate genera instabilitatea mașinii.

1. Avertisment - citiți *Manualul operatorului*; nu operai această maină dacă nu suntei instruit în acest sens.
2. Avertisment - purtai căți pentru protecția auzului.
3. Pericol de obiecte proiectate – țineți trecătorii la distanță.
4. Pericol de răsturnare - nu conduceți de-a lungul sau pe pante mai abrupte de 15°; la deplasarea pe pantă, conduceți cu unitățile de tăiere coborâte; purtai întotdeauna centura de siguranță.
5. Avertisment - nu parcai pe pante; cuplai frâna de parcare, coborâți unitățile de tăiere, opriți motorul și scoateți cheia de contact înainte de a părăsi mașina.
6. Avertisment - citiți *Manualul operatorului*; nu tractați mâna.

REELMASTER 5410-D / 5510-D / 5610-D GROUNDMASTER 4300-D

	16	17	18	19	
10	SAE 15W-40 C.J-4	5.5 QTS. 5.2 L	250	250	(A) 125-7025
3	14	15 GALS 56.8 L	2000	1000	(B) 94-2621 (B) 86-3010
5				14	(C) 108-3810
12	NO. 2 DIESEL	14 GALS. 53 L	2 YRS	2 YRS	(D) 125-8752
7	50% WATER 50% ETHYL GLYCOL	7.0 QTS. 6.6 L	2 YRS	2 YRS	
15				400	(E) 125-2915

136-3723

decal136-3723

136-3723

- | | | |
|--|---|----------------------------------|
| 1. Funciile frânei | 8. Baterie | 15. Separator de apă/combustibil |
| 2. Verificai la intervale de 8 de ore. | 9. Ecran radiator | 16. Lichide |
| 3. Ulei hidraulic | 10. Ulei de motor | 17. Capacitate |
| 4. Presiunea din anvelope | 11. Nivel ulei de motor | 18. Interval lichid (ore) |
| 5. Filtru de aer motor | 12. Combustibil | 19. Interval filtru (ore) |
| 6. Curea ventilator | 13. Citii <i>Manualul operatorului</i> pentru informai referitoare la lubrifiere. | |
| 7. Lichid de răcire pentru motor | 14. Citii <i>Manualul operatorului</i> . | |

Reglare

Părți cu ajustaj larg

Verificați în tabelul de mai jos dacă toate piesele au fost trimise.

Procedură	Descriere	Cant.	Folosință
1	Nu s-au solicitat piese.	–	Pregătii maina.
2	Nu s-au solicitat piese.	–	Reglarea poziției braului de control.
3	Ghidajul pentru furtunul dreapta față Ghidaj furtun stânga față	1 1	Montarea unităților de tăiere.
4	Bară de suport pentru unitatea de tăiere	1	Montarea barei de suport pentru unitatea de tăiere.
5	Clichet capotă, garnitură de etanare i contrapiuliță Șaibă	1 1	Montarea clichetului capotei pentru conformitate CE.
6	Autocolant CE Autocolant cu anul de fabricaie Autocolant de avertizare	1 1 1	Aplicai autocolantele CE.

Părți adiționale și dischete

Descriere	Cant.	Folosință
Manualul utilizatorului	1	Citii Manualul operatorului înainte de a utiliza maina.
Manualul operatorului motorului	1	Citii manualul înainte de a utiliza maina.
Fiă privind performanțele de tăiere	1	Reglai unitatea de tăiere în conformitate cu cilindrul.
Lamă	1	Reglai unitatea de tăiere în conformitate cu cilindrul.

Notă: Determinai partea stângă i dreaptă a mainii din poziia de operare normală.

1

Pregătirea mainii

Nu s-au solicitat piese

Procedură

1. Parcai mașina pe o suprafață uniformă, coborâi unitățile de tăiere i cuplai frâna de parcare.
2. Oprii motorul, scoatei cheia i așteptai până ce piesele mobile se opresc.
3. Verificați presiunea aerului din anvelope înainte de utilizare; consultați [Verificarea presiunii din anvelope \(Pagină 71\)](#).
4. Verificai nivelul de ulei hidraulic; consultați [Verificarea nivelului de ulei hidraulic \(Pagină 78\)](#).
5. Lubrifiați maina; consultați [Lubrifierea lagărelor i a bucelor \(Pagină 58\)](#).
6. Ridicați capota i verificați nivelul lichidului de răcire; consultați [Verificarea nivelului lichidului de răcire \(Pagină 74\)](#).
7. Verificai nivelul de ulei de motor, închidei i blocați capota; consultați [Verificarea nivelului de ulei de motor \(Pagină 61\)](#).

Notă: Anvelopele sunt supraumflate pentru livrare. Reglai presiunea aerului din anvelope înainte de a utiliza maina.

Important: Nelubrifierea corectă a mainii va duce la defectarea prematură a pieselor importante.

Notă: Motorul este livrat cu ulei în carter; totui, nivelul uleiului trebuie verificat înainte și după prima pornire a motorului.

2

Reglarea poziiei braului de control

Nu s-au solicitat piese

Procedură

Putei regla poziia braului de control pentru confortul dumneavoastră.

1. Slăbii cele 2 uruburi care fixează braul de control pe suport (Figura 3).



Figura 3

1. Bra de control
 2. Suporturi de fixare
 3. Șurub
-
2. Rotii braului de control în poziia dorită și strângeți cele 2 uruburi.

3

Montarea unităților de tăiere

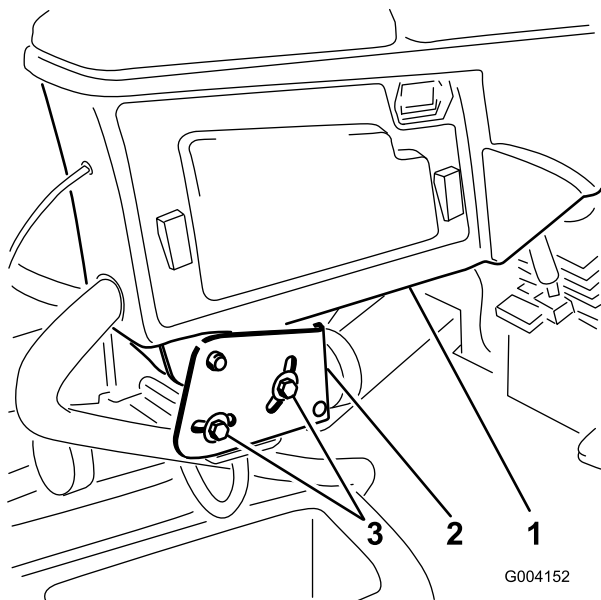
Piese solicitate pentru această procedură:

1	Ghidajul pentru furtunul dreapta față
1	Ghidaj furtun stânga față

Pregătirea mașinii

1. Îndepărtați motoarele de cilindru de pe suporturile de transport.
2. Îndepărtați și eliminați suporturile de transport.
3. Pentru fiecare bra de ridicare a unității de tăiere, îndepărtați tiftul de prindere care fixează capacul pe furca pivotului braului de ridicare și îndepărtați capacul (Figura 4).



Figura 4

1. tift de prindere
2. Capac

Pregătirea unităților de tăiere

1. Îndepărtați unitățile de tăiere de pe cartoane.
2. Asamblați și reglați conform descrierii din *Manualul operatorului* unității de tăiere.
3. Asigurați-vă că ai montat contragreutatea (Figura 5) la capătul corespunzător al unității de tăiere, conform descrierii din *Manualul operatorului* unității de tăiere.

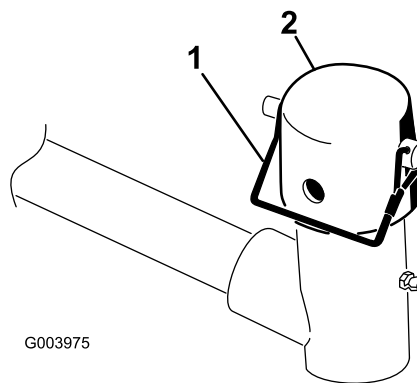

Figura 5

g003320

1. Contragreutate

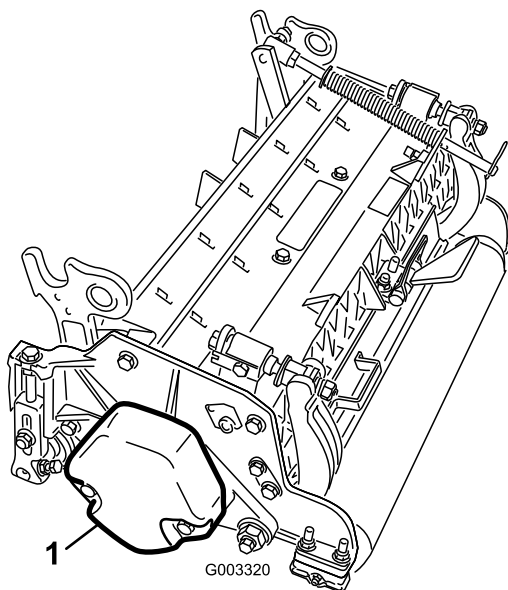

Figura 7

g375689

1. tift în formă de agrafă
2. Îndepărtați cele 2 contrapiulie cu guler ($\frac{3}{8}$ ") i cele 2 uruburi de fixare ($\frac{3}{8}$ " x $1\frac{1}{4}$ ") care fixează suportul de compensare pentru gazon pe cadrul unității de tăiere (Figura 8).

Poziionarea arcului de compensare pentru gazon i montarea ghidajului pentru furtun

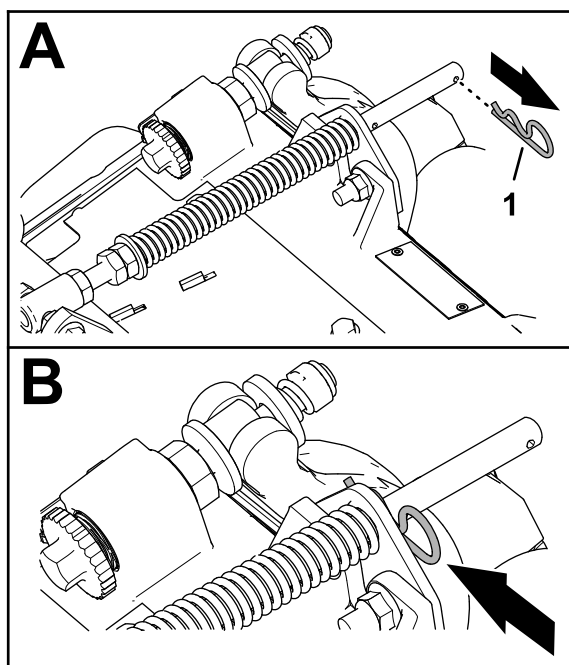
Unitățile de tăiere 4



Figura 6

g375671

- | | |
|------------------------|------------------------|
| 1. Unitate de tăiere 1 | 5. Unitate de tăiere 5 |
| 2. Unitate de tăiere 2 | 6. Motor de cilindru |
| 3. Unitate de tăiere 3 | 7. Greutate |
| 4. Unitate de tăiere 4 | |

1. Dacă tiftul în formă de agrafă este montat în orificiul din spatele tijei arcului de compensare, îndepărtați tiftul i introduceți-l în orificiul din apropierea suportului (Figura 7).

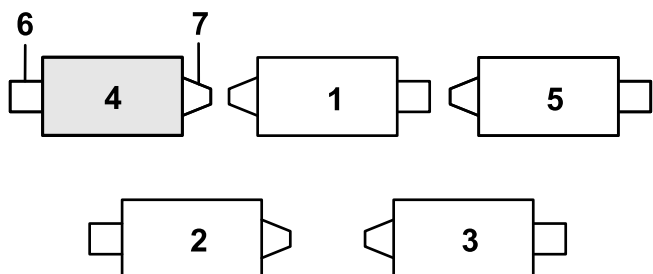

Figura 8

g375690

1. urub de fixare ($\frac{3}{8}$ " x $1\frac{1}{4}$ ")
2. Suport de compensare pentru gazon
3. Contrapiuliă cu guler ($\frac{3}{8}$ ")

3. Îndepărtați contrapiulia cu guler ($\frac{3}{8}$ ") care fixează dopul filetat al arcului de compensare pentru gazon pe umărul drept al cadrului de susinere i îndepărtați arcul de compensare de pe unitatea de tăiere (Figura 9).

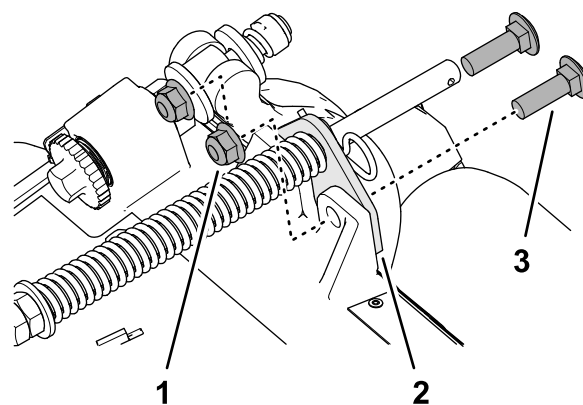
Notă: Nu îndepărtați piulia cu guler crestată de pe dopul filetat.



Figura 9

1. Dop filetat
2. Umăr drept (cadru de susinere)
3. Contrapiuliă cu guler ($\frac{3}{8}$ "

4. Montai dopul filetat al arcului de compensare pentru gazon pe umărul drept al cadrului de susinere (Figura 10) folosind o contrapiuliă cu guler ($\frac{3}{8}$ "

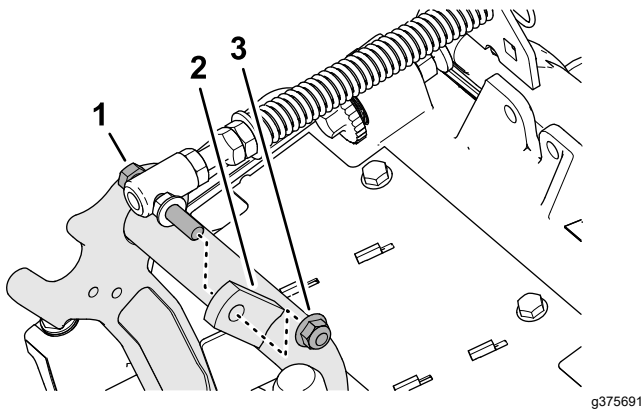

Figura 10

1. Contrapiuliă cu guler ($\frac{3}{8}$ "
2. Umăr drept (cadru de susinere)
3. Dop filetat

5. Aliniază tifturile ghidajului pentru furtunul din stânga cu orificiile cadrului unității de tăiere și suportul de compensare pentru gazon (Figura 11).

Notă: Bucla de susinere a ghidajului pentru furtun va fi aliniată cu linia centrală a mainii.

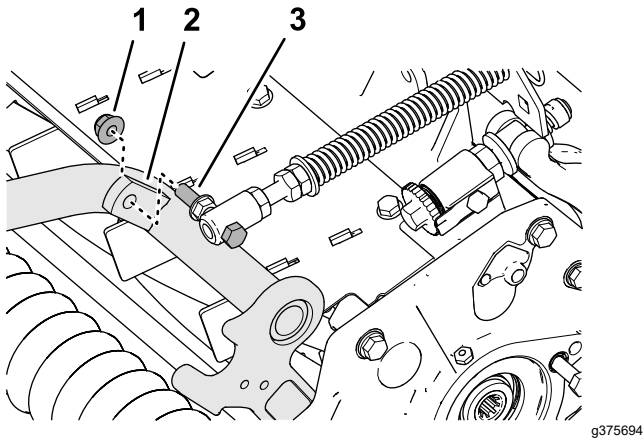

Figura 11

1. Suport de compensare pentru gazon
2. Contrapiuliă cu guler ($\frac{3}{8}$ "
3. tift (ghidaj furtun)
4. Partea interioară

6. Montai ghidajul furtunului și suportul de compensare pentru gazon pe cadrul unității de tăiere cu 2 contrapiulie cu guler ($\frac{3}{8}$ "
7. Strângeți contrapiuliile și uruburile la un cuplu de 37 - 45 N·m.

Montarea ghidajului furtunului

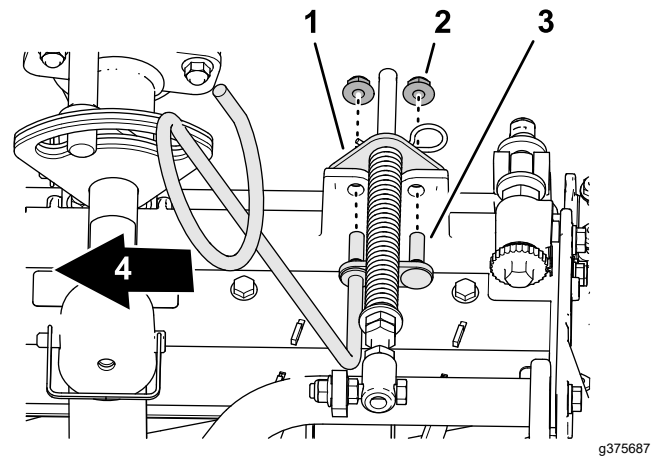
Unitățile de tăiere 5



Figura 12

1. Unitate de tăiere 1
2. Unitate de tăiere 2
3. Unitate de tăiere 3
4. Unitate de tăiere 4
5. Unitate de tăiere 5
6. Motor de cilindru
7. Greutate

1. Dacă tiftul în formă de agrafă este montat în orificiul din spatele tijei arcului de compensare, îndepărtați tiftul și introduceți-l în orificiul din apropierea suportului (Figura 12).

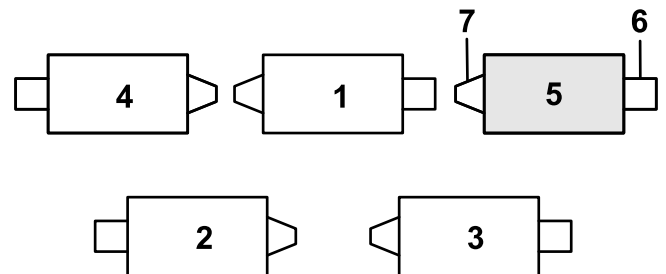

Figura 13

g375689

1. tift în formă de agrafă

2. Îndepărtați cele 2 contrapiulie cu guler ($\frac{3}{8}$ ") i cele 2 uruburi de fixare ($\frac{3}{8}$ " x $1\frac{1}{4}$ ") care fixează suportul de compensare pentru gazon pe cadrul unităii de tăiere (Figura 14).

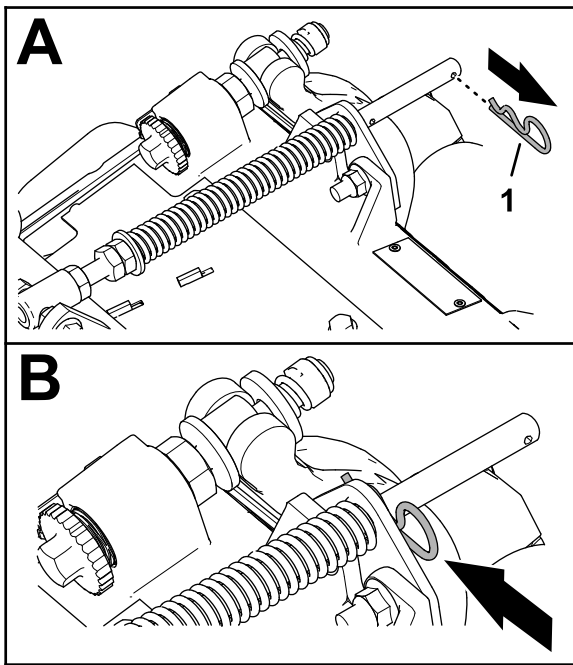

Figura 14

g375690

1. urub de fixare ($\frac{3}{8}$ " x $1\frac{1}{4}$ ") 3. Contrapiuliă cu guler ($\frac{3}{8}$ ")
2. Suport de compensare pentru gazon

3. Aliniați tifturile ghidajului pentru furtunul din dreapta cu orificiile cadrului unităii de tăiere i suportul de compensare pentru gazon (Figura 15).

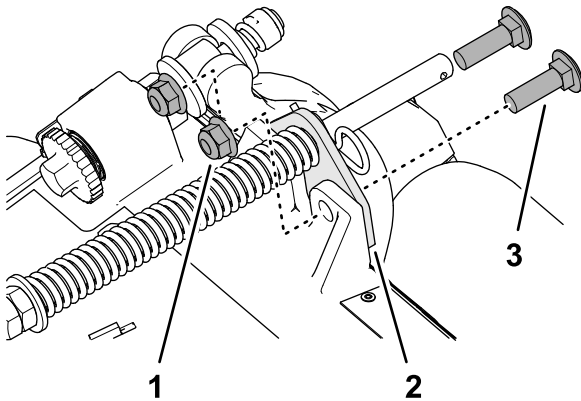
Notă: Asigurați-vă că bucla de susinere a ghidajului pentru furtun va fi aliniată cu linia centrală a mainii.

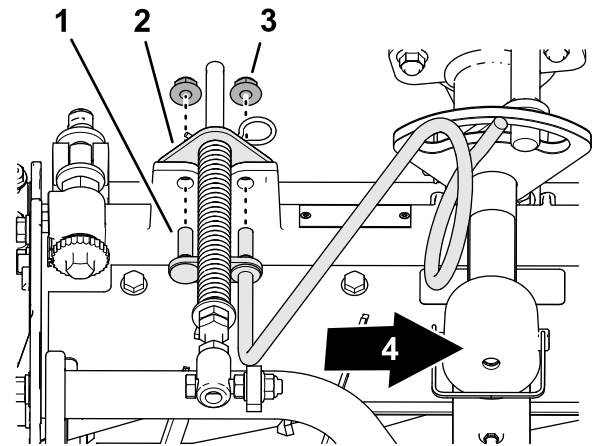

g375688

Figura 15

1. tift (ghidaj furtun) 3. Contrapiuliă cu guler ($\frac{3}{8}$ ")
2. Suport de compensare 4. Partea interioară pentru gazon

4. Montați ghidajul furtunului i suportul de compensare pentru gazon pe cadrul unităii de tăiere cu 2 contrapiulie cu guler ($\frac{3}{8}$ ").
5. Strângeți contrapiuliele la un cuplu de 37 - 45 N·m.

Poziionarea arcului de compensare pentru gazon

Unitate de tăiere 2

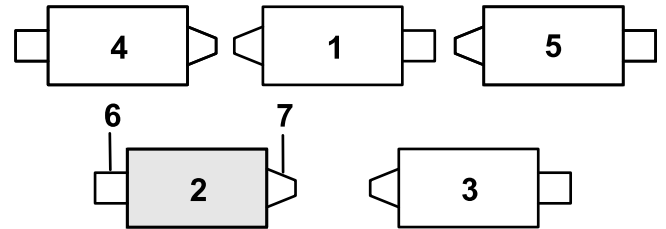

g379514

Figura 16

1. Unitate de tăiere 1 5. Unitate de tăiere 5
2. Unitate de tăiere 2 6. Motor de cilindru
3. Unitate de tăiere 3 7. Greutate
4. Unitate de tăiere 4

1. Dacă tiftul în formă de agrafă este montat în orificiul din spatele tijei arcului de compensare, îndepărtați tiftul i introduceți-l în orificiul din apropierea suportului (Figura 17).



Figura 17

g375689

1. tift în formă de agrafă

2. Îndepărtați cele 2 contrapiulițe cu guler ($\frac{3}{8}$ ") i cele 2 uruburi de fixare ($\frac{3}{8}$ " x $1\frac{1}{4}$ ") care fixează suportul de compensare pentru gazon pe cadrul unității de tăiere (Figura 18).

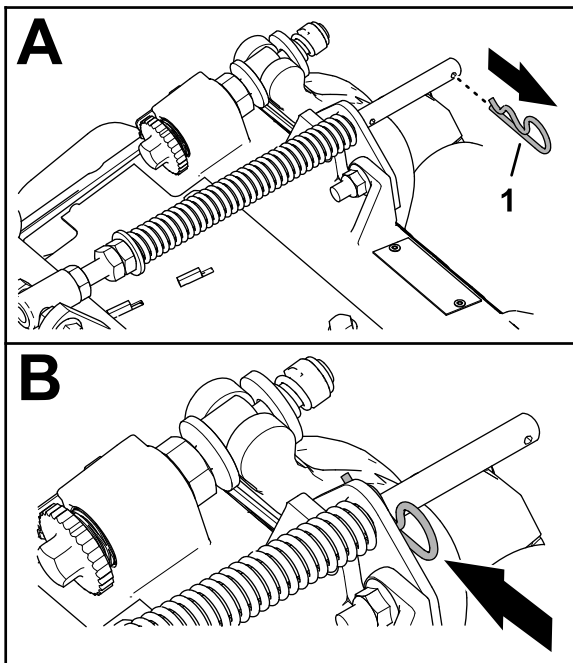

Figura 18

g375690

1. urub de fixare ($\frac{3}{8}$ " x $1\frac{1}{4}$ ")
2. Suport de compensare pentru gazon
3. Contrapiuliță cu guler ($\frac{3}{8}$ ")

3. Îndepărtați contrapiulița cu guler ($\frac{3}{8}$ ") care fixează dopul filetat al arcului de compensare pentru gazon pe umărul drept al cadrului de susinere i îndepărtați arcul de compensare de pe unitatea de tăiere (Figura 19).

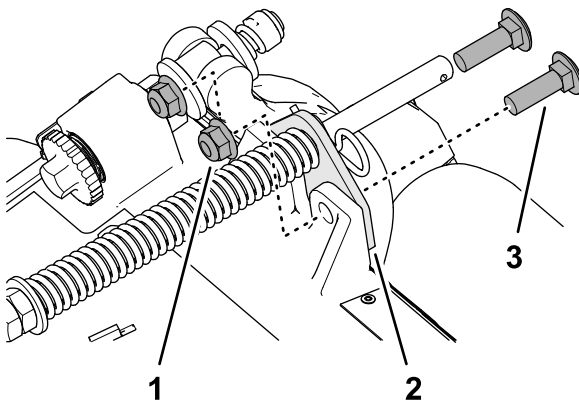
Notă: Nu îndepărtați piulița cu guler creștat de pe dopul filetat.



Figura 19

g375691

1. Dop filetat
2. Umăr drept (cadru de susinere)
3. Contrapiuliță cu guler ($\frac{3}{8}$ ")

4. Montați dopul filetat al arcului de compensare pentru gazon pe umărul drept al cadrului de susinere (Figura 20) folosind o contrapiuliță cu guler ($\frac{3}{8}$ ").

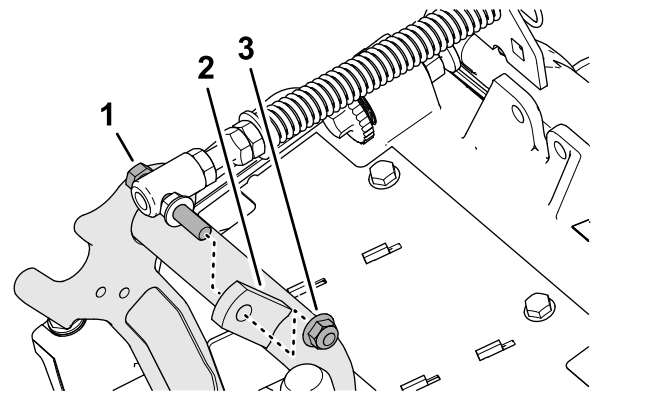

Figura 20

g375694

1. Contrapiuliță cu guler ($\frac{3}{8}$ ")
2. Umăr drept (cadru de susinere)
3. Dop filetat

5. Aliniați orificiile din suportul de compensare pentru gazon cu orificiile din cadrul unității de tăiere (Figura 21).

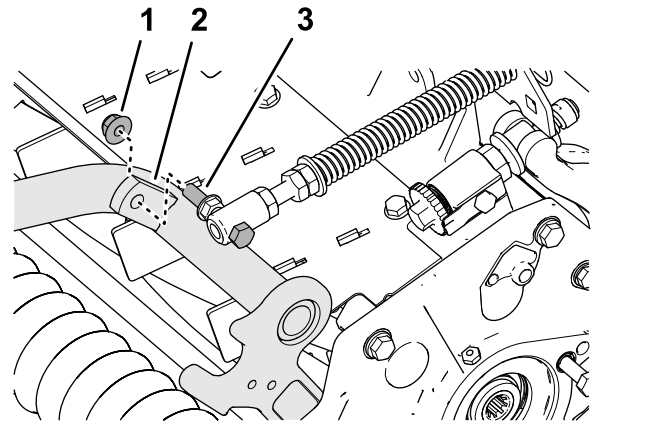
Notă: Bucla de susinere a ghidajului pentru furtun va fi aliniată cu linia centrală a mainii.



Figura 21

- | | |
|--------------------------------------|---------------------------------|
| 1. Suport de compensare pentru gazon | 3. Contrapiuliă cu guler (3/8") |
| 2. urub de fixare (3/8" x 1 1/4") | 4. Partea interioară |

- Montai suport de compensare pentru gazon pe cadrul unității de tăiere folosind 2 uruburi de fixare (3/8" x 1 1/4") i 2 contrapiulie cu guler (3/8").
- Strângeți contrapiuliile i uruburile la un cuplu de 37 - 45 N·m.

Montarea barei de suport

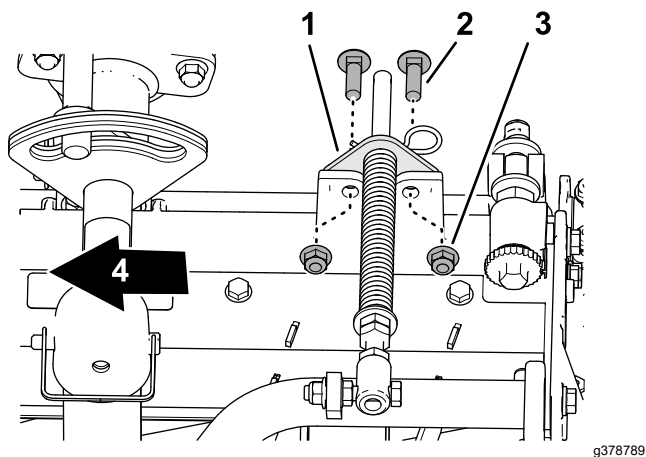
Pentru fiecare unitate de tăiere, fixai bara de suport pe suportul cu lan, folosind tiftul de siguranță (Figura 22).



Figura 22

- | | |
|----------------------|---|
| 1. Suport cu lan | 3. Bară de suport pentru unitatea de tăiere |
| 2. tift de siguranță | |

Montarea unităților de tăiere față pe braele de ridicare

- Glisai o unitate de tăiere sub braul de ridicare (Figura 23).

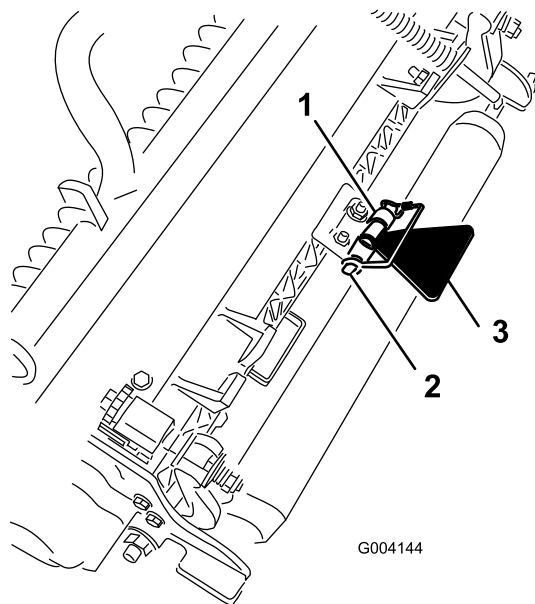

Figura 23

- | | |
|----------------------|----------------------------------|
| 1. Capac | 3. Furca braului de ridicare |
| 2. tift de siguranță | 4. Arborele cadrului de susinere |

- Montai furca braului de ridicare pe arborele cadrului de susinere
- Montai capacul pe axul braului pivotant i aliniați orificiile arborelui cadrului de susinere, ale axului braului pivotant i ale capacului.
- Fixai capacul i arborele cadrului de susinere pe furca braului de ridicare folosind tiftul de siguranță.

Blocarea pivotului unității de tăiere pentru tăierea ierbii în rampă- Blocai pivoii unității de tăiere pentru a preveni rotirea unităților de tăiere în pantă, atunci când tăiai iarba într-o zonă deluroasă. Folosii orificiul de pe axul pivot al braului de ridicare (Figura 24), pentru a bloca unitatea de tăiere. Folosii fanta pentru o unitate de tăiere cu sistem de direcție.

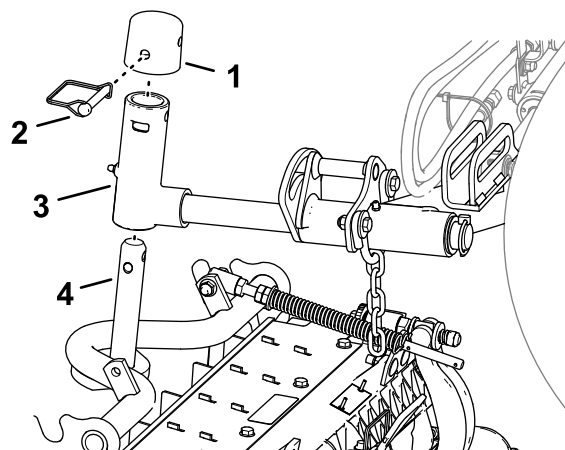

Figura 24

g375251

1. Pozițiile tiftului de siguranță
2. Orificiu (axul pivot al braului de ridicare)
3. Fanta (axul pivot al braului de ridicare)

Montarea unităților de tăiere spate pe braele de ridicare

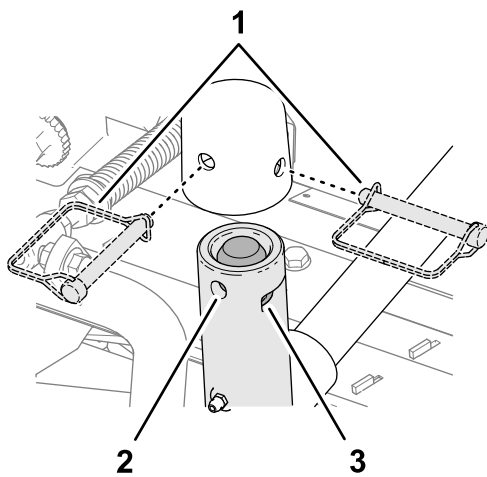
Unități de tăiere reglate pentru o înălțime de tăiere de 1,2 cm sau mai mare

1. Glisai o unitate de tăiere sub braul de ridicare (Figura 25).



Figura 25

g375252

1. Capac
2. tift de siguranță
3. Furca braului de ridicare
4. Arborele cadrului de susinere

2. Montai furca braului de ridicare pe arborele cadrului de susinere

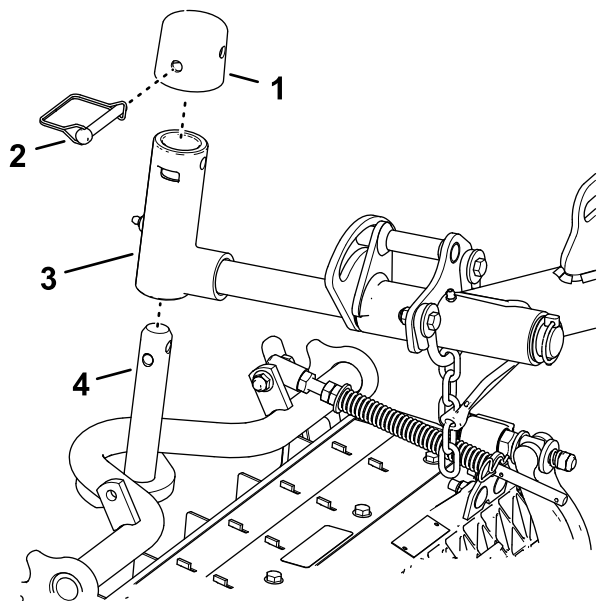
3. Montai capacul pe axul braului pivotant i aliniați orificiile arborelui cadrului de susinere, ale axului braului pivotant i ale capacului.
4. Fixai arborele braului pivotant i capacul pe arborele cadrului de susinere folosind un tift de siguranță.

Blocarea pivotului unității de tăiere pentru tăierea ierbii în rampă- Blocai pivoii unității de tăiere pentru a preveni rotirea unităților de tăiere în pantă, atunci când tăiați iarba într-o zonă deluroasă. Folosii orificiul de pe axul pivot al braului de ridicare (Figura 25), pentru a bloca unitatea de tăiere. Folosii fanta pentru o unitate de tăiere cu sistem de direcție.



Figura 26

g375251

1. Pozițiile tiftului de siguranță
2. Orificiu (axul pivot al braului de ridicare)
3. Fanta (axul pivot al braului de ridicare)

5. Repetați pașii 1 și 2 pentru cealaltă unitate de tăiere spate.

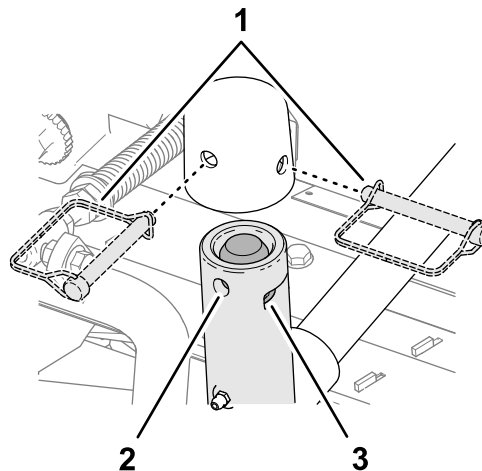
Montarea unităților de tăiere spate pe braele de ridicare

Unități de tăiere reglate pentru o înălțime de tăiere de 1,2 cm sau mai mică

1. Îndepărtați tiftul de prindere și aiba care fixează axul pivot al braului de ridicare pe braul de ridicare și glisați arborele pivotului în afara braului de ridicare (Figura 27).

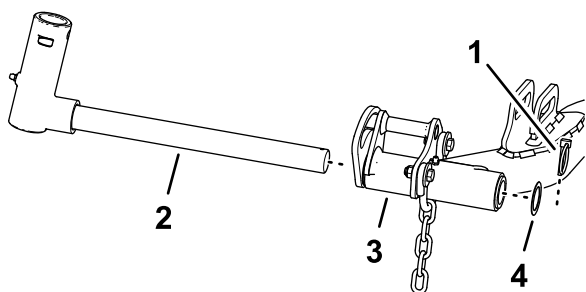

g375236

Figura 27

- | | |
|--------------------------------------|---|
| 1. Ax pivot al braului de ridicare 4 | 3. Bra de ridicare (unitatea de tăiere spate) |
| 2. Ax pivot al braului de ridicare | 4. Șaibă |

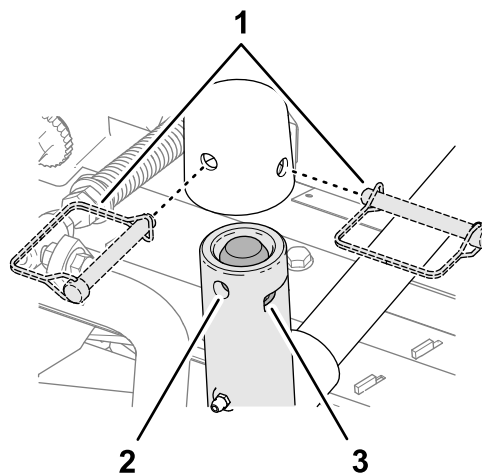

g375251

Figura 29

- | | |
|---|--|
| 1. Pozițiile tiftului de siguranță | 3. Fantă (axul pivot al braului de ridicare) |
| 2. Orificiu (axul pivot al braului de ridicare) | |

2. Montai furca braului de ridicare pe arborele cadrului de susinere (Figura 28).

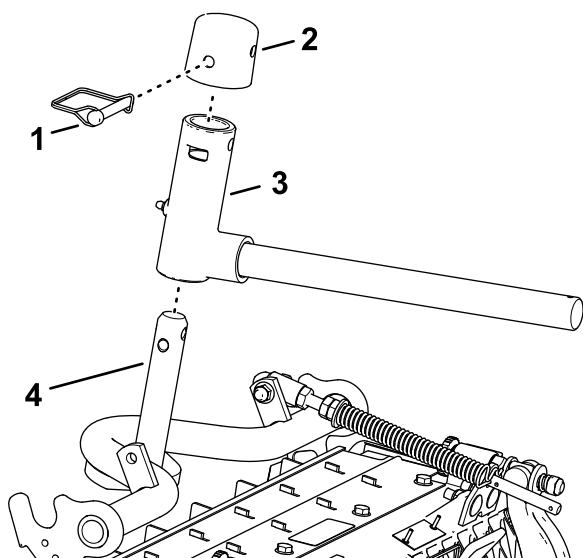

g375237

Figura 28

- | | |
|----------------------|----------------------------------|
| 1. Capac | 3. Furca braului de ridicare |
| 2. tift de siguranță | 4. Arborele cadrului de susinere |

3. Montai capacul pe axul braului pivotant i alinai orificiile arborelui cadrului de susinere, ale axului braului pivotant i ale capacului.
4. Fixai arborele braului pivotant i capacul pe arborele cadrului de susinere folosind un tift de siguranță.

Blocarea pivotului unității de tăiere pentru tăierea ierbii în rampă- Blocați pivoții unității de tăiere pentru a preveni rotirea unităților de tăiere în pantă, atunci când tăiați iarba într-o zonă deluroasă. Folosiți orificiul de pe axul pivot al braului de ridicare (Figura 29), pentru a bloca unitatea de tăiere. Folosiți fanta pentru o unitate de tăiere cu sistem de direcție.

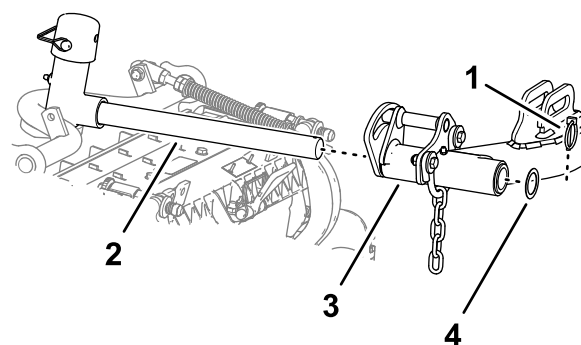

g375239

Figura 30

- | | |
|------------------------------|--------------------|
| 1. tift de prindere | 3. Bra de ridicare |
| 2. Ax al braului de ridicare | 4. Șaibă |

6. Introduceți axul braului de ridicare în braul de ridicare i fixați axul pe bra cu tiftul de prindere i aiba.
7. Repetați pașii 1 i 6 pentru cealaltă unitate de tăiere spate.

Montarea lanurilor braului de ridicare a unității de tăiere

Fixați lanul braului de ridicare pe suportul cu lan, folosind tiftul de siguranță (Figura 31).

Notă: Utilizați numărul de zale descrise în Manualul operatorului unității de tăiere.



Figura 31

1. Lanul braului de ridicare
2. Suport cu lan
3. tift de siguranță

Instalarea motoarelor de cilindru

1. Acoperii arborele cu caneluri al motorului de cilindru cu lubrifiant curat.
2. Lubrifiați inelul de etanare al motorului de cilindru și montați-l pe flana motorului.
3. Montați motorul rotindu-l în sensul acelor de ceasornic, astfel încât flanele motorului să treacă de uruburi (Figura 32).

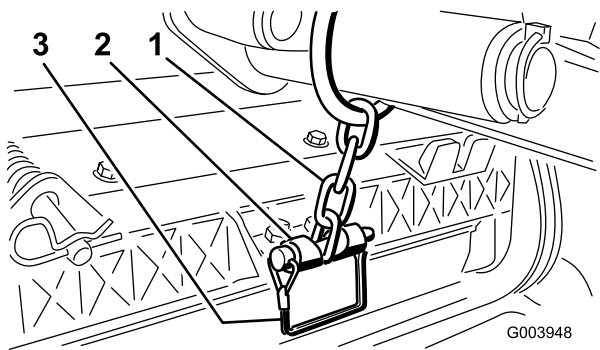

Figura 32

1. Motor de acționare a cilindrului
2. uruburi de montare

4. Rotiți motorul în sens invers acelor de ceasornic până când flanele înconjoară uruburile, apoi strângeți uruburile.

Important: Asigurați-vă că furtunurile motorului de cilindru nu sunt răsucite, îndoite sau nu riscă să fie ciupite.

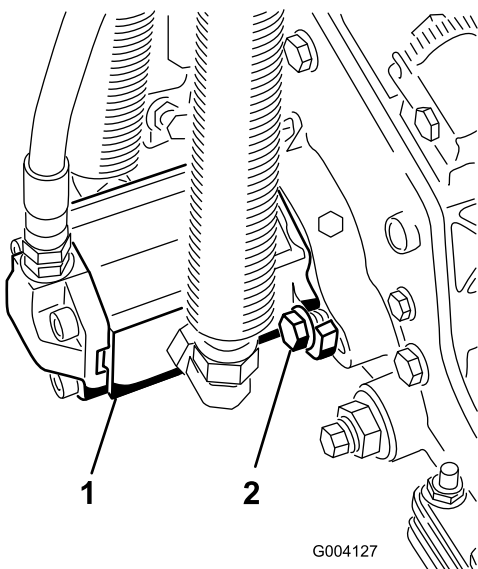
5. Strângeți șuruburile de montare la un cuplu de 37 - 45 N·m.

4

Utilizarea barei de suport pentru unitatea de tăiere

Piese solicitate pentru această procedură:

- | | |
|---|--|
| 1 | Bară de suport pentru unitatea de tăiere |
|---|--|

Procedură

Oricând trebuie să înclinați unitatea de tăiere pentru a expune contracuitul/cilindrul, sprijiniți spatele unității de tăiere folosind bara de suport, pentru a vă asigura că piulițele de la capătul posterior al uruburilor de reglare pentru bara de cadru nu stau pe suprafața de lucru (Figura 33).



Figura 33

1. Bară de suport pentru unitatea de tăiere

Fixați bara de suport pe suportul cu lan, folosind tiftul de siguranță (Figura 34).

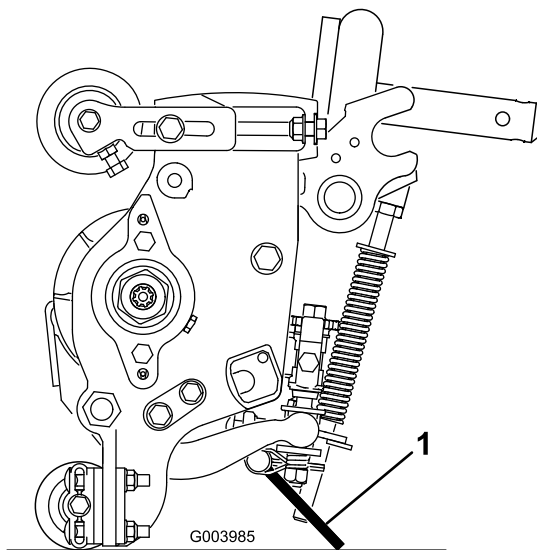

Figura 34

g004144

1. Suport cu lan
2. tift de siguranță
3. Bară de suport pentru unitatea de tăiere

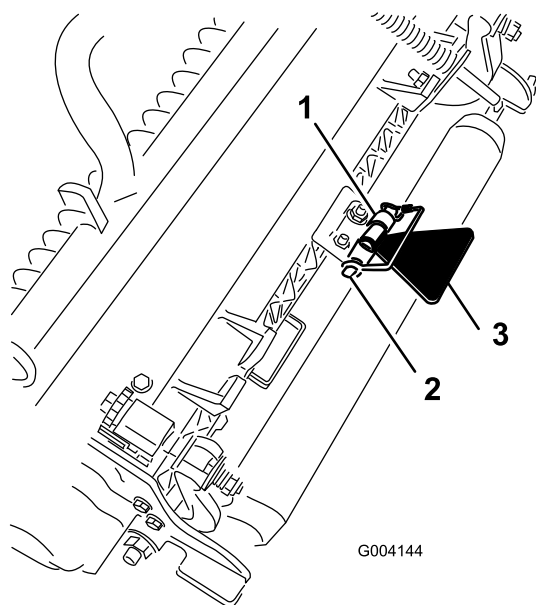

Figura 35

G004143

g004143

1. Garnitură din cauciuc

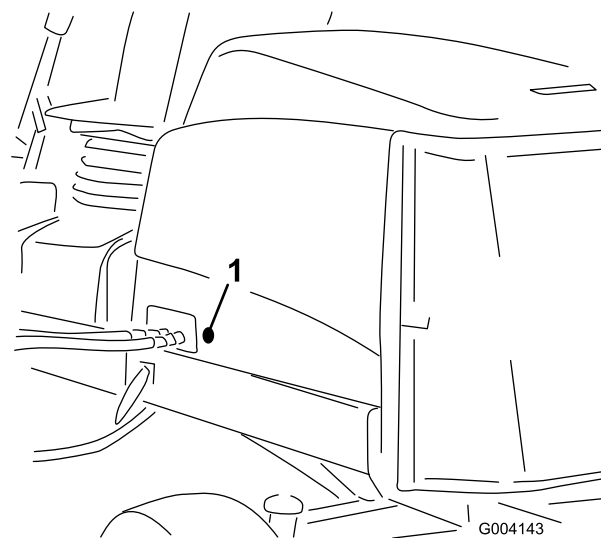
3. Asigurați-vă că garnitura de etanare este montată pe clichetul capotei (Figura 36).



Figura 36

g375326

1. Clichet capotă
2. Piuliță
3. Garnitură de etanare
4. Șaibă

4. Îndepărtați piulia de pe clichetul capotei.
5. La exteriorul capotei, introduceți capătul cu cârlig al clichetului prin orificiul capotei.

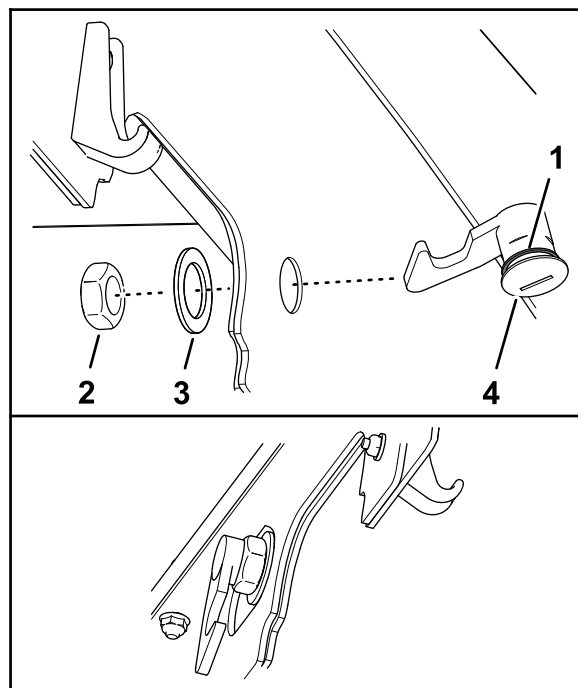
Notă: Garnitura de etanare este aliniată cu partea exterioră a capotei.

6. La interiorul capotei, fixați clichetul pe capotă folosind aiba și piulia.

5

Montarea clichetului capotei pentru conformitate CE

Piese solicitate pentru această procedură:

1	Clichet capotă, garnitură de etanare și contrapiuliță
1	Șaibă

Procedură

1. Desfaceți și ridicați capota.
2. Scoateți garnitura din cauciuc din orificiul din partea stângă a capotei (Figura 35).

- Închidei capota i folosii cheia ataată a clichetului capotei pentru a vă asigura că partea cu cârlig a clichetului se încadrează în cadru atunci când este blocată.

6

Aplicarea autocolantelor CE

Piese solicitate pentru această procedură:

1	Autocolant CE
1	Autocolant cu anul de fabricaie
1	Autocolant de avertizare

Aplicarea autocolantelor CE

- Folosii alcool sanitar i o lavetă curată pentru a curăa zona capotei din apropierea clichetului capotei i lăsa capota să se usuce (Figura 37).



Figura 37

- Autocolant CE
- Mecanism de blocare capotă

- Îndepărtați partea din spate a autocolantului CE.
- Aplicai autocolantul pe capotă.

Aplicarea autocolantului cu anul de fabricaie

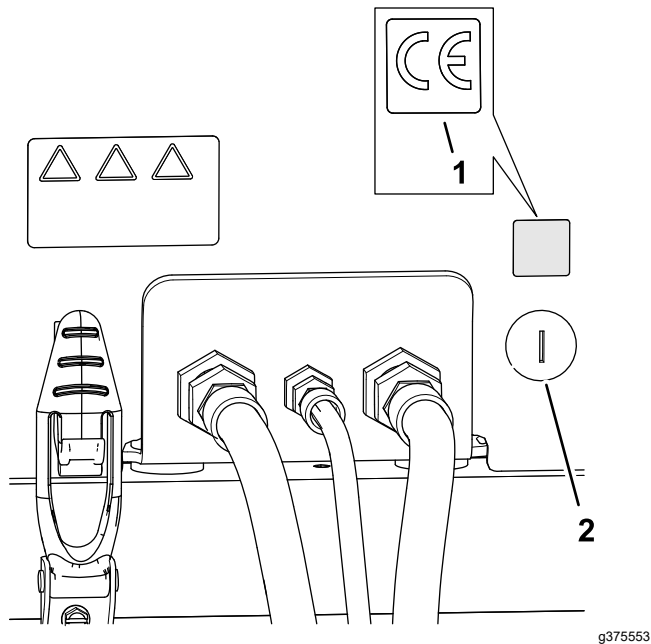
- Folosii alcool sanitar i o lavetă curată pentru a curăa zona suportului de podea de lângă plăcuă

cu numărul de serie i lăsa suportul să se usuce (Figura 38).



Figura 38

- Autocolant cu anul de fabricaie
- Plăcuă cu numărul de serie

- Îndepărtați partea din spate a autocolantului cu anul de fabricaie.
- Aplicai autocolantul pe suportul de podea.

Aplicarea autocolantului de avertizare CE

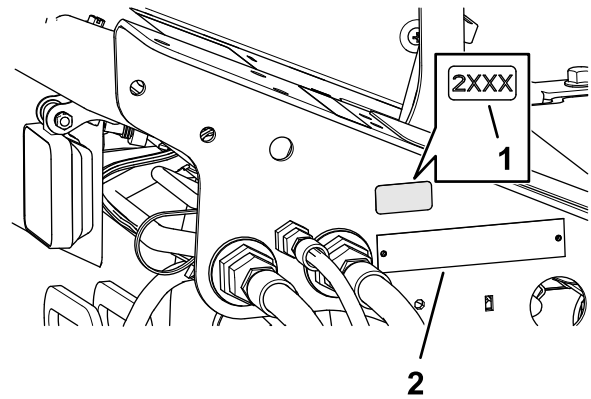
- Folosii alcool sanitar i o lavetă curată pentru a curăa zona suprafaa autocolantului de avertizare 133-2930 i lăsa autocolantul să se usuce (Figura 39).



Figura 39

- Autocolant de avertizare CE
- Autocolant de avertizare 133-2930

2. Îndepărtați partea din spate a autocolantului de avertizare CE.
3. Aplicați autocolantul de avertizare CE peste autocolantul 133-2930.

Rezumat al produsului

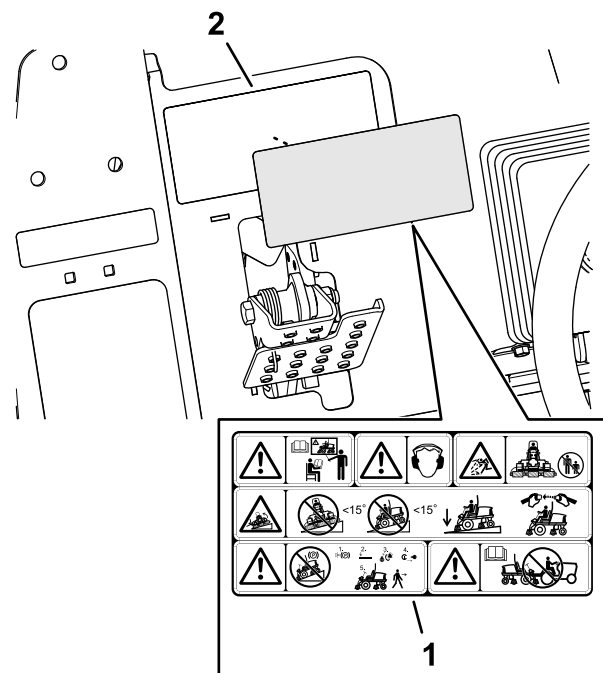

Figura 40

g216864

- | | |
|---------------------|----------------------------|
| 1. Capota motorului | 5. Reglajele scaunului |
| 2. Scaun | 6. Unități de tăiere față |
| 3. Bra de control | 7. Unități de tăiere spate |
| 4. Volan | |

Comenzi

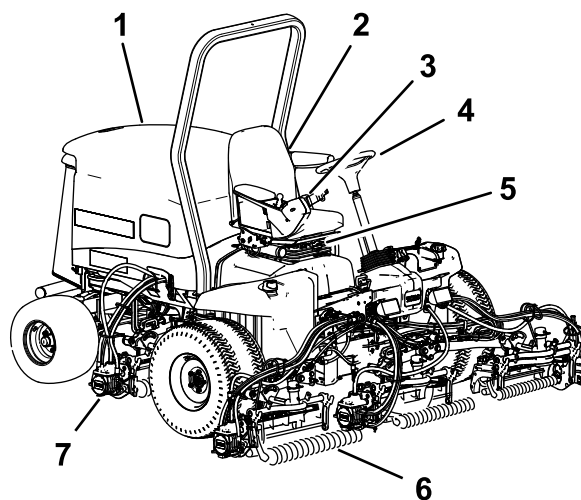
Pedală de traciune

Pedala de traciune (Figura 41) controlează deplasarea în față și în marșier. Apăsai partea de sus a pedalei pentru a deplasa mâna în față și partea de jos pentru a deplasa mâna în marșier. Viteza la sol depinde de cât de mult apăsai pedala. În caz de lipsă a sarcinii, viteză maximă la sol, apăsai complet pedala în timp ce accelerația este în poziția de deplasare FAST (RAPIDĂ).

Pentru oprirea mâinii, reduceți presiunea asupra pedalei de traciune și lăsați-o să revină în poziția centrală.



Figura 41

- | | |
|--|----------------------------------|
| 1. Pedală de traciune | 4. Pedală de frână |
| 2. Manetă de transport/cosit | 5. Frână de parcare |
| 3. Limitator viteză de cosit i distanțiere | 6. Pedală pentru înclinare volan |

Manetă de transport/cosit

Utilizai maneta de transport/cosit (Figura 41) pentru a comuta maina în modul COSIT sau în modul TRANSPORT. Împingei maneta în față pentru a selecta modul COSIT i tragei maneta înapoi pentru a selecta modul TRANSPORT.

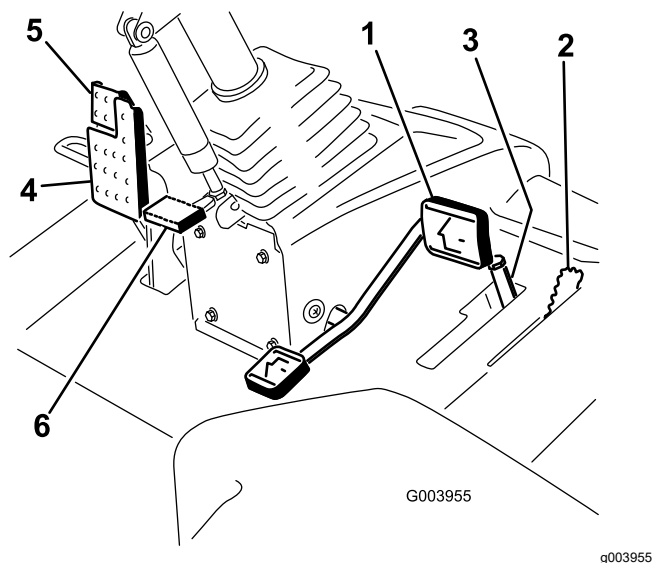
Notă: Unităile de tăiere nu pot fi coborâte dacă maneta de transport/cosit se află în poziia TRANSPORT.

Limitator viteză de cosit

Când limitatorul vitezei de cosit (Figura 41) este basculat în sus/deplasat în față, acesta va controla viteza de cosit i va permite cuplarea unităilor de tăiere. Fiecare distanțier reglează viteza de cosit cu 0,8 km/h. Cu cât avei mai multe distanțiere în partea de sus a urubului, cu atât maina se va deplasa mai încet. Basculai limitatorul vitezei de cosit înapoi, pentru a permite deplasarea cu viteza maximă de transport.

Pedală de frână

Apăsai pedala de frână pentru a opri maina (Figura 41).

Frână de parcare

Pentru a cupla frâna de parcare, acionai pedala de frână i apăsai partea superioară înainte pentru blocare (Figura 41). Pentru a decupla frâna de parcare, apăsai pedala de frână până când dispozitivul de blocare a frânei de parcare se retrage.

Pedală de înclinare coloană de direcție

Pentru a înclina volanul spre dumneavoastră, apăsai pedala (Figura 41), tragei coloana de direcție spre dumneavoastră în poziia cea mai confortabilă i eliberai pedala.

Comutator turație motor

Comutatorul pentru turaia motorului are 2 moduri de schimbare a turaiei motorului (Figura 42). Prin apăsarea scurtă a comutatorului, puteți modifica turaia motorului în pai de 100 rpm. Dacă inei apăsât comutatorul, motorul va comuta automat la turaia ridicată sau scăzută de ralanti, în funcție de capătul comutatorului apăsât.



Figura 42

- | | |
|--|--------------------------------------|
| 1. Manetă de comandă pentru ridicarea/coborârea lamei de cosit | 4. Comutator de activare/dezactivare |
| 2. Comutator de contact | 5. Comutator turație motor |
| 3. InfoCenter | 6. Comutator far |

Manetă de comandă pentru ridicarea/coborârea lamei de cosit

Această manetă (Figura 42) ridică i coboară unităile de tăiere i poate fi folosită pentru pornirea i oprirea unităilor de tăiere, atunci când maneta de transport/cosit este în modul COSIT, iar comutatorul de activare/dezactivare este în poziia ACTIVARE. Nu puteți coborî unităile de tăiere dacă maneta de transport/cosit se află în poziia TRANSPORT.

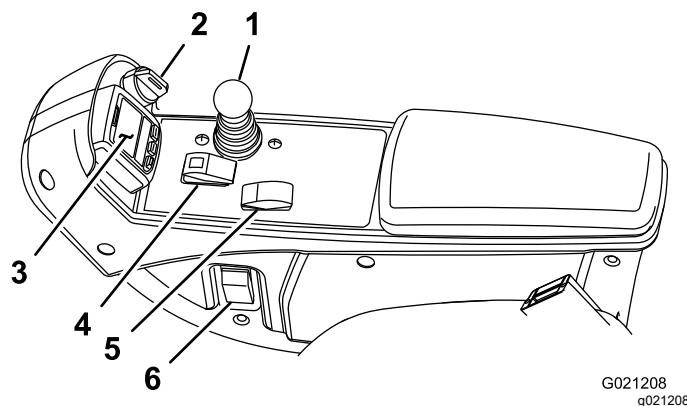
Comutator de contact

Comutatorul de contact (Figura 42) are 3 poziii: OPRIT, PORNIT/PREÎNCĂLZIRE i START.

InfoCenter

Ecranul LCD InfoCenter afiează informaii despre maină, cum ar fi starea de funcționare, diferite date de

diagnosticare , i alte informaii despre maină (Figura 42).

Comutator de activare/dezactivare

Utilizai comutatorul de activare/dezactivare (Figura 42) împreună cu maneta de comandă pentru ridicarea/coborârea lamei de cosit în vederea operării unităilor de tăiere.

Comutator far

Deplasai comutatorul în jos pentru a aprinde farurile (Figura 42).

Manete de ascuire

Utilizai manetele de ascuire împreună cu maneta de comandă pentru ridicarea/coborârea lamei de cosit în vederea ascuirii lamelor (Figura 43).



Figura 43

1. Manete de ascuire

Punct de alimentare

Punctul de alimentare este o sursă de alimentare de 12 V pentru dispozitive electronice (Figura 44).

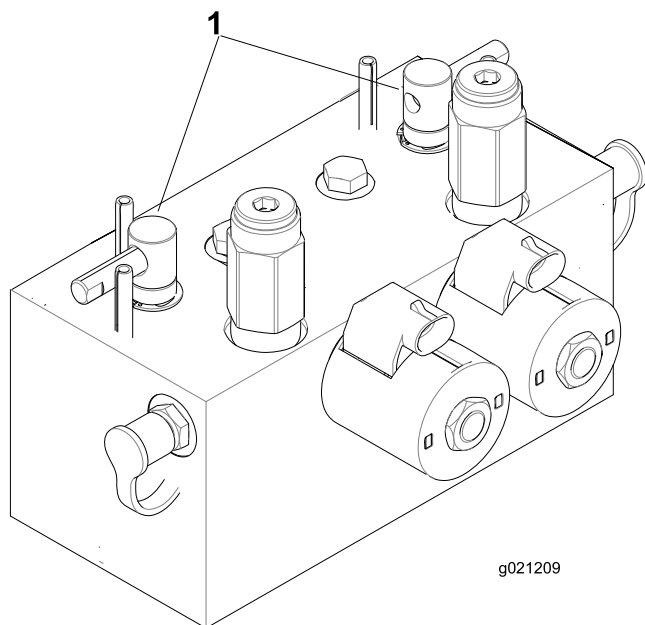
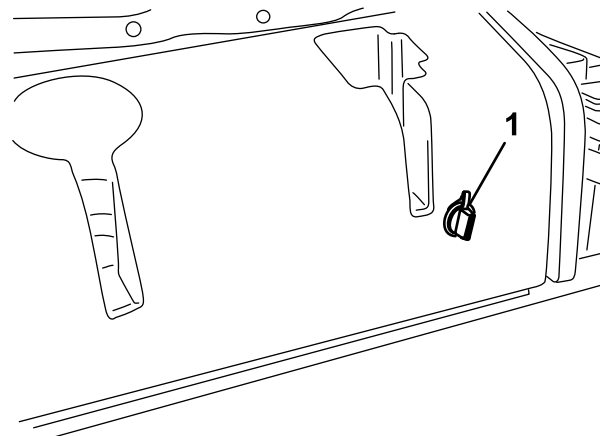

G004133

g004133

Figura 44

1. Punct de alimentare

Comenzi pentru reglarea scaunului

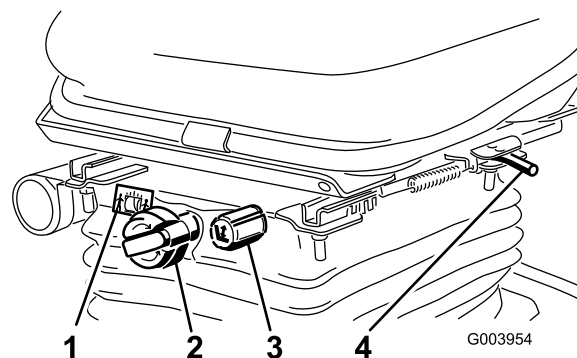

G003954

g003954

Figura 45

1. Indicator greutate
2. Buton de reglare a greutății
3. Buton de reglare a înălțimii
4. Manetă de reglare

Manetă pentru reglarea poziției scaunului

Trageți maneta pentru reglarea poziției scaunului (Figura 45) pentru a deplasa scaunul în față sau în spate. Eliberați maneta pentru a bloca scaunul în poziția dorită.

Buton de reglare a greutății

Rotiți butonul de reglare a greutății până când greutatea dumneavoastră este afișată pe ecranul indicatorului de greutate.

Buton de reglare a înălțimii

Rotiți butonul de reglare a înălțimii pentru a modifica înălțimea scaunului.

Utilizarea ecranului LCD InfoCenter

Ecranul LCD InfoCenter afiează informații despre mașină, cum ar fi starea de funcționare, diferite date de diagnosticare, și alte informații despre mașină (Figura 46). InfoCenter include un ecran splash și un ecran principal cu informații. Puteți comuta oricând între ecranul splash și ecranul principal cu informații apăsând pe oricare dintre butoanele InfoCenter și selectând apoi săgeata direcțională adecvată.



Figura 46







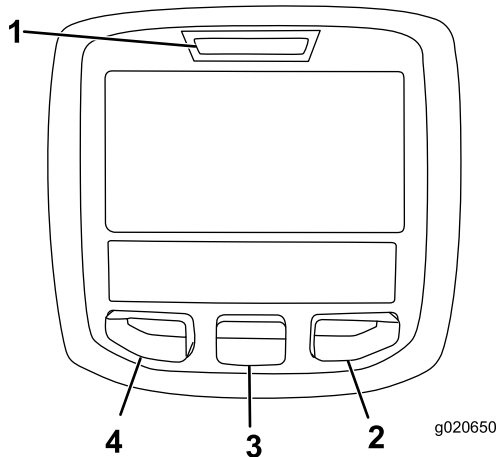









- | | |
|----------------------|-----------------|
| 1. Indicator luminos | 3. Buton mijloc |
| 2. Buton dreapta | 4. Buton stânga |





- Buton stânga, Buton de accesare meniu/Înapoi - apăsați acest buton pentru a accesa meniurile InfoCenter. Îți puteți utiliza pentru a ieși din orice meniu și să vă aflați.
- Buton mijloc - apăsați acest buton pentru a derula în jos meniurile.
- Buton dreapta - apăsați acest buton pentru a deschide un meniu unde o săgeată dreapta indică un conținut suplimentar.

Notă: Fiecare buton poate fi utilizat pentru alte scopuri, în funcție de opțiunile din momentul respectiv. Fiecare buton are o pictogramă ce afiează funcția pe care o îndeplinește în momentul respectiv.

Descrierea pictogramelor de pe InfoCenter

	Ore rămase până la service
	Resetare orelor de service
SERVICE DUE (SERVICE ÎN)	Indică perioada în care trebuie efectuate lucrările de service programate
	Turaia motorului/starea motorului - indică turaia motorului (rpm)
	Contor orar
	Pictogramă informații
	Rapid
	Lent
	Nivel de combustibil
	Este necesară regenerarea staionară.
	Bujiile incandescente sunt active.
	Ridicați unitățile de tăiere.
	Coborâți unitățile de tăiere.
	Aezați-vă pe scaun.
	Frâna de parcare este cuplată.
H	Intervalul este ridicat (transport).
N	Neutru
L	Intervalul este scăzut (cosit).
	Temperatură lichid de răcire (°C)
	Temperatură (ridicată)
	Priza de putere este cuplată.

	Nepermis
	Pornii motorul.
	Oprii motorul.
	Motor
	Comutator de contact
	Unităile de tăiere sunt în curs de coborâre.
	Unităile de tăiere sunt în curs de ridicare.
PIN	Cod PIN
CAN	Magistrală CAN
	InfoCenter
Bad	Incorect sau euat
	Bec
OUT	leire dispozitiv de control TEC sau cablu de control în fascicul
	Comutator
	Eliberai comutatorul.
	Comutai în starea indicată.
Simbolurile sunt de obicei combinate pentru a alcătui propoziii. Câteva exemple sunt afișate mai jos	
	Comutai maina în Neutru.
	Pornirea motorului este refuzată.
	Oprire motor
	Lichidul de răcire pentru motor este prea fierbinte.
 48.1g/l	Notificare privind acumularea de funingine în DPF - consultați Acumularea de funingine în DPF (Pagină 39) pentru detalii.

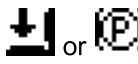
	Solicitare de regenerare a resetării în standby
	Solicitare de regenerare în stare de parcare sau recuperare
	Regenerarea în stare de parcare sau recuperare este în curs de procesare.
	Temperatură ridicată de evacuare
	Defecțiune la diagnoza controlului NOx; conduceți maina înapoi la magazin și contactați distribuitorul autorizat Toro (versiunea de software U i ulterioară).
	Priza de putere este dezactivată.
	Aezai-vă i cuplai frâna de parcare.

 Accesibil doar prin introducerea codului PIN

Utilizarea meniurilor

Pentru a accesa sistemul de meniuri InfoCenter, apăsați butonul de accesare meniuri în timp ce vă aflați în ecranul principal. Vei fi direcționat către meniul principal. Consultați următoarele tabele pentru un rezumat al opțiunilor disponibile în meniuri:







Meniu principal	
Opiune de meniu	Description (Descriere)
Faults (Defecte)	Conține o listă cu defectele recente ale mainii. Consultați <i>Manualul de service</i> sau contactați distribuitorul autorizat Toro local pentru informații suplimentare cu privire la meniul Defecte și informațiile conținute.
Service	Conține informații despre maină, cum ar fi orele de utilizare, contoare și alte date similare.
Diagnostics (Diagnoze)	Afișează starea fiecărui comutator, senzor și a fiecărei comenzi a mainii. Puteți utiliza acest meniu pentru a remedia unele probleme, deoarece vă indică rapid care comenzi ale mainii sunt activate și care sunt dezactivate.

Settings (Setări)	Vă permite să personalizați i să modificați diferite parametri pe ecranul InfoCenter
About (Despre)	Indică numărul de model, numărul de serie i versiunea de software pentru maină

Service	
Opiune de meniu	Description (Descriere)
Hours (Ore)	Indică numărul total de ore în care maina, motorul i prize de putere au fost pornite, precum i numărul de ore în care maina a fost transportată i reparată
Counts (Contorizări)	Indică numărul de porniri, de cicluri ale unităților de tăiere/prizei de putere i de inversări ale ventilatorului
DPF Regeneration (Regenerare DPF)	Opiunea de regenerare a filtrului de particule diesel i submeniurile DPF
Inhibit Regen (Inhibare regenerare)	Utilizai pentru a controla resetarea regenerării
Parked Regen (Regenerare la parcare)	Utilizai pentru a iniia o regenerare la parcare
Last Regen (Ultima regenerare)	Afiază numărul de ore de la ultima resetare, regenerare la parcare sau de recuperare
Recover Regen (Regenerare de recuperare)	Utilizai pentru a iniia o regenerare de recuperare
Counts (Contorizări)	Indică numeroasele contorizări pe care le-a experimentat maina

Diagnostics (Diagnoze)	
Opiune de meniu	Description (Descriere)
Unități de tăiere	Indică intrările, determinanii i ieirile pentru ridicarea i coborârea unităților de tăiere.
Hi/Low Range (Interval Ridicat/Scăzut)	Indică intrările determinanii i ieirile pentru conducerea în modul transport.
PTO (Priză de putere)	Indică intrările, determinanii i ieirile pentru activarea circuitului prizei de putere.
Engine Run (Rulare motor)	Indică intrările, determinanii i ieirile pentru pornirea motorului.
Ascuire	Indică intrările, determinanii i ieirile pentru utilizarea funciei de ascuire.

Settings (Setări)	
Opiune de meniu	Description (Descriere)

Units (Unități)	Setează unitățile utilizate pe ecranul InfoCenter. Opiunile din meniu sunt limba engleză i sistemul metric.
Language (Limbă)	Setează limba utilizată pe ecranul InfoCenter*.
LCD Backlight (Lumină de fundal LCD)	Reglează luminozitatea ecranului LCD.
LCD Contrast (Contrast LCD)	Reglează contrastul ecranului LCD.
Viteza cilindrilor față în modul ascuire	Setează viteza cilindrilor față în modul ascuire.
Viteza cilindrilor spate în modul ascuire	Setează viteza cilindrilor spate în modul ascuire.
Protected Menus (Meniuri protejate)	Permite unei persoane autorizate de dumneavoastră să acceseze meniurile protejate cu codul PIN.
Auto Idle  (Ralanti automat)	Setează perioada de timp permisă înainte de revenirea motorului la o turaie scăzută de ralanti, atunci când maina staionează.
Blade Count  (Contor lame)	Setează numărul de lame de pe cilindru pentru viteza cilindrului
Mow Speed  (Viteză de cosit)	Setează viteza de deplasare pentru determinarea vitezei cilindrului
Height of cut (HOC)  (Înălțimea de tăiere)	Setează înălțimea de tăiere pentru determinarea vitezei cilindrului.
F Reel RPM  (Turaie cilindrii față)	Afiază poziia calculată a vitezei cilindrului pentru cilindrii față. Cilindrii pot fi, de asemenea, reglai manual.
R Reel RPM  (Turaie cilindrii spate)	Afiază poziia calculată a vitezei cilindrului pentru cilindrii spate. Cilindrii pot fi, de asemenea, reglai manual.

*Doar textul destinat operatorului este tradus. Meniurile Faults, Service i Diagnostics sunt destinate service-urilor. Titlurile apar în limba selectată, însă opțiunile de meniu sunt în limba engleză.

 Protejate în cadrul meniurilor protejate - accesibil doar prin introducerea codului PIN

About (Despre)	
Opiune de meniu	Description (Descriere)
Model	Indică numărul de model al mainii.
SN (Număr de serie)	Indică numărul de serie al mainii.
Machine-Controller Revision (Revizia dispozitivului de control al mainii)	Indică versiunea de software a controlerului principal.

InfoCenter Revision (Revizie InfoCenter)	Indică versiunea de software pentru InfoCenter.
Magistrală CAN	Indică starea magistralei de comunicare a mainii.

Protected Menu (Meniuri protejate)

Există setări de configurare a operării care sunt ajustabile în meniul Settings (Setări) al InfoCenter. Pentru a bloca aceste setări, utilizezi Protected Menu (Meniu protejat).

Notă: În momentul livrării, codul inițial al parolei este programat de distribuitorul dumneavoastră.

Accesarea meniurilor protejate

Notă: Codul PIN al mainii setat din fabrică este 0000 sau 1234.

Dacă ai schimbat codul PIN și l-ai uitat, contactai-vă distribuitorul autorizat Toro pentru asistență.

1. Din MENIUL PRINCIPAL, utilizezi butonul din mijloc pentru a derula în jos la MENIUL SETĂRI și apăsai butonul din dreapta (Figura 47).

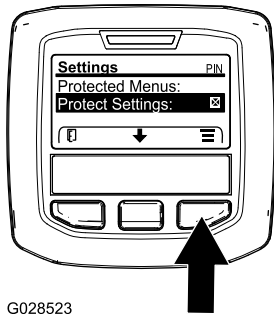

G028523

Figura 47

g028523

2. Din MENIUL SETĂRI, utilizezi butonul din mijloc pentru a derula în jos la MENU PROTEJAT și apăsai butonul din dreapta (Figura 48A).

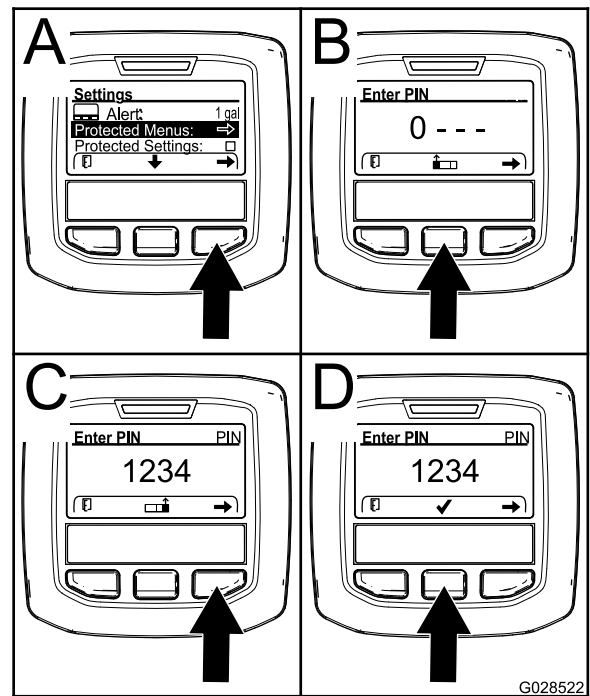

G028522

Figura 48

g028522

3. Pentru a introduce codul PIN, apăsați butonul din mijloc până este afișată prima cifră corectă, apoi apăsați butonul din dreapta pentru a trece la cifra următoare (Figura 48B și Figura 48C). Repetați acest pas până ce introduceți și ultima cifră, apoi apăsați încă o dată butonul din dreapta.
4. Apăsați butonul din mijloc pentru a introduce codul PIN (Figura 48D).

Așteptați până când indicatorul luminos roșu al InfoCenter se aprinde.

Notă: Dacă InfoCenter acceptă codul PIN și meniul protejat este deblocat, cuvântul „PIN” este afișat în colul din dreapta sus al ecranului.

Notă: Rotii comutatorul de contact în poziția OPRIRE și apoi în poziția PORNIRE pentru a bloca meniul protejat.

Puteți vizualiza și modifica setările în Meniul Protejat. După ce accesai Meniul Protejat, derulai în jos la opțiunea Setări Protecție. Utilizai butonul din dreapta pentru a modifica setarea. Setarea opțiunii Setări Protecție la OPRIRE vă permite să vizualizați și să modificați setările în Meniul Protejat fără a introduce codul PIN. Setarea opțiunii Setări Protecție la PORNIRE ascunde opțiunile protejate și necesită introducerea codului PIN pentru a putea modifica setarea în Meniul Protejat. După ce ai setat codul PIN, rotii comutatorul de contact în poziția OPRIRE și înapoi la poziția PORNIRE pentru a activa și salva această funcție.

Setare ralanti automat

1. În meniul Setări, derulai în jos la Ralanti automat.

2. Apăsai butonul din dreapta pentru a schimba timpii de ralanti automat între OPRIRE, 8S, 10S, 15S, 20S i 30S.

Setare contor lame

1. În meniul Setări, derulai în jos la Contor lame.
2. Apăsai butonul dreapta pentru a modifica numărul de lame între 5, 8 i 11 lame ale cilindrului.

Setare viteză de cosit

1. În meniul Setări, derulai în jos la Viteză de cosit.
2. Apăsai butonul dreapta pentru a selecta viteza de cosit.
3. Folosii butonul din mijloc i butonul dreapta pentru a selecta viteza de cosit corespunzătoare setată pe limitatorul vitezei de cosit de pe pedala de traciune.
4. Apăsai butonul stânga pentru a ieși din viteza de cosit i salvai setarea.

Setare înălțime de tăiere (HOC)

1. În meniul Setări, derulai în jos la HOC.
2. Apăsai butonul dreapta pentru a selecta HOC.
3. Folosii butonul din mijloc i butonul dreapta pentru a selecta setarea corespunzătoare HOC. (Dacă setarea exactă nu este afiată, selectai cea mai apropiată setare HOC din lista afiată).
4. Apăsai butonul stânga pentru a ieși din HOC i salvai setarea.

Setare viteză cilindri față i spate

Dei viteza cilindrilor față i spate este calculată prin introducerea numărului de lame, a vitezei de cosit i înălțimii de tăiere în InfoCenter, setarea poate fi modificată manual pentru a permite adaptarea la condiții variate de cosit.

1. Pentru a schimba setările vitezei cilindrilor, derulai în jos spre Turaie cilindri față, Turaie cilindri spate sau spre ambele meniuri.
2. Apăsai butonul dreapta pentru a modifica valoarea vitezei cilindrilor. În timp ce modificai viteza, afiajul continuă să indice viteza cilindrilor bazată pe contorul de lame, viteza de cosit i înălțimea de tăiere introduse anterior, însă este afiată i noua valoare.

Setare service în

Acest meniu resetează numărul de ore după care maina trebuie dusă în service, după efectuarea unei proceduri de întreținere.

1. Din Meniul Setări, utilizezi butonul din mijloc pentru a derula în jos la MENIU PROTEJAT i apăsai butonul din dreapta.
2. Introduceți codul PIN; consultați Accesarea meniurilor protejate din *Manualul operatorului* destinat mainii dumneavoastră.
3. În Meniul Service, navigai către MENIUL ORE.
4. Derulai în jos spre simbolul de service .

Notă: Dacă maina este programată pentru operațiuni de service, prima pictogramă va arăta ACUM.

5. Sub prima pictogramă este opiunea interval de service  (interval de timp, de exemplu, 250, 500 etc.)

Notă: Intervalul de service este o opiune de meniu protejat.

6. Selectai intervalul de service i apăsai butonul din dreapta.
7. Atunci când apare noul ecran, confirmai RESETARE ORE DE SERVICE - SUNTEI SIGUR?
8. Selectai DA (butonul din mijloc) sau NU (butonul stânga).
9. După ce selectai DA ecranul cu intervalul de service dispare i revenii la selecția orelor de service.

Specificații

Notă: Specificațiile și designul pot fi modificate fără preaviz.

Lăime de transport	233 cm
Lățime de tăiere	254 cm
Lungime	282 cm
Înălțime	160 cm
Greutate (cu lichide i cu unitățile de tăiere cu 8 lame montate)	1420 kg
Motor	Yanmar 43 CP
Capacitate rezervor de combustibil	53 l
Viteză de transport	0–16 km/h
Viteză de cosit	0–13 km/h

Dispozitive de ataare/Accesorii

Pentru extinderea i îmbunătățirea performanțelor mainii este disponibilă o gamă de dispozitive de ataare i accesorii aprobate de Toro. Pentru lista dispozitivelor de ataare i a accesorilor aprobate, contactai centrul de service local sau un distribuitor Toro autorizat sau accesați www.Toro.com.

Pentru performanțe optime și utilizarea în siguranță a mâinii, utilizați exclusiv piese de schimb și accesorii originale Toro. Piesele de schimb și accesoriile altor producători pot fi periculoase și pot anula garanția produsului.

Operare

Notă: Determinați partea stângă și dreaptă a mașinii din poziția de operare normală.

Înainte de utilizare

Sigurana înainte de utilizare

Sigurana generală

- Nu lăsați niciodată copii sau persoane neinstruite să utilizeze sau să efectueze lucrări de service asupra mașinii. Reglementările locale pot impune o limită de vârstă pentru utilizator. Proprietarul trebuie să asigure instruirea tuturor operatorilor și a mecanicilor.
- Familiarizați-vă cu utilizarea în siguranță a echipamentului, comenzile de operare și indicatoarele de siguranță.
- Înainte de a părăsi poziția operatorului, realizați următorii pași:
 - Parcați mâna pe o suprafață uniformă.
 - Decuplați și coborâți unitățile de tăiere.
 - Cuplați frâna de parcare.
 - Oprii motorul și scoateți cheia.
 - Așteptați până ce toate mișcările se opresc.
 - Lăsați mâna să se răcească înainte de reglarea, repararea, curățarea sau depozitarea acesteia.
- Trebuie să știți cum să opriți rapid mașina și motorul.
- Nu utilizați mâna decât cu toate apărătoarele și alte dispozitive de protecție montate pe mâna și funcționând corespunzător.
- Înainte de cosire, verificați întotdeauna mâna pentru a vă asigura că unitățile de tăiere sunt în stare bună de funcționare.
- Inspectați zona în care veți utiliza mâna și îndepărtați toate obiectele pe care mâna le-ar putea proiecta.

Măsurile de siguranță pentru combustibil

- Fii extrem de precaut în timpul manipulării combustibilului. Este inflamabil, iar vaporii săi sunt explozivi.
- Stingeți toate țigările, igarețele, pipele și alte surse de aprindere.
- Utilizați doar un recipient de combustibil corespunzător.

- Nu îndepărtați bușonul rezervorului sau nu umpleți rezervorul de combustibil în timp ce motorul este pornit sau fierbinte.
- Nu adăugați sau golii combustibil într-un spațiu închis.
- Nu depozitați maina sau recipientul cu combustibil într-o zonă cu o flacără deschisă, scântei sau o lampă martor, precum pe un boiler sau un alt dispozitiv electric.
- Dacă vărsați combustibil, nu încercați să porniți motorul; evitați orice sursă de aprindere până la disiparea vaporilor de combustibil.

Umplerea rezervorului de combustibil

Capacitate rezervor de combustibil

53 l

Specificațiile combustibilului

Important: Utilizați numai motorină cu un conținut foarte scăzut de sulf. Combustibilul cu conținut mai mare de sulf degradează catalizatorul de oxidare diesel (DOC), ceea ce cauzează probleme de funcționare și scurtează durata de viață a componentelor motorului.

Nerespectarea următoarelor măsuri de precauție poate deteriora motorul.

- Nu utilizați niciodată kerosen sau benzină în loc de motorină.
- Nu amestecați niciodată kerosenul sau uleiul de motor uzat cu motorina.
- Nu păstrați niciodată combustibil în recipiente placate cu zinc în interior.
- Nu utilizați aditivi pentru combustibil.

Motorină din petrol

Cifra cetanică: 45 sau mai mare

Conținut de sulf: conținut foarte redus de sulf (<15 ppm)

Tabel combustibil

Specificaii motorină	Loc
ASTM D975 Nr. 1-D S15 Nr. 2-D S15	SUA
EN 590	Uniunea Europeană

Tabel combustibil (cont'd.)

ISO 8217 DMX	Internațional
JIS K2204 - Nr. sortiment 2	Japonia
KSM-2610	Coreea

- Utilizați numai motorină curată și proaspătă sau combustibili biodiesel.
- Achiziționați combustibil în cantități care pot fi utilizate în 180 de zile, pentru a asigura prospețimea combustibilului.

Folosii motorină de vară (Nr. 2-D) la temperaturi peste -7°C și combustibil de iarnă (Nr. 1-D sau amestec Nr. 1-D/2-D) sub această temperatură.

Notă: Utilizarea combustibilului pentru iarnă la temperaturi mai scăzute asigură un punct de aprindere mai scăzut și caracteristici de curgere la rece, ceea ce ușurează pornirea și reduce colmatarea filtrului de combustibil.

Utilizarea combustibilului de vară la temperaturi de peste -7°C contribuie la o durată de viață mai mare a pompei de combustibil și la creșterea puterii în comparație cu combustibilul de iarnă.

Biodiesel

Această maină poate utiliza, de asemenea, un amestec de combustibil biodiesel de până la B20 (20% biodiesel, 80% motorină din petrol).

Conținut de sulf: conținut foarte redus de sulf (<15 ppm)

Specificație combustibil biodiesel: ASTM D6751 sau EN14214

Specificație combustibil amestecat: ASTM D975, EN590 sau JIS K2204

Important: Propria de motorină din petrol trebuie să aibă un conținut foarte scăzut de sulf.

Respectați următoarele măsuri de precauție:

- Amestecurile de biodiesel pot deteriora suprafețele vopsite.
- Utilizați B5 (conținut de biodiesel de 5%) sau amestecuri cu un conținut mai mic pentru o vreme rece.
- Verificați garniturile, furtunurile care intră în contact cu combustibilul deoarece acestea se pot degrada în timp.
- Colmatarea filtrului de combustibil poate apărea pentru o perioadă de timp după trecerea la amestecuri de biodiesel.
- Contactați distribuitorul dumneavoastră autorizat Toro pentru informații suplimentare privind biodiesel.

Adăugare de combustibil

1. Parcai maina pe o suprafață uniformă, coborâi unitățile de tăiere, cuplai frâna de parcare, opriți motorul și scoateți cheia.
2. Folosii o lavetă curată pentru a curăța zona din jurul capacului rezervorului de combustibil.
3. Îndepărtați capacul de la rezervorul de combustibil (Figura 49).



Figura 49

1. Capac rezervor de combustibil

4. Umpleți rezervorul până când nivelul ajunge la 6 - 13 mm sub partea inferioară a bucnului rezervorului.
5. După umplerea rezervorului, montați etan capacul rezervorului de combustibil.

Notă: Dacă este posibil, umpleți rezervorul de combustibil după fiecare utilizare. Acest lucru minimizează posibila acumulare de condens în rezervorul de combustibil.

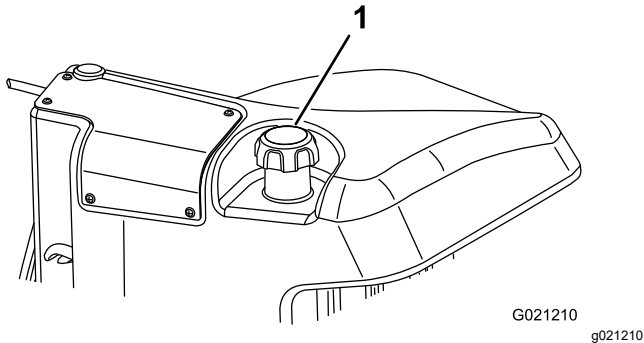
Efectuarea operaiunilor zilnice de întreținere

Interval de service: Înainte de fiecare folosință sau zilnic

Înainte de a porni maina în fiecare zi, efectuați procedurile înainte de fiecare folosință/zilnice specificate în [Întreținere \(Pagină 53\)](#).

Verificarea comutatoarelor de blocare

Interval de service: Înainte de fiecare folosință sau zilnic

⚠ AVERTISMENT

În cazul în care comutatoarele de blocare de siguranță sunt deconectate sau deteriorate, maina poate porni neașteptat și poate cauza vătămări corporale.

- Nu modificai comutatoarele de blocare.
- Verificai comutatoarele de blocare în fiecare zi și înlocuieți comutatoarele deteriorate înainte de a utiliza maina.

Important: Dacă maina dumneavoastră nu trece nicio verificare a comutatoarelor de blocare, contactați distribuitorul dumneavoastră autorizat Toro.

Pregătirea mașinii

1. Deplasai-vă încet cu maina într-o zonă deschisă.
2. Coborâi unitățile de tăiere, opriți motorul și cuplai frâna de parcare.

Verificarea sistemului de blocare a pornirii pedalei de traciune

1. Aezai-vă pe scaunul operatorului.
2. Cuplai frâna de parcare.
3. Deplasai comutatorul prizei de putere în poziția DECUPLARE.
4. Apăsai pedala de traciune.
5. Rotii cheia de contact în poziția PORNIRE.

Notă: Demarorul nu ar trebui să pornească motorul, dacă pedala de traciune este apăsată.

Verificarea sistemului de blocare a pornirii prizei de putere

1. Aezai-vă pe scaunul operatorului.
2. Deplasai comutatorul prizei de putere în poziția CUPLARE.
3. Pornii motorul.

Notă: Motorul nu ar trebui să pornească în cazul în care comutatorul prizei de putere este în poziția CUPLATĂ.

Verificarea sistemului de blocare a funcționării prizei de putere

1. Aezai-vă pe scaunul operatorului.
2. Deplasai comutatorul prizei de putere în poziția DECUPLARE.
3. Pornii motorul.
4. Ridicați-vă de pe scaun.

5. Deplasai comutatorul prizei de putere în poziia CUPLARE.

Notă: Priza de putere nu ar trebui să funcționeze dacă nu vă aflați pe scaunul operatorului.

Verificarea sistemului de blocare a funcționării frânei de parcare i pedalei de traciune

1. Aezai-vă pe scaunul operatorului.
2. Cuplai frâna de parcare.
3. Deplasai comutatorul prizei de putere în poziia DECUPLARE.
4. Nu apăsați pedala de traciune.
5. Pornii motorul.
6. Apăsați pedala de traciune.

Notă: Motorul ar trebui să se oprească atunci când frâna de parcare este cuplată i pedala de traciune este apăsată.

În timpul utilizării

Sigurana în timpul utilizării

Sigurana generală

- Proprietarul/operatorul poate preveni i este responsabil pentru accidentele care pot cauza vătămări corporale sau pagube materiale.
- Purtați îmbrăcăminte adecvată, inclusiv ochelari de protecție, pantaloni lungi, încălăminte solidă, antiderapantă i căți pentru protecția auzului. Strângeți la spate părul lung i nu purtați îmbrăcăminte largă sau bijuterii.
- Nu operați mașina dacă sunteți bolnav, obosit sau sub influența alcoolului sau a drogurilor.
- Utilizați maina cu foarte mare atenție. Nu vă angrenați în nicio activitate care vă poate distrage atenția; în caz contrar, se pot înregistra pagube materiale sau vătămări corporale.
- Înainte de a porni motorul, asigurați-vă că toate dispozitivele de acționare sunt în poziția neutră, că frâna de parcare este cuplată i că vă aflați în poziția de operare.
- Nu transportați persoane cu maina i unei trecătorii i copiii departe de zona de utilizare.
- Utilizați maina doar în condiții bune de vizibilitate i ferii-vă de gropi i pericole ascunse.
- Evitați să tundeți iarba în condiții de umezeală. Traciunea redusă poate cauza alunecarea mainii.
- Țineți mâinile i picioarele la distanță de unitățile de tăiere.

- Privii în spate i în jos înainte de a conduce maina în mararier, pentru a vă asigura că este liberă calea.
- Apropiați-vă cu atenție de curbele fără vizibilitate, tufiuri, copaci sau alte obiecte care vă pot afecta vizibilitatea.
- Opriți unitățile de tăiere când nu tundeți iarba.
- Când conduceți maina, încetiniți i virai, traversați drumurile i trotuarele cu mare atenție. Acordați întotdeauna dreptul de trecere.
- Operați motorul doar în zone bine ventilate. Gazele de eapament conțin monoxid de carbon, care este letal odată ce este inhalat.
- Nu lăsați o maină pornită nesupravegheată.
- Înainte de a părăsi poziția operatorului, realizați următorii pași:
 - Parcați maina pe o suprafață uniformă.
 - Decuplați i coborâți unitățile de tăiere.
 - Cuplai frâna de parcare.
 - Opriți motorul i scoateți cheia.
 - Așteptați până ce toate micările se opresc.
 - Lăsați maina să se răcească înainte de reglarea, repararea, curățarea sau depozitarea acesteia.
- Operați maina doar în condiții de vizibilitate bună i în condiții meteo corespunzătoare. Nu utilizați mașina dacă există riscul unor descărcări electrice.

Sistem de protecție în caz de răsturnare (ROPS)

- Nu îndepărtați niciuna dintre componentele ROPS de pe maină.
- Asigurați-vă că centura de siguranță este cuplată i că o puteți decupla rapid în caz de urgență.
- Purtați întotdeauna centura de siguranță.
- Verificați cu atenție dacă există obstacole deasupra capului i nu intrați în contact cu acestea.
- Păstrați sistemul ROPS într-o stare de funcționare optimă, inspectându-l periodic pentru deteriorări i menținând toate elementele de fixare strânse.
- Înlocuiți toate componentele ROPS deteriorate. Nu le reparați sau modificați.

Sigurana în pantă

- Pantele reprezintă un risc major de accidente legate de pierderea controlului i răsturnare, care pot cauza vătămări grave sau decesul. Sunteți responsabil pentru utilizarea în siguranță pe

pante. Utilizarea mainii pe o pantă necesită atenție suplimentară.

- Evaluezi starea curentă a terenului pentru a stabili dacă panta este sigură pentru utilizarea mainii, inclusiv întregul spațiu. Dai dovadă de simț practic și o judecată bună atunci când realizezi această evaluare.
- Consultai instrucțiunile enumerate mai jos cu privire la operarea mainii pe pante. Înainte de a utiliza maina, verificai condițiile locului respectiv pentru a stabili dacă puteți opera maina în condițiile din ziua respectivă și în locul respectiv. Modificările de pe teren pot duce la o schimbare legată de utilizarea în pantă a mainii.
 - Evitați pornirea, oprirea sau virarea mainii în pantă. Evitați să schimbați brusc viteza sau direcția. Virai ușor și treptat.
 - Nu utilizați maina în nicio situație în care tracțiunea, direcția sau stabilitatea este sub semnul întrebării.
 - Îndepărtați sau marcați obstacole precum anurile, gropile, denivelările, pietrele sau alte pericole ascunse. Iarba înaltă poate ascunde obstacole. Terenul denivelat poate cauza răsturnarea mainii.
 - Rețineți faptul că utilizarea mainii pe iarbă udă, de-a lungul pantelor sau pe direcție descendentă poate duce la pierderea tracțiunii.
 - Fii extrem de precaut când utilizezi maina în apropierea pantelor abrupte, anurilor, terasamentelor, cursurilor de apă sau altor zone periculoase. Maina se poate răsturna brusc dacă o roată trece peste margine sau marginea cedează. Păstrați o distanță sigură între maină și orice sursă de pericol.
 - Identificați pericolele de la baza pantei. Dacă există pericole, coborâți panta cu o maină controlată pietonal.
 - Dacă este posibil, menineți unitățile de tăiere coborâte la sol în timpul utilizării pe pante. Ridicarea unităților de tăiere în timpul utilizării în pantă poate genera instabilitatea mainii.

Pornirea motorului

Important: Sistemul de alimentare cu combustibil va efectua automat scurgeri în oricare din următoarele situații:

- Pornii motorul pentru prima dată.
 - Motorul s-a oprit din cauza lipsei de combustibil
 - Efectuarea lucrărilor de întreținere asupra componentelor sistemului de alimentare.
1. Aezai-vă pe scaun, nu apăsați pedala de tracțiune, astfel încât să fie în poziția NEUTRĂ,

cuplai frâna de parcare, setați comutatorul turaiei motorului în poziția CENTRALĂ și asigurați-vă că comutatorul de activare/dezactivare este în poziția DEZACTIVAT.

2. Eliberați pedala de tracțiune și asigurați-vă că pedala este în poziția NEUTRĂ.
3. Rotii cheia în poziția FUNCIONARE.
4. Când indicatorul luminos își reduce intensitatea, rotii cheia în poziția START. Eliberați cheia imediat când motorul pornete și lăsați-o să revină în poziția FUNCIONARE. Lăsați motorul să se încălzească (fără a fi sub sarcină), apoi deplasați maneta de accelerație în poziția dorită.

Indicator de restricție a filtrului hidraulic

Sistemul hidraulic este echipat cu un indicator de restricție a filtrului hidraulic (Figura 50). Cu motorul operând la temperatura de funcționare, observați indicatorul, care ar trebui să se aprindă în zona verde. Când indicatorul se aprinde în zona roșie, schimbați filtrele hidraulice.



Figura 50

1. Indicator de restricție a filtrului hidraulic

Oprirea motorului

1. Deplasați toate comenzile în poziția NEUTRĂ, cuplai frâna de parcare, deplasați comutatorul de turaie a motorului în poziția ralanti la turaii scăzute și lăsați motorul să ajungă la intervalul de turaii scăzute.
2. Rotii cheia de contact în poziția OPRIT și îndepărtați-o din comutator.

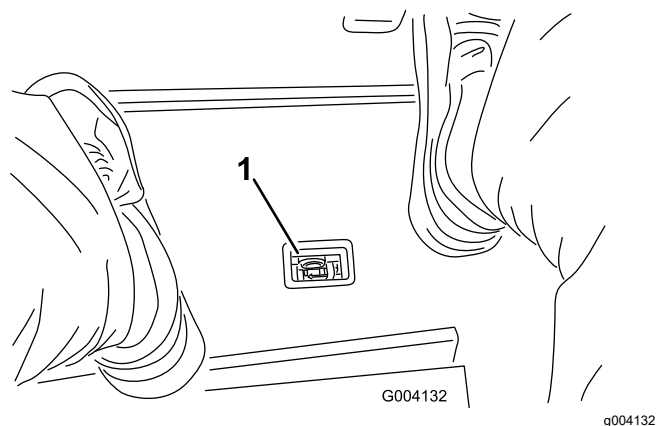
Tăierea ierbii cu maina

Notă: Tăierea ierbii la o viteză care constituie o sarcină corespunzătoare pentru motor promovează regenerarea DPF.

1. Deplasezi maina pe suprafața de operare și aliniezi maina în afara zonei de tăiere, pentru prima trecere de tăiere.
 2. Asigurai-vă că comutatorul prizei de putere este în poziția DEZACTIVAT.
 3. Deplasezi în față maneta limitatorului vitezei de cosit.
 4. Apăsai comutatorul pentru turaia motorului pentru a seta turaia motorului la RALANTI LA TURAII RIDICATE.
 5. Folosești joystick-ul pentru coborârea unităților de tăiere la sol.
 6. Apăsai comutatorul prizei de putere pentru a pregăti unitățile de tăiere în vederea operării.
 7. Folosești joystick-ul pentru ridicarea unităților de tăiere de pe sol.
 8. Începi să deplasezi maina spre zona de tăiere și să coborâi unitățile de tăiere.
- Notă:** Tăierea ierbii la o viteză care constituie o sarcină corespunzătoare pentru motor promovează regenerarea DPF.
9. După ce finalizezi o trecere de tăiere, folosești joystick-ul pentru a ridica unitățile de tăiere.
 10. Efectuezi un viraj în formă de lacrimă pentru a vă alinia rapid pentru următoarea trecere.



Figura 51

- | | |
|-----------------------------------|----------------------|
| 1. Arc de compensare pentru gazon | 3. Tija arcului |
| 2. tift în formă de agrafă | 4. Piulie hexagonale |

2. Strângeți piulițele hexagonale pe capătul frontal al tijei arcului, până când lungimea comprimată a arcului este de 15,9 cm; consultați [Figura 51](#).

Notă: Când utilizați maina pe teren accidentat reduceți lungimea arcului cu 13 mm. Urmărirea conturului solului va fi redusă ușor.

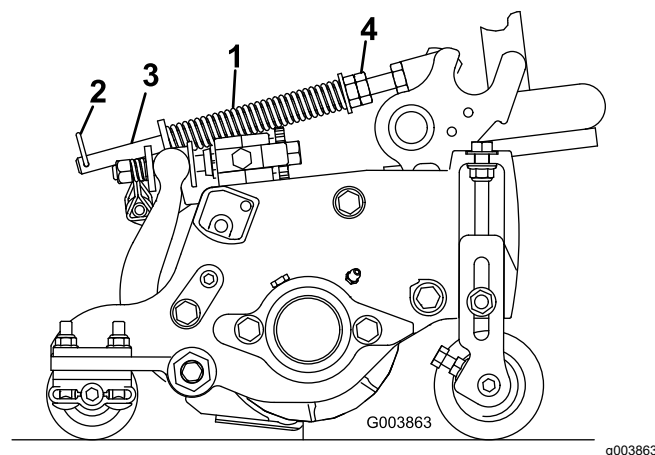
Notă: Setarea compensării pentru gazon va trebui resetată dacă modificați setarea înălțimii de tăiere sau agresivitatea tăierii.

Reglarea arcului de compensare pentru gazon

Arcul de compensare pentru gazon ([Figura 51](#)) transferă greutatea de la rola frontală pe cea posterioară. Acest lucru ajută la reducerea valurilor create la nivelul gazonului, fenomen cunoscut și drept ondulare sau oscilare.

Important: Reglai arcul cu unitatea de tăiere montată pe unitatea de traciune, îndreptată drept înainte și coborâtă pe podeaua atelierului.

1. Asigurai-vă că tiftul în formă de agrafă este montat în orificiul posterior al tijei arcului ([Figura 51](#)).

Notă: Atunci când efectuați operațiuni de service asupra unității de tăiere, mutați tiftul în formă de agrafă în orificiul tijei arcului de lângă arc de compensare pentru gazon.

Reglarea contrabalansării braului de ridicare

Unități de tăiere spate

⚠ AVERTISMENT

Arcurile sunt tensionate și pot cauza vătămări corporale.

Reglai cu atenție arcurile.

Puteți regla fora de contrabalansare aplicată unităților de tăiere spate pentru a ajuta la compensarea diferitelor condiții de gazon și pentru a menține o înălțime de tăiere uniformă în condiții dificile sau în zonele cu cantități mari de iarbă uscată.

Puteți regla fora de contrabalansare a fiecărui arc de torsiune folosind 1 din cele 4 setări. Fiecare pas sporește sau reduce fora de contrabalansare a unității de tăiere cu 2,3 kg. Puteți poziționa arcurile în zona posterioară a primului dispozitiv de acționare a arcurilor, pentru a elimina complet contrabalansarea (cea de-a patra poziție).

Notă: Pentru a elimina toată fora de contrabalansare, poziionai piciorul lung al arcului de torsiune deasupra urubului cu umăr.

1. Parcai mașina pe o suprafață uniformă, coborâi unităile de tăiere, oprii motorul, cuplai frâna de parcare i scoatei cheia.
2. Introducei capătul lung al arcului de contrabalansare într-un tub sau într-un obiect similar, apoi pivoțai arcul în jurul urubului cu umăr până în poziia dorită (Figura 52).



Figura 52

g375585

1. Arc
2. urub cu umăr

3. Repetai pații 1 i 2 pentru celălalt arc de contrabalansare.

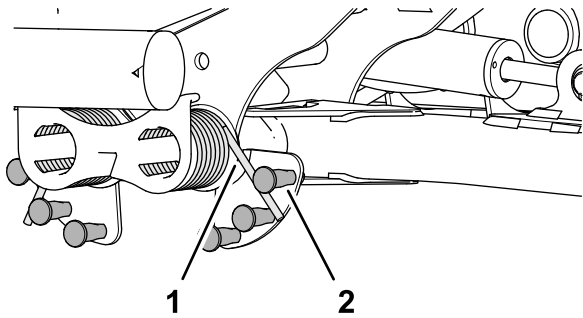

Figura 54

g375696

1. Comutator
2. Dispozitivul de detecție a braului de ridicare

4. Reglai comutatorul braului de ridicare după cum urmează:

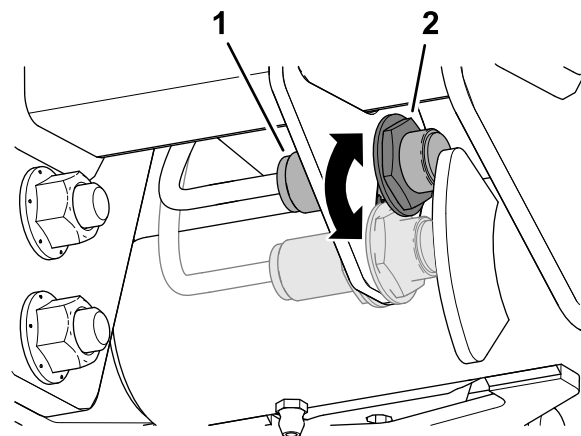
- Pentru a spori înălțimea de întoarcere a braului de ridicare, deplasai comutatorul în jos.
- Pentru a reduce înălțimea de întoarcere a braului de ridicare, deplasai comutatorul în sus.

5. Strângeți contrapiulița.

Reglarea poziiei de întoarcere a braului de ridicare

1. Parcai mașina pe o suprafață uniformă, coborâi unităile de tăiere, oprii motorul, cuplai frâna de parcare i scoatei cheia.
2. Comutatorul braului de ridicare este amplasat sub rezervorul hidraulic i în interiorul braului de ridicare a unităii de tăiere 5 (Figura 31).



Figura 53

g375697

3. Slăbiți contrapiulița care fixează comutatorul braului de ridicare pe plăcua cu comutatoare (Figura 54).

Setarea vitezei cilindrului

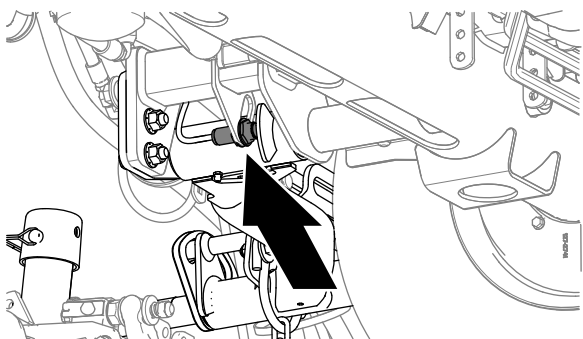
Pentru a obține o tăiere constantă, de înaltă calitate și un aspect uniform după tăiere, reglai viteza cilindrului după cum urmează:

1. În InfoCenter, în meniul setări, introduceți numărul de lame, viteza de cosit și înălțimea de tăiere pentru a calcula viteza propriu-zisă a cilindrului.
2. Dacă sunt necesare reglaje suplimentare, în meniul setări, derulați în jos spre Turaie cilindrii față, Turaie cilindrii spate sau spre ambele meniuri.
3. Apăsai butonul dreapta pentru a modifica valoarea vitezei cilindrilor.

Notă: În timp ce modificai viteza, afiajul continuă să indice viteza cilindrilor bazată pe contorul de lame, viteza de cosit și înălțimea de tăiere, însă este afiată și noua valoare.

Notă: Este posibil să fie necesară mărirea sau reducerea vitezei cilindrului, pentru a compensa pentru condițiile variate de gazon.

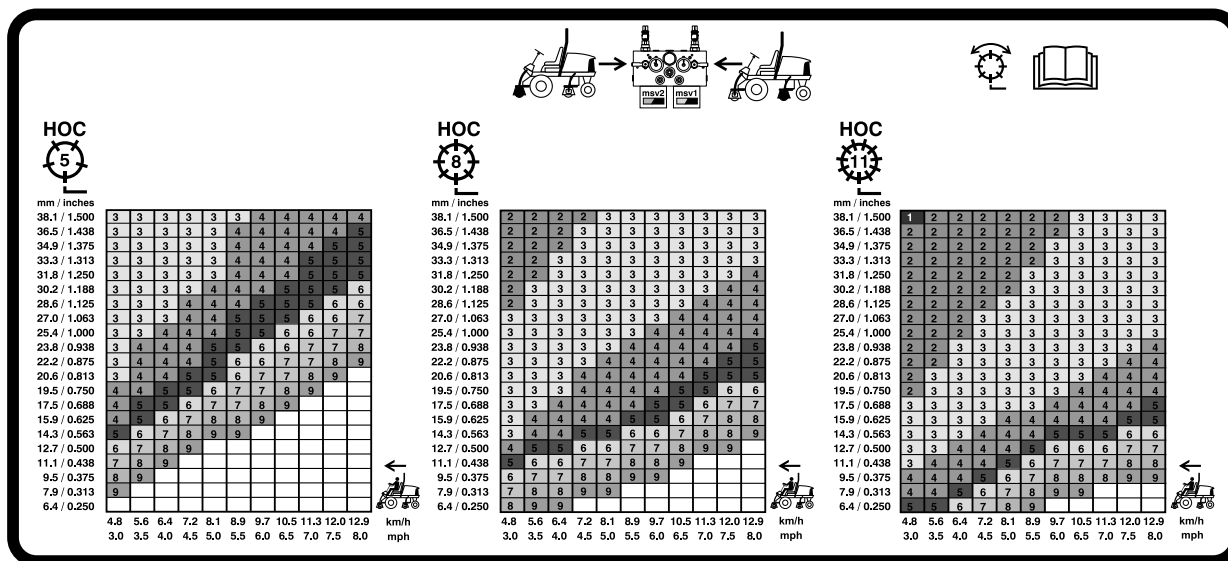

G031995

g031995

Figura 55

Diagramă cu viteza cilindrului de 127 mm



Figura 56

Diagramă cu viteza cilindrului de 177,8 mm

Înelegerea indicatorului luminos de diagnoză

Maina este echipată cu un indicator luminos de diagnoză, care indică dacă aparatul detectează o defecțiune. Indicatorul luminos de diagnoză se află pe InfoCenter, deasupra ecranului (Figura 57). Când maina funcționează corect i comutatorul de contact este mutat în poziia PORNIRE/RULARE, indicatorul luminos de diagnoză se aprinde pentru scurt timp pentru a indica faptul că acesta funcționează corect. Când este afiat un mesaj de avertizare pentru maină, indicatorul luminos se aprinde când mesajul este indicat. Când este afiat un mesaj de defecțiune, indicatorul luminos se aprinde intermitent până când defecțiunea este soluionată.

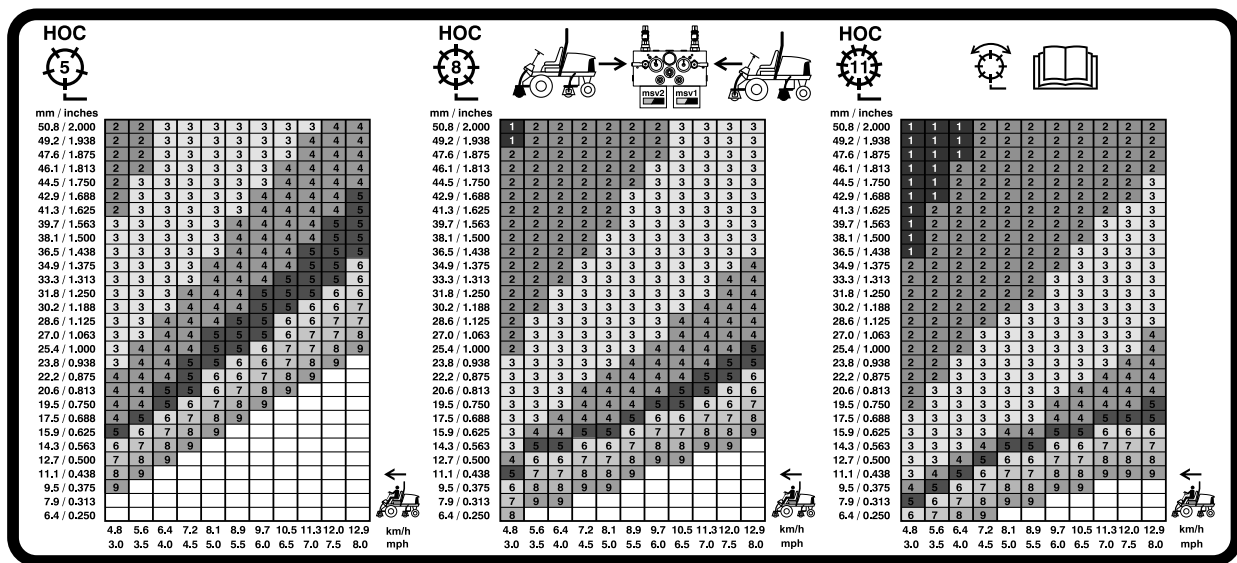

Figura 57

1. Indicator luminos de diagnoză

Regenerarea filtrului de particule diesel

Filtrul de particule diesel (DPF) face parte din sistemul de evacuare. Catalizatorul de oxidare diesel al DPF reduce gazele nocive, iar filtrul de funingine elimină funinginea din sistemul de evacuare al motorului.

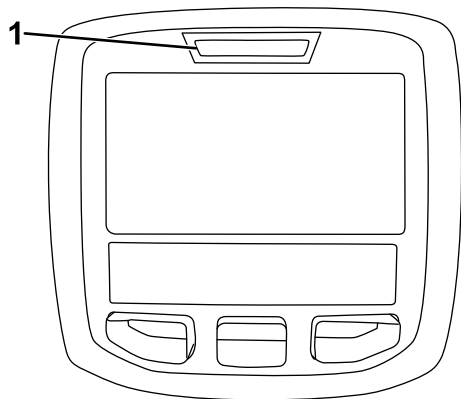
Procesul de regenerare a DPF utilizează căldura de la sistemul de evacuare al motorului pentru a incinera funinginea acumulată pe filtrul de funingine, transformând funinginea în cenuă, i curăă canalele filtrului de funingine, astfel încât gazele de evacuare filtrate ale motorului să iasă prin DPF.

Calculatorul motorului monitorizează acumularea de funingine prin măsurarea contrapresiunii din DPF. În cazul în care contrapresiunea este prea mare, funinginea nu se incinerează în filtrul de funingine prin funcționarea normală a motorului. Pentru a evita depunerea funinginii pe filtrul de particule diesel, reinei următoarele:

- Regenerarea pasivă are loc în mod continuu în timp ce motorul funcționează - rulai motorul la intervalul maxim de turarii, atunci când este posibil, pentru a iniia regenerarea DPF.
- În cazul în care contrapresiunea din DPF este prea mare sau dacă nu a avut loc o regenerare de resetare timp de 100 de ore, computerul motorului vă semnaleză prin InfoCenter când regenerarea de resetare este în curs de desfășurare.
- Permiteți finalizarea procesului de regenerare de resetare înainte de oprirea motorului.

Operai i întreinei maina luând în considerare funcia DPF. Sarcina motorului la un interval mare de turaii (accelerare maximă) produce în general o temperatură adecvată de evacuare pentru regenerarea DPF.

Important: Minimizați perioada de timp în care motorul rulează la ralanti sau perioada în care îl utilizați la un interval de turaii scăzute pentru a ajuta la reducerea acumulării de funingine în filtrul de funingine.

- Când se acumulează suficientă funingine, computerul vă informează că este timpul să regenerați filtrul de particule diesel.
- Regenerarea DPF este un proces care încălzete DPF pentru a transforma funinginea în cenuă.
- Pe lângă mesajele de avertizare, computerul reduce puterea produsă de motor la diferite niveluri de acumulare a funinginii.

Acumularea de funingine în DPF

- În timp, filtrul de particule diesel acumulează funingine în filtrul de funingine. Computerul pentru motor monitorizează nivelul de funingine din DPF.

Mesaje de avertizare pentru motor - Acumulare de funingine

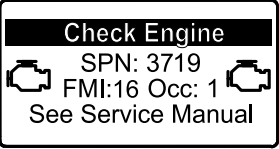
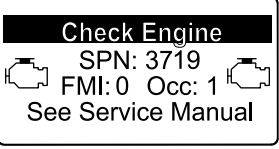
Nivel de indicare	Cod defecțiune	Putere nominală motor	Aciune recomandată
Nivel 1: Avertisment motor	 <p>Check Engine SPN: 3719 FMI:16 Occ: 1 See Service Manual</p> <p>g213866</p> <p>Figura 58 Check Engine (Verificare motor) SPN 3719, FMI 16</p>	Computerul reduce puterea motorului la 85%.	Efectuați o regenerare în stare de parcare cât mai curând posibil; consultați Regenerare în stare de parcare sau de recuperare (Pagină 46) .
Nivel 2: Avertisment motor	 <p>Check Engine SPN: 3719 FMI:0 Occ: 1 See Service Manual</p> <p>g213867</p> <p>Figura 59 Check Engine (Verificare motor) SPN 3719, FMI 0</p>	Computerul reduce puterea motorului la 50%.	Efectuați o regenerare de recuperare cât mai curând posibil; consultați Regenerare în stare de parcare sau de recuperare (Pagină 46) .

Acumularea de funingine în DPF

- Cenua mai uoară este evacuată prin sistemul de evacuare; cenua mai grea se depune în filtrul de funingine.
- Cenua este un reziduu al procesului de regenerare. În timp, filtrul de particule diesel acumulează cenuă, care nu este eliminată odată cu evacuarea motorului.
- Computerul pentru motor monitorizează cantitatea de funingine acumulată în DPF.
- Când se acumulează suficientă cenuă, computerul motorului trimite informații către InfoCenter sub forma unei defecțiuni a motorului pentru a indica acumularea de cenuă în DPF.
- Mesajele de defecțiuni indică faptul că este timpul să efectuați o lucrare de service asupra DPF.
- Pe lângă avertismente, computerul reduce puterea produsă de motor la diferite niveluri de acumulare a cenuii.

Recomandări InfoCenter i mesaje de avertizare privind motorul - Acumularea de cenuă

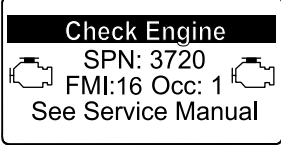
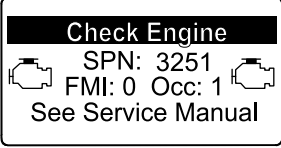
Nivel de indicare	Cod defecțiune	Reducere turaie motor	Putere nominală motor	Aciune recomandată
Nivel 1: Avertisment motor	 <p>g213863 Figura 60 Check Engine (Verificare motor) SPN 3720, FMI 16</p>	Fără	Computerul reduce puterea motorului la 85%.	Efectuai o lucrare de service pentru DPF; consultai Întreținerea catalizatorului de oxidare diesel (DOC) i a filtrului de funingine (Pagină 63)
Nivel 2: Avertisment motor	 <p>g213863 Figura 61 Check Engine (Verificare motor) SPN 3720, FMI 16</p>	Fără	Computerul reduce puterea motorului la 50%.	Efectuai o lucrare de service pentru DPF; consultai Întreținerea catalizatorului de oxidare diesel (DOC) i a filtrului de funingine (Pagină 63)
Nivel 3: Avertisment motor	 <p>g214715 Figura 62 Check Engine (Verificare motor) SPN 3251, FMI 0</p>	Turaia motorului la cuplu maxim + 200 rpm	Computerul reduce puterea motorului la 50%.	Efectuai o lucrare de service pentru DPF; consultai Întreținerea catalizatorului de oxidare diesel (DOC) i a filtrului de funingine (Pagină 63)

Tipuri de regenerare a filtrului de particule diesel

Tipuri de regenerare a filtrului de particule diesel care se efectuează în timp ce maina funcționează:

Tip de regenerare	Condiții care generează regenerarea DPF	Descrierea funcționării DPF
Pasivă	Apare în timpul funcționării normale a mainii la un interval de turării ridicat al motorului sau la sarcină mare a motorului	<ul style="list-style-type: none"> • InfoCenter nu afișează o pictogramă care să indice regenerarea pasivă. • În timpul regenerării pasive, DPF prelucrează gazele de eapament fierbini, oxidând emisiile dăunătoare și transformând funinginea în cenuă. Consultați Regenerarea pasivă a DPF (Pagină 44) .
Asistată	Apare din cauza intervalului de turării scăzute ale motorului, a sarcinii reduse a motorului sau după ce computerul detectează că DPF este colmatat cu funingine	<ul style="list-style-type: none"> • InfoCenter nu afișează o pictogramă care să indice regenerarea de asistență. • În timpul regenerării asistate, computerul motorului reglează setările motorului pentru a crește temperatura de evacuare. Consultați Regenerarea asistată a DPF (Pagină 44) .
De resetare	Are loc la intervale de 100 de ore De asemenea, are loc după regenerarea asistată doar în cazul în care computerul detectează că regenerarea asistată nu a redus suficient nivelul de funingine	<ul style="list-style-type: none"> • Când pictograma pentru temperatură ridicată de evacuare  este afișată pe InfoCenter, o regenerare este în curs de desfășurare. • În timpul regenerării de resetare, computerul motorului reglează setările motorului pentru a crește temperatura de evacuare. Consultați Regenerarea de resetare (Pagină 44) .

Tipuri de regenerare a filtrului de particule diesel care necesită parcare a mainii:

Tip de regenerare	Condiții care generează regenerarea DPF	Descrierea funcționării DPF
În timpul parcării	<p>Apare deoarece computerul detectează contrapresiunea în DPF din cauza acumulării de funingine</p> <p>De asemenea, are loc dacă operatorul iniiază o regenerare în timpul parcării</p> <p>Poate avea loc deoarece ai setat InfoCenter să inhibe regenerarea de resetare și ai continuat să operai maina, adăugând mai multă funingine atunci când filtrul de particule diesel avea deja nevoie de o regenerare de resetare</p> <p>Poate avea loc din cauza utilizării combustibilului sau uleiului de motor incorect</p>	<ul style="list-style-type: none"> • Când se afișează pictograma pentru regenerarea de resetare în stare de repaus/parcare sau de recuperare  sau ADVISORY #188 (recomandarea nr. 188) pe InfoCenter, se solicită o regenerare. • Efectuai regenerarea în timpul parcării pe cât de curând posibil pentru a evita nevoia iniierii unei regenerări de recuperare. • O regenerare în timpul parcării se realizează într-un interval de 30 până la 60 de minute. • Trebuie să avei cel puțin un nivel de ¼ de combustibil în rezervor. • Trebuie să parcai maina pentru a iniia o regenerare în stare de parcare. Consultați Regenerare în stare de parcare sau de recuperare (Pagină 46) .

Tipuri de regenerare a filtrului de particule diesel care necesită parcare la mână: (cont'd.)

Tip de regenerare	Condiții care generează regenerarea DPF	Descrierea funcționării DPF
Recuperare	Are loc deoarece operatorul a ignorat solicitările pentru o regenerare în stare de parcare și a continuat să opereze mașina, adăugând mai multă funingine în DPF	<ul style="list-style-type: none"> Când se afișează pictograma pentru regenerarea de resetare în stare de repaus/parcare sau de recuperare  sau ADVISORY #190 (recomandarea nr. 190) pe InfoCenter, se solicită o regenerare. O regenerare în timpul parcurii se realizează într-un interval de până la 3 ore. Trebuie să aveți cel puțin un nivel de 1/2 de combustibil în rezervor. Trebuie să parcați mașina pentru a iniția o regenerare de recuperare. <p>Consultați Regenerare în stare de parcare sau de recuperare (Pagină 46).</p>

Accesarea meniurilor de regenerare DPF

Accesarea meniurilor de regenerare DPF

- Accesai meniul Service și apăsai butonul central pentru a derula în jos la opțiunea DPF REGENERATION (REGENERARE DPF) (Figura 63).



Figura 63

g227667

- Apăsai butonul din dreapta pentru a selecta accesarea Regenerării DPF (Figura 63).

Timp scurs de la ultima regenerare

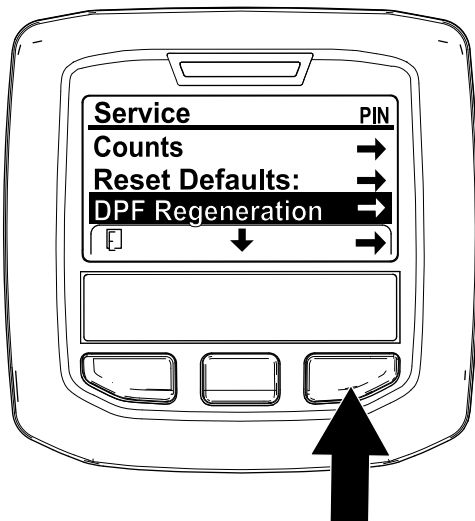
Accesai meniul DPF Regeneration (Regenerare DPF) și apăsai butonul central pentru a derula în jos la câmpul LAST REGEN (Ultima regenerare) (Figura 64).

Utilizai câmpul LAST REGEN (Ultima regenerare) pentru a determina numărul de ore de funcționare a motorului de la ultima regenerare de resetare, în stare de parcare sau de recuperare.



Figura 64

g224693

Meniu tehnician

Important: Pentru confort la operare, puteți decide să efectuați o regenerare în stare de parcare înainte ca sarcina de funingine să atingă 100%, cu condiția ca motorul să fi funcționat mai mult de 50 de ore de la ultima regenerare de resetare, în stare de parcare sau de recuperare efectuată cu succes.

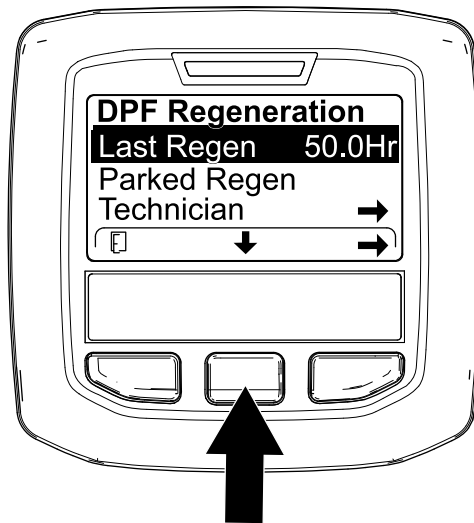
Utilizai meniul tehnicianului pentru a vedea starea curentă a controlului regenerării motorului și pentru a vizualiza nivelul raportat de funingine.

Accesai meniul DPF Regeneration (Regenerare DPF), apăsați butonul central pentru a derula în jos la opțiunea TECHNICIAN (Tehnician) și apăsați butonul din dreapta pentru a selecta accesare Tehnician (Tehnician) (Figura 65).



Figura 65

g227348

Tabel de operare DPF (cont'd.)

Stare	Descriere	
Resetare în stare de repaus	Computerul motorului încearcă să realizeze o regenerare de resetare, dar una din următoarele condiții previne regenerarea:	Setarea de inhibare a regenerării este setată la PORNIRE. Temperatura de evacuare este prea scăzută pentru regenerare.
Regenerare de resetare	Computerul motorului este în curs de efectuare a unei regenerări de resetare.	
Parcare în standby	Computerul motorului solicită o rulare a unei regenerări în stare de parcare.	
Parked Regen (Regenerare la parcare)	Ai inițiat o solicitare de efectuare a unei regenerări în stare de parcare și computerul motorului procesează regenerarea.	
Recuperare în standby	Computerul motorului solicită o rulare a unei regenerări de recuperare.	
Recuperare de recuperare	Ai inițiat o solicitare de efectuare a unei regenerări de recuperare și computerul motorului procesează regenerarea.	

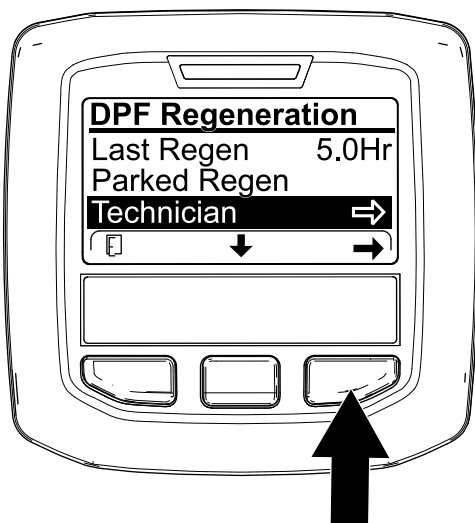
- Utilizai tabelul de operare DPF pentru a înțelege starea actuală a operării DPF (Figura 66).



Figura 66

g227360

- Vizualizai cantitatea de funingine care este măsurată ca procent de funingine din DPF (Figura 67); consultai tabelul cu cantitatea de funingine.

Notă: Valoarea cantității de funingine variază pe măsură ce mașina este operată și are loc regenerarea DPF.

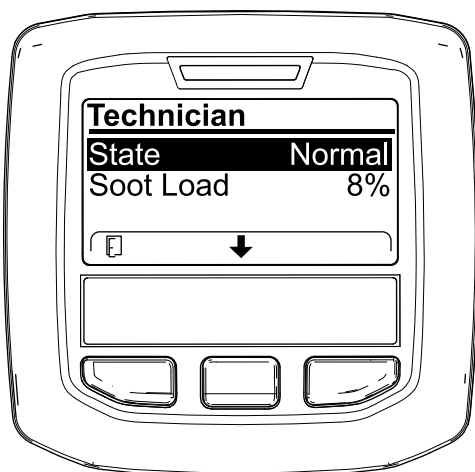

Figura 67

g227359

Tabel de operare DPF

Stare	Descriere
Normal	DPF este în modul normal de funcționare - regenerare pasivă.
Regenerare asistată	Computerul motorului efectuează o regenerare asistată.

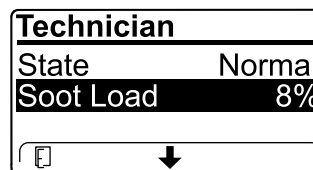
Tabel cu cantitatea de funingine

Valori importante privind cantitatea de funingine	Starea regenerării
0% - 5%	Interval minim privind cantitatea de funingine
78%	Computerul motorului efectuează o regenerare asistată.
100%	Computerul motorului solicită automat o regenerare în stare de parcare.
122%	Computerul motorului solicită automat o regenerare de recuperare.

Regenerarea pasivă a DPF

- Regenerarea pasivă are loc ca parte a funcționării normale a motorului.
- În timp ce utilizai maina, pornii motorul la intervalul maxim de turatii i la sarcină ridicată, atunci când este posibil, pentru a iniia regenerarea DPF.

Regenerarea asistată a DPF

- Computerul motorului reglează setările motorului pentru a crește temperatura de evacuare.
- În timp ce utilizai maina, pornii motorul la intervalul maxim de turatii i la sarcină ridicată, atunci când este posibil, pentru a iniia regenerarea DPF.

Regenerarea de resetare

⚠ AVERTISMENT

Temperatura de evacuare este prea mare (aprox. 600°C) în timpul regenerării DPF. Gazele fierbini de eapament pot fi dăunătoare pentru dumneavoastră sau alte persoane.

- Nu utilizai niciodată motorul într-o zonă închisă.
- Asigurați-vă că nu există materiale inflamabile în jurul sistemului de evacuare.
- Nu atingeți niciodată o componentă fierbinte a sistemului de evacuare.
- Nu stai niciodată lângă sau în jurul evii de evacuare a mainii.





Figura 68

g224417

- Pictograma pentru temperatură ridicată de evacuare  este afiată pe InfoCenter (Figura 68).

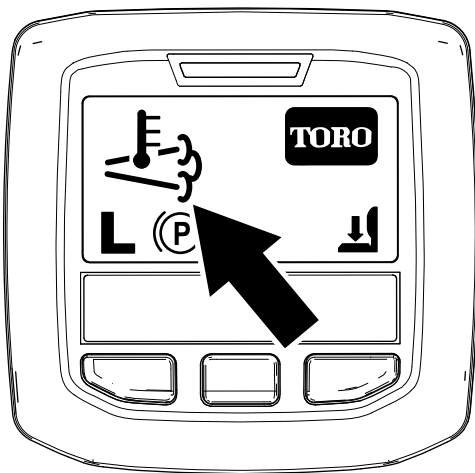
- Computerul motorului reglează setările motorului pentru a crește temperatura de evacuare.

Important: Pictograma privind temperatura ridicată de evacuare indică faptul că temperatura de evacuare generată de maina dumneavoastră poate fi mai mare decât în timpul funcționării obișnuite.

- În timp ce utilizai maina, pornii motorul la intervalul maxim de turatii i la sarcină ridicată, atunci când este posibil, pentru a iniia regenerarea DPF.
- Pictograma este afiată în InfoCenter în timp ce se procesează regenerarea de resetare.
- Oricând este posibil, nu oprii motorul i nu reduci turaia acestuia în timpul procesării regenerării de resetare.

Important: Oricând este posibil, lăsați maina să finalizeze procesul de regenerare de resetare înainte de a opri motorul.

Regenerarea de resetare periodică

Dacă motorul nu a finalizat cu succes o regenerare de resetare, în stare de parcare sau de recuperare în ultimele 100 de ore de funcționare a motorului, computerul motorului va încerca să efectueze o regenerare de resetare.

Setarea Inhibare regenerare

Doar regenerarea de resetare

Notă: Dacă setai InfoCenter să inhibe regenerarea, InfoCenter va afia ADVISORY #185 (recomandarea nr. 185) (Figura 69) la fiecare 15 minute în timp ce motorul solicită o regenerare de resetare.



Figura 69

g224692

O regenerare de resetare produce o evacuare sporită a motorului. Dacă utilizai maina în jurul copacilor, tufiurilor, ierbii înalte sau a altor plante sau materiale sensibile la temperatură, puteți utiliza setarea Inhib Regen (Inhibare regenerare) pentru a împiedica computerul motorului să efectueze o regenerare de resetare.

Important: Când oprii motorul i îl pornii din nou, setarea de inhibare a regenerării este setată implicit la OPRIRE.

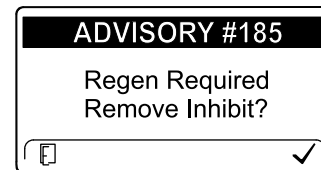
1. Accesai meniul DPF Regeneration (Regenerare DPF), apăsați butonul central pentru a derula

În jos la opțiunea INHIBIT REGEN (Inhibare regenerare) i apăsai butonul din dreapta pentru a selecta accesarea Inhibit Regen (Inhibare regenerare) (Figura 70).



Figura 70

g227304

2. Apăsai butonul din dreapta pentru a schimba setarea de inhibare a regenerării de la Pornire la Oprire (Figura 70) sau de la Oprire la Pornire (Figura 71).

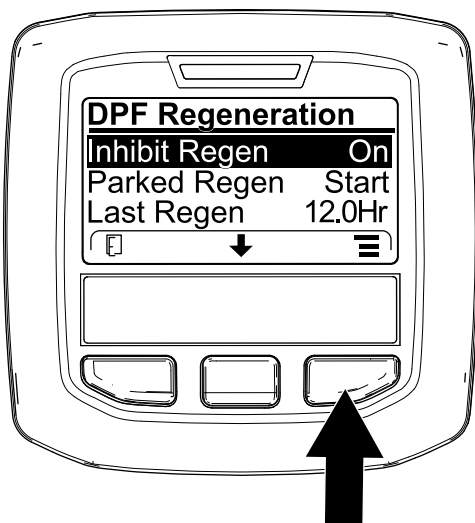

Figura 71

g224691

Permiterea efectuării unei regenerări de resetare

InfoCenter afișează pictograma privind temperatură

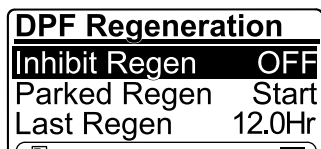
ridicată de evacuare  când regenerarea de resetare este în curs de procesare.

Notă: Dacă opțiunea INHIBIT REGEN (Inhibare regenerare) este setată la PORNIRE, InfoCenter afișează ADVISORY #185 (recomandarea nr. 185) (Figura 72). Apăsai butonul 3 pentru a modifica setarea de inhibare a regenerării la OPRIRE i pentru a continua cu regenerarea de resetare.



Figura 72

g224394

Notă: Dacă temperatura de evacuare a motorului este prea scăzută, ecranul InfoCenter afișează ADVISORY #186 (recomandarea nr. 186) (Figura 73) pentru a vă informa să setai motorul la acceleraie maximă (ralanti la turaii ridicate).



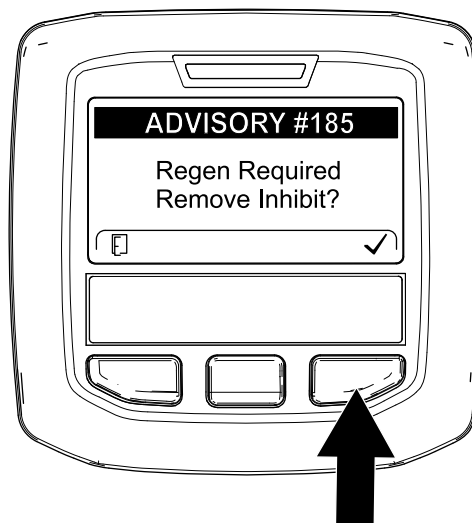

Figura 73

g224395

Notă: Când regenerarea de resetare ia sfârșit, pictograma privind temperatură ridicată de evacuare

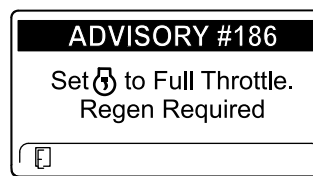
 dispăre de pe ecranul InfoCenter.

Regenerare în stare de parcare sau de recuperare

- Când computerul motorului solicită fie o regenerare în stare de parcare, fie o regenerare de recuperare, pictograma privind solicitarea de regenerare (Figura 74) este afiată în InfoCenter.



Figura 74

g224404

- Maina nu efectuează automat o regenerare în stare de parcare sau o regenerare de recuperare, ci trebuie să rulai regenerarea prin InfoCenter.

Mesaje privind regenerarea în stare de parcare

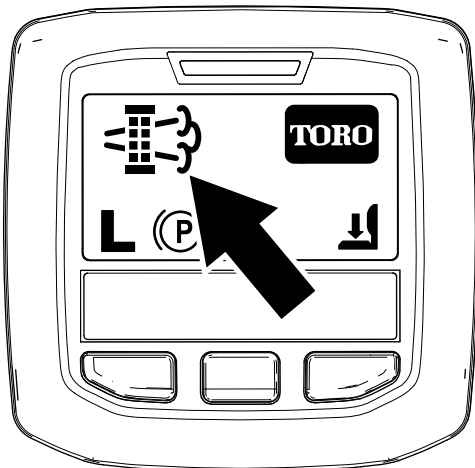
Când computerul motorului solicită o regenerare în stare de parcare, următoarele mesaje sunt afiate în InfoCenter:

- Engine warning (Avertisment motor) SPN 3720, FMI 16 (Figura 75)



Figura 75

g213863

- Regenerare în stare de parcare solicitată ADVISORY #188 (recomandarea nr. 188) (Figura 76)

Notă: Advisory #188 (recomandarea nr. 188) se afiează la fiecare 15 minute.

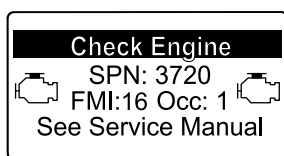

Figura 76

g224397

- Dacă nu efectuai o regenerare în stare de parcare în decurs de 2 ore, InfoCenter afiează regenerarea în stare de parcare necesară - priză de putere dezactivată ADVISORY #189 (recomandarea nr. 189 (Figura 77)).

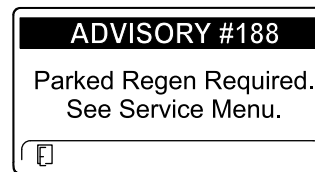

Figura 77

g224398

Important: Efectuai o regenerare în stare de parcare pentru a restabili funcția priză de putere; consultai [Pregătire pentru efectuarea unei regenerări în stare de parcare sau de recuperare \(Pagină 47\)](#) i [Efectuarea unei regenerări în stare de parcare sau de recuperare \(Pagină 47\)](#).

Notă: Ecranul de pornire afiează pictograma pentru priză de putere dezactivată (Figura 78).

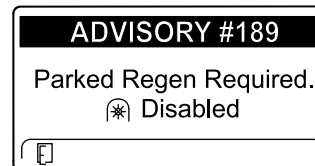

Figura 78

g224415

Mesaje privind regenerarea de recuperare

Când computerul motorului solicită o regenerare de recuperare, următoarele mesaje sunt afiate în InfoCenter:

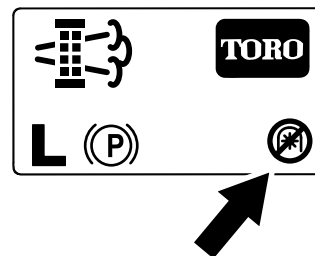
- Engine warning (Avertisment motor) SPN 3719, FMI 0 (Figura 79)



Figura 79

g213867

- Regenerare de recuperare necesară - priză de putere dezactivată ADVISORY #190 (recomandarea nr. 190) (Figura 80)

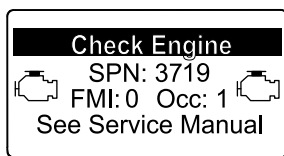

Figura 80

g224399

Important: Efectuai o regenerare de recuperare pentru a restabili funcția priză de putere; consultai Pregătire pentru efectuarea unei regenerări în stare de parcare sau de recuperare (Pagină 47) i Efectuarea unei regenerări în stare de parcare sau de recuperare (Pagină 47).

Notă: Ecranul de pornire afiează pictograma pentru priză de putere dezactivată; consultai Figura 78 în Mesaje privind regenerarea în stare de parcare (Pagină 46).

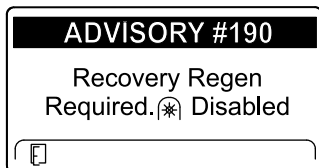
Limitarea stării DPF

- În cazul în care computerul motorului solicită o regenerare de recuperare sau procesează o regenerare de recuperare i derulai în jos la opțiunea PARKED REGEN (Regenerare în stare de parcare), regenerarea în stare de parcare se blochează i pictograma de blocare (Figura 81) apare în colul dreapta jos al InfoCenter.



Figura 81

g224625

- În cazul în care computerul motorului nu a solicitat o regenerare de recuperare i derulai în jos la opțiunea RECOVERY REGEN (Regenerare de recuperare), regenerarea de recuperare se blochează i pictograma de blocare (Figura 82) apare în colul dreapta jos al InfoCenter.

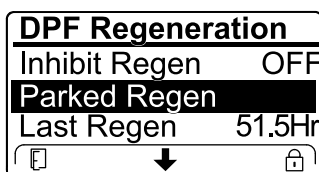

Figura 82

g224628

Pregătire pentru efectuarea unei regenerări în stare de parcare sau de recuperare

1. Asigurai-vă că maina are suficient combustibil în rezervor pentru tipul de regenerare pe care îl efectuai:
 - **Regenerare în stare de parcare:** asigurai-vă că avei un nivel de $\frac{1}{4}$ de combustibil înainte de a efectua regenerarea în stare de parcare.
 - **Regenerare de recuperare:** asigurai-vă că avei un nivel de $\frac{1}{2}$ de combustibil înainte de a efectua regenerarea de recuperare.
2. Deplasai maina, în exterior, într-o zonă departe de materiale combustibile.
3. Parcai mașina pe o suprafață uniformă.
4. Asigurai-vă că maneta de traciune sau manetele de control al micării se află în poziția NEUTRĂ.
5. Dacă este cazul, oprii priză de putere i coborâi unitățile de tăiere sau accesoriile.
6. Cuplai frâna de parcare.
7. Setai accelerația în poziția de RALANTI la turaii scăzute.

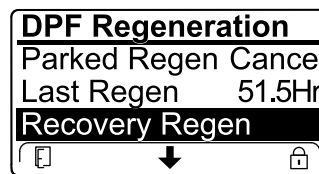
Efectuarea unei regenerări în stare de parcare sau de recuperare

⚠ AVERTISMENT

Temperatura de evacuare este prea mare (aprox. 600°C) în timpul regenerării DPF. Gazele fierbini de eapament pot fi dăunătoare pentru dumneavoastră sau alte persoane.

- Nu utilizai niciodată motorul într-o zonă închisă.
- Asigurai-vă că nu există materiale inflamabile în jurul sistemului de evacuare.
- Nu atingei niciodată o componentă fierbinte a sistemului de evacuare.
- Nu stai niciodată lângă sau în jurul evii de evacuare a mainii.

Important: Computerul mainii anulează regenerarea DPF dacă crește turaia motorului de la ralanti cu turaii scăzute sau dacă eliberai frâna de parcare.

1. Accesezi meniul DPF Regeneration (Regenerare DPF), apăsai butonul central pentru a derula în jos la opțiunea PARKED REGEN START (Pornire regenerare în stare de parcare) sau opțiunea RECOVERY REGEN START (Pornire regenerare de recuperare) (Figura 83) și apăsai butonul din dreapta pentru a selecta pornirea regenerării (Figura 83).



Figura 83

g224402

g224629

2. În ecranul VERIFY FUEL LEVEL (Verificare nivel de combustibil), verificai dacă ai un nivel de $\frac{1}{4}$ de combustibil în cazul în care urmează să efectuai regenerarea în stare de parcare sau verificai dacă ai un nivel de $\frac{1}{2}$ de combustibil în cazul în care urmează să efectuai regenerarea de recuperare și apăsai butonul din dreapta pentru a continua (Figura 84).

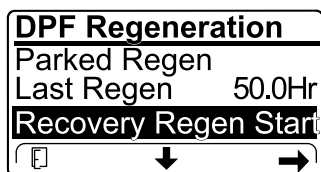
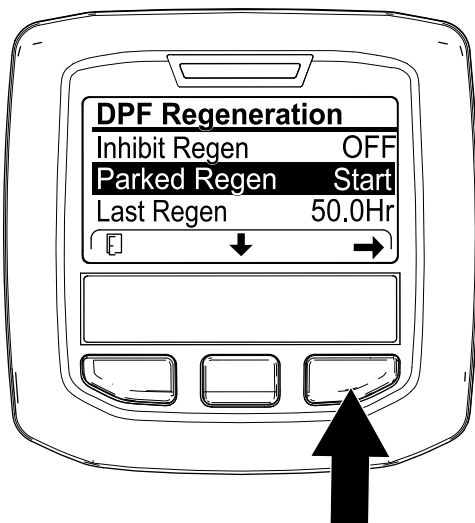
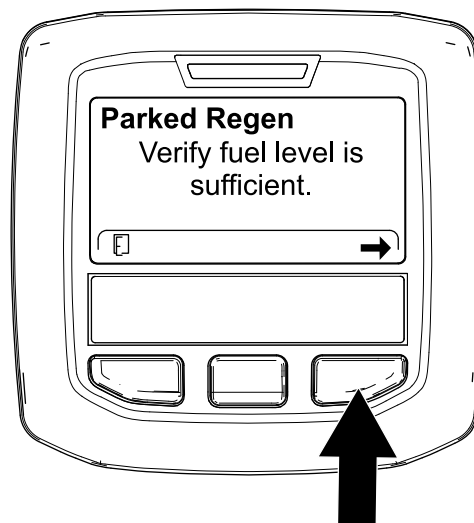

g224414

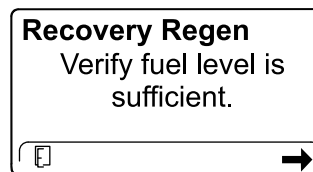

g227678

Figura 84

3. În ecranul listei de verificare DPF, verificai dacă frâna de parcare este cuplată și dacă turaia motorului este setată la ralanti scăzut (Figura 85).

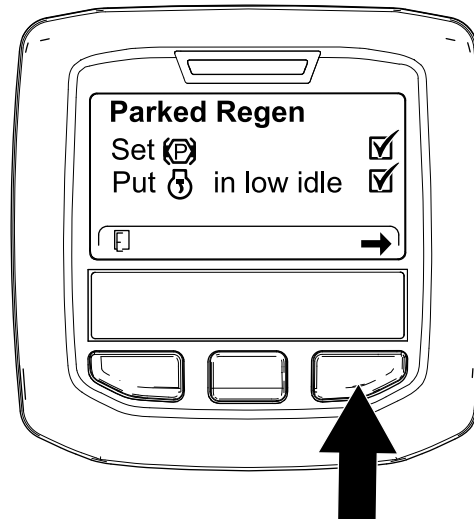

g224407

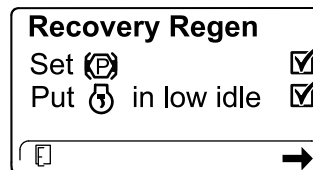

g227679

Figura 85

4. În ecranul INITIATE DPF REGEN (Iniere regenerare DPF), apăsați butonul din dreapta pentru a continua (Figura 86).



Figura 86

5. InfoCenter afiează mesajul INITIATING DPF REGEN (Iniere regenerare DPF) (Figura 87).

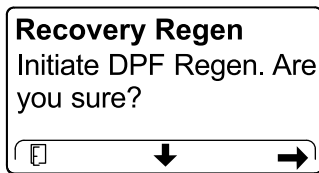
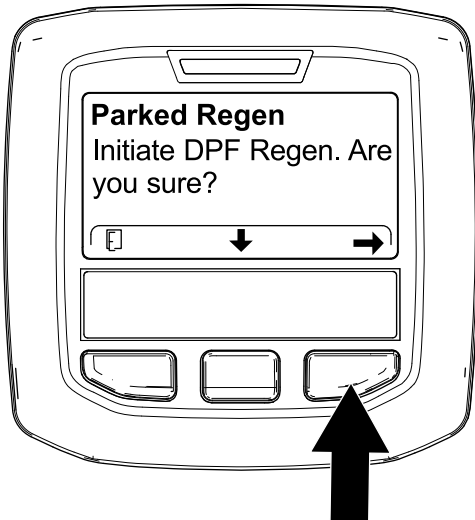

Figura 87

6. InfoCenter afiează mesajul privind timpul necesar pentru finalizare (Figura 88).



g224406

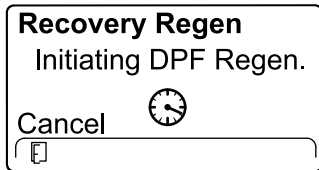
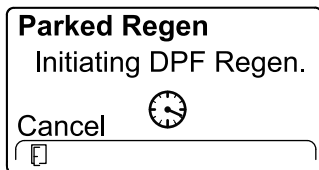
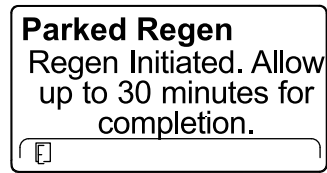
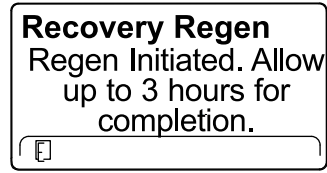

g224416



Figura 88

7. Computerul motorului verifică starea motorului i informațiile de defecțiune. InfoCenter poate afișa următoarele mesaje, prezentate în tabelul care urmează:

Verificarea mesajelor i a tabelului cu acțiuni corective

<p>Acțiune corectivă: ieii din meniul de regenerare i pornii maina până când timpul scurs de la ultima regenerare este mai mare de 50 de ore; consultați Timp scurs de la ultima regenerare (Pagină 42).</p>	
<p>Acțiune corectivă: depanai defecțiunea motorului i reîncearci o efectuare a regenerării DPF.</p>	
<p>Acțiune corectivă: pornii i rulai motorul.</p>	
<p>Acțiune corectivă: rulai motorul pentru a crește temperatura lichidului de răcire la 60°C.</p>	

Verificarea mesajelor i a tabelului cu aciuni corective (cont'd.)

<p>Parked Regen Put  in low idle.</p>	<p>Recovery Regen Put  in low idle.</p>
<p>Aciune corectivă: treceți într-o turaie inferioară a motorului la ralanti.</p>	
<p>Parked Regen Regen refused by ECU.</p>	<p>Recovery Regen Regen refused by ECU.</p>
<p>Aciune corectivă: depanai computerul motorului i reîncercai o efectuare a regenerării DPF.</p>	

8. InfoCenter afiează ecranul de pornire i pictograma de confirmare a regenerării (Figura 89) apare în colul din dreapta jos al ecranului pe măsură ce procesele de regenerare sunt în curs de desfășurare.



Figura 89

g224403

Notă: În timp ce regenerarea DPF rulează, InfoCenter afiează pictograma privind

temperatura ridicată de evacuare .

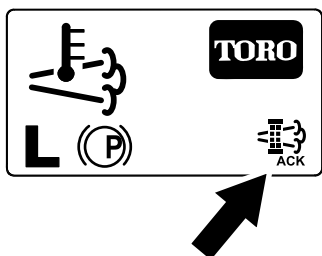
9. Când computerul motorului finalizează o regenerare în stare de parcare sau de recuperare, InfoCenter afiează ADVISORY #183 (recomandarea nr. 183) (Figura 90). Apăsai butonul din stânga pentru a reveni la ecranul de pornire.



Figura 90

g224392

Notă: Dacă regenerarea nu se finalizează, InfoCenter afiează Advisory #184 (recomandarea nr. 184) (Figura 90). Apăsai butonul din stânga pentru a reveni la ecranul de pornire.

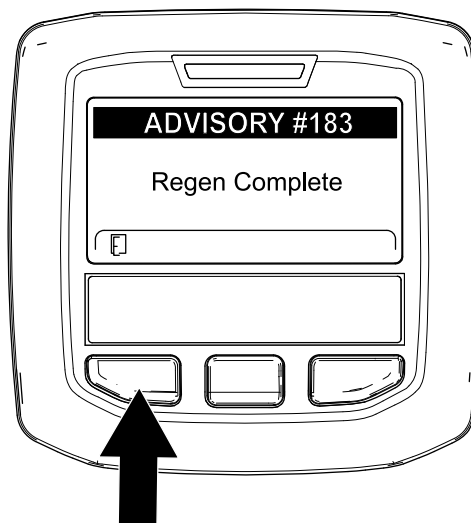

Figura 91

g224393

Anularea unei regenerări în stare de parcare sau de recuperare

Utilizai setarea de Anulare a regenerării în stare de parcare sau Anulare a regenerării de recuperare pentru a anula rularea procesului de regenerare în stare de parcare sau de recuperare.

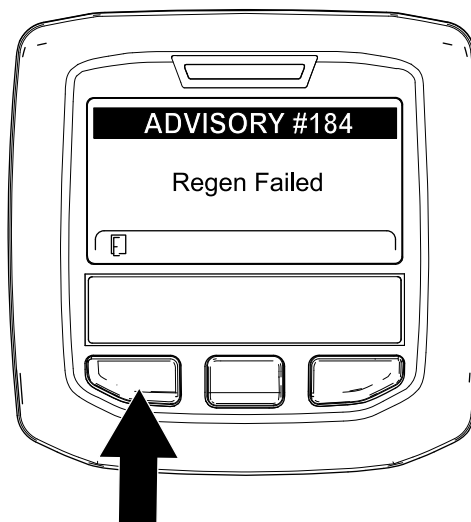
1. Accesai meniul Regenerare DPF (Figura 92).



Figura 92

g227305

2. Apăsai butonul central pentru a derula în jos către opțiunea PARKED REGEN CANCEL (Anulare regenerare în stare de parcare) (Figura 92) sau opțiunea RECOVERY REGEN CANCEL (Anulare regenerare de recuperare) (Figura 93).

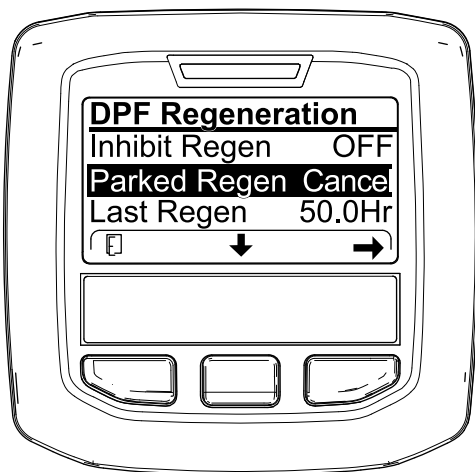

Figura 93

g227306

3. Apăsai butonul din dreapta pentru a selecta accesarea Regen Cancel (Anulare regenerare) (Figura 92 sau Figura 93).

Indicații de exploatare

Familiarizarea cu maina

Înainte de a tunde iarba, exersai operarea mainii într-o zonă deschisă. Pornii i oprii motorul. Deplasai-vă în față i în mararier. Coborâi i ridicați unitățile de tăiere i cuplai i decuplai cilindrii. Când simii că v-ai familiarizat cu maina, exersai operarea pe pante la viteze diferite.

Înelegerea sistemului de avertizare

Dacă o lampă de avertizare se aprinde în timpul operării, oprii maina imediat i remediați problema, înainte de a continua operarea mainii. Pot apărea deteriorări grave dacă vei continua să utilizezi maina care prezintă o defecțiune.

Tăiere

Pornii motorul i deplasai comutatorul pentru turaia motorului în poziția RAPIDĂ. Deplasai comutatorul de activare/dezactivare în poziția ACTIVARE i utilizați maneta de ridicare/coborâre a lamei de cosit pentru a controla unitățile de tăiere (unitățile de tăiere față sunt reglate pentru a fi coborâte înaintea unităților de tăiere spate). Pentru a vă deplasa în față i tăia iarba, apăsați pedala de traciune în față.

Transportarea mainii

Deplasai comutatorul de activare/dezactivare în poziția DEZACTIVARE i ridicați unitățile de tăiere în poziția TRANSPORT. Deplasai maneta de cosit/transport în poziția TRANSPORT. Aveți grijă când conduceți între obiecte, astfel încât să nu deteriorați accidental maina sau unitățile de tăiere. Acordați o atenție deosebită când operați maina pe pante. Conduceți încet i evitați virajele strânse în pante, pentru a preveni răsturnarea. Coborâți unitățile de tăiere atunci când vă deplasați în pantă, pentru a avea un control mai bun asupra direcției.

După utilizare

Sigurana după utilizare

Sigurana generală

- Parcați mașina pe o suprafață uniformă.
- Decuplai i coborâți unitățile de tăiere.
- Cuplai frâna de parcare.
- Opriți motorul i scoateți cheia.
- Așteptați până ce toate micările se opresc.
- Lăsați maina să se răcească înainte de reglarea, repararea, curățarea sau depozitarea acesteia.

- Curăți iarba și reziduurile de pe unitățile de tăiere, transmisii, tobele de eapament, ecranele de răcire și compartimentul motorului pentru a ajuta la prevenirea incendiilor. Curăți scurgerile de ulei sau combustibil.
- Decuplai dispozitivele de acionare ale dispozitivelor de ataare oricând transportai sau nu utilizai maina.
- Întreinei și curăți centura (centurile) de sigurană, după cum este necesar.
- Nu depozitai maina sau recipientul cu combustibil într-o zonă cu o flacără deschisă, scânteii sau o lampă martor, precum pe un boiler sau alte dispozitive electrice.

Transportul mainii

- Utilizai rampe de lăime completă pentru a încărci maina pe o remorcă sau un camion.
- Fixai maina în sigurană.

Amplasarea punctelor de legare



Figura 94

g375766

- | | |
|---|---------------------|
| 1. Faa mainii | 3. Inelele cadrului |
| 2. Suporturile pentru cric (tubul osiei față) | 4. Spatele mainii |

- Faă - orificiul din suporturile pentru cric ale tubului osiei față (Figura 94).
- Spate - inelele cadrului de pe fiecare latură a mainii.

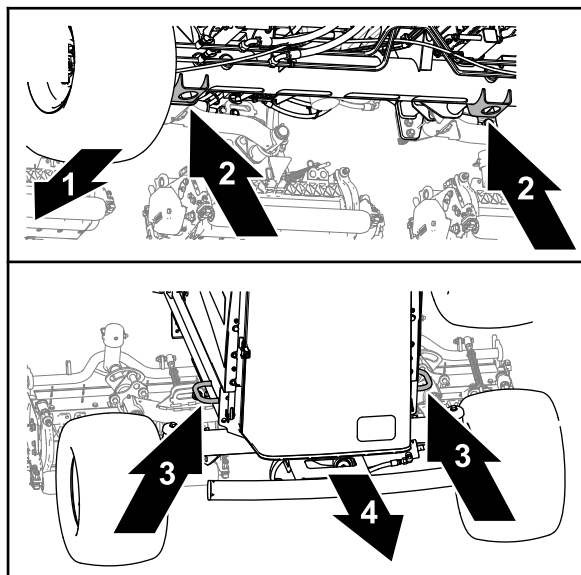
Împingerea sau tractarea mainii

În caz de urgenă, putei deplasa maina acionând supapa de bypass din pompa hidraulică cu cilindree variabilă și împingând sau tractând maina.

Important: Nu împingei sau tractai maina mai repede de 3 până la 4,8 km/h, deoarece acest lucru poate duce la deteriorarea interioară a transmisiei. Supapa de bypass trebuie să fie deschisă de fiecare dată când împingei sau tractai maina.

1. Cuplai frâna de parcare, opriți motorul și scoateți cheia.
2. Deschidei capota; consultați [Deschiderea capotei \(Pagină 56\)](#).
3. La pompa cu cilindree variabilă, rotii urubul supapei de bypass cu o tură și jumătate pentru a deschide supapa și pentru a permite uleiului să ocolească prin interior (Figura 95).

Notă: Supapa de bypass este amplasată pe partea stângă a pompei. Prin ocolirea lichidului, putei deplasa maina încet, fără a deteriora transmisia.



Figura 95

g003995

1. urubul supapei de bypass

4. Închidei și blocați capota.
5. Împingeți sau tractai maina.
6. Înainte de pornirea motorului, închideți supapa de bypass. Nu folosiți un cuplu mai mare de 7 - 11 Nm pentru a închide supapa.

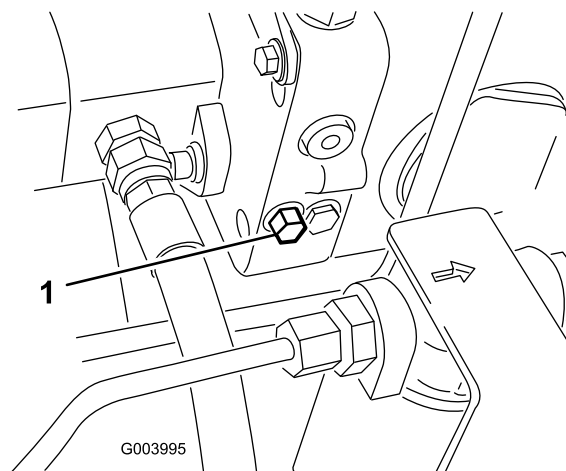
Important: Pornirea motorului cu supapa de bypass deschisă duce la supraîncălzirea transmisiei.

Întreținere

Notă: Determinați partea stângă și dreaptă a mașinii din poziția de operare normală.

Notă: Descărcați o copie gratuită a schemei electrice sau hidraulice, accesând www.Toro.com și căutați documentele necesare pentru maina dumneavoastră în linkul Manuale de pe pagina principală.

Siguranță în timpul întreinerii

- Înainte de a părăsi poziția operatorului, realizați următorii pași:
 - Parcați maina pe o suprafață uniformă.
 - Decuplați și coborâți unitățile de tăiere.
 - Cuplați frâna de parcare.
 - Opriți motorul și scoateți cheia.
 - Așteptați până ce toate mișcările se opresc.
 - Lăsați maina să se răcească înainte de reglarea, repararea, curățarea sau depozitarea acesteia.
- Lăsați componentele mainii să se răcească înainte de a realiza lucrările de întreținere.
- Dacă este posibil, nu efectuați lucrări de întreținere cu motorul în funcțiune. Păstrați distanța față de piesele mobile.
- Sprijiniți maina cu cricuri tip capră ori de câte ori lucrați sub maină.
- Depresurizați cu grijă componentele cu energie stocată.
- Mențineți toate componentele mainii în stare bună de funcționare și bine fixate.
- Înlocuiți toate autocolantele uzate sau deteriorate.
- Pentru a asigura performanța optimă și sigură a mainii, utilizați doar piese de schimb originale Toro. Piesele de schimb ale altor producători pot fi periculoase și pot anula garanția produsului.

Program(e) de întreținere recomandat(e)

Interval de întreținere și service	Procedură de întreținere
După prima oră	<ul style="list-style-type: none">• Strângeți prizoanele la un cuplu de 94 - 122 Nm.
După primele 8 ore	<ul style="list-style-type: none">• Verificați starea și tensionarea curelei alternatorului.
După primele 10 ore	<ul style="list-style-type: none">• Strângeți prizoanele la un cuplu de 94 - 122 Nm.
Înainte de fiecare folosință sau zilnic	<ul style="list-style-type: none">• Verificați centura (centurile) de siguranță pentru a descoperi urme de uzură, tăieturi și alte deteriorări. Înlocuiți centura (centurile) de siguranță dacă vreo componentă nu funcționează corect.• Verificați comutatoarele de blocare.• Verificați nivelul de ulei de motor.• Scurgeți apa sau alți contaminanți din separatorul de apă/combustibil.• Verificați presiunea din anvelope.• Verificați nivelul lichidului de răcire.• Îndepărtați reziduurile de pe ecran, răcitoarele de ulei și radiator. (mai frecvent în condiții de mediu cu multă murdărie).• Verificați nivelul de ulei hidraulic.• Verificarea conductelor și furtunurilor hidraulice.• Verificați contactul dintre contracuțit și cilindru.• Verificați centura de siguranță.
La intervale de 50 de ore	<ul style="list-style-type: none">• Lubrifierea lagărelor și bucelor (Lubrificați imediat după fiecare spălare).• Întrețineți bateria.
La intervale de 100 de ore	<ul style="list-style-type: none">• Verificați furtunurile sistemului de răcire.• Verificați starea și tensionarea curelei alternatorului.
La intervale de 250 de ore	<ul style="list-style-type: none">• Schimbați uleiul de motor și filtrul.• Strângeți prizoanele la un cuplu de 94 - 122 Nm.

Interval de întreținere și service	Procedură de întreținere
La intervale de 400 de ore	<ul style="list-style-type: none"> • Întreineți filtrul de aer. (mai frecvent în condiții de mediu cu multă murdărie sau praf). Efectuați lucrări de service mai devreme asupra filtrului de aer, dacă indicatorul filtrului de aer arată culoarea roie. • Înlocuiți filtrul de combustibil. • Înlocuiți filtrul de combustibil al motorului • Verificați conductele de combustibil și racordurile pentru deteriorări, defecțiuni sau racorduri slăbite (sau anual, oricare eveniment survine primul).
La intervale de 800 de ore	<ul style="list-style-type: none"> • Verificați alinierea roilor spate. • Dacă nu utilizați uleiul hidraulic recomandat sau ai umplut vreodată rezervorul cu un ulei alternativ, schimbați filtrul hidraulic de retur și filtrul hidraulic de încărcare. • Dacă nu utilizați uleiul hidraulic recomandat sau dacă ai umplut rezervorul cu un ulei alternativ, înlocuiți uleiul hidraulic.
La intervale de 1.000 de ore	<ul style="list-style-type: none"> • Dacă utilizați uleiul hidraulic recomandat, schimbați filtrul hidraulic de retur și filtrul hidraulic de încărcare.
La intervale de 2.000 de ore	<ul style="list-style-type: none"> • Dacă utilizați uleiul hidraulic recomandat, înlocuiți uleiul hidraulic.
La intervale de 6.000 de ore	<ul style="list-style-type: none"> • Demontați, curățați și montați la loc filtrul de funingine pe DPF sau curățați filtrul de funingine dacă apare defecțiunea motorului SPN 3251 FMI 0, SPN 3720 FMI 0 sau SPN 3720 FMI 16 pe ecranul InfoCenter.
La fiecare 2 ani	<ul style="list-style-type: none"> • Purjați și înlocuiți lichidul sistemului de răcire. • Înlocuiți furtunurile hidraulice. • Înlocuiți furtunurile pentru lichidul de răcire. • Purjați și înlocuiți lichidul de răcire.

Listă de verificare pentru întreținerea zilnică

Copiai această pagină pentru utilizare de rutină.

Verificări de întreținere	Pentru săptămâna:						
	Luni	Mari	Miercuri	Joi	Vineri	Sâmbătă	Duminică
Verificai funcționarea sistemului de blocare de siguranță.							
Verificai funcționarea frânei.							
Verificați nivelul uleiului de motor i al combustibilului.							
Golii separatorul de apă/combustibil.							
Verificai indicatorul privind restricția filtrului de aer.							
Verificai dacă există resturi pe radiator i ecran.							
Verificai dacă există sunete neobinuite produse de motor. ¹							
Verificai dacă există sunete neobinuite la funcționare.							
Verificai nivelul de ulei hidraulic din sistem.							
Verificai indicatorul privind filtrul hidraulic. ²							
Verificai furtunurile hidraulice pentru deteriorări.							
Verificai dacă există scurgeri de lichide.							
Verificarea presiunii din anvelope.							
Verificai funcționarea instrumentului.							
Verificai reglarea alinierii contracușitului cu cilindrul.							
Verificai reglarea înălțimii de tăiere.							
Verificai dacă toate fitingurile de lubrifiere sunt lubrificate corespunzător. ³							
Retuai vopseaua deteriorată.							
Spălai maina.							
<p>1. Verificai bujia incandescentă i duzele injectoarelor dacă se observă o pornire grea, exces de fum sau rulare dificilă.</p> <p>2. Verificai cu motorul pornit i uleiul la temperatura de funcționare</p> <p>3. Imediat după fiecare spălare, indiferent de intervalul menionat</p>							

Important: Consultați manualul utilizatorului motorului i *Manualul operatorului* unității de tăiere, pentru proceduri de întreținere suplimentare.

Notare pentru zonele de interes

Verificare efectuată de către:		
Element	Data	Informații
1		
2		
3		
4		
5		
6		
7		
8		

Proceduri permanente

Pregătirea pentru întreținere

1. Parcai mașina pe o suprafață uniformă, deplasai comutatorul de activare/dezactivare în poziția DEZACTIVARE, coborâi unitățile de tăiere i cuplai frâna de parcare.
2. Oprii motorul, scoatei cheia i așteptai până ce piesele mobile se opresc.
3. Așteptai ca motorul să se răcească.

Deschiderea capotei

1. Eliberați cei 2 clicheti ai capotei (Figura 96).



Figura 96

g369009

1. Clichet capotă (2)
2. Deschideți capota prin rotire.

Închiderea capotei

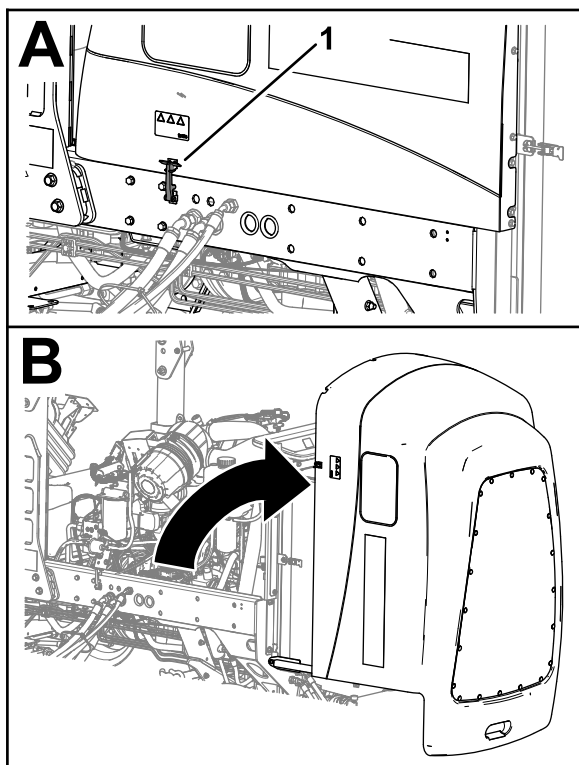
1. Rotiți cu atenție capota pentru a o închide (Figura 97).



Figura 97

g369219

1. Clichet capotă (2)
2. Fixați capota cu cei 2 clicheti ai capotei.

Deschiderea ecranului

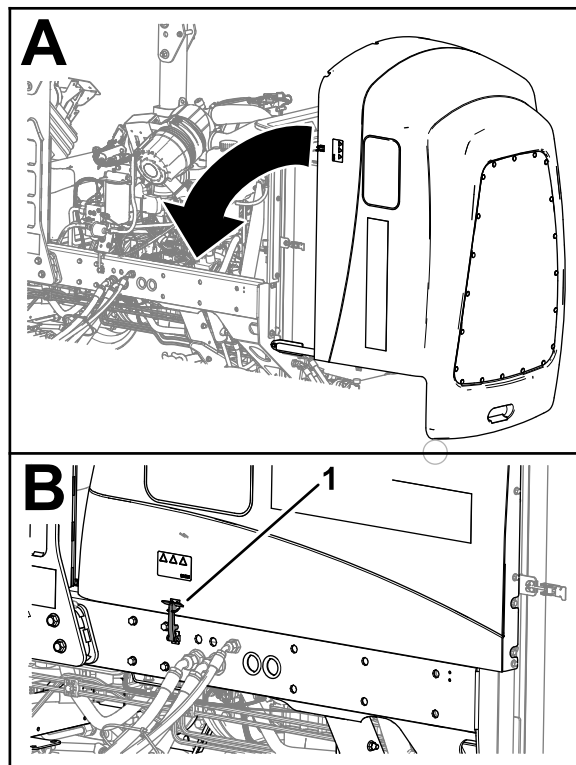
1. Îndepărtați urubul cu cap sferic de clichetul ecranului (Figura 98).



Figura 98

g378175

1. urub cu cap sferic
2. Clichet ecran
2. Deblocați și deschideți ecranul.

Închiderea ecranului

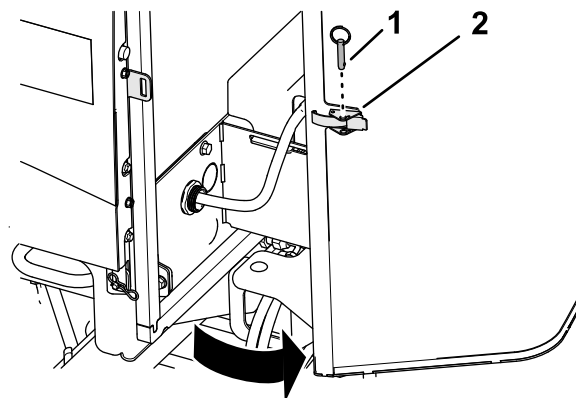
1. Închideți și blocați ecranul (Figura 99).



Figura 99

g378174

1. urub cu cap sferic
2. Clichet ecran

2. Introduceți urubul cu cap sferic în clichetul ecranului ().

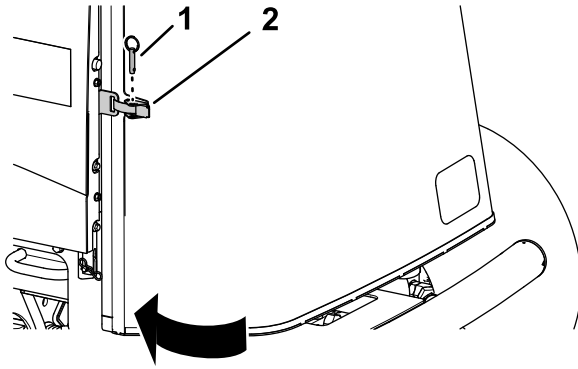
Înclinarea scaunului

1. Deplasați elementul de fixare a scaunului spre exterior (Figura 100).



Figura 100

g369007

1. Element de fixare scaun

2. Rotiți cu atenție scaunul în sus.
3. Asigurați-vă că tija de susinere față este aezată în elementul de reținere cu fantă al plăcii de ghidare a tijei (Figura 101).

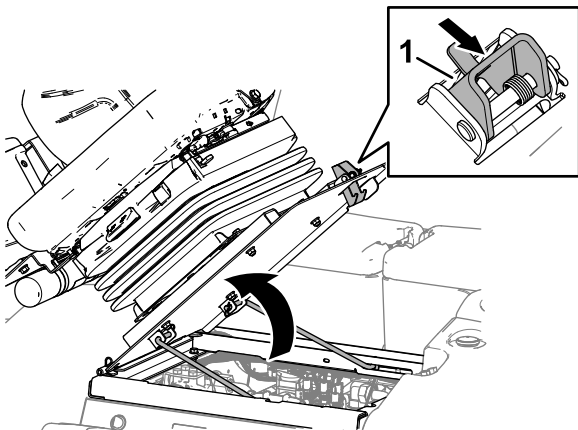

Figura 101

g369008

1. Tijă de susinere
2. Placă de ghidare a tijei

Coborârea scaunului

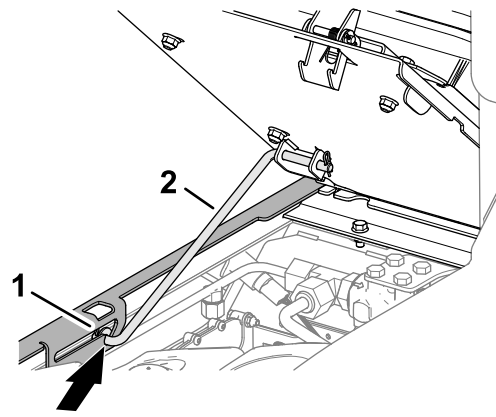
1. Rotiți ușor scaunul, ridicați tija de susinere din creștătura fantei de susinere a scaunului (Figura 102).



Figura 102

g375779

1. Tijă de susinere
2. Placă de ghidare a tijei

2. Coborâți cu atenție scaunul până ce acesta se blochează în siguranță.

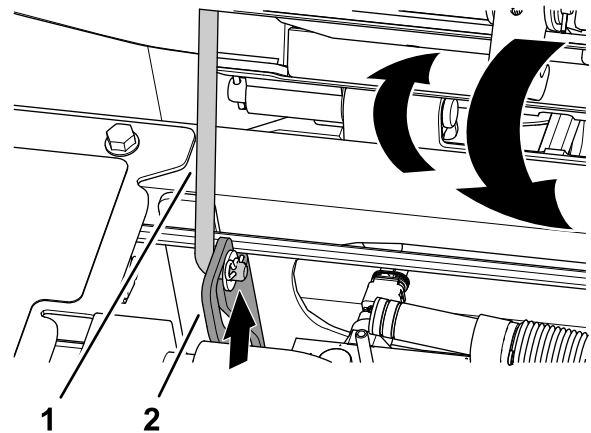
Amplasarea punctelor de ridicare pe cric

Notă: Sprijiniți mâna cu cricuri ori de câte ori lucrați sub aceasta; consultați [Specificații \(Pagină 29\)](#).

Utilizați următoarele puncte ca puncte de ridicare a mâinii:



Figura 103

g375763

- | | |
|---|----------------------|
| 1. Faa mainii | 3. Tubul osiei spate |
| 2. Suporturile pentru cric (tubul osiei față) | 4. Spatele mainii |

- Faă - suporturile pentru cric ale tubului osiei față ([Figura 103](#)).
- Spate - tubul osiei spate.

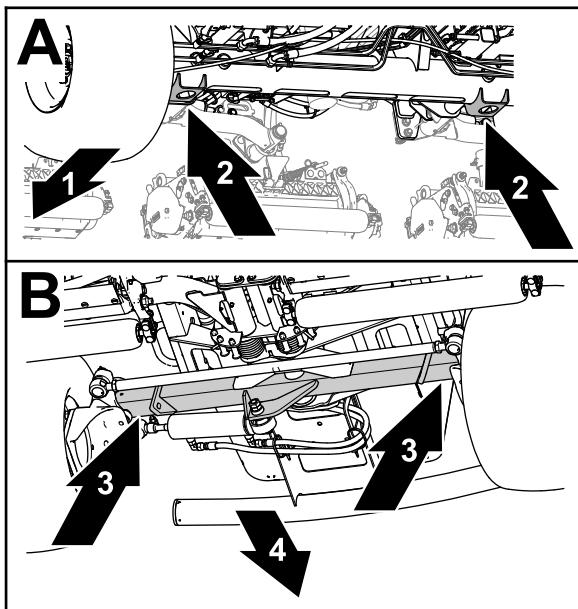
Lubrifiere

Lubrifierea lagărelor și a bucelor

Interval de service: La intervale de 50 de ore (Lubrificați imediat după fiecare spălare).

Specificaii lubrifiant: lubrifiant cu litiu nr. 2

1. Pregătiți mâna pentru întreținere; consultați [Pregătirea pentru întreținere \(Pagină 56\)](#).
2. Deschideți capota; consultați [Deschiderea capotei \(Pagină 56\)](#).
3. Lubrificați fitingurile mâinii situate în următoarele locuri:

- Articulația cardanică a arborelui de transmisie al pompei (3) ([Figura 104](#))

Notă: Arborele de transmisie al pompei este amplasat sub capotă.



Figura 104

g378043

- Cilindrii braului de ridicare a unității de tăiere (câte 2) ([Figura 105](#))

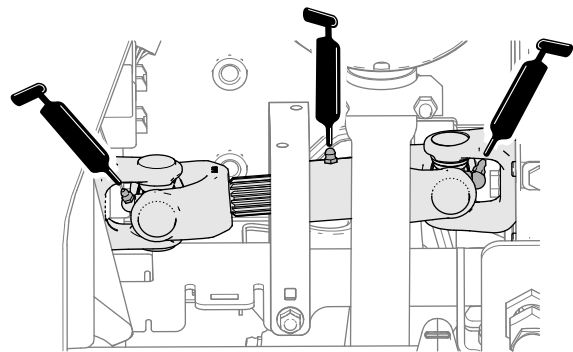

Figura 105

g012150

g012150

- Pivoi ai braului de ridicare (1 pentru fiecare) ([Figura 105](#))
- Pivota în cadrul de susținere al unității de tăiere (2 pentru fiecare) ([Figura 106](#))

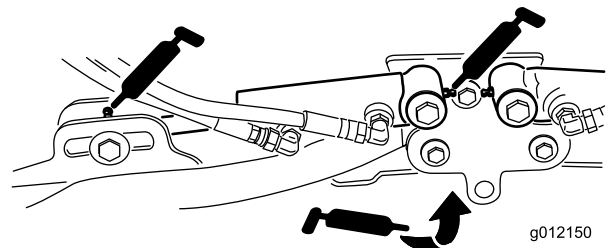

Figura 106

- Ax pivot al braului de ridicare (1 pentru fiecare) (Figura 107)

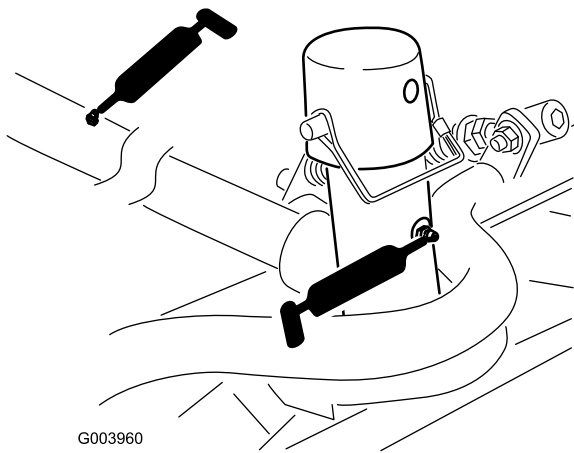

Figura 107

- Tijă ax spate (2) (Figura 108)

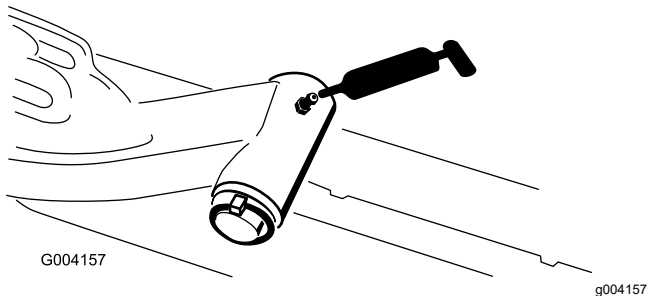

Figura 108

- Pivot axă directoare (1) (Figura 109)

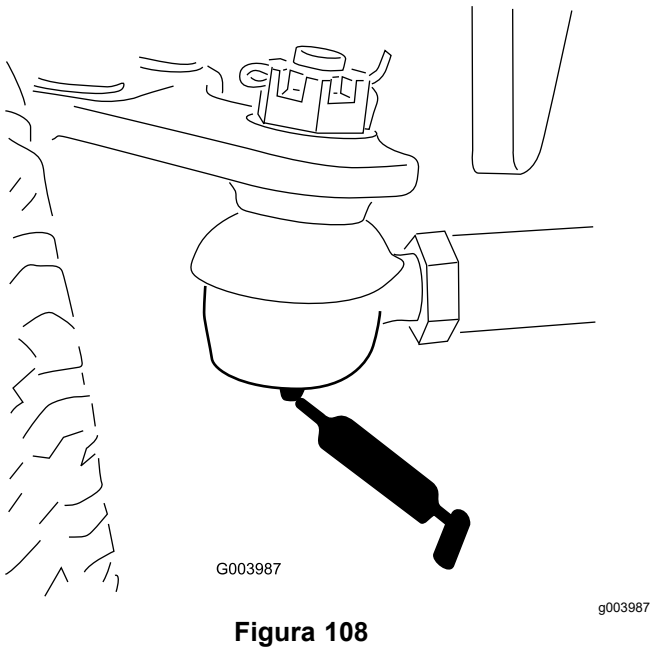

Figura 109

- Articulații sferice cilindru de direcție (2) (Figura 110)

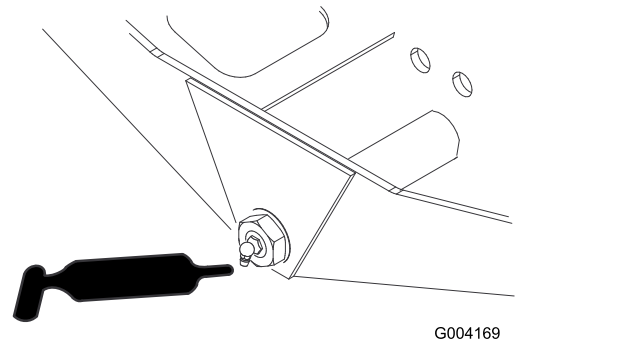

Figura 110

- Pedală de frână (1) (Figura 111)

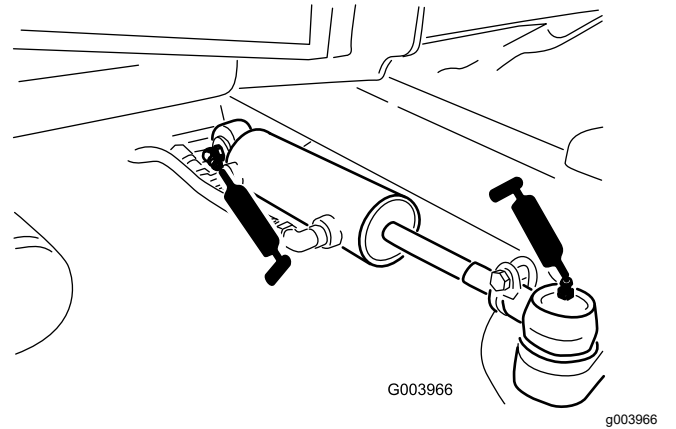

Figura 111

4. Închideți și blocați capota; consultați [Închiderea capotei](#) (Pagină 56).

Întreținere motor

Măsuri de siguranță cu privire la motor

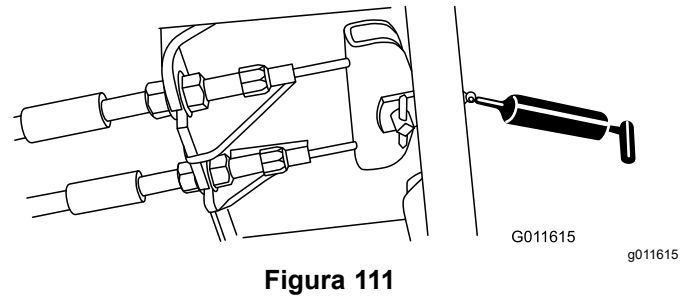
- Oprii motorul înainte de a verifica uleiul sau de a adăuga ulei în carter.
- Nu modificai viteza regulatorului motorului și nu supraturai motorul.

Verificarea filtrului de aer

Interval de service: Înainte de fiecare folosință sau zilnic

1. Pregătești mâna pentru întreținere; consultai [Pregătirea pentru întreținere \(Pagină 56\)](#).
2. Deschideți capota; consultai [Deschiderea capotei \(Pagină 56\)](#).
3. Verificați indicatorul de service de la capătul carcasei filtrului de aer ([Figura 112](#)).



Figura 112

g378073

1. Indicator de service

4. Dacă indicatorul de service afiează o bandă roșie, înlocuiește filtrul de aer; consultai [Lucrări de service pentru filtrul de aer \(Pagină 60\)](#).
5. Strângeți supapa de evacuare a prafului ([Figura 113](#)).

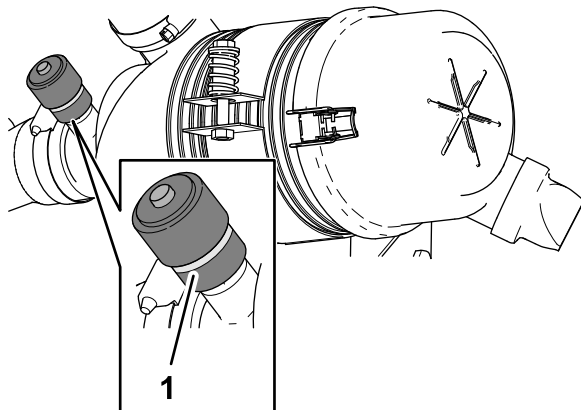

Figura 113

g378074

6. Închideți și blocați capota; consultai [Închiderea capotei \(Pagină 56\)](#).

Lucrări de service pentru filtrul de aer

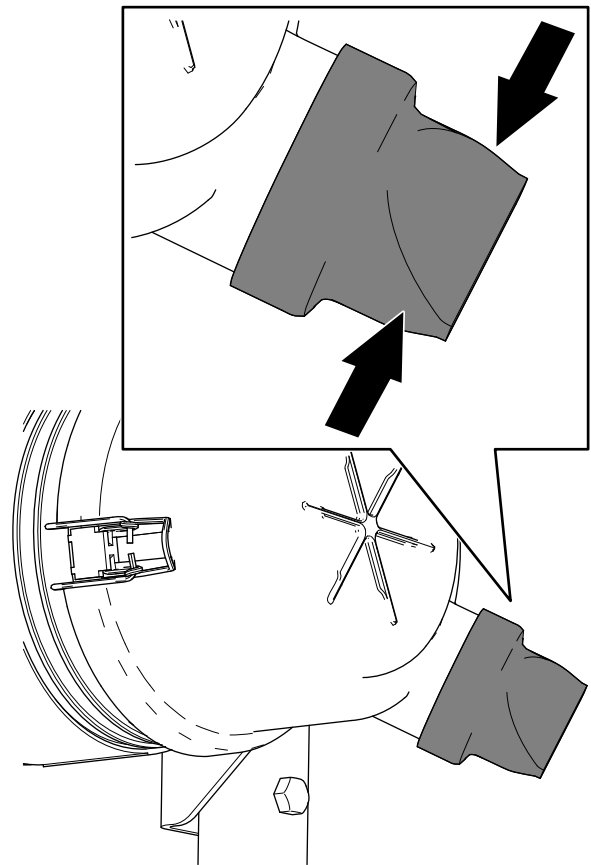
Interval de service: La intervale de 400 de ore (mai frecvent în condiții de mediu cu multă murdărie sau praf). Efectuați lucrări de service mai devreme asupra filtrului de aer, dacă indicatorul filtrului de aer arată culoarea roșie.

Verificați dacă există deteriorări la nivelul corpului filtrului de aer care ar putea cauza o scurgere de aer. Înlocuiți-l dacă este deteriorat. Verificați întregul sistem de admisie pentru a descoperi eventuale scurgeri, deteriorări sau cleme de furtun slăbite.

Întrețineți filtrul de aer doar când indicatorul solicită acest lucru. Nu schimbați filtrul de aer înainte de a fi necesar; acest lucru doar mărește posibilitatea de pătrundere a murdăriei în motor atunci când scoateți filtrul.

Important: Asigurați-vă de amplasarea corectă a capacului și de faptul că etanează perfect corpul filtrului de aer.

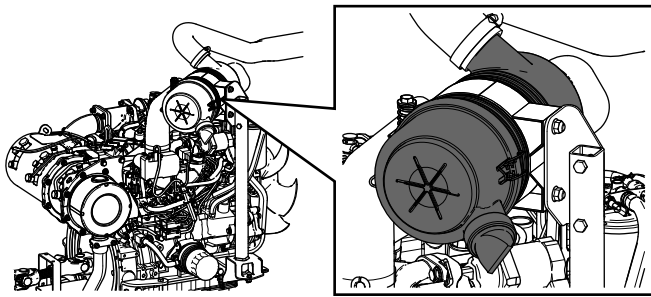

G034923
g034923

Resetarea indicatorului de service al filtrului de aer

1. Dacă indicatorul de service afiează o bandă roie, apăsați butonul de resetare de la capătul indicatorului (Figura 115).



Figura 115

g378075

2. Închideți i blocați capota; consultați [Închiderea capotei \(Pagină 56\)](#).

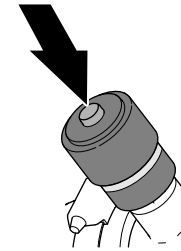
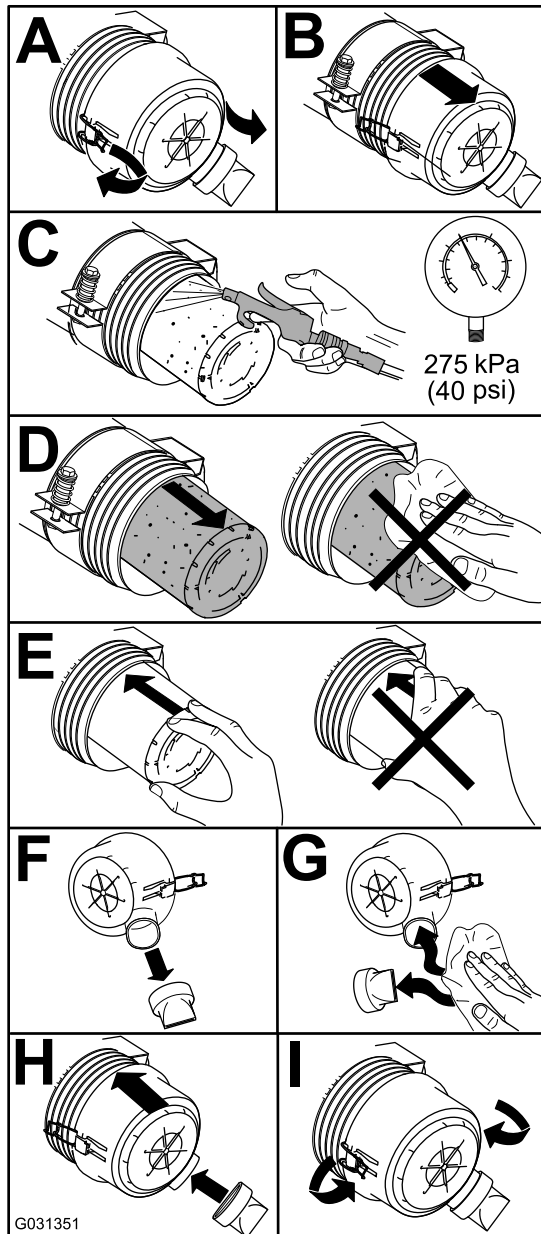

G031351

g031351

Figura 114

Întreținerea uleiului de motor

Specificaii privind uleiul

Utilizai ulei de motor de înaltă calitate, cu conținut scăzut de cenușă, care îndeplinește sau depășește următoarele specificații:

- Categoria de service API CJ-4 sau superioară
- Categoria de service ACEA E6
- Categoria de service JASO DH-2

Important: Utilizarea unui alt ulei de motor decât API CJ-4 sau superior, ACEA E6 sau JASO DH-2 poate cauza colmatarea filtrului de particule diesel sau deteriorarea motorului.

Utilizai următoarea clasă de vâscozitate a uleiului de motor:

- Ulei preferat: SAE 15W-40 (peste -18°C)
- Ulei alternativ: SAE 10W-30 sau 5W-30 (toate temperaturile)

Uleiul de motor Toro Premium este pus la dispoziție de furnizorii autorizați Toro, cu diferite clase de vâscozitate: 15W-40 sau 10W-30.

Verificarea nivelului de ulei de motor

Interval de service: Înainte de fiecare folosință sau zilnic

Important: Verificați zilnic nivelul uleiului de motor. Dacă nivelul uleiului de motor depășește

marcajul Full (plin) de pe jojă, uleiul de motor poate fi diluat cu combustibil;

Dacă nivelul uleiului de motor depășește marcajul Full (plin), schimbai uleiul de motor.

Cel mai bun moment pentru a verifica uleiul de motor este atunci când motorul este rece, înainte de a fi pornit la începutul zilei. Dacă a fost deja pornit, lasai uleiul să se scurgă înapoi în carter timp de cel puțin 10 minute înainte de a verifica. Dacă nivelul uleiului este la sau sub marcajul Add (adaugă) de pe jojă, adaugai ulei pentru a aduce nivelul uleiului la marcajul Full (plin). **Nu umplei excesiv motorul cu ulei.**

Important: Meninei nivelul uleiului de motor între limitele superioare i inferioare de pe indicatorul de ulei; motorul se poate defecta dacă îl pornii cu prea mult sau prea puțin ulei.

1. Pregătiți mâna pentru întreținere; consultați [Pregătirea pentru întreținere \(Pagină 56\)](#).
2. Deschideți capota; consultați [Deschiderea capotei \(Pagină 56\)](#).
3. Verificați nivelul de ulei de motor ([Figura 116](#)).

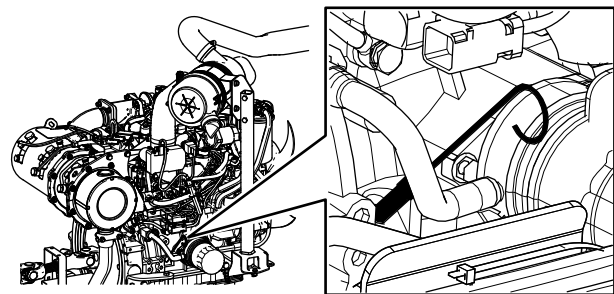

G034922

g034922

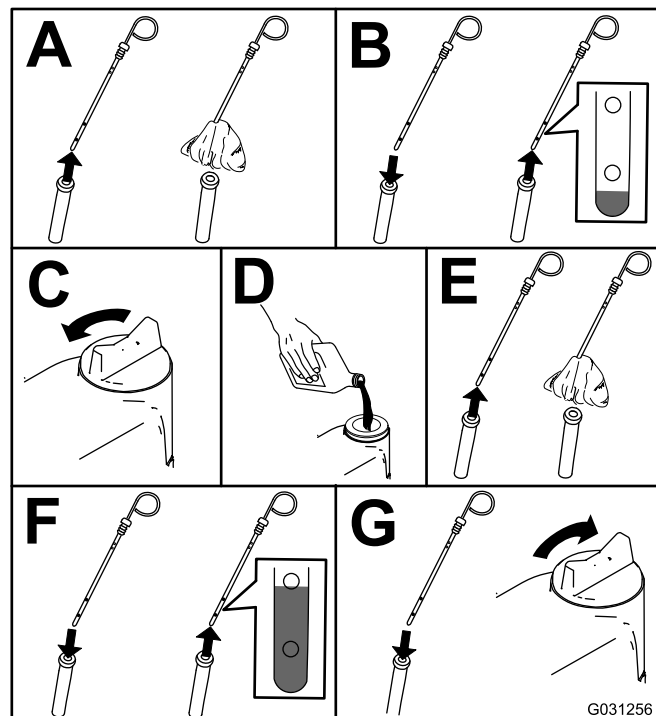

G031256

g031256

Figura 116

Important: Asigurați-vă că meninei nivelul uleiului de motor între limitele superioare i inferioare de pe indicatorul de ulei. Motorul se poate defecta dacă îl pornii cu prea mult sau prea puțin ulei.

4. Închideți i blocați capota; consultați [Închiderea capotei \(Pagină 56\)](#).

Capacitatea carterului de ulei

5,2 l cu filtru

Schimbarea uleiului de motor i a filtrului

Interval de service: La intervale de 250 de ore

1. Pregătirea mâinii; consultați [Pregătirea pentru întreținere \(Pagină 56\)](#).
2. Scurgeți uleiul i schimbați filtrul.

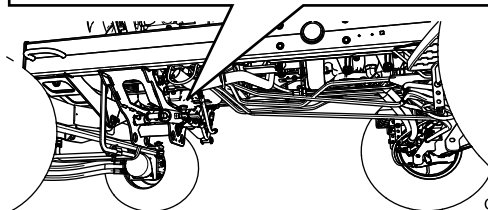
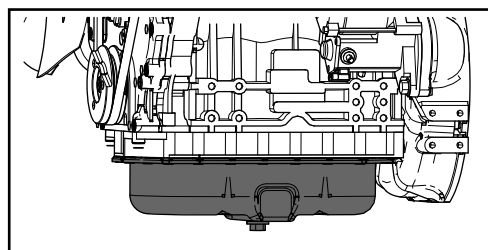

G034924

g034924

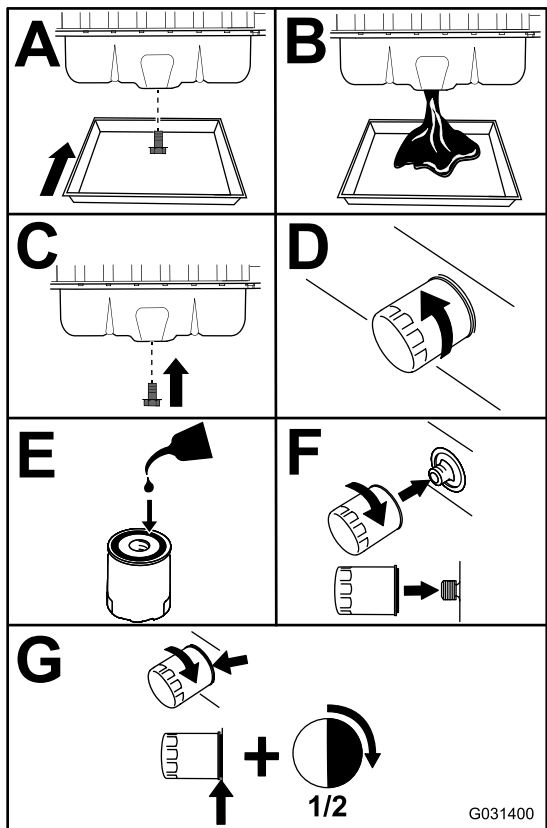

G031400

g031400

Figura 117

Important: Nu strângeți excesiv filtrul.

3. Deschideți capota; consultați [Deschiderea capotei \(Pagină 56\)](#).
4. Adăugați ulei în carter; consultați [Specificaii privind uleiul \(Pagină 61\)](#), [Capacitatea carterului de ulei \(Pagină 62\)](#) și [Verificarea nivelului de ulei de motor \(Pagină 61\)](#).
5. Închideți și blocați capota; consultați [Închiderea capotei \(Pagină 56\)](#).

Întreținerea catalizatorului de oxidare diesel (DOC) și a filtrului de funingine

Interval de service: La intervale de 6.000 de ore—Demontați, curățați și montați la loc filtrul de funingine pe DPF sau curățați filtrul de funingine dacă apare defecțiunea motorului SPN 3251 FMI 0, SPN 3720 FMI 0 sau SPN 3720 FMI 16 pe ecranul InfoCenter.

Dacă apar defecțiunile motorului CHECK ENGINE SPN 3251 FMI 0, CHECK ENGINE SPN 3720 FMI 0 sau CHECK ENGINE SPN 3720 FMI 16 pe ecranul InfoCenter ([Figura 118](#)), curățați filtrul de funingine urmând pașii de mai jos:

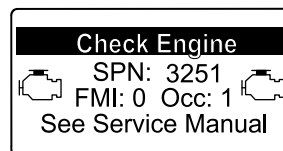

g214715

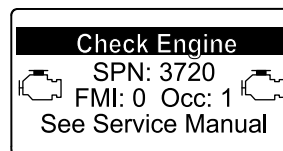

g213864

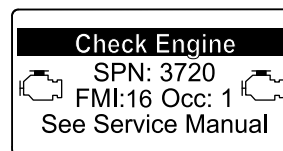

g213863

Figura 118

1. Consultați secțiunea Motor din *Manualul de service* pentru informații despre demontarea și montarea catalizatorului de oxidare diesel și a filtrului de funingine al DPF.
2. Consultați distribuitorul autorizat Toro pentru piesele de schimb sau service pentru catalizatorul de oxidare diesel și filtrul de funingine.
3. Contactați distribuitorul autorizat Toro pentru a vă reseta sistemul ECU al motorului după ce instalați un DPF curat.

Întreținerea sistemului de carburant

⚠ PERICOL

În anumite condiții, combustibilul și vaporii de combustibil sunt foarte inflamabili și explozivi. Un incendiu sau o explozie cauzată de combustibil vă poate arde pe dumneavoastră și pe cei din jur și poate cauza pagube materiale.

- Umpleți rezervorul de combustibil într-un spațiu deschis, cu motorul oprit și rece. Tergeți orice urme de combustibil vărsat.
- Nu umpleți în totalitate rezervorul de combustibil. Adăugați combustibil în rezervor până când nivelul este cu 25 mm mai jos de partea superioară a rezervorului, nu de gâtul rezervorului. Acest spațiu gol din rezervor permite dilatarea combustibilului.
- Nu fumați niciodată când manipulați combustibil și stați departe de flăcări deschise sau de locurile în care vaporii de combustibil pot fi aprinși de scântei.
- Depozitați combustibilul într-un recipient curant, a cărui siguranță este certificată și asigurați-vă că ai închis capacul.

Scurgerea apei din separatorul de apă/combustibil

Interval de service: Înainte de fiecare folosință sau zilnic—Scurgeți apa sau alți contaminanți din separatorul de apă/combustibil.

1. Pregătiți mâna pentru întreținere; consultați [Pregătirea pentru întreținere \(Pagină 56\)](#).
2. Deschideți capota; [Deschiderea capotei \(Pagină 56\)](#).
3. Aezăi o tavă de golire sub robinetul de evacuare al separatorului de apă/combustibil ([Figura 119](#)).



Figura 119

g378079

1. Robinet de evacuare (separator de apă/combustibil)

4. Deschideți robinetul și evacuați apa și contaminanții din separator.
5. Închideți robinetul separatorului de apă/combustibil.
6. Porniți motorul și verificați dacă există scurgeri.
Notă: Remediază toate scurgerile.
7. Opriți motorul și scoateți cheia.
8. Închideți și blocați capota; [Închiderea capotei \(Pagină 56\)](#).

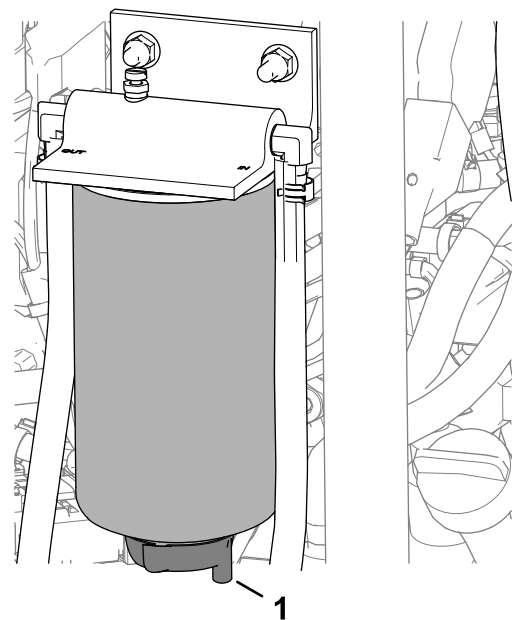
Înlocuirea filtrului separatorului de apă

Interval de service: La intervale de 400 de ore

1. Golii complet separatorul de apă/combustibil; consultați [Scurgerea apei din separatorul de apă/combustibil \(Pagină 64\)](#).
2. Curățați capătul filtrului și recipientul pentru filtrul de combustibil ([Figura 120](#)).



Figura 120

g378080

1. Cap filtru
2. Recipient pentru filtrul de combustibil

3. Îndepărtați recipientul pentru filtrul de combustibil și curățați suprafața de montare a capătului de filtru.
 4. Lubrifiați garnitura de pe recipientul pentru filtrul de combustibil cu ulei curat.
 5. Montați manual recipientul pentru filtrul de combustibil, până când garnitura intră în contact cu suprafața de montare, apoi rotiți-l încă o jumătate de tură.
 6. Strângeți robinetul de evacuare de la partea inferioară a recipientului pentru filtrul de combustibil.
 7. Pornii motorul și verificați dacă există scurgeri.
- Notă:** Remediază toate scurgerile.
8. Opriți motorul și scoateți cheia.
 9. Închideți și blocați capota; [Închiderea capotei \(Pagină 56\)](#).

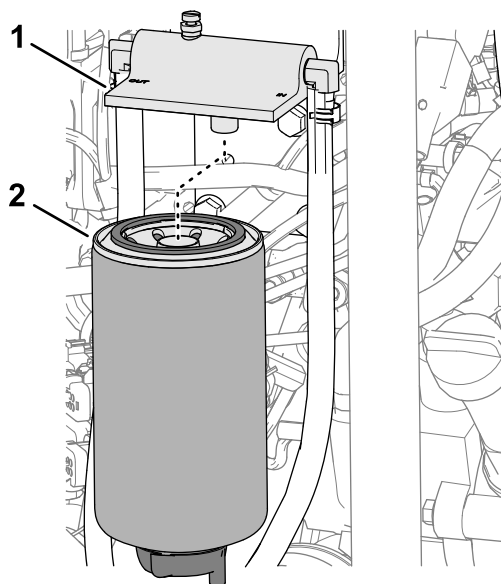
Înlocuirea filtrului de combustibil al motorului

Interval de service: La intervale de 400 de ore—Înlocuiți filtrul de combustibil al motorului

1. Deschideți capota; consultați [Deschiderea capotei \(Pagină 56\)](#).
2. Curățați zona din jurul capătului filtrului de combustibil ([Figura 121](#)).



Figura 121

g378468

1. Capătul filtrului de combustibil
2. Filtru de combustibil

3. Scoateți filtrul și curățați suprafața de montare a capătului filtrului ([Figura 121](#)).
4. Lubrifiați garnitura filtrului cu ulei de motor curat.
5. Instalați manual recipientul cu filtru uscat, până când garnitura intră în contact cu capătul filtrului, apoi strângeți cu încă jumătate (½) de tură.
6. Pornii motorul și verificați dacă există scurgeri de combustibil în jurul filtrului și capătului filtrului. Remediază toate scurgerile de combustibil.
7. Opriți motorul și scoateți cheia.
8. Închideți și blocați capota; consultați [Închiderea capotei \(Pagină 56\)](#).

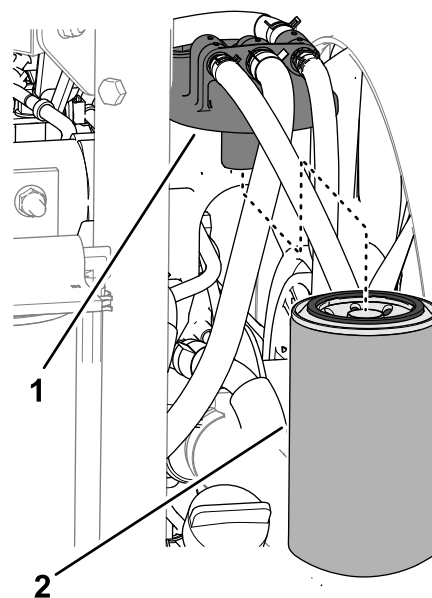
Verificarea conductelor de combustibil și a racordurilor

Interval de service: La intervale de 400 de ore (sau anual, oricare eveniment survine primul).

Verificați conductele de combustibil și racordurile pentru deteriorări, defecțiuni sau racorduri slăbite.

Curățarea ecranului tubului de colectare a combustibilului

Îndepărtarea tubului de colectare a combustibilului

Tubul de colectare a combustibilului se află în interiorul rezervorului de combustibil și este prevăzut cu un ecran, care previne pătrunderea resturilor în sistemul de alimentare. Îndepărtați tubul de colectare a combustibilului și curățați ecranul în mod corespunzător.

1. Pregătiți mâna pentru întreținere; consultați [Pregătirea pentru întreținere \(Pagină 56\)](#).
2. Îndepărtați cele 5 uruburi cu cap Phillips care fixează capacul transmițătorului pentru combustibil pe rezervorul de combustibil și scoateți capacul ([Figura 122](#)).



Figura 122

g373885

1. Capacul transmițătorului pentru combustibil
2. Șurub cu cap Phillips
3. Rezervor de combustibil

3. Îndepărtați conectorul cu 2 mufe al fasciculului de cabluri al transmițătorului pentru combustibil din conectorul cu 2 pini al fasciculului de cabluri al mâinii ([Figura 123](#)).

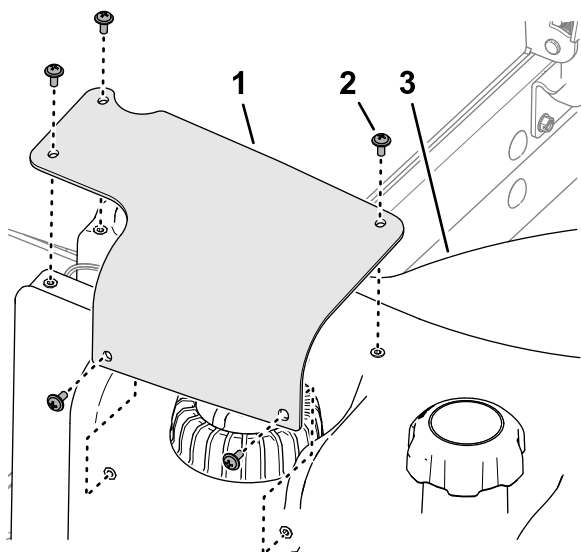

Figura 123

g373884

1. Conector cu 2 pini (fasciculul de cabluri al mâinii)
2. Conector cu 2 mufe (transmițător pentru combustibil)

4. Deplasați clemele care fixează furtunurile pe fittingurile părții interioare a transmițătorului pentru combustibil și îndepărtați furtunurile de fittinguri ([Figura 124](#)).

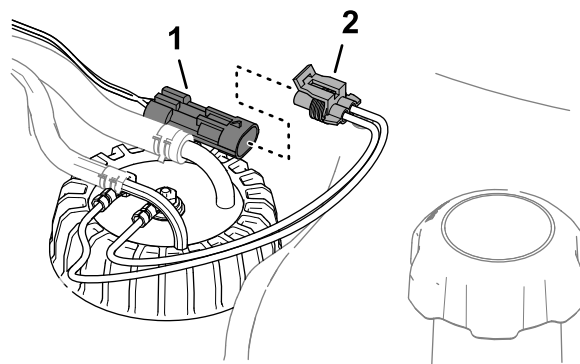

Figura 124

g373882

1. Furtunuri
2. Clemă
3. Fiting (transmițător pentru combustibil)

5. Slăbiți capacul transmițătorului pentru combustibil ([Figura 125](#)).

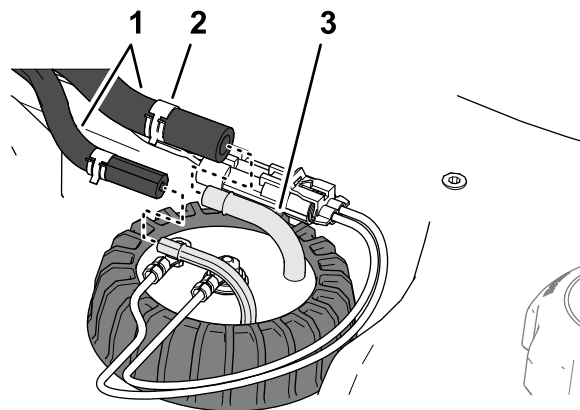

Figura 125

g373883

1. Capac (transmițător pentru combustibil)

6. Ridicai cu atenție transmițătorul pentru combustibil de pe rezervor.

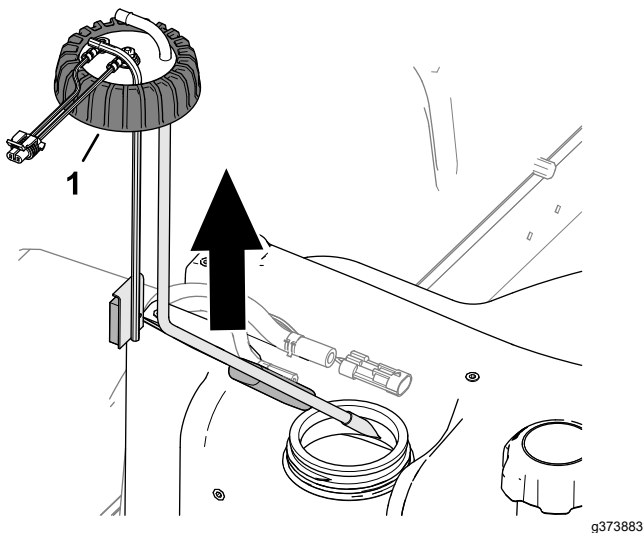
Notă: Nu îndoiți tubul de colectare, tubul de retur sau braul flotant.



Figura 127

g373886

1. Capac (transmițător pentru combustibil)

3. Alinai fittingurile pentru tubul de colectare i interiorul tubului de retur.
4. Strângeți capacul transmițătorului pentru combustibil pe rezervorul de combustibil.
5. Montați furtunul pe fittingurile transmițătorului pentru combustibil i fixați furtunurile de fittinguri cu ajutorul clemelor (Figura 128).

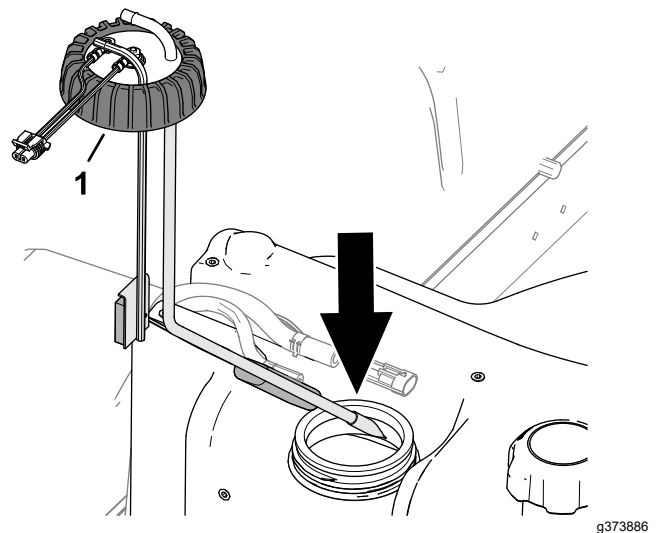
Curățarea tubului de colectare a combustibilului

1. Curățați ecranul de la capătul tubului de colectare a combustibilului (Figura 126).



Figura 126

g373881

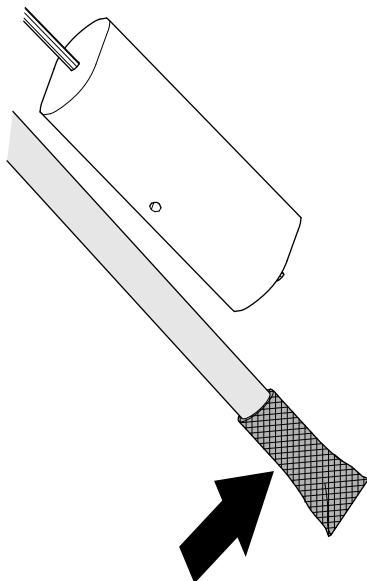

Figura 128

g373882

1. Furtunuri
2. Clemă
3. Fiting (transmițător pentru combustibil)

6. Conectați conectorul fasciculului de cabluri al transmițătorului pentru combustibil la conectorul fasciculului de cabluri al mainii (Figura 129).

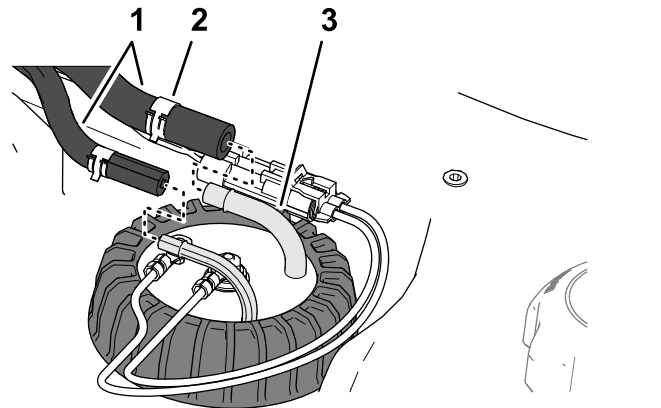
2. Montați cu atenție tubul de colectare a combustibilului i flotorul în rezervorul de combustibil (Figura 127).



Figura 129

g373884

1. Conector cu 2 pini (fasciculul de cabluri al mainii)
2. Conector cu 2 mufe (transmiător pentru combustibil)

7. Aliniați orificiile capacului transmiătorului pentru combustibil cu orificiile rezervorului de combustibil și fixați capacul pe rezervorul de combustibil cu cele 5 uruburi cu cap Phillips (Figura 130).

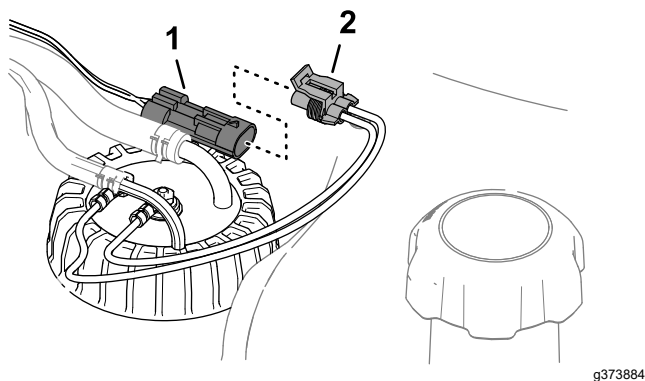

Figura 130

g373885

1. Capacul transmiătorului pentru combustibil
2. Șurub cu cap Phillips
3. Rezervor de combustibil

Întreținerea sistemului electric

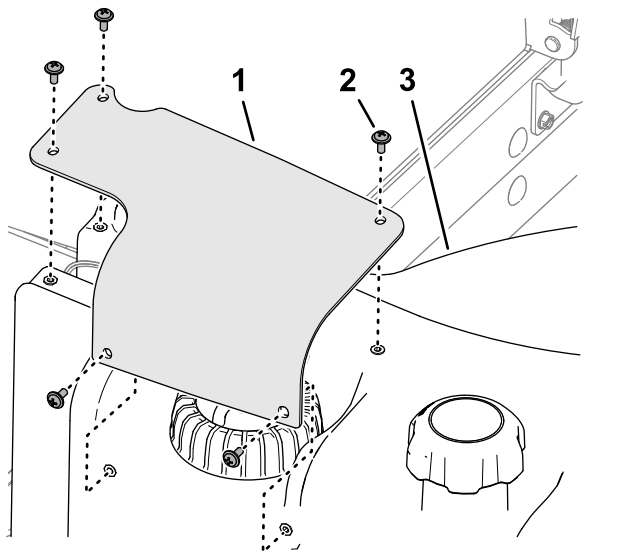
Siguranță privind sistemul electric

- Deconectați bateria înainte de repararea mainii. Deconectați întâi borna negativă, apoi borna pozitivă. Conectați întâi borna pozitivă, apoi borna negativă.
- Încărcați bateria într-un spațiu deschis, bine ventilat, departe de scântei sau flăcări. Deconectați încărcătorul înainte de a conecta sau deconecta bateria. Purtați îmbrăcăminte de protecție și utilizați scule izolate.

Deconectarea bateriei

⚠ PERICOL

Electrolitul bateriei conține acid sulfuric, care este letal dacă este consumat și provoacă arsuri grave.

- Nu bei electrolit și evitați contactul cu pielea, ochii sau îmbrăcămintea. Purtați ochelari de protecție pentru a vă proteja ochii și mănuși de cauciuc pentru a vă proteja mâinile.
 - Umpleți bateria într-un loc în care este întotdeauna disponibilă apă curată pentru spălarea pielii.
1. Pregătiți mâna pentru întreținere; consultați [Pregătirea pentru întreținere \(Pagină 56\)](#).
 2. Deschideți ecranul; consultați [Deschiderea ecranului \(Pagină 56\)](#).
 3. Apăsai părțile laterale ale capacului bateriei și îndepărtați capacul de pe compartimentul bateriei ([Figura 131](#)).



Figura 131

g378176

- | | |
|--------------------------------|---|
| 1. Proeminență (capac baterie) | 3. Capac izolator (cablu pozitiv al bateriei) |
| 2. Cablu negativ baterie | 4. Fantă (compartiment baterie) |

- Deconectai cablu negativ al bateriei.
- Extrageți prin glisare capacul izolator de pe clemă cablului pozitiv al bateriei și deconectai cablu pozitiv al bateriei.

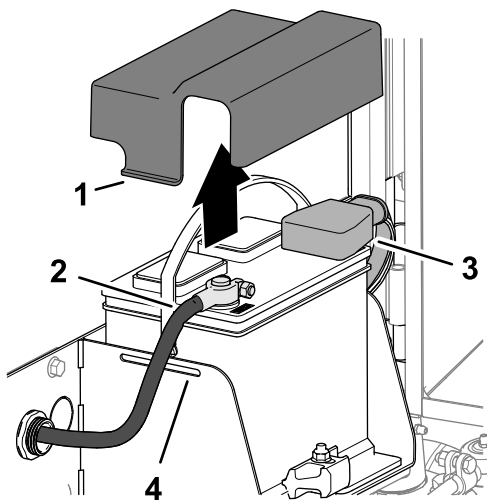
Conectarea bateriei

- Montați cablu pozitiv al bateriei (rou) la borna pozitivă (+) a bateriei (Figura 132).



Figura 132

g378177

- | | |
|--------------------------------|---|
| 1. Proeminență (capac baterie) | 3. Capac izolator (cablu pozitiv al bateriei) |
| 2. Cablu negativ baterie | 4. Fantă (compartiment baterie) |

- Montați cablu negativ al bateriei (negru) la borna negativă (-) a bateriei.

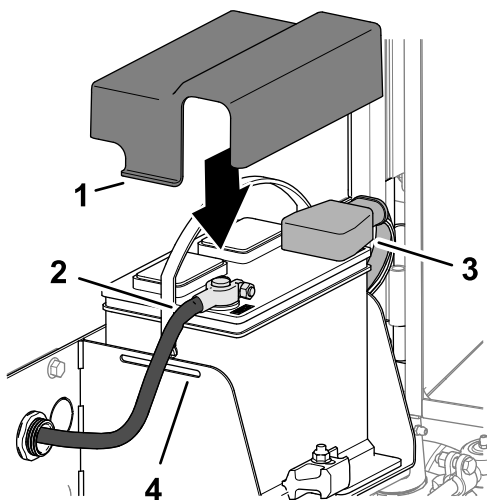
- Aplicați un strat de lubrifiant Grafo 112X, nr. piesă 505-47 pe bornele bateriei și clemele cablurilor bateriei.
- Glisați manonul din cauciuc peste clemă cablului pozitiv al bateriei.
- Montați capacul pe baterie, introducând proeminențele capacului în fantele compartimentului bateriei.
- Închideți și blocați ecranul; consultați [Închiderea ecranului \(Pagină 57\)](#).

Încărcarea bateriei

- Deconectați bateria; consultați [Deconectarea bateriei \(Pagină 68\)](#).
- Conectați un încărcător de baterie de 3 - 4 A la bornele bateriei.
- Încărcați bateria timp de minim 4 - 8 ore la 3 - 4 A.
- Atunci când bateria este încărcată, deconectați încărcătorul de la priză și de la bornele bateriei.
- Conectați bateria; consultați [Conectarea bateriei \(Pagină 69\)](#).

Întreținerea bateriei

Interval de service: La intervale de 50 de ore

Notă: Păstrați bornele și întreaga carcasă a bateriei curate deoarece o baterie murdară se va descărca lent.

- Pregătiți mâna pentru întreținere; consultați [Pregătirea pentru întreținere \(Pagină 56\)](#).
 - Deschideți ecranul; consultați [Deschiderea ecranului \(Pagină 56\)](#).
 - Verificați starea bateriei.
- Notă:** Înlocuiți o baterie uzată sau deteriorată.
- Deconectați cablurile bateriei și demontați bateria de la maină; consultați [Deconectarea bateriei \(Pagină 68\)](#).
 - Curățați întreaga carcasă a bateriei cu o soluție cu bicarbonat de sodiu și apă.
 - Clătiți carcasa cu apă curată.
 - Montați bateria pe maină și conectați cablurile pentru baterie; consultați [Conectarea bateriei \(Pagină 69\)](#).
 - Închideți și blocați ecranul; consultați [Închiderea ecranului \(Pagină 57\)](#).

Înlocuirea unei sigurane dintr-un bloc cu sigurane fuzibile

Blocul cu sigurane fuzibile se află în braul de control.

1. Pregătiți mâna pentru întreținere; consultați [Pregătirea pentru întreținere \(Pagină 56\)](#).
2. Deschideți cele 2 elemente de fixare care fixează capacul braului de control pe braul de control și îndepărtați capacul ([Figura 133](#)).



Figura 133

1. Capac bra de control
2. Element de fixare

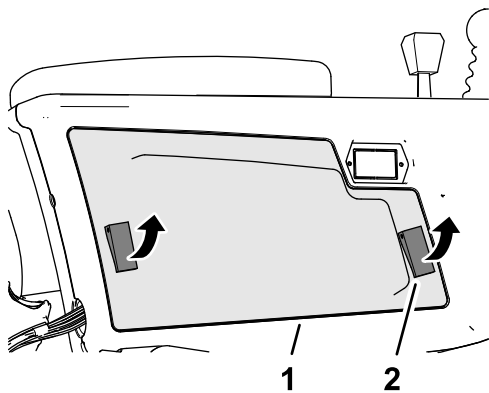

Figura 134

g375761

1. Bloc cu siguranțe fuzibile
2. Autocolant siguranță (în interior capacului braului de control)

3. Înlocuiți siguranța deschisă ([Figura 134](#)) cu același tip de siguranță, având același amperaj.

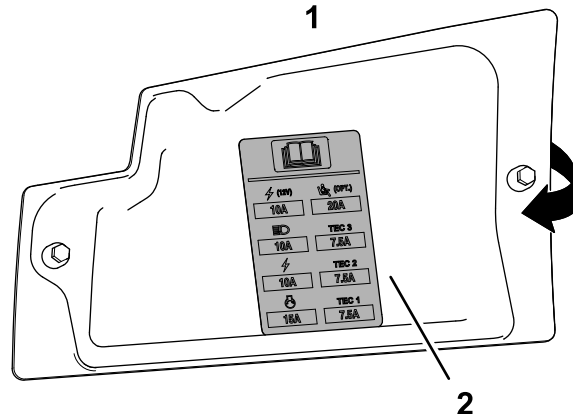
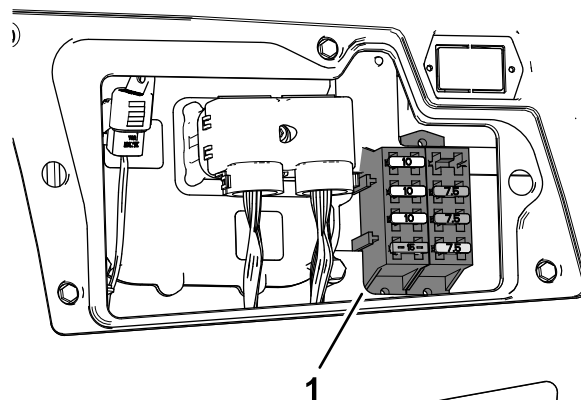
4. Montați capacul braului de control pe braul de control și fixați capacul cu cele 2 elemente de fixare.

Înlocuirea siguranei pentru sistemul de telematică

1. Pregătiți mâna pentru întreținere; consultați [Pregătirea pentru întreținere \(Pagină 56\)](#).
2. Deblocați și înclinați scaunul; consultați [Înclinarea scaunului \(Pagină 57\)](#).
3. Îndepărtați capacul de pe suportul pentru siguranțe în linie etichetată 10 A FUSE TELEMATIC PWR ([Figura 135](#)).

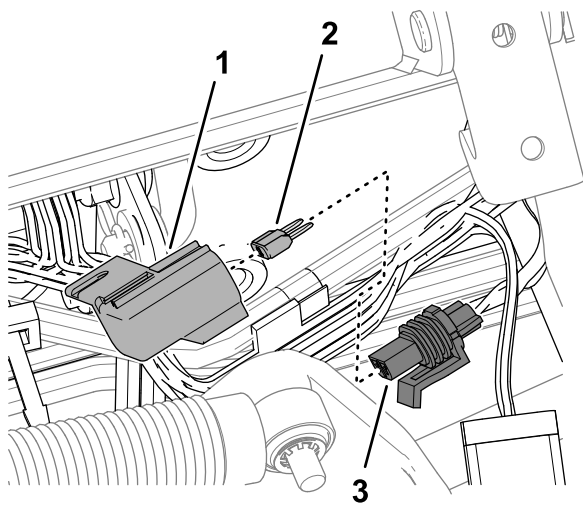

g378242

Figura 135

- | | |
|------------------------------------|--|
| <p>1. Capac</p> <p>2. Sigurană</p> | <p>3. Suport pentru sigurane
(etichetat 10 A FUSE
TELEMATIC PWR)</p> |
|------------------------------------|--|
-
4. Îndepărtai sigurană din suportul pentru sigurane.
 5. Montați o sigurană de același tip și cu același amperaj.
 6. Montați capacul pe suportul pentru sigurană în linie.
 7. Coborâți și blocați scaunul; consultați [Înclinarea scaunului \(Pagină 57\)](#).

Întreținerea sistemului de angrenaj

Verificarea presiunii din anvelope

Interval de service: Înainte de fiecare folosință sau zilnic

Important: Mențineți presiunea recomandată în toate anvelopele pentru a asigura o calitate de tăiere constantă și o performanță adecvată a mâinii. Asigurați o umflare corespunzătoare a anvelopelor.

1. Pregătiți mâna pentru întreținere; consultați [Pregătirea pentru întreținere \(Pagină 56\)](#).

2. Măsurăți presiunea aerului din anvelope.

Notă: Valoarea presiunii corecte a aerului din anvelope este cuprinsă între 0,83 și 1,03 bar.

3. Dacă este necesar, adăugați sau evacuați aer din anvelope.
4. Repetați pașii 2 și 3 pentru celelalte anvelope.

Verificarea cuplului prizoanelor

Interval de service: După prima oră

După primele 10 ore

La intervale de 250 de ore

⚠ ATENȚIE

Nerespectarea cuplului adecvat de strângere a prizoanelor poate duce la vătămări personale.

Aplicați cuplul adecvat de strângere a prizoanelor.

1. Pregătiți mâna pentru întreținere; consultați [Pregătirea pentru întreținere \(Pagină 56\)](#).
2. Strângeți prizoanele la un cuplu de 94 - 122 Nm.

Reglarea unității de traciune pentru poziția Neutră

Important: Mâna nu trebuie să se deplaseze când este eliberată pedala de traciune (în poziția NEUTRĂ). Dacă mâna se deplasează, reglați pompa de traciune după cum urmează:

1. Pregătiți mâna pentru întreținere; consultați [Pregătirea pentru întreținere \(Pagină 56\)](#).

- Ridicai partea din față a mainii până când ambele anvelope față nu se mai află pe sol i sprijinii maina cu cricuri, consultai [Specificații \(Pagină 29\)](#) i [Amplasarea punctelor de ridicare pe cric \(Pagină 57\)](#).
- Din partea inferioară a mainii i din partea dreaptă a pompei de traciune, slăbii contrapiulița care fixează urubul de reglare pentru revenirea în poziia neutră ([Figura 136](#)).



Figura 136

g375898

- urub de reglare revenire 3. Pompă de traciune poziie neutră
- Contrapiuliță

⚠ ATENȚIE

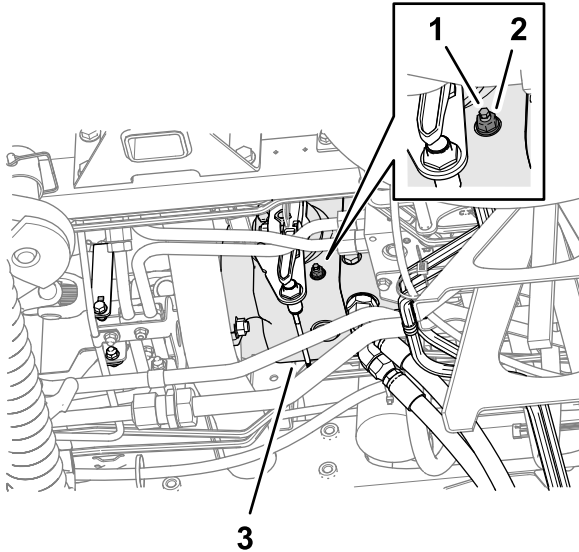
Motorul trebuie să fie în funcțiune pentru a fi efectuată reglarea finală a camei de reglare a traciunii. Acest proces poate cauza vătămări personale.

inei mâinile, picioarele, faa i alte părți ale corpului departe de toba de eapament, alte părți fierbini ale motorului i orice piese rotative.

- Pornii motorul i eliberai frâna de parcare.
- Rotii urubul de reglare pentru revenirea în poziie neutră în orice direcie, până când roile nu se mai rotesc.
- Strângeți contrapiulița la un cuplu de 22 Nm.
- Opriți motorul și scoateți cheia.
- Îndepărtați cricurile i coborâi maina pe sol.
- Efectuai un test cu maina pentru a vă asigura că nu se deplasează atunci când pedala de traciune este în poziia NEUTRĂ.

Verificarea alinierii roilor spate

Interval de service: La intervale de 800 de ore—Verificai alinierea roilor spate.

- Rotii volanul astfel încât roile spate să fie orientate drept în față.
- Pregătiți maina pentru întreținere; consultai [Pregătirea pentru întreținere \(Pagină 56\)](#).
- La înălțimea osiei, măsurați distanța de la centru la centru în față i în spatele roilor viratoare.

Notă: Alinierea roilor spate este corectă dacă diferența între măsurătorile pentru partea din față i partea din spate este de 6 mm sau mai mică. ([Figura 137](#)).



Figura 137

G009169

g009169

- Partea din față a unității de traciune
- 6 mm sau mai puțin față de partea din spate a roilor
- Distanță de la centru la centru

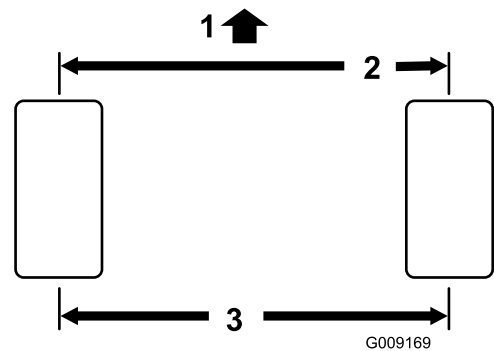
- Dacă diferența este mai mare de 6 mm, reglai alinierea roilor spate; consultai [Reglarea alinierii roilor spate \(Pagină 72\)](#).

Reglarea alinierii roilor spate

- Slăbiți contrapiulița de la fiecare capăt al tije ([Figura 138](#)).

Notă: Capătul tije cu canelură exterioară este un filet pe partea stângă.



Figura 138

1. Contrapiuliță
2. Tija
3. Faeta de strângere

2. Rotii tija utilizând faeta de strângere a cheii.
3. La înălțimea osiei, măsoară distanța de la centru la centru în față și în spatele roților viratoare.

Notă: Alinierea roților spate este corectă dacă diferența între măsurătorile pentru partea din față și partea din spate este de 6 mm sau mai mică.

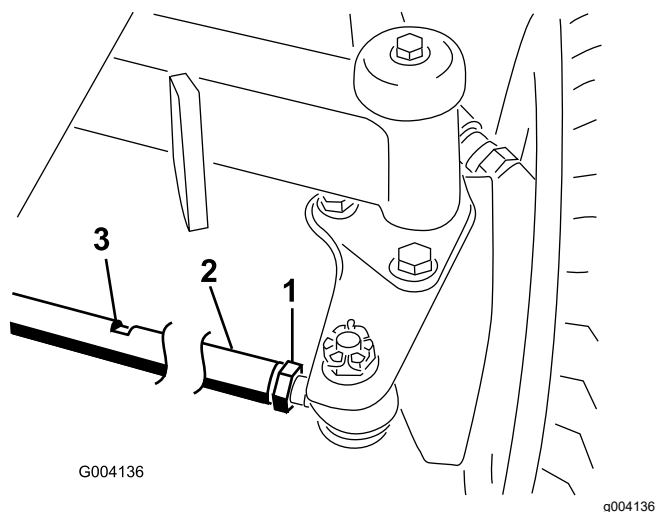
4. Repetați pașii 2 și 3 dacă este necesar.
5. Strângeți contrapiulițele.

Întreținerea sistemului de răcire

Sigurana sistemului de răcire

- Ingerarea lichidului de răcire a motorului poate provoca otrăvire; a nu se lăsa la îndemâna copiilor și animalelor de companie.
- Descărcarea lichidului de răcire fierbinte sub presiune sau atingerea unui radiator fierbinte și a pieselor din jur poate provoca arsuri grave.
 - Lăsați întotdeauna motorul să se răcească cel puțin 15 minute înainte de a scoate capacul radiatorului.
 - Utilizați o lavetă când deschideți capacul radiatorului și deschideți capacul încet pentru a permite ieșirea aburului.

Specificaiile lichidului de răcire

Rezervorul de lichid de răcire este umplut din fabrică cu o soluție 50/50 de apă și lichid de răcire cu durată de viaă prelungită pe bază de etilenglicol.

Important: Utilizați doar lichide de răcire disponibile în comer, care îndeplinesc specificațiile enumerate în Tabelul cu standardele pentru lichidul de răcire cu durată de viaă extinsă.

Nu utilizați pentru maină lichid de răcire convențional (verde) cu tehnologia acizilor anorganici (IAT). Nu amestecați lichid de răcire convențional cu lichid de răcire cu durată de viaă prelungită.

Tabel pentru tipul de lichid de răcire

Lichid de răcire pe bază de etilenglicol	Tip de inhibitor de coroziune
Antigel cu durată de viaă prelungită	Tehnologia acizilor organici (OAT)

Important: Nu vă bazați pe culoarea lichidului de răcire pentru a identifica diferența dintre lichidul de răcire convențional (verde) cu tehnologia acizilor anorganici (IAT) și lichidul de răcire cu durată de viaă prelungită.

Producătorii de lichid de răcire pot colora lichidul de răcire cu durată de viaă prelungită într-una dintre următoarele culori: rou, roz, portocaliu, galben, albastru, turcoaz, violet și verde. Folosiți lichid de răcire care îndeplinește specificațiile din Tabelul cu standardele pentru lichidul de răcire cu durată de viaă prelungită.

Standarde pentru lichidul de răcire cu durată de viaă prelungită

Standarde pentru lichidul de răcire cu durată de viaă prelungită (cont'd.)

ATSM International	SAE International
D3306 i D4985	J1034, J814 i 1941

Important: Concentraia lichidului de răcire trebuie să fie dată de un amestec 50/50 de lichid de răcire i apă.

- **De preferat:** atunci când diluai lichidul de răcire concentrat, amestecai-l cu apă distilată.
- **Opiune preferată:** dacă nu este disponibilă apă distilată, utilizezi un lichid de răcire preamestecat în locul unui lichid de răcire concentrat.
- **Cerină minimă:** Dacă nu avei la dispoziie apă distilată sau lichid de răcire preamestecat, amestecai lichidul de răcire concentrat cu apă potabilă, curată.

Verificarea nivelului lichidului de răcire

⚠ AVERTISMENT

Dacă motorul a funcționat, pot fi scăpări de lichid de răcire sub presiune i fierbinte, care pot provoca arsuri.

- **Nu deschidei capacul radiatorului atunci când motorul este pornit.**
- **Utilizai o lavetă când deschidei capacul radiatorului i deschidei capacul încet pentru a permite ieirea aburului.**

Capacitate rezervor lichid de răcire: 6,6 l

1. Pregătii maina pentru întreținere; consultai [Pregătirea pentru întreținere \(Pagină 56\)](#).
2. Deschidei capota; consultai [Deschiderea capotei \(Pagină 56\)](#).
3. Verificai nivelul lichidului de răcire din rezervor ([Figura 139](#)).

Notă: Nivelul lichidului de răcire este corect dacă atinge marcajul pentru rece de pe partea laterală a rezervorului atunci când motorul este rece i marcajul pentru fierbinte, atunci când motorul este fierbinte.



Figura 139

g378285

1. Capac (rezervor lichid de răcire)
2. Marcaj motor fierbinte pentru lichidul de răcire
3. Marcaj motor rece pentru lichidul de răcire

4. Dacă nivelul lichidului de răcire este scăzut, îndepărtați capacul rezervorului lichidului de răcire până când nivelul de lichid este la marcajul rece (pentru un motor rece) sau la marcajul fierbinte (pentru un motor fierbinte).

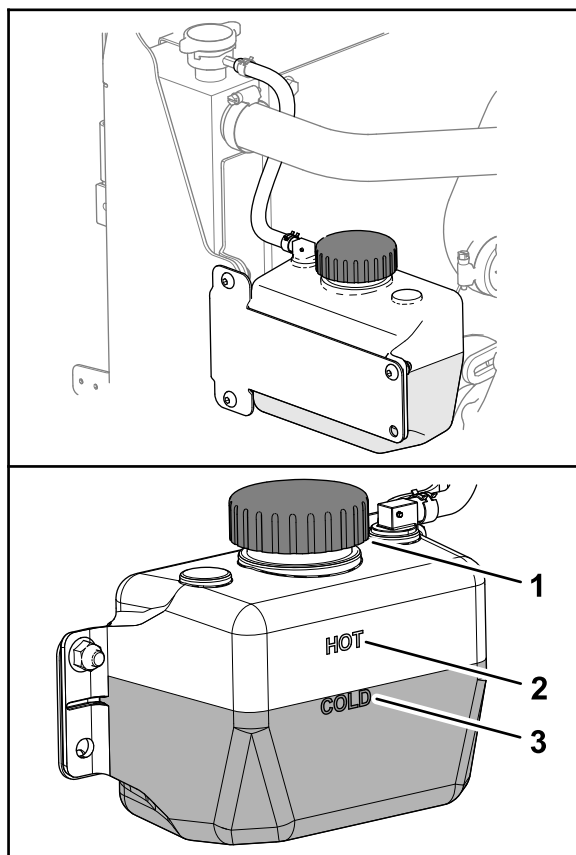
Notă: Nu umpleți excesiv rezervorul de expansiune cu lichid de răcire.

5. Montați capacul rezervorului de lichid de răcire.
6. Închideți i blocați capota; consultai [Închiderea capotei \(Pagină 56\)](#).

Îndepărtarea reziduurilor din sistemul de răcire

Interval de service: Înainte de fiecare folosință sau zilnic (mai frecvent în condiții de mediu cu multă murdărie).

La intervale de 100 de ore—Verificai furtunurile sistemului de răcire.

La fiecare 2 ani—Purjai i înlocuiți lichidul sistemului de răcire.

1. Pregătiți mâna pentru întreținere; consultați [Pregătirea pentru întreținere \(Pagină 56\)](#).
2. Deschideți capota; consultați [Deschiderea capotei \(Pagină 56\)](#).
3. Curățați cu atenție toate reziduurile din zona motorului.
4. Închideți și blocați capota; consultați [Închiderea capotei \(Pagină 56\)](#).
5. Deblocați ecranul spate și deschideți-l prin pivotare ([Figura 140](#)).



Figura 140

1. Element de fixare
2. Ecran spate

6. Curățați perfect ecranul cu aer comprimat.
7. Rotiți spre interior cele 2 elemente de fixare ale răcitorului de ulei și înclinați răcitorul de ulei ([Figura 141](#)).

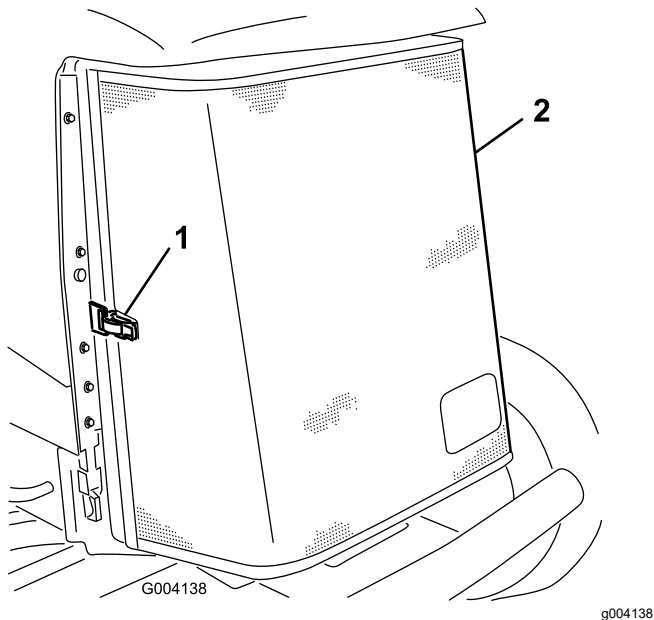

Figura 141

1. Răcitor de ulei
2. Elemente de fixare răcitor de ulei

8. Curățați perfect ambele părți ale răcitorului de ulei și ale radiatorului ([Figura 142](#)) cu aer comprimat.

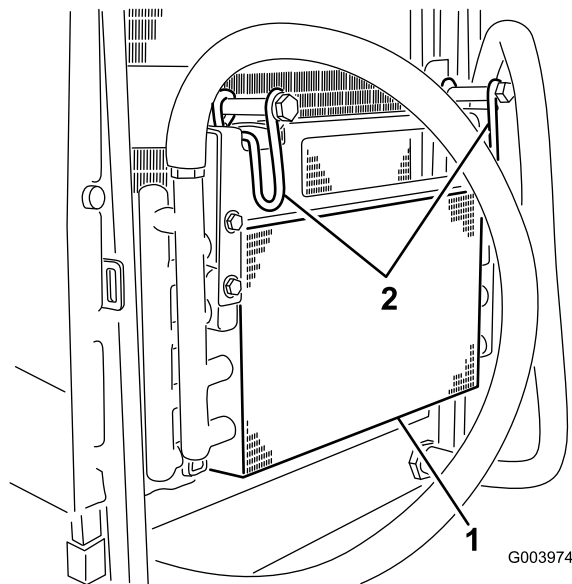

Figura 142

1. Radiator

9. Ridicați răcitorul de ulei și fixați-l cu cele 2 elemente de fixare.
10. Închideți și blocați ecranul.

Întreținerea frânei

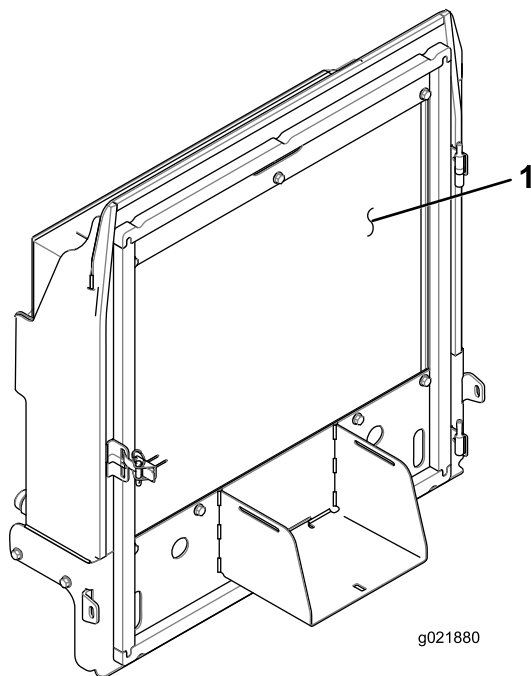
Reglarea frânelor de parcare

Reglai frânele de serviciu atunci când pedala de frână are o cursă liberă mai mare de 13 mm sau dacă frânele patinează. Cursa liberă este distanța pe care se micșorează pedala de frână înainte de a simți rezistența la frânare.

1. Pregătește mâna, consultă [Pregătirea pentru întreținere \(Pagină 56\)](#).
2. Eliberează frâna de parcare.
3. Utilizează jocul motorului roii pentru a balansa tamburii înainte și înapoi pentru a vă asigura că tamburii au o cursă liberă înainte și după reglare.
4. Apăsă ușor pedala de frână; măsoară distanța pe care se deplasează pedala fără a întâmpina rezistență ([Figura 143](#)).

Notă: Reglai frânele atunci când pedala de frână are o cursă liberă mai mare de 2,5 cm ([Figura 143](#)) sau când este necesară o forță de apăsare mai mare pentru frâna de parcare.



Figura 143

1. Cursă liberă

5. Pentru a reduce cursa liberă a pedalei de frână, slăbește contrapiulițele față de pe capătul filetat al fiecărui cablu de frână ([Figura 144](#)).

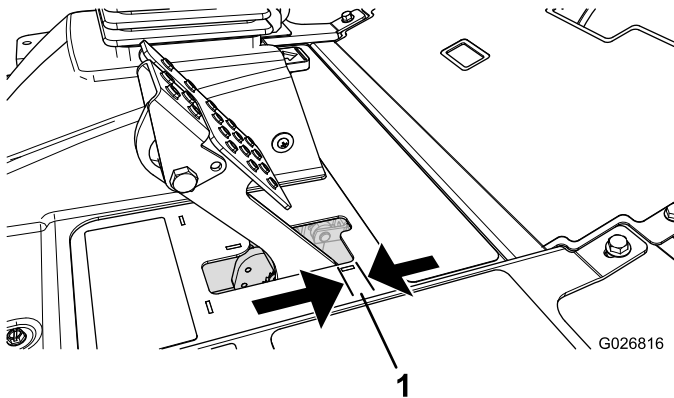

Figura 144

1. Contrapiulița cablu față
2. Contrapiulița cablu spate (cablu de frână)

6. Strângeți piulițele din spate pentru a deplasa cablul spre spate până când pedalele de frână au o cursă liberă de 6 până la 13 mm ([Figura 143](#)), înainte ca frâna de parcare să blocheze roile.
7. Strângeți contrapiulițele frontale, asigurându-vă că ambele cabluri acționează frânele simultan.

Notă: Asigurați-vă că conducta cablului nu se rotește în timpul procedurii de strângere a contrapiulițelor.

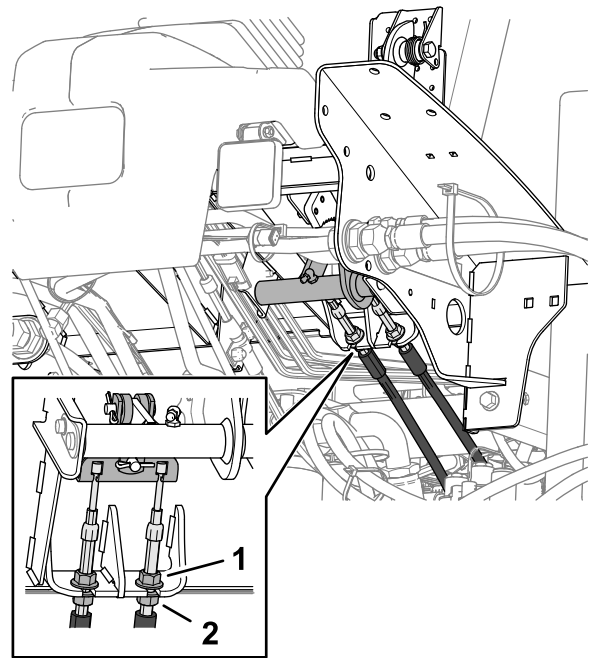
Reglarea clișetului frânei de parcare

Dacă frâna de parcare nu se cuplează și nu rămâne în poziție, este necesară o ajustare a clișetului de frână.

1. Pregătește mâna, consultă [Pregătirea pentru întreținere \(Pagină 56\)](#).
2. Slăbește cele 2 uruburi care fixează clișetul frânei de parcare pe cadru ([Figura 145](#)).



Figura 145

- | | |
|------------------|--------------------------------|
| 1. Cabluri frână | 3. Clichet frână de parcare |
| 2. Șuruburi (2) | 4. Element de reinere a frânei |

3. Apăsai pedala frânei de parcare în față până când elementul de reinere a frânei se cuplează complet pe clichetul de frână (Figura 145).
4. Strângeți cele 2 uruburi care blochează reglarea.
5. Apăsai pedala de frână pentru a elibera frâna de parcare.
6. Verificați reglarea și efectuați o aciune conform cerinelor.

Întreținerea bandei

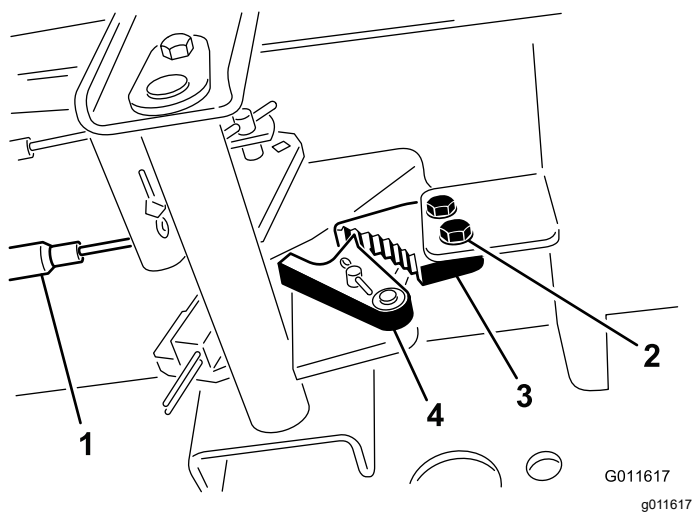
Tensionarea curelei alternatorului

Interval de service: După primele 8 ore—Verificați starea și tensionarea curelei alternatorului.

La intervale de 100 de ore—Verificați starea și tensionarea curelei alternatorului.

1. Pregătiți mâna pentru întreținere; consultați [Pregătirea pentru întreținere \(Pagină 56\)](#).
2. Deschideți capota; consultați [Deschiderea capotei \(Pagină 56\)](#).
3. Verificați tensiunea curelei alternatorului apăsând (Figura 146) la mijlocul distanței între alternator și fuliile arborelui cotit cu o forță de 10 kg.

Notă: Cureaua ar trebui să prezinte o deflexie de 11 mm. Dacă deflexia este incorectă, treceți la pasul 4. Dacă tensiunea curelei este corectă, săriți la pasul 7.



Figura 146

- | | |
|--------------------|---------------|
| 1. urub de montare | 2. Alternator |
|--------------------|---------------|

4. Slăbiți urubul care fixează alternatorul pe suport și urubul de pivotare a alternatorului. (Figura 146)
5. Introduceți un levier între alternator și motor și deplasați alternatorul spre exterior.
6. Atunci când cureaua este tensionată conform descrierii de la pasul 3, strângeți uruburile care fixează alternatorul pe suport și urubul de pivotare a alternatorului.
7. Închideți și blocați capota; consultați [Închiderea capotei \(Pagină 56\)](#).

Întreținerea sistemului hidraulic

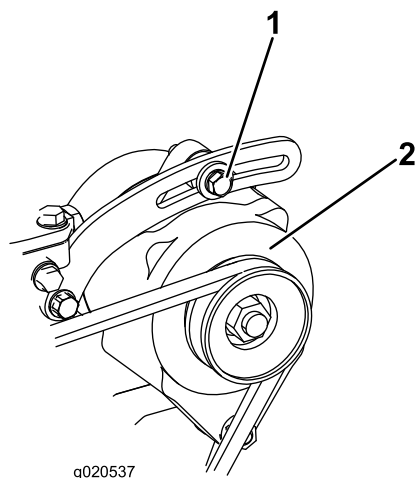
Siguranță privind sistemul hidraulic

- Apelai imediat la un medic în cazul în care uleiul hidraulic intră în contact cu pielea. Uleiul care pătrunde în piele trebuie să fie eliminat chirurgical în interval de câteva ore de un medic.
- Asigurai-vă că toate furtunurile i conductele cu ulei hidraulic sunt în stare bună i toate racordurile i fittingurile hidraulice sunt etane înainte de a presuriza sistemul hidraulic.
- inei faa i alte părți ale corpului la distanță de infiltrații sau duze care pulverizează ulei hidraulic sub presiune.
- Utilizai carton sau hârtie pentru a detecta scurgerile de ulei hidraulic.
- Depresurizai în siguranță sistemul hidraulic înainte de orice intervenție asupra acestuia.

Specificaiile uleiului hidraulic

Rezervorul este umplut din fabrică cu ulei hidraulic de înaltă calitate. Verificai nivelul uleiului hidraulic înainte de a porni motorul i zilnic după aceea; consultai [Verificarea nivelului de ulei hidraulic \(Pagină 78\)](#).

Lichid hidraulic recomandat: lichid hidraulic cu durată extinsă de viață Toro PX; disponibil în recipiente de 19 l sau în bidoane de 208 l.

Notă: O maină care utilizează lichidul de înlocuire recomandat necesită schimbări mai puin frecvente de lichid i de filtru.

Lichide hidraulice alternative: Dacă lichidul hidraulic cu durată de viață extinsă Toro PX nu este disponibil, putei utiliza un alt lichid hidraulic convenional, pe bază de petrol, cu specificații care se încadrează în intervalul menționat pentru toate următoarele proprietăți ale materialelor i care îndeplinesc standardele din industrie. Nu utilizați lichide sintetice. Consultați-vă cu distribuitorul de lubrifiant pentru a identifica un produs satisfăcător.

Notă: Toro nu își asumă răspunderea pentru daunele provocate de utilizarea unor produse necorespunzătoare; prin urmare, utilizați doar produse de la producători consacrați, care garantează pentru recomandările furnizate.

Ulei hidraulic anti-uzură cu indice de vâscozitate ridicat/punct de curgere scăzut, ISO VG 46

Proprietăți produs:

Vâscozitate, ASTM D445	cSt la 40 °C: 44 - 48
Indice de vâscozitate ASTM D2270	140 sau superior
Punct de curgere, ASTM D97	-37°C - -45 °C
Specificaii pentru industrie:	Eaton Vickers 694 (I-286-S, M-2950-S/35VQ25 sau M-2952-S)

Notă: Multe uleiuri hidraulice sunt aproape incolore, detectarea scurgerilor fiind dificilă. Un aditiv colorant rou pentru uleiul hidraulic este disponibil în flacoane de 20 ml. Un flacon este suficient pentru 15 până la 22 litri de ulei hidraulic. Nr. piesă de comandă 44-2500 de la un distribuitor autorizat Toro.

Important: Lichidul hidraulic biodegradabil sintetic Toro Premium este singurul lichid sintetic biodegradabil aprobat de Toro. Acest lichid este compatibil cu elastomerii utilizați în sistemele hidraulice Toro i este potrivit pentru un interval vast de temperaturi. Acest lichid este compatibil cu uleiurile minerale convenionale, dar pentru biodegradabilitate i performanță maximă, sistemul hidraulic trebuie spălat complet de lichidul convenional. Uleiul este disponibil la distribuitorul autorizat Toro în containere de 19 l sau butoaie de 208 l.

Verificarea nivelului de ulei hidraulic

Interval de service: Înainte de fiecare folosință sau zilnic

Rezervorul este umplut din fabrică cu ulei hidraulic de înaltă calitate. Cel mai bun moment pentru a verifica uleiul hidraulic este atunci când uleiul este rece. Maina ar trebui să fie în configurația de transport.

1. Pregătiți maina pentru întreținere; consultați [Pregătirea pentru întreținere \(Pagină 56\)](#).
2. Curățați zona din jurul buonului i a capacului rezervorului de ulei hidraulic ([Figura 147](#)).



Figura 147

1. Marcaj Plin (jojă) 2. Marcaj Adăugare (jojă)

- Îndepărtați capacul/joja de la buon și tergeți cu o lavetă curată.
- Introduceți joja în buon, apoi scoateți-o și verificați nivelul de ulei.

Notă: Nivelul uleiului trebuie să se situeze în intervalul de funcționare de pe jojă.

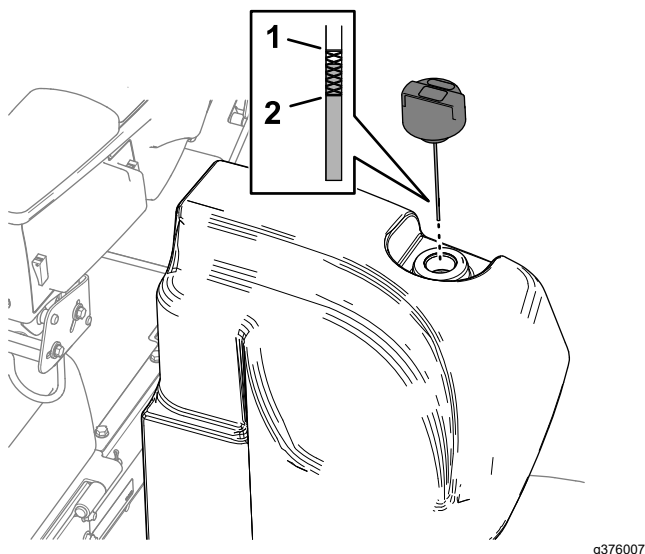
Important: Nu umpleți excesiv rezervorul.

- Dacă nivelul este scăzut, adăugați cantitatea corespunzătoare pentru a ridica nivelul până la marcajul Plin.
- Amplasai capacul/joja la buon.

Verificarea conductelor și furtunurilor hidraulice

Interval de service: Înainte de fiecare folosință sau zilnic

Verificați conductele hidraulice și furtunurile pentru scurgeri, conducte răsucite, suporturi de montare slăbite, urme de uzură, fitinguri slăbite, deteriorare din cauza condițiilor meteo sau a acțiunii substanțelor chimice. Efectuați toate reparațiile necesare înainte de utilizare.

Înlocuirea filtrelor hidraulice

Interval de service: La intervale de 1.000 de ore—**Dacă utilizați uleiul hidraulic recomandat**, schimbați filtrul hidraulic de retur și filtrul hidraulic de încărcare.

La intervale de 800 de ore—**Dacă nu utilizați uleiul hidraulic recomandat sau ai umplut vreodată rezervorul cu un ulei alternativ**, schimbați filtrul hidraulic de retur și filtrul hidraulic de încărcare.

Important: Utilizarea oricăror alte filtre poate anula garanția pentru unele componente.

Înlocuirea filtrului de retur

Sistemul hidraulic este echipat cu un indicator de service pentru filtrul de retur (Figura 148). Puteți vedea indicatorul de service al filtrului prin orificiul din placa de podea. Cu motorul operând la temperatura de funcționare, verificați culoarea indicatorului după cum urmează:

- Verde indică un debit normal al lichidului hidraulic prin filtru.
- Rou indică un filtru colmatat. Înlocuiți filtrul de retur.



Figura 148

1. Indicator de restricție a filtrului hidraulic

- Pregătiți mâna pentru întreținere; consultați [Pregătirea pentru întreținere \(Pagină 56\)](#).
- În partea din față a mâinii, așezați o tavă de golire sub filtrul de retur (Figura 149).

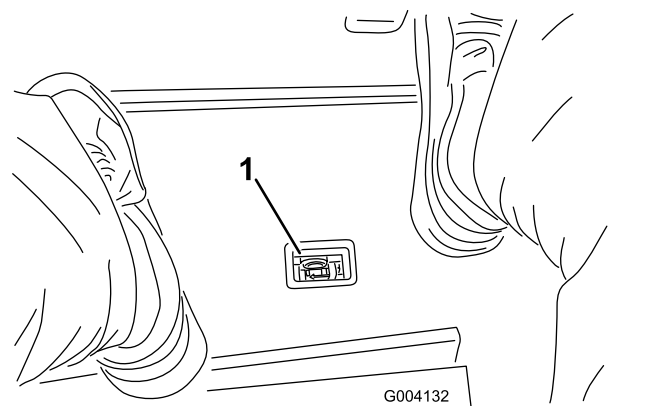

Figura 149

1. Filtru retur 2. Cap filtru

g376340

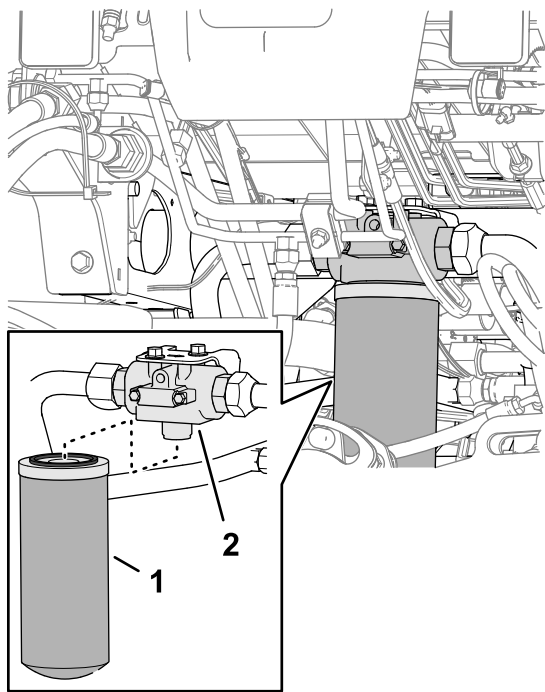

Figura 150

g376339

1. Cap filtru 2. Filtru încărcare

3. Îndepărtați filtrul.
4. tergeți zona de montarea a capului filtrului.
5. Aplicați un strat subțire de ulei hidraulic specificat pe garnitura noului filtru de retur.
6. Montați manual filtrul pe capul filtrului, până când garnitura intră în contact cu suprafața de montare, apoi rotiți filtrul încă o jumătate de tură.

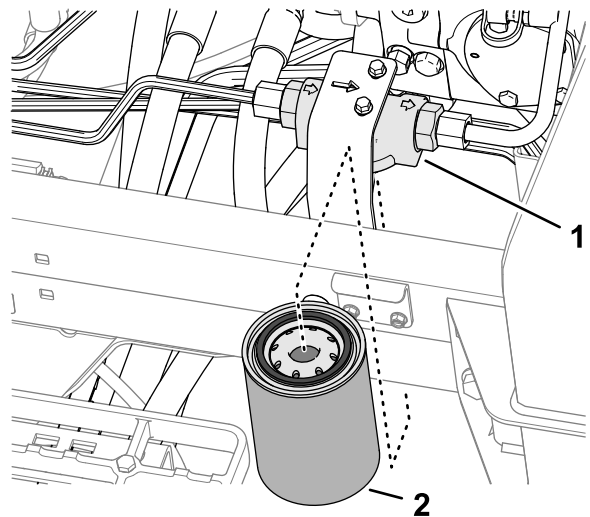
4. Îndepărtați filtrul.
5. tergeți zona de montarea a capului filtrului.
6. Aplicați un strat subțire de ulei hidraulic specificat pe garnitura noului filtru de încărcare.
7. Montați manual filtrul pe capul filtrului, până când garnitura intră în contact cu suprafața de montare, apoi rotiți filtrul încă o jumătate de tură.
8. Coborâți și blocați scaunul; consultați [Coborârea scaunului \(Pagină 57\)](#).

Înlocuirea filtrului de încărcare

1. Pregătiți mâna pentru întreținere; consultați [Pregătirea pentru întreținere \(Pagină 56\)](#).
2. Înclinați scaunul; consultați [Înclinarea scaunului \(Pagină 57\)](#).
3. În partea stângă a mâinii, așezați o tavă de golire sub filtrul de încărcare ([Figura 150](#)).

Verificarea existenței scurgerilor

1. Porniți motorul și lăsați-l să funcționeze timp de aproximativ 2 minute pentru a elimina aerul din sistemul hidraulic.
2. Opriți motorul, scoateți cheia și verificați dacă filtrul de retur și cel de încărcare prezintă scurgeri.

Notă: Remediază toate scurgerile de ulei hidraulic.

Capacitatea uleiului hidraulic

30 l; consultați [Specificaiile uleiului hidraulic \(Pagină 78\)](#)

Înlocuirea uleiului hidraulic

Interval de service: La intervale de 2.000 de ore—**Dacă utilizai uleiul hidraulic recomandat**, înlocuiește uleiul hidraulic.

La intervale de 800 de ore—**Dacă nu utilizai uleiul hidraulic recomandat sau dacă ai umplut rezervorul cu un ulei alternativ**, înlocuiește uleiul hidraulic.

Dacă uleiul este contaminat, contactați distribuitorul Toro deoarece sistemul trebuie purjat. Uleiul contaminat are un aspect lăptos sau negru în comparație cu uleiul curat.

1. Pregătiți mâna pentru întreținere; consultați [Pregătirea pentru întreținere \(Pagină 56\)](#).
2. Așezați o tavă de golire de mari dimensiuni sub fittingul drept (Figura 151) al rezervorului de ulei hidraulic; consultați [Capacitatea uleiului hidraulic \(Pagină 80\)](#).



Figura 151

g377036

1. Fiting drept (rezervor ulei hidraulic)
 2. Furtun (scurgere carcasă)
 3. Filtru retur
3. Deconectați furtunul de scurgere a carcasei de la fittingul drept și permiteți golirea rezervorului.
 4. Atunci când uleiul hidraulic nu se mai scurge din rezervor, montați furtunul de scurgere.
 5. Umpleți rezervorul cu uleiul hidraulic specificat; consultați [Specificaiile uleiului hidraulic \(Pagină 78\)](#) și [Capacitatea uleiului hidraulic \(Pagină 80\)](#).
- Important:** Utilizați doar uleiurile hidraulice specificate. Alte tipuri de ulei pot cauza deteriorarea sistemului.
6. Montați capacul rezervorului.
 7. Porniți motorul și utilizați toate comenzile hidraulice pentru a distribui uleiul hidraulic în întregul sistem.

Întreținerea sistemului unităii de tăiere

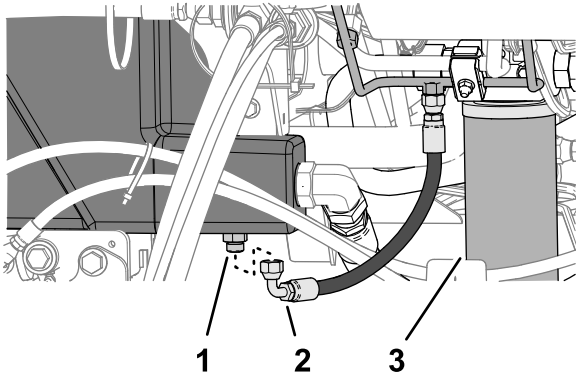
Sigurana lamei

O lamă sau un contracuțit uzate sau deteriorate s-ar putea rupe, iar o bucată ar putea fi proiectată spre dumneavoastră sau alte persoane, cauzând vătămări corporale grave sau deces.

- Verificai lamele i contracuțitele periodic pentru a determina urme de uzură sau de deteriorări.
- Verificai lamele cu grijă. Purtați mănuși i efectuați cu grijă lucrările de service asupra acestora. Trebuie doar să înlocuiți sau să ascuiți lamele i contracuțitele; nu le îndreptați sau sudai niciodată.
- În cazul mainilor cu mai multe unități de tăiere, aveți grijă când rotiți o unitate de tăiere; acest lucru poate duce la rotirea cilindrilor altor unități de tăiere.

Verificarea contactului dintre cilindru i contracuit.

Interval de service: Înainte de fiecare folosință sau zilnic

Verificai contactul dintre contracuit i cilindru, chiar dacă în trecut calitate tăierii a fost acceptabilă. Trebuie să existe un contact ușor de-a lungul întregii lungimi a cilindrului i contracuitului (consultați Reglarea cilindrului în conformitate cu contracuitul din *Manualul operatorului* unității de tăiere).

Ascuirea unităților de tăiere

⚠ ATENȚIE

Contactul cu unitățile de tăiere sau alte piese mobile poate duce la vătămare personală.

- **Țineți degetele, mâinile și îmbrăcămintea la distanță față de unitățile de tăiere sau alte piese mobile.**
- **Nu încercați niciodată să rotiți unitățile de tăiere cu mâna sau cu piciorul, atunci când motorul este în funcțiune.**

Notă: Instrucțiuni i proceduri suplimentare privind ascuirea sunt disponibile în Informațiile de bază privind mașinile de tuns iarba cu cilindru Toro (cu instrucțiuni de ascuire), formularul 09168SL.

Pregătirea mașinii

1. Pregătiți maina pentru întreținere; consultați [Pregătirea pentru întreținere \(Pagină 56\)](#).

2. Deplasați comutatorul de activare/dezactivare în poziția DEZACTIVARE.
3. Efectuați reglajele inițiale pentru cilindru i contracuit, aferente ascuirii, pentru toate unitățile de tăiere pentru care veți efectua ascuirea; consultați *Manualul operatorului* unității de tăiere.
4. Deblocați i ridicați scaunul pentru a avea acces la colectorul mainii de tuns iarba ([Figura 152](#)).



Figura 152

1. Maneta de ascuire (poziția de ascuire - unități de tăiere față)
 2. Maneta de ascuire (poziția de ascuire - unități de tăiere spate)
 3. Colector maină de tuns iarba
-
5. Deplasați maneta de ascuire în poziția R (de ascuire) ([Figura 152](#)).

Notă: Selectați fie maneta de ascuire față, maneta de ascuire spate sau ambele manete de ascuire pentru a controla care unități de tăiere vor fi ascuite. Atunci când efectuați ascuirea, unitățile de tăiere față lucrează împreună, iar unitățile de tăiere spate lucrează împreună.

Suprapunerea cilindrilor i contracuitului

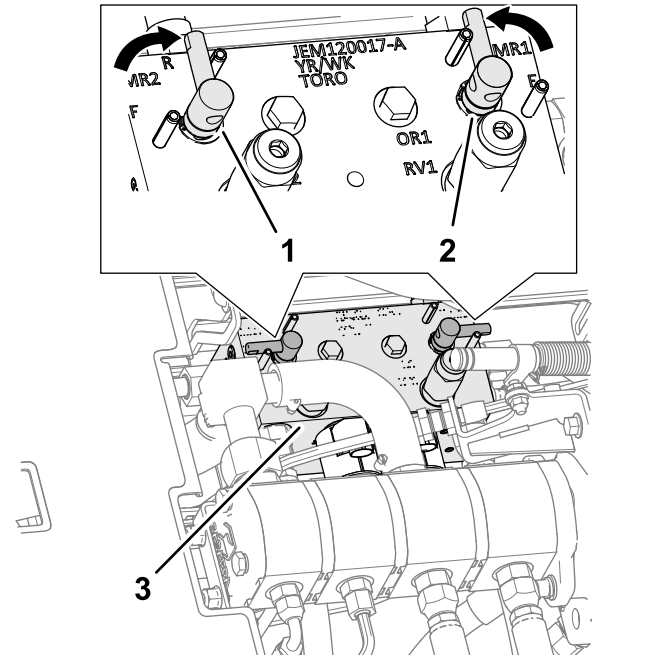
⚠ PERICOL

Modificarea turaiei motorului în timpul ascurii poate duce la blocarea cilindrilor.

- Nu modificai niciodată turaia motorului în timpul ascurii.
 - Efectuai ascurirea doar când motorul este la ralanti.
1. Porniți motorul și lăsați-l să funcționeze la ralanti la turaia scăzută.
 2. Cu maneta de transport/cosit în poziția COSIT, deplasați comutatorul de activare/dezactivare în poziția ACTIVARE. Deplasați maneta de ridicare/coborâre a lamei de cosit în față pentru a începe operațiunea de ascurire pentru cilindrii selectați.
 3. Aplicați compus de suprapunere cu o perie cu mâner lung.

⚠ PERICOL

Atingerea unităților de tăiere în timp ce acestea se mică poate duce la vătămări personale.

Pentru a evita vătămările personale, asigurați-vă că vă aflați la o distanță sigură față de unitățile de tăiere, înainte de a continua.

Important: Nu utilizați niciodată o perie cu mâner scurt.

4. Dacă cilindrii se blochează sau încep să funcționeze necorespunzător în timpul ascurii, selectați o viteză mai mare a cilindrilor până când viteza devine stabilă, apoi readuceți cilindrii la viteza dorită.
5. Dacă este necesar să efectuați reglaje asupra unităților de tăiere în timpul ascurii, respectați următorii pași:
 - A. Deplasați maneta de ridicare/coborâre a lamei de cosit spre spate și deplasați comutatorul de activare/dezactivare în poziția DEZACTIVARE.
 - B. Opriți motorul și scoateți cheia.
 - C. Reglarea la unitățile de tăiere.
 - D. Repetați pașii de la 1 la 3.
6. Repetați pașii 3 pentru alte unități de tăiere pe care doriți să le asculi.

Finalizarea ascurii

1. Deplasați maneta de ridicare/coborâre a lamei de cosit spre spate și deplasați comutatorul de activare/dezactivare în poziția DEZACTIVARE.
2. Opriți motorul și scoateți cheia.
3. Deplasați manetele de ascurire în poziția F (de cosit) (Figura 153).

Important: Dacă nu deplasați manetele de ascurire în poziția F (de cosit) după ascurire, unitățile de tăiere nu vor funcționa corespunzător.



Figura 153

g377117

4. Coborâți și blocați scaunul operatorului; consultați [Coborârea scaunului \(Pagină 57\)](#).
5. Îndepărtați prin spălare compusul de suprapunere de pe unitățile de tăiere.
6. Pentru o margine de tăiere mai bună, piliți latura frontală a contracuitului după finalizarea operațiunii de suprapunere.

Notă: Acest lucru va îndepărta orice bavuri sau asperități care se pot forma pe marginea de tăiere.

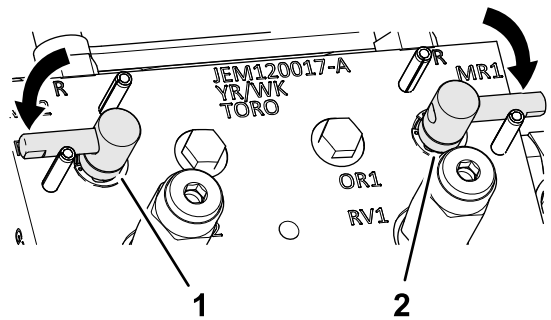
Întreținerea asiului

Verificarea centurii de siguranță

Interval de service: Înainte de fiecare folosință sau zilnic

1. Verificai centura de siguranță pentru a descoperi urme de uzură, tăieturi și alte deteriorări. Înlocuiește centura (centurile) de siguranță dacă vreă componentă nu funcționează corect.
2. Curăță centura de siguranță, după cum este necesar.

Întreținere extinsă

asiu i motor

Interval de service: La fiecare 2 ani—Înlocuiește furtunurile hidraulice.

La fiecare 2 ani—Înlocuiește furtunurile pentru lichidul de răcire.

La fiecare 2 ani—Purjă și înlocuiește lichidul de răcire.

Curățare

Spălarea mainii

Spălăi maina dacă este necesar, folosind doar apă sau cu un detergent delicat. Putei folosi o lavetă pentru a spăla maina.

Important: Nu folosii apă salmastră sau refolosită pentru a curăa maina.

Important: Nu folosii echipamente de spălat cu jet de mare presiune pentru a spăla maina. Echipamentele de spălat cu jet de mare presiune pot deteriora sistemul electric, pot desprinde autocolante importante sau pot îndepărta lubrifianul necesar din punctele de frecare. Evitai utilizarea excesivă a apei în apropierea panoului de comandă, motorului și bateriei.

Important: Nu spălăi maina cu motorul pornit. Acest lucru poate duce la deteriorări în interiorul motorului.

Depozitare

Depozitarea în siguranță

- Înainte de a părăsi poziia operatorului, realizezi următorii pași:
 - Parcai maina pe o suprafață uniformă.
 - Decuplează și coborâi unitățile de tăiere.
 - Cuplai frâna de parcare.
 - Oprii motorul și scoateți cheia.
 - Așteptați până ce toate micările se opresc.
 - Lăsați maina să se răcească înainte de reglarea, repararea, curățarea sau depozitarea acesteia.
- Nu depozitați maina sau recipientul cu combustibil într-o zonă cu o flacără deschisă, scântei sau o lampă martor, precum pe un boiler sau un alt dispozitiv electric.

Pregătirea unității de traciune

1. Parcai maina pe o suprafață uniformă, coborâi unitățile de tăiere, cuplai frâna de parcare, opriți motorul și scoateți cheia.
2. Curăați temeinic unitatea de traciune, unitățile de tăiere și motorul.
3. Verificați presiunea din anvelope; consultați [Verificarea presiunii din anvelope \(Pagină 71\)](#).
4. Verificați dacă toate elementele de fixare sunt slăbite și strângeți-le dacă este necesar.
5. Lubrifiați toate fitingurile de lubrifiere și punctele de articulație. tergeți excesul de lubrifian.
6. Ieșiți uor și utilizați vopsea de retu pe zonele vopsite care sunt zgâriate, ciobite sau ruginite. Reparați orice lovituri ale caroseriei metalice.
7. Reparați bateria și cablurile, după cum urmează; consultați [Siguranță privind sistemul electric \(Pagină 68\)](#):
 - A. Deconectați bornele bateriei de la picioarele de susinere ale bateriei.
 - B. Curăați bateria, bornele și picioarele de susinere cu o perie de sârmă și soluție de bicarbonat de sodiu.
 - C. Acoperii bornele cablului și picioarele de susinere ale bateriei cu lubrifian Grafo 112X (număr piesă Toro 505-47) sau vaselină pentru a preveni coroziunea.
 - D. Încărcați lent bateria la fiecare 60 de zile timp de 24 de ore pentru a preveni sulfatarea plumbului bateriei.

Pregătirea motorului

1. Golește uleiul de motor din baia de ulei și montează bușonul de golire.
2. Îndepărtați și eliminați filtrul de ulei. Montează un filtru de ulei nou.
3. Umpleți motorul cu uleiul de motor specificat.
4. Porniți motorul și lăsați-l să funcționeze la ralanti aproximativ 2 minute.
5. Opreți motorul și scoateți cheia.
6. Clătiți rezervorul de combustibil cu combustibil proaspăt și curat.
7. Fixați toate fittingurile sistemului de alimentare.
8. Curățați bine și întrețineți ansamblul filtrului de aer.
9. Etanșați admisia filtrului de aer și orificiul de evacuare cu bandă rezistentă la intemperii.
10. Verificați protecția împotriva înghețului și adăugați o soluție 50/50 apă și antiîngheț pe bază de etilenglicol, după cum este necesar pentru temperatura minimă estimată în zona dumneavoastră.

Depozitarea bateriei

Dacă depozitați mașina pentru o perioadă mai lungă de 30 de zile, demontați bateria și încărcați-o complet. Depozitați bateria pe un raft sau în maină. Lăsați cablurile deconectate dacă acestea sunt depozitate în maină. Depozitați bateria într-un loc răcoros pentru a evita descărcarea rapidă a acesteia. Pentru a preveni înghețarea bateriei, asigurați-vă că este complet încărcată. Greutatea specifică a unei baterii încărcate complet este între 1.265 și 1.299.

Menționari:

Menționari:

Menționari:

Declaraie de confidenialitate SEE/MB

Utilizarea datelor dumneavoastră cu caracter personal de către Toro

The Toro Company („Toro”) vă respectă intimitatea. Când achiziionai produsele noastre, putem colecta anumite date cu caracter personal care vă aparțin direct de la dumneavoastră sau prin intermediul distribuitorului local Toro. Toro utilizează aceste date pentru a-i îndeplini obligațiile contractuale, cum ar fi înregistrarea garanției dumneavoastră, procesarea revendicării dumneavoastră de garanție sau pentru a vă contacta în cazul rechemării produselor, i în scopul derulării de activități economice legitime, cum ar fi măsurarea gradului de satisfacție a clienților, îmbunătățirea produselor noastre sau oferirea de informații despre produse care v-ar putea interesa. Toro poate partaja informațiile dumneavoastră cu filialele, societățile afiliate, distribuitorii sau alți parteneri de afaceri în legătură cu aceste activități. De asemenea, putem dezvălui datele dumneavoastră cu caracter personal în condițiile prevăzute de lege sau pentru vânzări, achiziii sau fuziuni. Nu vom vinde informațiile dumneavoastră cu caracter personal niciunei alte companii în scop comercial.

Păstrarea datelor dumneavoastră cu caracter personal

Toro va păstra datele dumneavoastră cu caracter personal atâta timp cât sunt necesare pentru scopurile menionate anterior i în conformitate cu prevederile legale. Pentru mai multe informații despre perioadele aplicabile pentru păstrarea datelor, contactai-ne la legal@toro.com.

Obligațiile Toro privind securitatea

Datele dumneavoastră cu caracter personal pot fi procesate în SUA sau într-o altă ară în care legislația pentru protecția datelor cu caracter personal este mai puțin strictă decât în ara dumneavoastră. Ori de câte ori transferăm datele dumneavoastră cu caracter personal în afara ării dumneavoastră, vom lua măsurile prevăzute prin lege pentru a asigura un nivel adecvat de securitate pentru protejarea datelor dumneavoastră i pentru a ne asigura că sunt procesate în sigurană.

Acces i corectare

Avei dreptul să corectai i să revizuiți datele dumneavoastră cu caracter personal, să refuzai sau să restricționezi procesarea datelor dumneavoastră. Pentru aceasta, contactai-ne la legal@toro.com. Dacă avei nelămuriri cu privire la modul în care Toro procesează informațiile dumneavoastră, vă rugăm să ni le transmiteți direct. Rețineți că cetățenii ărilor membre UE au dreptul să depună reclamații la Autoritatea pentru protecția datelor cu caracter personal.

Informații despre avertismente conform Propunerii 65 a statului California

Ce este un avertisment?

Un produs comercializat poate avea o etichetă de avertizare precum cea de mai jos:



WARNING: Cancer and Reproductive Harm—www.p65Warnings.ca.gov.
(ADVERTISEMENT: Poate cauza cancer sau poate fi toxic pentru reproducere
– www.p65Warnings.ca.gov.)

Ce este Propunerea 65?

Propunerea 65 se aplică tuturor companiilor care activează în California, comercializează produse în California sau fabrică produse care pot fi comercializate sau aduse în California. Aceasta prevede ca Guvernatorul Californiei să întocmească și să publice o listă de substane chimice cunoscute ca provocând cancer, malformaii congenitale și/sau alte tulburări de reproducere. Actualizată anual, lista include sute de substane chimice întâlnite în multe articole din viaa de zi cu zi. Scopul Propunerii 65 este de a informa publicul larg cu privire la expunerea la aceste substane chimice.

Propunerea 65 nu interzice comercializarea produselor ce conțin aceste substane chimice, ci impune afișarea unor avertismente pe produs, ambalajul sau documentația produsului. În plus, un avertisment conform Propunerii 65 nu înseamnă că un produs încalcă standardele sau cerințele de siguranță. De fapt, guvernul Californiei a clarificat că un avertisment aferent Propunerii 65 „nu este același lucru cu o decizie de reglementare conform căreia un produs este sigur sau nesigur”. Multe dintre aceste substane chimice au fost utilizate timp de mai mulți ani în produse folosite în viaa de zi cu zi fără ca efectul lor dăunător să fie documentat. Pentru informații suplimentare, accesați <https://oag.ca.gov/prop65/faqs-view-all>.

Un avertisment conform Propunerii 65 înseamnă că o companie (1) a evaluat expunerea și a concluzionat că depășește „nivelul fără risc semnificativ”; sau (2) a ales să furnizeze un avertisment pe baza înțelegerii sale legate de prezența unei substane chimice din listă, fără a încerca să evalueze expunerea.

Această lege se aplică oriunde?

Avertismentele conform Propunerii 65 sunt impuse doar de legislația statului California. Aceste avertismente pot fi întâlnite pe întreg teritoriul Californiei în diferite stabilimente, inclusiv dar fără a se limita la, restaurante, magazine alimentare, hoteluri, coli și spitale, precum și pe o varietate mare de produse. În plus, unii comercianți cu amănuntul online și care livrează comenzile prin poștă introduc avertismente conform Propunerii 65 pe site-urile lor web sau în cataloage.

Cum se plasează avertismentele din statul California în raport cu limitele federale?

Standardele Propunerii 65 sunt adesea mai riguroase decât cele federale și internaționale. Diverse substane necesită un avertisment conform Propunerii 65 la niveluri mult mai mici decât limitele federale de intervenție. De exemplu, standardul Propunerii 65 pentru avertismente legate de plumb este 0,5 μg/zi, mult sub standardele federale și internaționale.

De ce nu au toate produsele similare un astfel de avertisment?

- Eticheta cu avertismente conform Propunerii 65 este necesară pentru produsele comercializate în California, nefiind impusă pentru produse similare comercializate în altă parte.
- O companie implicată într-un proces legat de Propunerea 65 și care a ajuns la un acord poate fi nevoită să utilizeze avertismente pentru produsele sale, în timp ce alte companii care fabrică produse similare nu au aceeași obligație.
- Propunerea 65 nu este aplicată în mod consecvent.
- Companiile pot decide să nu furnizeze avertismente deoarece au ajuns la concluzia că nu trebuie să facă acest lucru conform Propunerii 65; absența avertismentelor de pe un produs nu înseamnă că produsul respectiv nu conține niveluri similare de substane chimice listate.

De ce include Toro acest avertisment?

Toro a decis să furnizeze consumatorilor cât mai multe informații posibile astfel încât aceștia să ia decizii informate cu privire la produsele pe care le achiziționează și utilizează. Toro furnizează avertismente în unele cazuri pe baza cunotinelor sale privind prezența unei sau a mai multor substane chimice specificate, fără a evalua nivelul de expunere, deoarece nu pentru toate substanele chimice specificate există limite de expunere. Deși gradul de expunere al produselor Toro poate fi neglijabil sau se încadrează în gama „fără risc semnificativ”, din exces de prudență, Toro a decis să furnizeze avertismente conform Propunerii 65. Mai mult, dacă nu furnizează aceste avertismente, compania Toro poate fi acionată în justiție de statul California sau părți private care caută să aplice Propunerea 65 și poate face obiectul unor sancțiuni semnificative.



Garania Toro

Garantie limitată pe o perioadă de doi ani sau 1500 de ore

Condițiile și produsele acoperite de garanție

The Toro Company garantează că produsul dumneavoastră comercial Toro („Produsul”) nu va prezenta defecte ale materialelor sau de manoperă timp de 2 ani sau 1500 de ore de funcționare*, oricare dintre acestea survine mai întâi. Această garanție se aplică tuturor produselor, cu excepția aeratoarelor (consultai declarațiile de garanție separate pentru aceste produse). În cazul apariției unui defect inclus în garanție, vom repara produsul gratuit, cu serviciile de diagnostic, manoperă, piesele de schimb și transportul incluse. Această garanție intră în vigoare de la data livrării produsului către cumpărătorul cu amănuntul inițial.

* Produs echipat cu contor ore de funcționare.

Instrucțiuni pentru obținerea Serviciului de garanție

Avei responsabilitatea de a anunța distribuitorul de produse comerciale sau distribuitorul autorizat de produse comerciale de la care ai achiziționat produsul de îndată ce considerai că există o situație acoperită de garanție. Dacă ai nevoie de ajutor pentru găsirea unui distribuitor de produse comerciale sau unui distribuitor autorizat de produse comerciale sau dacă ai întrebări legate de drepturile și responsabilitățile care vă revin în baza garanției, ne puteți contacta la:

Departamentul de service pentru produse comerciale Toro
8111 Lyndale Avenue South
Bloomington, MN 55420-1196

952-888-8801 sau 800-952-2740

E-mail: commercial.warranty@toro.com

Responsabilitățile proprietarului

În calitate de proprietar al produsului, sunteți responsabil pentru întreținerea și reglajele necesare prezentate în *Manualul operatorului*. Reparările aferente problemelor generate de nerealizarea lucrărilor de întreținere și reglajelor necesare nu sunt acoperite de această garanție.

Articole și condiții neacoperite

Nu toate defecțiunile sau problemele care apar în legătură cu produsul, în timpul perioadei de garanție, constituie defecte de material sau de manoperă. Această garanție nu acoperă următoarele:

- Defecțiuni ale produsului cauzate de utilizarea unor piese de schimb ce nu au fost fabricate de Toro sau de montarea și utilizarea unor accesorii și produse suplimentare sau modificate ce nu au fost fabricate de Toro.
- Defecțiuni ale produsului care sunt cauzate de neefectuarea întreinerii și/sau ajustărilor recomandate.
- Defecțiuni ale produsului care sunt cauzate de operarea acestuia într-un mod abuziv, neglijent sau imprudent.
- Componente uzate, care nu sunt defecte. Exemple de piese care sunt consumate sau uzate în timpul funcționării normale a produsului includ, dar nu se limitează la, plăcuțe și garnituri de frână, garnituri de ambreiaj, lame, cilindri, role și lagăre (sigilate sau lubrificate), cadru lamă, bujii incandescente, roi pivotante și rulmenți, anvelope, filtre, curele și anumite componente ale pulverizatorului, precum diafragmele, duzele, debitmetrele și supapele de control.
- Defecțiunile provocate de factori externi inclusiv, fără a se limita la, condiții meteorologice, practici de depozitare, contaminare sau utilizarea lichidelor de răcire, lubrifianților, aditivilor, îngrășămintelor sau substanelor chimice neautorizate.
- Defecțiuni sau probleme privind performanța cauzate de utilizarea combustibililor (de exemplu, benzină, motorină sau biodiesel) care nu sunt conforme cu standardele respective din industrie.
- Nivel de zgomot, vibrații, urme de uzură și grad de deteriorare normale. „Uzura” normală include, dar nu se limitează la, deteriorarea scaunelor din cauza uzurii sau abraziunii, uzura suprafețelor vopsite, autocolanțelor sau zgărierarea ferestrelor.

Alte țări în afară de S.U.A. sau Canada

Clienții care au achiziționat produse Toro exportate din S.U.A. sau Canada trebuie să contacteze distribuitorul (centrul de service) Toro pentru a obține politicile privind garanția pentru propria țară, provincie sau stat. Dacă nu sunteți mulțumit, din orice motiv, de serviciul distribuitorului sau întâmpinați dificultăți în obținerea informațiilor privind garanția, contactați un centru de service autorizat Toro.

Piese

Piesele programate pentru a fi înlocuite în cadrul operațiunilor de întreținere necesare sunt acoperite de garanție pe perioada de timp până la momentul înlocuirii programate. Piesele înlocuite în cadrul acestei garanții sunt acoperite pe durata garanției originale a produsului și devin proprietatea Toro. Toro va lua decizia finală dacă va repara orice piesă sau ansamblu existent sau o/îl va înlocui. Toro poate folosi piese remanufacturate pentru reparații în perioada de garanție.

Garantie pentru baterii cu descărcare profundă și baterii litiu-ion

Există un număr total specificat de kilowai-ora pe care îi pot furniza bateriile cu descărcare profundă și bateriile litiu-ion pe durata lor de viață. Tehnicile de utilizare, reîncărcare și întreținere pot prelungi sau reduce durata de viață a bateriei. Pe măsură ce bateriile din acest produs se consumă, volumul de lucru util dintre intervalele de încărcare va scădea treptat, până când bateria se va uza complet. Înlocuirea bateriilor uzate, ca urmare a consumului normal, reprezintă responsabilitatea proprietarului produsului. Notă: (doar pentru bateriile litiu-ion): consultați garanția bateriei pentru informații suplimentare.

Garantie pe viață a arborelui cotit (doar pentru modelul ProStripe 02657)

Mainile Prostripe, care sunt echipate cu un disc de frecare Toro original și tehnologie Blade Brake Clutch pentru siguranța arborelui cotit (ansamblu tehnologie Blade Brake Clutch (BBC) + disc de frecare integrat) ca echipament original și utilizate de cumpărătorul inițial în conformitate cu procedurile de operare și întreținere recomandate, au acoperire de garanție pe viață împotriva îndoirii arborelui cotit al motorului. Mainile echipate cu aibe de frecare, unități cu tehnologie Blade Brake Clutch (BBC) și alte astfel de dispozitive nu sunt acoperite de garanția pe viață a arborelui cotit.

Întreținerea este efectuată pe cheltuiala proprietarului

Reglarea motorului, lubrifierea, curățarea și lustruirea, înlocuirea filtrelor, a lichidului de răcire și finalizarea lucrărilor de întreținere recomandate fac parte din serviciile normale necesare pentru produsele Toro, efectuate pe cheltuiala proprietarului.

Condiții generale

Singura despăgubire în baza prezentei garanții constă în repararea de către un distribuitor sau furnizor autorizat Toro.

The Toro Company nu este răspunzătoare pentru daunele indirecte, speciale sau secundare corelate cu utilizarea produsului Toro acoperit prin această garanție, inclusiv pentru orice costuri sau cheltuieli de furnizare a unor echipamente înlocuitoare sau a unor lucrări de service în timpul perioadelor rezonabile de defectare sau de neutilizare, în așteptarea efectuării reparațiilor în baza prezentei garanții. Cu excepția garanției pentru emisii menționate mai jos, dacă este cazul, nu există altă garanție expresă. Toate garanțiile implicite privind vandabilitatea și caracterul adecvat pentru o anumită utilizare se limitează la durata acestei garanții expresive.

Unele țări nu permit excluderea daunelor secundare sau speciale sau limitarea duratei unei garanții implicite, așadar este posibil ca excluderile și limitările de mai sus să nu se aplice în cazul dumneavoastră. Această garanție vă oferă drepturi legale specifice și este posibil să aveți și alte drepturi care variază în funcție de țară.

Notă privind garanția pentru emisii

Sistemul de control al emisiilor din cadrul produsului dumneavoastră poate fi acoperit de o garanție separată, care îndeplinește cerințele stabilite de Agenția pentru protecția mediului din S.U.A. (U.S. Environmental Protection Agency – EPA) și/sau Consiliul pentru resursele atmosferice din California (California Air Resources Board – CARB). Limitările de ore menționate mai sus nu se aplică garanției sistemului de control al emisiilor. Consultați Declarația de garanție pentru controlul emisiilor motorului furnizată împreună cu produsul dumneavoastră sau inclusă în documentația producătorului motorului.