



Sats för värmeriktare

Åkgräsklippare i Z Master® Professional 7500 D-serien

Modellnr 147-7913

Monteringsanvisningar

Montering

Lösa delar

Använd diagrammet nedan för att kontrollera att alla delar finns med.

| Beskrivning | Antal | Användning |
|-----------------------------------|-------|---------------------|
| Inga delar krävs | – | Förbereda maskinen. |
| Inga delar krävs | – | Ta bort sätet. |
| Värmesköld | 1 | Montera satsen. |
| Gängformande skruv (5/16 x ¾ tum) | 4 | |
| Planbricka (5/16 tum) | 4 | |

Obs: Vänster och höger sida på maskinen är lika med förarens vänstra respektive högra sida vid normal körning.

Förbereda maskinen

1. Parkera maskinen på en plan yta.
2. Koppla ur knivstyrningsbrytaren.
3. För rörelsereglagen utåt till det NEUTRALA LÅSLÄGET.
4. Koppla in parkeringsbromsen.
5. Stäng av motorn och ta ut nyckeln.
6. Låt maskinen svalna innan du utför service, justerar, rengör eller ställer den i förvar.
7. Koppla bort batteriets minuskabel. Se *bruksanvisningen*.



Ta bort sätet

1. Skjut sätet så långt fram som möjligt och vrid sedan sätet uppåt.
2. Koppla loss säteskablaget från maskinens huvudkablage.
3. Ta bort kabelbandet som fäster säteskablaget vid sätets fästram.
4. Sänk ned sätet.
5. Avlägsna de fyra sätesisolatormuttrarna och ta bort sätet från ramen (Figur 1).

Spara fästelementen.

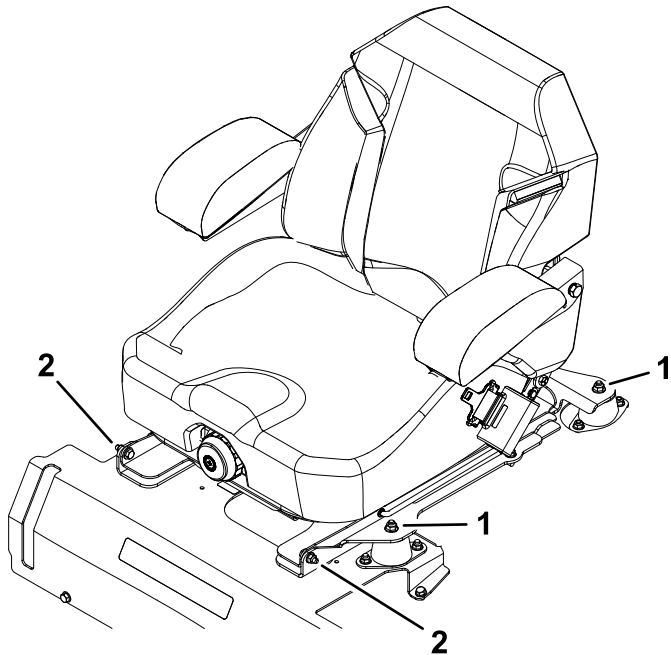

Figur 1

g436061

1. Sätesisolatormuttrar 2. Fästelement för säte

6. Ta bort fästelementen som säkrar sätet på sätets stödplatta och koppla loss stötten.

Spara fästelementen.

7. Avlägsna sätet från sätets stödplatta.

Montera satsen

1. Med sätets stödplatta vänd uppåt mäter du och markerar hålets placering enligt Figur 2.
2. Borra ett hål på 7 mm eller 9/32 tum i diameter vid markeringen.

⚠ VARNING

Om du borrar utan att använda ögonskydd kan du få damm i ögonen, med personskador som följd.

Använd alltid ögonskydd när du borrar.

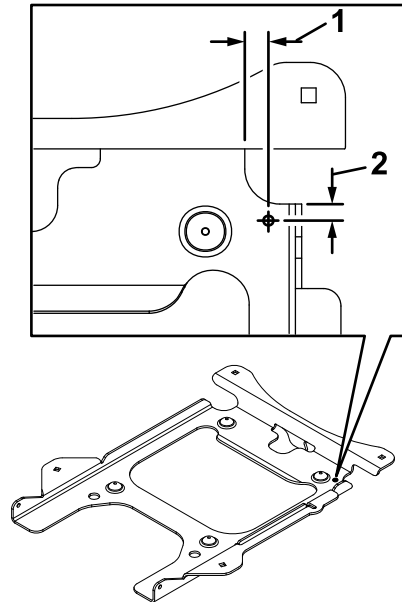

Figur 2

g424088

1. 24 mm (15/16 tum) 2. 9 mm (3/8 tum)

3. Vänd på sätets stödplatta så att undersidan är vänd uppåt.
4. Se till att värmeskölden är rättvänd (**Figur 3**) och placera sedan värmeskölden ovanpå sätets stödplatta och passa in den mot det borrarade hålet.
5. Markera de tre återstående hålen på värmeskölden på sätets stödplatta.
6. Ta bort värmeskölden.
7. Borra de tre hålen (7 mm eller 9/32 tum) i sätets stödplatta.

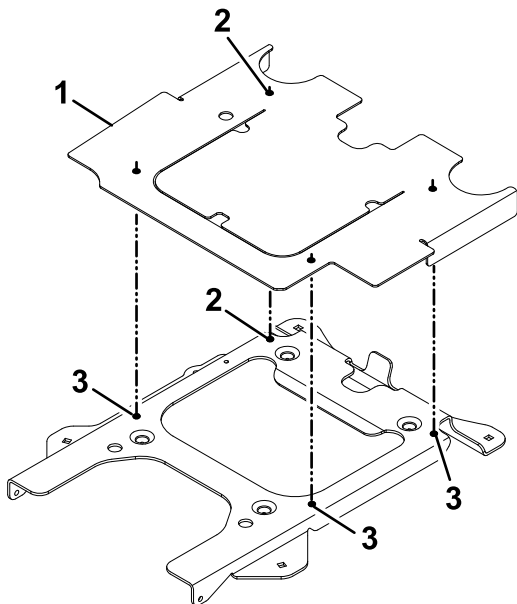

g421739

Figur 3

- | | |
|-------------------------------------|---------------------------------|
| 1. Värmesköld | 3. Markera och borra hålen här. |
| 2. Passa in värmeskölden mot hålen. | |

8. Fäst värmeskölden på sätets stödplatta med de fyra gängformande skruvarna (5/16 x 3/4 tum) och de fyra planbrickorna (5/16 tum) enligt **Figur 4**.
9. Montera det tidigare avlägsnade sätet på sätets stödplatta och fäst sedan enheten på maskinen.
10. Anslut säteskablaget till maskinens huvudkablage och säkra kablaget med kabelband på avstånd från rörliga delar.
11. Anslut batteriets minuskabel.

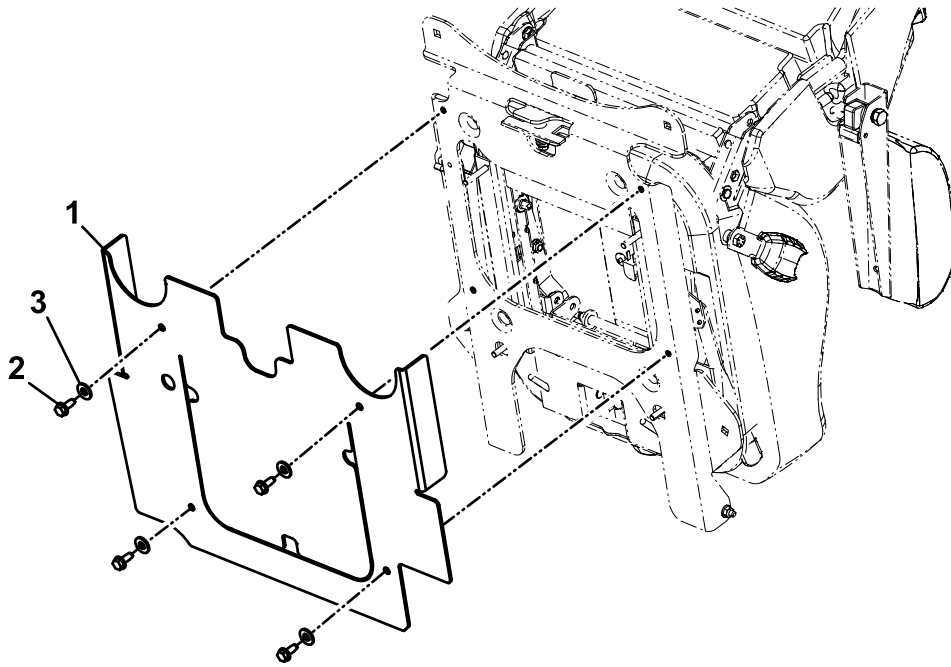

Figur 4

1. Värmesköld
2. Gängformande skruv (5/16 x 3/4 tum)
3. Planbricka (5/16 tum)

g420322