



Zestaw deflektora termicznego

Kosiarki samojezdne z serii Z Master® Professional 7500-D

Model nr 147-7913

Instrukcja instalacji

Instalacja

Elementy luzem

Za pomocą poniższego zestawienia sprawdź, czy zostały dostarczone wszystkie elementy.

Opis	Ilość	Sposób użycia
Nie są potrzebne żadne części	–	Przygotuj maszynę.
Nie są potrzebne żadne części	–	Wymontuj zespół fotela.
Ośłona termiczna	1	Zainstaluj zestaw.
Wkręt samogwintujący (5/16 x 3/4 cala)	4	
Podkładka płaska (5/16 cala)	4	

Informacja: Określ lewą i prawą stronę maszyny ze standardowego stanowiska operatora.

Przygotowanie maszyny

1. Zaparkuj maszynę na równym podłożu.
2. Zwolnij przełącznik sterujący ostrzem.
3. Przesuń dźwignie sterowania na zewnątrz w położenie NEUTRALNE ZABLOKOWANE.
4. Załącz hamulec postojowy.
5. Wyłącz silnik i wyjmij kluczyk ze stacyjki.
6. Przed przystąpieniem do regulacji, obsługi technicznej, czyszczenia lub przed przechowywaniem maszyny odczekaj aż ostygnie.
7. Odłącz ujemny przewód akumulatora; patrz *Instrukcja obsługi*.



Demontaż zespołu fotela

1. Przesuń fotel całkowicie do przodu, a następnie obróć go do góry.
2. Odłącz wiązkę przewodów fotela od głównej wiązki przewodów maszyny.
3. Usuń opaskę kablową mocującą wiązkę przewodów fotela do ramy montażowej fotela.
4. Opuść fotel.
5. Zdemontuj 4 nakrętki izolatora fotela i zdejmij fotel z ramy (**Rysunek 1**).

Zachowaj wszystkie elementy mocujące.

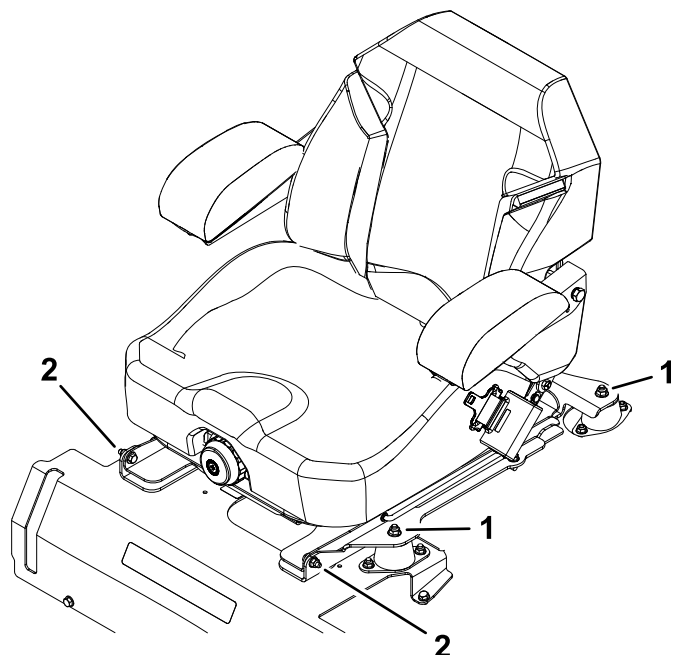

Rysunek 1

g436061

1. Nakrętki izolatora fotela
2. Elementy mocujące zespół fotela

Instalacja zestawu

1. Przy płycie wsporczej fotela skierowanej w górę wymierz i zaznacz miejsce na otwór w sposób pokazany na **Rysunek 2**.
2. Wywierć jeden otwór o średnicy 7 mm (9/32 cala) w zaznaczonym punkcie.

▲ OSTRZEŻENIE

Wiercenie bez odpowiedniej ochrony oczu grozi przedostaniem się zanieczyszczeń do oka i urazem.

Chroń oczy podczas wiercenia.

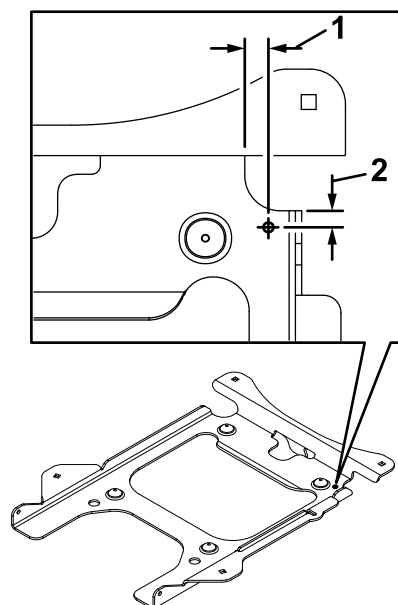

Rysunek 2

g424088

1. 24 mm (15/16 cala)
2. 9 mm (3/8 cala)

6. Zdemontuj elementy mocujące zespół fotela do płyty wsporczej fotela i odłącz podpórkę.
Zachowaj wszystkie elementy mocujące.
7. Zdejmij zespół fotela z płyty wsporczej fotela.

3. Odwróć płytę wsporczą fotela na drugą stronę, tak aby spód znalazł się na górze.
4. Upewnij się, że osłona termiczna jest ustawiona poprawnie ([Rysunek 3](#)), a następnie nałóż ją na płytę wsporczą fotela i wyrównaj względem wywierconego otworu.
5. Wyznacz punkty wiercenia trzech pozostałych otworów w płycie wsporczej fotela na podstawie otworów w osłonie termicznej.
6. Zdejmij osłonę termiczną.
7. Wywierć trzy pozostałe otwory 7 mm (9/32 cala) w płycie wsporczej fotela.

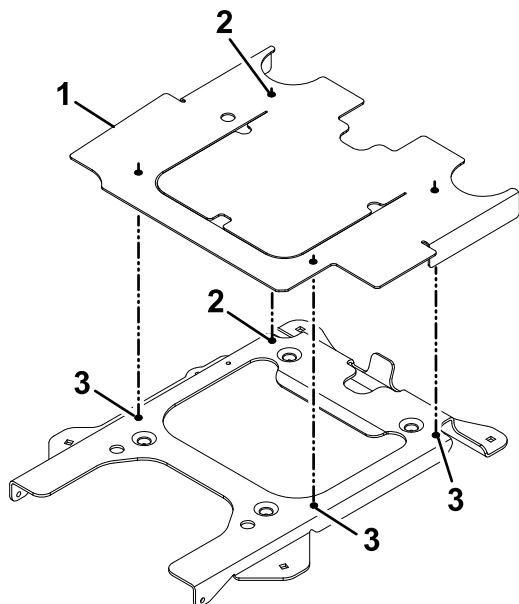

g421739

Rysunek 3

1. Osłona termiczna
2. Wyrównaj położenie osłony termicznej względem tych otworów.
3. Zaznacz i wywierć otwory w tych miejscach.

8. Zamocuj osłonę termiczną do płyty wsporczej fotela za pomocą 4 wkrętów samogwintujących (5/16 x 3/4 cala) i 4 płaskich podkładek (5/16 cala) w sposób pokazany na [Rysunek 4](#).
9. Zamontuj zdemontowany wcześniej zespół fotela do płyty wsporczej fotela, a następnie przymocuj zespół do maszyny.
10. Podłącz wiązkę przewodów fotela do głównej wiązki przewodów maszyny i zamocuj wiązkę opaskami kablowymi z dala od ruchomych części.
11. Podłącz ujemny przewód akumulatora.

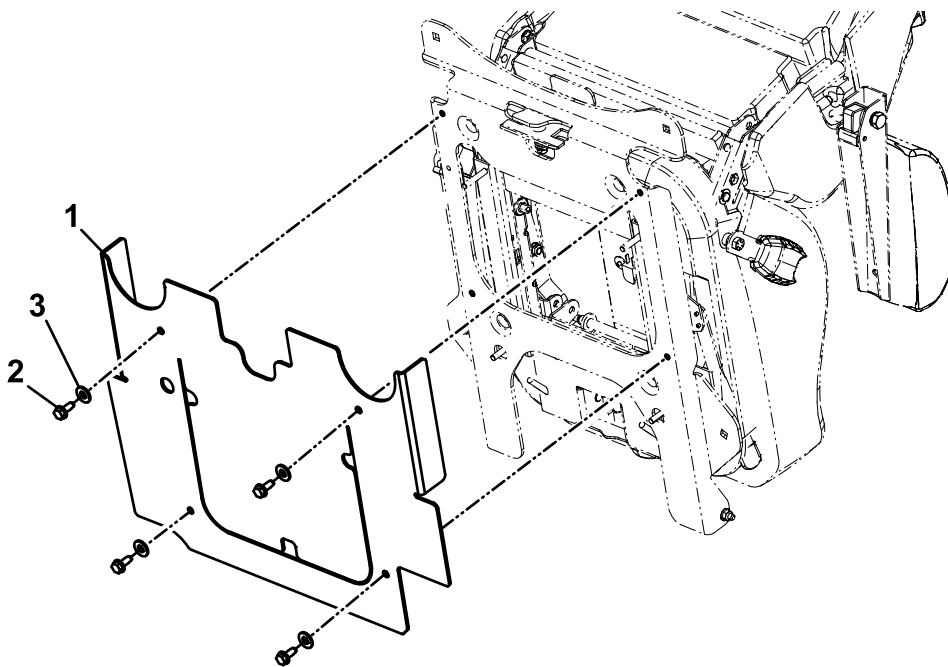

Rysunek 4

g420322

1. Osłona termiczna
2. Wkręt samogwintujący (5/16 x 3/4 cala)
3. Podkładka płaska (5/16 cala)