



Lämmön suuntainsarja

Z Master® Professional 7500-D -sarjan ajoleikkuri

Mallinro: 147-7913

Asennusohjeet

Asennus

Irralliset osat

Tarkista alla olevasta taulukosta, että kaikki osat on toimitettu.

Kuvaus	Määrä	Käyttökohde
Mitään osia ei tarvita	–	Koneen valmistelu.
Mitään osia ei tarvita	–	Istuinkokoonpanon irrotus
Lämpösuojus	1	Sarjan asennus.
Itsekierteittävä ruuvi (5/16 × ¾ tuumaa)	4	
Litteä aluslaatta (5/16 tuumaa)	4	

Huomaa: Koneen vasen ja oikea puoli määritellään normaalista käyttöasennosta käsin.

Koneen valmistelu

1. Pysäköi kone tasaiselle alustalle.
2. Vapauta teräkytkin.
3. Siirrä liikkeenohjausvivut ulospäin LUKITTU VAPAA -asentoon.
4. Kytke seisontajarru.
5. Sammuta moottori ja irrota virta-avain.
6. Anna koneen jäähtyä ennen sen säätöä, huoltoa, puhdistusta tai varastointia.
7. Irrota akun miinuskaapeli. Lisätietoja on *käyttöoppaassa*.



Istuinkokoonpanon irrotus

1. Liu'uta istuin kokonaan eteenpäin ja käännä sitä sitten ylöspäin.
2. Irrota istuimen johdinsarja koneen pääjohdinsarjasta.
3. Irrota nippuside, jolla istuimen johdinsarja on kiinnitetty istuimen asennusrunkoon.
4. Laske istuin alas.
5. Irrota neljä istuimen eristimen mutteria ja irrota istuin rungosta (Kuva 1).

Säilytä kiinnittimet.

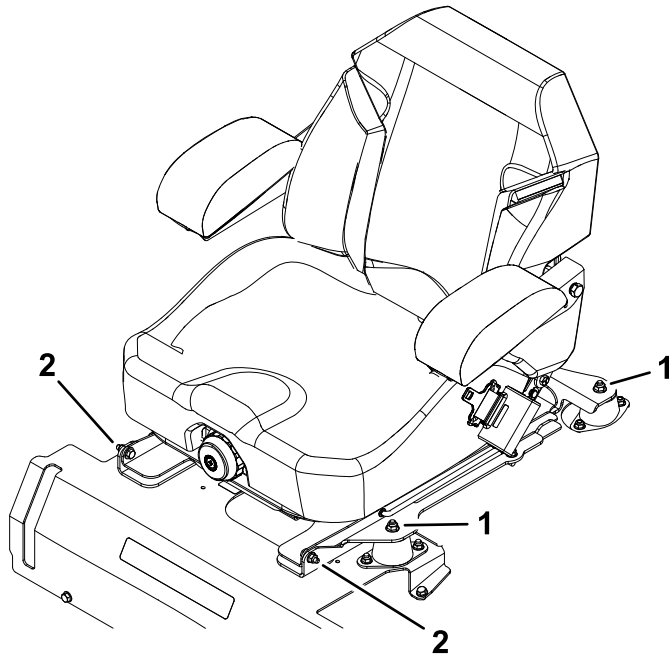

Kuva 1

g436061

1. Istuimen eristimen mutterit
2. Istuinkokoonpanon kiinnittimet

Sarjan asennus

1. Kun istuimen tukialusta osoittaa ylöspäin, mittaa ja merkitse kuvassa esitetyn reiän sijainti (Kuva 2).
2. Poraava halkaisijaltaan 7 mm:n (9/32 tuuman) reikä merkittyyn kohtaan.

VAARA

Poraaminen ilman silmäsuojainten käyttöä voi johtaa roskien pääsyyn silmiin ja siten henkilövahinkoon.

Käytä poraustöissä aina silmäsuojaimia.

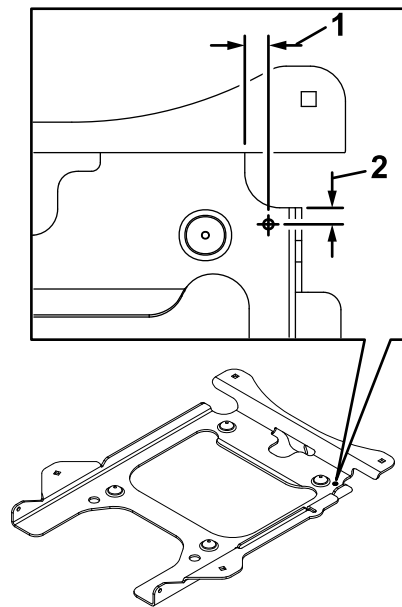

Kuva 2

g424088

1. 24 mm
2. 9 mm

6. Irrota kiinnittimet, joilla istuinkokoonpano on kiinnitetty istuimen tukialustaan, ja irrota kannatintanko.
- Säilytä kiinnittimet.
7. Irrota istuinkokoonpano istuimen tukialustasta.

3. Käännä istuimen tukialusta ylösalaisin niin, että alapuoli osoittaa ylöspäin.
4. Varmista, että lämpösuojus on oikein päin ([Kuva 3](#)), aseta sitten lämpösuojus istuimen tukialustan päälle ja kohdista se porattuun reikään.
5. Merkitse lämpösuojuksen kolme jäljellä olevaa reiän sijaintia istuimen tukialustaan.
6. Irrota lämpösuojus.
7. Pora kolme reikää (7 mm tai 9/32 tuumaa) istuimen tukialustaan.

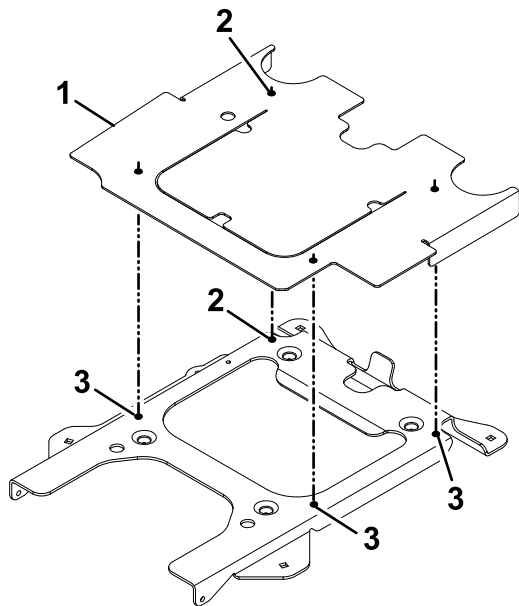

g421739

Kuva 3

1. Lämpösuojus
2. Kohdista lämpösuojus näihin kolmeen reikään.
3. Merkitse ja poraa reiät tähän.

8. Asenna lämpösuojus istuimen tukialustaan neljällä itsekierteittävällä ruuvilla ($5/16 \times 3/4$ tuumaa) ja neljällä litteällä aluslaattalla ($5/16$ tuumaa) kuvan mukaisesti (Kuva 4).
9. Asenna aiemmin irrotettu istuinkokoonpano istuimen tukialustaan ja kiinnitä kokoonpano sitten koneeseen.
10. Kytke istuimen johdinsarja koneen pääjohdinsarjaan ja kiinnitä johdinsarja nippusiteillä etäälle liikkuvista osista.
11. Kytke akun miinuskaapeli.

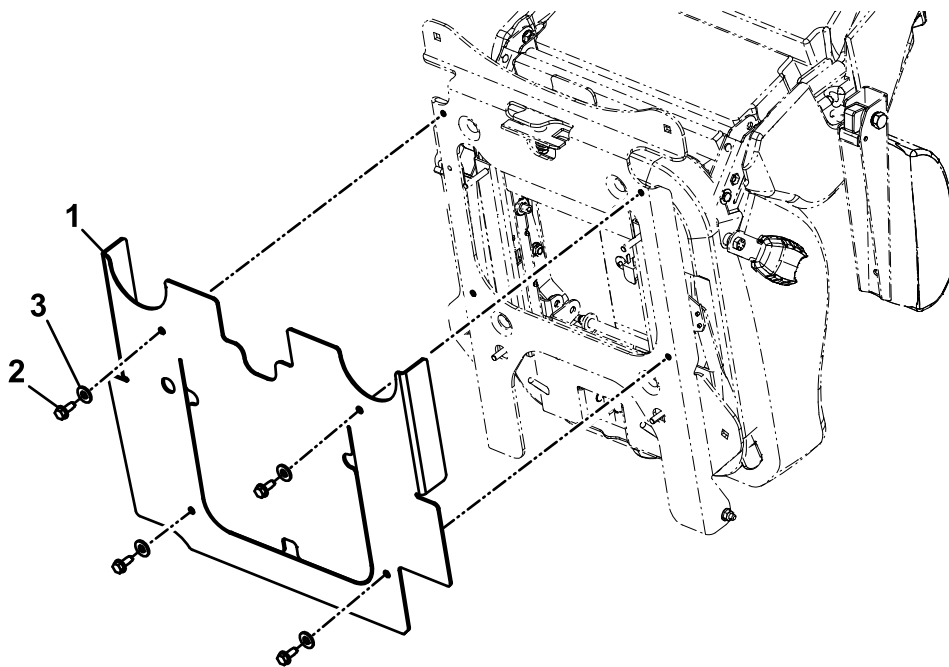

Kuva 4

g420322

1. Lämpösuojus
2. Itsekierteittävä ruuvi ($5/16 \times 3/4$ tuumaa)
3. Litteä aluslaatta ($5/16$ tuumaa)