



**Count on it.**

Form No. 3462-494 Rev A

# Bruksanvisning

## e-Dingo 500 kompakt verktygsbärare

Modellnr 22218—Serienr 407100000 och högre

Modellnr 22218G—Serienr 400000000 och högre



## ⚠ VARNING

### KALIFORNIEN

#### Proposition 65 Varning

Kabeln till denna produkt innehåller bly, en kemikalie som av den amerikanska delstaten Kalifornien anses orsaka fosterskador och andra fortplantningsskador. Tvätta händerna efter hantering.

Batteripoler och kabelanslutningar med tillbehör innehåller bly och blyföreningar, kemikalier som den amerikanska delstaten Kalifornien anser kan orsaka cancer och fortplantningsskador. Tvätta händerna efter hantering.

Användning av produkten kan orsaka kemikalieexponering som av den amerikanska delstaten Kalifornien anses orsaka cancer, fosterskador och andra fortplantningsskador.

få tillgång till information om garanti, reservdelar och annat.

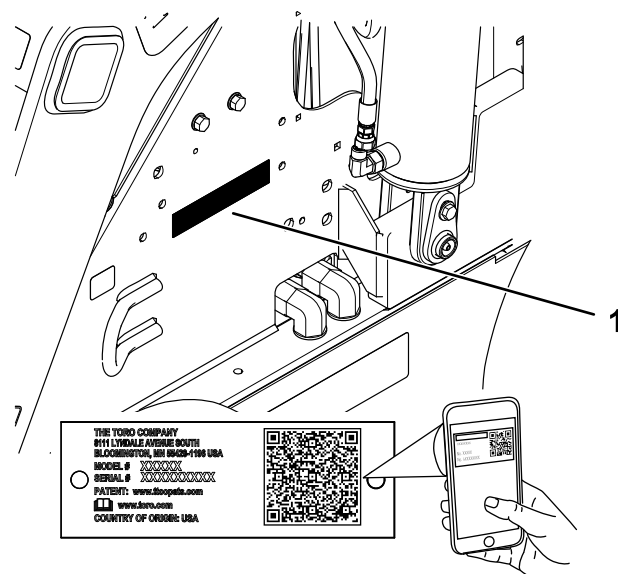

Figur 1

g311261

1. Modell- och serienummer

Modellnr \_\_\_\_\_  
Serienr \_\_\_\_\_

## Introduktion

Den här maskinen är en kompakt verktygsbärare som är avsedd att användas till att flytta jord och material på olika sätt vid landskaps- och byggarbete. Den är konstruerad för att kunna användas med en rad olika specialredskap. Använd maskinen i temperaturer mellan -18 och 38 °C. Det kan medföra fara för dig och kringstående om maskinen används i andra syften än vad som avsetts.

Läs den här informationen noga så att du lär dig att använda och underhålla produkten på rätt sätt, och för att undvika person- och produktskador. Du är ansvarig för att produkten används på ett korrekt och säkert sätt.

Besök [www.Toro.com](http://www.Toro.com) om du behöver utbildningsmaterial för säkerhet och drift, information om tillbehör, hjälp med att hitta en återförsäljare eller om du vill registrera din produkt.

Kontakta en auktoriserad återförsäljare eller Toros kundservice och ha produktens modell- och serienummer till hands om du har behov av service, Toro originaldelar eller ytterligare information. [Figur 1](#) visar var du finner produktens modell- och serienummer. Skriv in numren i det tomma utrymmet.

**Viktigt:** Skanna rutkoden på serienummerdekalen (i förekommande fall) med en mobil enhet för att

I den här bruksanvisningen anges potentiella risker och alla säkerhetsmeddelanden har markerats med en varningssymbol ([Figur 2](#)), som anger fara som kan leda till allvarliga personskador eller dödsfall om föreskrifterna inte följs.



Figur 2

Varningssymbol

g000502

Två ord används också i den här bruksanvisningen för att markera information. **Viktigt** anger speciell teknisk information och **Observera** anger allmän information värd att notera.

Produkten uppfyller alla relevanta europeiska direktiv. Mer information finns i produktens separata försäkran om överensstämmelse.

Denna enhet uppfyller del 15 i FCC-förordningarna. Följande två villkor ställs för driften: (1) enheten får inte orsaka störningar, och (2) enheten måste tåla alla störningar som den kan utsättas för, inklusive störningar som kan orsaka oavsiktlig användning. Ändringar eller modifikationer som inte uttryckligen

har godkänts av Toro kan medföra att användaren förlorar rätten att använda utrustningen.

Därtill har utrustningen testats i laddningsläget och befunnits efterleva begränsningarna för en digital enhet av klass B i enlighet med del 15 i FCC:s förordningar. Dessa begränsningar är avsedda att utgöra ett skäligt skydd mot skadliga störningar av installationer inom bostadsområden. Denna utrustning alstrar, använder och kan utstråla radiofrekvensenergi och om den inte installeras och används i enlighet med anvisningarna kan detta orsaka skadliga störningar av radiokommunikationer. Det ges dock ingen garanti för att vissa installationer inte kommer att medföra störningar. Du kan prova om den här utrustningen orsakar skadliga störningar av radio- eller tv-mottagningen genom att starta och stänga av utrustningen. Om den orsakar störningar kan du försöka att avhjälpa problemet genom att vidta någon eller några av följande åtgärder:

- Rikta om eller flytta på den mottagande antennen.
- Öka avståndet mellan utrustningen och mottagaren.
- Anslut utrustningen till ett uttag i en annan krets än den som mottagaren är ansluten till.
- Rådfråga återförsäljaren eller be en erfaren radio-/tv-tekniker om hjälp.

## Innehåll

Säkerhet .....	4
Allmän säkerhet.....	4
Säkerhets- och instruktionsdekaler .....	4
Montering .....	8
1 Kontrollera hydraulvätskenivån.....	8
2 Ladda batterierna .....	8
Produktöversikt .....	9
Reglage .....	9
Skärm för InfoCenter.....	10
Specifikationer .....	12
Redskap/tillbehör.....	13
Före körning .....	13
Säkerhet före användning.....	13
Utföra dagligt underhåll.....	14
Justera stödet för låren .....	14
Under arbetets gång .....	14
Säkerhet under användning.....	14
Starta maskinen .....	15
Köra maskinen .....	16
Strömsparläge .....	16
Stänga av motorn .....	16
Använda redskap .....	16
Använda InfoCenter.....	18
Efter körning .....	19
Säkerhet efter användning.....	19

Flytta en maskin som inte fungerar.....	20
Transportera maskinen.....	21
Lyfta maskinen .....	23
Underhålla batterierna .....	23
Transportera batterierna .....	23
Använda batteriladdaren .....	23
Underhåll .....	26
Säkerhet vid underhåll .....	26
Rekommenderat underhåll .....	26
Förberedelser för underhåll .....	27
Använda cylinderlåsen .....	27
Komma åt de inre komponenterna .....	28
Koppla från huvudströmmen.....	29
Smörjning .....	30
Smörja maskinen.....	30
Underhålla elsystemet .....	31
Elsystemets säkerhet .....	31
Koppla bort eller ansluta ström till maskinen .....	31
Byta ut det antistatiska bandet .....	31
Utföra service på batterierna.....	31
Underhålla batteriladdaren .....	31
Serva säkringen .....	32
Underhålla drivsystemet .....	32
Kontrollera däckens slitbanor .....	32
Kontrollera hjulmuttrarna .....	32
Underhålla bromsarna .....	33
Testa parkeringsbromsen .....	33
Underhålla hydraulsystemet .....	33
Säkerhet för hydraulsystemet .....	33
Avlasta hydraultryck .....	33
Specifikationer för hydraulvätskan .....	34
Kontrollera hydraulvätskenivån .....	34
Byta hydraulfiltret.....	35
Byta hydraulvätskan .....	35
Rengöring .....	36
Ta bort skräp.....	36
Tvätta maskinen .....	36
Förvaring .....	37
Säker förvaring .....	37
Ställa maskinen i förvar.....	37
BatteriförvaringKrav.....	37
Felsökning .....	38

# Säkerhet

## Allmän säkerhet

### ▲ FARA

Det kan finnas nedgrävda ledningar i arbetsområdet. Om du gräver av dem kan du få en elstöt eller orsaka en explosion.

Markera de platser i arbetsområdet där det förekommer nedgrävda ledningar och gräv inte på de markerade platserna. Kontakta en lokal kabelanvisningstjänst eller något annat företag som kan märka upp området (till exempel kan du ringa 811 i USA och i Australien kan du kontakta den nationella kabelanvisningstjänsten på telefon 1100).

Följ alltid alla säkerhetsanvisningar för att förhindra allvarliga skador eller dödsfall. Det kan medföra fara för dig och kringstående om maskinen används i andra syften än vad som avsetts.

- Överskrid inte den märkta driftkapaciteten eftersom maskinen då kan bli instabil, vilket kan leda till att du förlorar kontrollen.
- Bär inte lasten med armarna upphöjda. Bär alltid laster nära marken.
- Sluttningar är en betydande faktor vid olyckor som orsakas av förlorad kontroll eller tippning. Sådana olyckor kan orsaka allvarliga personskador eller dödsfall. **Du måste vara extra försiktig när du kör maskinen i en sluttning eller i ojämn terräng.**
- Kör uppför och nedför sluttningar med maskinens tunga ände riktad mot

uppførsbacken och med lasten nära marken. Viktfördelningen förändras beroende på vilket redskap som används. Om skopan är tom är det maskinens bakre del som utgör den tunga änden, medan det är den främre delen som är den tunga änden om skopan är full. Med de flesta andra redskap är det den främre delen av maskinen som utgör den tunga änden.

- Markera de platser i arbetsområdet där det förekommer nedgrävda ledningar och andra föremål och gräv inte på de markerade platserna.
- Läs och förstå innehållet i den här *bruksanvisningen* innan du startar maskinen.
- Håll koncentrationen helt på maskinen när du använder den. Ägna dig inte åt aktiviteter som kan distrahera dig, eftersom personskador eller skador på egendom då kan uppstå.
- Låt aldrig barn eller personer som saknar nödvändig utbildning använda maskinen.
- Håll händer och fötter borta från rörliga delar och redskap.
- Kör endast maskinen om skydd och andra säkerhetsanordningar sitter på plats och fungerar.
- Håll kringstående och barn på säkert avstånd från arbetsområdet.
- Stanna maskinen, stäng av maskinen och ta ut nyckeln innan du utför service på eller rensar maskinen.

Felaktigt bruk eller underhåll av maskinen kan leda till personskador. För att minska risken för skador ska du alltid följa säkerhetsanvisningarna och uppmärksamma varningssymbolen ▲. Symbolen betyder Var försiktig, Varning eller Fara – anvisning om personsäkerhet. Underlåtenhet att följa anvisningarna kan leda till personskador och innebära livsfara.

## Säkerhets- och instruktionsdekalerna



Säkerhetsdekalerna och säkerhetsinstruktionerna är fullt synliga för föraren och finns nära alla potentiella farozoner. Ersätt dekalerna som har skadats eller saknas.



93-6686

decal93-6686

1. Hydraulvätska

2. Läs *bruksanvisningen*.

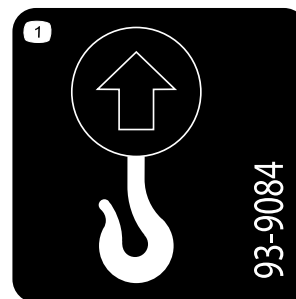

93-9084

decal93-9084

1. Lyftpunkt/fästpunkt



98-4387

decal98-4387

1. Varning – bär hörselskydd.

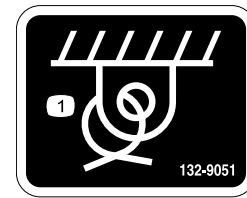

132-9051

decal132-9051

1. Fästpunkt

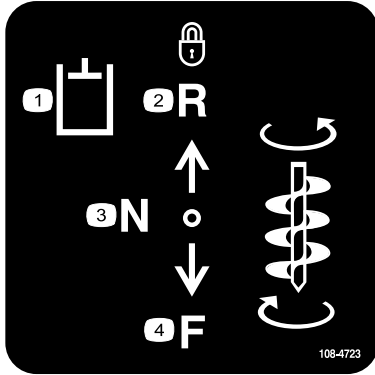

108-4723

decal108-4723

- |                          |                 |
|--------------------------|-----------------|
| 1. Extra hydrauliksystem | 3. Neutral (av) |
| 2. Låst backläge (spärr) | 4. Framåt       |



133-8061

decal133-8061

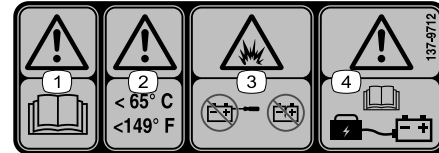

137-9712

decal137-9712

- |   |   |
|---|---|
| 1. Varning – läs <i>bruksanvisningen</i> .          | 3. Explosionsrisk – öppna inte batteriet och använd inte ett skadat batteri.  |
| 2. Varning – förvaras vid temperaturer under 65 °C. | 4. Varning – information om batteriladdning finns i <i>bruksanvisningen</i> . |

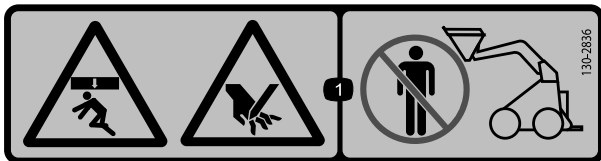

130-2836

decal130-2836

1. Risk för krosskador ovanifrån. Avkapningsrisk för händer – håll avstånd från redskapet och lyftarmen.



130-2837

decal130-2837

1. Varning – kör inte passagerare i skopan.



139-7707

decal139-7707

1. Parkeringsbroms – urkopplad
2. Parkeringsbroms – inkopplad

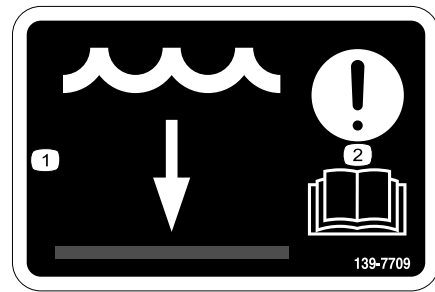

139-7709

decal139-7709

1. Vattennivå
2. Obs! Läs bruksanvisningen.

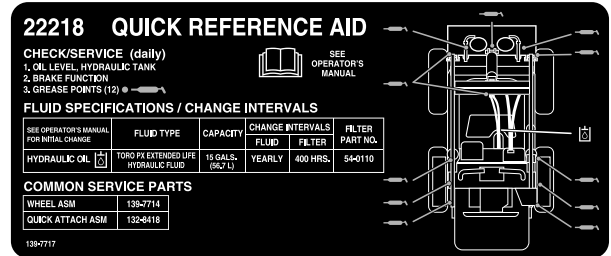

139-7717

decal139-7717

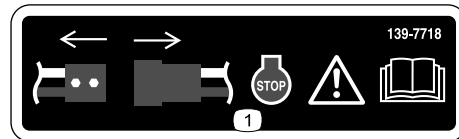

139-7718

decal139-7718

1. Varning – koppla från strömmen, stanna maskinen, läs bruksanvisningen.

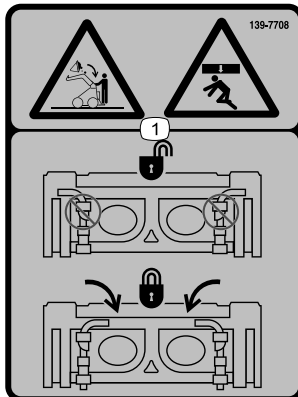

139-7708

decal139-7708

1. Risk för krosskador från ovan, fallande last – kontrollera att snabbkopplingspakarna är låsta.

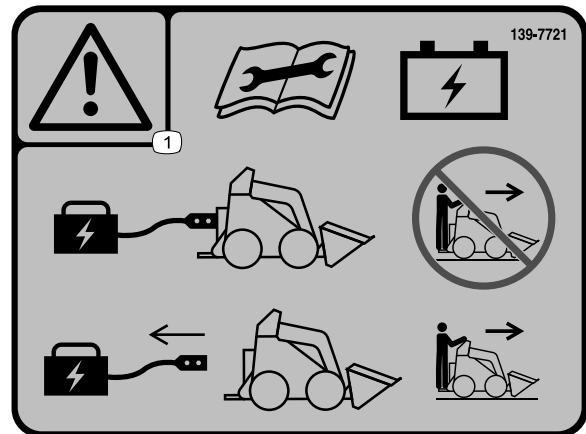

139-7721

decal139-7721

1. Varning – läs bruksanvisningen innan du utför batteriunderhåll. Använd inte maskinen när batteriladdaren är ansluten. Koppla loss batteriladdaren innan du använder maskinen.

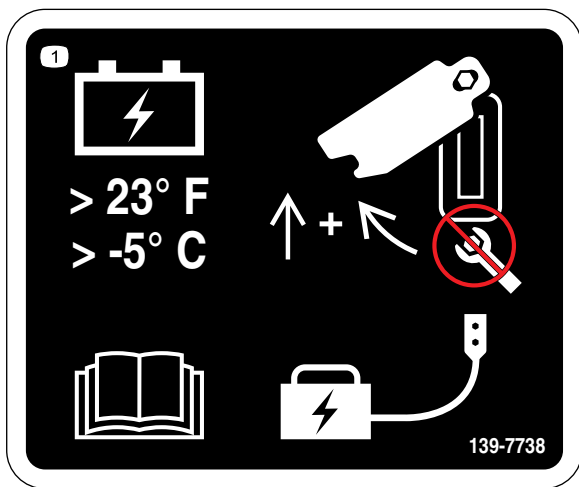

139-7738

decal139-7738

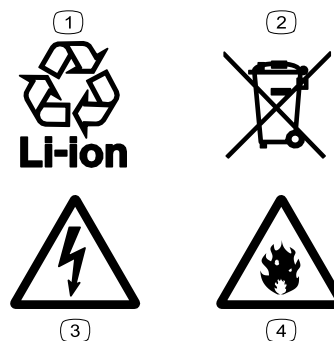

139-8343

decal139-8343

- |                                      |                               |
|--------------------------------------|-------------------------------|
| 1. Återvinningsbart litiumjonbatteri | 3. Risk för elektriska stötar |
| 2. Kassera på korrekt sätt.          | 4. Brandrisk                  |

1. Förvara batteriet vid temperaturer över  $-5^{\circ}\text{C}$ . Läs *bruksanvisningen*. Skjut luckan uppåt och vrid den i sidled för att komma åt batteriladdningsporten – använd inte en skiftnyckel.



137-9713

decal137-9713

- |  |  |
|--|--|
| 1. Varning – läs <i>bruksanvisningen</i> .                         | 5. Explosionsrisk – undvik gnistor, eld, öppen låga och rökning.                         |
| 2. Varning – utsätt inte maskinen för regn eller väta.             | 6. Kvävningsrisk, giftiga ångor eller gaser – ladda inte batteriet i ett slutet utrymme. |
| 3. Varning – rör inte den heta ytan.                               | 7. Risk för elektriska stötar – utför inte underhåll på batteriet.                       |
| 4. Varning – öppna inte batteriet. Använd inte ett skadat batteri. |  |

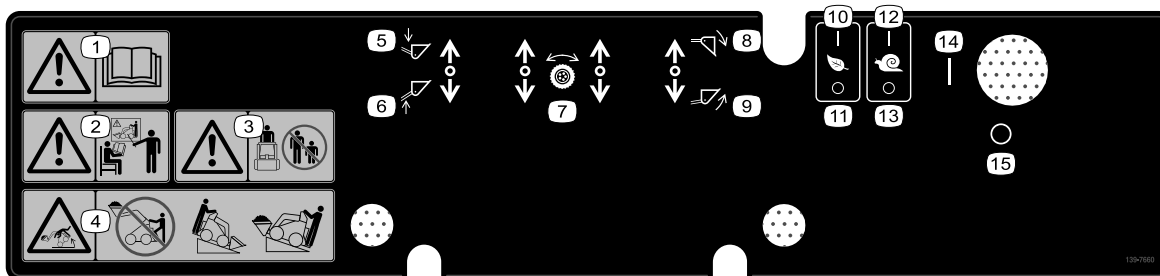

139-7660

decal139-7660

- |  |                           |
|--|---------------------------|
| 1. Varning – läs <i>bruksanvisningen</i> .   | 9. Tippa redskapet uppåt. |
| 2. Varning – alla användare måste utbildas innan de använder maskinen.   | 10. Ekonomiläge – på      |
| 3. Varning – håll kringstående på avstånd.   | 11. Ekonomiläge – av      |
| 4. Vältrisk – kör inte maskinen med lasten upphöjd. Placera den tunga änden av maskinen uppåt när du kör i en sluttning. | 12. Krypläge – på         |
| 5. Sänk redskapet.   | 13. Krypläge – av         |
| 6. Höj redskapet.  | 14. På                    |
| 7. Drivreglage   | 15. Av                    |
| 8. Tippa redskapet nedåt.  |                           |

# Montering

**1**

## Kontrollera hydraulvätskenivån

Inga delar krävs

### Tillvägagångssätt

Kontrollera hydraulvätskenivån innan du startar maskinen för första gången. Se [Kontrollera hydraulvätskenivån \(sida 34\)](#).

**2**

## Ladda batterierna

Inga delar krävs

### Tillvägagångssätt

Ladda batterierna. Se [Ladda batterierna \(sida 24\)](#).



# Produktöversikt

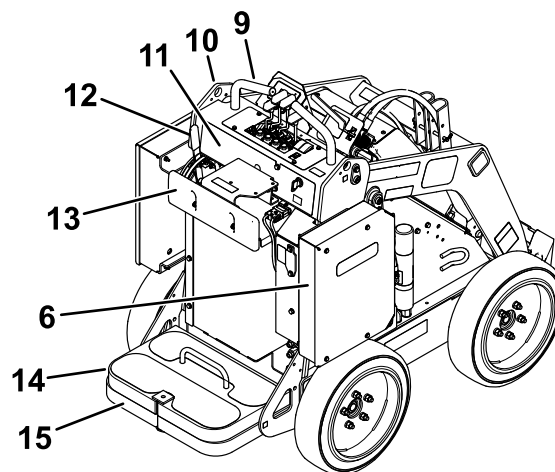
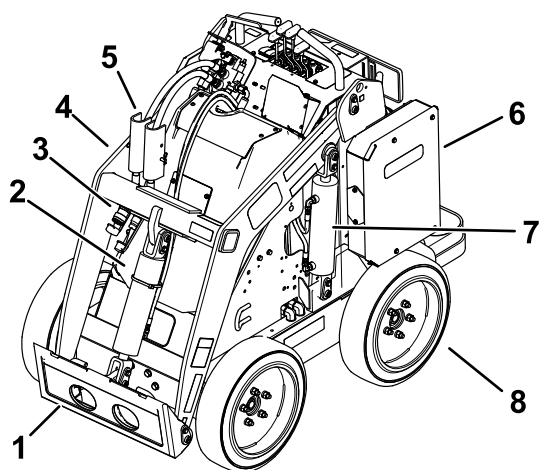

g281979

Figur 3

- |                            |                 |                         |                    |
|----------------------------|-----------------|-------------------------|--------------------|
| 1. Redskapsfästplatta      | 5. Cylinderlås  | 9. Handtag              | 13. Lårstöd        |
| 2. Tippcylinder            | 6. Batterilåda  | 10. Lyftpunkt           | 14. Motvikt        |
| 3. Extra hydraulkopplingar | 7. Lyftcylinder | 11. Kontrollpanel       | 15. Förarplattform |
| 4. Lastarmar               | 8. Hjul         | 12. Parkeringsbromsspak |                    |

## Reglage

### Kontrollpanel

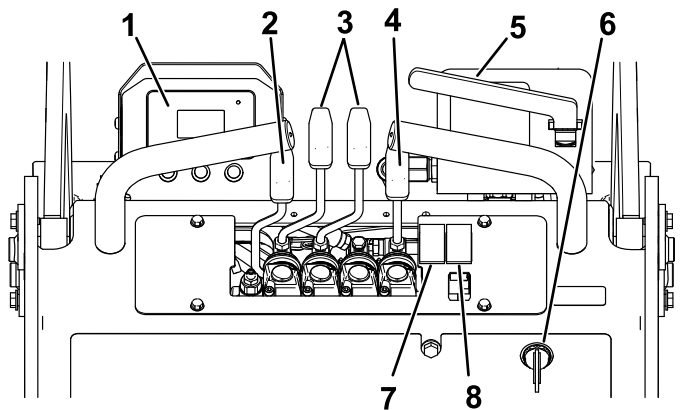

g281978

Figur 4

- |                              |  |
|------------------------------|--|
| 1. InfoCenter                | 5. Reglage för extra hydraulutrustning |
| 2. Lastarmsspak              | 6. Tändningslås                        |
| 3. Drivningsreglage          | 7. Omkopplare för ekonomiläge          |
| 4. Spak för redskapstippning | 8. Omkopplare för krypläge             |

## Tändningslås

Tändningslåset har två lägen: PÅ och AV (Figur 4).

Använd tändningslåset för att starta eller stänga av maskinen. Se [Starta maskinen \(sida 15\)](#) och [Stänga av motorn \(sida 16\)](#).

## Drivningsreglage

- För drivningsreglagen framåt för att köra framåt.
- För drivningsreglagen bakåt för att köra bakåt.
- När du vill svänga för du spaken på den sida du vill svänga åt bakåt mot NEUTRALLÄGET medan du håller den andra spaken inkopplad.

**Obs:** Ju längre du för rörelsereglagen i endera riktningen, desto snabbare kommer maskinen att förflytta sig i denna riktning.

- För rörelsereglagen till NEUTRALLÄGET för att sakta ned eller stanna.

## Spak för redskapstippning

- För spaken långsamt framåt för att tippa redskapet framåt.
- För spaken långsamt bakåt för att tippa redskapet bakåt.

## Lastarmsspak

- För lastarmsspaken långsamt framåt för att sänka lastarmarna.
- För lastarmsspaken långsamt bakåt för att höja lastarmarna.

## Reglage för extra hydraulutrustning

- För långsamt reglaget för det extra hydrauliksystemet utåt och sedan nedåt för att föra hydraulredskapet framåt.
- För långsamt reglaget för det extra hydrauliksystemet utåt och sedan uppåt för att föra hydraulredskapet i motsatt riktning. Det här kallas också SPÄRRLÄGET, eftersom ingen förare behöver vara närvarande.

## Parkeringsbromsspak

- För spaken nedåt för att koppla in parkeringsbromsen (Figur 5).
- För spaken uppåt för att koppla ur parkeringsbromsen (Figur 5).

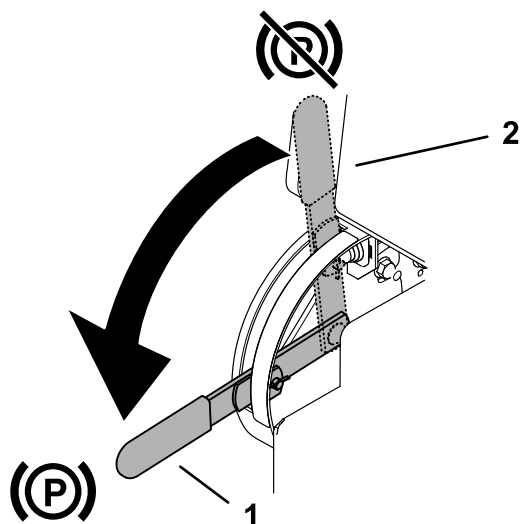

Figur 5

g303557

1. Parkeringsbromsspak – inkopplad
2. Parkeringsbromsspak – urkopplad

## Omkopplare för ekonomiläge

Aktivera ekonomiläge genom att flytta omkopplaren till det PÅSLAGNA läget. Använd ekonomiläget för att sänka motorhastigheten och minska batteriförbrukningen.

## Omkopplare för krypläge

Aktivera krypläge genom att flytta omkopplaren till det PÅSLAGNA läget. Använd krypläget för att sänka maskinens hastighet när du monterar eller tar bort redskap, gör små justeringar med maskinen och svänger runt hörn.

**Obs:** Krypläget åsidosätter alla aktuella inställningar (t.ex. ekonomiläge, redskapslägen). Maskinen återgår till dessa inställningar när krypläget är av.

## Skärm för InfoCenter

På LCD-skärmen InfoCenter visas information om maskinen, till exempel driftsstatus, diagnosinformation och övrig information om maskinen (Figur 6). En startskärm och en huvudinformationsskärm visas på InfoCenter. Du kan växla mellan startskärmen och huvudinformationsskärmen när som helst genom att trycka på någon av InfoCenter-knapparna och sedan välja önskad riktningspil.

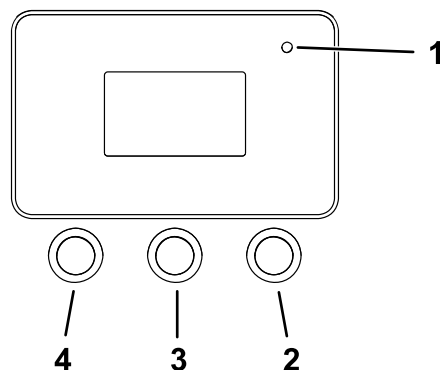

Figur 6

g264015

1. Indikatorlampa
2. Högerknapp
3. Mittknapp
4. Vänsterknapp

- Vänsterknapp, menyåtkomst-/bakåt-knapp – tryck på den här knappen om du vill komma till InfoCenter-menyer. Du kan använda den för att stänga den meny som är aktiv just nu.
- Mittenknapp – använd den här knappen för att bläddra nedåt i menyerna.
- Högerknapp – använd den här knappen för att öppna en meny där en högerpil visar att det finns mer innehåll.

**Obs:** Knapparnas funktioner kan ändras beroende på omständigheterna. Vid varje knapp visas en ikon som förklarar den aktuella funktionen.

Figur 7 visar vad du kan se på InfoCenter när du kör maskinen. Startskärmen visas i några sekunder efter att du har vridit nyckeln till PÅSLAGET läge. Sedan visas körskärmen.

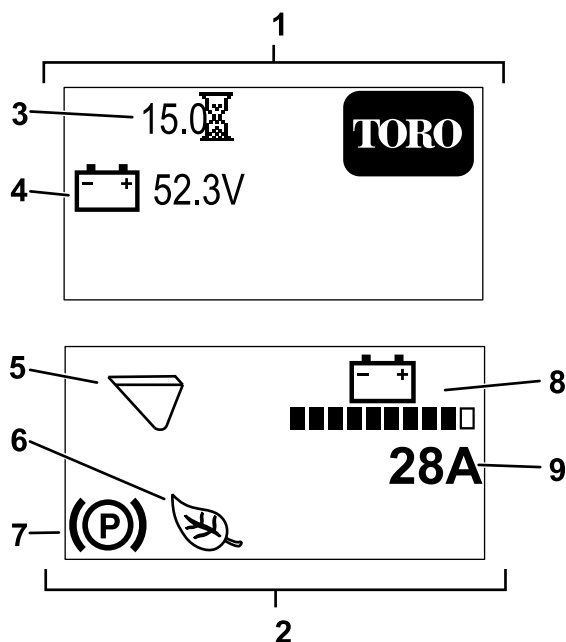

Figur 7

g315353

- |  |   |
|--|---|
| 1. Startskärmen                        | 6. Ekonomi- eller krypläge är på (ekonomiläge visas). |
| 2. Körskärm                            | 7. Parkeringsbromsen är inkopplad.                    |
| 3. Drifftimmar                         | 8. Batteriladdning                                    |
| 4. Batterispänning                     | 9. Omedelbar maskinströmstyrka                        |
| 5. Redskapsläge (läge med skopa visas) |   |

	Kontrollera PIN-inmatning
	Parkeringsbromsen är inkopplad.
	Timmätare
	Batterispänning
	Batteriladdning – varje hel stapel motsvarar laddning i steg om 10 %.
	Ekonomiläge är på.
	Krypläge är på.
	Kallstart
	Läge med skopa är på.
	Läge med hammare är på.

### Ikonbeskrivningar i InfoCenter

	Menyåtkomst
	Nästa
	Föregående
	Bläddra nedåt
	Enter/Mata in värde
	Ändra redskapsläget.
	Öka
	Minska
	Lämna menyn

### InfoCenter-menyer

Tryck på menyåtkomstknappen på huvudskärmen när du vill komma till InfoCenters menysystem. Detta tar dig till huvudmenyn. Se följande tabeller för en översikt över menyalternativen:

### Huvudmeny

Menyobjekt	Beskrivning
Faults	FEL-menyn innehåller en lista med de senaste maskinfelen. Se servicehandboken eller kontakta en auktoriserad serviceverkstad för mer information om FEL-menyn.
Service	Service-menyn innehåller information om maskinen som t.ex. antal brukstimmar och andra liknande siffror.

## Huvudmeny (cont'd.)

Diagnostik	Diagnostikmenyn visar statusen för alla omkopplare, givare och styrut effekt på maskinen. Den kan användas för att felsöka vissa problem eftersom den snabbt visar vilka av maskinens reglage som är på och av.
Inställningar	Med hjälp av inställningsmenyn kan du anpassa och ändra konfigurationsvariabler på InfoCenter-skärmen.
Om	I menyn Om visas maskinens modellnummer, serienummer och programvaruversion.

## Fel

Menyobjekt	Beskrivning
Current	Visar det totala antalet nyckeltimmar (dvs. timmar som nyckeln har varit i det PÅSLAGNA LÄGET).
Last	Anger den senaste nyckeltimmen när felet inträffade.
First	Anger den första nyckeltimmen när felet inträffade.
Occurrences	Anger antalet felhändelser.

## Service

Menyobjekt	Beskrivning
Hours	Visar det totala antalet timmar som nyckeln, motorn och ekonomiläget har varit på och drivreglagen har varit aktiva.
Counts	Visar hur många gånger motorn har startats och batteriets amperetimmar.

## Diagnostik

## Diagnostik (cont'd.)

Menyobjekt	Beskrivning
Battery	Anger batteriets in- och uteffekt. Ineffekt inkluderar den aktuella batterispänningen; uteffekt inkluderar batteriets ström och procentuella laddningsstatus.
Motor control	Anger motorstyrningens in- och uteffekt. Ineffekt inkluderar nyckelkörning, neutralläge, parkeringsbroms, extrautrustning, krypläge, ekonomiläge och höjning/sänkning. Använd dessa för att kontrollera återkopplingen för maskinens ineffekt. Uteffekt inkluderar motorvarvtal (i varv/min), fasström, likström, styrenhetstemperatur och motortemperatur.

## Inställningar

Menyobjekt	Beskrivning
Språk	Styr språken som används på InfoCenter.
Bakgrundsbelysning	Styr LCD-skärmens ljusstyrka
Kontrast	Styr LCD-skärmens kontrast.
Låsta menyer	Möjliggör återkomst till skyddade menyer med hjälp av ett lösenord.

## Om

Menyobjekt	Beskrivning
Model	Visar maskinens modellnummer
Serial	Visar maskinens serienummer
Prog.rev	Visar versionsnumret för masterstyrenheten.
Motorstyrningsprogramvara	Visar versionsnumret för motorstyrningens programvara.
Batteriprogramvara	Visar versionsnumret för batteriets programvara.

## Specifikationer

**Obs:** Specifikationer och design kan komma att ändras utan föregående meddelande.

Bredd	89 cm
Längd	152 cm
Höjd	125 cm

Vikt (utan redskap)	938 kg
Nominell driftskapacitet – med operatörsvikt på 74,8 kg och standardskopa	234 kg
Tippkapacitet – med operatörsvikt på 74,8 kg och standardskopa	590 kg
Hjulbas	71 cm
Tömningshöjd (med standardskopa)	120 cm
Räckvidd – helt upphöjt läge (med standardskopa)	71 cm
Höjd till gångjärnsbult (smal skopa i standardläge)	168 cm

## Redskap/tillbehör

Det finns ett urval av godkända Toro-redskap och -tillbehör som du kan använda för att förbättra och utöka maskinens kapacitet. Kontakta en auktoriserad återförsäljare eller auktoriserad Toro-distributör, eller gå till [www.Toro.com](http://www.Toro.com) för att se en lista över alla godkända redskap och tillbehör.

Använd endast originalreservdelar och tillbehör från Toro för att garantera optimal prestanda och fortlöpande säkerhet för produkten. Det kan vara farligt att använda reservdelar och tillbehör från andra tillverkare och det kan göra produktgarantin ogiltig.

# Körning

## Före körning

## Säkerhet före användning

### Allmän säkerhet

- Låt aldrig barn eller någon som inte har fått utbildning använda eller utföra underhåll på maskinen. Lokala föreskrifter kan begränsa användarens ålder och kräva att föraren har genomgått en certifierad utbildning. Det är ägaren som ansvarar för att utbilda alla förare och mekaniker.
- Lär dig hur du använder utrustningen på ett säkert sätt och bekanta dig med manöverreglage och säkerhetsdekalerna.
- Koppla alltid in parkeringsbromsen, stäng av maskinen, ta ut nyckeln, vänta tills alla rörliga delar har stannat och låt maskinen svalna innan du justerar, servar, rengör eller ställer den i förvar.
- Lär dig att stanna maskinen och att snabbt stänga av motorn.
- Kontrollera att säkerhetsbrytarna och skydden sitter fast ordentligt och fungerar som de ska. Kör inte maskinen om dessa inte fungerar som de ska.
- Ge akt på de markerade områdena på maskinen och redskapen där klämrisk förekommer, och håll händer och fötter på behörigt avstånd från dessa områden.
- Innan du kör maskinen med ett redskap ska du säkerställa att redskapet är ordentligt monterat och att det är ett originalredskap från Toro. Läs alla bruksanvisningar för redskapen.
- Undersök terrängen för att avgöra vilka tillbehör och redskap som du behöver för att utföra arbetet på ett bra och säkert sätt.
- Markera de platser i arbetsområdet där det förekommer nedgrävda ledningar och andra föremål och gräv inte på de markerade platserna. Notera platser där det finns omärkta hinder och föremål, t.ex. lagertankar under jord, källor och septiksystem.
- Inspektera området där du kommer att använda utrustningen och var vaksam på ojämna ytor eller dolda faror.
- Kontrollera att det inte finns några kringstående i närheten innan du använder maskinen. Stäng av maskinen om någon kringstående kommer i närheten av arbetsområdet.

# Utföra dagligt underhåll

Varje dag innan maskinen startas ska de procedurer som ska genomföras dagligen och innan varje användning, vilka anges i [Underhåll \(sida 26\)](#), utföras.

## Justera stödet för låren

Justera stödet för låren ([Figur 8](#)) genom att lossa vreden och höja eller sänka stöddynan till önskad höjd. Du kan göra ytterligare justeringar genom att lossa muttern som fäster dynan mot justeringsplattan, och vid behov flytta plattan upp eller ned. Dra åt alla fästelement ordentligt när du är klar.

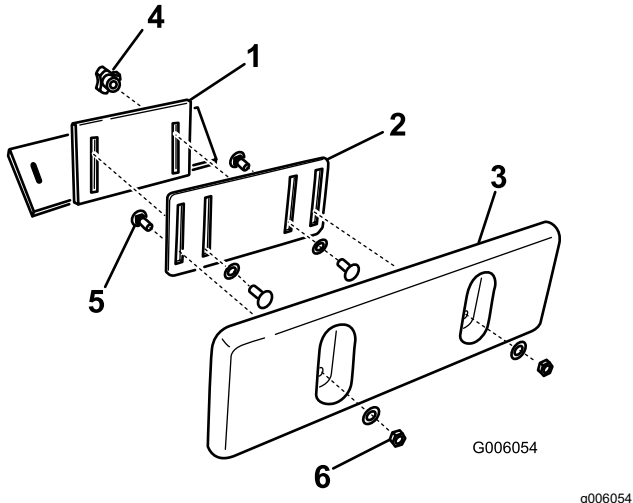

Figur 8

- |                       |                             |
|-----------------------|-----------------------------|
| 1. Konsol för lårstöd | 4. Vred och planbricka      |
| 2. Justeringsplatta   | 5. Vagnsbult                |
| 3. Lårstödsdyna       | 6. Låsmutter och planbricka |

## Under arbetets gång

## Säkerhet under användning

### Allmän säkerhet

- Överskrid inte den märkta driftkapaciteten eftersom maskinen då kan bli instabil, vilket kan leda till att du förlorar kontrollen.
- Bär inte lasten med armarna upphöjda. Håll alltid lasten nära marken.
- Använd endast redskap och tillbehör som godkänts av Toro. Redskap kan förändra maskinens stabilitet och driftegenskaper.
- För maskiner med plattform:
  - Sänk lastarmarna innan du kliver av plattformen.

- Försök inte att stabilisera maskinen genom att sätta ned foten på marken. Om du förlorar kontrollen över maskinen ska du kliva av plattformen och röra dig bort från maskinen.
- Ha inte fötterna under plattformen.
- Kör inte maskinen om du inte står med båda fötterna på plattformen och håller i referensstavarna med händerna.

- Håll koncentrationen helt på maskinen när du använder den. Ägna dig inte åt aktiviteter som kan distrahera dig, eftersom personskador eller skador på egendom då kan uppstå.
- Titta bakåt och nedåt innan du backar för att kontrollera att vägen är fri.
- Ryck aldrig i reglagen, utan använd en stadig och jämn rörelse.
- Ägaren/användaren kan förebygga och ansvarar för olyckor som kan ge upphov till personskador eller skador på egendom.
- Använd lämpliga kläder, inklusive handskar, ögonskydd, långbyxor, rejäla och halkfria skor samt hörselskydd. Sätt upp långt hår och använd inte hängande smycken eller löst sittande kläder.
- Kör inte maskinen om du är trött, sjuk eller påverkad av alkohol, läkemedel eller andra droger.
- Kör aldrig med passagerare och håll husdjur och kringstående på avstånd.
- Använd endast maskinen i bra belysning och undvik gropar och dolda faror.
- Se till att alla drivhjul är i neutralläget innan du startar maskinen. Starta endast maskinen från förarplatsen.
- Var försiktig när du närmar dig hörn med skymd sikt, buskage, träd eller andra objekt som kan försämra sikten.
- Sakta ner och var försiktig när du svänger och korsar vägar och trottoarer. Se upp för trafik.
- Stäng av redskapet när du inte arbetar.
- Om du kör på ett föremål ska du stanna maskinen, stänga av maskinen, ta ut nyckeln och inspektera maskinen. Utför nödvändiga reparationer innan du börjar köra maskinen igen.
- Lämna aldrig en maskin på när den är obevakad.
- Gör följande innan du lämnar förarplatsen:
  - Ställ maskinen på ett plant underlag.
  - Sänk lastarmarna och koppla ur det extra hydrauliksystemet.
  - Stäng av maskinen och ta ut nyckeln.
- Använd inte maskinen när det finns risk för blixtnedslag.
- Använd endast maskinen i områden där det finns tillräckligt med utrymme för dig att manövrera den på ett säkert sätt. Var uppmärksam på hinder i

din omgivning. Om du inte är uppmärksam på omgivningarna och håller tillräckligt avstånd till träd, väggar och andra hinder kan skador orsakas när maskinen backas.

- Se till att det finns tillräckligt med utrymme ovanför dig innan du kör under föremål (till exempel kraftledningar, grenar, tak och dörrkarmar).
- Överlasta inte redskapen och håll alltid lasten inom tillåtna gränsvärden när lastarmarna höjs upp. Föremål kan falla ur redskapet och orsaka skador.

## Säkerhet i sluttningar

- **Kör uppför och nedför sluttningar med maskinens tunga ände riktad mot uppførsbacken.** Viktfördelningen förändras beroende på vilket redskap som används. Om skopan är tom är det maskinens bakre del som utgör den tunga änden, medan det är den främre delen som är den tunga änden om skopan är full. Med de flesta andra redskap är det den främre delen av maskinen som utgör den tunga änden.
- Om du lyfter lastarmarna vid körning i sluttning påverkas maskinens stabilitet. Håll lastarmarna i det nedfällda läget när du kör i sluttningar.
- Sluttningar är en betydande faktor vid olyckor som orsakas av att föraren förlorat kontrollen eller av tippning. Sådana olyckor kan leda till allvarliga personskador eller dödsfall. Du måste vara extra försiktig när du kör maskinen i en sluttning eller i ojämn terräng.
- Skapa egna rutiner och regler för körning i sluttningar. Rutinerna ska innehålla en kartläggning av arbetsplatsen för att avgöra vilka sluttningar som är säkra för maskindrift. Använd alltid sunt förnuft och ett gott omdöme när du utför kontrollen.
- Sakta ned och var extra försiktig vid körning på sluttande underlag. Markförhållandena kan påverka maskinens stabilitet.
- Undvik att starta eller stanna på lutande underlag. Kör långsamt rakt nerför sluttningen om maskinen skulle förlora greppet.
- Undvik att svänga i sluttningar. Om du måste svänga, gör det långsamt och håll maskinens tyngre ände mot uppførslutet.
- Alla rörelser i sluttningar ska ske långsamt och gradvis. Gör inga plötsliga ändringar i hastighet eller riktning.
- Om du känner dig osäker när du kör maskinen i sluttningar ska du undvika att göra det.
- Se upp för gropar, fåror och gupp. Ojämn terräng kan välta maskinen. Det kan finnas dolda hinder i högt gräs.

- Var försiktig när du kör på vått underlag. Försämrade drivkraft kan leda till att maskinen glider.
- Utvärdera området och säkerställ att marken är tillräckligt stabil för maskinen.
- Var försiktig när du använder maskinen nära följande:
  - Stup
  - Diken
  - Flodbäddar
  - Vattendrag

Maskinen kan välta plötsligt om ett hjul eller larvband kör över en kant eller om kanten ger vika. Håll ett säkert avstånd mellan maskinen och riskfyllda områden.

- Ta inte bort eller koppla på redskap i en sluttning.
- Parkera inte maskinen i en backe eller på en sluttning.

## Säkerhet kring ledningar

- Om du kör över en ledning ska du göra följande:
  - Stäng av maskinen och ta ut nyckeln.
  - Se till så att kringstående håller sig på behörigt avstånd från arbetsområdet.
  - Kontakta omedelbart räddningstjänsten och lämpliga myndigheter för att säkra området.
  - Om du har skadat en fiberoptisk kabel ska du inte titta rakt in i ljuset.
- Lämna inte förarplattformen om maskinen är elektriskt laddad. Du är säker så länge du inte lämnar plattformen.
  - Du kan jordas om du rör vid någon av maskinens delar.
  - Låt inte någon annan person röra vid eller närma sig maskinen när den är elektriskt laddad.
  - Anta alltid att maskinen är laddad om du har kört över en el- eller kommunikationsledning. Försök inte att lämna maskinen.
- Gasläckor medför både brand- och explosionsrisk och kan leda till allvarliga personskador eller dödsfall. Rök inte när du använder maskinen.

## Starta maskinen

1. Stå på plattformen.
2. Kontrollera att du har lagt i parkeringsbromsen och att alla fyra spakar är i NEUTRALLÄGET.
3. Sätt i nyckeln i tändningslåset och vrid den till PÅSLAGET läge.

**Obs:** Maskinen kan ha svårt för att starta under mycket kalla förhållanden. När du startar en kall



maskin ska du se till att den har en temperatur över  $-18\text{ }^{\circ}\text{C}$ .

**Obs:** När maskinens temperatur är under  $-1\text{ }^{\circ}\text{C}$  visas symbolen för kallstart (Figur 9) i Infocenter medan motorn ökar hastigheten i två minuter. Medan den gör detta ska du inte flytta drivreglaget om parkeringsbromsen är inkopplad, då stängs motorn av och de två minuterna återställs. Symbolen för kallstart försvinner när motorn når full hastighet.



Figur 9

g304012

## Köra maskinen

Använd rörelsereglagen för att köra maskinen. Ju längre du för rörelsereglagen i endera riktningen, desto snabbare kommer maskinen att förflytta sig i denna riktning. Släpp rörelsereglagen för att stanna maskinen.

## Strömsparkläge

Om maskinen går på tomgång kommer den att övergå i strömsparkläge efter en viss tid.

### Strömsparkläge 1

Motorvarvtalet sänks efter tomgång i 5–7 sekunder. För att återgå till normal driftshastighet flyttar du en hjuldrivningsspak, en spak för redskapstippning eller en spak för lastarm.

### Strömsparkläge 2

Motorn stängs av efter tomgång i 30 sekunder. För att fortsätta flyttar du snabbt en hjuldrivningsspak två gånger.

### Strömsparkläge 3

Motorn stängs av efter tomgång i 5 minuter. För att fortsätta vrider du nyckeln till läget AV, kopplar in parkeringsbromsen och vrider nyckeln till läget PÅ.

## Stänga av motorn

1. Parkera maskinen på ett plant underlag, sänk lastarmarna och koppla in parkeringsbromsen.
2. Kontrollera att reglaget för det extra hydrauliksystemet är i NEUTRALLÄGET.
3. Vrid tändningslåset till läget AV och ta ut nyckeln.

## ⚠ VAR FÖRSIKTIG

Barn eller kringstående kan skadas om de flyttar eller försöker köra en maskin som har lämnats utan uppsikt.

Ta alltid ut nyckeln och koppla in parkeringsbromsen om du lämnar maskinen utan uppsikt.

## Använda redskap

### Montera redskap

**Viktigt:** Använd endast redskap som godkänts av Toro. Redskap kan förändra maskinens stabilitet och driftegenskaper. Maskinens garanti kan bli ogiltig om du använder maskinen med redskap som inte har godkänts.

**Viktigt:** Före monteringen av redskapet måste du se till att fästplattorna är fria från smuts och skräp och att stiften roterar fritt. Om stiften inte roterar fritt måste du smörja dem.

1. Placera redskapet på en plan yta med tillräckligt utrymme bakom för att maskinen ska få plats.
2. Starta maskinen.
3. Luta redskapets fästplatta framåt.
4. Stick in fästplattan i det övre fästet på redskapets kopplingsplatta.

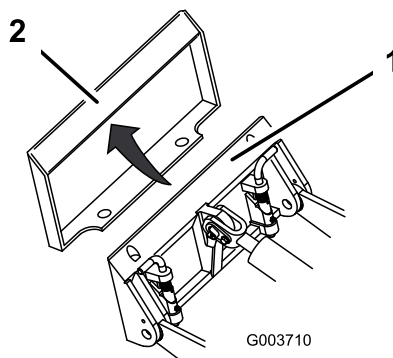

Figur 10

g003710

1. Fästplatta
2. Kopplingsplatta

5. Höj upp lastarmarna samtidigt som du tappar tillbaka fästplattan.

**Viktigt:** Höj upp redskapet tills det inte längre vidrör marken och tippa fästplattan bakåt så långt det går.

6. Stäng av maskinen och ta ut nyckeln.



7. Koppla in snabbkopplingsstiften och se till att de är ordentligt inskjutna i fästplattan.

**Viktigt:** Om stiften inte vrids till inkopplat läge har fästplattan inte passats in helt med hålen i redskapens kopplingsplatta. Kontrollera kopplingsplattan och rengör den vid behov.

### ⚠ VARNING

Om snabbkopplingsstiften inte är helt inskjutna i redskapets fästplatta kan redskapet falla av maskinen och krossa dig eller kringstående.

Se till att snabbkopplingsstiften sitter ordentligt i fästplattan.

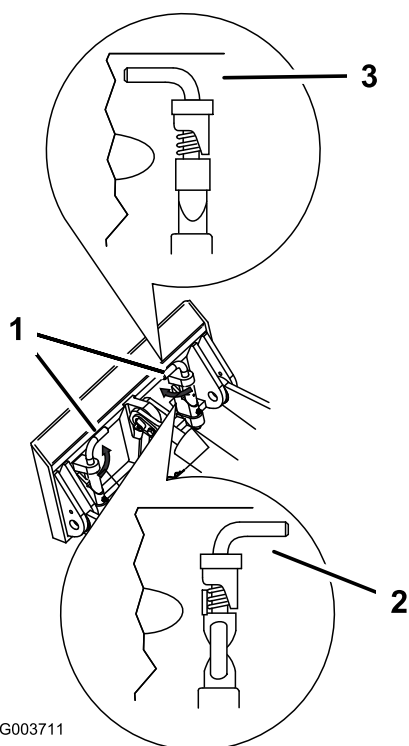

Figur 11

1. Snabbkopplingsstift (inkopplat läge)  
2. Urkopplat läge  
3. Inkopplat läge

## Ansluta hydraulslangarna

### ⚠ VARNING

Hydraulolja som läcker ut under tryck kan tränga in i huden och orsaka skada. Vätska som trängt in i huden vid en olycka måste opereras bort inom några få timmar av en läkare som känner till den här sortens skador, annars kan kallbrand uppstå.

- Se till att alla hydraulvätskeslangar och -ledningar är i gott skick och att alla hydraulanslutningar och -kopplingar är ordentligt åtdragna innan hydraulsystemet trycksätts.
- Håll kropp och händer borta från småläckor eller munstycken som sprutar ut hydraulvätska under högt tryck.
- Använd kartong eller papper för att finna hydraulläckor. Använd aldrig händerna.

### ⚠ VAR FÖRSIKTIG

Hydraulkopplingar, hydraulledningar/ventiler och hydraulolja kan vara heta. Du kan bränna dig om du vidrör heta komponenter.

- Bär handskar när du arbetar med hydraulkopplingarna.
- Låt maskinen svalna innan du rör vid några hydrauliska komponenter.
- Rör inte vid hydraulvätskespill.

Om redskapet kräver hydrauldrift ska hydraulslangarna anslutas på följande sätt:

1. Vrid och håll nyckeln i läget för AVLASTNING AV DET EXTRA HYDRAULIKSYSTEMET och tryck strömbrytaren för det extra hydrauliksystemet fram och tillbaka för att avlasta trycket vid hydraulkopplingarna.
2. Vrid nyckeln till läget AV och ta ut nyckeln.
3. Ta bort skyddskåporna från maskinens hydraulkopplare.
4. Se till att alla främmande ämnen avlägsnas från hydraulkopplarna.
5. Skjut in redskapets hankontakt i maskinens honkontakt.

**Obs:** När du kopplar in redskapets hankontakt först nollställs trycket som har byggts upp i redskapet.

6. Tryck fast redskapets hankontakt på maskinens hankontakt.

7. Säkerställ att anslutningen är säker genom att dra i slangarna.



## Ta av ett redskap

1. Ställ maskinen på ett plant underlag.
  2. Sänk redskapet till marknivå.
  3. Om systemet använder hydraulik ska du vrida och hålla nyckeln i läget för AVLASTNING AV DET EXTRA HYDRAULIKSYSTEMET och trycka strömbrytaren för det extra hydrauliksystemet fram och tillbaka för att avlasta trycket vid hydraulkopplingarna.
  4. Stäng av maskinen och ta ut nyckeln.
  5. Koppla ur snabbkopplingsstiften genom att vrida dem mot utsidan.
  6. Om redskapet använder hydraulisk utrustning ska du skjuta tillbaka flänsarna på hydraulkopplarna och koppla ur dem.
- Viktigt: Anslut redskapsslangarna till varandra för att undvika föroreningar i hydraulsystemet när maskinen inte används.**
7. Montera skyddskåporna på maskinens hydraulkopplare.
  8. Starta maskinen, tippa fästplattan framåt och backa maskinen bort från redskapet.

## Använda InfoCenter

### Ändra redskapsläget

1. På körskärmen trycker du på mittknappen för att öppna skärmen för att ändra redskap.
2. Tryck på den mittersta eller högra knappen för att växla mellan läge med hammare eller skopa.

**Obs:** Slå på ekonomiläget när du använder läget med hammare. Läge med hammare , när det används med ekonomiläge sänks motorvarvtalet (i varv/min) för att minska energiförbrukningen vid användning av redskap. Läge med skopa  bibehåller motorns varvtal.

3. Tryck på vänster knapp för att återvända till körskärmen.

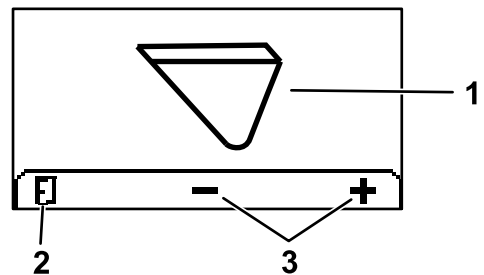

Figur 12

g304809

1. Aktuellt redskapsläge
2. Ändra redskapsläge
3. Gå tillbaka till körskärmen

## Åtkomst till låsta menyer

**Obs:** Den fabriksinställda PIN-koden för maskinen är antingen 0000 eller 1234.

Om du har ändrat PIN-koden och därefter glömt den nya koden kan du kontakta en auktoriserad återförsäljare för att få hjälp.

1. På HUVUDMENYN bläddrar du ned till INSTÄLLNINGSMENYN med hjälp av mittknappen och trycker därefter på den högra knappen (Figur 13).

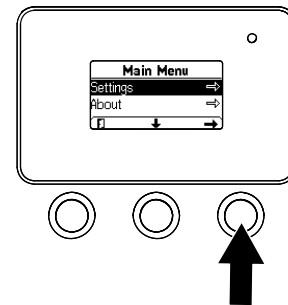

Figur 13

g264775

2. På INSTÄLLNINGSMENYN bläddrar du ned till den LÅSTA MENYN med hjälp av mittknappen och trycker därefter på den högra knappen (Figur 14A).

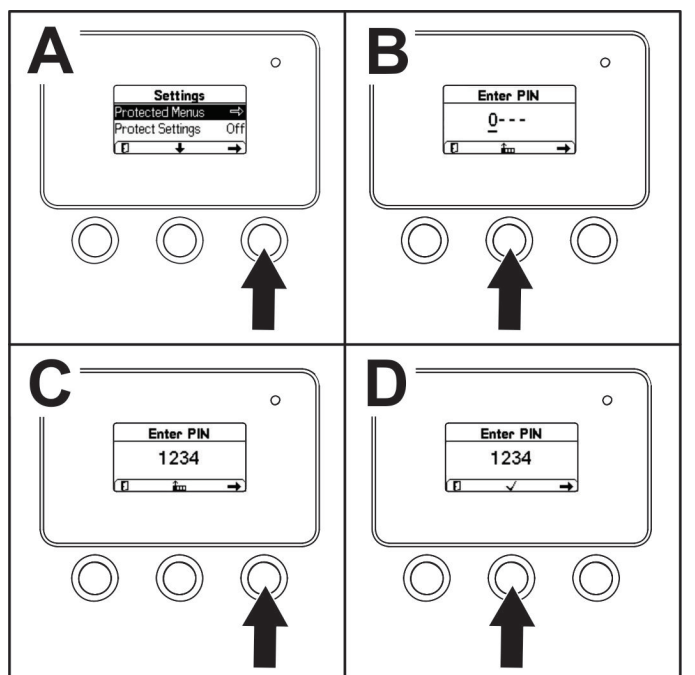

Figur 14

g264249

- Ange PIN-koden genom att trycka på mittknappen tills rätt första siffra visas. Tryck sedan på högerknappen för att gå till nästa siffra (Figur 14B och Figur 14C). Upprepa detta steg tills den sista siffran har angetts och tryck på högerknappen igen.
- Tryck på mittknappen för att ange PIN-koden (Figur 14D).

**Obs:** Om InfoCenter bekräftar PIN-koden och den låsta menyn blir tillgänglig visas ordet "PIN" i skärmens övre högra hörn.

Du kan se och ändra inställningarna i den LÅSTA MENYN. När du har fått åtkomst till den LÅSTA MENYN bläddrar du ned till alternativet LÅS INSTÄLLN.. Tryck på högerknappen för att ändra inställningen. Om du ställer in Lås inställn. på AV kan du se och ändra inställningarna i den LÅSTA MENYN utan att ange PIN-koden. Om du ställer in Lås inställn. på PÅ döljs de låsta alternativen och du måste ange PIN-koden för att ändra inställningarna i den LÅSTA MENYN.

## Efter körning

## Säkerhet efter användning

### Allmän säkerhet

- Koppla in parkeringsbromsen (i förekommande fall), sänk ned lastarmarna, stäng av maskinen, ta ut nyckeln, vänta tills alla rörliga delar har stannat

och låt maskinen svalna innan du justerar, rengör, utför service på eller ställer den i förvaring.

- Ta bort skräp från redskapen och drivhjulen för att förebygga brand.
- Håll alla delar i gott bruksskick och samtliga beslag åtdragna.
- Rör inte vid delar som kan vara heta efter att ha varit igång. Låt dem svalna innan du utför underhåll på, justerar eller servar maskinen.
- Var försiktig när du lastar maskinen på eller av en släpvagn eller lastbil.

## Säkerhet för batteri och laddare

### Allmänt

- Felaktigt bruk eller underhåll av batteriladdaren kan leda till personskador. Följ alla säkerhetsföreskrifter för att minska riskerna.
- Använd endast den medföljande laddaren för batteriladdning.
- Bekräfta vilken spänning som är tillgänglig i ditt land innan du använder laddaren.
- Vid anslutning till ett nätuttag utanför USA använder du vid behov en kontaktadapter med tillbörlig utformning för eluttaget.
- Utsätt inte laddaren för väta och skydda den från regn och snö.
- Användning av tillbehör som inte rekommenderas eller säljs av Toro kan leda till brandrisk, elektriska stötar och skador.
- För att minska risken för batteriexplosion ska du följa dessa anvisningar och anvisningarna för all utrustning som du tänker använda i närheten av laddaren.
- Öppna inte batterierna.
- Undvik kontakt med vätskan i händelse av att batteriet läcker. Om du råkar komma i kontakt med vätskan ska du spola med vatten och söka läkarhjälp. Vätska som läcker ur batteriet kan orsaka irritationer eller brännskador.
- Kontakta en auktoriserad återförsäljare för att serva eller byta ut ett batteri.

### Utbildning

- Låt aldrig barn eller personer som inte utbildats använda eller utföra service på laddaren. Lokala bestämmelser kan begränsa användarens ålder. Det är ägaren som ansvarar för att utbilda alla förare och mekaniker.
- Läs, ta till dig och följ alla anvisningar på laddaren och i bruksanvisningen innan du använder laddaren. Bekanta dig med hur laddaren ska användas.

## Förberedelser

- Håll kringstående och barn på avstånd under laddning.
- Använd lämpliga kläder under laddning, inklusive ögonskydd, långbyxor och kraftiga halkfria skor.
- Stäng av maskinen och vänta i 5 sekunder tills maskinen är helt avstängd före laddning. Underlåtenhet att göra detta kan orsaka överslag.
- Säkerställ att utrymmet är väl ventilerat under laddning.
- Läs och följ samtliga laddningsföreskrifter.
- Laddaren är endast avsedd för användning i nominella 120 och 240 V AC-kretsar och är utrustad med en jordningskontakt för 120 V AC-bruk. Vid användning i kretsar på 240 V ska du kontakta en auktoriserad serviceverkstad för att erhålla rätt strömsladd.

## Användning

- Använd sladden med varsamhet. Bär aldrig laddaren i sladden och dra aldrig i strömsladden när du ska koppla bort laddaren från uttaget. Utsätt inte sladden för värme och låt den inte komma i kontakt med olja eller vassa kanter.
- Anslut laddaren direkt till ett jordat uttag (med tre stift). Anslut inte laddaren till ett ojordat uttag, inte ens med en adapter.
- Manipulera inte den medföljande strömsladden eller kontakten.
- Undvik att placera metallföremål i närheten av eller på ett batteri. Det kan ge upphov till gnistor eller kortsluta elektriska delar, vilket kan leda till explosion.
- Ta av dig metallföremål som ringar, armband, halsband och klockor när du arbetar med litiumjonbatterier. Ett litiumjonbatteri kan producera tillräckligt med ström för att orsaka en allvarlig brännskada.
- Använd inte laddaren om inte sikten och belysningen är bra.
- Använd lämplig förlängningssladd.
- Om strömsladden är skadad när den sätts i kopplar du loss den från vägguttaget och kontaktar en auktoriserad återförsäljare för att byta sladden.
- Koppla bort laddaren från eluttaget när den inte används, innan du flyttar den till en annan plats samt innan underhåll utförs på den.

## Underhåll och förvaring

- Förvara laddaren inomhus på en torr, säker plats som inte är tillgänglig för obehöriga användare.
- Ta inte isär laddaren. Ta laddaren till en auktoriserad återförsäljare om service eller reparation behövs.

- Lossa strömsladden från uttaget innan du påbörjar underhåll eller rengöring för att minska risken för elektriska stötar.
- Underhåll eller byt vid behov ut etiketter med säkerhetsföreskrifter och instruktioner.
- Använd inte laddaren med en skadad sladd eller kontakt. Byt omedelbart ut en skadad sladd eller kontakt.
- Om laddaren har utsatts för stötar eller slag, tappats eller på annat sätt skadats ska du inte använda den, utan ta med den till en auktoriserad återförsäljare.

## Flytta en maskin som inte fungerar

**Viktig:** Om du ska dra eller bogsera maskinen måste du först öppna bogservertilerna, annars skadas hydrauliksystemet.

1. Stäng av maskinen och ta ut nyckeln.
2. Ta bort pluggarna som täcker varje bogservertil (Figur 15).

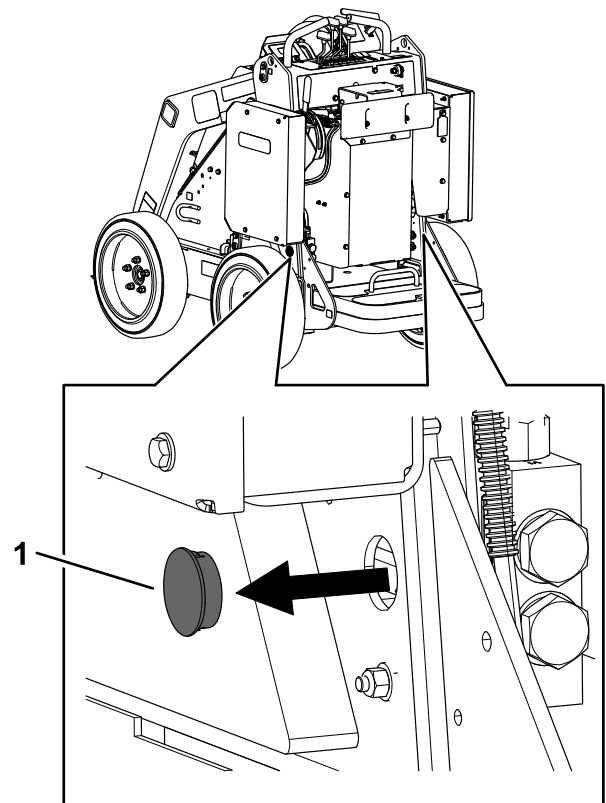

Figur 15

g304099

1. Plugg
3. Lossa kontramuttern på varje bogservertil.

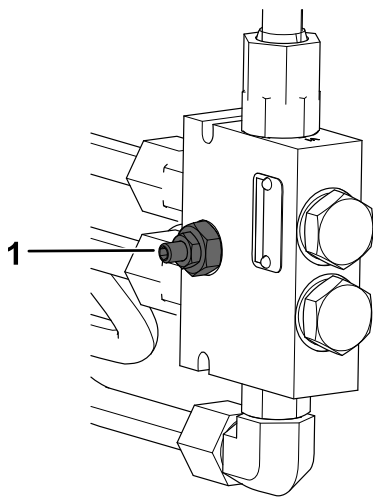

Figur 16

g304100

1. Bogservertil

4. Vrid ventilerna motsols ett varv med en sexkantsnyckel för att öppna dem.
5. Bogsera maskinen dit du behöver den.

**Viktigt:** Kör inte fortare än 4,8 km/h vid bogsering.

6. Stäng bogservertilerna och dra åt kontramuttrarna efter att du har reparerat maskinen.

**Viktigt:** Dra inte åt bogservertilerna för hårt.

7. Byt ut pluggarna.

## Transportera maskinen

Använd en släpvagn eller lastbil för tung last för att transportera maskinen. Använd en fullbreddsramp. Se till att alla bromsar, lampor och markeringar som krävs enligt lag finns på släpvagnen eller lastbilen. Läs alla säkerhetsanvisningar noga. Att känna till denna information kan hjälpa dig och kringstående att undvika skada. Kontrollera vilka lokala bestämmelser som gäller för transport på släp.

### ⚠ VARNING

Det är farligt att köra på gator och vägar utan blinkers, strålkastare och reflexer samt utan en skylt med ”långsamtgående fordon”, och det kan orsaka olyckor med personskador som följd.

Kör aldrig maskinen på allmän väg.

## Välja ett släp

### ⚠ VARNING

Om man lastar på eller av en maskin på ett släp eller en lastbil ökar risken för att maskinen välter, vilket kan orsaka allvarliga personskador eller dödsfall (Figur 17).

- Använd endast ramper i fullbredd.
- Kontrollera att rampen är minst fyra gånger så lång som släpvagns- eller lastbilsflakets höjd från marken. Det tillförsäkras att rampens vinkel inte överstiger 15 grader på plan mark.

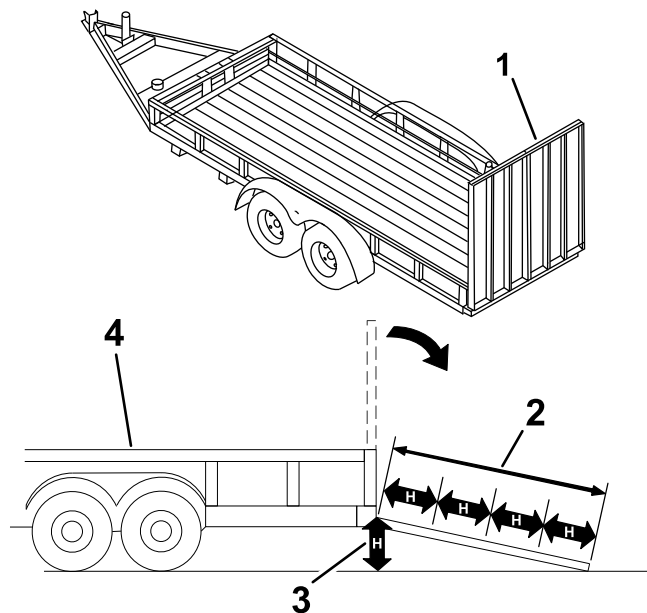

Figur 17

g229507

1. Fullbreddsramp/-ramper i uppfällt läge
2. Rampen är minst fyra gånger så lång som släp- eller lastbilsflakets höjd från marken
3. H = släp- eller lastbilsflakets höjd från marken
4. Släp

## Lasta maskinen

### ⚠ VARNING

Om man lastar på eller av en maskin på ett släp eller en lastbil ökar risken för att maskinen välter, vilket kan orsaka allvarliga personskador eller dödsfall.

- Var mycket försiktig vid körning på en ramp.
- Lasta och lossa maskinen med den tyngre änden uppåt mot rampen.
- Undvik plötslig acceleration eller inbromsning när du kör maskinen på en ramp, eftersom det kan orsaka att du tappar kontrollen eller tippas.

1. Om du använder en släpvagn ska den kopplas till det bogserande fordonet och säkras med säkerhetskedjor.
2. Anslut släpvagnsbromsarna om tillämpligt.
3. Sänk ned rampen/ramperna.
4. Sänk lastarmarna.
5. Lasta maskinen på släpet med den tyngre änden upp mot rampen och håll lasten nära marken, enligt bilden.
  - Om maskinen har ett redskap med lastningskapacitet (t.ex. en skopa) som är **fullt**, eller ett redskap utan lastningskapacitet (t.ex. en dikesgravare), ska du köra maskinen framåt uppför rampen.
  - Om maskinen har ett redskap med lastningskapacitet som är **tomt**, eller inget redskap alls, ska du backa maskinen uppför rampen.

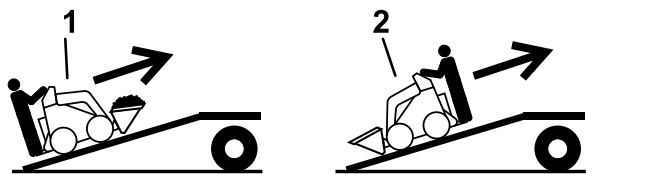

Figur 18

1. Maskin med fullt redskap eller redskap utan lastningskapacitet – kör maskinen framåt uppför rampen/ramperna.
2. Maskin med tomt eller inget redskap – backa maskinen uppför rampen/ramperna.

6. Sänk lastarmarna så långt ned det går.
7. Koppla in parkeringsbromsen (i förekommande fall), stäng av maskinen och ta ut nyckeln.
8. Använd maskinens fästöglor av metall för att säkra maskinen på släpet eller lastbilen med

hjälp av spännband, kedjor, kablar eller rep. Kontrollera vilka lokala bestämmelser som gäller för transport på släp.

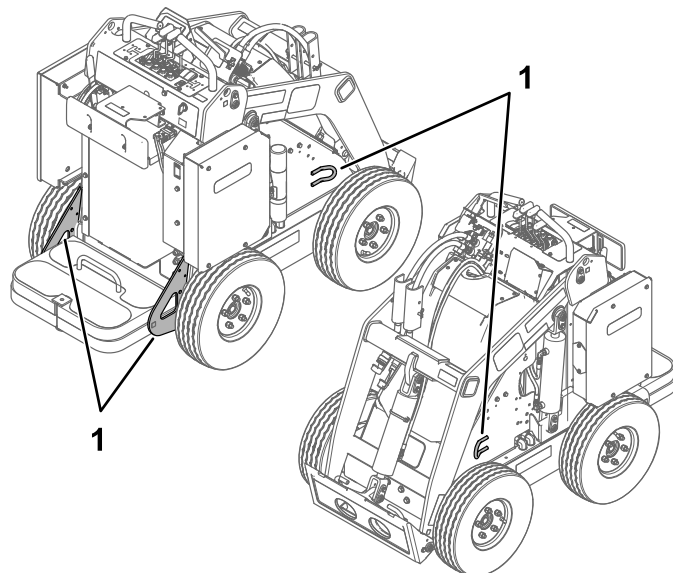

Figur 19

1. Fästöglor

## Lasta av maskinen

1. Sänk ned rampen/ramperna.
2. Lasta av maskinen från släpet med den tunga änden riktad uppför rampen och håll lasten nära marken.
  - Om maskinen har ett redskap med lastningskapacitet (t.ex. en skopa) som är **fullt**, eller ett redskap utan lastningskapacitet (t.ex. en dikesgravare), ska du backa maskinen nedför rampen.
  - Om maskinen har ett redskap med lastningskapacitet som är **tomt**, eller inget redskap alls, ska du köra den framåt nedför rampen.

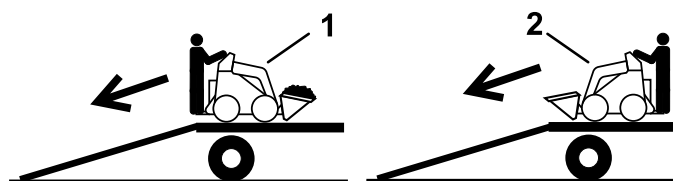

Figur 20

1. Maskin med fullt redskap eller redskap utan lastningskapacitet – backa maskinen nedför rampen/ramperna.
2. Maskin med tomt eller inget redskap – kör maskinen framåt nedför rampen/ramperna.



# Lyfta maskinen

Lyft maskinen vid lyftpunkterna (Figur 19).

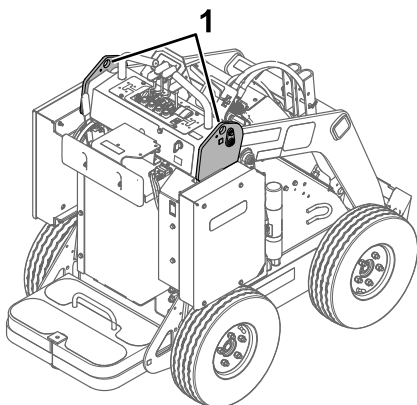

Figur 21

g305397

## Underhålla batterierna

### ⚠ VARNING

Batterierna innehåller hög spänning som kan orsaka brännskador eller farliga stötar.

- Försök inte öppna batterierna.
- Var väldigt försiktig när du hanterar ett batteri med sprucket hölje.
- Använd endast laddaren som är avsedd för batterierna.

Litiumjonbatterierna har tillräcklig laddning för att utföra avsett arbete under sin livslängd. Den totala mängden arbete som batterierna kan utföra på en enda laddning minskar gradvis med tiden.

**Obs:** Resultaten kan variera beroende på avståndet som behövs för att transportera maskinen, hur kuperad terrängen är och andra faktorer som diskuteras i det här avsnittet.

Följ dessa riktlinjer för att uppnå maximal batterilivslängd och -användning:

- Öppna inte batteriet. Det finns inga delar som kan servas inuti. Garantin ogiltigförklaras om du öppnar batteriet. Batterierna skyddas av manipuleringsvarnande enheter.
- Förvara/parkera maskinen i ett rent och torrt garage eller förvaringsområde **och skydda den från direkt solljus och värmekällor**. Förvara den inte i utrymmen där temperaturen understiger  $-30\text{ }^{\circ}\text{C}$  eller överstiger  $60\text{ }^{\circ}\text{C}$ . **Temperaturer utanför detta intervall skadar batterierna.** Höga temperaturer vid förvaring, särskilt då batteriet har hög laddning, minskar batteriernas livslängd.

- Om maskinen ska stå i förvar i fler än 10 dagar ska du se till att den står svalt, skyddad från direkt solljus och att den är minst 50 % laddad.
- Batteriet kan överhettas om maskinen används i varma förhållanden eller solljus. Om detta inträffar visas en varning om hög temperatur i InfoCenter. I detta tillstånd saktar maskinen ner.  
  
Kör maskinen till en sval plats skyddad från direkt solljus, stäng av maskinen och låt batteriet svalna helt innan du fortsätter arbetet.
- Om din maskin är utrustad med belysningsattsens släcker du lamporna när de inte används.

## Transportera batterierna

Den amerikanska transportmyndigheten och andra internationella transportmyndigheter kräver att litiumjonbatterier endast transporteras i speciella förpackningar av speditörer som har specialtillstånd för sådan batteritransport. I USA är det dock tillåtet att transportera batterier om de är monterade på maskinen som batteridrivna utrustning, förutsatt att vissa föreskrifter följs. Kontakta den amerikanska transportmyndigheten eller lämpligt statligt organ i ditt land angående detaljerade föreskrifter angående transport av batterierna eller maskinen utrustad med batterierna.

Kontakta en auktoriserade serviceverkstad för information om hur du transporterar eller kasserar batterierna.

## Använda batteriladdaren

Se [Figur 22](#) för en översikt över batteriladdarens indikatorer och sladdar.

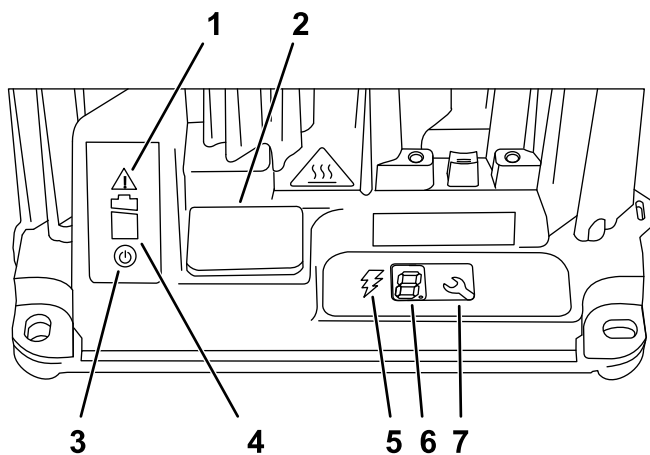

g251620

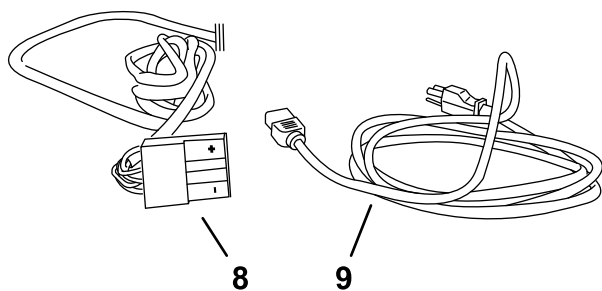

g251632

Figur 22

- |                                       |                                  |
|---------------------------------------|----------------------------------|
| 1. Felindikeringslampa                | 6. LCD-skärm                     |
| 2. USB-portlucka                      | 7. Valknapp                      |
| 3. Indikatorlampa för växelström      | 8. Utgående anslutning och sladd |
| 4. Indikatorlampa för batteriladdning | 9. Strömsladd                    |
| 5. Indikatorlampa för laddningsutgång |                                  |

## Ansluta till en strömkälla

För att minska risken för elektriska stötar har denna laddare en jordad kontakt med 3 stift (typ B). Om kontakten inte passar i vägguttaget så finns det andra jordade kontaktyper tillgängliga. Kontakta en auktoriserad serviceverkstad.

Ändra inte laddaren eller strömsladden på något sätt.

### **⚠ FARA**

**Kontakt med vatten under laddning av maskinen kan orsaka elektriska stötar som kan leda till personskador och innebära livsfara.**

**Hantera inte kontakten eller laddaren med våta händer eller när du befinner dig i vatten.**

**Viktigt:** Kontrollera regelbundet att det inte finns några hål eller sprickor i strömsladdens isolering.

**Använd inte en skadad sladd. Dra inte sladden genom stillastående vatten eller vått gräs.**

1. Sätt i strömsladdens laddarkontakt i laddarens matchande eluttag.

### **⚠ VARNING**

**En skadad laddarsladd kan leda till elektriska stötar och brand.**

**Inspektera strömsladden noga innan du börjar använda laddaren. Använd inte laddaren om sladden är skadad; införskaffa en ny sladd.**

2. Sätt i strömsladdens väggkontakt i ett jordat eluttag.

## Ladda batterierna

**Viktigt:** Ladda endast batterierna inom det rekommenderade temperaturintervallet. Se följande tabell för rekommenderat intervall:

### Rekommenderat temperaturintervall för laddning

Laddningsintervall	0 °C till 45 °C
Låg laddningstemperatur (reducerad ström)	-5 °C till 0 °C
Hög laddningstemperatur (reducerad ström)	45 °C till 60 °C

Om temperaturen är under -5 °C kommer batterierna inte att laddas. Om temperaturen stiger över -5 °C kopplar du ur laddaren och ansluter den igen för att ladda batterierna.

1. Parkera maskinen på angiven plats för laddning.
2. Koppla in parkeringsbromsen.
3. Stäng av maskinen och ta ut nyckeln.
4. Se till att kontakterna är fria från damm och skräp.
5. Anslut laddarens strömsladd till en strömkälla. Se [Ansluta till en strömkälla \(sida 24\)](#).
6. Skjut laddningsluckan uppåt och vrid undan den ([Figur 23](#)).



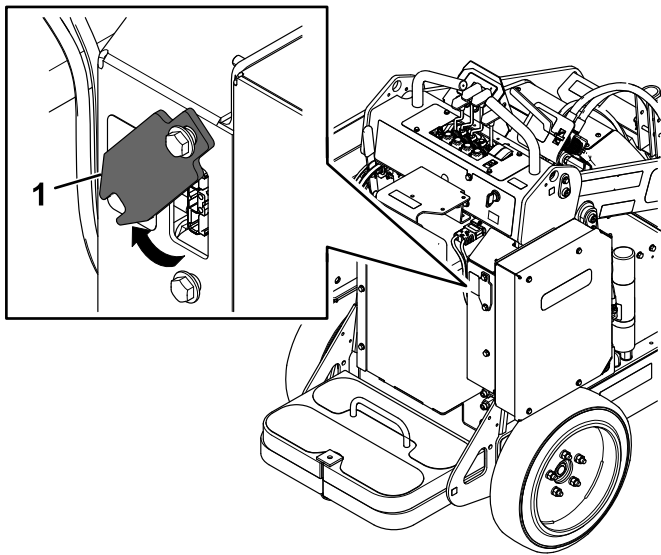

Figur 23

g304908

1. Laddningslucka

7. Anslut laddningsutgångskontakten till maskinens laddningskontakt.

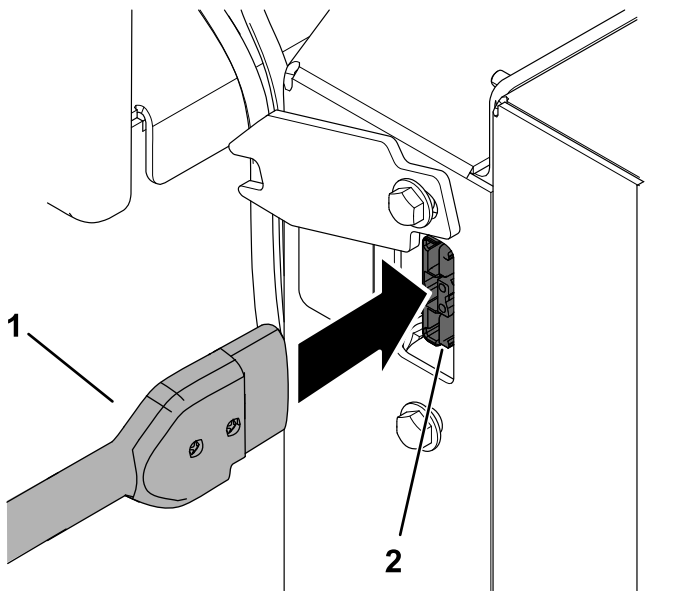

Figur 24

g306958

1. Laddningsutgångskontakt
2. Maskinens laddningskontakt

8. Håll koll på laddaren för att säkerställa att batterierna laddas.

**Obs:** Indikatorlampan för batteriladdning ska blinka och indikatorn för laddningsutgång ska lysa.

Maskinens strömstyrka, som visas på InfoCenter, ökar när batterierna laddas. Om strömstyrkan är kvar på 0 laddas inte batterierna.

9. Koppla ur laddaren när maskinen når en tillräckligt hög laddningsnivå. Se [Slutföra laddningsprocessen \(sida 25\)](#).
10. Vrid laddningsluckan på plats och skjut ned den över den nedre skruven ([Figur 23](#)).

## Övervaka laddningsprocessen och felsökningen

**Obs:** Meddelanden visas på LCD-statusdisplayen under laddningen. De flesta är rutinmeddelanden.

Om ett fel uppstår blinkar felindikatorlampan gult eller avger ett fast, ljusrött sken. Ett felmeddelande börjar med bokstaven E eller F (t.ex. E-0-1-1) och visas i InfoCenter med en siffra i taget.

Se [Felsökning \(sida 38\)](#) för att korrigera ett fel. Om ingen av dessa lösningar korregerar felet ska du kontakta en auktoriserad återförsäljare.

## Slutföra laddningsprocessen

När laddningen är klar lyser indikatorlampan för batteriladdning ([Figur 22](#)) med ett fast grönt sken och maskinens InfoCenter visar tio fulla staplar. Koppla loss laddningskontakten från maskinens kontakt.

# Underhåll

**Obs:** Vänster och höger sida på maskinen är lika med förarens vänstra respektive högra sida vid normal körning.

## Säkerhet vid underhåll

### ⚠ VAR FÖRSIKTIG

**Om du lämnar nyckeln i tändningslåset kan någon råka starta maskinen av misstag och skada dig eller någon annan allvarligt.**

**Ta ut nyckeln ur tändningslåset innan du utför något underhåll.**

- Ställ maskinen på ett plant underlag, koppla ur det extra hydraulsystemet, sänk ned redskapet, se till att parkeringsbromsen är inkopplad, stäng av maskinen och ta ut nyckeln. Vänta tills alla rörliga delar har stannat och låt maskinen svalna innan du justerar, rengör eller reparerar den eller ställer den i förvaring.
- Låt inte obehöriga personer serva maskinen.
- Använd pallbockar för att stötta upp komponenterna när det behövs.
- Lätta försiktigt på trycket i komponenter med lagrad energi. Se [Avlasta hydraultryck \(sida 33\)](#).

- Koppla ifrån batteriet innan du utför några reparationer. Se [Koppla från huvudströmmen \(sida 29\)](#).
- Håll händer och fötter borta från de rörliga delarna. Undvik helst att utföra justeringar när maskinen är igång.
- Håll alla delar i gott bruksskick och samtliga beslag åtdragna. Byt ut alla slitna eller skadade dekaleringar.
- Mixtra inte med säkerhetsanordningarna.
- Använd endast redskap som godkänts av Toro. Redskap kan förändra maskinens stabilitet och driftegenskaper. Du kan göra garantin ogiltig om du använder maskinen med redskap som inte är godkända.
- Använd endast Toros originalreservdelar.
- Om underhålls- eller reparationsarbetet kräver att lastarmarna är i upphöjt läge ska du säkra dem i det upphöjda läget med ett eller flera av de hydrauliska cylinderlåsen.

## Rekommenderat underhåll

Underhållsintervall	Underhållsförfarande
Efter de första 8 timmarna	<ul style="list-style-type: none"><li>• Dra åt hjulmuttrarna.</li><li>• Byt ut hydraulfiltret.</li></ul>
Varje användning eller dagligen	<ul style="list-style-type: none"><li>• Smörj maskinen. (Smörj omedelbart efter att maskinen har tvättats.)</li><li>• Kontrollera det antistatiska bandet och byt ut det om det är slitet eller saknas.</li><li>• Kontrollera däckens slitbanor.</li><li>• Testa parkeringsbromsen.</li><li>• Ta bort skräp från maskinen.</li><li>• Kontrollera om några fästelement sitter löst.</li></ul>
Var 25:e timme	<ul style="list-style-type: none"><li>• Kontrollera hydraulledningarna med avseende på läckage, lösa kopplingar, knäckta slangar, lösa fästdon, slitage, väderpåverkan och kemiskt slitage.</li><li>• Kontrollera hydraulvätskenivån.</li></ul>
Var 100:e timme	<ul style="list-style-type: none"><li>• Dra åt hjulmuttrarna.</li></ul>
Var 400:e timme	<ul style="list-style-type: none"><li>• Byt ut hydraulfiltret.</li></ul>
Var 1500:e timme eller vartannat år beroende på vilket som inträffar först	<ul style="list-style-type: none"><li>• Byt ut alla rörliga hydraulslangar.</li></ul>
Årligen	<ul style="list-style-type: none"><li>• Byt hydraulvätskan.</li></ul>
Årligen eller före förvaring	<ul style="list-style-type: none"><li>• Bättra på med färg där det finns repor.</li></ul>

# Förberedelser för underhåll

## Använda cylinderlåsen

### ⚠ VARNING

Lastarmarna kan sänkas ned när de är i upphöjt läge. Om någon då befinner sig under dem kan de få krosskador.

Montera cylinderlåset/låsen innan du utför något underhåll som kräver att lastarmarna höjs upp.

## Montera cylinderlåsen

1. Ta loss redskapet.
2. Höj upp lastarmarna till det högsta läget.
3. Stäng av maskinen och ta ut nyckeln.
4. Placera ett cylinderlås över varje lyftcylinderstav (Figur 25).

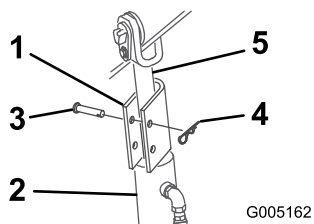

Figur 25

1. Cylinderlås
2. Lyftcylinder
3. Hårnålssprint
4. Sprintbult
5. Lyftcylinderstav

5. Fäst varje cylinderlås med en sprintbult och saxpinne (Figur 25).
6. Sänk **långsamt** ned lastarmarna tills cylinderlåsen vidrör cylinderhusen och stavens ändar.

## Ta bort och förvara cylinderlåsen

**Viktigt:** Ta bort cylinderlåsen från stavarna och fäst dem ordentligt i förvaringsläget innan du använder maskinen.

1. Starta maskinen.
2. Höj upp lastarmarna till det högsta läget.
3. Stäng av maskinen och ta ut nyckeln.
4. Lossa den sprintbult och den saxpinne som håller cylinderlåsen.
5. Ta bort cylinderlåsen.
6. Sänk lastarmarna.
7. Montera cylinderlåsen över hydraulslangarna och fäst dem med sprintbulten och saxpinnen (Figur 26).

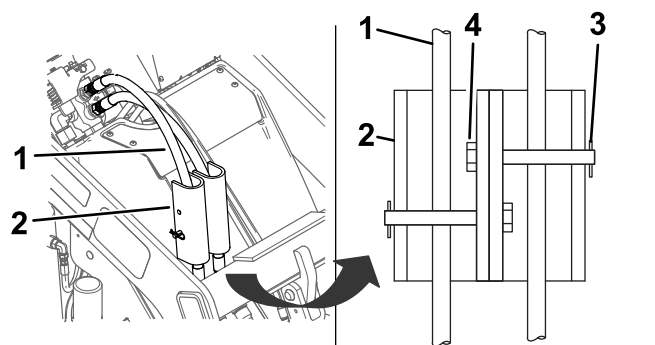

Figur 26

1. Hydraulslangar
2. Cylinderlås
3. Hårnålssprint
4. Sprintbult

# Komma åt de inre komponenterna

## ⚠ VARNING

Om du öppnar eller tar bort kåpor, motorhuvar eller siktar när maskinen är igång kan du komma i kontakt med rörliga delar och få allvarliga skador.

Stäng av maskinen, ta ut nyckeln ur tändningslåset och låt maskinen svalna innan du öppnar någon av kåporna, motorhuvarna eller siktarna.

## ⚠ VARNING

Den roterande fläkten kan orsaka personskador.

- Maskinen får endast köras om skydden sitter på plats.
- Håll fingrar, händer och kläder borta från den roterande fläkten.
- Stäng av maskinen och ta ut nyckeln innan du utför underhåll.

# Ta bort huven

**Obs:** Om du behöver komma åt huvudströmkontakterna eller säkringen men inte kan höja lastarmarna på ett säkert sätt för att ta bort motorhuven, se [Lyfta av det främre locket \(sida 29\)](#) för åtkomst.

1. Ställ maskinen på ett plant underlag.
2. Höj lastarmarna och montera cylinderlåsen.

**Obs:** Om du inte kan höja lastarmarna med maskinens egen kraft ska du dra lastarmsspaken bakåt och använda en lyftanordning för att lyfta lastarmarna.

3. Stäng av maskinen, ta ut nyckeln och vänta tills alla rörliga delar har stannat.
4. Lossa motorhuvens fyra fästmuttrar.

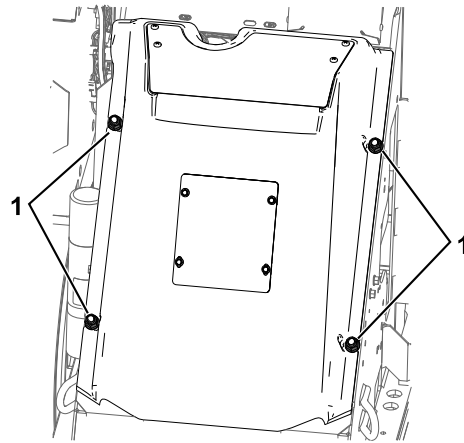

Figur 27

g304438

1. Muttrar

5. Lyft upp motorhuven och koppla från fläkten.
6. Dra av motorhuven från maskinen.

## Lyfta av det främre locket

**Viktigt:** Lyft av det främre locket för att komma åt huvudströmkontaktarna och säkringen endast när du inte kan höja lastarmarna på ett säkert sätt för att ta bort motorhuvun.

1. Parkera maskinen på ett plant underlag, sänk lastarmarna och koppla in parkeringsbromsen.
2. Stäng av maskinen, ta ut nyckeln och vänta tills alla rörliga delar har stannat.
3. Lossa det främre lockets fyra skruvar, ta bort locket och koppla ur fläkten.

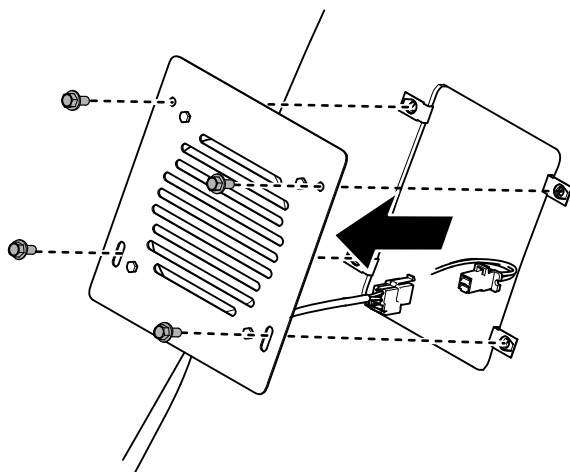

Figur 28

g356986

## Koppla från huvudströmmen

Innan du serverar maskinen ska du koppla bort maskinen från strömförsörjningen genom att skilja huvudströmkontaktarna åt (Figur 29).

### ⚠ VAR FÖRSIKTIG

Om du inte kopplar bort strömmen till maskinen kan någon av misstag slå på maskinen och orsaka allvarliga kroppsskador.

Separera alltid kontaktarna innan du utför arbete på maskinen.

1. Ställ maskinen på ett plant underlag.
2. Höj lastarmarna och montera cylinderlåsen.
3. Stäng av maskinen och ta ut nyckeln.
4. Ta bort huvun. Se [Ta bort huvun \(sida 28\)](#).
5. Skilj de två strömkontaktarna åt (Figur 29).
6. Utför alla reparationer som krävs.
7. Anslut kontaktarna innan du använder maskinen.

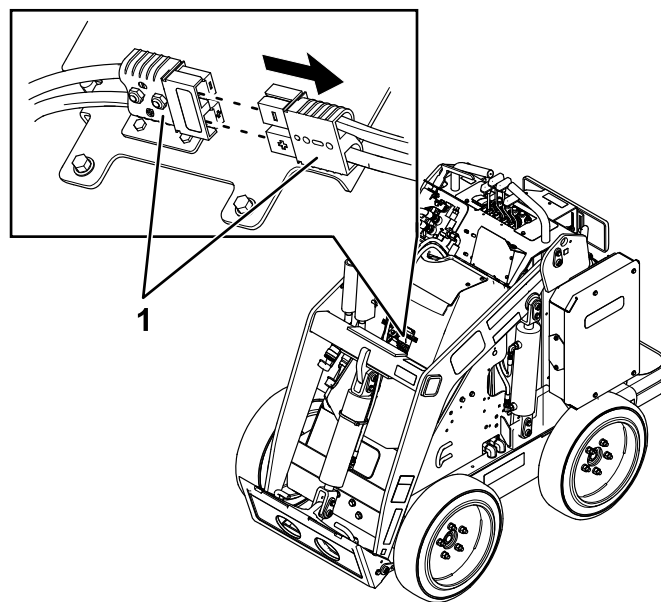

Figur 29

g304040

1. Huvudströmkontakter

# Smörjning

## Smörja maskinen

**Serviceintervall:** Varje användning eller dagligen  
(Smörj omedelbart efter att maskinen har tvättats.)

**Typ av fett:** Universalfett

1. Parkera maskinen på ett plant underlag, sänk lastarmarna och koppla in parkeringsbromsen.
2. Stäng av maskinen och ta ut nyckeln.
3. Torka av smörjnippelarna med en trasa.
4. Sätt en fettspruta på varje nippel ([Figur 30](#) och [Figur 31](#)).

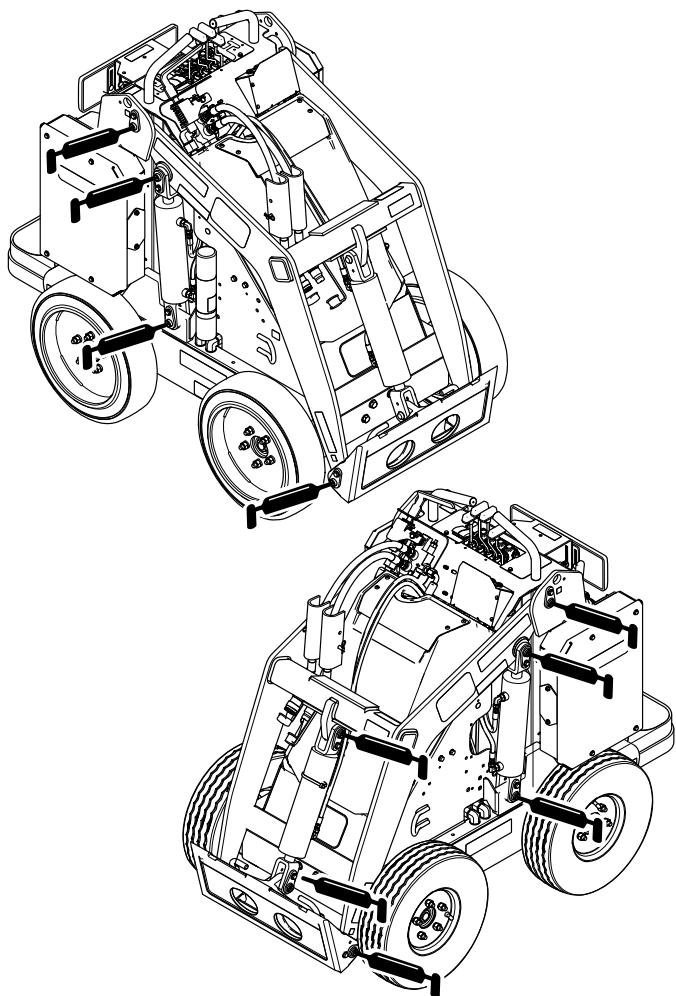

**Figur 30**

g304444

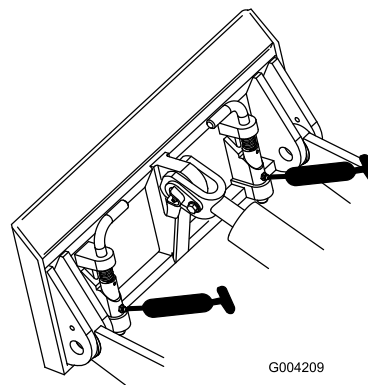

**Figur 31**

G004209

g004209

5. Pumpa in fett i nippelarna tills fett börjar tränga ut ur lagren (ca 3 pumpningar).
6. Torka bort överflödigt fett.

# Underhålla elsystemet

## Elsystemets säkerhet

- Koppla bort huvudströmkontaktarna innan reparation utförs på maskinen.
- Ladda batteriet i ett öppet och välventilerat utrymme, på avstånd från gnistor och öppna lågor. Koppla ur laddaren innan batteriet ansluts eller kopplas bort. Använd skyddskläder och isolerade verktyg.

## Koppla bort eller ansluta ström till maskinen

Huvudströmkontaktarna förser maskinen med ström från batterierna. Koppla bort strömmen genom att separera kontaktarna. Anslut strömmen genom att montera ihop kontaktarna. Se [Koppla från huvudströmmen \(sida 29\)](#).

## Byta ut det antistatiska bandet

**Serviceintervall:** Varje användning eller dagligen—Kontrollera det antistatiska bandet och byt ut det om det är slitet eller saknas.

1. Parkera maskinen på ett plant underlag, sänk lastarmarna och koppla in parkeringsbromsen.
2. Stäng av maskinen och ta ut nyckeln.
3. Byt ut det antistatiska bandet under plattformen enligt [Figur 32](#).

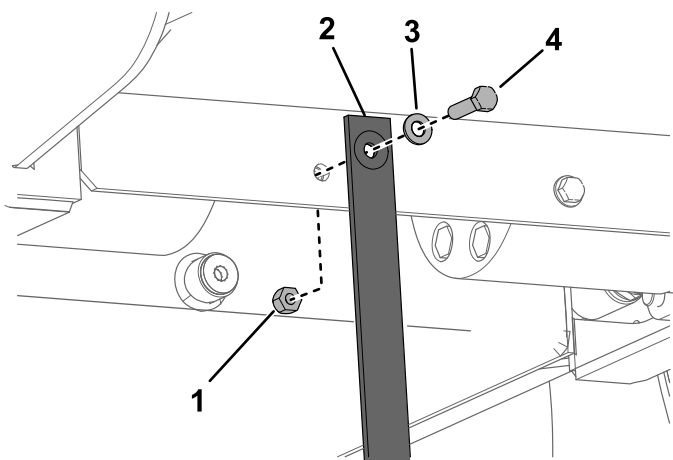

Figur 32

g315429

- |                      |           |
|----------------------|-----------|
| 1. Mutter            | 3. Bricka |
| 2. Antistatiskt band | 4. Skruv  |

## Utföra service på batterierna

**Obs:** Maskinen är försedd med sju litiumjonbatterier.

Öppna inte batterierna. Om batteriet kräver service ska du kontakta en auktoriserad återförsäljare för att få hjälp.

Kassera eller återvinn litiumjonbatterier i enlighet med lokala och statliga bestämmelser.

## Underhålla batteriladdaren

**Viktigt:** Alla elektriska reparationer måste utföras av en auktoriserad återförsäljare.

Operatören får, förutom att skydda laddaren från skada och väder, bara utföra mycket lite underhåll.

## Underhålla batteriladdarens sladdar

- Rengör sladdarna med en något fuktig trasa efter varje användning.
- Rulla ihop sladdarna då de inte används.
- Undersök regelbundet sladdarna så att de är i gott skick och byt vid behov ut dem mot delar som godkänts av Toro.

## Rengöra batteriladdarens hölje

Rengör höljet med en något fuktig trasa efter varje användning.

## Serva säkringen

1. Ställ maskinen på ett plant underlag.
2. Höj lastarmarna och montera cylinderlåsen.
3. Stäng av maskinen och ta ut nyckeln.
4. Ta bort huven. Se [Ta bort huven \(sida 28\)](#).
5. Koppla loss huvudströmmen från maskinen. Se [Koppla från huvudströmmen \(sida 29\)](#).
6. Leta reda på säkringen och byt ut den ([Figur 33](#)).

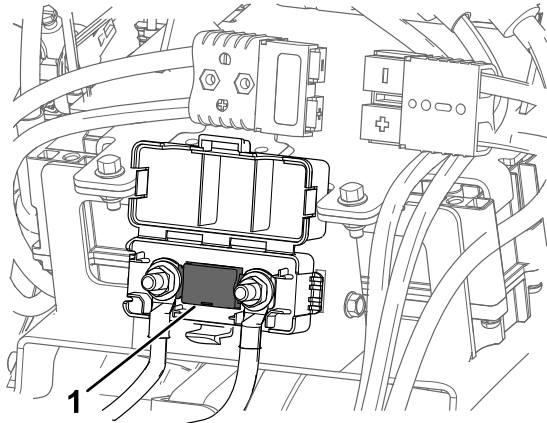

Figur 33

g304512

7. Dra åt muttrarna till 12–18 Nm.
8. Anslut huvudströmkontaktarna.
9. Montera det främre locket.

## Underhålla drivsystemet

### Kontrollera däckens slitbanor

**Serviceintervall:** Varje användning eller dagligen  
Kontrollera däckens slitbanor och leta efter slitage. Byt ut däcken när slitbanorna är slitna och grunda.

### Kontrollera hjulmuttrarna

**Serviceintervall:** Efter de första 8 timmarna  
Var 100:e timme

Kontrollera och dra åt hjulmuttrarna till 68 Nm.



# Underhålla bromsarna

## Testa parkeringsbromsen

**Serviceintervall:** Varje användning eller dagligen

1. Koppla in parkeringsbromsen. Se [Parkeringsbromsspak \(sida 10\)](#).
2. Starta maskinen.
3. Prova att köra maskinen långsamt framåt eller bakåt.

**Obs:** Maskinen kan röra något på sig innan parkeringsbromsen låses på plats.

4. Om maskinen rör sig utan att parkeringsbromsen låses på plats ska du kontakta din auktoriserade återförsäljare för service.

# Underhålla hydraulsystemet

## Säkerhet för hydraulsystemet

- Uppsök läkare omedelbart om du blir träffad av en hydrauloljestråle och hydrauloljan tränger in i huden. Vätska som trängt in i huden måste opereras bort inom några få timmar av en läkare.
- Se till att alla hydrauloljeslangar och -ledningar är i gott skick och att alla hydraulanslutningar och -kopplingar är ordentligt åtdragna innan hydraulsystemet trycksätts.
- Håll kropp och händer borta från småläckor eller munstycken som sprutar ut hydraulvätska under högt tryck.
- Använd en kartong- eller pappersbit för att hitta hydraulläckor.
- Lätta på allt tryck i hydraulsystemet på ett säkert sätt innan något arbete utförs i hydraulsystemet.

## Avlasta hydraultryck

Koppla ur det extra hydraulsystemet och sänk ned lyftarmarna helt om du vill avlasta hydraultryck när maskinen är på.

Om du vill avlasta trycket medan maskinen är avstängd flyttar du reglaget för det extra hydraulsystemet mellan läget för framåtflöde och läget för backflöde, flyttar reglaget för redskapstippling framåt eller bakåt samt flyttar reglaget för lastarmen framåt för att sänka lastarmarna ([Figur 34](#)).

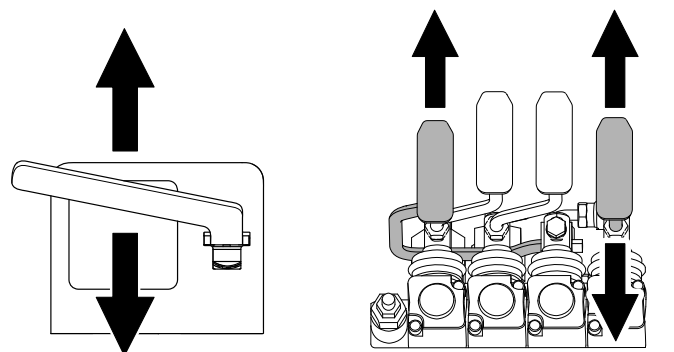

Figur 34

g281214

# Specifikationer för hydraulvätskan

**Hydraultankens kapacitet:** 56 liter

**Rekommenderad hydraulvätska:** Toro PX-hydraulvätska med förlängd hållbarhet

**Obs:** En maskin som används med den rekommenderade utbytesvätskan kräver inte vätske- och filterbyten lika ofta.

**Alternativa hydraulvätskor:** Om hydraulvätskan Toro PX Extended Life inte finns att tillgå kan en annan vanlig oljebaserad hydraulvätska användas under förutsättning att specifikationerna för den faller inom ramen för alla nedanstående materialegenskaper samt uppfyller branschstandarder. Använd inte syntetisk vätska. Hör om din smörjmedelsdistributör kan rekommendera en lämplig produkt.

**Obs:** Toro ansvarar inte för skador som uppstått till följd av att felaktiga vätskor använts. Använd därför endast produkter från ansedda tillverkare som ansvarar för sina rekommendationer.

## Högt viskositetsindex/nötningsförhindrande hydraulvätska, med låg flytpunkt, av typen ISO VG 46

Materialegenskaper:

Viskositet, ASTM D445 cSt vid 40 °C: 44 till 48

Viskositetsindex, ASTM D2270 140 eller högre

Flytpunkt, ASTM D97 -37 °C till -45 °C

Branschspecifikationer: Eaton Vickers 694 (I-286-S, M-2950-S/35VQ25 eller M-2952-S)

**Obs:** Många hydraulvätskor är nästintill färglösa, vilket gör det svårt att upptäcka läckor. En rödfärgstillsats till hydraulvätskan finns tillgänglig i flaskor om 20 ml. En flaska räcker till 15–22 liter hydraulvätska. Beställ artikelnr 44-2500 från en auktoriserad återförsäljare.

# Kontrollera hydraulvätskenivån

**Serviceintervall:** Var 25:e timme

Kontrollera hydraulvätskenivån innan maskinen startas för första gången och därefter var 25:e körtimme.

Se [Specifikationer för hydraulvätskan \(sida 34\)](#).

**Viktigt:** Använd alltid rätt hydraulvätska. Ospecificerade vätskor gör att hydraulsystemet går sönder.

1. Ställ maskinen på ett plant underlag, ta bort alla redskap, koppla in parkeringsbromsen, höj lastarmarna och montera cylinderlåsen.
2. Stäng av maskinen, ta ut nyckeln och låt maskinen svalna.
3. Ta bort huven/den främre åtkomstpanelen.
4. Gör rent kring hydraultankens påfyllningsrör ([Figur 35](#)).
5. Ta bort påfyllningsrörets lock och kontrollera vätskenivån på oljestickan ([Figur 35](#)).

Nivån ska vara mellan märkena på oljestickan.

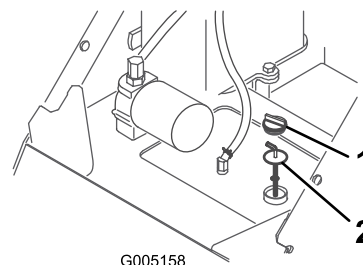

**Figur 35**

1. Påfyllningslock
2. Oljesticka

6. Fyll på tillräckligt med vätska om nivån är låg.
7. Sätt tillbaka påfyllningsrörets lock.
8. Sätt tillbaka huven/den främre åtkomstpanelen.
9. Lossa och lägg undan cylinderlåsen och sänk lastarmarna.

# Byta hydraulfiltret

**Serviceintervall:** Efter de första 8 timmarna

Var 400:e timme

**Viktigt:** Använd inte oljefilter ämnade för bilar. Detta kan orsaka allvarliga skador på hydraulsystemet.

1. Ställ maskinen på ett plant underlag, ta bort alla redskap, koppla in parkeringsbromsen, höj lastarmarna och montera cylinderlåsen.
2. Stäng av maskinen och ta ut nyckeln.
3. Ta bort huven.
4. Placera ett avtappningskärl under filtret.
5. Ta bort det gamla filtret (Figur 36) och torka rent ytan på filteradaptern.

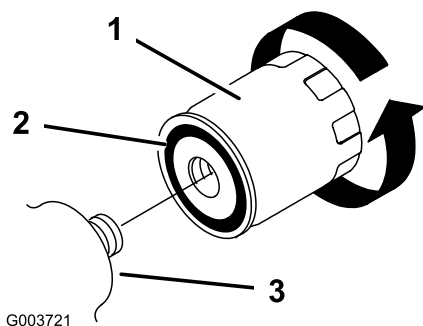

Figur 36

1. Hydraulfilter
2. Packning
3. Filteradapter

6. Stryk på ett tunt lager hydraulvätska på utbytesfiltrets gummipackning (Figur 36).
7. Sätt i det nya hydraulfiltret i filteradaptern (Figur 36). Dra åt det medsols tills gummipackningen vidrör filteradaptern, och dra sedan åt filtret ytterligare ett halvt varv.
8. Torka upp eventuell utspilld olja.
9. Starta maskinen och låt den gå i cirka två minuter så att systemet luftas.
10. Stäng av maskinen och undersök om det finns några läckor.
11. Kontrollera vätskenivån i hydraultanken. Se [Kontrollera hydraulvätskenivån \(sida 34\)](#). Fyll på vätska så att nivån når upp till markeringen på stickan. Överfyll inte tanken.
12. Montera huven.
13. Lossa och lägg undan cylinderlåsen och sänk lyftarmarna.

# Byta hydraulvätskan

**Serviceintervall:** Årligen

1. Ställ maskinen på ett plant underlag, ta bort alla redskap, koppla in parkeringsbromsen, höj lastarmarna och montera cylinderlåsen.
2. Stäng av maskinen och ta ut nyckeln.
3. Ta bort huven.
4. Placera ett stort avtappningskärl som rymmer minst 61 liter under maskinen.
5. Lossa avtappningspluggen från botten av hydraultanken och låt vätskan rinna ut helt (Figur 37).

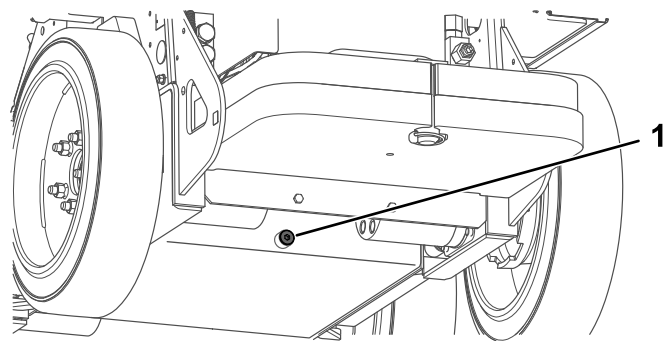

Figur 37

1. Avtappningsplugg

6. Sätt tillbaka avtappningspluggen.
7. Fyll hydraultanken med hydraulvätska. Se [Specifikationer för hydraulvätskan \(sida 34\)](#).

**Obs:** Kassera spillvätska på en godkänd återvinningsstation.

8. Montera huven.
9. Lossa och lägg undan cylinderlåsen och sänk lastarmarna.

# Rengöring

## Ta bort skräp

Serviceintervall: Varje användning eller dagligen

### ⚠ VARNING

Om tryckluft används på fel sätt för att rengöra maskinen kan det leda till allvarliga personskador.

- Använd lämplig personlig skyddsutrustning, t.ex. ögonskydd, hörselskydd och dammask.
- Rikta inte tryckluft mot någon del av kroppen eller mot en annan person.
- Se tillverkarens anvisningar för luftkompressorn för information om drift och säkerhet.

1. Parkera maskinen på ett plant underlag, sänk lastarmarna och koppla in parkeringsbromsen.
2. Stäng av maskinen och ta ut nyckeln.
3. Ta bort allt skräp från maskinen.

**Viktigt:** Det är bättre att blåsa bort smutsen än att tvätta bort den. Om du använder vatten ska du se till att det inte kommer i kontakt med elektriska delar och hydraulventiler.

**Rengör elektriska anslutningar med tryckluft. Använd inte kontaktrengöringsmedel.**

4. Lossa och lägg undan cylinderlåsen och sänk lastarmarna.

## Tvätta maskinen

Gör följande när du högtryckstvättar maskinen:

- Använd lämplig personlig skyddsutrustning för högtryckstvätten.
- Håll alla skydd på plats på maskinen.
- Undvik att spruta på elektroniska komponenter.
- Undvik att spruta på dekalernas kanter.
- Spruta endast på maskinens utsida. Spruta inte direkt i öppningarna på maskinen.
- Spruta endast på de smutsiga delarna av maskinen.
- Använd ett munstycke som är 40 grader eller större. 40-graders munstycken är vanligtvis vita.
- Håll spetsen på högtryckstvätten minst 61 cm bort från ytan som tvättas.

- Använd endast högtryckstvättar med tryck under 137,9 bar och flöde under 7,6 liter per minut.
- Byt ut skadade eller avflagnande dekaler.
- Smörj alla smörjpunkter efter rengöring. Se [Smörja maskinen \(sida 30\)](#).

# Förvaring

## Säker förvaring

- Stäng av maskinen, ta ut nyckeln, vänta tills alla rörliga delar har stannat och låt maskinen svalna innan den ställs i förvaring.
- Förvara inte maskinen nära öppen eld.

## Ställa maskinen i förvar

1. Parkera maskinen på ett plant underlag, sänk lastarmarna och koppla in parkeringsbromsen.
2. Stäng av maskinen och ta ut nyckeln.
3. Avlägsna smuts från maskinens utvändiga delar.

**Viktigt:** Tvätta maskinen med mildt rengöringsmedel och vatten. Undvik att använda alltför mycket vatten, särskilt nära kontrollpanelen, hydraulpumparna och motorerna.

4. Smörj maskinen. Se [Smörja maskinen \(sida 30\)](#).
5. Dra åt hjulmuttrarna. Se [Kontrollera hjulmuttrarna \(sida 32\)](#).
6. Kontrollera hydraulvätskenivån. Se [Kontrollera hydraulvätskenivån \(sida 34\)](#).
7. Kontrollera och dra åt alla fästelement. Reparera eller byt ut alla slitna, skadade och saknade delar.
8. Måla i lackskador och bara metallytor med färg från en auktoriserad återförsäljare.
9. Förvara maskinen i ett rent och torrt garage eller lagerutrymme. Ta ut nyckeln ur tändningslåset och lägg den på en plats du kommer att komma ihåg.
10. Vid långvarig förvaring ska du följa förvaringskraven för batterier. Se [BatteriförvaringKrav \(sida 37\)](#).
11. Täck över maskinen för att skydda den och hålla den ren.

# BatteriförvaringKrav

**Obs:** Du behöver inte ta bort batterierna från maskinen vid förvaring.

Temperaturkrav för förvaring finns i följande tabell:

## Temperaturkrav för förvaring

Förvaringsförhållanden	Temperaturkrav
Normala förvaringsförhållanden	-20 °C till 45 °C
Extrem värme – en månad eller mindre	45 °C till 60 °C
Extrem kyla – tre månader eller mindre	-30 °C till -20 °C

**Viktigt:** Temperaturer utanför detta intervall skadar batterierna.

Den temperatur som batterierna förvaras i påverkar deras livslängd. Förvaring i extrema temperaturer under långa tidsperioder minskar batteriernas livslängd. Förvara maskinen i de normala förvaringsförhållandena som anges i tabellen ovan.

- Ladda eller ladda ur batterierna till mellan 40 % och 60 % (50,7 V till 52,1 V) innan du förvarar maskinen.

**Obs:** En laddning på 50 % är optimal för att säkerställa maximal batterilivslängd. När batterierna laddas till 100 % före förvaring förkortas batterilivslängden.

I det fall maskinen kommer att förvaras under en längre tidsperiod ska batterierna laddas till cirka 60 %.

- Kontrollera batteriladdningsnivån var sjätte månad av förvarning och säkerställ att laddningen är mellan 40 % och 60 %. Om laddningen är lägre än 40 % ska du ladda batterierna till mellan 40 % och 60 %.
- När batterierna har laddats färdigt kopplar du loss batteriladdaren från strömmen.
- Om du låter laddaren förbli ansluten till maskinen så kommer den att stängas av när batterierna är fulladdade och inte slås på igen, såvida inte laddaren kopplas loss och återansluts.

# Felsökning

## Maskinfelsökning

Problem	Möjliga orsaker	Åtgärd
Maskinen driver inte.	<ol style="list-style-type: none"><li>1. Lägg i parkeringsbromsen.</li><li>2. Hydraulvätskenivån är låg.</li><li>3. Hydraulsystemet är skadat.</li></ol>	<ol style="list-style-type: none"><li>1. Koppla ur parkeringsbromsen.</li><li>2. Fyll på hydraulvätska i tanken.</li><li>3. Kontakta en auktoriserad serviceverkstad.</li></ol>
Vid vila sänks lastarmarna mer än 7,6 cm per timme (mindre än 7,6 cm i timmen är normalt för maskinen).	<ol style="list-style-type: none"><li>1. Ventilspolen läcker.</li></ol>	<ol style="list-style-type: none"><li>1. Kontakta en auktoriserad återförsäljare.</li></ol>
Vid vila sänks lastarmarna snabbt 5 cm och stannar sedan.	<ol style="list-style-type: none"><li>1. Cylinderpackningarna läcker.</li></ol>	<ol style="list-style-type: none"><li>1. Byt ut packningarna.</li></ol>
Maskinen laddas inte.	<ol style="list-style-type: none"><li>1. Temperaturen är över 60 °C eller under -5 °C.</li></ol>	<ol style="list-style-type: none"><li>1. Ladda maskinen i temperaturer mellan -5 °C och 60 °C.</li></ol>
Maskinen startar inte omedelbart efter att den stängts av.	<ol style="list-style-type: none"><li>1. Maskinen stängdes inte av helt.</li></ol>	<ol style="list-style-type: none"><li>1. Låt maskinen stängas av helt innan du startar den igen.</li></ol>
Maskindriften återupptas inte efter tomgång.	<ol style="list-style-type: none"><li>1. Maskinen är i strömsparläge.</li></ol>	<ol style="list-style-type: none"><li>1. Flytta snabbt en hjuldrivningsspak två gånger eller stäng av och starta maskinen igen.</li></ol>

## Batteriladdarens felkoder

Problem	Möjliga orsaker	Åtgärd
Kod E-0-0-1 eller E-0-4-7	<ol style="list-style-type: none"><li>1. Hög batterispänning</li></ol>	<ol style="list-style-type: none"><li>1. Kontrollera att batterispänningen är korrekt och att kabelanslutningarna är säkra. Kontrollera att batteriet är i gott skick.</li></ol>
Kod E-0-0-4	<ol style="list-style-type: none"><li>1. BMS eller batterifel har upptäckts</li></ol>	<ol style="list-style-type: none"><li>1. Kontakta en auktoriserad serviceverkstad.</li></ol>
Kod E-0-0-7	<ol style="list-style-type: none"><li>1. Batteriets ampertimmenivå har överskridits</li></ol>	<ol style="list-style-type: none"><li>1. Möjliga orsaker är dålig batterihälsa, mycket urladdat batteri, dålig batterianslutning och/eller hög parasitbelastning i batteriet under laddning. Möjliga lösningar: Byt batterier. Koppla från enheter med parasitbelastning. Felet försvinner så snart laddaren har återställts genom att likströmmen slås av och på.</li></ol>
Kod E-0-1-2	<ol style="list-style-type: none"><li>1. Fel vid polväxling</li></ol>	<ol style="list-style-type: none"><li>1. Batteriet är felaktigt anslutet till laddaren. Kontrollera att batterianslutningarna är säkra.</li></ol>
Kod E-0-2-3	<ol style="list-style-type: none"><li>1. Fel, hög växelspanning (&gt; 270 VAC)</li></ol>	<ol style="list-style-type: none"><li>1. Anslut laddaren till en växelströmskälla som ger stabil växelström mellan 85 och 270 VAC/45-65 Hz.</li></ol>
Kod E-0-2-4	<ol style="list-style-type: none"><li>1. Det gick inte att initiera laddaren</li></ol>	<ol style="list-style-type: none"><li>1. Laddaren har inte slagits på korrekt. Koppla ur ingången för växelström och batterianslutningen i 30 sekunder innan du försöker igen.</li></ol>

Problem	Möjliga orsaker	Åtgärd
Kod E-0-2-5	1. Växlingsfel, låg växelspanning	1. Växelströmskällan är instabil. Kan orsakas av underdimensionerad generator eller kraftigt underdimensionerade ingångskablar. Anslut laddaren till en växelströmskälla som ger stabil växelström mellan 85 och 270 VAC/45-65 Hz.
Kod E-0-3-7	1. Omprogrammering misslyckades	1. Fel vid uppgradering av programvara eller skriptåtgärd. Säkerställ att den nya programvaran är korrekt.
Kod E-0-2-9, E-0-3-0, E-0-3-2, E-0-4-6 eller E-0-6-0	1. Kommunikationsfel med batteri	1. Säkerställ att signalkablarnas anslutning till batteriet är säker.

## Batteriladdarens felkoder

Problem	Möjliga orsaker	Åtgärd
F-0-0-1, F-0-0-2, F-0-0-3, F-0-0-4, F-0-0-5, F-0-0-6 eller F-0-0-7	1. Internt laddningsfel	1. Ta bort växelströms- och batterianslutningen i minst 30 sekunder och försök igen. Om det misslyckas igen ska du kontakta en auktoriserad serviceverkstad.

# Anteckningar:



# Anteckningar:

# Anteckningar:

## Integritetsmeddelande för EES/Storbritannien

### Hur Toro använder dina personuppgifter

The Toro Company ("Toro") respekterar din integritet. När du köper våra produkter kan vi komma att samla in vissa personuppgifter om dig, antingen direkt från dig eller via din lokala Toro-återförsäljare. Toro använder dessa uppgifter för att uppfylla avtalsenliga skyldigheter såsom att registrera din garanti, behandla dina garantianspråk eller för att kontakta dig i händelse av att en produkt måste återkallas samt för legitima affärsändamål såsom att mäta kundnöjdhet, förbättra våra produkter eller förse dig med produktinformation som kan vara av intresse. Toro kan vidarebefordra uppgifterna till våra dotterbolag, närstående bolag, återförsäljare eller andra affärspartner i samband med dessa aktiviteter. Vi kan även vidarebefordra personuppgifter när det krävs enligt lag eller i samband med försäljning, köp eller sammanslagning av ett företag. Vi säljer aldrig dina personuppgifter till något annat företag i marknadsföringssyfte.

### Kvarhållande av personuppgifter

Toro kvarhåller dina personuppgifter så länge det är relevant för ovan nämnda syften och i enlighet med gällande lagstiftning. Kontakta [legal@toro.com](mailto:legal@toro.com) för mer information om tillämpliga kvarhållandeperioder.

### Toros säkerhetsengagemang

Dina personuppgifter kan komma att behandlas i USA eller i något annat land som kanske har mindre strikta dataskyddslagar än landet där du är bofast. Närhelst vi överför dina uppgifter utanför landet där du är bofast kommer vi att tillämpa de åtgärder som krävs juridiskt för att säkerställa att lämpliga säkerhetsåtgärder tillämpas för att skydda dina uppgifter samt säkerställa att uppgifterna behandlas på ett säkert sätt.

### Åtkomst och korrigering

Du kan ha rätt att korrigera eller granska dina personuppgifter samt neka eller begränsa behandling av dina personuppgifter. Om du vill göra detta ska du kontakta oss via e-post på [legal@toro.com](mailto:legal@toro.com). Om du har några frågor angående hur Toro har hanterat dina uppgifter uppmanar vi dig att ta upp detta direkt med oss. Observera att personer som är bosatta i Europa har rätt att föra klagan via sina lokala dataskyddsmyndigheter.

# Delstaten Kaliforniens Proposition 65-varningsinformation

## Vad är det här för varning?

Du kanske ser en produkt till salu som har en varningsetikett enligt följande:



**WARNING: Cancer och fortplantningsskador – [www.p65Warnings.ca.gov](http://www.p65Warnings.ca.gov).**

## Vad är Prop 65?

Prop 65 omfattar alla företag som är verksamma i Kalifornien, som säljer produkter i Kalifornien eller som tillverkar produkter som kanske kommer att säljas i eller föras in i Kalifornien. Prop 65 kräver att Kaliforniens guvernör ska publicera och uppdatera en lista med kemikalier som är kända för att orsaka cancer, fosterskador och/eller andra fortplantningsskador. Listan, som uppdateras årligen, inkluderar hundratals kemikalier som återfinns i många vardagliga bruksföremål. Syftet med Prop 65 är att informera allmänheten om exponering för dessa kemikalier.

Prop 65 förbjuder inte försäljning av produkter som innehåller dessa kemikalier, men varningar krävs på alla produkter och förpackningar samt på all produktdokumentation. En Prop 65-varning betyder dock inte att en produkt strider mot några produktsäkerhetsstandarder eller -krav. Kaliforniens myndigheter har klargjort att en Prop 65-varning "inte är detsamma som ett myndighetsbeslut om att en produkt är säker eller osäker". Många av dessa kemikalier har använts i vardagliga produkter i årtal utan dokumenterad fara. Mer information finns på <https://oag.ca.gov/prop65/faqs-view-all>.

En Prop 65-varning betyder att ett företag antingen har (1) utvärderat exponeringsrisken och kommit fram till att den överskrider nivån för "försumbar nivå", eller (2) har valt att ge en varning baserat på vetenskapen om förekomst av listade kemikalier utan att försöka utvärdera exponeringsrisken.

## Gäller denna lag överallt?

Prop 65-varningar krävs endast enligt kalifornisk lag. Dessa varningar kan ses i ett stort antal olika sammanhang i Kalifornien, inklusive men inte begränsat till restauranger, mataffärer, hotell, skolor och sjukhus, och på ett stort antal olika produkter. Vissa e-butiker och postorderföretag anger dessutom Prop 65-varningar på sina webbplatser eller i sina kataloger.

## Hur skiljer sig de kaliforniska varningarna från nationella gränsvärden?

Prop 65-standarder är ofta strängare än nationella och internationella standarder. Det finns diverse substanser som kräver en Prop 65-varning vid nivåer som är mycket lägre än de nationella åtgärdsgränserna. Prop 65-nivån för blyvarningar är t.ex. 0,5 µg/dag, vilket är betydligt lägre än den nationella och internationella nivån.

## Varför finns inte varningen på alla liknande produkter?

- Produkter som säljs i Kalifornien kräver Prop 65-märkning medan liknande produkter som säljs någon annanstans inte gör det.
- Om ett företag har varit inblandat i en rättsprocess om Prop 65 och när en förlikning kan förlikningen kräva att Prop 65-varningar anges för dess produkter, medan andra företag som tillverkar liknande produkter kanske inte har några sådana krav.
- Tillämpningen av Prop 65 är inkonsekvent.
- Företag kan välja att inte ange varningar om de har kommit fram till att de enligt Prop 65 inte behöver göra det. Även om en produkt saknar varning behöver inte det betyda att produkten inte innehåller de listade kemikalierna i ungefär samma omfattning.

## Varför inkluderar Toro denna varning?

Toro har valt att förse konsumenter med så mycket information som möjligt så att de kan fatta väl grundade beslut om de produkter de köper och använder. Eftersom exponeringsgränskrav inte angetts för alla listade kemikalier tillhandahåller Toro i vissa fall varningar baserat på vetenskapen om förekomst av en eller flera angivna kemikalier utan att försöka utvärdera exponeringsnivån. Trots att Toro-produkternas exponeringsrisk kan anses vara försumbar, eller med god marginal ligga inom gränserna för "försumbar risk", har Toro valt att ange Prop 65-varningarna. Om vi inte anger dessa varningar kan Toro åtalas av den kaliforniska staten eller av privatpersoner som vill verkställa Prop 65, vilket kan leda till allvarliga påföljder.