



Count on it.

Form No. 3462-491 Rev A

Brukerhåndbok

e-Dingo 500 – Kompakt verktøybærer

Modellnr. 22218—Serienr. 407100000 og oppover

Modellnr. 22218G—Serienr. 400000000 og oppover



⚠ ADVARSEL

CALIFORNIA

Proposition 65-advarel

Staten California kjenner til at strømleningen til dette produktet inneholder bly, et kjemikalie som kan forårsake fosterskader eller skade forplantningsevnen på andre måter. Vask hendene etter håndtering.

Batteriklemmer og -poler og tilknyttet tilbehør inneholder bly og bly sammensetninger. Dette er kjemikalier som kan forårsake kreft og forplantningsskader. Vask hendene etter håndtering.

Bruk av dette produktet kan forårsake eksponering for kjemikalier som staten California vet forårsaker kreft, fødselsdefekter eller annen forplantningsskade.

Viktig: Du kan skanne QR-koden på serienummermerket (hvis det finnes) med en mobil enhet for å få tilgang til garantien, deler og annen produktinformasjon.

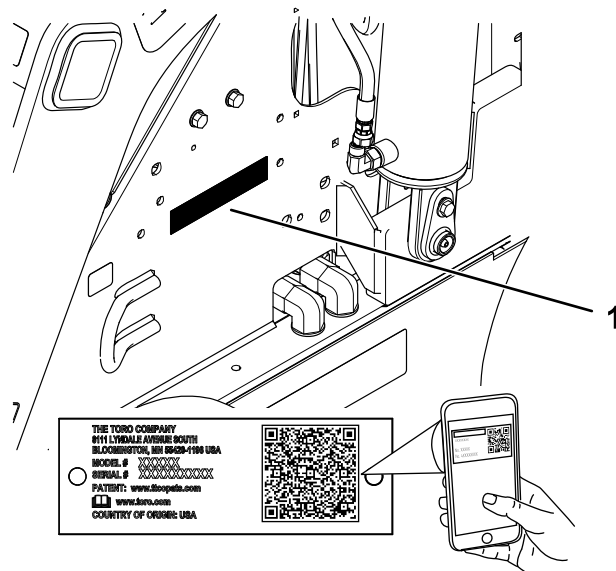

Figur 1

g311261

1. Plassering av modell- og serienummer

Modellnr. _____

Serienr. _____

Innledning

Denne maskinen er en kompakt verktøybærer beregnet på bruk i ulike aktiviteter som flytter jord og materialer for landskaps- og anleggsarbeid. Den er laget for å kunne brukes med et bredt utvalg tilbehør som hver for seg utfører spesialiserte funksjoner. Bruk denne maskinen i temperaturer fra -18 til 38 °C. Hvis du bruker dette produktet til andre formål enn det er beregnet på, kan du utsette deg selv eller andre for fare.

Les denne håndboken nøye, slik at du lærer å bruke og vedlikeholde produktet på riktig måte og unngår person- eller produktskade. Du har ansvar for å bruke produktet på en riktig og sikker måte.

Gå til www.Toro.com for materialer for produktsikkerhet og opplæring i bruk, og informasjon om tilbehør, hjelp til å finne en forhandler eller for å registrere produktet ditt.

Hvis maskinen må repareres eller du trenger originale Toro-deler eller mer informasjon, kan du kontakte et autorisert forhandlerverksted eller Toros kundeserviceavdeling. Ha modell- og serienummer for hånden når du tar kontakt. [Figur 1](#) viser hvor på produktet modell- og serienumrene er plassert. Skriv inn numrene i de tomme feltene.

Denne brukerhåndboken identifiserer potensielle farer og har sikkerhetsmeldinger som identifiseres ved hjelp av sikkerhetsvarselssymbolet ([Figur 2](#)) som advarer om farer som kan føre til alvorlig personskade eller død hvis du ikke følger anbefalte forholdsregler.



Figur 2

g000502

Sikkerhetsvarselssymbol

I tillegg brukes to ord for å utheve informasjon. **Viktig** gjør oppmerksom på spesiell mekanisk informasjon og **Obs** henviser til generell informasjon som er verdt å huske.

Dette produktet er i samsvar med alle relevante europeiske direktiver. Se eget samsvarserklæringsskjema for produktet for detaljert informasjon.

Denne enheten samsvarer med del 15 av FCC-reglene. Maskinen kan brukes under følgende forutsetninger: (1) Denne enheten skal ikke forårsake

skadelig interferens, og (2) denne enheten må kunne tåle eventuell interferens den utsettes for, inkludert interferens som kan forårsake uønsket innvirkning på driften. Endringer eller modifiseringer som ikke er uttrykkelig godkjent av Toro, kan ugyldiggjøre brukerens autoritet til å betjene utstyret.

I tillegg er utstyret testet i lademodus og funnet å være i samsvar med grensene for en digital enhet av klasse B, iht. del 15 av FCC-reglene. Disse grensene er utformet for å gi rimelig beskyttelse mot skadelig interferens i en boliginstallasjon. Dette utstyr genererer, bruker og kan utstråle radiofrekvensenergi, og hvis det ikke installeres og brukes i henhold til instruksjonene, kan det forårsake skadelig interferens for radiokommunikasjoner. Det er imidlertid ingen garanti for at det ikke vil forekomme interferens i en bestemt installasjon. Hvis dette utstyret forårsaker skadelig interferens på radio- og TV-signaler, som kan bestemmes ved å skru utstyret av og på, oppmuntres brukeren til å prøve å eliminere interferensen med ett eller flere av følgende tiltak:

- Reorienter eller flytt mottakerantennen.
- Øk avstanden mellom utstyret og mottakeren.
- Koble utstyret til en annen utgang eller krets; ikke den som mottakeren er koblet til.
- Spør forhandleren eller en erfaren radio-/TV-tekniker for hjelp.

Innhold

Sikkerhet	4
Generell sikkerhet	4
Sikkerhets- og instruksjonsmerker	5
Montering	9
1 Kontrollere nivået på hydraulikkvæsken	9
2 Lade batteriene	9
Oversikt over produktet	10
Kontroller	10
InfoCenter-skjerm	11
Spesifikasjoner	13
Tilbehør	14
Før bruk	14
Sikkerhet før bruk	14
Utføre daglig vedlikehold	15
Justere lårstøtten	15
Under bruk	15
Sikkerhet under drift	15
Starte maskinen	17
Kjøre maskinen	17
Strømsparingsmodus	17
Slå av maskinen	17
Bruke tilbehør	17
Bruke InfoCenter	19
Etter bruk	20
Sikkerhet etter bruk	20
Flytte en maskin som ikke fungerer	21
Transportere maskinen	22
Heise maskinen	24
Vedlikeholde batteriene	24
Transportere batteriene	24
Bruke batteriladeren	24
Vedlikehold	27
Sikkerhet ved vedlikehold	27
Anbefalt vedlikeholdsplan	27
Forberedelse for vedlikehold	28
Bruke sylindrelåsene	28
Tilgang til interne komponenter	28
Koble fra hovedstrømforsyningen	29
Smøring	30
Smøre maskinen	30
Vedlikehold av elektrisk system	31
Sikkerhet for elektrisk system	31
Koble fra eller koble til strømtilførselen til maskinen	31
Skifte ut den statiske stroppen	31
Vedlikeholde batteriene	32
Vedlikeholde batteriladeren	32
Overhale sikringen	32
Vedlikehold av drivsystem	33
Kontrollere dekkmønstrene	33
Kontrollere hjulhakemutterne	33
Vedlikehold av bremsesystem	33
Teste parkeringsbremsen	33
Vedlikehold av hydraulisk system	34
Sikkerhet for hydraulisk system	34
Avlaste hydraulikktrykk	34

Spesifisering av hydraulikkvæske	34
Kontrollere nivået på den hydrauliske væsken	35
Bytte ut det hydrauliske filteret	35
Skifte hydraulikkvæsken	36
Rengjøring	36
Fjerne rester	36
Vaske maskinen	36
Lagring	37
Lagringssikkerhet	37
Oppbevare maskinen	37
Oppbevare batteriKrav	37
Feilsøking	38

Sikkerhet

Generell sikkerhet

▲ FARE

Det kan finnes nedgravde ledninger i arbeidsområdet. Kontakt med disse ved graving kan forårsake støt eller eksplosjon.

Få eiendommen eller arbeidsområdet merket for jordkabler, og ikke grav i merkede områder. Kontakt den lokale merketjenesten eller forsyningsselskapet for å få eiendommen merket (for eksempel ringer du 811 i USA, eller 1100 i Australia, for å komme i kontakt med den nasjonale merketjenesten).

Følg alltid alle sikkerhetsinstruksjoner for å unngå alvorlige skader eller dødsulykker. Hvis du bruker dette produktet til andre formål enn det er beregnet på, kan du utsette deg selv eller andre for fare.

- Ikke overskrid den klassifiserte driftskapasiteten, da maskinen kan bli ustabil, noe som igjen kan føre til tap av kontroll.
- Ikke frakt en last med armene hevet; frakt alltid last nær bakken.
- Helling er en hovedårsak til tap av kontroll og velting. Dette kan føre til alvorlige skader eller dødsfall. **Bruk av maskinen i hellinger eller ujevnt terreng krever ekstra forsiktighet.**
- **Når maskinen kjøres opp og ned bakker, skal den tunge maskinenden være vendt oppover og lasten være nær bakken.** Vektfordelingsendringer med tilbehør. Hvis grabben er tom, er maskinens bakside den tunge enden. Hvis grabben er full, er maskinens front den tunge enden. De fleste andre tilbehør gjør maskinens front til den tunge enden.
- Sørg for at eiendommen eller arbeidsområdet merkes for jordkabler og andre begravede gjenstander, og ikke grav i merkede områder.
- Les og forstå innholdet i denne *brukerhåndboken* før du starter maskinen.
- Vær alltid fokusert på oppgaven når du bruker maskinen. Ikke delta i aktiviteter som forårsaker distraksjoner, da dette kan føre til personskade eller materiell skade.
- Ikke la barn eller personer som ikke er opplært, kjøre maskinen.
- Hold hendene og føttene borte fra bevegelige komponenter og tilbehør.
- Bruk aldri maskinen uten at verneplater og andre sikkerhetsanordninger sitter på plass og fungerer.

- Hold tilskuere og barn borte fra arbeidsområdet.
- Stopp maskinen, slå av maskinen og ta ut nøkkelen før du utfører service på eller fjerner materialer fra maskinen.

Feilaktig bruk og vedlikehold av maskinen kan føre til personskade. For å redusere muligheten for skader

må du følge disse sikkerhetsinstruksjonene og alltid være oppmerksom på sikkerhetsvarselssymbolet (▲) som betyr Forsiktig, Advarsel eller Fare – personsikkerhetsinstruks. Hvis ikke disse instruksjonene tas hensyn til, kan dette føre til at noen blir alvorlig skadet eller drept.

Sikkerhets- og instruksjonsmerker



Sikkerhetsmerker og -instruksjoner er lett synlige for føreren og er plassert i nærheten av alle områder som representerer en potensiell fare. Skift ut alle merker som er ødelagte eller mangler.



93-6686

decal93-6686

1. Hydraulikkvæske
2. Les brukerhåndboken.

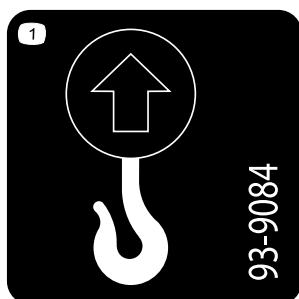

93-9084

decal93-9084

1. Løftepunkt/festepunkt



98-4387

decal98-4387

1. Advarsel – bruk hørselsvern.

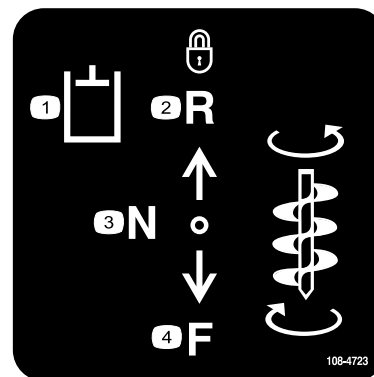

108-4723

decal108-4723

1. Hjelpehydraulikk
2. Låst revers (sperret)
3. Nøytral (av)
4. Fremover



130-2836

decal130-2836

1. Klemfare ovenfra; fare for kutting av hender – hold hender borte fra tilbehøret og løftearmen.

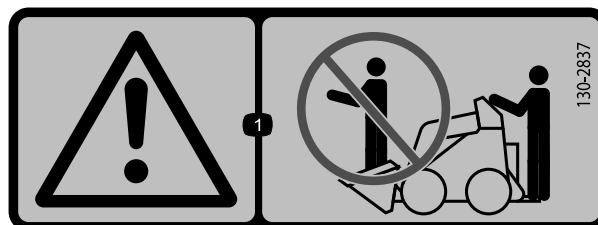

130-2837

decal130-2837

1. Advarsel – ta aldri med passasjerer i grabben.

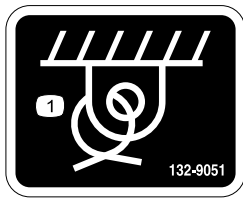

132-9051

decal132-9051

1. Festepunkt

⚠ WARNING: Cancer and Reproductive Harm - www.P65Warnings.ca.gov.
For more information, please visit www.tccoCAProp65.com

132-8061

133-8061

decal133-8061

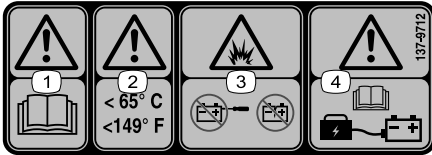

137-9712

decal137-9712

1. Advarsel – les *brugerhåndboken*.
2. Advarsel – hold temperaturen under 65 °C.
3. Eksplosjonsfare – ikke åpne batteriet, ikke bruk et skadet batteri.
4. Advarsel – les *brugerhåndboken* for informasjon angående batterilading.



139-7707

decal139-7707

1. Parkeringsbrems – frakoblet
2. Parkeringsbrems – tilkoblet

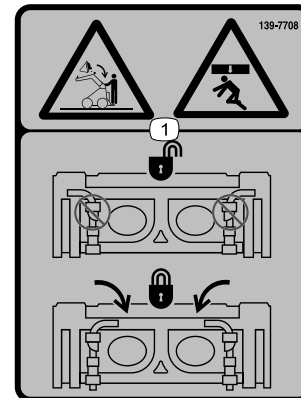

139-7708

decal139-7708

1. Klemfare ovenfra, fallende last – påse at hurtigkoblingsspakene er låst.

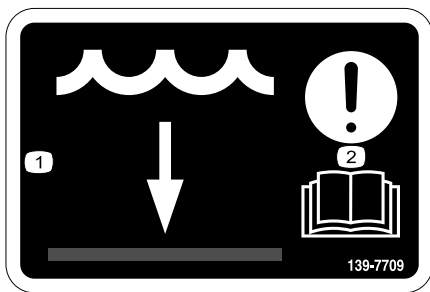

139-7709

decal139-7709

1. Vann-nivå
2. Obs! – les brukerhåndboken.

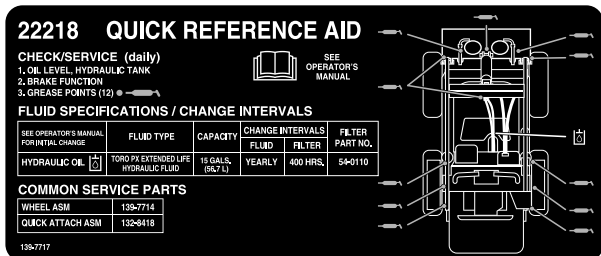

139-7717

decal139-7717

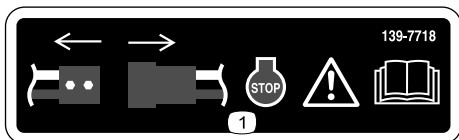

139-7718

decal139-7718

1. Advarsel – Koble fra strømmen, stopp motoren, og les brukerhåndboken.

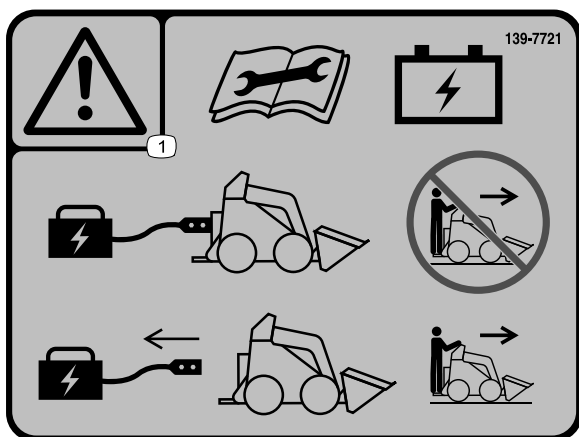

139-7721

decal139-7721

1. Advarsel – les brukerhåndboken før du utfører batterivedlikehold, ikke bruk maskinen når batteriladeren er tilkoblet, koble fra batteriladeren før du bruker maskinen.

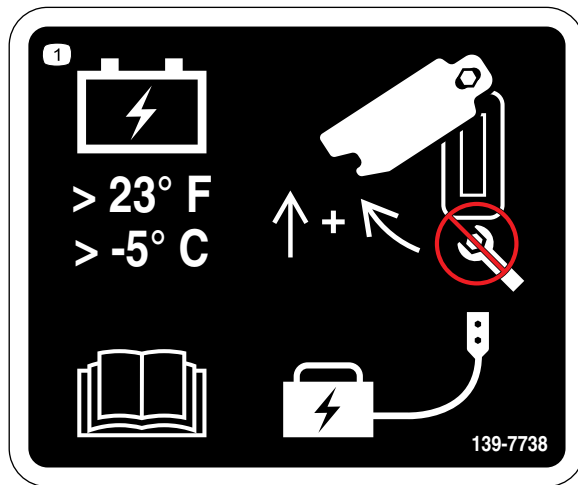

139-7738

decal139-7738

1. Oppbevar batteriet ved temperaturer over -5 °C. Les brukerhåndboken. Skyv dekselet opp og dreii det sidelengs for å få tilgang til batteriladeporten. Ikke bruk en fastnøkkel.

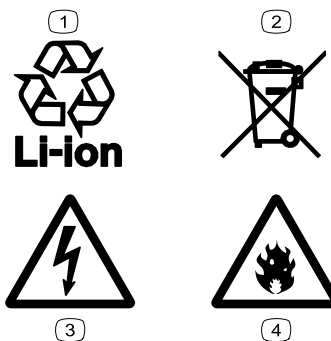

139-8343

decal139-8343

1. Resirkulerbart litiumion
2. Kast i samsvar med gjeldende regelverk.
3. Fare for elektrisk støt
4. Brannfare



decal137-9713

137-9713

- | | |
|---|--|
| 1. Advarsel – les <i>brukerhåndboken</i> . | 5. Eksplosjonsfare – unngå gnister; ingen brann, åpne flammer eller røyking. |
| 2. Advarsel – ikke bruk i regn og andre våte forhold. | 6. Kvelningsfare, giftige gasser – ikke lad batteriet i et lukket område. |
| 3. Advarsel – ikke rør den varme overflaten. | 7. Fare for elektrisk støt – ikke utfør vedlikehold på batteriet. |
| 4. Advarsel – ikke åpne batteriet; ikke bruk et skadet batteri. | |

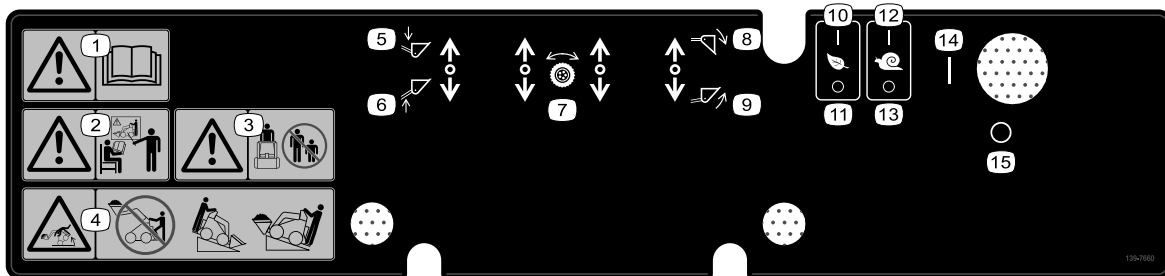

decal139-7660

139-7660

- | | |
|---|-------------------------|
| 1. Advarsel – les <i>brukerhåndboken</i> . | 9. Vipp tilbehøret opp. |
| 2. Advarsel – alle operatører bør læres opp før de bruker maskinen. | 10. Øko-modus – på |
| 3. Advarsel – hold tilskuere på avstand. | 11. Øko-modus – av |
| 4. Veltefare – ikke kjør maskinen med lasten hevet, plasser den tunge enden av maskinen oppover ved kjøring i skråninger. | 12. Krabbemodus – på |
| 5. Senk tilbehøret. | 13. Krabbemodus – av |
| 6. Hev tilbehøret. | 14. På |
| 7. Trekkontroller | 15. Av |
| 8. Vipp tilbehøret ned. | |

Montering

1

Kontrollere nivået på hydraulikkvæsken

Ingen deler er nødvendige

Prosedyre

Før du starter maskinen for første gang, må du kontrollere hydraulikkvæsknivået. Se [Kontrollere nivået på den hydrauliske væsken \(side 35\)](#).

2

Lade batteriene

Ingen deler er nødvendige

Prosedyre

Lad batteriene. Se [Lade batteriene \(side 25\)](#).

Oversikt over produktet

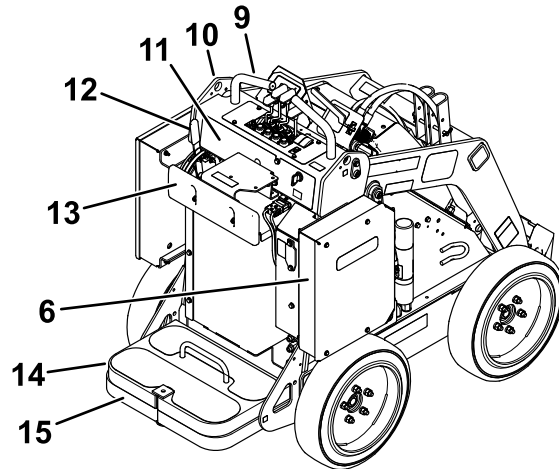
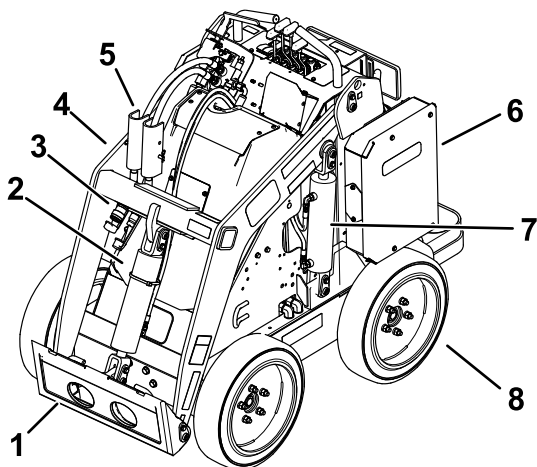

g281979

Figur 3

- | | | | |
|-------------------------------|------------------|--------------------------|--------------------|
| 1. Festeplate for tilbehør | 5. Sylinderlås | 9. Håndtak | 13. Lårstøtte |
| 2. Vippesylinder | 6. Batterikasse | 10. Hevepunkt | 14. Motvekt |
| 3. Hjelpedydraulikk-koblinger | 7. Løftesylinder | 11. Kontrollpanel | 15. Førerplattform |
| 4. Lasterarmer | 8. Hjul | 12. Parkeringsbremsespak | |

Kontroller

Kontrollpanel

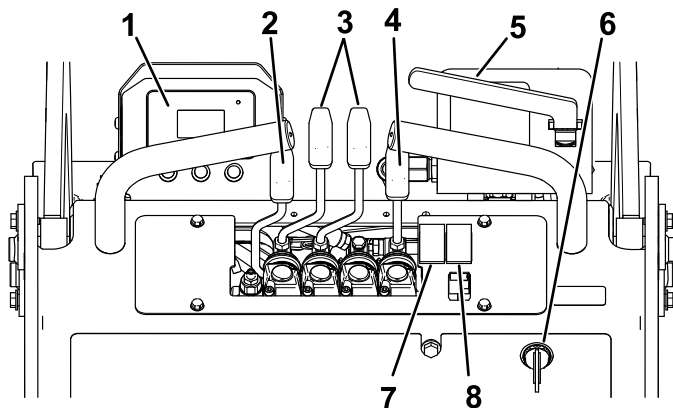

g281978

Figur 4

- | | |
|---------------------------------|---------------------------|
| 1. InfoCenter | 5. Hjelpedydraulikkspake |
| 2. Lastearmspåk | 6. Nøkkelspåk |
| 3. Trekkontrollspaker | 7. Bryter for Øko-modus |
| 4. Spåk for vipping av tilbehør | 8. Bryter for krabbemodus |

Nøkkelspåk

Nøkkelspåken har to stillinger: PÅ og AV (Figur 4).

Bruk nøkkelspåken til å starte eller slå av maskinen. Se [Starte maskinen \(side 17\)](#) og [Slå av maskinen \(side 17\)](#).

Trekkontrollspaker

- Flytt trekkontrollspakene fremover for å kjøre fremover.
- Flytt trekkontrollspakene bakover for å kjøre bakover.
- Når du skal svinge, flytter du spaken på siden du ønsker å svinge til, tilbake mot NØYTRAL stilling mens du holder den andre spaken innkoblet.

Merk: Jo lengre du beveger trekkontrollspakene i en av retningene, desto raskere beveger maskinen seg i den retningen.

- Når du skal bremse eller stoppe, flytter du trekkontrollspakene til NØYTRAL stilling.

Spåk for vipping av tilbehør

- Skyv spaken for vipping av tilbehør fremover for å vippe tilbehøret fremover.
- Trekk spaken for vipping av tilbehør bakover for å vippe tilbehøret bakover.

Lastearmspak

- Skyv lastearmspaken fremover for å senke lastearmene.
- Trekk lastearmspaken bakover for å heve lastearmene.

Hjelpehydraulikkspake

- Trekk hjelpehydraulikkspaken ut og så nedover for å betjene hydraulikktilbehør ved kjøring fremover.
- Trekk hjelpehydraulikkspaken sakte ut og skyv den så oppover for å betjene hydraulikktilbehør ved kjøring i revers. Dette kalles også SPERRET stilling, fordi den ikke krever at brukeren er til stede.

Parkeringsbremsespak

- Koble inn parkeringsbremsen ved å dreie spaken ned (Figur 5).
- Koble ut parkeringsbremsen ved å dreie spaken opp (Figur 5).

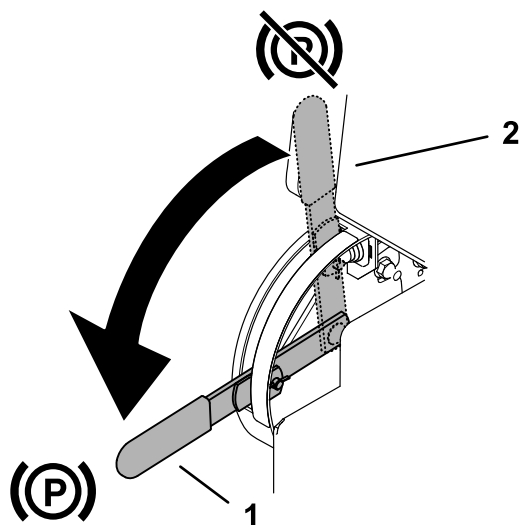

Figur 5

1. Parkeringsbremsespak – innkoblet 2. Parkeringsbremsespak – utkoblet

g303557

Bryter for Øko-modus

Trykk bryteren til PÅ-stillingen for å aktivere øko-modus. Bruk øko-modus for å redusere motorhastigheten og redusere batteriforbruket.

Bryter for krabbemodus

Trykk bryteren til PÅ-stillingen for å aktivere krabbemodus. Bruk krabbemodus for å redusere maskinhastigheten når du monterer eller fjerner tilbehør, gjør små justeringer med maskinen og svinger rundt hjørner.

Merk: Krabbemodus overstyrer gjeldende innstillinger (f.eks. øko-modus, tilbehørsmoduser). Maskinen vil gå tilbake til disse innstillingene når krabbemodus slås av.

InfoCenter-skjerm

InfoCenter LCD-skjermen viser informasjon om maskinen, som driftsstatus, diverse diagnostikk og annen informasjon om maskinen (Figur 6). Det finnes en oppstartsskjermbildet og hovedskjermbildet for informasjon i InfoCenter. Du kan når som helst bytte mellom oppstartsskjermbildet og hovedskjermbildet for informasjon ved å trykke på en InfoCenter-knapp og velge en pil.

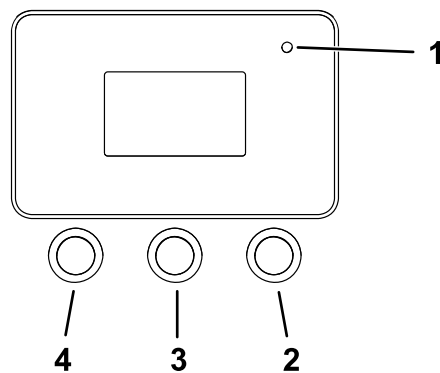

Figur 6

1. Indikatorlampe 3. Midterste knapp
2. Høyreknapp 4. Venstreknapp

g264015

- Venstre-knapp, Meny-/Tilbake-knapp – trykk på denne knappen for å få tilgang til InfoCenter-menyene. Du kan bruke den til å gå ut av en meny du befinner deg i.
- Midtre knapp – bruk denne knappen til å rulle ned i menyer.
- Høyre knapp – bruk denne knappen til å åpne en meny der en høyrepil angir at det finnes mer innhold.

Merk: Hver enkelt knapp kan ha ulike formål avhengig av hva situasjonen krever. Hver knapp er merket med et ikon som viser dens gjeldende funksjon.

Figur 7 viser hva du kan se på InfoCenter når du kjører maskinen. Oppstartsskjermbildet vises i noen få sekunder etter at du har dreid nøkkelen til PÅ-stilling. Deretter vises kjørskjermen.

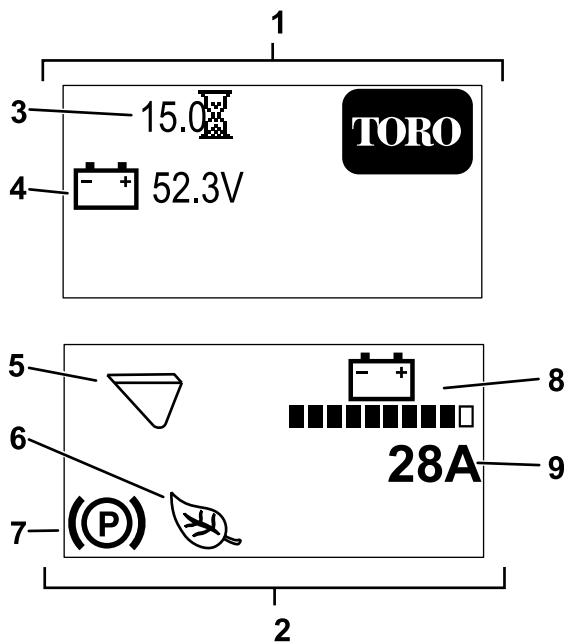

Figur 7

g315353

- | | |
|-------------------------------------|---|
| 1. Oppstartsskjerm | 6. Øko- eller krabbemodus er på (øko-modus vist). |
| 2. Kjør-skjerm | 7. Parkeringsbremsen er tilkoblet. |
| 3. Timer maskinen har vært i bruk | 8. Batterilading |
| 4. Batterispenning | 9. Øyeblikkelig maskinstrømstyrke |
| 5. Tilbehørsmodus (grabbmodus vist) | |

	Kontroller angitt PIN-kode
	Parkeringsbremsen er tilkoblet.
	Timeteller
	Batterispenning
	Batterilading – hver hele stolpe viser ladingen i trinn på 10 %.
	Øko-modus er på.
	Krabbemodus er på.
	Kaldstart
	Grabbmodus er på.
	Hammermodus er på.

Ikonbeskrivelser for InfoCenter

	Menytilgang
	Neste
	Forrige
	Rull ned
	Enter
	Endre tilbehørsmodus.
	Øk
	Reduser
	Avslutt meny

InfoCenter-menyer

Trykk på knappen for menytilgang mens du er i hovedskjermen, for å få tilgang til InfoCenter-meny-systemet. Du vil da komme til hovedmenyen. Se følgende tabeller for en oversikt over alternativene som er tilgjengelige i menyene:

Hovedmeny

Menyelement	Beskrivelse
Feil	Menyen FEIL inneholder en liste over de siste maskinfeilene. Se servicehåndboken eller ta kontakt med din autoriserte Toro-forhandler for mer informasjon angående FEIL-menyen.
Tjeneste	Tjeneste-menyen inneholder informasjon om maskinen som for eksempel antall brukstimer, samt batteribruk og -status.

Hovedmeny (cont'd.)

Diagnostikk	Menyen Diagnostikk viser tilstanden til hver bryter, sensor og kontrollutgang for maskinen. Den kan brukes til å feilsøke visse problemer, siden du raskt vil få greie på hvilke maskinkontroller som er av- og påslått.
Innstillinger	Innstillinger-menyen gjør at du kan tilpasse og endre konfigurasjonsfaktorer på InfoCenter-skjermen.
Om	Om-menyen viser modellnummeret, serienummeret og programvareversjonen til maskinen din.

Feil

Menyelement	Beskrivelse
Gjeldende	Viser totalt antall nøkkeltimer (dvs. timer som nøkkelen har vært i PA-stillingen).
Sist	Angir den siste nøkkeltimen som feilen oppstod på.
Først	Angir den første nøkkeltimen som feilen oppstod på.
Hendelser	Angir antall feilhendelser.

Tjeneste

Menyelement	Beskrivelse
Timer	Viser totalt antall timer som nøkkel, motor og øko-modus har vært på, og trekktrollene har vært innkoblet.
Antall	Viser antall ganger motoren har blitt startet, og strømstyrketimer for batteriet.

Diagnostikk

Diagnostikk (cont'd.)

Menyelement	Beskrivelse
Batteri	Angir innganger og utganger for batteriet. Innganger inkluderer den gjeldende batterispenningen; utganger inkluderer batteriets gjeldende og prosentvise lading.
Motorkontroll	Angir innganger og utganger for motorkontrollen. Innganger inkluderer nøkkelkjøring, nøytral, parkeringsbrems, hjelp, krabbemodus, økomodus og hev/senk. Bruk disse til å kontrollere tilbakemelding til maskinen. Utganger inkluderer motorhastighet (i o/min), fasestrøm, likestrøm, kontrollenhetstemperatur og motortemperatur.

Innstillinger

Menyelement	Beskrivelse
Språk	Kontrollerer språkene som brukes i InfoCenter.
Bakgrunnslys	Justerer lysstyrken til LCD-skjermen.
Kontrast	Kontrollerer kontrasten til LCD-skjermen.
Beskyttede menyer	Gir deg tilgang til beskyttede menyer ved å oppgi et passord.

Om

Menyelement	Beskrivelse
Model (modell)	Viser maskinens modellnummer
Serial (serie)	Viser maskinens serienummer
P/V Rev	Viser programvareversjonen til hovedkontrolleren.
Motorkontrollprogramvare	Viser programvareversjonen for motorkontrollen.
Batteriprogramvare	Viser programvareversjonen for batteriet.

Spesifikasjoner

Merk: Spesifikasjoner og konstruksjon kan forandres uten varsel.

Bredde	89 cm
Lengde	152 cm
Høyde	125 cm

Vekt (uten tilbehør)	938 kg
Klassifisert driftskapasitet – med operatør på 74,8 kg og standardgrabb	234 kg
Vippekapasitet – med operatør på 74,8 kg og standardgrabb	590 kg
Akselavstand	71 cm
Tømmehøyde (med standardgrabb)	120 cm
Rekkevidde – fullt hevet (med standardgrabb)	71 cm
Høyde til hengselbolt (smal grabb i standardstilling)	168 cm

Tilbehør

Et utvalg av Toro-godkjent tilbehør som kan brukes sammen med maskinen for å forbedre og utvide dens funksjoner er tilgjengelig. Ta kontakt med en autorisert serviceforhandler eller autorisert Toro-forhandler, eller gå til www.Toro.com for å få en liste over godkjent tilbehør og utstyr.

For å oppnå optimal ytelse og holde maskinen i sikkerhetsgodkjent stand, bruker du bare ekte Toro-reservedeler og -tilbehør. Reservedeler og tilbehør som er laget av andre produsenter kan være farlige, og de kan derfor føre til at garantien blir ugyldig.

Bruk

Før bruk

Sikkerhet før bruk

Generell sikkerhet

- Ikke la barn eller personer som ikke er opplært, kjøre eller utføre vedlikehold på maskinen. Lokalt regelverk kan sette aldersgrense eller kreve godkjent opplæring for bruk av maskinen. Eieren er ansvarlig for opplæring av alle operatører og mekanikere.
- Gjør deg kjent med sikker bruk av utstyret, driftskontrollene og sikkerhetsmerkene.
- Koble alltid inn parkeringsbremsen, slå av maskinen, ta ut nøkkelen, vent til alle bevegelige deler har stoppet, og la maskinen kjøle seg ned før du justerer, utfører service på, rengjør eller setter maskinen til oppbevaring.
- Lær deg å stanse og slå av maskinen raskt.
- Kontroller at sikkerhetsbryterne og verneplatene er montert og fungerer som de skal. Ikke bruk maskinen dersom disse ikke fungerer som de skal.
- Finn klempunktområdene merket på maskinen og tilbehøret, og hold hender og føtter borte fra disse områdene.
- Før du bruker maskinen med et tilbehør, må du sørge for at tilbehøret er korrekt montert og at det er et ekte Toro-tilbehør. Les håndbøkene for alt tilbehøret.
- Vurder terrenget for å avgjøre hvilket tilbehør og utstyr som er nødvendig for å gjøre jobben på en sikker og riktig måte.
- Sørg for at eiendommen eller arbeidsområdet merkes for jordkabler og andre begravede gjenstander, og ikke grav i merkede områder. Merk deg plasseringen av umerkede gjenstander og strukturer, som underjordiske tanker, brønner og septiksystemer.
- Kontroller området der du skal bruke utstyret, for ujevne overflater eller skjulte farer.
- Påse at det ikke finnes andre personer i området før du bruker maskinen. Stopp maskinen hvis noen kommer inn på området.

Utføre daglig vedlikehold

Før du starter maskinen hver dag, må du utføre prosedyrene for hver bruk / daglige prosedyrer, som angitt i [Vedlikehold \(side 27\)](#).

Justere lårstøtten

For å justere lårstøtten ([Figur 8](#)) må du løsne knottene og heve eller senke støtteputen til ønsket høyde. Du kan også justere ytterligere ved å løsne mutteren som fester puten til justeringsplaten, og flytte platen opp eller ned etter behov. Stram alle festene godt til når du er ferdig.

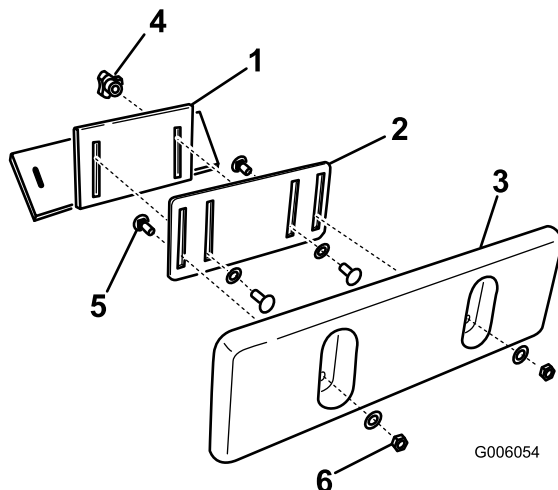

Figur 8

- | | |
|---------------------|-----------------------------|
| 1. Lårstøttebrakett | 4. Knott og flat skive |
| 2. Justeringsplate | 5. Låsebolt |
| 3. Lårstøttepute | 6. Låsemutter og flat skive |

Under bruk

Sikkerhet under drift

Generell sikkerhet

- Ikke overskrid den klassifiserte driftskapasiteten, da maskinen kan bli ustabil, noe som igjen kan føre til tap av kontroll.
- Ikke frakt en last med løftearmene hevet. Du må alltid frakte lasten nær bakken.
- Bruk bare utstyr og tilbehør som er godkjent av Toro. Tilbehør kan endre stabiliteten og bruksegenskapene til maskinen.
- For maskiner med plattform:
 - Senk lastearmene før du stiger av plattformen.
 - Ikke prøv å stabilisere maskinen ved å støtte den med den ene foten på bakken. Hvis du mister kontrollen over maskinen, må du stige av plattformen og gå vekk fra maskinen.
 - Ikke plasser føttene under plattformen.
 - Du må ikke flytte maskinen med mindre du står med begge føttene på plattformen og holder hendene på styrestengene.
- Vær alltid fokusert på oppgaven når du bruker maskinen. Ikke delta i aktiviteter som forårsaker distraksjoner, da dette kan føre til personskade eller materiell skade.
- Se bak- og nedover før du rygger, slik at du ikke kjører på noen eller noe.
- Rykk ikke i kontrollene, bruk en jevn bevegelse.
- Eier/brukeren kan forhindre og er ansvarlig for eventuelle ulykker som forårsaker personskader eller materielle skader.
- Ha på deg passende klær, inkludert hansker, vernebriller, vernebukser, sklisikkert og kraftig fottøy og hørselsvern. Ikke bruk løstsittende klesplagg eller smykker, og sett opp langt hår.
- Ikke bruk maskinen når du er trett, syk eller påvirket av alkohol eller medisiner.
- Ta aldri med passasjerer og hold dyr og andre tilstedeværende borte fra maskinen.
- Må kun kjøres på godt opplyste områder. Må holdes unna hull i underlaget og andre skjulte farer.
- Påse at alle drev er i nøytral før du starter maskinen. Start maskinen kun fra førerstillingen.
- Vær forsiktig når du nærmer deg hjørner, busker, trær eller annet som reduserer synsfeltet.
- Kjør sakte, og vær forsiktig når du svinger og krysser veier og fortau. Vær oppmerksom på trafikk.
- Stopp tilbehøret når du ikke arbeider.

- Hvis du treffer en gjenstand, må du stoppe maskinen, slå den av, fjerne nøkkelen og inspisere maskinen. Foreta alle nødvendige reparasjoner før du gjenopptar bruk.
- La aldri maskinen stå uten tilsyn når den er i gang.
- Gjør følgende før du forlater førerstedet:
 - Parker maskinen på et jevnt underlag.
 - Senk lastearmene, og koble ut hjelpehydraulikken.
 - Slå av maskinen og ta ut nøkkelen.
- Ikke bruk maskinen hvis det er fare for lynnedslag.
- Bruk kun maskinen i områder der det er tilstrekkelig klaring til å manøvrere den på en trygg måte. Vær oppmerksom på hindringer i umiddelbar nærhet. Om du ikke er oppmerksom på omgivelsene, kan det oppstå personskader hvis korrekt avstand til trær, vegger og andre barrierer ikke overholdes, da maskinen går bakover ved bruk.
- Kontroller at du har gjennomkjøringshøyde (dvs. klaring til elektriske ledninger, greiner, tak og døråpninger) før du kjører under gjenstander, og unngå å komme i kontakt med dem.
- Ikke fyll for mye på/i tilbehøret, og sørg alltid for lasten er plan når du hever lastearmene. Gjenstander i tilbehøret kan falle og forårsake personskade.
- Unngå å svinge i hellinger. Hvis du må svinge, sving langsomt og hold maskinens tunge ende vendt oppover.
- Kjør sakte i hellinger, og øk og reduser hastigheten gradvis. Ikke foreta brå endringer i hastighet eller retning.
- Hvis du føler deg utrygg når du bruker maskinen i skråninger, skal du ikke gjøre det.
- Vær oppmerksom på hull, hjulspor og ujevnheter siden ujevnt terreng kan velte maskinen. Gjenstander kan ligge skjult i høyt gress.
- Vær forsiktig når du betjener maskinen på våte overflater. Redusert grep kan føre til at maskinen glir.
- Vurder området for å sikre at bakken er stabil nok til å støtte maskinen.
- Vær forsiktig når maskinen betjenes i nærheten av følgende:
 - Kanter
 - Grøfter
 - Voller
 - Vannmasser

Maskinen kan plutselig velte hvis et belte går over kanten eller kanten gir etter. Oppretthold en sikker avstand mellom maskinen og eventuelle farer.

- Ikke fjern eller monter tilbehør i en skråning.
- Ikke parker maskinen i en bakke eller skråning.

Sikkerhet i skråninger

- **Når maskinen kjøres opp og ned skråninger, skal den tunge maskinenden være vendt oppover.** Vektfordelingsendringer med tilbehør. Hvis grabben er tom, er maskinens bakside den tunge enden. Hvis grabben er full, er maskinens front den tunge enden. De fleste andre tilbehør gjør maskinens front til den tunge enden.
- Hvis du hever lastearmene i en skråning, påvirkes maskinens stabilitet. Hold lastearmene i senket stilling ved kjøring i skråninger.
- Hellinger er en hovedårsak til tap av kontroll og velting. Dette kan føre til alvorlige skader eller dødsfall. Bruk av maskinen i skråninger eller ujevnt terreng krever ekstra forsiktighet.
- Fastsett egne prosedyrer og regler for bruk i skråninger. Disse prosedyrene skal inkludere kontroll av området for å avgjøre hvilke skråninger som er trygge for maskindrift. Bruk alltid sunn fornuft og god dømmekraft når du utfører denne kontrollen.
- Senk farten og vær forsiktig i bakker. Bakkeforhold kan påvirke maskinens stabilitet.
- Unngå å starte eller stoppe i en helling. Hvis maskinen mister grepet, fortsett langsomt og rett nedover hellingen.

Forsyningslinjesikkerhet

- Hvis du treffer en forsyningslinje, gjør du følgende:
 - Slå av maskinen og ta ut nøkkelen.
 - Fjern alle personer fra arbeidsområdet.
 - Kontakt relevante nødetater og forsyningsmyndigheter for å sikre området.
 - Hvis du skader en fiberoptikkabel, ikke se inn i det eksponerte lyset.
- Ikke gå fra operatørplattformen hvis maskinen er ladet med elektrisitet. Du er trygg så lenge du ikke forlater plattformen.
 - Berøring av maskinen kan jorde deg.
 - Ikke la andre personer røre eller nærme seg maskinen når den er ladet.
 - Gå alltid ut fra at maskinen er ladet hvis du treffer en strøm- eller kommunikasjonslinje. Ikke forsøk å forlate maskinen.
- Gass som lekker, er både brannfarlig og eksplosivt, og kan forårsake alvorlig skade eller død. Ikke røyk mens maskinen betjenes.

Starte maskinen

1. Stå på plattformen.
2. Kontroller at parkeringsbremsen er koblet inn og at alle fire spakene står i NØYTRAL stilling.
3. Sett nøkkelen inn i nøkkelbryteren, og vri den til PÅ-stillingen.

Merk: Maskinen kan ha problemer med å starte under svært kalde forhold. Når du starter en kald maskin, må du holde maskinen over -18°C .

Merk: Når maskintemperaturen er under -1°C , vises symbolet for kaldstart (Figur 9) på InfoCenter mens motoren øker hastigheten i to minutter. I løpet av denne tiden må du ikke flytte trekk kontrollene mens parkeringsbremsen er koblet inn, ellers slår motoren seg av og perioden på to minutter nullstilles. Symbolet for kaldstart forsvinner når motoren når full hastighet.



Figur 9

g304012

Kjøre maskinen

Bruk trekk kontrollene til å flytte maskinen. Jo lenger du beveger trekk kontrollene i en retning, desto raskere beveger maskinen seg i den retningen. Slipp trekk kontrollene for å stoppe maskinen.

Strømsparingsmodus

Når maskinen går på tomgang, vil den gå inn i strømsparingsmodus etter en stund.

Strømsparing 1

Etter kjøring på tomgang i 5 til 7 sekunder reduseres motorhastigheten. For å gjenoppta normal driftshastighet flytter du en trekkspek, spek for vipping av tilbehør eller lastearmspek.

Strømsparing 2

Etter tomgangskjøring i 30 sekunder slår motoren seg av. For å gjenoppta driften flytter du raskt en trekkspek to ganger.

Strømsparing 3

Etter tomgangskjøring i 5 minutter slår maskinen seg av. For å gjenoppta driften vrir du om nøkkelen til AV-posisjon, aktiverer parkeringsbremsen og vrir om nøkkelen til PÅ-posisjon.

Slå av maskinen

1. Parker maskinen på en jevn flate, senk lastearmene og koble inn parkeringsbremsen.
2. Sørg for at hjelpehydraulikkspaken står i NØYTRAL stilling.
3. Vri nøkkelbryteren til Av-stilling, og ta ut nøkkelen.

⚠ FORSIKTIG

Barn og andre personer kan skades hvis de flytter på eller prøver å kjøre maskinen uten oppsyn.

Ta alltid ut nøkkelen og sett på parkeringsbremsen når du forlater maskinen.

Bruke tilbehør

Montere et tilbehør

Viktig: Bruk bare tilbehør som er godkjent av Toro. Tilbehør kan endre stabiliteten og bruksegenskapene til maskinen. Garantien for maskinen kan bli ugyldig hvis du bruker den med tilbehør eller reservedeler som ikke er godkjente.

Viktig: Før du monterer tilbehøret, må du kontrollere at monteringsplatene er frie for smuss eller rusk, og at boltene kan rotere fritt. Hvis boltene ikke roterer fritt, må du smøre dem.

1. Plasser tilbehøret på et jevnt underlag med nok plass bak til at det passer for maskinen.
2. Start maskinen.
3. Vipp monteringsplaten for tilbehør fremover.
4. Plasser monteringsplaten i den øverste kanten av mottakerplaten for tilbehøret.

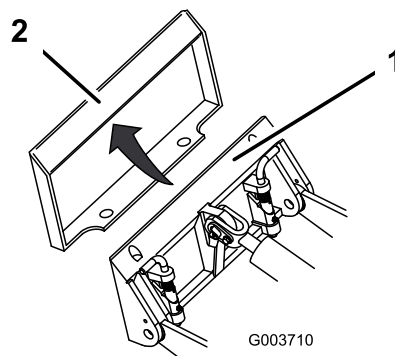

G003710

Figur 10

g003710

1. Monteringsplate
2. Mottakerplate

5. Hev lastearmene samtidig som du vipper monteringsplaten bakover.

Viktig: Hev tilbehøret nok til å gi klaring til bakken og vipp monteringsplaten helt tilbake.

6. Slå av maskinen og ta ut nøkkelen.
7. Fest hurtigkoblingsboltene, og påse at de sitter helt på plass i monteringsplaten.

Viktig: Hvis pinneboltene ikke roterer til tilkoblet stilling, er ikke festeplaten helt på linje med hullene i festemottakerplaten. Kontroller mottakerplaten, og rengjør den om nødvendig.

⚠ ADVARSEL

Hvis du ikke plasserer hurtigkoblingsboltene godt gjennom monteringsplaten for tilbehør, kan tilbehøret falle av maskinen og utgjøre alvorlig klemmefare for deg eller andre.

Påse at hurtigkoblingsboltene sitter godt festet i monteringsplaten for tilbehør.

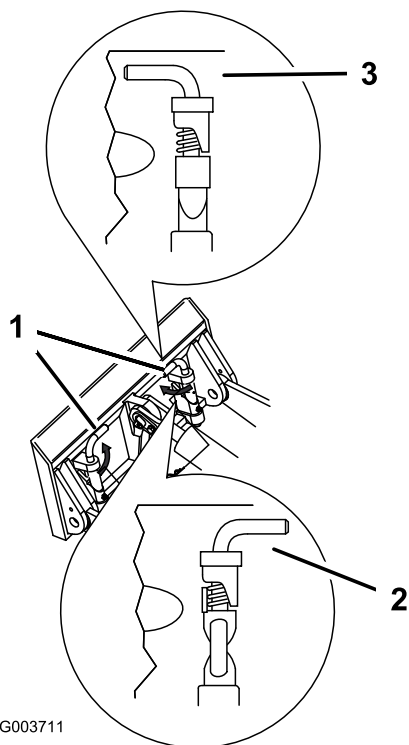

Figur 11

1. Hurtigkoblingspinnebolter (tilkoblet posisjon)
2. Frakoblet posisjon
3. Tilkoblet posisjon

Koble til hydraulikkslangene

⚠ ADVARSEL

Hydraulikkvæske som kommer ut under trykk, kan trenge gjennom huden og forårsake personskader. Væske som sprøytes inn under huden, må fjernes kirurgisk innen noen få timer av en doktor med kjennskap til denne typen skader, ellers kan dette resultere i koldbrann.

- Kontroller at alle hydraulikkslanger og ledninger er i god stand, og at alle hydrauliske koblinger og beslag er tette, før det hydrauliske systemet settes under trykk.
- Hold kropp og hender borte fra hull eller dyser som sprøyter ut hydraulisk olje under høyt trykk.
- Bruk kartong eller papir til å finne lekkasjer, bruk aldri hendene til dette.

⚠ FORSIKTIG

Hydraulikkoblinger, hydraulikkslanger/-ventiler og hydraulikkvæske kan være varme. Du kan brenne deg hvis du berører varme deler.

- Bruk hansker når du betjener hydraulikkoblingene.
- La maskinen kjøle seg ned før du berører hydraulikkkomponenter.
- Ikke kom borti hydraulikkvæskesøl.

Hvis tilbehøret krever hydraulikk for drift, må du koble til hydraulikkslangene som følger:

1. Vri og hold nøkkelen i HJELPEHYDRAULIKKAVLASTING-stillingen, og trykk kontrollbryteren for hjelpehydraulikken frem og tilbake for å avlaste trykket på hydraulikkoblingene.
2. Vri tenningsnøkkelen til AV-posisjonen, og ta ut nøkkelen.
3. Fjern de beskyttende dekslene fra hydraulikktilkoblingene på maskinen.
4. Påse at alle fremmedlegemer fjernes fra hydraulikkoblingene.
5. Skyv tilbehørets hannkontakt inn i hunnkontakten på maskinen.

Merk: Når du kobler til hannkontakten for tilbehøret først, avlastes du eventuelt trykk som er bygd opp i tilbehøret.

6. Skyv tilbehørets hunkontakt inn i hannkontakten på maskinen.
7. Bekreft at tilkoblingen er forsvarlig montert, ved å dra i slangene.



Fjerne et tilbehør

1. Parker maskinen på et jevnt underlag.
 2. Senk tilbehøret ned til bakken.
 3. Hvis tilbehøret bruker hydraulikk, vri og hold nøkkelen i HJELPEHYDRAULIKKAVLASTINGstillingen, og trykk kontrollbryteren for hjelpehydraulikken frem og tilbake for å avlaste trykket på hydraulikkoblingene.
 4. Slå av maskinen og ta ut nøkkelen.
 5. Koble ut hurtigkoblingsboltene ved å vri dem mot utsiden.
 6. Hvis tilbehøret bruker hydraulikk, skyver du kragene bak på hydraulikkoblingene og kobler dem fra.
- Viktig: Koble tilbehørsslangene sammen for å forhindre at det hydrauliske systemet forurenses under lagring.**
7. Monter de beskyttende dekslene på hydraulikkoblingene på maskinen.
 8. Start maskinen, vipp monteringsplaten fremover og rygg maskinen bort fra tilbehøret.

Bruke InfoCenter

Endre tilbehørsmodus

1. På Kjør-skjermen, trykk på den midterste knappen for å få tilgang til skjermen for bytte av tilbehør.
2. Trykk på midtre eller høyre knapp for å veksle mellom hammer- eller grabbmodus.

Merk: Slå på øko-modus når du bruker hammermodus. Hammermodus , når den brukes med øko-modus, bremser motorhastigheten (i o/min) for å redusere energiforbruket ved bruk av tilbehør. Grabbmodus  opprettholder motorhastigheten.

3. Trykk på venstre knapp for å gå tilbake til kjørskjermen.

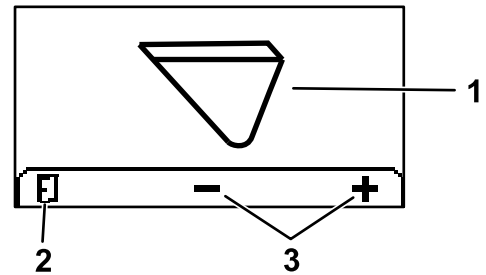

Figur 12

1. Gjeldende tilbehørsmodus
2. Endre tilbehørsmodus
3. Tilbake til kjørskjermen

g304809

Få tilgang til beskyttede menyer

Merk: PIN-koden for maskinen din fra fabrikk er enten 0000 eller 1234.

Hvis du har endret PIN-koden og glemt den, må du ta kontakt med et autorisert forhandlerverksted.

1. Fra HOVEDMENYEN bruker du midtknappen for å rulle ned til INNSTILLINGER-MENYEN og trykker på knappen til høyre (Figur 13).

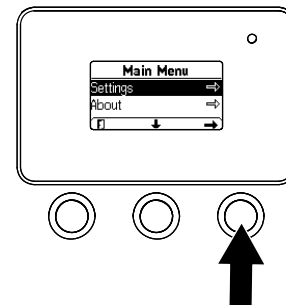

Figur 13

g264775

2. I INNSTILLINGER-MENYEN bruker du midtknappen for å rulle ned til BESKYTTET MENY og trykker på knappen til høyre (Figur 14A).

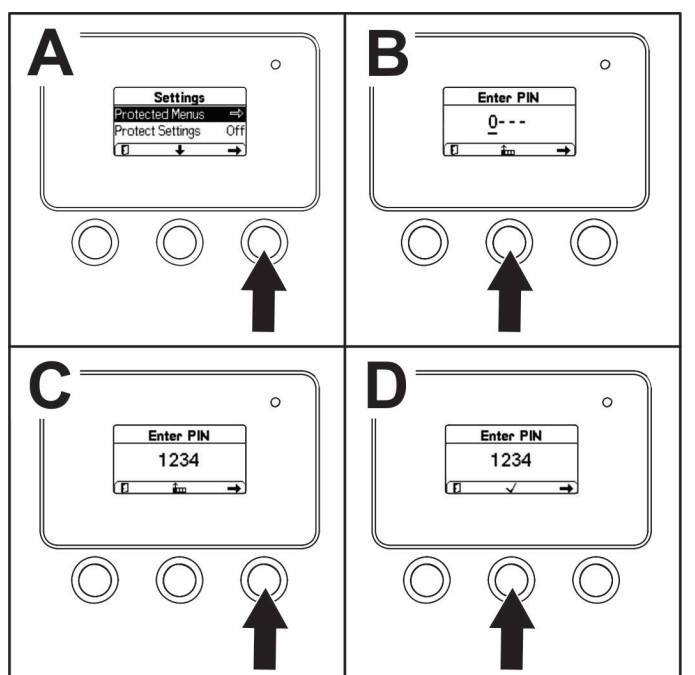

Figur 14

g264249

3. Tast inn PIN-koden ved å trykke på midtknappen til det korrekte første sifferet vises, og trykk deretter på høyre knapp for å gå videre til neste siffer (Figur 14B og Figur 14C). Gjenta dette trinnet til det siste sifferet er angitt, og trykk på høyre knapp igjen.
4. Trykk på den midtre knappen for å taste inn PIN-koden (Figur 14D).

Merk: Hvis InfoCenter godtar PIN-koden og den beskyttede menyen er åpen, vises ordet «PIN» i øvre høyre hjørne av skjermen.

Du kan se og endre innstillingene i den BESKYTTEDE MENYEN. Bla ned til alternativet BESKYTTEDE INNSTILLINGER etter du har gått inn på den BESKYTTEDE MENYEN. Bruk den høyre knappen til å endre innstillingen. Når Beskyttede innstillinger settes til AV, er det mulig å se og endre innstillingene i den BESKYTTEDE MENYEN uten å taste inn PIN-koden. Når Beskyttede innstillinger settes til PÅ, skjules de beskyttede alternativene, og de kan kun endres ved å oppgi en PIN-kode for å endre innstillingen i den BESKYTTEDE MENYEN.

Etter bruk

Sikkerhet etter bruk

Generell sikkerhet

- Sett på parkeringsbremsen (hvis utstyrt med dette), senk lastearmene, slå av motoren, ta ut nøkkelen, vent til all bevegelse har stoppet, og la maskinen kjøle seg ned før du justerer, rengjør, oppbevarer eller utfører service på den.
- Rengjør rester fra tilbehør og drev for å forhindre branner.
- Hold alle delene i god stand, og sørg for at de er godt festet.
- Ikke rør deler som kan være varme fra bruk. La delene bli kalde før du utfører vedlikehold, justering eller reparasjon på maskinen.
- Vær forsiktig når du skal sette maskinen på en tilhenger eller lastebil, og når du skal sette den ned på bakken igjen.

Batteri- og ladersikkerhet

Generelt

- Feil bruk av eller vedlikehold av batteriladeren kan føre til personskade. For å redusere muligheten for skader må du følge alle sikkerhetsinstruksjonene.
- Bruk kun den medfølgende laderen for lading av batteriet.
- Bekreft spenningen som er tilgjengelig i landet ditt, før du bruker laderen.
- Ved kobling til en strømforsyning i andre land enn USA kan en pluggadapter for riktig strømuttak benyttes ved behov.
- Laderen må ikke bli våt. Beskytt den mot regn og snø.
- Brann, elektrisk støt eller personskade kan oppstå ved bruk av tilbehør som ikke anbefales eller selges av Toro.
- For å redusere risikoen for en batterieksplisjon må du følge disse instruksjonene og instruksjonene for alt utstyr som du har tenkt å bruke i nærheten av laderen.
- Ikke åpne batterier.
- Hvis det oppstår en batterilekkasje, må du unngå kontakt med væsken. Hvis du tilfeldigvis kommer i kontakt med væsken, skyl med vann og oppsøk legehjelp. Væske som sprutes fra batteriet, kan forårsake irritasjon eller brannskader.
- Kontakt et autorisert forhandlerverksted for å foreta service på eller skifte ut et batteri.

Opplæring

- Ikke la barn eller personer som ikke er opplært, bruke eller utføre vedlikehold på laderen. Det kan hende at lokale forskrifter setter en aldersgrense for bruk. Eiereren er ansvarlig for opplæring av alle operatører og mekanikere.
- Les, forstå og følg alle instruksjoner for laderen og i brukerhåndboken før bruk. Gjør deg kjent med hvordan laderen skal brukes.

Forberedelser

- Hold tilskuere og barn unna mens du lader.
- Ha på deg passende klær under lading, inkludert vernebriller, lange bukser og solid sklisikkert fotføy.
- Slå av maskinen og vent i fem sekunder til maskinen har slått seg helt av før lading. Unnlattelse av å gjøre dette kan føre til lysbuedannelse.
- Sørg for at området er godt luftet under lading.
- Les og følg alle forholdsregler for lading.
- Denne laderen skal kun brukes på nominelle kretser på 120 og 240 volt og har en jordingsplugg for 120 volt. Ta kontakt med din autoriserte Toro-forhandler for den riktige strømkabelen til bruk i kretser på 240 volt.

Bruk

- Ikke misbruk kabelen. Ikke bær laderen etter kabelen, og trekk aldri i strømkabelen for å trekke den ut av stikkkontakten. Hold kabelen unna varme, olje og skarpe kanter.
- Koble laderen direkte til en jordet (trepolet) stikkontakt. Ikke bruk laderen med en stikkontakt som ikke er jordet, selv med en adapter.
- Ikke forandre den medfølgende strømkabelen eller støpselet.
- Ikke legg fra deg et metallverktøy nært eller på batteriet da dette kan skape gnister eller kortslutte en elektrisk del, noe som igjen kan føre til en eksplosjon.
- Fjern metallgjenstander så som ringer, armbånd, halsbånd og klokker før du begynner å arbeide med et litiumionbatteri. Et litiumionbatteri kan produsere nok spenning til å gi alvorlige forbrenninger.
- Laderen må kun brukes når det er godt lys og god sikt.
- Bruk en egnet forlengelsesledning.
- Hvis strømkabelen blir skadet mens den er koblet til, må du trekke den ut av vegguttaket og kontakte et autorisert forhandlerverksted for å erstatte den.
- Koble laderen fra den elektriske stikkkontakten når den ikke er i bruk, før du flytter den til en annen plassering eller før vedlikeholdsarbeid.

Vedlikehold og oppbevaring

- Oppbevar laderen innendørs på et tørt, sikkert sted som ikke er tilgjengelig for uautoriserte brukere.
- Ikke demonter laderen. Ta laderen med til et autorisert forhandlerverksted når vedlikeholdsarbeid eller reparasjon er nødvendig.
- Trekk strømkabelen ut av stikkkontakten før vedlikeholdsarbeid eller rengjøring skal utføres på laderen, for å redusere faren for elektrisk støt.
- Sikkerhets- og instruksjonsmerker må vedlikeholdes og skiftes ut etter behov.
- Ikke bruk laderen med en kabel eller et støpsel som er skadet. Erstatt en skadet kabel eller kontakt umiddelbart.
- Hvis laderen har blitt utsatt for et støt, har falt ned eller på annen måte er skadet, må du ikke bruke den. Ta den med til et autorisert forhandlerverksted.

Flytte en maskin som ikke fungerer

Viktig: Ikke slep eller dra maskinen uten først å ha åpnet slepeventilene, ellers vil det føre til skade på hydraulikksystemet.

1. Slå av maskinen og ta ut nøkkelen.
2. Fjern pluggen som dekker hver slepeventil (Figur 15).

Viktig: Ikke stram slepeventilene for mye.

7. Skift pluggene.

Transportere maskinen

Bruk en kraftig tilhenger eller lastebil for å transportere maskinen. Bruk en rampe med full bredde. Sikre at tilhengeren eller lastebilen har alle nødvendige bremses, lys og markeringer som kreves ved lov. Les alle sikkerhetsinstruksjonene nøye. Kunnskap om dette kan forhindre personskader. Se lokale bestemmelser for krav til tilhenger og festing.

⚠ ADVARSEL

Det å kjøre i trafikken uten blinklys, lys, reflekser eller merking for saktegående kjøretøy er farlig og kan føre til ulykker og personskader.

Ikke bruk maskinen på offentlige veier.

Velge en tilhenger

⚠ ADVARSEL

Lasting eller lossing av maskinen på en tilhenger eller lastebil øker muligheten for at den kan velte og føre til alvorlig skade eller dødsulykke (Figur 17).

- Bruk bare ramper med full bredde.
- Påse at rampen er minst fire ganger så lang som høyden til tilhengeren eller lasteplanet i forhold til bakken. Dette sikrer at rampevinkelen ikke overskrider 15 grader på flatt underlag.

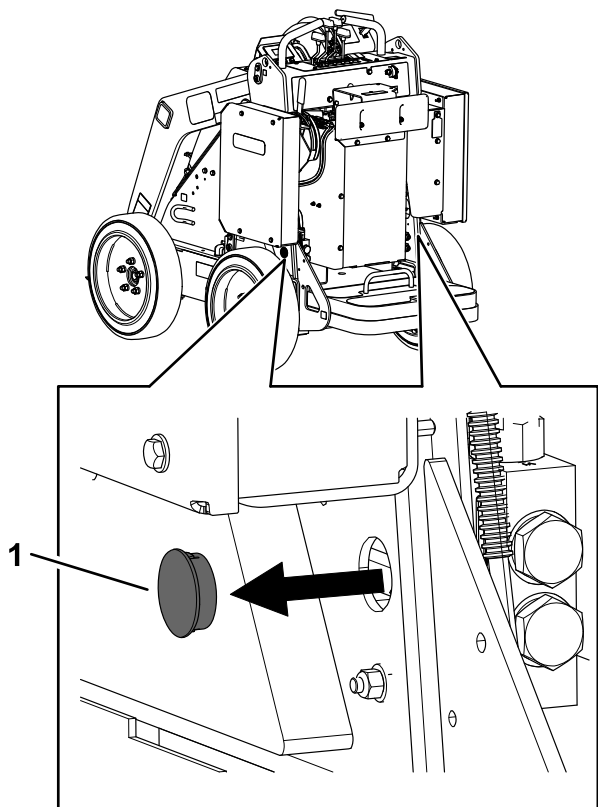

Figur 15

g304099

1. Plugg

3. Løsne låsemutterne på hver slepeventil.

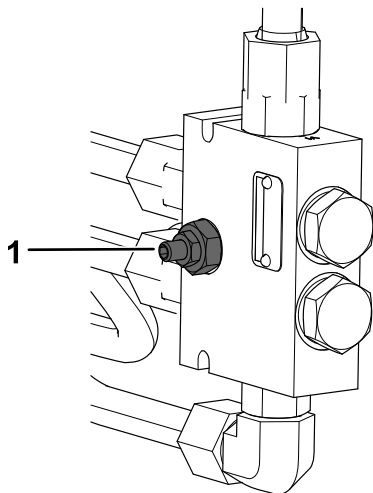

Figur 16

g304100

1. Taugeventil

4. Drei hver ventil en omdreining mot klokken med en sekskantnøkkel for å åpne dem.
5. Tau maskinen som påkrevd.

Viktig: Overskrid ikke 4,8 km/t ved tauing.

6. Når du har reparert maskinen, stenger du slepeventilene og strammer låsemutterne.

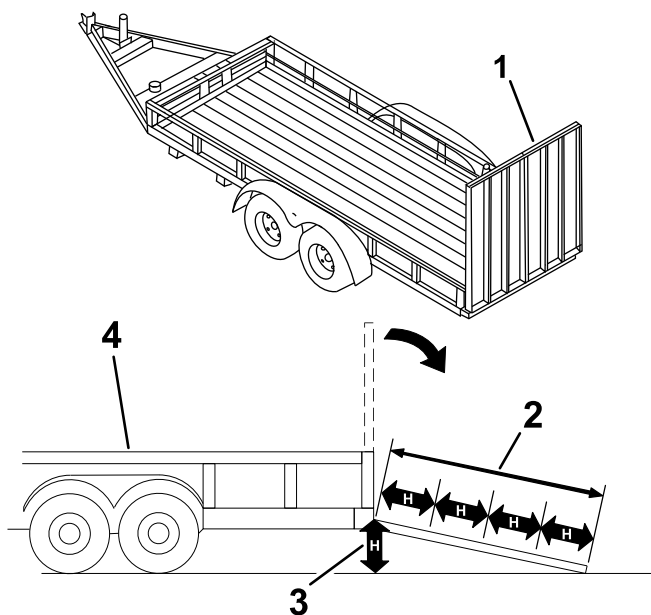

Figur 17

g229507

1. Rampe(r) med full bredde i oppbevaringsstilling
2. Rampen er minst fire ganger så lang som høyden til tilhengeren eller lasteplanet i forhold til bakken
3. H = høyden på tilhengeren eller lasteplanet i forhold til bakken
4. Tilhenger

Laste maskinen

▲ ADVARSEL

Lasting eller lossing av maskinen på en tilhenger eller lastebil øker muligheten for at den kan velte og føre til alvorlig skade eller dødsulykke.

- Vær svært forsiktig når du kjører maskinen på en rampe.
- Last og loss maskinen med den tunge enden opp på rampen.
- Unngå plutselig akselerasjon eller bremsing mens du kjører maskinen på en rampe da det kan føre til tap av kontroll eller en situasjon der maskinen velter.

1. Hvis du bruker en tilhenger, koble den til tauekjøretøyet og sett på sikkerhetskjettingene.
2. Koble til tilhengerbremsene, hvis aktuelt.
3. Senk rampen(e).
4. Senk lastarmene.
5. Last maskinen på tilhengeren med den tunge enden opp på rampen, med lav last, som vist.

- Hvis maskinen har et **fullastet** tilbehør (f.eks. grabb) eller et tilbehør som ikke bærer last (f.eks., grøftegraver), kjører du maskinen fremover opp på rampen.
- Hvis maskinen har et **tomt** tilbehør eller ikke tilbehør, rygger du maskinen opp på rampen.

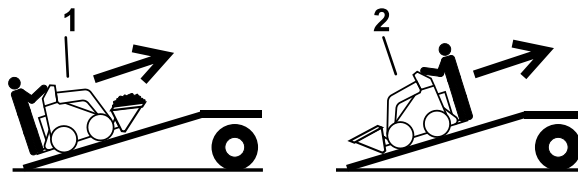

Figur 18

g237904

1. Maskin med fullastet tilbehør eller tilbehør som ikke bærer last – kjør maskinen fremover opp på rampen(e).
2. Maskin med tomt tilbehør eller uten tilbehør – rygg maskinen opp på rampen(e).

6. Senk lastarmene helt ned.
7. Sett på parkeringsbremsen (hvis montert), slå av maskinen og ta ut nøkkelen.
8. Bruk metallbindeløkkene på maskinen for å feste maskinen sikkert til tilhengeren eller lastebilen med remmer, kjettinger, vaier eller tau. Se lokale bestemmelser for krav om festing.

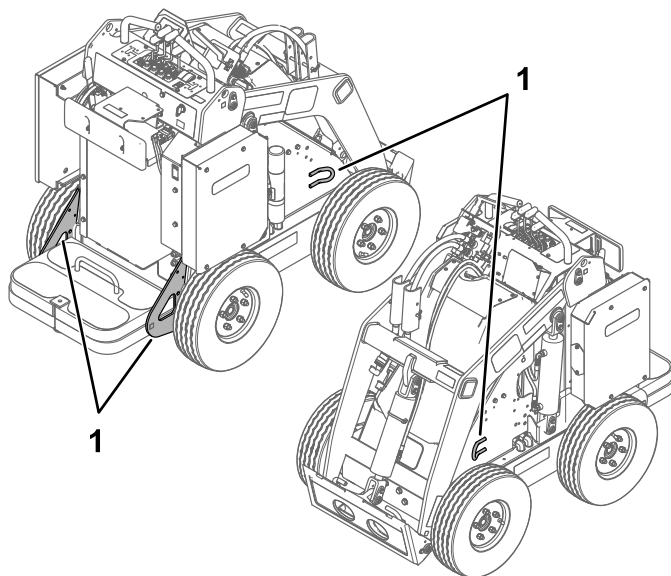

Figur 19

g304319

1. Festebøyler

Losse maskinen

1. Senk rampen(e).
2. Last av maskinen fra tilhengeren med den tunge enden opp på rampen, og bær last lavt.
 - Hvis maskinen har et **fullastet** tilbehør (f.eks. grabb) eller et tilbehør som ikke bærer last

(f.eks., grøftegraver), rygger du den ned rampen.

- Hvis maskinen har et **tomt** tilbehør eller ikke tilbehør, kjører du den fremover ned rampen.

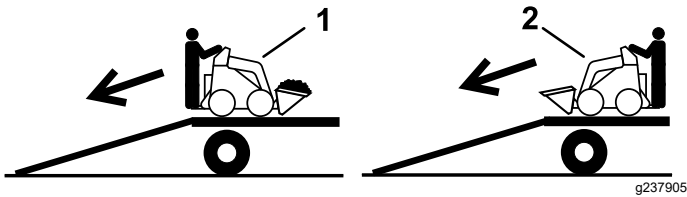

Figur 20

1. Maskin med fullastet tilbehør eller tilbehør som ikke bærer last – rygg maskinen ned rampen(e).
2. Maskin med tomt tilbehør eller uten tilbehør – kjør maskinen fremover ned rampen(e).

Heise maskinen

Bruk løftepunktene til å løfte maskinen (Figur 19).

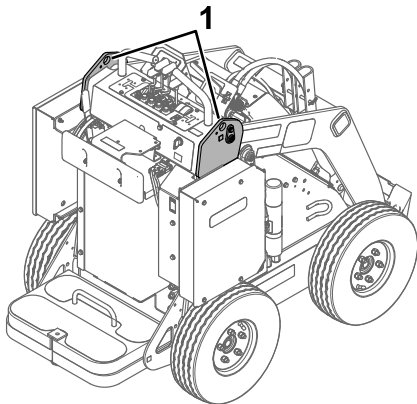

Figur 21

Vedlikeholde batteriene

⚠ ADVARSEL

Batteriene har høy spenning som kan gi brannskader eller elektrisk støt.

- Ikke prøv å åpne batteriene.
- Vær ytterst forsiktig ved håndtering av et batteri med en sprukket kasse.
- Bruk kun laderen som er beregnet på batteriene.

Litiumionbatteriene holder tilstrekkelig lading for å utføre tiltenkt arbeid i løpet av levetiden. Etter hvert som tiden går, vil den totale arbeidsmengden som batteriene er i stand til å utføre på én lading, gradvis avta.

Merk: Resultatene kan variere avhengig av avstanden du trenger for å transportere maskinen, ujevnhetene du kjører over, og andre faktorer som er drøftet i dette avsnittet.

Følg disse retningslinjene for å få maksimal levetid og bruk ut av batteriene:

- Ikke åpne batteriet. Det finnes ingen deler i pakken som brukere kan utføre service på. Hvis du åpner pakken, ugyldiggjøres garantien din. Batteriene er beskyttet av enheter som varsler om tukling.
- Oppbevar/parker maskinen på et rent og tørt garasje- eller oppbevaringsområde **som er beskyttet mot direkte sollys og varmekilder**. Ikke oppbevar på et sted der temperaturen synker under $-30\text{ }^{\circ}\text{C}$ eller overstiger $60\text{ }^{\circ}\text{C}$. **Temperaturer utenfor dette området vil skade batteriene.** Høye temperaturer ved oppbevaring, spesielt hvis batteriene har en stor ladning, reduserer batterienes levetid.
- Når du oppbevarer maskinen i mer enn ti dager, må du sørge for at maskinen er på et kjølig sted, borte fra sollys og minst 50 % ladet.
- Batteriet kan bli overopphetet hvis du bruker maskinen under varme forhold eller i sollys. Hvis dette skjer, vises et varsel om høy temperatur på InfoCenter. I denne tilstanden bremses maskinen ned.
Kjør maskinen umiddelbart til et kjølig sted i skyggen, slå av maskinen og la batteriene kjøle seg helt ned før du gjenopptar driften.
- Hvis maskinen er utstyrt med lyssett, slår du av lysene når de ikke er i bruk.

Transportere batteriene

Det amerikanske transportdepartementet og internasjonale transportmyndigheter krever at litiumionbatterier transporteres i spesialinnpakning av transportfirmaer som er godkjent for flytting av slike batterier. I USA er det lov å transportere et batteri når det er montert på maskinen som batteridrevet utstyr, med noen regelfestede krav. Ta kontakt med det amerikanske transportdepartementet eller de aktuelle myndighetene i landet ditt for detaljerte forskrifter om transport av batteriene eller maskinen med batteriene utstyrt.

Ta kontakt med din autoriserte Toro-forhandler for måter å sende eller avhende batteriene på.

Bruke batteriladeren

Se Figur 22 for en oversikt over skjermene og ledningene til batteriladeren.

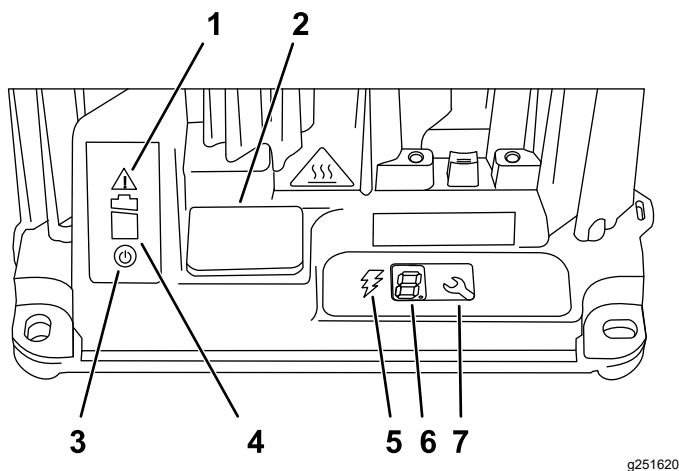

g251620

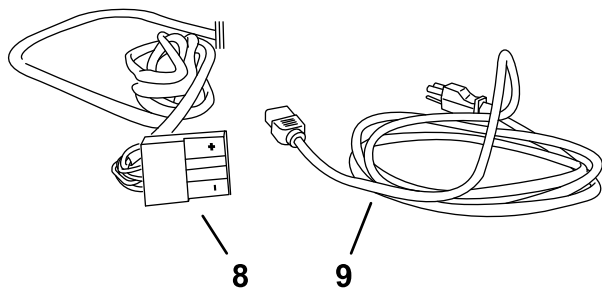

g251632

Figur 22

- | | |
|-------------------------------------|-----------------------------|
| 1. Indikatorlampe for feil | 6. LCD-skjerm |
| 2. USB-portdeksel | 7. Velg-knapp |
| 3. Strømindikatorlampe | 8. Utgangskobling og -kabel |
| 4. Indikatorlampe for batterilading | 9. Strømledning |
| 5. Indikatorlampe for ladeeffekt | |

Koble apparatet til en strømkilde

Denne laderen har et jordet støpselet med tre tinder (type B) for å redusere faren for elektrisk støt. Hvis støpselet ikke passer inn i vegguttaket, er andre jordede kontakttypen tilgjengelige. Ta kontakt med en autorisert Toro-forhandler.

Ikke endre laderen eller strømstøpselet på noen måte.

⚠ FARE

Kontakt med vann mens du lader maskinen, kan forårsake elektrisk støt og personskade eller død.

Ikke ta i kontakten eller laderen med våte hender eller mens du står i vann.

Viktig: Undersøk strømkabelen nå og da for hull eller sprekker i isolasjonen. Ikke bruk en skadet ledning. Ikke før ledningen gjennom stående vann eller vått gress.

1. Sett laderstøpselet på strømkabelen inn i den tilsvarende strømkontakten på laderen.

⚠ ADVARSEL

En skadet laderkabel kan føre til elektrisk støt eller brann.

Undersøk strømkabelen grundig før du bruker laderen. Hvis kabelen er skadet, må du ikke bruke laderen før du har erstattet den.

2. Koble støpselet på strømkabelen til en jordet stikkontakt.

Lade batteriene

Viktig: Lad batteriene kun i temperaturer som er innenfor det anbefalte området. Se følgende tabell for det anbefalte området:

Anbefalt temperaturområde for lading

Ladeområde	0 °C til 45 °C
Temperaturområde for lading ved lave temperaturer (reduisert strøm)	-5 °C til 0 °C
Temperaturområde for lading ved høye temperaturer (reduisert strøm)	45 °C til 60 °C

Hvis temperaturen er under -5 °C, lades ikke batteriene. Hvis temperaturen stiger over -5 °C, må du koble fra laderen og koble den til igjen for å lade batteriene.

1. Parker maskinen på stedet for lading.
2. Sett på parkeringsbremsen.
3. Slå av maskinen og ta ut nøkkelen.
4. Påse at kontaktene er frie for støv og rusk.
5. Koble laderens strømledning til en strømkilde. Se [Koble apparatet til en strømkilde \(side 25\)](#).
6. Skyv laderdekslet opp, og sving det ut av veien ([Figur 23](#)).

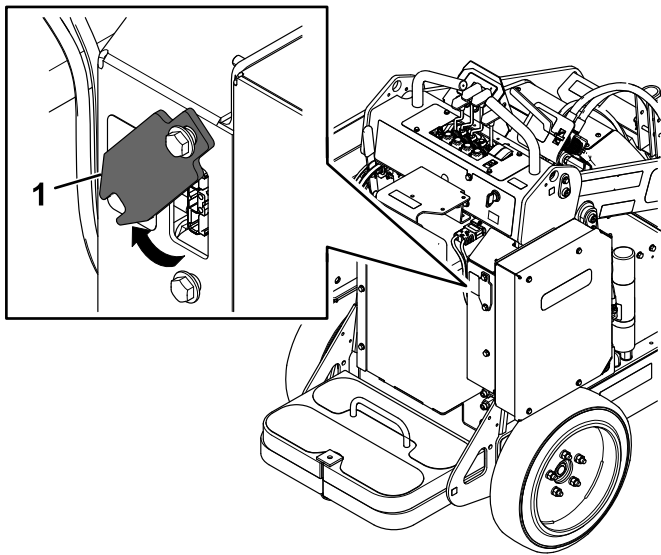

Figur 23

g304908

1. Laderdeksel

7. Koble laderutgangskontakten inn i laderkontakten på maskinen.

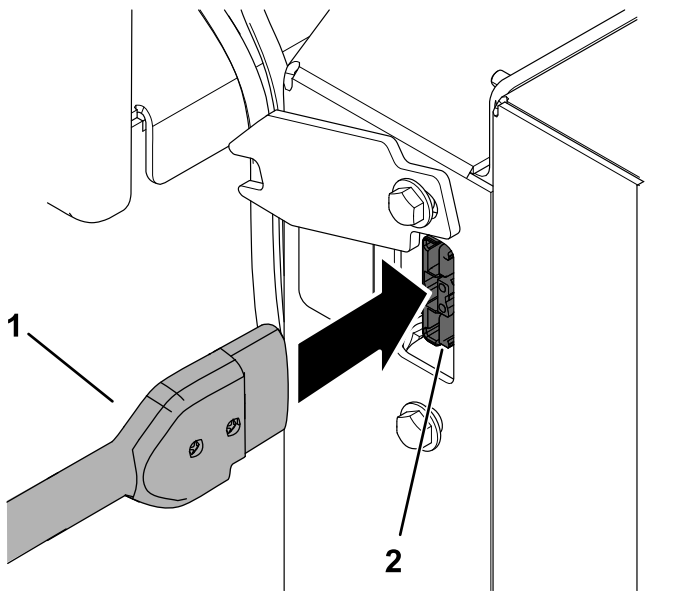

Figur 24

g306958

1. Lader – utgangskontakt 2. Maskinladerkontakt

8. Observer laderen for å sikre at batteriene lades.

Merk: Indikatorlampen for batterilading skal blinke, og indikatorlampen for ladeeffekt skal lyse.

Maskinstrømstyrken, som vises på InfoCenter, øker mens batteriene lades. Hvis strømstyrken forblir på 0, betyr det at batteriene ikke lades.

9. Koble fra laderen når maskinen når et tilstrekkelig nivå. Se [Fullføre ladeprosessen](#) (side 26).

10. Drei laderdekselet på plass, og skyv det ned over den nedre bolten ([Figur 23](#)).

Overvåke ladeprosessen og feilsøking

Merk: LCD-statusskjermen viser meldinger i løpet av ladingen. De fleste av disse er rutinemessige.

Hvis det er en feil, blinker feilindikatorlampen gult eller lyser uavbrutt lyserødt. En feilmelding vises i InfoCenter 1 siffer om gangen, og starter med bokstaven E eller F (f.eks. E-0-1-1).

Se [Feilsøking](#) (side 38) for å korrigere en feil. Hvis ingen av disse løsningene løser problemet, kan du kontakte et autorisert forhandlerverksted.

Fullføre ladeprosessen

Når ladingen er fullført, lyser indikatorlampen for batterilading ([Figur 22](#)) uavbrutt grønt og maskinens InfoCenter viser ti hele stolper. Koble laderkontakten fra maskinkontakten.

Vedlikehold

Merk: Angi hva som er høyre og venstre side på maskinen ved å stå i normal arbeidsstilling.

Sikkerhet ved vedlikehold

▲ FORSIKTIG

Dersom du lar tenningsnøkkelen stå i bryteren, kan noen utilsiktet starte motoren, noe som kan påføre deg eller tilskuere alvorlige skader.

Fjern tenningsnøkkelen før du begynner med eventuelt vedlikeholdsarbeid.

- Parker maskinen på en jevn flate, deaktiver hjelpehydraulikken, senk tilbehøret, pass på at parkeringsbremsen er koblet inn, slå av maskinen, og ta ut nøkkelen. Vent til alle bevegelige deler har stoppet, og la maskinen kjøle seg ned før du justerer, rengjør, oppbevarer eller reparerer den.
- Ikke la personer uten opplæring vedlikeholde eller reparere maskinen.
- Bruk jekkestøtter til å støtte komponentene når det er nødvendig.
- Vær forsiktig når du reduserer trykket i komponenter under trykk. Se [Avlaste hydraulikktrykk \(side 34\)](#).
- Koble fra batteriet før du foretar reparasjoner. Se [Koble fra hovedstrømforsyningen \(side 29\)](#).
- Hold hendene og føttene borte fra bevegelige deler. Du må aldri foreta justeringer mens maskinen går, hvis du kan unngå det.
- Hold alle delene i god stand, og sørg for at de er godt festet. Bytt ut slitte eller skadde merker.
- Ikke rør sikkerhetsanordningene.
- Bruk bare tilbehør som er godkjent av Toro. Tilbehør kan endre stabiliteten og bruksegenskapene til maskinen. Garantien kan gjøres ugyldig hvis du bruker maskinen med tilbehør som ikke er godkjent.
- Bruk kun originale reservedeler fra Toro.
- Hvis vedlikehold eller reparasjon krever at lastearmene er i hevet stilling, må du feste armene i hevet stilling med hydraulikksylinderlåsen(e).

Anbefalt vedlikeholdsplan

Vedlikeholdsintervall	Vedlikeholdsprosedyre
Etter de 8 første timene	<ul style="list-style-type: none">• Stram til hjulenes hakemuttere.• Skift ut det hydrauliske filteret.
For hver bruk eller daglig	<ul style="list-style-type: none">• Smør maskinen. (Smør umiddelbart etter hver vask.)• Sjekk den statiske stroppen. Hvis den er utslitt eller mangler, må du erstatte den med en ny stropp.• Kontroller dekkmønstrene.• Test parkeringsbremsen.• Fjern rusk fra maskinen.• Kontroller alle løse fester.
Hver 25. driftstime	<ul style="list-style-type: none">• Kontroller de hydrauliske ledningene for lekkasjer, løse koblinger, knekte ledninger, løse monteringsstøtter og at de ikke er slitt på grunn av værforhold eller kjemisk forringelse.• Kontroller nivået på hydraulikkvæsken.
Hver 100. driftstime	<ul style="list-style-type: none">• Stram til hjulenes hakemuttere.
Hver 400. driftstime	<ul style="list-style-type: none">• Skift ut det hydrauliske filteret.
Hver 1500. time eller hvert 2. år, avhengig av hva som kommer først	<ul style="list-style-type: none">• Bytt ut alle bevegelige hydraulikkslanger.
Årlig	<ul style="list-style-type: none">• Skift den hydrauliske oljen.
Årlig eller før lagring	<ul style="list-style-type: none">• Mal over avskallet maling.

Forberedelse for vedlikehold

Bruke sylindelåsene

⚠ ADVARSEL

Lastarmene kan sige ned når de er i hevet stilling, og kan klemme eventuelle personer som er under dem.

Monter sylindelåsen(e) før du utfører vedlikehold som krever hevede lastearmer.

Montere sylindelåsene

1. Fjern tilbehøret.
2. Løft lastarmene til helt hevet stilling.
3. Slå av maskinen og ta ut nøkkelen.
4. Plasser en sylindelås over hver løftesylanderstang (Figur 25).

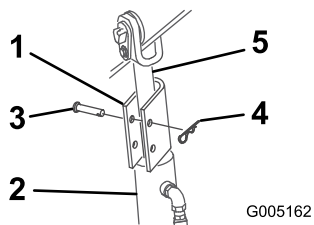

Figur 25

- | | |
|------------------|-----------------------|
| 1. Sylindelås | 4. Splittpinne |
| 2. Løftesylander | 5. Løftesylanderstang |
| 3. Hårnålssplint | |

5. Fest hver sylindelås med en splittpinne og hårnålssplint (Figur 25).
6. Senk lastarmene **langsomt** til sylindelåsene kommer i kontakt med sylinderkroppene og stangene.

Fjerne og oppbevare sylindelåser

Viktig: Fjern sylindelåsene fra stengene, og fest dem i oppbevaringsstilling før du bruker maskinen.

1. Start maskinen.
2. Løft lastarmene til helt hevet stilling.
3. Slå av maskinen og ta ut nøkkelen.
4. Fjern splittpinnen og hårnålssplinten som fester hver sylindelås.
5. Fjern sylindelåsene.
6. Senk lastarmene.

7. Monter sylindelåsen over hydraulikkslangene, og fest dem med splittpinner og hårnålssplinter (Figur 26).

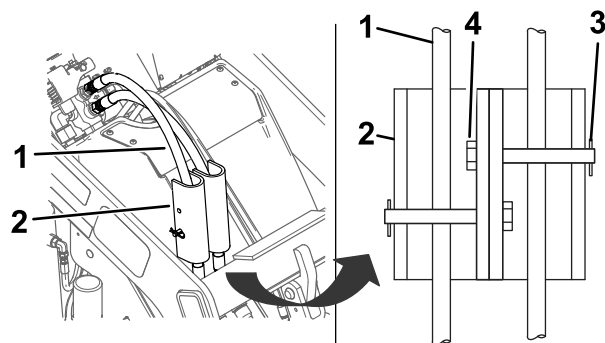

Figur 26

- | | |
|----------------------|------------------|
| 1. Hydraulikkslanger | 3. Hårnålssplint |
| 2. Sylindelåser | 4. Splittpinne |

Tilgang til interne komponenter

⚠ ADVARSEL

Åpning eller fjerning av deksler, pansere og skjermer mens maskinen kjører, kan føre til at du kommer i kontakt med bevegelige deler og alvorlig skader deg.

Før du åpner noen av dekslene, panserne og skjermene, må du slå av maskinen, fjerne nøkkelen fra nøkkelbryteren og la maskinen avkjøles.

⚠ ADVARSEL

Den roterende viften kan forårsake personskade.

- Ikke bruk maskinen uten at verneplatene er på plass.
- Hold fingre, hender og klær unna den roterende viften.
- Slå av maskinen og ta ut nøkkelen før du utfører vedlikehold.

Fjerne panseret

Merk: Hvis du trenger tilgang til hovedstrømkontaktene eller -sikringene, men ikke kan heve lastarmene på en sikker måte for å fjerne panseret, se [Fjerne fremre deksel \(side 29\)](#) for å få tilgang.

1. Parker maskinen på en jevn flate.
2. Løft lastarmene og monter sylindelåsene.

Merk: Hvis du ikke kan heve lastearmene ved hjelp av maskinens kraft, trekker du lastearmspaken bakover og bruker en talje for å heve lastearmene.

3. Slå av maskinen, ta ut nøkkelen, og vent til alle bevegelige deler har stoppet.
4. Løsne de fire mutterne som fester panseret.

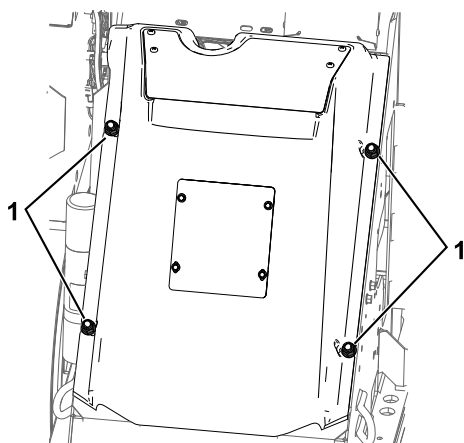

Figur 27

g304438

1. Muttere

5. Løft panseret og koble fra viften.
6. Trekk panseret av maskinen.

Fjerne fremre deksel

Viktig: Fjern det fremre dekselet for å få tilgang til hovedstrømkontaktene og -sikringene kun når du ikke kan heve lastearmene på en sikker måte for å fjerne panseret.

1. Parker maskinen på en jevn flate, senk lastearmene og koble inn parkeringsbremsen.
2. Slå av maskinen, ta ut nøkkelen, og vent til alle bevegelige deler har stoppet.
3. Fjern de fire skruene som fester frontdekslet, fjern dekslet, og koble fra viften.

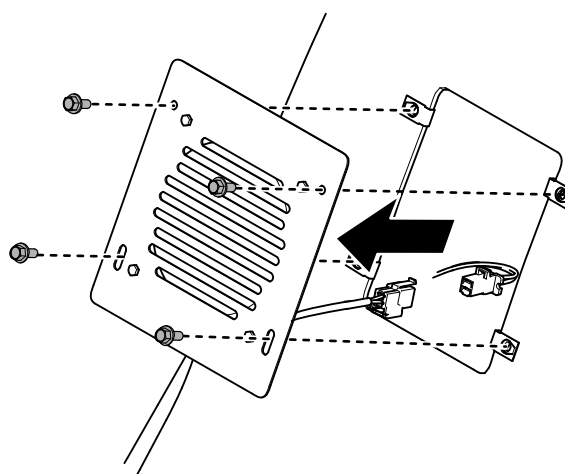

Figur 28

g356986

Koble fra hovedstrømforsyningen

Før du foretar service på maskinen, må du koble maskinen fra strømforsyningen ved å skille hovedstrømkontaktene fra hverandre (Figur 29).

⚠ FORSIKTIG

Hvis du ikke kobler fra strømmen til maskinen, kan noen ved et uhell slå på maskinen og forårsake alvorlig personskade.

Du må alltid frakoble kontaktene før du arbeider på maskinen.

1. Parker maskinen på en jevn flate.
2. Løft lastearmene og monter sylindrelåsene.
3. Slå av maskinen og ta ut nøkkelen.
4. Fjern panseret. Se [Fjerne panseret \(side 28\)](#).
5. Skill de to strømkontaktene fra hverandre (Figur 29).
6. Foreta eventuelle reparasjoner.
7. Koble til kontaktene før du bruker maskinen.

Smøring

Smøre maskinen

Serviceintervall: For hver bruk eller daglig (Smør umiddelbart etter hver vask.)

Smørefetttype: Smørefett til generell bruk

1. Parker maskinen på en jevn flate, senk lastearmene og koble inn parkeringsbremsen.
2. Slå av maskinen og ta ut nøkkelen.
3. Tørk av smøreniplene med en fille.
4. Sett en fettsprøyte på hver smørenippel ([Figur 30](#) og [Figur 31](#)).

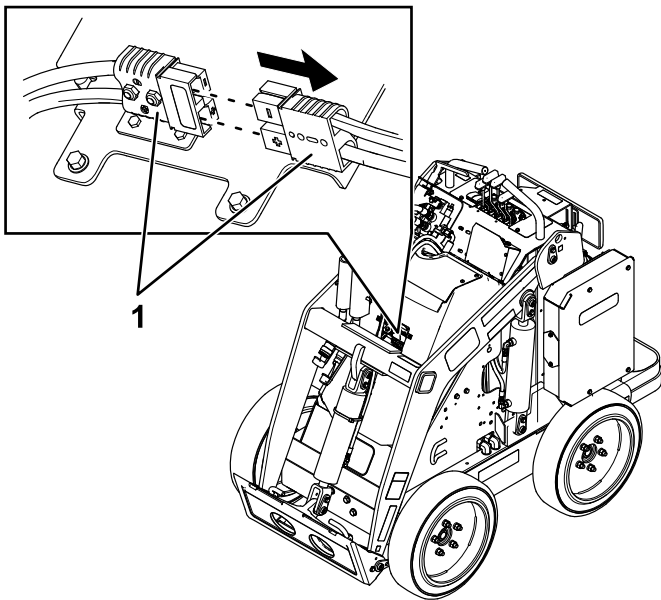

Figur 29

g304040

1. Hovedstrømkontaktene
-

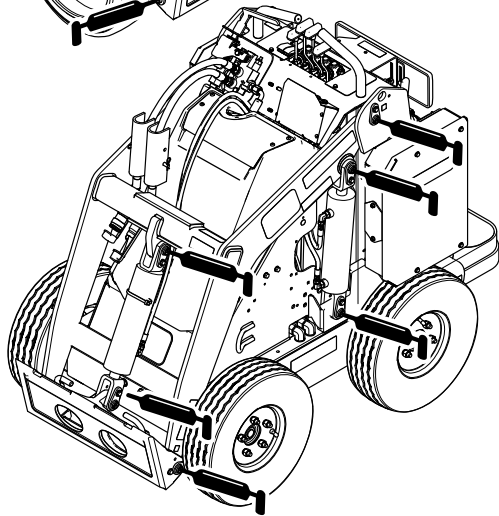
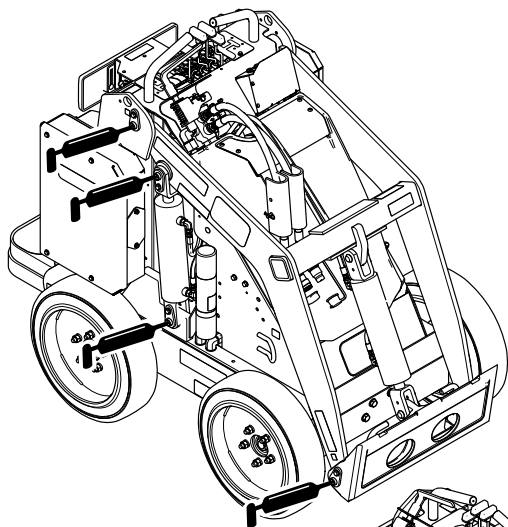

Figur 30

g30444

Vedlikehold av elektrisk system

Sikkerhet for elektrisk system

- Koble fra hovedstrømkontaktene før du reparerer maskinen.
- Lad opp batteriet på et åpent sted med god ventilasjon og borte fra gnister eller åpen ild. Koble laderen fra strømuttaket før du kobler den til eller fra batteriet. Ha på deg beskyttelsesklær og bruk verktøy som er isolert.

Koble fra eller koble til strømtilførselen til maskinen

Hovedstrømkontaktene gir strøm fra batteriene til maskinen. Koble fra strømmen ved å skille kontaktene; koble til strømmen ved å montere kontaktene sammen. Se [Koble fra hovedstrømforsyningen \(side 29\)](#).

Skifte ut den statiske stroppen

Serviceintervall: For hver bruk eller daglig—Sjekk den statiske stroppen. Hvis den er utslitt eller mangler, må du erstatte den med en ny stropp.

1. Parker maskinen på en jevn flate, senk lastearmene og koble inn parkeringsbremsen.
2. Slå av maskinen og ta ut nøkkelen.
3. Erstatt den statiske stroppen under plattformen, som vist i [Figur 32](#).

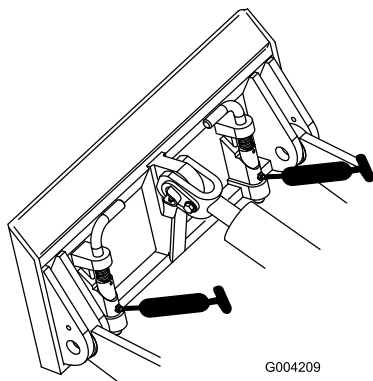

Figur 31

G004209

g004209

5. Påfør smørefett i smøreiplene til det tyter ut av lagrene (omtrent tre pumpinger).
6. Tørk opp overflødig fett.

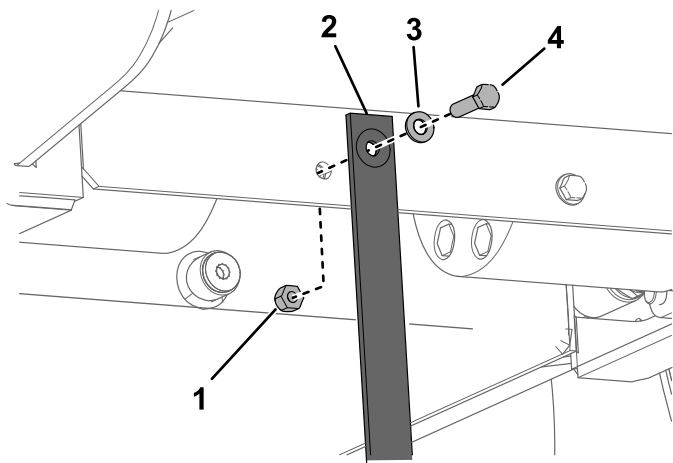

Figur 32

g315429

- | | |
|-------------------|----------|
| 1. Mutter | 3. Skive |
| 2. Statisk stropp | 4. Bolt |

Vedlikeholde batteriene

Merk: Maskinen er utstyrt med sju litiumionbatterier.

Ikke åpne batteriene. Hvis et batteri krever service, må du kontakte et autorisert forhandlerverksted for å få hjelp.

Kast eller resirkuler litiumionbatterier i samsvar med lokale og nasjonale forskrifter.

Vedlikeholde batteriladeren

Viktig: Alle elektriske reparasjoner må kun utføres av et autorisert forhandlerverksted.

Med unntak av beskyttelse mot skade og vær er det svært lite vedlikeholdsarbeid brukeren kan utføre.

Vedlikeholde ledningene til batteriladeren

- Rengjør kablene med en fuktig klut etter bruk.
- Rull sammen kablene når de ikke brukes.
- Undersøk kablene nå og da for skade, og erstatt dem med Toro-godkjente deler ved behov.

Rengjøre batteriladerkassen

Rengjør kassen med en fuktig klut etter bruk.

Overhale sikringen

1. Parker maskinen på en jevn flate.
2. Løft lastearmene og monter sylindrelåsene.
3. Slå av maskinen og ta ut nøkkelen.
4. Fjern panseret. Se [Fjerne panseret \(side 28\)](#).
5. Koble strømleningen fra maskinen. Se [Koble fra hovedstrømforsyningen \(side 29\)](#).
6. Finn sikringen, og bytt den ut ([Figur 33](#)).

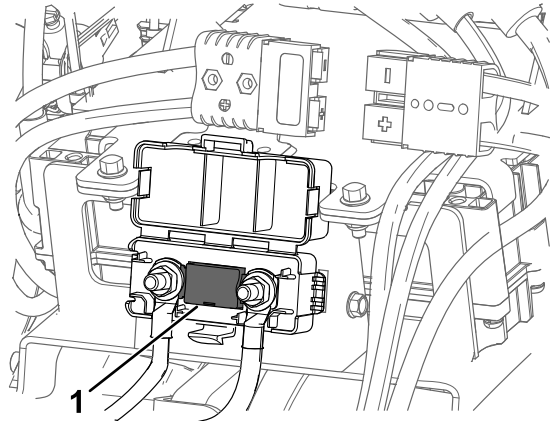

Figur 33

g304512

7. Trekk til mutterne med et moment på 12–18 Nm.
8. Koble til hovedstrømkontakten.
9. Monter frontdekselet.

Vedlikehold av drivsystem

Kontrollere dekkmønstrene

Serviceintervall: For hver bruk eller daglig

Kontroller dekkmønsteret for slitasje. Skift ut dekkene når dekkmønsteret er slitt og grunt.

Kontrollere hjulhakemutterne

Serviceintervall: Etter de 8 første timene

Hver 100. driftstime

Kontroller og stram hjulhakemutterne til 68 Nm.

Vedlikehold av bremseser

Teste parkeringsbremsen

Serviceintervall: For hver bruk eller daglig

1. Koble inn parkeringsbremsen. Se [Parkeringsbremsespak \(side 11\)](#).
2. Start maskinen.
3. Prøv å kjøre maskinen langsomt fremover eller bakovervendt.

Merk: Maskinen kan flytte seg litt før parkeringsbremsen låses på plass.

4. Hvis maskinen flyttes uten at parkeringsbremsen låses på plass, må du ta kontakt med det autoriserte forhandlerverkstedet for service.

Vedlikehold av hydraulisk system

Sikkerhet for hydraulisk system

- Oppsøk legehjelp øyeblikkelig hvis olje sprøytes inn under huden. Innsprøytet væske må fjernes kirurgisk innen få timer av en lege.
- Kontroller at alle hydraulikkslanger og ledninger er i god stand, og at alle hydrauliske koblinger og beslag er tette, før det hydrauliske systemet settes under trykk.
- Hold kropp og hender borte fra hull eller dyser som sprøyter ut hydraulisk olje under høyt trykk.
- Bruk kartong eller papir til å finne lekkasjer.
- Før du utfører vedlikehold eller reparasjoner på det hydrauliske systemet, må du forsiktig slippe ut alt trykket.

Avlaste hydraulikktrykk

For å avlaste hydraulikktrykket mens maskinen er på, må du koble ut hjelpehydraulikken og senke lastearmene helt ned.

For å avlaste trykket mens maskinen er slått av, flytter du hjelpehydraulikkspaken mellom fremover- og reversstrømningsstillingene for å avlaste hjelpehydraulikktrykket, flytter vippe spaken for tilbehør forover og bakover og flytter lastearmsspaken frem for å senke lastearmene (Figur 34).

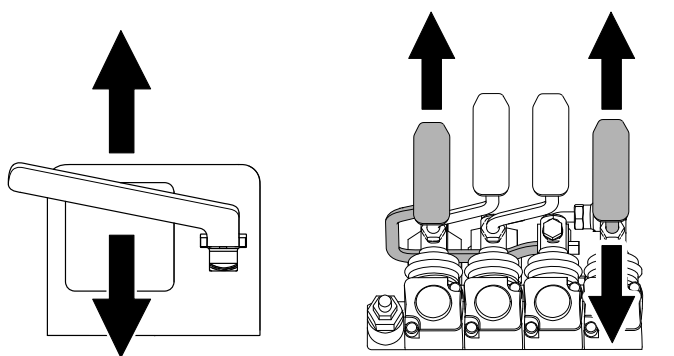

Figur 34

g281214

Spesifisering av hydraulikkvæske

Hydraulikktankkapasitet: 56 l

Anbefalt hydraulikkvæske: Toro PX Extended Life Hydraulic Fluid

Merk: På en maskin som bruker den anbefalte erstatningsvæsken trenger man ikke utføre væske- og filterskift så ofte.

Alternative hydraulikkvæsker: Hvis Toro PX Extended Life-hydraulikkvæske ikke er tilgjengelig, kan du bruke andre konvensjonelle hydraulikkvæsker med petroleumsbase, forutsatt at spesifikasjonene faller innenfor oppgitt område for følgende materialeegenskaper og oppfyller bransjestandarder. Syntetisk væske må ikke benyttes. Forhør deg med smøremiddelleverandøren for å finne et egnet produkt.

Merk: Toro er ikke ansvarlig for skader som skyldes bruk av uegnede alternativer. Bruk kun produkter fra anerkjente produsenter, som står for sine anbefalinger.

Hydraulikkvæske med høy viskositetsindeks og lavt flyttempunkt mot slitasje, ISO VG 46

Materielle egenskaper:

Viskositet, ASTM D445	cSt ved 40 °C: 44 til 48
Viskositetsindeks ASTM D2270	140 eller høyere
Flyttempunkt, ASTM D97	-37 °C til -45 °C
Bransjespesifikasjoner:	Eaton Vickers 694 (I-286-S, M-2950-S/35VQ25 eller M-2952-S)

Merk: Mange hydraulikkvæsker er nesten fargeløse, noe som gjør det vanskelig å oppdage lekkasjer. Et rødt fargestoff for hydraulikkvæsken er tilgjengelig i flasker på 20 ml. En flaske er nok til 15–22 liter med hydraulikkvæske. Bestill delenr. 44-2500 fra et autorisert forhandlerværksted.

Kontrollere nivået på den hydrauliske væsken

Serviceintervall: Hver 25. driftstime

Kontroller hydraulikkvæsknivået før maskinen startes, og etter hver 25. driftstime.

Se [Spesifisering av hydraulikkvæske \(side 34\)](#).

Viktig: Bruk alltid riktig hydraulikkvæske. Uspesifiserte væsker vil skade hydraulikksystemet.

1. Parker maskinen på en plan overflate, fjern eventuelt tilbehør, koble inn parkeringsbremsen, løft lastearmene og monter sylindrelåsene.
2. Stopp maskinen, ta ut tenningsnøkkelen og la maskinen kjøle seg ned.
3. Fjern panseret/fremre tilgangsdeksel.
4. Rengjør rundt påfyllingshalsen av hydraulikk tanken ([Figur 35](#)).
5. Fjern lokket fra påfyllingshalsen, og kontroller væsknivået på peilestaven ([Figur 35](#)).

Oljenivået må være mellom merkene på peilestaven.

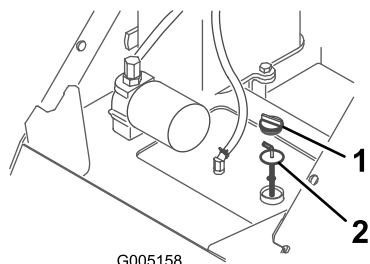

Figur 35

1. Påfyllingshalslokk
2. Peilestav

6. Hvis nivået er lavt, tilsett nok væske til å heve det til korrekt nivå.
7. Sett lokket på påfyllingshalsen.
8. Monter panseret/fremre tilgangsdeksel.
9. Fjern og oppbevar sylindrelåsene, og senk lastearmene.

Bytte ut det hydrauliske filteret

Serviceintervall: Etter de 8 første timene

Hver 400. driftstime

Viktig: Ikke bruk et oljefilter for bil. Dette kan føre til store skader på hydraulikksystemet.

1. Parker maskinen på en plan overflate, fjern eventuelt tilbehør, koble inn parkeringsbremsen, løft lastearmene og monter sylindrelåsene.
2. Slå av maskinen og ta ut nøkkelen.
3. Fjern panseret.
4. Plasser et tappefat under filteret.
5. Fjern det brukte filteret ([Figur 36](#)), og tørk av filteradapterens overflate.

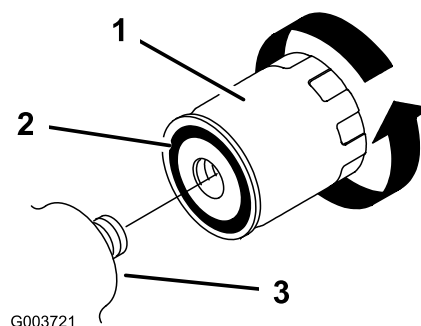

Figur 36

1. Hydraulisk filter
2. Pakning
3. Filteradapter

6. Påfør et tynt lag med hydraulikkvæske på gummipakningen på det nye filteret ([Figur 36](#)).
7. Monter det nye hydraulikkfilteret på filteradapteren ([Figur 36](#)). Stram det til med klokken til gummipakningen kommer i kontakt med filteradapteren. Trekk deretter til filteret med ytterligere en halv omdreining.
8. Tørk opp olje som eventuelt ble sølt.
9. Start maskinen, og la den gå i omtrent to minutter for å blåse luft ut fra systemet.
10. Slå av maskinen, og se etter lekkasjer.
11. Kontroller væsknivået i hydraulikk tanken. Se [Kontrollere nivået på den hydrauliske væsken \(side 35\)](#). Tilsett væske for å heve nivået til merket på peilestaven. Ikke fyll på for mye.
12. Monter panseret.
13. Fjern og oppbevar sylindrelåsene, og senk lastearmene.

Skifte hydraulikkvæsken

Serviceintervall: Årlig

1. Parker maskinen på en plan overflate, fjern eventuelt tilbehør, koble inn parkeringsbremsen, løft lastearmene og monter sylindrelåsene.
2. Slå av maskinen og ta ut nøkkelen.
3. Fjern panseret.
4. Plasser et stort tappefat som kan holde minst 61 l, under maskinen.
5. Fjern tappepluggen fra undersiden av hydraulikktanken, og tapp ut all væsken (Figur 37).

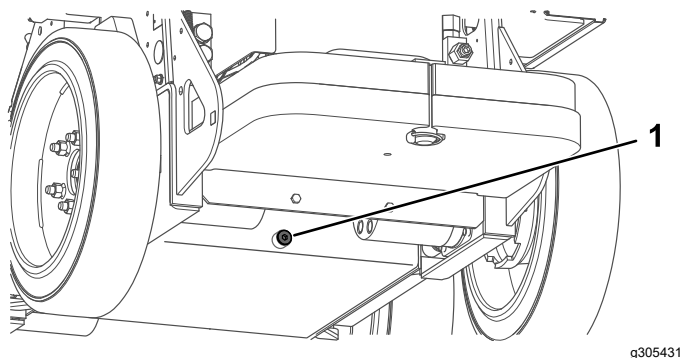

Figur 37

1. Tappeplugg

6. Sett på plass tappepluggen.
7. Fyll hydraulikktanken med hydraulikkvæske. Se [Spesifisering av hydraulikkvæske \(side 34\)](#).

Merk: Den brukte væsken skal kasseres ved et godkjent gjenvinningscenter.

8. Monter panseret.
9. Fjern og oppbevar sylindrelåsene, og senk lastearmene.

Rengjøring

Fjerne rester

Serviceintervall: For hver bruk eller daglig

⚠ ADVARSEL

Feil bruk av trykkluft til å rengjøre maskinen kan føre til alvorlig personskade.

- Bruk egnet personlig verneutstyr, som vernebriller, hørselsvern og støvmaske.
- Ikke rett trykkluft mot noen deler av din egen eller andres kropp.
- Se produsentens instruksjoner for drifts- og sikkerhetsinformasjon for luftkompressoren.

1. Parker maskinen på en jevn flate, senk lastearmene og koble inn parkeringsbremsen.
2. Slå av maskinen og ta ut nøkkelen.
3. Fjern eventuell rusk fra maskinen.

Viktig: Blås smuss ut i stedet for å vaske det ut. Hvis du bruker vann, hold det unna elektriske elementer og hydrauliske ventiler.

Rengjør elektriske kontakter med trykkluft. Ikke bruk kontaktrengjøringsmiddel.

4. Fjern og oppbevar sylindrelåsene, og senk lastearmene.

Vaske maskinen

Gjør følgende når du trykkvasker maskinen:

- Bruk egnet personlig verneutstyr for trykkspyleren.
- Hold alle verneplatene på plass på maskinen.
- Ikke spyl ved elektroniske komponenter.
- Ikke spyl langs kantene av klistremerker.
- Spyl kun utsiden av maskinen. Ikke spyl direkte inn i maskinens åpninger.
- Spyl kun de skitne delene av maskinen.
- Bruk en sprederdyse på 40-grader eller mer. 40-graders dyser er vanligvis hvite.
- Hold tuppen av trykkspyleren minst 61 cm fra overflaten som spyles.
- Bruk kun trykkspylere med trykk under 137,9 bar og gjennomstrømning under 7,6 l per minutt.
- Skift ut ødelagte eller avskallende klistremerker.
- Smør alle smørepunkter etter vasking. Se [Smøre maskinen \(side 30\)](#).

Lagring

Lagringssikkerhet

- Før du setter maskinen til oppbevaring, må du slå av motoren, ta ut nøkkelen, vente til alle bevegelige deler har stoppet og la maskinen kjøle seg ned.
- Ikke oppbevar maskinen i nærheten av åpen ild.

Oppbevare maskinen

1. Parker maskinen på en jevn flate, senk lastearmene og koble inn parkeringsbremsen.
2. Slå av maskinen og ta ut nøkkelen.
3. Rengjør hele maskinen utvendig, og fjern smuss, skitt osv.
Viktig: Vask maskinen med mildt vaskemiddel og vann. Unngå overdreven bruk av vann, spesielt nær kontrollpanelet, hydraulikkpumpene og motorene.
4. Smøre maskinen. Se [Smøre maskinen \(side 30\)](#).
5. Stram hjulenes hakemuttere. Se [Kontrollere hjulhakemutterne \(side 33\)](#).
6. Kontroller nivået på hydraulikkvæsken. Se [Kontrollere nivået på den hydrauliske væsken \(side 35\)](#).
7. Kontroller og stram alle fester. Reparer eller skift ut eventuelle slitte, skadde eller manglende deler.
8. Mal over riper eller bare metalloverflater med lakk som fås kjøpt hos autoriserte forhandlerverksteder.
9. Maskinen må oppbevares rent og tørt i en garasje eller på et lager. Ta nøkkelen ut av tenningen, og legg den på et sted der du vil finne den igjen.
10. For langvarig oppbevaring må du følge kravene til batterilagring. Se [Oppbevare batteriKrav \(side 37\)](#).
11. Legg en presenning over maskinen for å beskytte den og holde den ren.

Oppbevare batteriKrav

Merk: Du behøver ikke fjerne batteriene fra maskinen under oppbevaring.

For temperaturkrav for oppbevaring. Se følgende tabell:

Temperaturkrav for oppbevaring

Oppbevaringsforhold	Temperaturkrav
Normale oppbevaringsforhold	-20 °C til 45 °C
Ekstrem varme – en måned eller mindre	45 °C til 60 °C
Ekstrem kulde – tre måneder eller mindre	-30 °C til -20 °C

Viktig: Temperaturer utenfor dette området vil skade batteriene.

Temperaturen som batteriene oppbevares i, vil påvirke levetiden. Oppbevaring over lengre tid ved høye temperaturer vil redusere batterilevetiden. Oppbevar maskinen under normale oppbevaringsforhold som angitt i tabellen ovenfor.

- Lad eller utlad batteriene mellom 40 % og 60 % (50,7 V til 52,1 V) før du lagrer maskinen.

Merk: En ladning på 50 % er optimal for å sikre maksimal batterilevetid. Når batteriene lades til 100 % før lagring, forkortes batterilevetiden.

Hvis du planlegger å lagre maskinen over lengre tid, kan du lade batteriene til rundt 60 %.

- For hver 6. måned maskinen er lagret, må du kontrollere batteriladingsnivået og påse at det er mellom 40 % og 60 %. Hvis ladningen er under 40 %, lad batteriene mellom 40 % og 60 %.
- Når du har ladet batteriene, må du koble batteriladeren fra strømforsyningen.
- Hvis du lar laderen være tilkoblet maskinen, slås den av etter at batteriene er fulladet og den slås ikke på igjen med mindre laderen kobles fra og kobles til igjen.

Feilsøking

Feilsøking av maskin

Problem	Mulig årsak	Løsning
Maskinen kjører ikke.	<ol style="list-style-type: none">1. Parkeringsbremsen er tilkoblet.2. For lite hydraulikkvæske.3. Det hydrauliske systemet er skadet.	<ol style="list-style-type: none">1. Deaktiver parkeringsbremsen.2. Fyll på hydraulikkvæske i tanken.3. Ta kontakt med et autorisert forhandlerverksted.
Når maskinen hviler, vil lastearmene senke seg mer enn 7,6 cm per time (mindre enn 7,6 cm i timen er normalt for maskinen).	<ol style="list-style-type: none">1. Ventilspolen lekker.	<ol style="list-style-type: none">1. Ta kontakt med et autorisert forhandlerverksted.
Når maskinen hviler, vil lastearmene raskt senke seg 5 cm og så stoppe.	<ol style="list-style-type: none">1. Sylinderpakningene lekker.	<ol style="list-style-type: none">1. Skift ut pakningene.
Maskinen lader ikke.	<ol style="list-style-type: none">1. Temperaturen er over 60 °C eller under -5 °C.	<ol style="list-style-type: none">1. Lad maskinen ved temperaturer på mellom -5 °C og 60 °C.
Maskinen starter ikke umiddelbart etter at den er slått av.	<ol style="list-style-type: none">1. Maskinen har ikke slått seg helt av.	<ol style="list-style-type: none">1. La maskinen slå seg helt av før du starter den på nytt.
Maskinen gjenopptar ikke driften etter tomgangskjøring.	<ol style="list-style-type: none">1. Maskinen er i strømsparingsmodus.	<ol style="list-style-type: none">1. Flytt en trekkspak raskt to ganger, eller slå av og start maskinen på nytt.

Feilkoder for batterilader

Problem	Mulig årsak	Løsning
Kode E-0-0-1 eller E-0-4-7	<ol style="list-style-type: none">1. Høy batterispenning	<ol style="list-style-type: none">1. Påse at batterispenningen er korrekt og at kabeltilkoblingene er sikre. Påse at batteriet er i god stand.
Kode E-0-0-4	<ol style="list-style-type: none">1. BMS eller batterifeil oppdaget	<ol style="list-style-type: none">1. Kontakt et autorisert forhandlerverksted.
Kode E-0-0-7	<ol style="list-style-type: none">1. Timegrense for batteriets amperetimer er overskredet	<ol style="list-style-type: none">1. Mulige årsaker inkluderer dårlig batteritilstand, svært utladet batteri, dårlig tilkoblet batteri og/eller høye parasittiske belastninger på batteriet under lading. Mulige løsninger: Skift ut batteriene. Koble fra parasittiske laster. Denne feilen forsvinner når laderen tilbakestilles ved å slå DC av og på igjen.
Kode E-0-1-2	<ol style="list-style-type: none">1. Feil ved omvendt polaritet	<ol style="list-style-type: none">1. Batteriet er koblet til laderen på feil måte. Påse at batterikontaktene er godt tilkoblet.
Kode E-0-2-3	<ol style="list-style-type: none">1. Feil med høy vekselstrømsspenning (> 270 VAC)	<ol style="list-style-type: none">1. Koble laderen til en vekselstrømkilde som gir stabil vekselstrøm mellom 85–270 VAC / 45–65 Hz.
Kode E-0-2-4	<ol style="list-style-type: none">1. Laderen ble ikke initialisert	<ol style="list-style-type: none">1. Laderen har ikke slått seg på. Koble fra strømtilførselen og batteritilkoblingen i 30 sekunder før du prøver på nytt.

Problem	Mulig årsak	Løsning
Kode E-0-2-5	1. Feil svingning ved lav vekselstrømspenning	1. Vekselstrømkilden er ustabil. Kan forårsakes av underdimensjonert generator eller svært underdimensjonerte inngangskabler. Koble laderen til en vekselstrømkilde som gir stabil vekselstrøm mellom 85–270 VAC / 45–65 Hz.
Kode E-0-3-7	1. Ny programmering mislyktes	1. Feil ved oppgradering av programvare eller skriptoperasjon. Påse at den nye programvaren er korrekt.
Kode E-0-2-9, E-0-3-0, E-0-3-2, E-0-4-6 eller E-0-6-0	1. Kommunikasjonsfeil med batteri	1. Påse at signalledningene til batteriet er godt tilkoblet.

Feilkoder for batterilader

Problem	Mulig årsak	Løsning
F-0-0-1, F-0-0-2, F-0-0-3, F-0-0-4, F-0-0-5, F-0-0-6 eller F-0-0-7	1. Feil på intern lader	1. Fjern vekselstrømtilkoblingen og batteritilkoblingen i minst 30 sekunder, og prøv på nytt. Hvis den svikter igjen, tar du kontakt med en autorisert Toro-forhandler.

Notat:

Notat:

Notat:

Personvernerklæring for EØS/Storbritannia

Toros bruk av dine personopplysninger

Toro Company («Toro») respekterer ditt personvern. Når du kjøper produktene våre, kan vi samle inn visse personopplysninger om deg, enten direkte fra deg eller gjennom ditt lokale Toro-selskap eller -forhandler. Toro bruker disse opplysningene for å oppfylle kontraktmessige forpliktelser – f.eks. for å registrere garantikrav, behandle garantikrav og kontakte deg ved en eventuell produkttilbakekalling – og for legitime bedriftsformål – f.eks. for å måle kundetilfredshet, forbedre produktene våre eller gi deg produktinformasjon som kan være av interesse. Toro kan dele din informasjon med Toros datterselskaper, undergrupper, forhandlere eller andre forretningspartnere i forbindelse med disse aktivitetene. Vi kan også videreformidle personopplysninger når dette er påkrevd ved lov eller i forbindelse med salg, kjøp eller fusjon av en bedrift. Vi vil aldri selge dine personopplysninger til andre selskaper for markedsføringsformål.

Oppbevaring av personopplysninger

Toro vil oppbevare personopplysningene dine så lenge det er relevante for de ovennevnte formålene og i samsvar med nasjonalt regelverk. Mer informasjon om hvor lenge vi oppbevarer personopplysninger kan fås ved henvendelse til legal@toro.com.

Toros forpliktelse til sikkerhet

Personopplysningene dine kan behandles i USA eller et annet land som kan ha mindre streng personvernlovgivning enn landet du bor i. Når vi overfører opplysningene dine utenfor landet du bor i, følger vi lovfestede krav om å sikre at opplysningene er beskyttet og blir behandlet på en trygg måte.

Tilgang og korrigering

Du kan ha rett til å korrigere eller gå gjennom personopplysningene dine, eller protestere på eller begrense behandlingen av opplysningene. For å gjøre dette kan du kontakte oss per e-post på legal@toro.com. Hvis du har spørsmål om måten Toro har håndtert opplysningene dine på, oppfordrer vi deg til å ta dette opp direkte med oss. Merk at europeiske innbyggere har rett til å klage til sitt nasjonale datatilsyn.

California Proposition 65-advarsel

Hva er denne advarselen?

Du kan se et produkt for salg som har følgende advarselsmerke:



ADVARSEL: Kreftfremkallende og skadelig for forplantningsevnen –
www.p65Warnings.ca.gov.

Hva er Prop 65?

Prop 65 gjelder for enhver virksomhet som har drift i California, selger produkter i California eller som lager produkter som kan selges i eller fraktes inn i California. Det pålegger at Californias guvernør fører og offentliggjør en liste over kjemikalier som det er kjent at kan forårsake kreft, fosterskader og/eller annen forplantningsskade. Listen, som oppdateres hvert år, inkluderer hundrevis av kjemikalier som brukes i mange dagligvarer. Formålet med Prop 65 er å informere offentligheten om disse kjemikaliene, og hvor utsatt man er for dem.

Prop 65 forbyr ikke salget av produkter som inneholder disse kjemikaliene, men krever i stedet advarsler på produktene, på produktemballasjen eller i litteraturen som følger med produktet. Videre betyr ikke en Prop 65-advarsel at et produkt ikke oppfyller produktsikkerhetsstandarder eller -krav. Faktisk har Californias myndigheter gjort det klart at en Prop 65-advarsel «ikke er det samme som en regulatorisk uttalelse om hvorvidt et produkt er 'trygt' eller 'utrygt'». Mange av disse kjemikaliene er blitt benyttet i produkter som har vært i daglig bruk i årevis, uten noen dokumenterte skadevirkninger. Hvis du ønsker mer informasjon, gå til <https://oag.ca.gov/prop65/faqs-view-all>.

En Prop 65-advarsel betyr at et selskap har enten (1) vurdert eksponeringsnivået og konkludert med at det overstiger «ikke-signifikant risikonivå», eller (2) har valgt å gi en advarsel basert på at de vet at et oppført kjemisk stoff er brukt, men de har ikke vurdert eksponeringsnivået.

Gjelder denne loven overalt?

Prop 65-advarslene er kun pålagt under californisk lov. Disse advarslene kan ses over hele California, i alle slags sammenhenger, inkludert, men ikke begrenset til, restauranter, dagligvarebutikker, hoteller, skoler og sykehus samt på et bredt spekter av produkter. I tillegg fører enkelte Internett- og postordreforhandlere Prop 65-advarsler på nettsidene eller i katalogene sine.

Er Californias advarsler strengere eller mindre strenge enn de føderale reglene?

Prop 65-standarder er ofte strengere enn både føderale og internasjonale standarder. Det finnes forskjellige stoffer som krever en Prop 65-advarsel selv ved nivåer som er mye lavere enn grensene satt føderalt. For eksempel er Prop 65-standarder for advarsler om bly 0,5 µg/dag, noe som er godt under føderale og internasjonale nivåer.

Hvorfor har ikke alle lignende produkter en slik advarsel?

- Produkter som selges i California, trenger en Prop 65-merking, mens lignende produkter som selges andre steder, ikke trenger det.
- Et selskap som er involvert i en Prop 65-rettssak, og som kommer til et forlik, kan bli påkrevd å ha Prop 65-advarsler på produktene sine. Men andre selskaper som lager lignende produkter, blir ikke nødvendigvis pålagt det samme.
- Håndhevelsen av Prop 65 er ikke helt konsekvent.
- Selskaper kan velge å ikke gi advarsler, fordi de har konkludert med at det ikke er nødvendig for dem å gjøre dette under Prop 65. Det at et produkt ikke har en advarsel, betyr ikke at produktet er fri for de oppførte kjemikaliene på lignende nivå.

Hvorfor har Toro inkludert en slik advarsel?

Toro har valgt å gi forbrukere så mye informasjon som mulig, slik at de kan ta informerte beslutninger om produktene de kjøper og bruker. Toro gir advarsler i enkelte tilfeller hvor vi vet at én eller flere oppførte kjemikalier er brukt, uten å ha evaluert eksponeringsnivået, siden ikke alle oppgitte kjemikalier har en bestemt pålagt eksponeringsgrense. Selv om eksponeringen fra Toro-produkter kan være ubetydelig eller godt innenfor «ikke-signifikant risiko»-nivået, har Toro valgt å gi Prop 65-advarsler på en føre-var-basis. I tillegg kan Toro risikere å bli saksøkt av delstaten California eller private parter som ønsker at Prop 65 skal håndheves, og bli ilagt dyre bøter, hvis vi ikke gir slike advarsler.