



**Count on it.**

**Εγχειρίδιο χειρισμού  
και συντήρησης**

**Φορτωτάκι γενικής χρήσης  
e-Dingo 500**

Αρ. μοντέλου 22218—Αρ. σειράς 407100000 και άνω

Αρ. μοντέλου 22218G—Αρ. σειράς 400000000 και άνω



## ⚠ ΠΡΟΕΙΔΟΠΟΙΗΣΗ

### ΚΑΛΙΦΟΡΝΙΑ

#### Προειδοποίηση Πρότασης 65

Το καλώδιο τροφοδοσίας αυτού του προϊόντος περιέχει μόλυβδο, μια χημική ουσία η οποία είναι γνωστό στην Πολιτεία της Καλιφόρνια ότι προκαλεί γενετικές ανωμαλίες ή άλλες βλάβες στο αναπαραγωγικό σύστημα. Πλένετε τα χέρια σας μετά το χειρισμό.

Οι ακροδέκτες, οι πόλοι και άλλα εξαρτήματα των μπαταριών περιέχουν μόλυβδο και ενώσεις του μολύβδου, χημικές ουσίες οι οποίες είναι γνωστό στην Πολιτεία της Καλιφόρνια ότι προκαλούν καρκίνο και βλάβες στο αναπαραγωγικό σύστημα. Πλένετε τα χέρια σας μετά τον χειρισμό.

Η χρήση του προϊόντος αυτού μπορεί να σας εκθέσει σε χημικές ουσίες οι οποίες, σύμφωνα με την Πολιτεία της Καλιφόρνια, είναι γνωστό ότι προκαλούν καρκίνο, γενετικές ανωμαλίες ή άλλες βλάβες στη διαδικασία αναπαραγωγής.

παρελκόμενα, ή για να βρείτε τον πλησιέστερο αντιπρόσωπο και να καταχωρίσετε το προϊόν σας.

Για σέρβις, γνήσια ανταλλακτικά Toro ή πρόσθετες πληροφορίες μπορείτε να επικοινωνείτε με έναν εξουσιοδοτημένο αντιπρόσωπο σέρβις ή την Εξυπηρέτηση Πελατών της Toro αναφέροντας τον αριθμό μοντέλου και τον σειριακό αριθμό του προϊόντος σας. Στο **Σχήμα 1** παρουσιάζεται η θέση στην οποία θα βρείτε την ετικέτα με το μοντέλο και τον σειριακό αριθμό του προϊόντος. Αναγράψτε τους αριθμούς στο παρεχόμενο πεδίο.

**Σημαντικό:** Με την κινητή σας συσκευή, μπορείτε να σαρώσετε τον κωδικό QR (αν υπάρχει) στην ετικέτα με τον σειριακό αριθμό σας για να δείτε πληροφορίες για την εγγύηση, τα ανταλλακτικά, καθώς και άλλες πληροφορίες για το προϊόν.

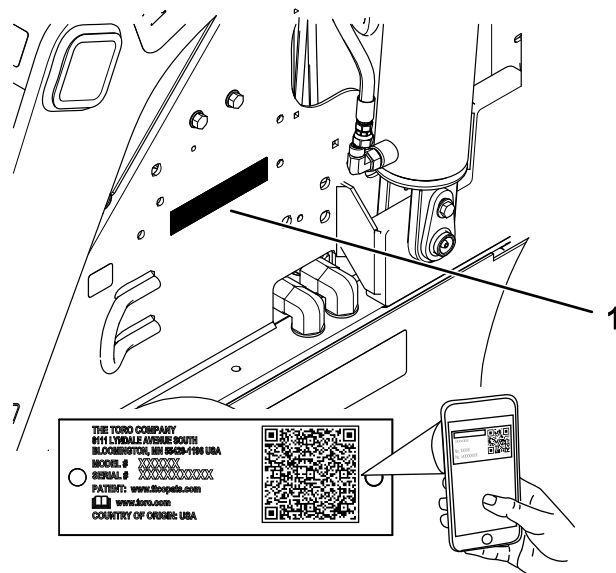

Σχήμα 1

1. Θέση ετικέτας αριθμού μοντέλου και σειριακού αριθμού

Αρ. μοντέλου \_\_\_\_\_

Αρ. σειράς \_\_\_\_\_

Στο παρόν εγχειρίδιο προσδιορίζονται οι πιθανοί κίνδυνοι και παρατίθενται μηνύματα ασφάλειας. Τα μηνύματα αυτά αναγνωρίζονται από το προειδοποιητικό σύμβολο (**Σχήμα 2**), το οποίο δηλώνει έναν κίνδυνο που ενδέχεται να προκαλέσει σοβαρό τραυματισμό ή θάνατο εάν δεν ληφθούν οι συνιστώμενες προφυλάξεις.

## Εισαγωγή

Το παρόν μηχάνημα είναι ένα φορτωτάκι γενικής χρήσης το οποίο προορίζεται για χρήση σε διάφορες χωματοουργικές εργασίες και εργασίες μεταφοράς υλικών, στο πλαίσιο έργων διαμόρφωσης τοπίου και κατασκευαστικών έργων. Έχει σχεδιαστεί έτσι ώστε να μπορεί να χειρίζεται μια μεγάλη ποικιλία παρελκομένων, καθένα από τα οποία εκτελεί μια εξειδικευμένη λειτουργία. Το συγκεκριμένο μηχάνημα πρέπει να χρησιμοποιείται υπό θερμοκρασίες από -18 έως 38°C. Η χρήση αυτού του προϊόντος για άλλους σκοπούς πέραν του προβλεπόμενου ενδέχεται να ενέχει κινδύνους για εσάς και για τους διερχομένους.

Διαβάστε αυτές τις πληροφορίες προσεκτικά για να ενημερωθείτε για τη σωστή λειτουργία και συντήρηση του προϊόντος σας, καθώς και για την αποφυγή τραυματισμών και πρόκλησης ζημιών στο προϊόν. Είστε υπεύθυνοι για τη σωστή και ασφαλή λειτουργία του προϊόντος.

Επισκεφτείτε τη διεύθυνση [www.Toro.com](http://www.Toro.com) για εκπαιδευτικό υλικό σχετικά με την ασφάλεια και τη λειτουργία των προϊόντων ή πληροφορίες για



## Σχήμα 2

Προειδοποιητικό σύμβολο

g000502

- Σύνδεση του εξοπλισμού σε πρίζα διαφορετικού κυκλώματος από αυτό στο οποίο είναι συνδεδεμένος ο δέκτης.
- Για βοήθεια συμβουλευτείτε τον αντιπρόσωπο ή έναν έμπειρο τεχνικό ραδιοφώνου/τηλεόρασης.

Στο παρόν εγχειρίδιο χρησιμοποιούνται οι εξής 2 λέξεις για την επισήμανση συγκεκριμένων πληροφοριών.

**Σημαντικό** εφιστά την προσοχή σε σημαντικές πληροφορίες μηχανολογικού ενδιαφέροντος και **Σημείωση** υπογραμμίζει πληροφορίες γενικού ενδιαφέροντος που χρήζουν ιδιαίτερης προσοχής.

Το συγκεκριμένο προϊόν είναι σε συμμόρφωση με όλες τις σχετικές Ευρωπαϊκές οδηγίες. Για λεπτομέρειες ανατρέξτε στη Δήλωση Συμμόρφωσης κάθε προϊόντος.

Αυτό το προϊόν συμμορφώνεται με τους κανονισμούς της Ομοσπονδιακής Επιτροπής Επικοινωνιών των ΗΠΑ (FCC), Μέρος 15. Η λειτουργία της συσκευής διέπεται από τις εξής προϋποθέσεις: (1) Αυτή η συσκευή δεν επιτρέπεται να προκαλεί παρεμβολές και (2) αυτή η συσκευή πρέπει να δέχεται όσες παρεμβολές λαμβάνει, περιλαμβανομένων παρεμβολών που ίσως να έχουν δυσμενείς συνέπειες στη λειτουργία της. Τυχόν αλλαγές ή τροποποιήσεις που δεν έχουν εγκριθεί ρητά από την Τορο μπορεί να καταστήσουν τον εξοπλισμό ακατάλληλο για λειτουργία από τον χρήστη.

Επιπλέον, ο συγκεκριμένος εξοπλισμός δοκιμάστηκε και επιβεβαιώθηκε ότι κατά τη λειτουργία φόρτισης συμμορφώνεται με τα όρια για ψηφιακές συσκευές Κατηγορίας Β που ορίζουν οι κανονισμοί της Ομοσπονδιακής Επιτροπής Επικοινωνιών των ΗΠΑ (FCC), Μέρος 15. Τα συγκεκριμένα όρια έχουν οριστεί έτσι ώστε να παρέχουν επαρκή προστασία έναντι επιβλαβών παρεμβολών σε οικιστικές εγκαταστάσεις. Ο εξοπλισμός αυτός παράγει, χρησιμοποιεί και μπορεί να ακτινοβολεί ενέργεια ραδιοσυχνότητας και, αν δεν εγκατασταθεί και χρησιμοποιηθεί σύμφωνα με τις οδηγίες, τότε μπορεί να προκαλέσει επιβλαβείς παρεμβολές στις ραδιοεπικοινωνίες. Ωστόσο, δεν παρέχεται εγγύηση ότι δεν θα προκύψουν παρεμβολές σε μια συγκεκριμένη εγκατάσταση. Εάν αυτός ο εξοπλισμός προκαλέσει παρεμβολές στη λήψη ραδιοφώνου ή τηλεόρασης, οι οποίες μπορούν να προσδιοριστούν αν απενεργοποιηθεί και ενεργοποιηθεί ο εξοπλισμός, ο χρήστης ενθαρρύνεται να προσπαθήσει να επιδιορθώσει τις παρεμβολές, με μία ή περισσότερες από τις ακόλουθες ενέργειες:

- Αλλαγή προσανατολισμού της κεραίας λήψης.
- Αύξηση της απόστασης μεταξύ του εξοπλισμού και του δέκτη.

## Περιεχόμενα

Ασφάλεια .....	4
Γενικές πληροφορίες ασφαλείας .....	4
Αυτοκόλλητα ασφαλείας και οδηγιών .....	5
Συναρμολόγηση .....	9
1 Έλεγχος της στάθμης του υδραυλικού υγρού .....	9
2 Φόρτιση των μπαταριών .....	9
Γενική επισκόπηση προϊόντος .....	10
Χειριστήρια .....	10
Οθόνη κέντρου πληροφοριών InfoCenter .....	11
Τεχνικά χαρακτηριστικά .....	14
Παρελκόμενα/Εξαρτήματα .....	14
Πριν από τη λειτουργία .....	15
Ασφάλεια πριν από τη λειτουργία .....	15
Εκτέλεση της καθημερινής συντήρησης .....	15
Προσαρμογή του στηρίγματος μηρών .....	15
Κατά τη λειτουργία .....	16
Ασφάλεια κατά τη λειτουργία .....	16
Θέση του μηχανήματος σε λειτουργία .....	18
Οδήγηση του μηχανήματος .....	18
Λειτουργία εξοικονόμησης ενέργειας .....	18
Θέση του μηχανήματος εκτός λειτουργίας .....	18
Χρήση παρελκομένων .....	18
Χρήση του κέντρου πληροφοριών .....	21
Μετά τη λειτουργία .....	22
Ασφάλεια μετά τη λειτουργία .....	22
Μετακίνηση μηχανήματος εκτός λειτουργίας .....	23
Μεταφορά του μηχανήματος .....	24
Ανύψωση του μηχανήματος .....	26
Συντήρηση των μπαταριών .....	26
Μεταφορά των μπαταριών .....	27
Χρήση του φορτιστή μπαταρίας .....	27
Συντήρηση .....	30
Ασφάλεια συντήρησης .....	30
Συνιστώμενο χρονοδιάγραμμα συντήρησης .....	30
Διαδικασίες πριν από τη συντήρηση .....	31
Χρήση των ασφαλειών κυλίνδρων .....	31
Πρόσβαση σε εσωτερικά εξαρτήματα .....	32
Αποσύνδεση από την κεντρική τροφοδοσία .....	33
Λίπανση .....	34
Γρασάρισμα του μηχανήματος .....	34
Συντήρηση ηλεκτρικού συστήματος .....	35
Ασφάλεια ηλεκτρικού συστήματος .....	35

# Ασφάλεια

## Γενικές πληροφορίες ασφαλείας

### ⚠ ΚΙΝΔΥΝΟΣ

Ενδέχεται να υπάρχουν υπόγεια δίκτυα επιχειρήσεων κοινής ωφέλειας στον χώρο εργασίας. Η επαφή με τα δίκτυα αυτά κατά τη διάρκεια εργασιών εκσκαφής μπορεί να προκαλέσει ηλεκτροπληξία ή έκρηξη.

Οριοθετήστε την παρουσία υπόγειων δικτύων στο ακίνητο ή στον χώρο εργασίας και μην πραγματοποιείτε εκσκαφή στις οριοθετημένες ζώνες. Για την οριοθέτηση του ακινήτου επικοινωνήστε με την τοπική υπηρεσία που αναλαμβάνει την οριοθέτηση και τη σήμανση υπόγειων δικτύων ή με τις σχετικές εταιρείες κοινής ωφέλειας (για παράδειγμα, στις ΗΠΑ μπορείτε να καλείτε την υπηρεσία οριοθέτησης και σήμανσης στο 811, ενώ αντίστοιχα στην Αυστραλία καλείτε 1100).

Να ακολουθείτε πάντοτε όλες τις οδηγίες ασφαλείας για να αποφύγετε σοβαρό τραυματισμό ή θάνατο. Η χρήση αυτού του προϊόντος για άλλους σκοπούς πέραν του προβλεπόμενου ενδέχεται να ενέχει κινδύνους για εσάς και για τους διερχομένους.

- Μην ξεπερνάτε την ονομαστική ικανότητα λειτουργίας, καθώς το μηχάνημα μπορεί να καταστεί ασταθές και να επέλθει απώλεια ελέγχου.
- Μην μεταφέρετε φορτίο με τους βραχίονες υψωμένους· να μεταφέρετε πάντοτε τα φορτία κοντά στο επίπεδο του εδάφους.
- Τα επικλινή εδάφη είναι ένας παράγοντας που συνδέεται σε μεγάλο βαθμό με ατυχήματα που αφορούν απώλεια ελέγχου και ανατροπή, τα οποία μπορεί να οδηγήσουν σε σοβαρό τραυματισμό ή θάνατο. **Ο χειρισμός του μηχανήματος σε επικλινές ή ανώμαλο έδαφος απαιτεί ιδιαίτερη προσοχή.**
- Η κίνηση σε επικλινή εδάφη πρέπει να γίνεται με το βαρύ άκρο του μηχανήματος προς την πλευρά με την ανηφορική κλίση και το φορτίο κοντά στο έδαφος. Η κατανομή του βάρους μεταβάλλεται όταν χρησιμοποιούνται παρελκόμενα. Με άδειο κάδο το βαρύ άκρο του μηχανήματος είναι το οπίσθιο μέρος, ενώ με γεμάτο κάδο το βαρύ άκρο του μηχανήματος είναι το εμπρόσθιο μέρος. Με τα περισσότερα άλλα παρελκόμενα, το βαρύ άκρο του μηχανήματος είναι το εμπρόσθιο μέρος.

Αποσύνδεση ή σύνδεση του μηχανήματος στην τροφοδοσία.....	35
Αντικατάσταση της αντιστατικής λωρίδας .....	35
Σέρβις των μπαταριών .....	35
Συντήρηση του φορτιστή μπαταρίας .....	35
Σέρβις της ασφάλειας .....	36
Συντήρηση συστήματος μετάδοσης κίνησης .....	36
Έλεγχος πελμάτων ελαστικών .....	36
Έλεγχος των παξιμαδιών τροχών .....	36
Συντήρηση φρένων .....	37
Δοκιμή χειρόφρενου .....	37
Συντήρηση υδραυλικού συστήματος .....	37
Ασφάλεια υδραυλικού συστήματος .....	37
Εκτόνωση υδραυλικής πίεσης .....	37
Προδιαγραφές υδραυλικού υγρού.....	38
Έλεγχος της στάθμης του υδραυλικού υγρού .....	38
Αντικατάσταση του φίλτρου υδραυλικού συστήματος.....	39
Αλλαγή του υδραυλικού υγρού.....	39
Καθαρισμός .....	40
Αφαίρεση ξένων υλικών .....	40
Πλύσιμο του μηχανήματος .....	40
Αποθήκευση .....	41
Ασφάλεια αποθήκευσης .....	41
Αποθήκευση του μηχανήματος .....	41
Απαιτήσεις αποθήκευσης μπαταρίας.....	42
Επίλυση προβλημάτων .....	43

- Οριοθετήστε την παρουσία υπόγειων δικτύων ή άλλων αντικειμένων στο ακίνητο ή στον χώρο εργασίας και μην πραγματοποιείτε εκσκαφή στις οριοθετημένες ζώνες.
- Διαβάστε και κατανοήστε το περιεχόμενο του παρόντος *Εγχειριδίου Χειριστή* πριν θέσετε το μηχάνημα σε λειτουργία.
- Ο χειρισμός του μηχανήματος απαιτεί την πλήρη προσοχή σας. Μην ασχολείστε με δραστηριότητες που σας αποσπούν την προσοχή, καθώς αυτό θα μπορούσε να οδηγήσει σε τραυματισμό ή υλικές βλάβες.
- Μην επιτρέπετε ποτέ τον χειρισμό του μηχανήματος από παιδιά ή μη εκπαιδευμένα άτομα.
- Κρατάτε τα χέρια και τα πόδια σας μακριά από κινούμενα εξαρτήματα και παρελκόμενα.
- Μη θέτετε το μηχάνημα σε λειτουργία αν τα προστατευτικά καλύμματα και οι άλλες

προστατευτικές διατάξεις ασφαλείας δεν είναι στη θέση τους ή δεν λειτουργούν.

- Κρατήστε τους διερχομένους και τα παιδιά μακριά από τον χώρο λειτουργίας του μηχανήματος.
- Ακινητοποιήστε το μηχάνημα, σβήστε τον κινητήρα και αφαιρέστε το κλειδί πριν προβείτε σε εργασίες συντήρησης ή καθαρισμού του μηχανήματος.

Η ακατάλληλη χρήση ή συντήρηση του μηχανήματος μπορεί να οδηγήσει σε τραυματισμό. Για να μειώσετε τις πιθανότητες τραυματισμού, ακολουθείτε τις παρούσες οδηγίες για την ασφάλεια και δίνετε πάντα προσοχή στο προειδοποιητικό σύμβολο , το οποίο συνοδεύει οδηγίες για την προσωπική ασφάλεια με τις ενδείξεις Προσοχή, Προειδοποίηση ή Κίνδυνος. Η μη συμμόρφωση με αυτές τις οδηγίες μπορεί να προκαλέσει σωματικές βλάβες ή θάνατο.

## Αυτοκόλλητα ασφαλείας και οδηγιών



Οι ετικέτες προειδοποίησης και οδηγιών ασφαλείας είναι εύκολα αναγνώσιμες από τον χειριστή και βρίσκονται κοντά σε κάθε πηγή δυνητικού κινδύνου. Αντικαθιστάτε τις τυχόν φθαρμένες ή αποκολλημένες ετικέτες.

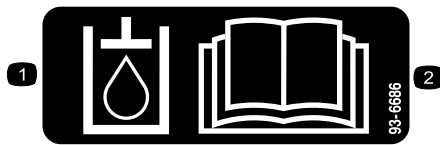

decal93-6686

93-6686



decal98-4387

98-4387

1. Υγρό υδραυλικού συστήματος

2. Διαβάστε το *Εγχειρίδιο Χειριστή*.

1. Προειδοποίηση—χρησιμοποιείτε προστατευτικά ακοής.

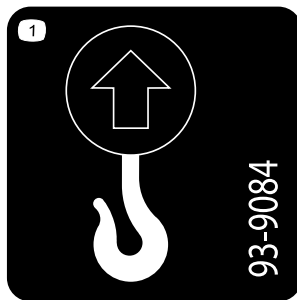

decal93-9084

93-9084

1. Σημείο ανύψωσης/σημείο πρόσδεσης

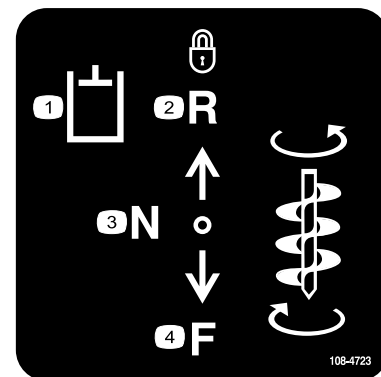

decal108-4723

108-4723

1. Βοηθητικό υδραυλικό σύστημα

3. Νεκρά (εκτός λειτουργίας)

2. Κλειδώμα αντίστροφης φοράς (συγκράτηση)

4. Εμπροσθοπορεία

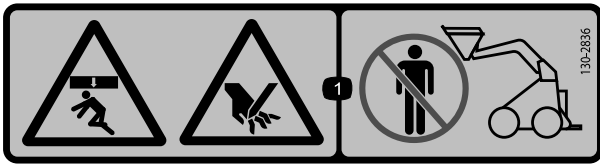

decal130-2836

**130-2836**

1. Κίνδυνος σύνθλιψης από ψηλά· κίνδυνος κοψίματος άνω άκρου — παραμείνετε μακριά από το παρελκόμενο και τον βραχίονα ανύψωσης.



decal130-2837

**130-2837**

1. Προειδοποίηση—μην μεταφέρετε επιβάτες στον κάδο.

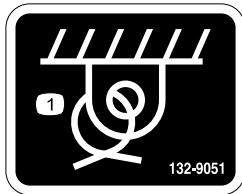

decal132-9051

**132-9051**

1. Σημείο πρόσδεσης

**⚠ WARNING: Cancer and Reproductive Harm - [www.P65Warnings.ca.gov](http://www.P65Warnings.ca.gov).**  
For more information, please visit [www.ttcoCAProp65.com](http://www.ttcoCAProp65.com)

decal133-8061

**133-8061**

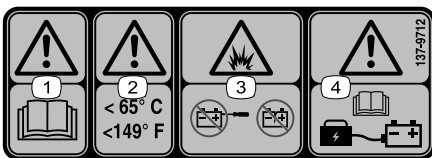

decal137-9712

**137-9712**

1. Προειδοποίηση—διαβάστε το *Εγχειρίδιο Χειριστή*.
2. Προειδοποίηση—διατηρείτε σε θερμοκρασία χαμηλότερη από 65°C.
3. Κίνδυνος έκρηξης—μην ανοίγετε την μπαταρία· μη χρησιμοποιείτε χαλασμένη μπαταρία.
4. Προειδοποίηση—διαβάστε το *Εγχειρίδιο Χειριστή* για πληροφορίες σχετικά με τη φόρτιση της μπαταρίας.



decal139-7707

**139-7707**

1. Χειρόφρενο—απενεργοποιημένο/Χειρόφρενο—ενεργοποιημένο

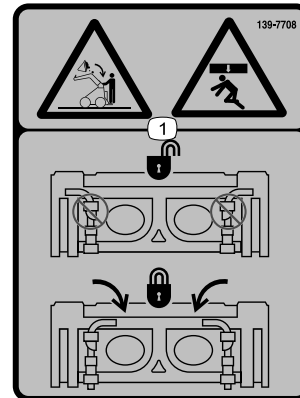

decal139-7708

**139-7708**

1. Κίνδυνος σύνθλιψης από ψηλά, πτώση φορτίου—βεβαιωθείτε ότι οι μοχλοί ταχείας σύνδεσης είναι ασφαλισμένοι.

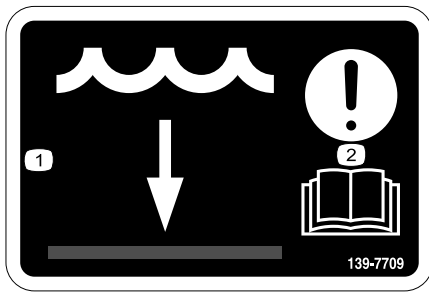

139-7709

decal139-7709

1. Στάθμη νερού
2. Προσοχή—διαβάστε το *Εγχειρίδιο Χειριστή*.

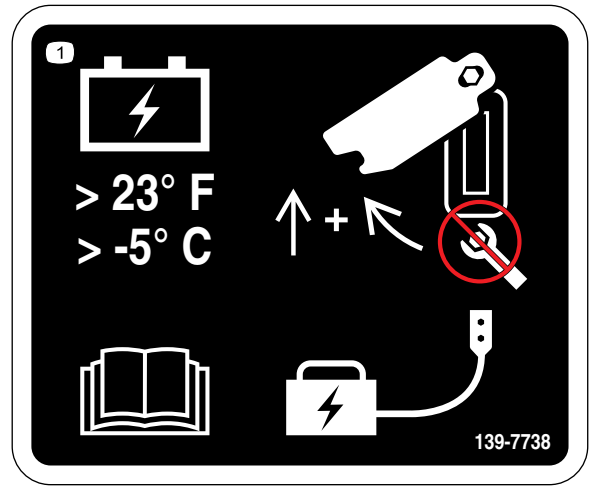

139-7738

decal139-7738

1. Διατηρείτε την μπαταρία σε θερμοκρασία άνω των -5 C· διαβάστε το *Εγχειρίδιο Χειριστή*· γλιστρήστε το κάλυμμα προς τα επάνω και περιστρέψτε το ώστε να έχετε πρόσβαση στη θύρα φόρτισης της μπαταρίας· μην χρησιμοποιείτε κλειδί.

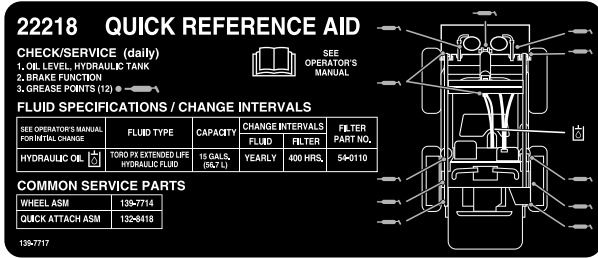

139-7717

decal139-7717

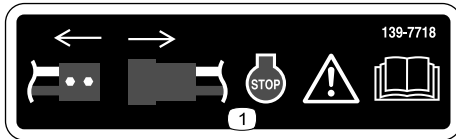

139-7718

decal139-7718

1. Προειδοποίηση—Αποσυνδέστε το μηχάνημα από την τροφοδοσία, ακινητοποιήστε το και διαβάστε το *Εγχειρίδιο Χειριστή*.

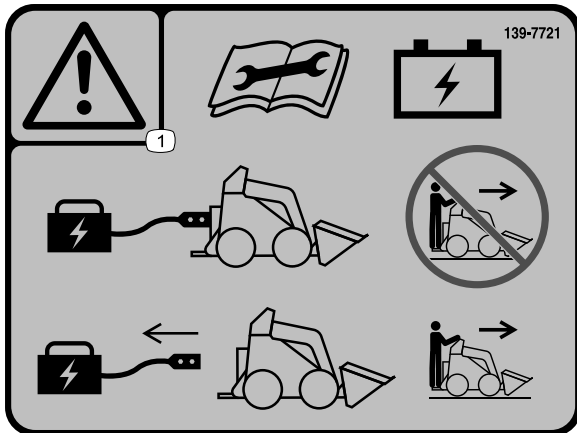

139-7721

decal139-7721

1. Προειδοποίηση—διαβάστε το *Εγχειρίδιο Χειριστή* προτού εκτελέσετε οποιαδήποτε εργασία συντήρησης της μπαταρίας· μη θέτετε το μηχάνημα σε λειτουργία όταν είναι συνδεδεμένος ο φορτιστής της μπαταρίας· αποσυνδέστε τον φορτιστή της μπαταρίας πριν θέσετε το μηχάνημα σε λειτουργία.

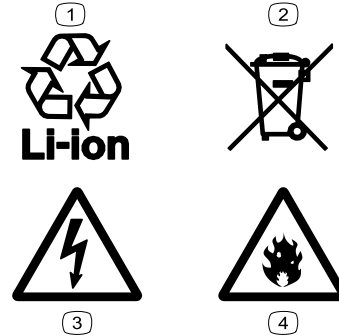

139-8343

decal139-8343

1. Ανακυκλώσιμη μπαταρία
2. Μην την απορρίπτετε με μη προβλεπόμενο τρόπο.
3. Κίνδυνος ηλεκτροπληξίας
4. Κίνδυνος πυρκαγιάς



decal137-9713

### 137-9713

1. Προειδοποίηση—διαβάστε το *Εγχειρίδιο Χειριστή*.
2. Προειδοποίηση—διατηρείτε μακριά από βροχή και άλλες συνθήκες υγρασίας.
3. Προειδοποίηση—μην αγγίζετε τη θερμή επιφάνεια.
4. Προειδοποίηση—μην ανοίγετε την μπαταρία· μη χρησιμοποιείτε χαλασμένη μπαταρία.
5. Κίνδυνος έκρηξης—αποφύγετε τους σπινθήρες· διατηρείτε μακριά από φωτιά και γυμνές φλόγες και μην καπνίζετε.
6. Κίνδυνος ασφυξίας, δηλητηριώδεις αναθυμιάσεις ή τοξικά αέρια—μη φορτίζετε την μπαταρία σε κλειστό χώρο.
7. Κίνδυνος ηλεκτροπληξίας—μην εκτελείτε συντήρηση της μπαταρίας.

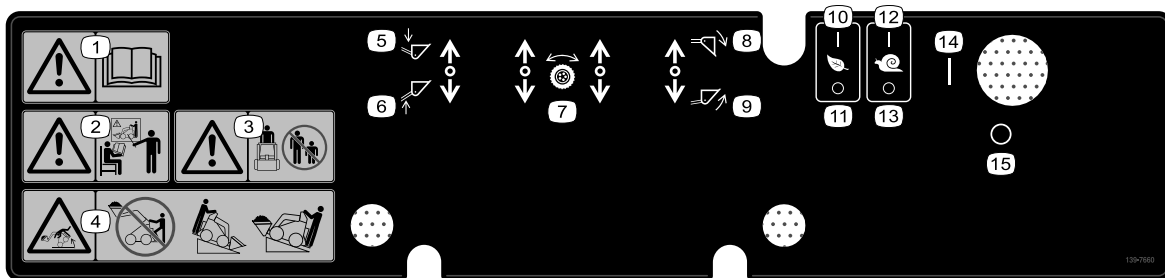

decal139-7660

### 139-7660

1. Προειδοποίηση—διαβάστε το *Εγχειρίδιο Χειριστή*.
2. Προειδοποίηση—όλοι οι χειριστές πρέπει να έχουν εκπαιδευτεί προτού χρησιμοποιήσουν το μηχάνημα.
3. Προειδοποίηση—φροντίστε ώστε οι διερχόμενοι να μην πλησιάζουν στο μηχάνημα.
4. Κίνδυνος ανατροπής—μην οδηγείτε το μηχάνημα με ανυψωμένο φορτίο· σε επικλινή εδάφη κινηθείτε με το βαρύ άκρο του μηχανήματος προς την πλευρά με την ανηφορική κλίση.
5. Κατεβάστε το παρελκόμενο.
6. Ανεβάστε το παρελκόμενο.
7. Χειριστήρια πορείας
8. Δώστε κλίση στο παρελκόμενο προς τα κάτω.
9. Δώστε κλίση στο παρελκόμενο προς τα πάνω.
10. Λειτουργία Eco—On
11. Λειτουργία Eco—Off
12. Βηματική λειτουργία—On
13. Βηματική Λειτουργία—Off
14. On
15. Off



# Συναρμολόγηση

1

## Έλεγχος της στάθμης του υδραυλικού υγρού

Δεν απαιτούνται εξαρτήματα

### Διαδικασία

Πριν θέσετε το μηχάνημα σε λειτουργία για πρώτη φορά, ελέγξτε τη στάθμη του υδραυλικού υγρού· ανατρέξτε στην ενότητα [Έλεγχος της στάθμης του υδραυλικού υγρού \(σελίδα 38\)](#).

2

## Φόρτιση των μπαταριών

Δεν απαιτούνται εξαρτήματα

### Διαδικασία

Φορτίστε τις μπαταρίες· ανατρέξτε στην ενότητα [Φόρτιση των μπαταριών \(σελίδα 28\)](#)

# Γενική επισκόπηση προϊόντος

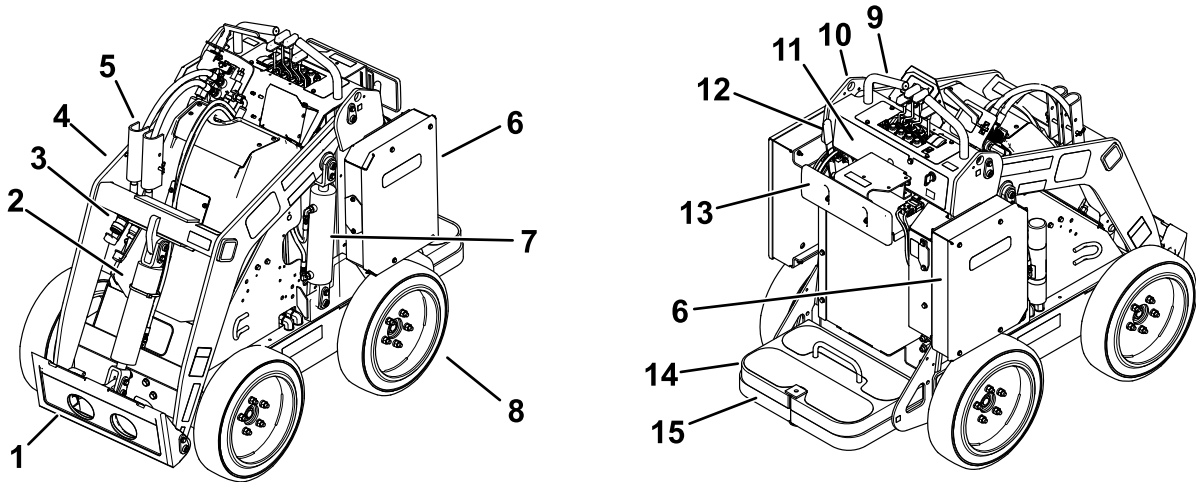

Σχήμα 3

g281979

- |                                      |                       |                     |                        |
|--------------------------------------|-----------------------|---------------------|------------------------|
| 1. Πλάκα στερέωσης παρελκομένου      | 5. Κλειδωμα κυλίνδρων | 9. Λαβή             | 13. Στήριγμα μηρών     |
| 2. Κύλινδρος κλίσης                  | 6. Θήκη μπαταρίας     | 10. Σημείο ανύψωσης | 14. Αντίβαρο           |
| 3. Βοηθητικοί υδραυλικοί συζευκτήρες | 7. Κύλινδρος ανύψωσης | 11. Πίνακας ελέγχου | 15. Πλατφόρμα χειριστή |
| 4. Βραχίονες φορτωτή                 | 8. Τροχός             | 12. Χειρόφρενο      |                        |

## Χειριστήρια

### Πίνακας ελέγχου

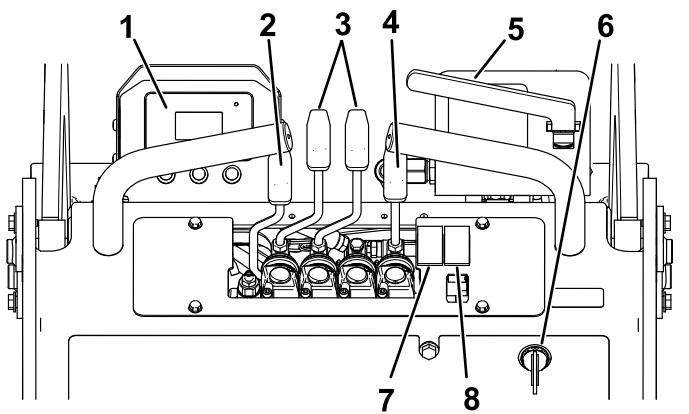

Σχήμα 4

g281978

- |                                  |  |
|----------------------------------|--|
| 1. Κέντρο πληροφοριών InfoCenter | 5. Μοχλός βοηθητικού υδραυλικού συστήματος |
| 2. Μοχλός βραχίονα φορτωτή       | 6. Διακόπτης μίζας                         |
| 3. Μοχλοί ελέγχου πορείας        | 7. Διακόπτης λειτουργίας Eco               |
| 4. Μοχλός κλίσης παρελκομένου    | 8. Διακόπτης βηματικής λειτουργίας         |

## Διακόπτης μίζας

Ο διακόπτης μίζας έχει 2 θέσεις: ΣΕ ΛΕΙΤΟΥΡΓΙΑ (ON) και ΕΚΤΟΣ ΛΕΙΤΟΥΡΓΙΑΣ (OFF) (Σχήμα 4).

Χρησιμοποιείτε τον διακόπτη μίζας για να θέτετε το μηχάνημα σε λειτουργία και εκτός λειτουργίας. Συμβουλευθείτε σχετικά τις ενότητες [Θέση του μηχανήματος σε λειτουργία \(σελίδα 18\)](#) και [Θέση του μηχανήματος εκτός λειτουργίας \(σελίδα 18\)](#).

## Μοχλοί ελέγχου πορείας

- Για να κινηθείτε προς τα εμπρός, μετακινήστε τους μοχλούς ελέγχου πορείας προς τα εμπρός.
- Για να κινηθείτε προς τα πίσω, μετακινήστε τους μοχλούς ελέγχου πορείας προς τα πίσω.
- Για να στρίψετε, μετακινήστε προς τα πίσω (προς τη ΝΕΚΡΑ θέση) τον μοχλό που βρίσκεται στην πλευρά που θέλετε να στρίψετε, διατηρώντας τον άλλον μοχλό σε σύμπλεξη.

**Σημείωση:** Όσο πιο μπροστά ή όσο πιο πίσω μετακινείτε τους μοχλούς ελέγχου πορείας, τόσο πιο γρήγορα θα κινηθεί το μηχάνημα προς την αντίστοιχη κατεύθυνση.

- Για επιβράδυνση ή στάση, μετακινήστε τους μοχλούς ελέγχου πορείας στη ΝΕΚΡΑ θέση.

## Μοχλός κλίσης παρελκομένου

- Για κλίση του παρελκομένου προς τα εμπρός, ωθήστε αργά τον μοχλό κλίσης παρελκομένου προς τα εμπρός.
- Για κλίση του παρελκομένου προς τα πίσω, ωθήστε αργά τον μοχλό κλίσης παρελκομένου προς τα πίσω.

## Μοχλός βραχίονα φορτωτή

- Για να κατεβάσετε τους βραχίονες του φορτωτή, ωθήστε αργά τον μοχλό βραχίονα φορτωτή προς τα εμπρός.
- Για να ανεβάσετε τους βραχίονες του φορτωτή, ωθήστε αργά τον μοχλό βραχίονα φορτωτή προς τα πίσω.

## Μοχλός βοηθητικού υδραυλικού συστήματος

- Για να χειριστείτε ένα υδραυλικό παρελκόμενο με κατεύθυνση προς τα εμπρός, τραβήξτε αργά τον μοχλό βοηθητικού υδραυλικού συστήματος προς τα έξω και στη συνέχεια τραβήξτε τον προς τα κάτω.
- Για να χειριστείτε ένα υδραυλικό παρελκόμενο με κατεύθυνση προς τα πίσω, τραβήξτε αργά τον μοχλό βοηθητικού υδραυλικού συστήματος προς τα έξω και στη συνέχεια τραβήξτε τον προς τα πάνω. Αυτή η θέση καλείται επίσης θέση ΣΥΓΚΡΑΤΗΣΗΣ, καθώς δεν απαιτείται η παρουσία του χειριστή.

## Χειρόφρενο

- Για να βάλετε χειρόφρενο, περιστρέψτε τον μοχλό προς τα κάτω (Σχήμα 5).
- Για να λύσετε το χειρόφρενο, περιστρέψτε τον μοχλό προς τα πάνω (Σχήμα 5).

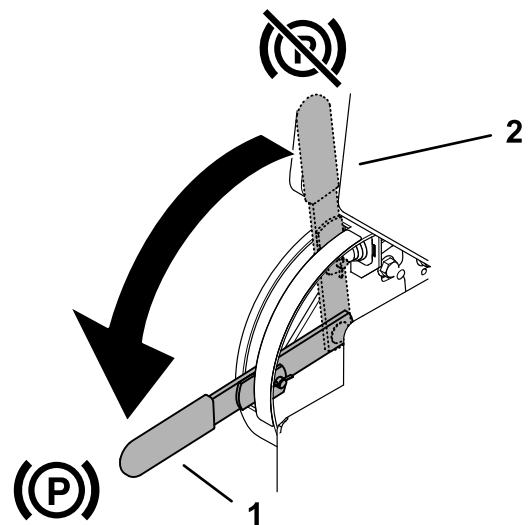

Σχήμα 5

g303557

1. Χειρόφρενο—ενεργοποιημένο. Χειρόφρενο—απενεργοποιημένο

## Διακόπτης λειτουργίας Eco

Πιέστε τον διακόπτη στη θέση ON για ενεργοποίηση της λειτουργίας Eco. Χρησιμοποιήστε τη λειτουργία Eco για μειωμένες στροφές του κινητήρα και μειωμένη κατανάλωση της μπαταρίας.

## Διακόπτης βηματικής λειτουργίας

Πιέστε τον διακόπτη στη θέση ON για ενεργοποίηση της βηματικής λειτουργίας. Χρησιμοποιήστε τη βηματική λειτουργία για μείωση της ταχύτητας του μηχανήματος κατά την τοποθέτηση ή αφαίρεση παρελκομένων, για πραγματοποίηση μικρών προσαρμογών με το μηχάνημα, καθώς και όταν στρίβετε.

**Σημείωση:** Η βηματική λειτουργία παρακάμπτει οποιεσδήποτε τρέχουσες ρυθμίσεις (π.χ. λειτουργία Eco, λειτουργίες παρελκομένων). Το μηχάνημα θα επανέλθει στις ρυθμίσεις αυτές μόλις απενεργοποιηθεί η βηματική λειτουργία.

## Οθόνη κέντρου πληροφοριών InfoCenter

Η οθόνη LCD του κέντρου πληροφοριών InfoCenter εμφανίζει πληροφορίες σχετικά με το μηχάνημά σας, όπως ενδεικτικά κατάσταση λειτουργίας, διάφορες διαγνωστικές ενδείξεις, καθώς και άλλες πληροφορίες για το μηχάνημα (Σχήμα 6). Στο InfoCenter υπάρχει η οθόνη εκκίνησης και η κύρια οθόνη πληροφοριών (οθόνη λειτουργίας). Μπορείτε να εναλλάσσετε μεταξύ των δύο ανά πάσα στιγμή, πιέζοντας οποιοδήποτε από τα κουμπιά του InfoCenter και επιλέγοντας το κατάλληλο βέλος κατεύθυνσης.

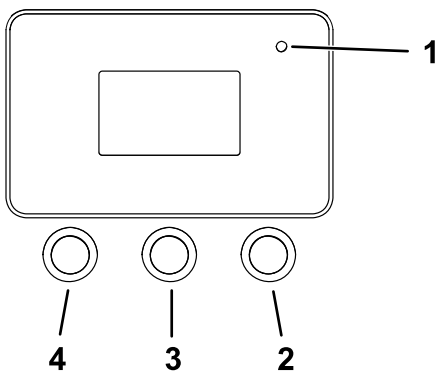

Σχήμα 6

- |                      |                    |
|----------------------|--------------------|
| 1. Ενδεικτική λυχνία | 3. Μεσαίο κουμπί   |
| 2. Δεξί κουμπί       | 4. Αριστερό κουμπί |

- Αριστερό κουμπί, κουμπί πρόσβασης μενού/επιστροφής—πιέστε το κουμπί αυτό για πρόσβαση στα μενού του InfoCenter. Μπορείτε να το χρησιμοποιήσετε ανά πάσα στιγμή και για έξοδο από το τρέχον μενού που χρησιμοποιείτε.
- Μεσαίο κουμπί—χρησιμοποιήστε το για κύλιση των μενού προς τα κάτω.
- Δεξί κουμπί—χρησιμοποιήστε το για να ανοίξετε μενού, όπου υπάρχει δεξί βέλος που δηλώνει πρόσθετο περιεχόμενο.

**Σημείωση:** Ο σκοπός κάθε κουμπιού μπορεί να αλλάξει, ανάλογα με την απαίτηση της εκάστοτε λειτουργίας. Για κάθε κουμπί υπάρχει επισήμανση με εικονίδιο που δηλώνει την τρέχουσα λειτουργία του.

Στο [Σχήμα 7](#) παρουσιάζονται οι πιθανές ενδείξεις του InfoCenter κατά τη λειτουργία του μηχανήματος. Η οθόνη εκκίνησης εμφανίζεται για λίγα δευτερόλεπτα μόλις στρίψετε το κλειδί της μίζας στη θέση ON, ενώ στη συνέχεια εμφανίζεται η οθόνη λειτουργίας.

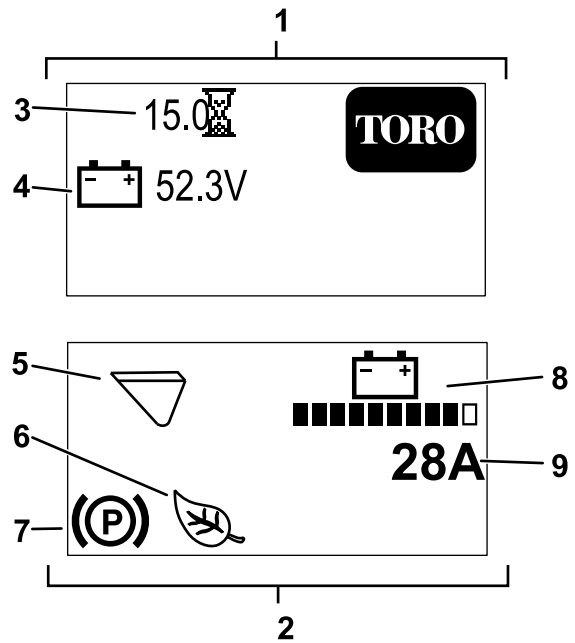







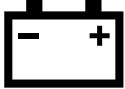

Σχήμα 7

- |   |   |
|---|---|
| 1. Οθόνη εκκίνησης  | 6. Ενεργοποιημένη λειτουργία Eco ή βηματική λειτουργία (εμφανίζεται η λειτουργία Eco) |
| 2. Οθόνη λειτουργίας  | 7. Το χειρόφρενο είναι ενεργοποιημένο   |
| 3. Ώρες λειτουργίας   | 8. Φόρτιση μπαταρίας  |
| 4. Τάση μπαταρίας   | 9. Στιγμιαία ένταση του μηχανήματος σε Αμπερ  |
| 5. Λειτουργία παρελκομένου (εμφανίζεται η λειτουργία κάδου) |   |

#### Περιγραφές εικονιδίων του InfoCenter

	Πρόσβαση στο μενού
	Επόμενο
	Προηγούμενο
	Κύλιση προς τα κάτω
	Είσοδος
	Αλλαγή λειτουργίας παρελκομένου
	Αύξηση
	Μείωση
	Έξοδος από το μενού

	Ελέγξτε την εισαγωγή PIN
	Το χειρόφρενο είναι ενεργοποιημένο
	Ωρομετρητής
	Τάση μπαταρίας
	Φόρτιση μπαταρίας—κάθε πλήρης μπάρα αντιπροσωπεύει φόρτιση σε βήματα 10%
	Έχει ενεργοποιηθεί η λειτουργία Eco
	Έχει ενεργοποιηθεί η βηματική λειτουργία
	Ξεκίνημα με τον κινητήρα κρύο
	Έχει ενεργοποιηθεί η λειτουργία κάδου
	Έχει ενεργοποιηθεί η λειτουργία κρούσης

### Μενού του κέντρου πληροφοριών InfoCenter

Για πρόσβαση στο σύστημα μενού του InfoCenter, πιέστε το κουμπί πρόσβασης στο μενού  ενώ βρίσκεστε στην κύρια οθόνη. Με αυτόν τον τρόπο θα μεταβείτε στο κεντρικό μενού. Οι ακόλουθοι πίνακες παρουσιάζουν μια σύνοψη των διαθέσιμων επιλογών όλων των μενού:

### Κεντρικό μενού

Επιλογή μενού	Περιγραφή
Faults	Το μενού Faults (Βλάβες) περιέχει μια λίστα των πρόσφατων βλαβών του μηχανήματος. Για περισσότερες πληροφορίες σχετικά με αυτό το μενού, συμβουλευθείτε το Εγχειρίδιο σέρβις ή έναν εξουσιοδοτημένο αντιπρόσωπο σέρβις.

### Κεντρικό μενού (cont'd.)

Service	Το μενού Service (Σέρβις) περιέχει πληροφορίες σχετικά με το μηχανήμα, όπως, ενδεικτικά, ώρες χρήσης και άλλες παρόμοιες τιμές.
Diagnostics	Το μενού Diagnostics (Διαγνωστικά) εμφανίζει την κατάσταση κάθε διακόπτη, αισθητήρα και έξοδο χειριστηρίων του μηχανήματος. Μπορείτε να το χρησιμοποιήσετε για την αντιμετώπιση προβλημάτων σε συγκεκριμένα θέματα, καθώς θα σας πληροφορήσει αμέσως ποια χειριστήρια του μηχανήματος βρίσκονται σε λειτουργία και ποια όχι.
Settings	Το μενού Settings (Ρυθμίσεις) σας επιτρέπει να προσαρμόσετε και να τροποποιήσετε τις μεταβλητές διαμόρφωσης της οθόνης InfoCenter.
About	Στο μενού About (Σχετικά) παρατίθεται ο αριθμός μοντέλου, ο σειριακός αριθμός, καθώς και η έκδοση λογισμικού του μηχανήματός σας.

### Faults (Βλάβες)

Επιλογή μενού	Περιγραφή
Current	Εμφανίζει τον συνολικό αριθμό ωρών ενεργοποίησης με κλειδί (δηλαδή τον αριθμό των ωρών που το κλειδί ήταν στη θέση ON).
Last	Δείχνει την τελευταία ώρα ενεργοποίησης με κλειδί κατά την οποία συνέβη η βλάβη.
First	Δείχνει την πρώτη ώρα ενεργοποίησης με κλειδί κατά την οποία συνέβη η βλάβη.
Occurrences	Δείχνει πόσες φορές παρουσιάστηκε η βλάβη.

### Service (Σέρβις)

Επιλογή μενού	Περιγραφή
Hours	Αναγράφει τον συνολικό αριθμό ωρών ενεργοποίησης του κλειδιού, του κινητήρα και της λειτουργίας Eco, καθώς και εμπλοκής των χειριστηρίων πορείας.
Counts	Απαριθμεί πόσες φορές τέθηκε σε λειτουργία ο κινητήρας και τα αμπερώρια της μπαταρίας.

## Diagnosics (Διαγνωστικά)

Επιλογή μενού	Περιγραφή
Battery	Παρουσιάζει στοιχεία εισόδου και εξόδου για την μπαταρία. Στα στοιχεία εισόδου περιλαμβάνεται η τρέχουσα τάση της μπαταρίας, ενώ στα στοιχεία εξόδου περιλαμβάνεται η ένταση του ηλεκτρικού ρεύματος της μπαταρίας και το ποσοστό φόρτισης.
Motor control	Παρουσιάζει στοιχεία εισόδου και εξόδου για τον έλεγχο του κινητήρα. Στα στοιχεία εισόδου περιλαμβάνεται η λειτουργία με κλειδί, το χειρόφρενο, η βοηθητική λειτουργία, η βηματική λειτουργία και η λειτουργία Eco, καθώς και οι λειτουργίες ανεβάσματος/κατεβάσματος. Μπορείτε να τα χρησιμοποιείτε για να ελέγχετε την ανατροφοδότηση εισόδου του μηχανήματος. Στα στοιχεία εξόδου περιλαμβάνονται οι στροφές του κινητήρα (σ.α.λ.), η ένταση ρεύματος ανά φάση, η ένταση του συνεχούς ρεύματος, η θερμοκρασία του ελεγκτή, καθώς και η θερμοκρασία του κινητήρα.

## Settings (Ρυθμίσεις)

Επιλογή μενού	Περιγραφή
Language (Γλώσσα)	Ελέγχει τη γλώσσα που χρησιμοποιείται στο InfoCenter.
Backlight (Οπίσθιος φωτισμός)	Ελέγχει τη φωτεινότητα της οθόνης LCD.
Contrast (Αντίθεση)	Ελέγχει την αντίθεση της οθόνης LCD.
Protected Menus (Προστατευμένα μενού)	Σας επιτρέπει την εισαγωγή κωδικού για πρόσβαση σε προστατευμένα μενού.

## About (Σχετικά)

Επιλογή μενού	Περιγραφή
Model	Αναγράφει τον αριθμό μοντέλου του μηχανήματος
Serial	Αναγράφει τον σειριακό αριθμό του μηχανήματος
S/W Rev	Αναγράφει την έκδοση λογισμικού του κεντρικού ελεγκτή.

## About (Σχετικά) (cont'd.)

Motor Ctrl SW	Αναγράφει την έκδοση λογισμικού του ελέγχου κινητήρα.
Battery SW	Αναγράφει την έκδοση λογισμικού της μπαταρίας.

## Τεχνικά χαρακτηριστικά

**Σημείωση:** Οι προδιαγραφές και ο σχεδιασμός μπορεί να αλλάξουν απροειδοποίητα.

Πλάτος	89 cm
Μήκος	152 cm
Ύψος	125 cm
Βάρος (χωρίς παρελκόμενο)	938 kg
Ονομαστική ικανότητα λειτουργίας—με χειριστή βάρους 74,8 kg και τον βασικό κάδο	234 kg
Φορτίο ανατροπής—με χειριστή βάρους 74,8 kg και τον βασικό κάδο	590 kg
Μεταξόνιο	71 cm
Ύψος εκφόρτωσης (με τον βασικό κάδο)	120 cm
Ακτίνα ανύψωσης—σε πλήρη ανύψωση (με τον βασικό κάδο)	71 cm
Ύψος έως τον πείρο άρθρωσης (στενός κάδος στην κανονική θέση)	168 cm

## Παρελκόμενα/Εξαρτήματα

Για τη βελτίωση και διεύρυνση των δυνατοτήτων του μηχανήματός σας διατίθενται επιλεγμένα παρελκόμενα και εξαρτήματα που είναι εγκεκριμένα από την Toro. Για τον πλήρη κατάλογο όλων των εγκεκριμένων παρελκομένων και εξαρτημάτων, επικοινωνήστε με έναν εξουσιοδοτημένο αντιπρόσωπο σέρβις ή εξουσιοδοτημένο διανομέα της Toro ή επισκεφτείτε τη διεύθυνση [www.Toro.com](http://www.Toro.com).

Για να εξασφαλίσετε τις μέγιστες δυνατές επιδόσεις και τη συνεχή πιστοποίηση ασφαλείας του μηχανήματος, χρησιμοποιείτε μόνο γνήσια ανταλλακτικά και εξαρτήματα Toro. Τα ανταλλακτικά και τα εξαρτήματα άλλων κατασκευαστών ενδέχεται να αποβούν επικίνδυνα και η χρήση τους να ακυρώσει την εγγύηση του προϊόντος σας.

# Χειρισμός

## Πριν από τη λειτουργία

### Ασφάλεια πριν από τη λειτουργία

#### Γενικές πληροφορίες ασφαλείας

- Μην επιτρέπετε ποτέ τον χειρισμό ή το σέρβις του μηχανήματος από παιδιά ή μη εκπαιδευμένα άτομα. Βάσει του εθνικού κανονιστικού πλαισίου ενδέχεται να τίθενται ηλικιακοί περιορισμοί ή να προβλέπεται πιστοποιημένη εκπαίδευση του χειριστή. Ο ιδιοκτήτης είναι υπεύθυνος για την εκπαίδευση όλων των χειριστών και μηχανικών.
- Εξοικειωθείτε με τον ασφαλή χειρισμό του εξοπλισμού, τα χειριστήρια, καθώς και τις ετικέτες προειδοποιήσεων ασφαλείας.
- Πριν προβείτε σε ρύθμιση, σέρβις, καθαρισμό ή αποθήκευση του μηχανήματος θα πρέπει να βάζετε πάντοτε χειρόφρενο, να σβήνετε τον κινητήρα, να αφαιρείτε το κλειδί, να περιμένετε να ακινητοποιηθούν όλα τα κινούμενα μέρη και να αφήσετε το μηχάνημα να κρυώσει.
- Μάθετε πώς να ακινητοποιείτε το μηχάνημα και πώς να το θέτετε γρήγορα εκτός λειτουργίας.
- Βεβαιωθείτε ότι όλοι οι διακόπτες και τα προστατευτικά καλύμματα ασφαλείας είναι στη θέση τους και λειτουργούν κανονικά. Αν δεν λειτουργούν κανονικά, μη θέτετε το μηχάνημα σε λειτουργία.
- Εντοπίστε τα σημεία του μηχανήματος και των παρελκομένων τα οποία έχουν επισημανθεί ως πιθανά σημεία με κίνδυνο σύνθλιψης και κρατάτε τα χέρια και τα πόδια σας μακριά από τα σημεία αυτά.
- Προτού θέσετε το μηχάνημα σε λειτουργία με παρελκόμενο, βεβαιωθείτε ότι το παρελκόμενο έχει τοποθετηθεί σωστά και ότι είναι γνήσιο παρελκόμενο Toro. Διαβάστε όλα τα εγχειρίδια των παρελκομένων.
- Λάβετε υπόψη τη μορφολογία του εδάφους για να επιλέξετε τα εξαρτήματα και παρελκόμενα που χρειάζεστε για να εκτελέσετε την εργασία σας σωστά και με ασφάλεια.
- Οριοθετήστε την παρουσία υπόγειων δικτύων ή άλλων αντικειμένων στο ακίνητο ή στον χώρο εργασίας και μην πραγματοποιείτε εκσκαφή στις οριοθετημένες ζώνες. Σημειώστε τη θέση μη επισημασμένων αντικειμένων και κατασκευών, όπως ενδεικτικά υπογείων δεξαμενών αποθήκευσης, φρεάτων και σηπτικών συστημάτων.

- Επιθεωρήστε την περιοχή στην οποία θα χρησιμοποιήσετε τον εξοπλισμό, προκειμένου να εντοπίσετε ανώμαλες επιφάνειες ή μη εμφανείς κινδύνους.
- Πριν θέσετε το μηχάνημα σε λειτουργία, εξασφαλίστε ότι στην περιοχή δεν υπάρχουν διερχόμενα άτομα. Ακινητοποιήστε το μηχάνημα αν εισέλθει διερχόμενο άτομο στον χώρο εργασίας.

## Εκτέλεση της καθημερινής συντήρησης

Καθημερινά, πριν θέσετε το μηχάνημα σε λειτουργία, εκτελέστε τις διαδικασίες που προβλέπονται για κάθε φορά που χρησιμοποιείται το μηχάνημα ή σε καθημερινή βάση, οι οποίες παρατίθενται στην ενότητα [Συντήρηση \(σελίδα 30\)](#)

## Προσαρμογή του στηρίγματος μηρών

Για να ρυθμίσετε το στήριγμα μηρών ([Σχήμα 8](#)), χαλαρώστε τις βίδες ρύθμισης και ανεβάστε ή κατεβάστε το μαξιλαράκι στο επιθυμητό ύψος. Για ρυθμίσεις μεγαλύτερης ακρίβειας, μπορείτε να χαλαρώσετε το παξιμάδι που συνδέει το μαξιλαράκι με την πλάκα ρύθμισης και να μετακινήσετε την πλάκα όσο χρειάζεται προς τα πάνω ή προς τα κάτω. Όταν τελειώσετε, σφίξτε γερά όλα τα εξαρτήματα στερέωσης.

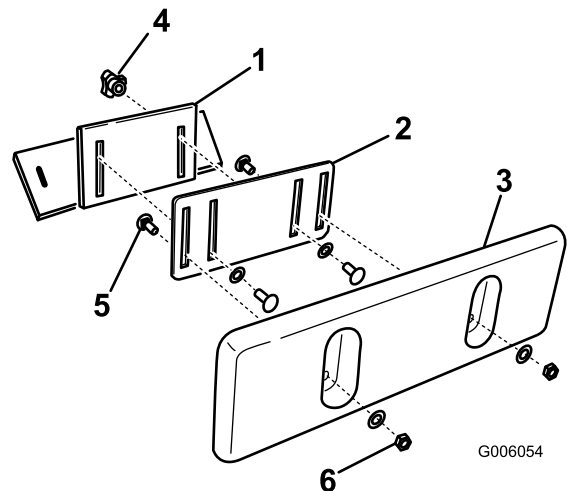

Σχήμα 8

- |                               |  |
|-------------------------------|--|
| 1. Συγκρατητής στήριξης μηρών | 4. Βίδα ρύθμισης και επίπεδη ροδέλα      |
| 2. Πλάκα ρύθμισης             | 5. Μπουλόνι κίνησης                      |
| 3. Μαξιλαράκι στήριξης μηρών  | 6. Παξιμάδι ασφάλισης και επίπεδη ροδέλα |

# Κατά τη Λειτουργία

## Ασφάλεια κατά τη Λειτουργία

### Γενικές πληροφορίες ασφαλείας

- Μην ξεπερνάτε την ονομαστική ικανότητα λειτουργίας, καθώς το μηχάνημα μπορεί να καταστεί ασταθές και να επέλθει απώλεια ελέγχου.
- Μην μεταφέρετε φορτίο με τους βραχίονες υψωμένους. Να μεταφέρετε πάντοτε τα φορτία κοντά στο επίπεδο του εδάφους.
- Χρησιμοποιείτε μόνο παρελκόμενα και εξαρτήματα εγκεκριμένα από την Toro. Τα παρελκόμενα μπορούν να μεταβάλουν την ευστάθεια και τα λειτουργικά χαρακτηριστικά του μηχανήματος.
- Για μηχανήματα με πλατφόρμα:
  - Κατεβάστε τους βραχίονες του φορτωτή πριν κατεβείτε από την πλατφόρμα.
  - Μην επιχειρείτε να σταθεροποιήσετε το μηχάνημα πατώντας το πόδι σας στο έδαφος. Αν χάσετε τον έλεγχο του μηχανήματος, κατεβείτε από την πλατφόρμα και απομακρυνθείτε από το μηχάνημα.
  - Μην τοποθετείτε τα πόδια σας κάτω από την πλατφόρμα.
  - Μην μετακινείτε το μηχάνημα παρά μόνο αν στέκεστε με τα δύο σας πόδια στην πλατφόρμα και στηρίζετε έχοντας τα χέρια σας στη μπάρα συγκράτησης.
- Ο χειρισμός του μηχανήματος απαιτεί την πλήρη προσοχή σας. Μην ασχολείστε με δραστηριότητες που σας αποσπούν την προσοχή, καθώς αυτό θα μπορούσε να οδηγήσει σε τραυματισμό ή υλικές βλάβες.
- Πριν από την οπισθοπορεία, κοιτάξτε πίσω σας και κάτω ώστε να βεβαιωθείτε ότι ο δρόμος είναι ελεύθερος.
- Μην χειρίζεστε ποτέ τα χειριστήρια κάνοντας απότομες κινήσεις. Οι κινήσεις σας πρέπει να είναι σταθερές.
- Ο ιδιοκτήτης/χρήστης φέρει ευθύνη για ατυχήματα που προκαλούν σωματικές ή υλικές βλάβες και οφείλει να τα προλαμβάνει.
- Να φοράτε κατάλληλη ενδυμασία η οποία θα περιλαμβάνει γάντια, προστατευτικά για τα μάτια, μακρύ παντελόνι, κατάλληλα αντιολισθητικά υποδήματα, καθώς και μέσα προστασίας της ακοής. Δένετε πίσω τα μαλλιά σας και μη φοράτε φαρδιά ρούχα ή κοσμήματα.
- Μην χειρίζεστε το μηχάνημα εάν είστε άρρωστοι, κουρασμένοι ή βρίσκεστε υπό την επήρεια αλκοόλ ή φαρμάκων.
- Μην μεταφέρετε ποτέ επιβάτες και φροντίστε να μην υπάρχουν διερχόμενοι ή κατοικίδια κοντά στο μηχάνημα.
- Ο χειρισμός του μηχανήματος θα πρέπει να γίνεται μόνο σε συνθήκες καλού φωτισμού και μακριά από λακκούβες και άλλες παγίδες κινδύνου.
- Βεβαιωθείτε ότι όλα τα συστήματα μετάδοσης κίνησης είναι σε νεκρά θέση πριν θέσετε το μηχάνημα σε λειτουργία. Βάζετε εμπρός τον κινητήρα μόνο από τη θέση του χειριστή.
- Να είστε προσεκτικοί όταν πλησιάζετε σε στροφές χωρίς ορατότητα, θάμνους, δέντρα ή άλλα αντικείμενα που μπορεί να περιορίζουν την ορατότητά σας.
- Όταν στρίβετε ή διασχίζετε δρόμους ή πεζοδρόμια, μειώστε ταχύτητα και κινηθείτε προσεκτικά. Ελέγξτε την κυκλοφορία.
- Σταματήστε τη λειτουργία του παρελκομένου όταν δεν εργάζεστε.
- Αν κτυπήσετε κάποιο αντικείμενο, ακινητοποιήστε το μηχάνημα, σβήστε τον κινητήρα, αφαιρέστε το κλειδί και επιθεωρήστε το μηχάνημα. Εκτελέστε τυχόν απαιτούμενες επισκευές πριν το θέσετε ξανά σε λειτουργία.
- Μην αφήνετε ποτέ το μηχάνημα σε λειτουργία όταν είναι αφύλακτο.
- Πριν απομακρυνθείτε από τη θέση του χειριστή, κάντε τις ακόλουθες ενέργειες:
  - Σταθμεύστε το μηχάνημα σε επίπεδη επιφάνεια.
  - Κατεβάστε τους βραχίονες του φορτωτή και αποσυμπλέξτε το βοηθητικό υδραυλικό σύστημα.
  - Θέστε το μηχάνημα εκτός λειτουργίας και αφαιρέστε το κλειδί.
- Μην θέτετε το μηχάνημα σε λειτουργία όταν υπάρχει κίνδυνος κεραυνού.
- Το μηχάνημα θα πρέπει να λειτουργεί μόνο σε περιοχές όπου υπάρχει επαρκής ελεύθερος χώρος για ασφαλείς ελιγμούς. Έχετε το νου σας για εμπόδια που βρίσκονται κοντά σας. Αν δεν έχετε επίγνωση του περιβάλλοντος χώρου σας και δεν κρατάτε αρκετή απόσταση από δέντρα, τοίχους ή άλλα εμπόδια, μπορεί να προκληθεί τραυματισμός όταν το μηχάνημα εκτελεί οπισθοπορεία κατά τη λειτουργία του.
- Πριν οδηγήσετε κάτω από υπερκείμενα αντικείμενα (π.χ. ηλεκτρικά σύρματα, κλαδιά, οροφές, πόρτες) θα πρέπει να ελέγχετε αν υπάρχει επαρκές διάκενο



και να μην έρχεστε σε επαφή με τα αντικείμενα αυτά.

- Να αποφεύγετε την υπερφόρτωση του παρελκομένου και να διατηρείτε πάντοτε το φορτίο επίπεδο όταν ανυψώνετε τους βραχίονες του φορτωτή, ώστε να αποτρέπεται το ενδεχόμενο πτώσης αντικειμένων από το παρελκόμενο και πρόκλησης τραυματισμών.

## Ασφάλεια σε επικλινή εδάφη

- **Η κίνηση σε επικλινή εδάφη πρέπει να γίνεται με το βαρύ άκρο του μηχανήματος προς την πλευρά με την ανηφορική κλίση.** Η κατανομή του βάρους μεταβάλλεται όταν χρησιμοποιούνται παρελκόμενα. Με άδειο κάδο το βαρύ άκρο του μηχανήματος είναι το οπίσθιο μέρος, ενώ με γεμάτο κάδο το βαρύ άκρο του μηχανήματος είναι το εμπρόσθιο μέρος. Με τα περισσότερα άλλα παρελκόμενα, το βαρύ άκρο του μηχανήματος είναι το εμπρόσθιο μέρος.
- Η ανύψωση των βραχιόνων του φορτωτή σε επικλινές έδαφος επηρεάζει την ευστάθεια του μηχανήματος. Όταν βρίσκεστε σε επικλινή εδάφη, διατηρείτε τους βραχίονες του φορτωτή κατεβασμένους.
- Τα επικλινή εδάφη είναι ένας παράγοντας που συνδέεται σε μεγάλο βαθμό με ατυχήματα που αφορούν απώλεια ελέγχου και ανατροπή, τα οποία μπορεί να οδηγήσουν σε σοβαρό τραυματισμό ή θάνατο. Ο χειρισμός του μηχανήματος σε επικλινές ή ανώμαλο έδαφος απαιτεί ιδιαίτερη προσοχή.
- Καθορίστε τις δικές σας διαδικασίες και κανόνες για κίνηση σε επικλινή εδάφη. Στις διαδικασίες αυτές πρέπει να περιλαμβάνεται η επιθεώρηση της περιοχής ώστε να προσδιοριστεί ποια επικλινή εδάφη επιτρέπουν την ασφαλή λειτουργία του μηχανήματος. Κατά την επιθεώρηση αυτή θα πρέπει πάντα να χρησιμοποιείτε κοινή λογική και ορθή κρίση.
- Όταν κινείστε σε επικλινείς επιφάνειες, οδηγείτε αργά και προσεκτικά. Οι συνθήκες του εδάφους ενδέχεται να επηρεάσουν την ευστάθεια του μηχανήματος.
- Αποφύγετε να εκκινείτε ή να ακινητοποιείτε το μηχάνημα σε επικλινές έδαφος. Σε περίπτωση απώλειας πρόσφυσης, κινηθείτε αργά και ευθεία προς τα κάτω.
- Αποφύγετε τις στροφές σε επικλινή εδάφη. Αν είναι απαραίτητο να στρίψετε, στρίψτε αργά διατηρώντας το βαρύ άκρο του μηχανήματος προς την πλευρά με την ανηφορική κλίση.
- Όλες οι κινήσεις σε επικλινή εδάφη θα πρέπει να είναι αργές και σταδιακές. Μην κάνετε απότομες αλλαγές ταχύτητας ή κατεύθυνσης.

- Αν δεν αισθάνεστε ότι μπορείτε να χειριστείτε άνετα το μηχάνημα σε επικλινές έδαφος, μην το κάνετε.
  - Έχετε το νου σας για λακκούβες, αυλάκια ή προεξοχές, καθώς το ανώμαλο έδαφος μπορεί να προκαλέσει ανατροπή του μηχανήματος. Αν το γρασίδι είναι ψηλό, μπορεί να μη φαίνονται τα εμπόδια.
  - Να είστε προσεκτικοί όταν κινείστε σε υγρές επιφάνειες. Η μειωμένη πρόσφυση μπορεί να προκαλέσει ολίσθηση.
  - Επιθεωρήστε την περιοχή για να βεβαιωθείτε ότι το έδαφος είναι αρκετά σταθερό και δεν θα υποχωρήσει υπό το βάρος του μηχανήματος.
  - Να είστε προσεκτικοί όταν χειρίζεστε το μηχάνημα κοντά στα ακόλουθα σημεία:
    - Χώρους απόρριψης
    - Χαντάκια
    - Αναχώματα
    - Υδάτινες μάζες
- Το μηχάνημα μπορεί να ανατραπεί αν μια ερπύστρια βρεθεί πέρα από το χείλος ή αν το χείλος υποχωρήσει. Διατηρείτε ασφαλή απόσταση μεταξύ του μηχανήματος και οποιασδήποτε πηγής κινδύνου.
- Μην αφαιρείτε ή συνδέετε παρελκόμενα όταν βρίσκεστε σε επικλινές έδαφος.
  - Μην σταθμεύετε το μηχάνημα σε πλαγιές ή άλλα επικλινή εδάφη.

## Ασφάλεια έναντι ηλεκτροφόρων καλωδίων

- Εάν ακουμπήσετε σε ηλεκτροφόρα καλώδια, κάντε τα εξής:
  - Θέστε το μηχάνημα εκτός λειτουργίας και αφαιρέστε το κλειδί.
  - Απομακρύνετε όλους τους παρευρισκόμενους από τον χώρο εργασίας.
  - Ειδοποιήστε άμεσα τις αρμόδιες υπηρεσίες έκτακτης ανάγκης και παροχής ηλεκτρικής ενέργειας για να ασφαλίζουν τον χώρο.
  - Εάν προκαλέσετε βλάβη σε καλώδιο οπτικών ινών μην κοιτάξετε απευθείας στο εξερχόμενο φως.
- Εάν το μηχάνημα εκτεθεί σε ηλεκτρικό ρεύμα, μην εγκαταλείψετε την πλατφόρμα χειριστή. Όσο παραμένετε στην πλατφόρμα θα είστε ασφαλείς.
  - Η επαφή με οποιοδήποτε μέρος του μηχανήματος μπορεί να σας «γειώσει».

- Μην αφήσετε κανέναν παρευρισκόμενο να αγγίξει ή να πλησιάσει το μηχάνημα όταν αυτό είναι εκτεθειμένο σε ηλεκτρικό ρεύμα.
- Εάν χτυπήσετε ένα καλώδιο ρεύματος ή επικοινωνιών, χειριστείτε το μηχάνημα σαν να είναι εκτεθειμένο σε ηλεκτρικό ρεύμα. Μην επιχειρήσετε να απομακρυνθείτε από το μηχάνημα.
- Το τυχόν αέριο που θα διαρρεύσει είναι εύφλεκτο και εκρηκτικό και μπορεί να προκαλέσει σοβαρό τραυματισμό ή θάνατο. Κατά τον χειρισμό του μηχανήματος απαγορεύεται το κάπνισμα.

## Θέση του μηχανήματος σε λειτουργία

1. Σταθείτε στην πλατφόρμα.
2. Βεβαιωθείτε ότι το χειρόφρενο είναι ενεργοποιημένο και ότι και οι 4 μοχλοί είναι στη ΝΕΚΡΑ θέση.
3. Βάλτε το κλειδί στον διακόπτη της μίζας και γυρίστε το στη θέση ON.

**Σημείωση:** Σε δριμύ ψύχος, το μηχάνημα ενδέχεται να μην παίρνει εύκολα εμπρός. Όταν θέτετε το μηχάνημα σε λειτουργία υπό τέτοιες συνθήκες, πρέπει να φροντίζετε η θερμοκρασία του να είναι άνω των  $-18^{\circ}\text{C}$ .

**Σημείωση:** Όταν η θερμοκρασία του μηχανήματος είναι χαμηλότερη από  $-1^{\circ}\text{C}$ , στο InfoCenter εμφανίζεται το σύμβολο της εκκίνησης εν ψυχρώ (Σχήμα 9) και ο κινητήρας ανεβάζει στροφές για 2 λεπτά. Κατά το διάστημα αυτό, μην μετακινείτε τα χειριστήρια πορείας ενώ το χειρόφρενο είναι δεμένο, γιατί σε διαφορετική περίπτωση ο κινητήρας σβήνει και τα 2 λεπτά μετρούν από την αρχή. Το σύμβολο της εκκίνησης εν ψυχρώ σβήνει όταν ο κινητήρας φτάσει σε πλήρεις στροφές.



Σχήμα 9

g304012

## Οδήγηση του μηχανήματος

Για να κινήσετε το μηχάνημα, χρησιμοποιήστε τα χειριστήρια πορείας. Όσο πιο μπροστά ή όσο πιο πίσω μετακινείτε τα χειριστήρια πορείας, τόσο πιο γρήγορα θα κινηθεί το μηχάνημα προς την αντίστοιχη κατεύθυνση. Για να ακινητοποιηθεί το μηχάνημα, αφήστε ελεύθερα τα χειριστήρια πορείας.

## Λειτουργία εξοικονόμησης ενέργειας

Όταν το μηχάνημα λειτουργεί στο ρελαντί, μετά από λίγη ώρα εισέρχεται σε λειτουργία εξοικονόμησης ενέργειας.

### Λειτουργία εξοικονόμησης ενέργειας 1

Μετά από 5 έως 7 δευτερόλεπτα στο ρελαντί, οι στροφές του κινητήρα μειώνονται. Για την επαναφορά του κινητήρα σε κανονικές στροφές λειτουργίας, μετακινήστε έναν μοχλό πορείας, τον μοχλό κλίσης παρελκομένου ή τον μοχλό βραχίονα φορτωτή.

### Λειτουργία εξοικονόμησης ενέργειας 2

Μετά από 30 δευτερόλεπτα στο ρελαντί, ο κινητήρας σβήνει. Για να θέσετε τον κινητήρα ξανά σε λειτουργία, μετακινήστε γρήγορα έναν μοχλό πορείας δύο φορές.

### Λειτουργία εξοικονόμησης ενέργειας 3

Μετά από 5 λεπτά στο ρελαντί, το μηχάνημα τίθεται εκτός λειτουργίας. Για να θέσετε το μηχάνημα ξανά σε λειτουργία, γυρίστε το κλειδί της μίζας στη θέση OFF, βάλτε χειρόφρενο και γυρίστε το κλειδί στη θέση ON.

## Θέση του μηχανήματος εκτός λειτουργίας

1. Σταθμεύστε το μηχάνημα σε επίπεδη επιφάνεια, κατεβάστε τους βραχίονες του φορτωτή και βάλτε χειρόφρενο.
2. Βεβαιωθείτε ότι ο μοχλός του βοηθητικού υδραυλικού συστήματος βρίσκεται στη ΝΕΚΡΑ θέση.
3. Γυρίστε τον διακόπτη της μίζας στη θέση OFF και αφαιρέστε το κλειδί.

### ⚠ ΠΡΟΣΟΧΉ

Αν παιδιά ή διερχόμενοι μετακινήσουν ή επιχειρήσουν να χειριστούν το μηχάνημα ενώ αυτό είναι αφύλακτο, ενδέχεται να τραυματιστούν.

Να αφαιρείτε πάντα το κλειδί και να βάζετε χειρόφρενο όσο το μηχάνημα παραμένει χωρίς επιτήρηση.

## Χρήση παρελκομένων

### Τοποθέτηση παρελκομένου

**Σημαντικό:** Χρησιμοποιείτε μόνο παρελκόμενα εγκεκριμένα από την Toro. Τα παρελκόμενα μπορούν να μεταβάλουν την ευστάθεια και τα λειτουργικά χαρακτηριστικά του μηχανήματος. Η

εγγύηση του μηχανήματος μπορεί να ακυρωθεί αν χρησιμοποιήσετε το μηχάνημα με μη εγκεκριμένα παρελκόμενα.

**Σημαντικό:** Πριν τοποθετήσετε κάποιο παρελκόμενο, βεβαιωθείτε ότι οι πλάκες στερέωσης είναι καθαρές από ξένα υλικά (π.χ. λάσπες και χώματα) και ότι οι πείροι περιστρέφονται ελεύθερα. Αν οι πείροι δεν περιστρέφονται ελεύθερα, λιπάνετε τους.

1. Τοποθετήστε το παρελκόμενο σε επίπεδη επιφάνεια με αρκετό ελεύθερο χώρο πίσω του, για να χωρέσει το μηχάνημα.
2. Θέστε το μηχάνημα σε λειτουργία.
3. Γείρετε την πλάκα στερέωσης παρελκομένου προς τα εμπρός.
4. Τοποθετήστε την πλάκα στερέωσης στο άνω χείλος της πλάκας υποδοχής παρελκομένου.

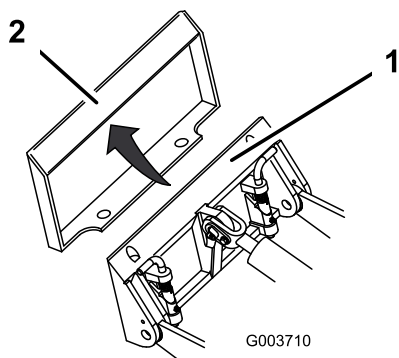

Σχήμα 10

1. Πλάκα στερέωσης      2. Πλάκα υποδοχής

5. Ανυψώστε τους βραχίονες του φορτωτή ενώ ταυτόχρονα γέρνετε την πλάκα στερέωσης προς τα πίσω.

**Σημαντικό:** Ανυψώστε το παρελκόμενο τόσο ώστε να μην ακουμπά στο έδαφος και γείρετε την πλάκα στερέωσης εντελώς πίσω.

6. Θέστε το μηχάνημα εκτός λειτουργίας και αφαιρέστε το κλειδί.
7. Τοποθετήστε τους πείρους ταχείας σύνδεσης, προσέχοντας να εφαρμόσουν πλήρως στην πλάκα στερέωσης.

**Σημαντικό:** Αν οι πείροι δεν περιστρέφονται μέχρι τη θέση τελικής σύνδεσης, η πλάκα στερέωσης δεν είναι πλήρως ευθυγραμμισμένη με τις οπές της πλάκας υποδοχής του παρελκομένου. Ελέγξτε την πλάκα υποδοχής και καθαρίστε την, αν είναι απαραίτητο.

## ▲ ΠΡΟΕΙΔΟΠΟΙΗΣΗ

Αν οι πείροι ταχείας σύνδεσης δεν έχουν στερεωθεί καλά διαμέσου της πλάκας στερέωσης παρελκομένου, το παρελκόμενο μπορεί να αποσπαστεί από το μηχάνημα και να συνθλίψει εσάς ή διερχομένους.

Βεβαιωθείτε ότι οι πείροι ταχείας σύνδεσης έχουν στερεωθεί καλά στην πλάκα στερέωσης παρελκομένου.

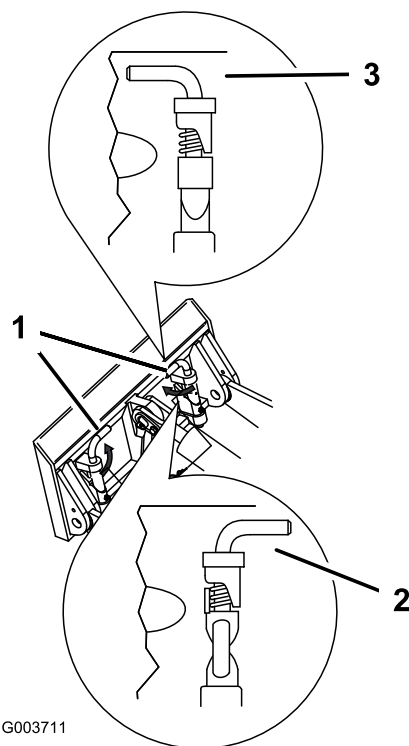

Σχήμα 11

1. Πείροι ταχείας σύνδεσης      3. Θέση τελικής σύνδεσης (θέση τελικής σύνδεσης)  
2. Θέση αποσύνδεσης

## Σύνδεση εύκαμπτων σωλήνων υδραυλικού συστήματος

### ⚠ ΠΡΟΕΙΔΟΠΟΙΗΣΗ

Σε περίπτωση διαρροής, υπό πίεση υδραυλικό υγρό μπορεί να διεισδύσει στο δέρμα και να προκληθεί τραυματισμός. Αν διαπεράσει υγρό το δέρμα, θα πρέπει να αφαιρεθεί χειρουργικά εντός λίγων ωρών από γιατρό εξοικειωμένο με τραυματισμούς αυτού του τύπου. Σε αντίθετη περίπτωση, μπορεί να εμφανιστεί γάγγραινα.

- Προτού αναπτύξετε πίεση στο σύστημα, βεβαιωθείτε ότι οι υδραυλικές σωληνώσεις και οι εύκαμπτοι σωλήνες βρίσκονται σε καλή κατάσταση και ότι έχουν σφικτεί σωστά όλοι οι σύνδεσμοι του υδραυλικού συστήματος.
- Κρατάτε το σώμα και τα χέρια σας μακριά από μικρές τρύπες ή ακροφύσια από τα οποία εκτινάσσεται υδραυλικό υγρό με μεγάλη πίεση.
- Για να εντοπίσετε τυχόν διαρροές του υδραυλικού συστήματος χρησιμοποιείτε χαρτόνι ή χαρτί. Μην χρησιμοποιείτε ποτέ τα χέρια σας.

### ⚠ ΠΡΟΣΟΧΗ

Οι υδραυλικοί συζευκτήρες, οι υδραυλικές σωληνώσεις/βαλβίδες και το υδραυλικό υγρό ενδέχεται να έχουν υψηλή θερμοκρασία. Αν έλθετε σε επαφή με θερμά εξαρτήματα, μπορεί να πάθετε έγκαυμα.

- Να φοράτε γάντια όταν χειρίζεστε τους υδραυλικούς συζευκτήρες.
- Πριν αγγίξετε οποιοδήποτε υδραυλικό εξάρτημα, αφήστε το μηχάνημα να κρυώσει.
- Μην αγγίζετε υδραυλικό υγρό που έχει διαρρεύσει.

Αν για τη λειτουργία του παρελκομένου απαιτείται υδραυλικό σύστημα, συνδέστε τους εύκαμπτους σωλήνες του υδραυλικού συστήματος ως εξής:

1. Γυρίστε και κρατήστε το κλειδί στη θέση ΕΚΤΟΝΩΣΗΣ ΒΟΗΘΗΤ. ΥΔΡΑΥΛ. ΣΥΣΤΗΜ. και μετακινήστε εμπρός και πίσω το χειριστήριο του βοηθητικού υδραυλικού συστήματος για να εκτονώσετε την πίεση από τους υδραυλικούς συνδέσμους.

2. Γυρίστε το κλειδί στη θέση OFF (Εκτός λειτουργίας) και αφαιρέστε το κλειδί.
3. Αφαιρέστε τα προστατευτικά καλύμματα των υδραυλικών συνδέσμων του μηχανήματος.
4. Βεβαιωθείτε ότι οι υδραυτικοί σύνδεσμοι είναι καθαροί και ότι έχουν αφαιρεθεί όλες οι ξένες ύλες.
5. Πιέστε τον αρσενικό σύνδεσμο του παρελκομένου μέσα στον θηλυκό σύνδεσμο του μηχανήματος.  
**Σημείωση:** Συνδέοντας πρώτα τον αρσενικό σύνδεσμο του παρελκομένου, εκτονώνετε την πίεση που ενδέχεται να έχει συσσωρευτεί στο παρελκόμενο.
6. Πιέστε τον θηλυκό σύνδεσμο του παρελκομένου μέσα στον αρσενικό σύνδεσμο του μηχανήματος.
7. Επιβεβαιώστε ότι ο σύνδεσμος έχει ασφαλίσει, τραβώντας έναν από τους εύκαμπτους σωλήνες.



## Αφαίρεση παρελκομένου

1. Σταθεμέυστε το μηχάνημα σε επίπεδη επιφάνεια.
2. Κατεβάστε το παρελκόμενο στο έδαφος.
3. Εάν το παρελκόμενο χρησιμοποιεί υδραυλικό σύστημα, γυρίστε και κρατήστε το κλειδί στη θέση ΕΚΤΟΝΩΣΗΣ ΒΟΗΘΗΤ. ΥΔΡΑΥΛ. ΣΥΣΤΗΜ. και μετακινήστε εμπρός και πίσω το χειριστήριο του βοηθητικού υδραυλικού συστήματος για να εκτονώσετε την πίεση από τους υδραυλικούς συνδέσμους.
4. Θέστε το μηχάνημα εκτός λειτουργίας και αφαιρέστε το κλειδί.
5. Αποσυνδέστε τους πείρους ταχείας σύνδεσης, περιστρέφοντάς τους προς τα έξω.
6. Αν το παρελκόμενο απαιτεί χρήση υδραυλικού συστήματος, γλιστρήστε πίσω τα κολάρα των υδραυλικών συζευκτών και αποσυνδέστε τους.  
**Σημαντικό:** Συνδέστε τους εύκαμπτους σωλήνες του παρελκομένου μεταξύ τους, έτσι ώστε να αποφευχθεί η επιμόλυνση του υδραυλικού συστήματος κατά την αποθήκευση.
7. Τοποθετήστε τα προστατευτικά καλύμματα των υδραυλικών συζευκτών του μηχανήματος.
8. Θέστε το μηχάνημα σε λειτουργία, γείρετε την πλάκα στερέωσης προς τα εμπρός και, με όπισθεν, απομακρύνετε το μηχάνημα από το παρελκόμενο.

# Χρήση του κέντρου πληροφοριών

## Αλλαγή λειτουργίας παρελκομένου

1. Από την οθόνη λειτουργίας, πιέστε το μεσαίο κουμπί για να μεταβείτε στην οθόνη αλλαγής παρελκομένου.
2. Πιέστε το μεσαίο ή δεξί κουμπί για εναλλαγή μεταξύ λειτουργίας Κρούσης ή Κάδου.

**Σημείωση:** Όταν χρησιμοποιείτε λειτουργία Κρούσης, ενεργοποιήστε τη λειτουργία Eco. Η λειτουργία κρούσης , σε συνδυασμό με τη λειτουργία Eco, μειώνει τις στροφές του κινητήρα (σ.α.λ.) για μειωμένη κατανάλωση ενέργειας όταν χρησιμοποιείτε παρελκόμενα. Κατά τη λειτουργία Κάδου  διατηρούνται οι στροφές του κινητήρα.

3. Πατήστε το αριστερό κουμπί για να επιστρέψετε στην οθόνη λειτουργίας.

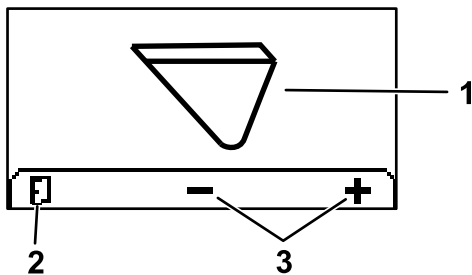

Σχήμα 12

g304809

1. Τρέχουσα λειτουργία παρελκομένου
2. Αλλαγή λειτουργίας παρελκομένου
3. Επιστροφή στην οθόνη λειτουργίας

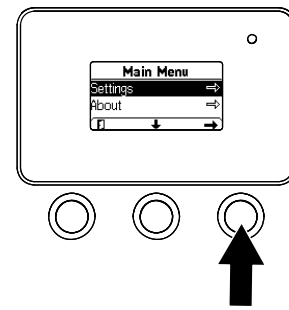

Σχήμα 13

g264775

2. Στο SETTINGS MENU (ΜΕΝΟΥ ΡΥΘΜΙΣΕΩΝ), χρησιμοποιήστε το μεσαίο κουμπί για κύλιση προς τα κάτω και, όταν βρείτε το PROTECTED MENU (ΠΡΟΣΤΑΤΕΥΜΕΝΟ ΜΕΝΟΥ), πιέστε το δεξί κουμπί (Σχήμα 14Α).

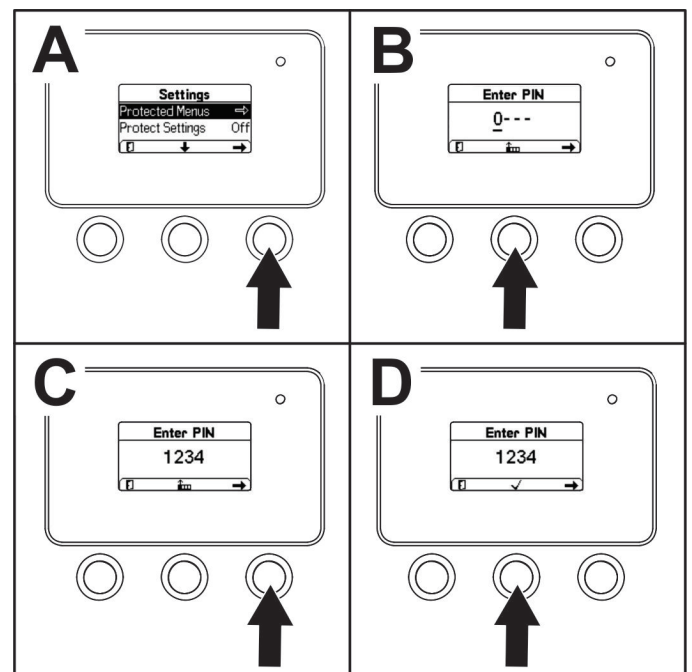

Σχήμα 14

g264249

## Πρόσβαση σε προστατευμένα μενού

**Σημείωση:** Ο προεπιλεγμένος κωδικός PIN του μηχανήματός σας είναι 0000 ή 1234.

Αν αλλάξατε τον κωδικό PIN και ξεχάσατε τον νέο, επικοινωνήστε με τον εξουσιοδοτημένο αντιπρόσωπό σας.

1. Από το MAIN MENU (ΚΕΝΤΡΙΚΟ ΜΕΝΟΥ), χρησιμοποιήστε το μεσαίο κουμπί για κύλιση προς τα κάτω και, όταν βρείτε το SETTINGS MENU (ΜΕΝΟΥ ΡΥΘΜΙΣΕΩΝ), πιέστε το δεξί κουμπί (Σχήμα 13).

3. Για να εισαγάγετε τον κωδικό PIN, πιέστε το μεσαίο κουμπί μέχρι να εμφανιστεί σωστά το πρώτο ψηφίο και, στη συνέχεια, πιέστε το δεξί κουμπί για να προχωρήσετε στο επόμενο ψηφίο (Σχήμα 14B και Σχήμα 14Γ). Επαναλάβετε το βήμα αυτό μέχρι να εισαγάγετε το τελευταίο ψηφίο και πιέστε μια ακόμα φορά το δεξί κουμπί.
4. Πιέστε το μεσαίο κουμπί και εισαγάγετε τον κωδικό PIN (Σχήμα 14Δ).

**Σημείωση:** Αν ο κωδικός PIN γίνει αποδεκτός από το InfoCenter και ξεκλειδωθεί το προστατευμένο μενού, θα εμφανιστεί η λέξη «PIN» στην επάνω δεξιά γωνία της οθόνης.

Μπορείτε να δείτε και να αλλάξετε τις ρυθμίσεις στο PROTECTED MENU (ΠΡΟΣΤΑΤΕΥΜΕΝΟ ΜΕΝΟΥ). Μόλις αποκτήσετε πρόσβαση στο PROTECTED MENU (ΠΡΟΣΤΑΤΕΥΜΕΝΟ ΜΕΝΟΥ), κάντε κύλιση προς τα κάτω για να μεταβείτε στην επιλογή PROTECT SETTINGS (ΠΡΟΣΤΑΣΙΑ ΡΥΘΜΙΣΕΩΝ). Χρησιμοποιήστε το δεξί κουμπί για να αλλάξετε τη ρύθμιση. Αν επιλέξετε απενεργοποίηση της προστασίας ρυθμίσεων (θέση OFF) θα μπορείτε να δείτε και να αλλάξετε τις ρυθμίσεις στο PROTECTED MENU (ΠΡΟΣΤΑΤΕΥΜΕΝΟ ΜΕΝΟΥ) χωρίς να απαιτείται η εισαγωγή PIN. Αν ενεργοποιηθεί η προστασία ρυθμίσεων (θέση ON), οι προστατευμένες επιλογές αποκρύπτονται και απαιτείται η εισαγωγή PIN για αλλαγή της ρύθμισης στο PROTECTED MENU (ΠΡΟΣΤΑΤΕΥΜΕΝΟ ΜΕΝΟΥ).

## Μετά τη λειτουργία

### Ασφάλεια μετά τη λειτουργία

#### Γενικές πληροφορίες ασφαλείας

- Πριν προβείτε σε ρύθμιση, καθαρισμό, αποθήκευση ή σέρβις του μηχανήματος, βάλτε χειρόφρενο (εάν διατίθεται), χαμηλώστε τους βραχίονες του φορτωτή, απενεργοποιήστε το μηχάνημα, αφαιρέστε το κλειδί, περιμένετε να ακινητοποιηθούν όλα τα κινούμενα μέρη και αφήστε το μηχάνημα να κρυώσει.
- Καθαρίστε τυχόν ξένα υλικά από τα παρελκόμενα και τα συστήματα μετάδοσης κίνησης, για να αποτρέψετε τον κίνδυνο πυρκαγιάς.
- Διατηρείτε όλα τα μέρη σε καλή κατάσταση λειτουργίας και όλα τα εξαρτήματα καλά στερεωμένα.
- Μην αγγίζετε μέρη τα οποία ενδέχεται να έχουν υψηλή θερμοκρασία λόγω της λειτουργίας τους. Προτού επιχειρήσετε να κάνετε συντήρηση, ρύθμιση ή σέρβις του μηχανήματος, αφήστε αυτά τα μέρη να κρυώσουν.
- Να είστε προσεκτικοί κατά τη φόρτωση ή εκφόρτωση του μηχανήματος σε τρέιλερ ή φορτηγό.

### Ασφάλεια μπαταρίας και φορτιστή

#### Γενικά

- Η μη ορθή χρήση ή συντήρηση του φορτιστή της μπαταρίας μπορεί να οδηγήσει σε τραυματισμό. Για να μειωθεί αυτή η πιθανότητα συνιστάται συμμόρφωση προς όλες τις οδηγίες ασφαλείας.
- Για να φορτίσετε την μπαταρία, χρησιμοποιήστε μόνο τον φορτιστή που παρέχεται με το όχημα.

- Επιβεβαιώστε την τάση που είναι διαθέσιμη στη χώρα σας πριν χρησιμοποιήσετε τον φορτιστή.
- Για σύνδεση σε παροχή χώρας εκτός ΗΠΑ, χρησιμοποιήστε τον κατάλληλο προσαρμογέα για σύνδεση στην πρίζα, εφόσον απαιτηθεί.
- Μη βρέχετε τον φορτιστή και προστατέψτε τον από τη βροχή και το χιόνι.
- Η χρήση εξαρτήματος που δεν συνιστάται ή πωλείται από την Toro ενδέχεται να οδηγήσει σε κίνδυνο πυρκαγιάς, ηλεκτροπληξίας ή τραυματισμού.
- Για να μειώσετε τον κίνδυνο έκρηξης της μπαταρίας, ακολουθήστε αυτές τις οδηγίες σε συνδυασμό με τις οδηγίες του εξοπλισμού που σκοπεύετε να χρησιμοποιήσετε κοντά στον φορτιστή.
- Μην ανοίγετε τις μπαταρίες.
- Σε περίπτωση διαρροής της μπαταρίας, αποφύγετε την επαφή με το υγρό. Σε περίπτωση ακούσιας επαφής με το υγρό, ξεπλύνετε το με νερό και ζητήστε ιατρική βοήθεια. Το υγρό το οποίο εξέρχεται από την μπαταρία ενδέχεται να προκαλέσει ερεθισμό ή εγκαύματα.
- Για σέρβις ή αντικατάσταση μπαταρίας, απευθυνθείτε σε εξουσιοδοτημένο αντιπρόσωπο.

#### Εκπαίδευση

- Μην επιτρέπετε ποτέ τον χειρισμό ή το σέρβις του φορτιστή από παιδιά ή μη εκπαιδευμένα άτομα. Βάσει του εθνικού κανονιστικού πλαισίου ενδέχεται να τίθενται περιορισμοί όσον αφορά την ηλικία του χειριστή. Ο ιδιοκτήτης είναι υπεύθυνος για την εκπαίδευση όλων των χειριστών και μηχανικών.
- Πριν χρησιμοποιήσετε τον φορτιστή, διαβάστε, κατανοήστε και ακολουθήστε όλες τις οδηγίες που αναγράφονται στον φορτιστή και στο εγχειρίδιο. Εξοικειωθείτε με την ορθή χρήση του φορτιστή.

#### Προετοιμασία

- Κρατήστε τους διερχομένους και τα παιδιά μακριά ενώ εκτελείται φόρτιση.
- Κατά τη διάρκεια της φόρτισης θα πρέπει να φοράτε κατάλληλη ενδυμασία η οποία θα περιλαμβάνει προστατευτικά για τα μάτια, μακρύ παντελόνι και κατάλληλα αντιολισθητικά υποδήματα.
- Πριν εκτελέσετε φόρτιση, θέστε το μηχάνημα εκτός λειτουργίας και περιμένετε 5 δευτερόλεπτα μέχρις ότου αδρανοποιηθεί εντελώς. Σε αντίθετη περίπτωση, μπορεί να δημιουργηθεί ηλεκτρικό τόξο.
- Βεβαιωθείτε ότι ο χώρος έχει καλό εξαερισμό κατά τη διάρκεια της φόρτισης.

- Διαβάστε και τηρήστε όλες τις προφυλάξεις που συνδέονται με τη φόρτιση.
- Ο φορτιστής προορίζεται για χρήση μόνο σε κυκλώματα ονομαστικής τάσης 120 και 240 VAC, ενώ διαθέτει και βύσμα γείωσης για λειτουργία στα 120 VAC. Για χρήση με κυκλώματα 240 V, επικοινωνήστε με έναν εξουσιοδοτημένο αντιπρόσωπο σέρβις για να ενημερωθείτε για το σωστό καλώδιο τροφοδοσίας.

## Λειτουργία

- Μην κάνετε κακή χρήση του καλωδίου. Μην μεταφέρετε τον φορτιστή κρατώντας το από το καλώδιο και μην τραβάτε το καλώδιο για να αποσυνδέσετε τον φορτιστή από την πρίζα τοίχου. Διατηρείτε τον φορτιστή μακριά από θερμότητα, λάδι και αιχμηρά άκρα.
- Συνδέστε τον φορτιστή απευθείας σε πρίζα με γείωση (3 ακροδεκτών). Μην χρησιμοποιείτε τον φορτιστή με μη γειωμένη πρίζα, ακόμα και αν χρησιμοποιείτε προσαρμογέα.
- Μην τροποποιείτε το παρεχόμενο καλώδιο τροφοδοσίας ή βύσμα.
- Αποφεύγετε την πτώση μεταλλικών εργαλείων κοντά ή πάνω στην μπαταρία – μπορεί να προκληθεί σπινθήρας ή βραχυκύκλωμα ηλεκτρικού εξαρτήματος και αυτό να οδηγήσει σε έκρηξη.
- Όταν εργάζεστε με μπαταρίες ιόντων λιθίου, απομακρύνετε τα μεταλλικά αντικείμενα, όπως δακτυλίδια, βραχιόλια, κολιέ ή ρολόγια χειρός. Από μια μπαταρία ιόντων λιθίου μπορεί να παραχθεί ηλεκτρικό ρεύμα ικανό να προκαλέσει σοβαρό έγκαυμα.
- Μην χειρίζεστε ποτέ τον φορτιστή με ανεπαρκή ορατότητα ή φωτισμό.
- Χρησιμοποιείτε κατάλληλο καλώδιο επέκτασης.
- Αν το καλώδιο τροφοδοσίας καταστραφεί ενώ είναι συνδεδεμένο, αποσυνδέστε το από την πρίζα τοίχου και επικοινωνήστε με εξουσιοδοτημένο αντιπρόσωπο για αντικατάσταση.
- Αποσυνδέστε τον φορτιστή από την πρίζα όταν δεν χρησιμοποιείται, πριν τον μεταφέρετε σε άλλη θέση, ή πριν από το σέρβις του.

## Συντήρηση και αποθήκευση

- Αποθηκεύετε τον φορτιστή σε ξηρό, ασφαλές μέρος μη προσβάσιμο σε μη εξουσιοδοτημένους χρήστες.
- Μην αποσυναρμολογείτε τον φορτιστή. Όταν απαιτείται σέρβις ή επισκευή, μεταφέρετε τον φορτιστή σε εξουσιοδοτημένο αντιπρόσωπο σέρβις.
- Αποσυνδέστε το καλώδιο τροφοδοσίας από την πρίζα πριν ξεκινήσετε οποιαδήποτε εργασία

συντήρησης ή καθαρισμού, προκειμένου να μειώσετε τον κίνδυνο ηλεκτροπληξίας.

- Συντηρήστε ή αντικαταστήστε τις ετικέτες ασφαλείας και οδηγιών, αν χρειαστεί.
- Μην χειρίζεστε τον φορτιστή με κατεστραμμένο καλώδιο ή βύσμα. Αν καταστραφεί κάποιο καλώδιο ή βύσμα, θα πρέπει να αντικατασταθεί αμέσως.
- Αν ο φορτιστής υποστεί κρούση, πτώση, ή ζημιά άλλης μορφής, μην τον χρησιμοποιήσετε – μεταφέρετέ τον σε εξουσιοδοτημένο αντιπρόσωπο σέρβις.

## Μετακίνηση μηχανήματος εκτός λειτουργίας

**Σημαντικό:** Μην ρυμουλκείτε ή έλκετε το μηχάνημα αν δεν έχετε πρώτα ανοίξει τις βαλβίδες ρυμούλκησης, γιατί μπορεί να καταστραφεί το υδραυλικό σύστημα.

1. Θέστε το μηχάνημα εκτός λειτουργίας και αφαιρέστε το κλειδί.
2. Αφαιρέστε την τάπα που καλύπτει κάθε βαλβίδα ρυμούλκησης (Σχήμα 15).

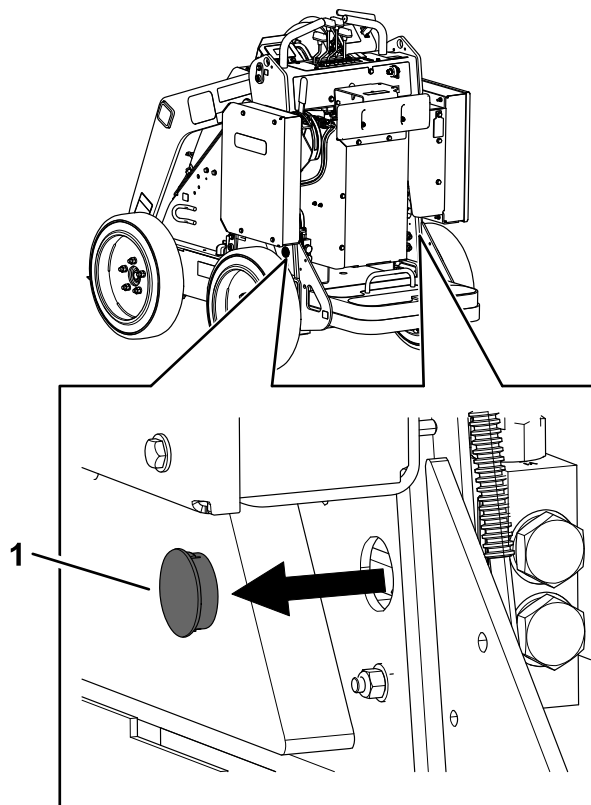

Σχήμα 15

g304099

1. Τάπα
3. Χαλαρώστε το ασφαλιστικό παξιμάδι κάθε βαλβίδας ρυμούλκησης.

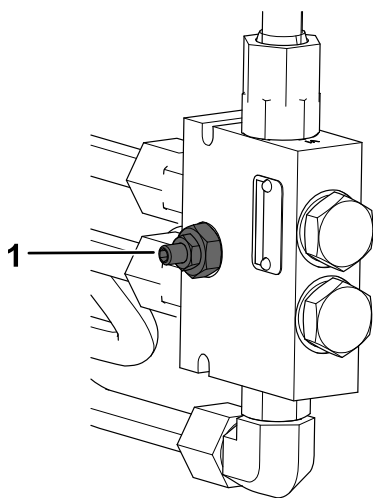

Σχήμα 16

g304100

1. Βαλβίδα ρυμούλκησης

4. Περιστρέψτε κάθε βαλβίδα 1 στροφή προς τα αριστερά με εξαγωνικό κλειδί για να την ανοίξετε.
5. Ρυμουλκήστε το μηχάνημα όπως απαιτείται.

**Σημαντικό:** Κατά τη ρυμούλκηση, η ταχύτητα δεν πρέπει να υπερβαίνει τα 4,8 km/h.

6. Μετά από επισκευή του μηχανήματος, κλείστε τις βαλβίδες ρυμούλκησης και σφίξτε τα ασφαλιστικά παξιμάδια.

**Σημαντικό:** Μη σφίγγετε υπερβολικά τις βαλβίδες ρυμούλκησης.

7. Τοποθετήστε τις τάπες στη θέση τους.

## ⚠ ΠΡΟΕΙΔΟΠΟΙΗΣΗ

Η οδήγηση στον δρόμο χωρίς φώτα αλλαγής πορείας (φλας), φώτα πορείας, ανακλαστικά σημάδια, ή σήμα αργού οχήματος είναι επικίνδυνη και μπορεί να οδηγήσει σε ατυχήματα και τραυματισμό.

Μην οδηγείτε το μηχάνημα σε δημόσιους δρόμους.

## Επιλογή τρέιλερ

### ⚠ ΠΡΟΕΙΔΟΠΟΙΗΣΗ

Η φόρτωση ή εκφόρτωση του μηχανήματος σε τρέιλερ ή φορτηγό αυξάνει την πιθανότητα ανατροπής του και μπορεί να προκαλέσει σοβαρό τραυματισμό ή θάνατο (Σχήμα 17).

- Χρησιμοποιείτε μόνο ράμπες πλήρους πλάτους.
- Βεβαιωθείτε ότι το μήκος της ράμπας είναι τουλάχιστον 4 φορές μεγαλύτερο από το ύψος του τρέιλερ ή της πλατφόρμας του φορτηγού από το έδαφος. Αυτό εξασφαλίζει ότι η γωνία της ράμπας δεν θα υπερβαίνει τις 15 μοίρες σε επίπεδα εδάφη.

## Μεταφορά του μηχανήματος

Για τη μεταφορά του μηχανήματος χρησιμοποιήστε τρέιλερ ή φορτηγό βαρέος τύπου. Χρησιμοποιήστε ράμπα πλήρους πλάτους. Βεβαιωθείτε ότι το τρέιλερ ή το φορτηγό διαθέτει όλα τα απαιτούμενα φρένα, φώτα και σημάδια που προβλέπει ο νόμος. Παρακαλούμε διαβάστε προσεκτικά όλες τις οδηγίες ασφαλείας. Η γνώση αυτών των πληροφοριών μπορεί να συμβάλει στην αποφυγή τραυματισμού, δικού σας ή διερχόμενων ατόμων. Για τις ισχύουσες απαιτήσεις σχετικά με τα τρέιλερ και την πρόσδεση, ανατρέξτε στις διατάξεις του κώδικα οδικής κυκλοφορίας.



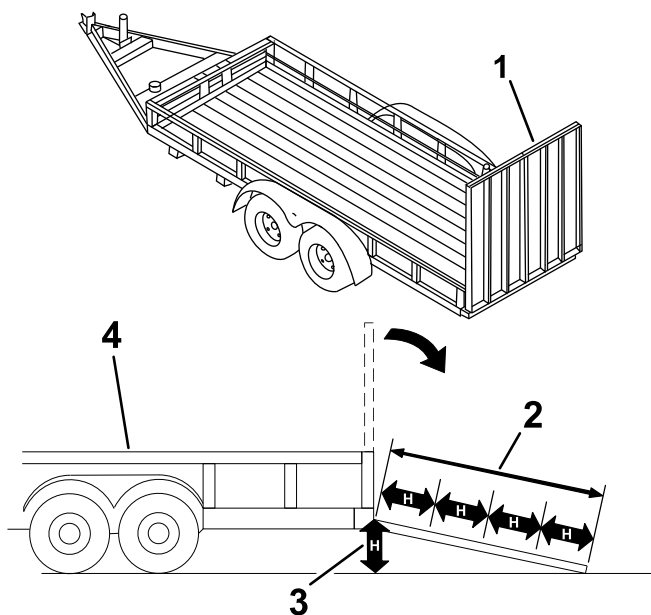

Σχήμα 17

g229507

1. Ράμπα/ράμπες πλήρους πλάτους σε διπλωμένη θέση.
2. Το μήκος της ράμπας είναι τουλάχιστον 4 φορές μεγαλύτερο από το ύψος του τρέιλερ ή της πλατφόρμας του φορτηγού από το έδαφος.
3.  $H$  = ύψος του τρέιλερ ή της πλατφόρμας του φορτηγού από το έδαφος
4. Τρέιλερ

## Φόρτωση του μηχανήματος

### ⚠ ΠΡΟΕΙΔΟΠΟΙΗΣΗ

Η φόρτωση ή εκφόρτωση του μηχανήματος σε τρέιλερ ή φορτηγό αυξάνει την πιθανότητα ανατροπής του και μπορεί να προκαλέσει σοβαρό τραυματισμό ή θάνατο.

- Ο χειρισμός του μηχανήματος σε ράμπα απαιτεί ιδιαίτερη προσοχή.
- Φορτώστε και ξεφορτώστε το μηχάνημα με το βαρύ άκρο προς την πλευρά της ράμπας.
- Να αποφεύγετε τις απότομες επιταχύνσεις ή επιβραδύνσεις ενώ οδηγείτε το μηχάνημα πάνω σε ράμπα, καθώς αυτό μπορεί να προκαλέσει απώλεια ελέγχου ή ανατροπή.

1. Αν χρησιμοποιείτε τρέιλερ, συνδέστε το στο όχημα ρυμούλκησης και συνδέστε τις αλυσίδες ασφαλείας.
2. Κατά περίπτωση, μπορεί να απαιτηθεί να συνδέσετε τα φρένα του τρέιλερ.
3. Χαμηλώστε τη ράμπα/τις ράμπες.

4. Χαμηλώστε τους βραχίονες του φορτωτή.
5. Φορτώστε το μηχάνημα πάνω στο τρέιλερ με το βαρύ άκρο στο ψηλότερο σημείο της ράμπας και τα μεταφερόμενα φορτία χαμηλωμένα, όπως φαίνεται στο σχήμα.

- Αν το μηχάνημα διαθέτει **πλήρες** παρελκόμενο μεταφοράς φορτίου (π.χ. κάδο) ή παρελκόμενο που δεν μεταφέρει φορτίο (π.χ. εκσκαφέα χανδάκων), οδηγήστε το μηχάνημα προς τα εμπρός ώστε να ανεβεί τη ράμπα.
- Αν το μηχάνημα διαθέτει **κενό** παρελκόμενο μεταφοράς φορτίου ή δεν διαθέτει παρελκόμενο, ανεβάστε το μηχάνημα στη ράμπα με την όπισθεν.

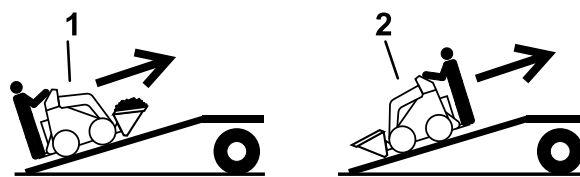

Σχήμα 18

g237904

1. Μηχάνημα με πλήρες παρελκόμενο μεταφοράς φορτίου ή παρελκόμενο που δεν μεταφέρει φορτίο—οδηγήστε το μηχάνημα προς τα εμπρός ώστε να ανεβεί τη ράμπα/τις ράμπες.
2. Μηχάνημα με κενό παρελκόμενο ή χωρίς παρελκόμενο—ανεβάστε το μηχάνημα στη ράμπα με την όπισθεν.

6. Κατεβάστε τους βραχίονες του φορτωτή εντελώς προς τα κάτω.
7. Βάλτε χειρόφρενο (αν διατίθεται), απενεργοποιήστε το μηχάνημα και αφαιρέστε το κλειδί.
8. Χρησιμοποιήστε τις μεταλλικές οπές πρόσδεσης του μηχανήματος για να προσδέσετε με ασφάλεια το μηχάνημα στο τρέιλερ ή το φορτηγό με ιμάντες, αλυσίδες, συρματόσχοινο ή σχοινιά. Ανατρέξτε στους τοπικούς κανονισμούς σχετικά με τις απαιτήσεις πρόσδεσης.

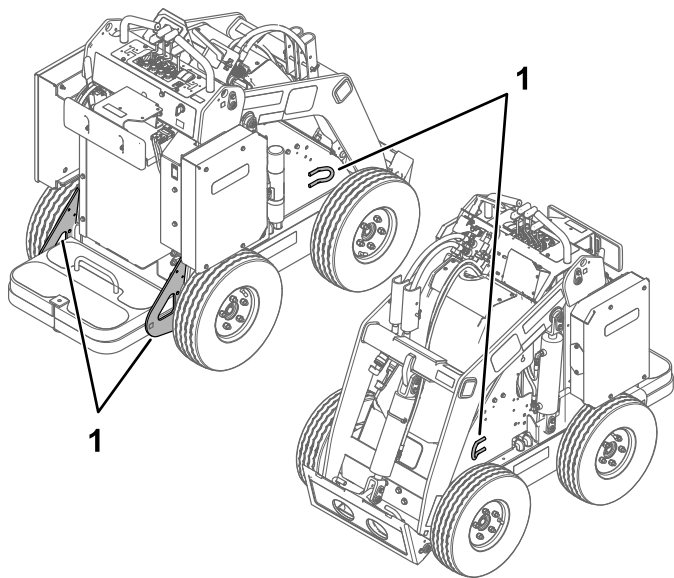

Σχήμα 19

g304319

1. Οπές πρόσδεσης

## Ανύψωση του μηχανήματος

Ανυψώστε το μηχάνημα χρησιμοποιώντας τα σημεία ανύψωσης (Σχήμα 19).

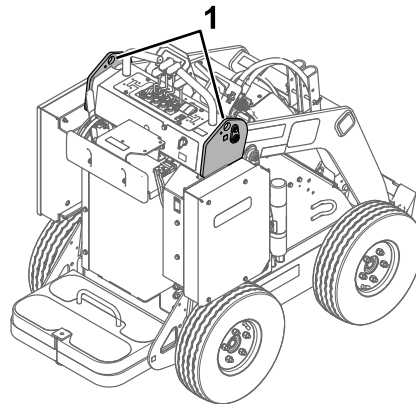

Σχήμα 21

g305397

## Εκφόρτωση του μηχανήματος

1. Χαμηλώστε τη ράμπα/τις ράμπες.
2. Ξεφορτώστε το μηχάνημα από το τρέιλερ με το βαρύ άκρο στο ψηλότερο σημείο της ράμπας και τα μεταφερόμενα φορτία χαμηλωμένα.
  - Αν το μηχάνημα διαθέτει **πλήρες** παρελκόμενο μεταφοράς φορτίου (π.χ. κάδο) ή παρελκόμενο που δεν μεταφέρει φορτίο (π.χ. εκσκαφέα χανδάκων), κατεβάστε το από τη ράμπα με την όπισθεν.
  - Αν το μηχάνημα διαθέτει **κενό** παρελκόμενο μεταφοράς φορτίου ή δεν διαθέτει παρελκόμενο, κατεβείτε τη ράμπα οδηγώντας το μηχάνημα προς τα εμπρός.

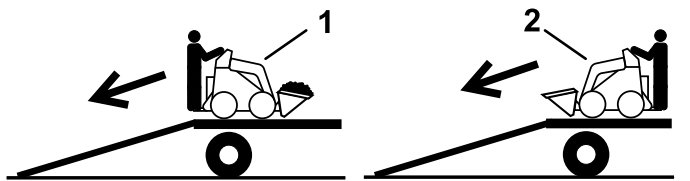

Σχήμα 20

g237905

1. Μηχάνημα με πλήρες παρελκόμενο μεταφοράς φορτίου ή παρελκόμενο που δεν μεταφέρει φορτίο—κατεβάστε το από τη ράμπα με την όπισθεν.
2. Μηχάνημα με κενό παρελκόμενο ή χωρίς παρελκόμενο—κατεβείτε τη ράμπα οδηγώντας το μηχάνημα προς τα εμπρός.

## Συντήρηση των μπαταριών

### ⚠ ΠΡΟΕΙΔΟΠΟΙΗΣΗ

Οι μπαταρίες έχουν υψηλή τάση, εξαιτίας της οποίας μπορεί να πάθετε έγκαυμα ή ηλεκτροπληξία.

- Μην επιχειρήσετε να ανοίξετε τις μπαταρίες.
- Απαιτείται ιδιαίτερη προσοχή κατά τον χειρισμό μπαταριών με ρωγμές στη θήκη.
- Χρησιμοποιείτε μόνο τον φορτιστή που έχει σχεδιαστεί ειδικά για αυτές τις μπαταρίες.

Οι μπαταρίες ιόντων λιθίου διατηρούν επαρκή φόρτιση ώστε να εκτελούν την εργασία για την οποία προορίζονται μετά τη διάρκεια της ζωής τους. Με την πάροδο του χρόνου, σταδιακά ελαττώνεται η συνολική εργασία την οποία οι μπαταρίες είναι σε θέση να ολοκληρώσουν με μία μόνο φόρτιση.

**Σημείωση:** Τα αποτελέσματά σας ενδέχεται να ποικίλλουν ανάλογα με την απαιτούμενη απόσταση μετακίνησης του μηχανήματος, τους κυματισμούς του εδάφους κατά τη διαδρομή, καθώς και άλλους παράγοντες που αναλύονται στην ενότητα αυτή.

Για να επιτύχετε τη μέγιστη διάρκεια ζωής και την καλύτερη δυνατή χρήση των μπαταριών σας, ακολουθήστε τις παρακάτω οδηγίες:

- Μην ανοίγετε την μπαταρία. Δεν υπάρχουν στο εσωτερικό της εξαρτήματα τα οποία μπορούν να επισκευαστούν από έναν απλό χρήστη. Αν ανοίξετε την μπαταρία, θα ακυρωθεί η εγγύησή σας. Οι μπαταρίες προστατεύονται από διατάξεις εντοπισμού παραποίησης.

- Αποθηκεύετε/σταθμεύετε το μηχάνημα σε καθαρό, ξηρό χώρο στάθμευσης ή αποθήκευσης, **μακριά από άμεσο ηλιακό φως και πηγές θερμότητας**. Μην το αποθηκεύετε σε θέση όπου η θερμοκρασία φτάνει σε τιμές κάτω από τους  $-30^{\circ}\text{C}$  ή πάνω από τους  $60^{\circ}\text{C}$ . **Οι θερμοκρασίες εκτός αυτών των ορίων θα προξενήσουν ζημιές στις μπαταρίες σας**. Οι υψηλές θερμοκρασίες κατά την αποθήκευση, ειδικά σε μεγάλα ποσοστά φόρτισης, μειώνουν τη διάρκεια ζωής των μπαταριών.

- Όταν αποθηκεύετε το μηχάνημα για περισσότερο από 10 ημέρες, βεβαιωθείτε ότι βρίσκεται σε δροσερό σημείο, μακριά από το άμεσο φως του ήλιου και με φόρτιση τουλάχιστον 50%.

- Αν χειρίζεστε το μηχάνημα σε υψηλές θερμοκρασίες ή σε άμεσο ηλιακό φως, μπορεί να προκληθεί υπερθέρμανση της μπαταρίας. Αν συμβεί αυτό, θα εμφανιστεί στο InfoCenter ειδοποίηση υψηλής θερμοκρασίας. Στην κατάσταση αυτή, το μηχάνημα επιβραδύνεται.

Οδηγήστε αμέσως το μηχάνημα σε δροσερό σημείο μακριά από το άμεσο ηλιακό φως, σβήστε τον κινητήρα και αφήστε τις μπαταρίες να κρυώσουν εντελώς πριν το θέσετε ξανά σε λειτουργία.

- Αν το μηχάνημά σας διαθέτει κιτ φώτων, σβήστε τα φώτα όταν δεν τα χρησιμοποιείτε.

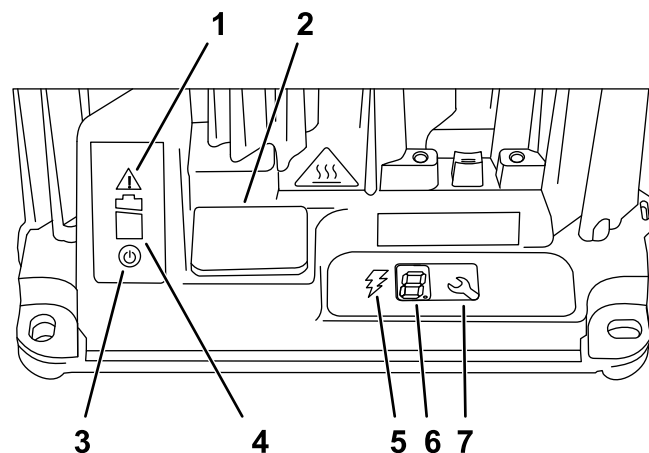

g251620

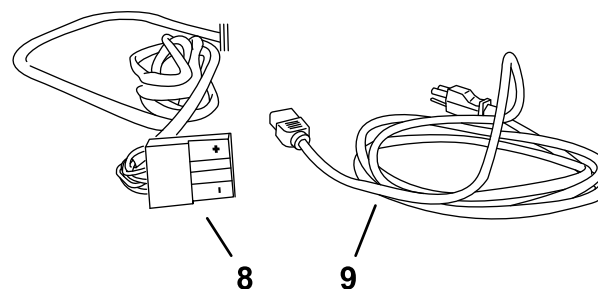

g251632

Σχήμα 22

- |  |                                 |
|--|---------------------------------|
| 1. Ενδεικτική λυχνία σφάλματος               | 6. Οθόνη LCD                    |
| 2. Κάλυμμα θύρας USB                         | 7. Κουμπί επιλογής              |
| 3. Ενδεικτική λυχνία εναλλασσόμενου ρεύματος | 8. Σύνδεσμος και καλώδιο εξόδου |
| 4. Ενδεικτική λυχνία φόρτισης μπαταρίας      | 9. Καλώδιο τροφοδοσίας          |
| 5. Ενδεικτική λυχνία εξόδου φορτιστή         |                                 |

## Μεταφορά των μπαταριών

Το Υπουργείο Μεταφορών των ΗΠΑ και οι διεθνείς αρχές μεταφορών προβλέπουν ότι η μεταφορά των μπαταριών ιόντων λιθίου πρέπει να γίνεται μόνο σε ειδική συσκευασία και μόνο από μεταφορείς πιστοποιημένους για αυτόν τον σκοπό. Στις ΗΠΑ επιτρέπεται η μεταφορά μπαταρίας η οποία είναι εγκατεστημένη σε μηχάνημα και θεωρείται εξοπλισμός τροφοδοτούμενος από μπαταρία, υπό ορισμένες προϋποθέσεις που θέτουν οι ρυθμιστικές αρχές. Για τους αναλυτικούς κανονισμούς σχετικά με τη μεταφορά των μπαταριών σας ή του μηχανήματος όταν είναι εξοπλισμένο με τις μπαταρίες, επικοινωνήστε με το Υπουργείο Μεταφορών των ΗΠΑ ή με τον κατάλληλο κρατικό φορέα της χώρας σας.

Για μεθόδους αποστολής ή διάθεσης των μπαταριών, επικοινωνήστε με έναν εξουσιοδοτημένο αντιπρόσωπο σέρβις.

## Χρήση του φορτιστή μπαταρίας

Για επισκόπηση των οθονών και καλωδίων του φορτιστή μπαταρίας, ανατρέξτε στο [Σχήμα 22](#).

## Σύνδεση σε πηγή τροφοδοσίας

Για μείωση του κινδύνου ηλεκτροπληξίας, ο φορτιστής διαθέτει γειωμένη πρίζα 3 ακροδεκτών (τύπου B). Αν η πρίζα δεν ταιριάζει στην υποδοχή του τοίχου, υπάρχουν και άλλοι τύποι γειωμένης πρίζας· επικοινωνήστε με έναν εξουσιοδοτημένο αντιπρόσωπο σέρβις.

Μην τροποποιείτε τον φορτιστή ή την πρίζα του καλωδίου τροφοδοσίας με κανένα τρόπο.

## ⚠ ΚΙΝΔΥΝΟΣ

Η επαφή με το νερό κατά τη διάρκεια φόρτισης του μηχανήματος μπορεί να προκαλέσει ηλεκτροπληξία, η οποία μπορεί να οδηγήσει σε τραυματισμό ή θάνατο.

Μη χειρίζεστε τον πρίζα ή τον φορτιστή με υγρά χέρια ή ενώ στέκεστε σε νερό.

**Σημαντικό:** Ελέγχετε περιοδικά το καλώδιο τροφοδοσίας για σπές ή ρωγμές της εξωτερικής μόνωσης. Αν το καλώδιο είναι φθαρμένο, μην το χρησιμοποιείτε. Μην περνάτε το καλώδιο μέσα από λιμνάζοντα ύδατα ή υγρό γρασίδι.

1. Το βύσμα φόρτισης του καλωδίου τροφοδοσίας πρέπει να εισάγεται στην αντίστοιχη υποδοχή τροφοδοσίας του φορτιστή.

## ⚠ ΠΡΟΕΙΔΟΠΟΙΗΣΗ

Ένα φθαρμένο καλώδιο φορτιστή μπορεί να προκαλέσει ηλεκτροπληξία ή πυρκαγιά.

Ελέγχετε σχολαστικά το καλώδιο τροφοδοσίας πριν χρησιμοποιήσετε τον φορτιστή. Αν το καλώδιο είναι φθαρμένο, μη χρησιμοποιείτε τον φορτιστή μέχρι να βρείτε ανταλλακτικό.

2. Εισαγάγετε το άκρο του καλωδίου τροφοδοσίας με το βύσμα σε κατάλληλη γειωμένη πρίζα τοίχου.

## Φόρτιση των μπαταριών

**Σημαντικό:** Φορτίζετε τις μπαταρίες μόνο σε θερμοκρασίες εντός των συνιστώμενων ορίων. Για τα όρια αυτά συμβουλευθείτε τον πίνακα που ακολουθεί:

### Συνιστώμενο εύρος θερμοκρασιών φόρτισης

Εύρος φόρτισης	0°C έως 45°C
Εύρος φόρτισης χαμηλών θερμοκρασιών (μειωμένη ένταση ρεύματος)	-5°C έως 0°C
Εύρος φόρτισης υψηλών θερμοκρασιών (μειωμένη ένταση ρεύματος)	45°C έως 60°C

Αν η θερμοκρασία είναι κάτω από -5°C, δεν είναι δυνατή η φόρτιση των μπαταριών. Αν η θερμοκρασία ανεβεί πάνω από -5°C, βγάλτε τον φορτιστή από την πρίζα και ξαναβάλτε τον, για να φορτιστούν οι μπαταρίες.

1. Σταθεμεύστε το μηχανήμα στην ειδική θέση φόρτισης.

2. Βάλτε χειρόφρενο.
3. Θέστε το μηχανήμα εκτός λειτουργίας και αφαιρέστε το κλειδί.
4. Βεβαιωθείτε ότι οι σύνδεσμοι είναι καθαροί χωρίς ρύπους και υπολείμματα.
5. Συνδέστε το καλώδιο τροφοδοσίας του φορτιστή σε πηγή ρεύματος· ανατρέξτε στην ενότητα [Σύνδεση σε πηγή τροφοδοσίας \(σελίδα 27\)](#).
6. Γλιστρήστε το κάλυμμα του φορτιστή προς τα επάνω και περιστρέψτε το ώστε να μη σας εμποδίζει ([Σχήμα 23](#)).

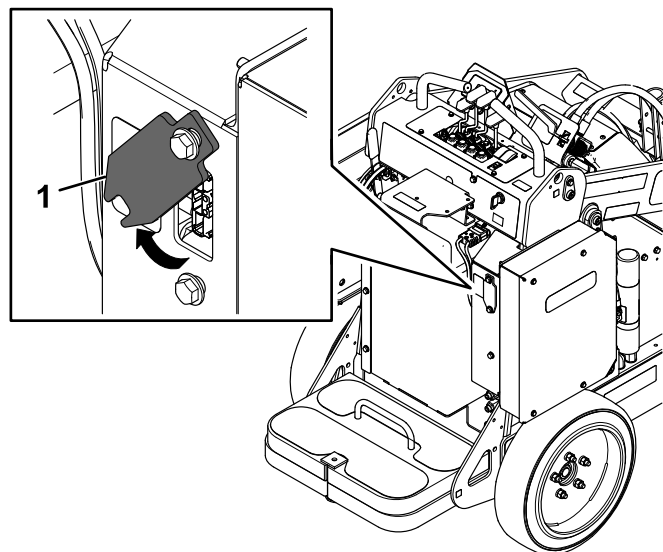

Σχήμα 23

g304908

1. Κάλυμμα φορτιστή

7. Συνδέστε τον σύνδεσμο εξόδου του φορτιστή στον σύνδεσμο φόρτισης του μηχανήματος.

πρόβλημα δεν λύνεται με καμία από αυτές τις λύσεις, επικοινωνήστε με εξουσιοδοτημένο αντιπρόσωπο.

## Ολοκλήρωση της διαδικασίας φόρτισης

Μόλις ολοκληρωθεί η φόρτιση, η ενδεικτική λυχνία φόρτισης μπαταρίας (Σχήμα 22) γίνεται πράσινη σταθερά και στο InfoCenter εμφανίζονται 10 πλήρεις μπάρες. Αποσυνδέστε τον σύνδεσμο του φορτιστή από τον σύνδεσμο του μηχανήματος.

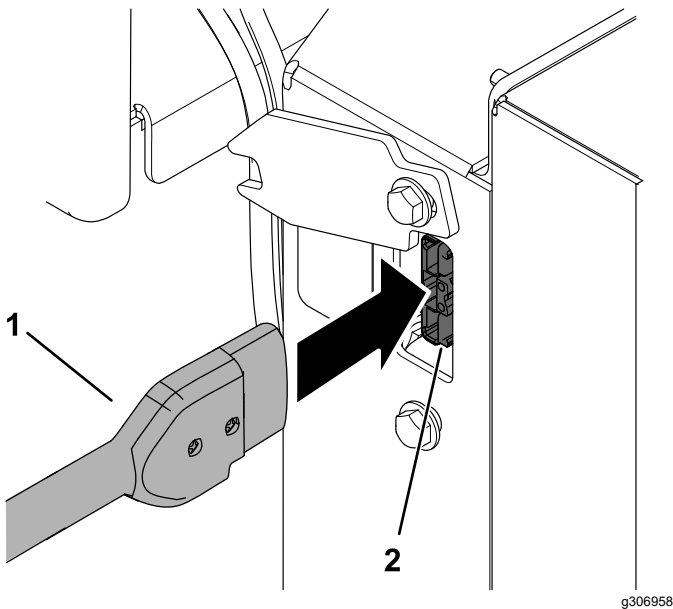

Σχήμα 24

1. Σύνδεσμος εξόδου φορτιστή
2. Σύνδεσμος φόρτισης μηχανήματος

8. Παρατηρήστε τον φορτιστή για να βεβαιωθείτε ότι οι μπαταρίες φορτίζουν.

**Σημείωση:** Η ενδεικτική λυχνία φόρτισης μπαταριών θα πρέπει να αναβοσβήνει και η ενδεικτική λυχνία εξόδου φορτιστή θα πρέπει να είναι αναμμένη.

Η ένταση ηλεκτρικού ρεύματος του μηχανήματος, μετρούμενη σε αμπέρ, αυξάνεται ενώ φορτίζουν οι μπαταρίες. Αν η ένταση παραμένει 0, οι μπαταρίες δεν φορτίζουν.

9. Αποσυνδέστε τον φορτιστή όταν το μηχάνημα φτάσει σε επαρκές επίπεδο· ανατρέξτε στην ενότητα [Ολοκλήρωση της διαδικασίας φόρτισης](#) (σελίδα 29).
10. Περιστρέψτε το κάλυμμα του φορτιστή ώστε να επανέλθει στη θέση του και γλιστρήστε το προς τα κάτω, πάνω από την κάτω βίδα (Σχήμα 23).

## Παρακολούθηση της διαδικασίας φόρτισης και αντιμετώπιση προβλημάτων

**Σημείωση:** Κατά τη διάρκεια της φόρτισης, εμφανίζονται μηνύματα στην οθόνη κατάστασης LCD. Τα περισσότερα είναι μηνύματα ρουτίνας.

Αν υπάρχει κάποια βλάβη, η ενδεικτική λυχνία σφάλματος θα αναβοσβήνει με πορτοκαλί χρώμα, ή θα έχει σταθερό ανοικτό κόκκινο χρώμα. Στο InfoCenter θα εμφανιστεί ένα μήνυμα 1 ψηφίο τη φορά, ξεκινώντας από το γράμμα E ή F (π.χ. E-0-1-1).

Για να διορθώσετε κάποιο σφάλμα, ανατρέξτε στην ενότητα [Επίλυση προβλημάτων](#) (σελίδα 43) Αν το

# Συντήρηση

**Σημείωση:** Καθορίστε την αριστερή και δεξιά πλευρά του μηχανήματος από την κανονική θέση λειτουργίας.

## Ασφάλεια συντήρησης

### ▲ ΠΡΟΣΟΧΗ

**Αν αφήσετε το κλειδί στη μίζα, μπορεί κάποιος να εκκινήσει το μηχάνημα ακούσια και να τραυματιστείτε εσείς ή διερχόμενοι.**

**Αφαιρέστε το κλειδί από τον διακόπτη της μίζας προτού εκτελέσετε οποιαδήποτε συντήρηση.**

- Σταθμεύστε το μηχάνημα σε επίπεδη επιφάνεια, αποσυμπλέξτε το βοηθητικό υδραυλικό σύστημα, κατεβάστε το παρελκόμενο, βάλτε χειρόφρενο, απενεργοποιήστε το μηχάνημα και αφαιρέστε το κλειδί. Περιμένετε να ακινητοποιηθούν όλα τα κινούμενα μέρη και αφήστε το μηχάνημα να κρυώσει πριν προβείτε σε ρύθμιση, καθαρισμό, αποθήκευση ή επισκευή του.
- Μην επιτρέπεται να γίνεται σέρβις του μηχανήματος από μη εκπαιδευμένα άτομα.
- Χρησιμοποιήστε τρίποδες στήριξης των εξαρτημάτων, όπου απαιτείται.
- Εκτονώνετε προσεκτικά την πίεση εξαρτημάτων με αποθηκευμένη ενέργεια· ανατρέξτε στην ενότητα [Εκτόνωση υδραυλικής πίεσης \(σελίδα 37\)](#)

- Αποσυνδέστε την μπαταρία πριν προβείτε σε οποιαδήποτε επισκευή· ανατρέξτε στην ενότητα [Αποσύνδεση από την κεντρική τροφοδοσία \(σελίδα 33\)](#)
- Κρατάτε τα χέρια και τα πόδια σας μακριά από κινούμενα μέρη. Αν είναι δυνατόν, μην κάνετε ρυθμίσεις του μηχανήματος με τον κινητήρα σε λειτουργία.
- Διατηρείτε όλα τα μέρη σε καλή κατάσταση λειτουργίας και όλα τα εξαρτήματα καλά στερεωμένα. Αντικαταστήστε τις φθαρμένες ή κατεστραμμένες ετικέτες.
- Μην πειράζετε τις διατάξεις ασφαλείας.
- Χρησιμοποιείτε μόνο παρελκόμενα εγκεκριμένα από την Toro. Τα παρελκόμενα μπορούν να μεταβάλουν την ευστάθεια και τα λειτουργικά χαρακτηριστικά του μηχανήματος. Η εγγύηση μπορεί να ακυρωθεί αν χρησιμοποιείτε το μηχάνημα με μη εγκεκριμένα παρελκόμενα.
- Χρησιμοποιείτε μόνο γνήσια ανταλλακτικά Toro.
- Αν για κάποια συντήρηση ή επισκευή πρέπει οι βραχίονες του φορτωτή να είναι ανυψωμένοι, ασφαλίστε τους στην ανυψωμένη θέση με τις υδραυλικές ασφάλειες κυλίνδρων.

## Συνιστώμενο χρονοδιάγραμμα συντήρησης

Περιοδικότητα εργασιών συντήρησης	Διαδικασία συντήρησης
Μετά τις πρώτες 8 ώρες	<ul style="list-style-type: none"><li>• Σφίξτε με την κατάλληλη ροπή τα παξιμάδια τροχών.</li><li>• Αντικαταστήστε το φίλτρο του υδραυλικού συστήματος.</li></ul>
Πριν από κάθε χρήση ή καθημερινά	<ul style="list-style-type: none"><li>• Γρασάρετε το μηχάνημα. (Γρασάρετε αμέσως μετά από κάθε πλύσιμο.)</li><li>• Ελέγξτε την αντιστατική λωρίδα και αντικαταστήστε την αν λείπει ή έχει φθαρεί.</li><li>• Ελέγξτε τα πέλματα των ελαστικών.</li><li>• Δοκιμάστε το χειρόφρενο.</li><li>• Αφαιρέστε τυχόν ξένα υλικά από το μηχάνημα.</li><li>• Ελέγξτε για τυχόν χαλάρωση των εξαρτημάτων σύνδεσης.</li></ul>
ΣΚάθε 25 ώρες	<ul style="list-style-type: none"><li>• Ελέγξτε τις υδραυλικές σωληνώσεις για διαρροές, χαλάρωση συνδέσεων, τσακίσματα, χαλαρωμένα στηρίγματα, φθορές από τη χρήση η τα καιρικά φαινόμενα και χημικές αλλοιώσεις.</li><li>• Ελέγξτε τη στάθμη του υδραυλικού υγρού.</li></ul>
Κάθε 100 ώρες	<ul style="list-style-type: none"><li>• Σφίξτε με την κατάλληλη ροπή τα παξιμάδια τροχών.</li></ul>
Κάθε 400 ώρες	<ul style="list-style-type: none"><li>• Αντικαταστήστε το φίλτρο του υδραυλικού συστήματος.</li></ul>
Κάθε 1500 ώρες ή ανά 2 χρόνια, ανάλογα με το τι θα συμβεί πρώτο	<ul style="list-style-type: none"><li>• Αντικαταστήστε όλους τους κινούμενους εύκαμπτους σωλήνες του υδραυλικού συστήματος.</li></ul>

Περιοδικότητα εργασιών συντήρησης	Διαδικασία συντήρησης
Κάθε χρόνο	• Αλλάξτε το υδραυλικό υγρό.
Κάθε χρόνο ή πριν από την αποθήκευση	• Επιδιορθώστε τη βαφή όπου υπάρχουν φθορές.

## Διαδικασίες πριν από τη συντήρηση

### Χρήση των ασφαλειών κυλίνδρων

#### ⚠ ΠΡΟΕΙΔΟΠΟΙΗΣΗ

Οι βραχίονες του φορτωτή μπορεί να χαμηλώσουν από την ανυψωμένη θέση, με κίνδυνο να συνθλίβουν όποιον βρίσκεται από κάτω.

Πριν εκτελέσετε συντήρηση για την οποία απαιτείται οι βραχίονες να είναι ανυψωμένοι, εγκαταστήστε την ασφάλεια/τις ασφάλειες κυλίνδρων.

### Εγκατάσταση των ασφαλειών κυλίνδρων

1. Αφαιρέστε το παρελκόμενο.
2. Ανυψώστε τους βραχίονες του φορτωτή στην υψηλότερη θέση.
3. Θέστε το μηχάνημα εκτός λειτουργίας και αφαιρέστε το κλειδί.
4. Τοποθετήστε μια ασφάλεια κυλίνδρου κάτω από κάθε έμβολο του κυλίνδρου ανύψωσης (Σχήμα 25).

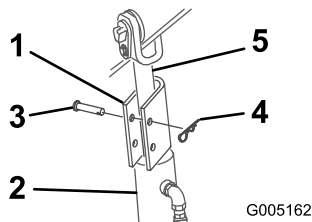

Σχήμα 25

- |                       |                              |
|-----------------------|------------------------------|
| 1. Ασφάλεια κυλίνδρου | 4. Πείρος ασφαλείας          |
| 2. Κύλινδρος ανύψωσης | 5. Έμβολο κυλίνδρου ανύψωσης |
| 3. Κοπίλια φουρκέτας  |                              |

5. Ασφαλίστε κάθε ασφάλεια κυλίνδρου με πείρο ασφαλείας και κοπίλια φουρκέτας (Σχήμα 25).

6. Χαμηλώστε αργά τους βραχίονες του φορτωτή μέχρις ότου οι ασφάλειες των κυλίνδρων να έρθουν σε επαφή με τους κυρίως κυλίνδρους και τα άκρα των εμβόλων.

### Αφαίρεση και αποθήκευση των ασφαλειών των κυλίνδρων

**Σημαντικό:** Αφαιρέστε τις ασφάλειες των κυλίνδρων από τα έμβολα και ασφαλίστε τις σταθερά στη θέση αποθήκευσης πριν από τη λειτουργία του μηχανήματος.

1. Θέστε το μηχάνημα σε λειτουργία.
2. Ανυψώστε τους βραχίονες του φορτωτή στην υψηλότερη θέση.
3. Θέστε το μηχάνημα εκτός λειτουργίας και αφαιρέστε το κλειδί.
4. Αφαιρέστε τον πείρο ασφαλείας και την κοπίλια φουρκέτας που ασφαλίζουν κάθε ασφάλεια κυλίνδρου.
5. Αφαιρέστε τις ασφάλειες κυλίνδρων.
6. Χαμηλώστε τους βραχίονες του φορτωτή.
7. Τοποθετήστε τις ασφάλειες κυλίνδρων πάνω από τους εύκαμπτους σωλήνες του υδραυλικού συστήματος και ασφαλίστε τις με τους πείρους ασφαλείας και τις κοπίλιες φουρκέτας (Σχήμα 26).

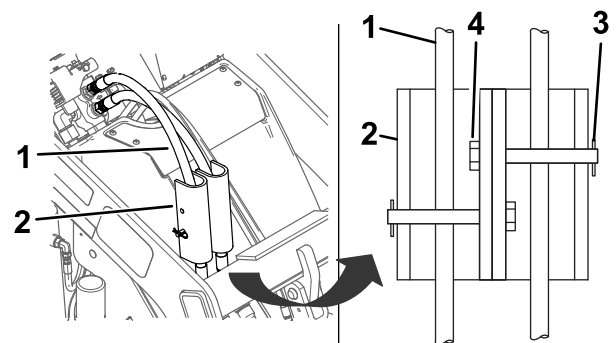

Σχήμα 26

- |  |                      |
|--|----------------------|
| 1. Εύκαμπτοι σωλήνες υδραυλικού συστήματος | 3. Κοπίλια φουρκέτας |
| 2. Ασφάλειες κυλίνδρων                     | 4. Πείρος ασφαλείας  |

# Πρόσβαση σε εσωτερικά εξαρτήματα

## ⚠ ΠΡΟΕΙΔΟΠΟΙΗΣΗ

Αν ανοίξετε ή αφαιρέσετε καλύμματα, καπτό ή φίλτρα ενώ το μηχάνημα είναι σε λειτουργία υπάρχει κίνδυνος να έρθετε σε επαφή με κινούμενα μέρη και να υποστείτε σοβαρό τραυματισμό.

Πριν ανοίξετε οποιοδήποτε εξάρτημα, καπτό ή φίλτρο, σβήστε τον κινητήρα, αφαιρέστε το κλειδί από τη μίζα και αφήστε το μηχάνημα να κρυώσει.

## ⚠ ΠΡΟΕΙΔΟΠΟΙΗΣΗ

Ο περιστρεφόμενος ανεμιστήρας μπορεί να προκαλέσει σωματικές βλάβες.

- Αν δεν έχουν τοποθετηθεί τα προστατευτικά καλύμματα, μην θέτετε το μηχάνημα σε λειτουργία.
- Κρατάτε τα δάχτυλα, τα χέρια και τα ρούχα σας μακριά από τον περιστρεφόμενο ανεμιστήρα.
- Θέστε το μηχάνημα εκτός λειτουργίας και αφαιρέστε το κλειδί προτού εκτελέσετε εργασίες συντήρησης.

## Αφαίρεση του καπτό

**Σημείωση:** Αν χρειάζεστε πρόσβαση στους κύριους συνδέσμους ισχύος ή στην ασφάλεια αλλά δεν είναι ασφαλής η ανύψωση των βραχιόνων του φορτωτή ώστε να μπορέσετε να αφαιρέσετε το καπτό, ανατρέξτε στην ενότητα [Αφαίρεση του μπροστινού καλύμματος](#) (σελίδα 32).

1. Σταθεμεύστε το μηχάνημα σε επίπεδη επιφάνεια.
2. Ανυψώστε τους βραχίονες του φορτωτή και τοποθετήστε τις ασφάλειες των κυλίνδρων.

**Σημείωση:** Αν δεν μπορείτε να ανυψώσετε τους βραχίονες του φορτωτή με χρήση της ισχύος του μηχανήματος, τραβήξτε τον μοχλό βραχιόνων φορτωτή προς τα πίσω και χρησιμοποιήστε ανυψωτικό για να ανυψώσετε τους βραχίονες του φορτωτή.

3. Σβήστε τον κινητήρα, αφαιρέστε το κλειδί και περιμένετε να ακινητοποιηθούν όλα τα κινούμενα μέρη.
4. Χαλαρώστε τα 4 παξιμάδια που ασφαλίζουν το καπτό.

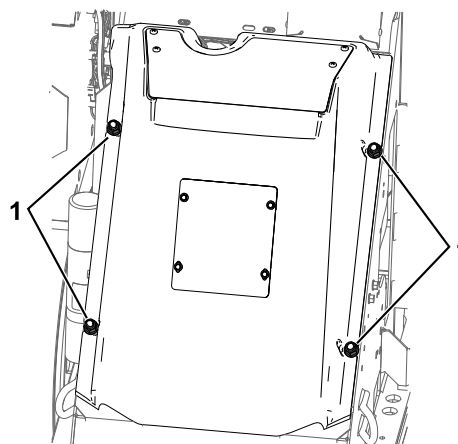

Σχήμα 27

g304438

1. Παξιμάδια

5. Σηκώστε το καπτό και αποσυνδέστε τον ανεμιστήρα.
6. Αφαιρέστε το καπτό του μηχανήματος.

## Αφαίρεση του μπροστινού καλύμματος

**Σημαντικό:** Για να αποκτήσετε πρόσβαση στους κύριους συνδέσμους ισχύος ή στην ασφάλεια, θα πρέπει να αφαιρέσετε το μπροστινό κάλυμμα μόνο όταν δεν μπορείτε να ανυψώσετε με ασφάλεια τους βραχίονες του φορτωτή για να αφαιρέσετε το καπτό.

1. Σταθεμεύστε το μηχάνημα σε επίπεδη επιφάνεια, κατεβάστε τους βραχίονες του φορτωτή και βάλτε χειρόφρενο.
2. Σβήστε τον κινητήρα, αφαιρέστε το κλειδί και περιμένετε να ακινητοποιηθούν όλα τα κινούμενα μέρη.
3. Βγάλτε τα 4 μπουλόνια που ασφαλίζουν το μπροστινό κάλυμμα, αφαιρέστε το κάλυμμα και αποσυνδέστε τον ανεμιστήρα.



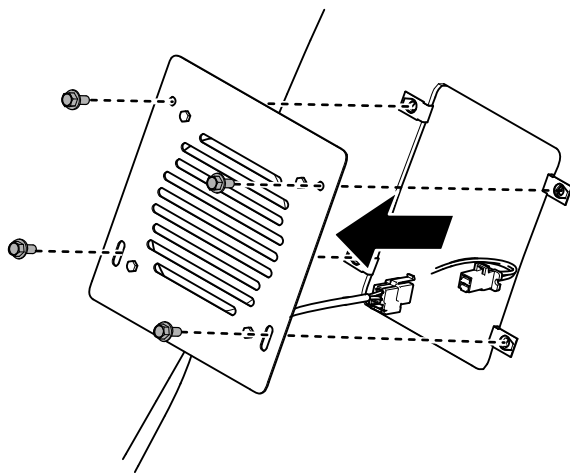

Σχήμα 28

g356986

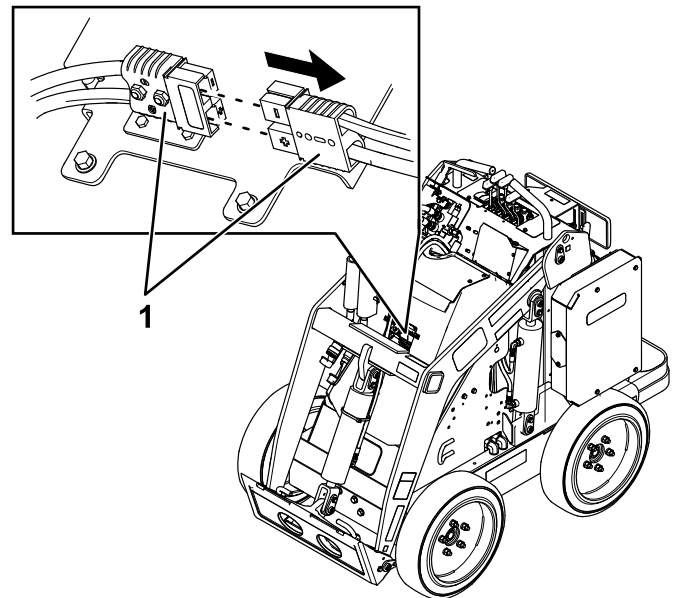

Σχήμα 29

g304040

1. Κύριοι σύνδεσμοι ισχύος

## Αποσύνδεση από την κεντρική τροφοδοσία

Πριν κάνετε σέρβις στο μηχάνημα, αποσυνδέστε το από την τροφοδοσία με διαχωρισμό των κύριων συνδέσμων ισχύος (Σχήμα 29).

### ⚠ ΠΡΟΣΟΧΗ

Αν δεν αποσυνδέσετε το μηχάνημα από την τροφοδοσία, είναι δυνατόν κάποιος να το θέσει τυχαία σε λειτουργία, με αποτέλεσμα σοβαρό τραυματισμό.

Αποσυνδέετε πάντοτε τους συνδέσμους πριν εκτελέσετε οποιαδήποτε εργασία στο μηχάνημα.

1. Σταθμεύστε το μηχάνημα σε επίπεδη επιφάνεια.
2. Ανυψώστε τους βραχίονες του φορτωτή και τοποθετήστε τις ασφάλειες των κυλίνδρων.
3. Θέστε το μηχάνημα εκτός λειτουργίας και αφαιρέστε το κλειδί.
4. Αφαιρέστε το καπό· ανατρέξτε στην ενότητα [Αφαίρεση του καπό \(σελίδα 32\)](#).
5. Διαχωρίστε τους 2 συνδέσμους ισχύος (Σχήμα 29).
6. Πραγματοποιήστε τις επιθυμητές επισκευές.
7. Επανασυνδέστε τους συνδέσμους μεταξύ τους πριν θέσετε το μηχάνημα σε λειτουργία.

# Λίπανση

## Γρασάρισμα του μηχανήματος

**Περιοδικότητα εργασιών σέρβις:** Πριν από κάθε χρήση ή καθημερινά (Γρασάρετε αμέσως μετά από κάθε πλύσιμο.)

**Τύπος γράσου:** Γράσο γενικής χρήσης

1. Σταθμεύστε το μηχάνημα σε επίπεδη επιφάνεια, κατεβάστε τους βραχίονες του φορτωτή και βάλτε χειρόφρενο.
2. Θέστε το μηχάνημα εκτός λειτουργίας και αφαιρέστε το κλειδί.
3. Καθαρίστε τα γρασαδοράκια με ένα πανί.
4. Συνδέστε ένα πιστόλι γρασαρίσματος σε κάθε γρασαδοράκι (Σχήμα 30 και Σχήμα 31).
5. Διοχετεύστε γράσο στα γρασαδοράκια μέχρι να αρχίσει να εκκρίει γράσο από τα ρουλεμάν (περίπου 3 πατήματα).
6. Σκουπίστε το επιπλέον γράσο, αν υπάρχει.

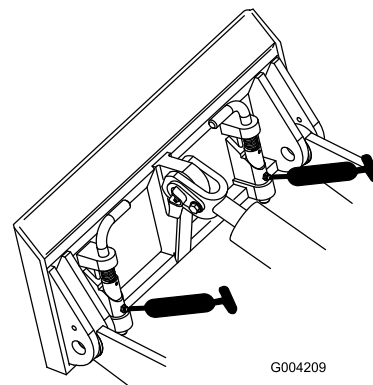

Σχήμα 31

g004209

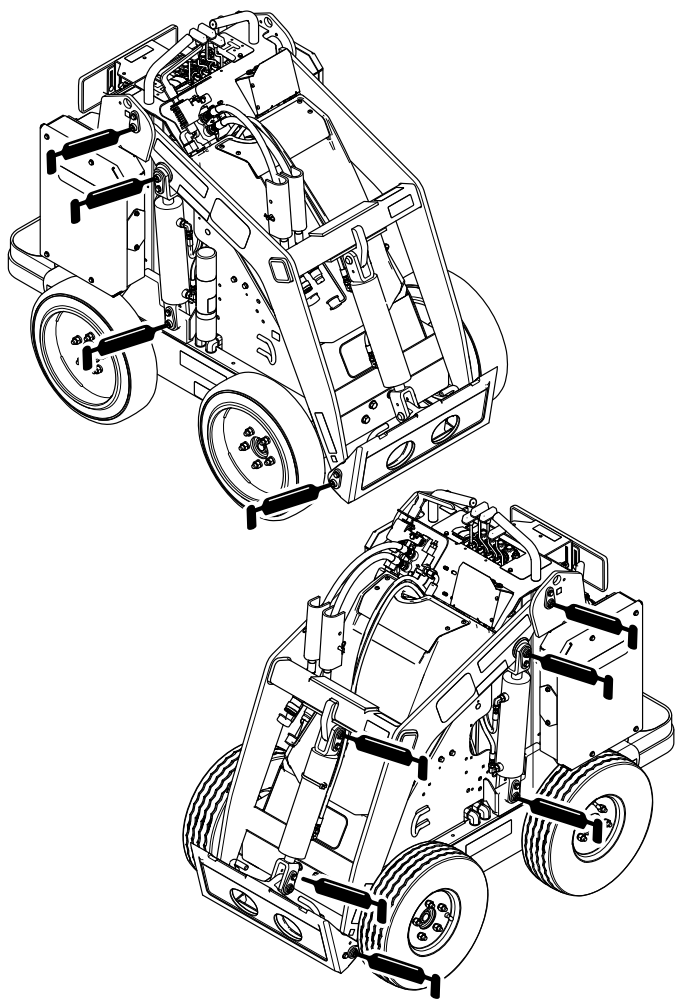

Σχήμα 30

g304444

# Συντήρηση ηλεκτρικού συστήματος

## Ασφάλεια ηλεκτρικού συστήματος

- Αποσυνδέστε τους κύριους συνδέσμους ισχύος πριν προβείτε σε οποιαδήποτε επισκευή του μηχανήματος.
- Φορτίζετε την μπαταρία σε ανοικτό χώρο με καλό εξαερισμό, μακριά από σπινθήρες και φλόγες. Βγάλτε τον φορτιστή από την πρίζα πριν συνδέσετε ή αποσυνδέσετε την μπαταρία. Φοράτε προστατευτικό ρουχισμό και χρησιμοποιείτε μονωμένα εργαλεία.

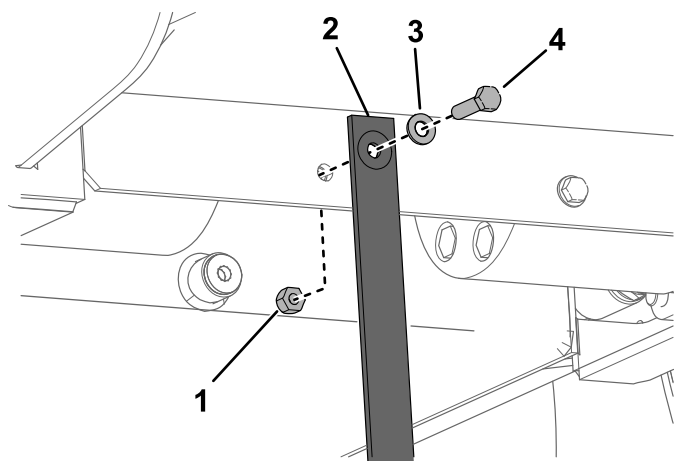

Σχήμα 32

- |                       |             |
|-----------------------|-------------|
| 1. Παξιμάδι           | 3. Ροδέλα   |
| 2. Αντιστατική λωρίδα | 4. Μπουλόνι |

## Αποσύνδεση ή σύνδεση του μηχανήματος στην τροφοδοσία

Οι κύριοι σύνδεσμοι ισχύος παρέχουν τροφοδοσία από τις μπαταρίες στο μηχάνημα. Για αποσύνδεση από την τροφοδοσία διαχωρίζετε τους συνδέσμους, ενώ για σύνδεση με την τροφοδοσία τους επανασυνδέετε μεταξύ τους. Ανατρέξτε στην ενότητα [Αποσύνδεση από την κεντρική τροφοδοσία \(σελίδα 33\)](#).

## Αντικατάσταση της αντιστατικής λωρίδας

**Περιοδικότητα εργασιών σέρβις:** Πριν από κάθε χρήση ή καθημερινά—Ελέγξτε την αντιστατική λωρίδα και αντικαταστήστε την αν λείπει ή έχει φθαρεί.

1. Σταθεμέυστε το μηχάνημα σε επίπεδη επιφάνεια, κατεβάστε τους βραχίονες του φορτωτή και βάλτε χειρόφρενο.
2. Θέστε το μηχάνημα εκτός λειτουργίας και αφαιρέστε το κλειδί.
3. Στη βάση της πλατφόρμας, αντικαταστήστε την αντιστατική λωρίδα όπως φαίνεται στο [Σχήμα 32](#).

## Σέρβις των μπαταριών

**Σημείωση:** Το μηχάνημα είναι εξοπλισμένο με 7 μπαταρίες ιόντων λιθίου.

Μην ανοίγετε τις μπαταρίες. Αν μια μπαταρία χρειάζεται σέρβις, επικοινωνήστε με τον εξουσιοδοτημένο αντιπρόσωπο.

Προβείτε σε διάθεση ή ανακύκλωση των μπαταριών ιόντων λιθίου σύμφωνα με τους τοπικούς και ομοσπονδιακούς κανονισμούς.

## Συντήρηση του φορτιστή μπαταρίας

**Σημαντικό:** Όλες οι ηλεκτρολογικές επισκευές θα πρέπει να γίνονται μόνο από εξουσιοδοτημένο αντιπρόσωπο.

Ο χειριστής μπορεί να εκτελέσει λίγες μόνο εργασίες συντήρησης χαμηλού επιπέδου, όπως προστασία του φορτιστή από φθορές και καιρικά φαινόμενα.

## Συντήρηση των καλωδίων φόρτισης μπαταρίας

- Καθαρίζετε τα καλώδια με ένα ελαφρώς νωπό πανί μετά από κάθε χρήση.
- Τυλίγετε τα καλώδια όταν δεν τα χρησιμοποιείτε.
- Ελέγχετε περιοδικά τα καλώδια για φθορές και, αν απαιτείται, αντικαταστήστε τα με εξαρτήματα εγκεκριμένα από την Toro.

## Καθαρισμός της θήκης φορτιστή μπαταριών

Καθαρίζετε τη θήκη με ένα ελαφρώς νωπό πανί μετά από κάθε χρήση.

## Σέρβις της ασφάλειας

1. Σταθμεύστε το μηχάνημα σε επίπεδη επιφάνεια.
2. Αнуψώστε τους βραχίονες του φορτωτή και τοποθετήστε τις ασφάλειες των κυλίνδρων.
3. Θέστε το μηχάνημα εκτός λειτουργίας και αφαιρέστε το κλειδί.
4. Αφαιρέστε το καπό· ανατρέξτε στην ενότητα [Αφαίρεση του καπό \(σελίδα 32\)](#).
5. Αποσυνδέστε το μηχάνημα από την κεντρική τροφοδοσία· ανατρέξτε στην ενότητα [Αποσύνδεση από την κεντρική τροφοδοσία \(σελίδα 33\)](#).
6. Εντοπίστε την ασφάλεια και αντικαταστήστε την ([Σχήμα 33](#)).

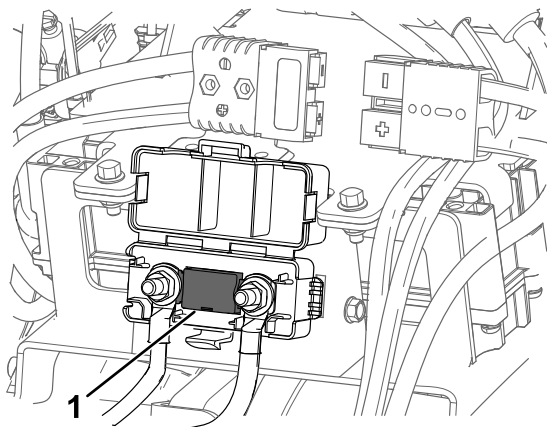

Σχήμα 33

g304512

## Συντήρηση συστήματος μετάδοσης κίνησης

### Έλεγχος πελμάτων ελαστικών

**Περιοδικότητα εργασιών σέρβις:** Πριν από κάθε χρήση ή καθημερινά

Ελέγξτε τα πέλματα των ελαστικών για φθορές. Αντικαταστήστε τα ελαστικά αν τα πέλματα είναι φθαρμένα και έχουν μικρό βάθος.

### Έλεγχος των παξιμαδιών τροχών

**Περιοδικότητα εργασιών σέρβις:** Μετά τις πρώτες 8 ώρες

Κάθε 100 ώρες

Ελέγξτε και σφίξτε τα παξιμάδια τροχών με ροπή 68 N·m.

7. Σφίξτε τα παξιμάδια με ροπή 12 έως 18 N·m.
8. Συνδέστε τους κύριους συνδέσμους ισχύος.
9. Τοποθετήστε το μπροστινό κάλυμμα.

# Συντήρηση φρένων

## Δοκιμή χειρόφρενου

Περιοδικότητα εργασιών σέρβις: Πριν από κάθε χρήση ή καθημερινά

1. Βάλτε χειρόφρενο· ανατρέξτε στην ενότητα [Χειρόφρενο \(σελίδα 11\)](#).
2. Θέστε το μηχανήμα σε λειτουργία.
3. Οδηγήστε αργά το μηχανήμα προς τα εμπρός ή προς τα πίσω.

**Σημείωση:** Το μηχανήμα ενδέχεται να κινηθεί λίγο ακόμα μέχρι να ασφαλίσει το χειρόφρενο στη θέση του.

4. Αν το μηχανήμα μετακινείται χωρίς το χειρόφρενο να ασφαλίζει στη θέση του, επικοινωνήστε με τον εξουσιοδοτημένο αντιπρόσωπό σας για σέρβις.

# Συντήρηση υδραυλικού συστήματος

## Ασφάλεια υδραυλικού συστήματος

- Σε περίπτωση διείσδυσης υγρού στο δέρμα αναζητήστε αμέσως τη βοήθεια ιατρού. Αν διαπεράσει υγρό το δέρμα, θα πρέπει να αφαιρεθεί χειρουργικά εντός λίγων ωρών από γιατρό.
- Προτού αναπτύξετε πίεση στο σύστημα, βεβαιωθείτε ότι οι υδραυλικές σωληνώσεις και οι εύκαμπτοι σωλήνες βρίσκονται σε καλή κατάσταση και ότι έχουν σφικτεί σωστά όλοι οι σύνδεσμοι του υδραυλικού συστήματος.
- Κρατάτε το σώμα και τα χέρια σας μακριά από μικρές τρύπες ή ακροφύσια από τα οποία εκτινάσσεται υδραυλικό υγρό με μεγάλη πίεση.
- Για να εντοπίσετε τυχόν διαρροές του υδραυλικού συστήματος χρησιμοποιείτε χαρτόνι ή χαρτί.
- Προτού εκτελέσετε οποιαδήποτε εργασία στο υδραυλικό σύστημα εκτονώνετε με ασφάλεια όλη την πίεση από αυτό.

## Εκτόνωση υδραυλικής πίεσης

Για να εκτονώσετε την υδραυλική πίεση ενώ το μηχανήμα λειτουργεί, απενεργοποιήστε το βοηθητικό υδραυλικό σύστημα και κατεβάστε εντελώς τους βραχίονες του φορτωτή.

Για να εκτονώσετε την υδραυλική πίεση όταν το μηχανήμα δεν λειτουργεί, μετακινήστε τον μοχλό του βοηθητικού υδραυλικού συστήματος μεταξύ των θέσεων εμπρόσθιας και οπίσθιας ροής για να εκτονώσετε την πίεση του βοηθητικού υδραυλικού συστήματος, μετακινήστε τον μοχλό κλίσης παρελκομένου προς τα εμπρός και προς τα πίσω και, στη συνέχεια, μετακινήστε τον μοχλό βραχιόνων φορτωτή προς τα εμπρός ώστε να χαμηλώσουν οι βραχίονες του φορτωτή ([Σχήμα 34](#)).

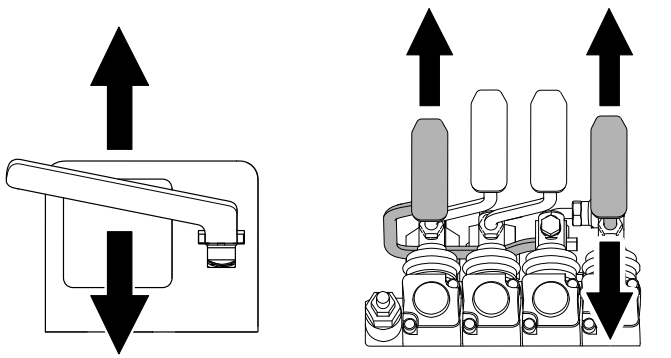

Σχήμα 34

g281214

**Σημείωση:** Πολλά υδραυλικά υγρά είναι σχεδόν άχρωμα, οπότε ο εντοπισμός διαρροών είναι δύσκολος. Διατίθεται πρόσθετο κόκκινου χρώματος για το υδραυλικό υγρό σε φιάλες των 20ml. Μία φιάλη αρκεί για 15 έως 22 L υδραυλικού υγρού. Παραγγείλετε το προϊόν με κωδικό 44-2500 στον εξουσιοδοτημένο αντιπρόσωπό σας.

## Έλεγχος της στάθμης του υδραυλικού υγρού

**Περιοδικότητα εργασιών σέρβις:** ΣΚάθε 25 ώρες

Ελέγξτε τη στάθμη του υδραυλικού υγρού πριν από την πρώτη εκκίνηση του μηχανήματος και μετά από κάθε 25 ώρες λειτουργίας.

Ανατρέξτε στην ενότητα [Προδιαγραφές υδραυλικού υγρού \(σελίδα 38\)](#).

**Σημαντικό:** Χρησιμοποιείτε πάντα το σωστό υδραυλικό υγρό. Τα υγρά που δεν πληρούν τις προδιαγραφές καταστρέφουν το υδραυλικό σύστημα.

1. Σταθεμεύστε το μηχάνημα σε επίπεδο έδαφος, αν υπάρχει παρελκόμενο αποσυνδέστε το, βάλτε χειρόφρενο, ανυψώστε τους βραχίονες του φορτωτή και τοποθετήστε τις ασφάλειες των κυλίνδρων.
2. Σβήστε τον κινητήρα, αφαιρέστε το κλειδί και αφήστε το μηχάνημα να κρυώσει.
3. Αφαιρέστε το καπό/μπροστινό κάλυμμα πρόσβασης.
4. Καθαρίστε την περιοχή γύρω από το στόμιο πλήρωσης της δεξαμενής υδραυλικού υγρού ([Σχήμα 35](#)).
5. Αφαιρέστε το πώμα του στομίου πλήρωσης και ελέγξτε τη στάθμη του υγρού με τον δείκτη στάθμης ([Σχήμα 35](#)).

Η στάθμη του υγρού θα πρέπει να είναι μεταξύ των δύο σημαδιών στον δείκτη στάθμης.

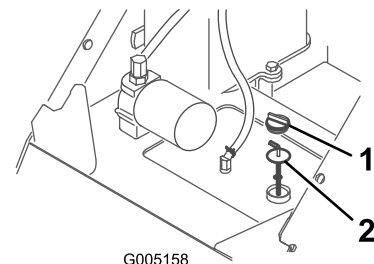

G005158

Σχήμα 35

g005158

1. Πώμα στομίου πλήρωσης
2. Δείκτης στάθμης

## Προδιαγραφές υδραυλικού υγρού

**Χωρητικότητα δεξαμενής υδραυλικού συστήματος:** 56 l (14,8 γαλόνια ΗΠΑ)

**Συνιστώμενο υδραυλικό υγρό:** Toro PX Extended Life Hydraulic Fluid

**Σημείωση:** Εάν χρησιμοποιείτε το συνιστώμενο ανταλλακτικό υγρό, απαιτείται λιγότερο συχνή αλλαγή υγρού και φίλτρου στο μηχάνημα.

**Εναλλακτικά υδραυλικά υγρά:** Εάν το Toro PX Extended Life Hydraulic Fluid δεν είναι διαθέσιμο, μπορείτε να χρησιμοποιήσετε άλλο συμβατικό υδραυλικό υγρό με βάση το πετρέλαιο, εφόσον οι προδιαγραφές του περιλαμβάνονται στο εύρος που παρατίθεται στη συνέχεια για όλες τις ιδιότητες του υλικού και πληροί όλα τα ισχύοντα πρότυπα του κλάδου. Μη χρησιμοποιείτε συνθετικό υγρό. Για να βρείτε το προϊόν που ανταποκρίνεται στις ανάγκες σας, συμβουλευτείτε τον αντιπρόσωπο από τον οποίο προμηθεύεστε τα λιπαντικά σας.

**Σημείωση:** Η Toro δεν αναλαμβάνει ευθύνη για ζημιές που προκαλούνται από χρήση ακατάλληλων υποκατάστατων, οπότε χρησιμοποιήστε μόνο προϊόντα αξιόπιστων κατασκευαστών οι οποίοι τεκμηριώνουν τις συστάσεις τους.

### Υδραυλικό υγρό με υψηλό δείκτη ιξώδους / χαμηλό σημείο ροής και αντιφθορικές ιδιότητες, ISO VG 46

Ιδιότητες υλικού:

Ιξώδες, ASTM D445 cSt στους 40°C 44 έως 48

Δείκτης ιξώδους ASTM D2270 140 ή υψηλότερος

Σημείο ροής, ASTM D97 -37°C έως -45°C

Προδιαγραφές κλάδου: Eaton Vickers 694 (I-286-S, M-2950-S/35VQ25 ή M-2952-S)

7. Τοποθετήστε το πώμα του στομίου πλήρωσης.
8. Τοποθετήστε το καπό/μπροστινό κάλυμμα πρόσβασης.
9. Αφαιρέστε και αποθηκεύστε τις ασφάλειες κυλίνδρων και κατεβάστε τους βραχίονες του φορτωτή.

## Αντικατάσταση του φίλτρου υδραυλικού συστήματος

**Περιοδικότητα εργασιών σέρβις:** Μετά τις πρώτες 8 ώρες

Κάθε 400 ώρες

**Σημαντικό:** Μη χρησιμοποιείτε φίλτρο λαδιού αυτοκινήτου ως υποκατάστατο, καθώς αυτό μπορεί να προκαλέσει μεγάλη ζημιά στο υδραυλικό σύστημα.

1. Σταθεμεύστε το μηχάνημα σε επίπεδο έδαφος, αν υπάρχει παρελκόμενο αποσυνδέστε το, βάλτε χειρόφρενο, ανυψώστε τους βραχίονες του φορτωτή και τοποθετήστε τις ασφάλειες των κυλίνδρων.
2. Θέστε το μηχάνημα εκτός λειτουργίας και αφαιρέστε το κλειδί.
3. Αφαιρέστε το καπό.
4. Τοποθετήστε ένα δοχείο συλλογής κάτω από το φίλτρο.
5. Αφαιρέστε το παλιό φίλτρο (Σχήμα 36) και σκουπίστε την επιφάνεια του προσαρμογέα φίλτρου για να καθαρίσει.

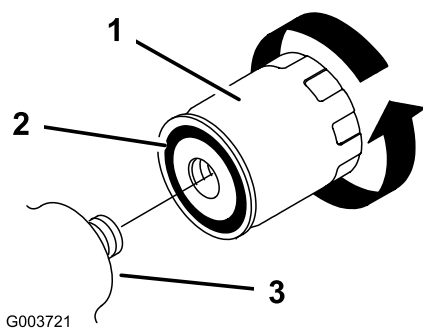

Σχήμα 36

1. Φίλτρο υδραυλικού συστήματος
2. Φλάντζα
3. Προσαρμογέας φίλτρου

6. Εφαρμόστε ένα λεπτό στρώμα υδραυλικού υγρού στην ελαστική φλάντζα του φίλτρου αντικατάστασης (Σχήμα 36).
7. Τοποθετήστε το ανταλλακτικό φίλτρο υδραυλικού συστήματος στον προσαρμογέα φίλτρου (Σχήμα 36). Σφίξτε το δεξιόστροφα μέχρι να έρθει σε

επαφή η ελαστική φλάντζα με τον προσαρμογέα φίλτρου και στη συνέχεια σφίξτε το φίλτρο περιστρέφοντάς το κατά μισή στροφή ακόμα.

8. Καθαρίστε τυχόν χυμένο υγρό.
9. Θέστε το μηχάνημα σε λειτουργία και αφήστε το να λειτουργήσει για 2 λεπτά περίπου, ώστε να βγει ο αέρας που υπάρχει στο σύστημα.
10. Θέστε το μηχάνημα εκτός λειτουργίας και ελέγξτε για τυχόν διαρροές.
11. Ελέγξτε τη στάθμη του υγρού στη δεξαμενή του υδραυλικού συστήματος· ανατρέξτε στην ενότητα [Έλεγχος της στάθμης του υδραυλικού υγρού \(σελίδα 38\)](#). Προσθέστε υγρό ώστε η στάθμη να φτάσει στο σημάδι του δείκτη στάθμης. Μη γεμίζετε υπερβολικά τη δεξαμενή.
12. Τοποθετήστε το καπό.
13. Αφαιρέστε και αποθηκεύστε τις ασφάλειες κυλίνδρων και κατεβάστε τους βραχίονες του φορτωτή.

## Αλλαγή του υδραυλικού υγρού

**Περιοδικότητα εργασιών σέρβις:** Κάθε χρόνο

1. Σταθεμεύστε το μηχάνημα σε επίπεδο έδαφος, αν υπάρχει παρελκόμενο αποσυνδέστε το, βάλτε χειρόφρενο, ανυψώστε τους βραχίονες του φορτωτή και τοποθετήστε τις ασφάλειες των κυλίνδρων.
2. Θέστε το μηχάνημα εκτός λειτουργίας και αφαιρέστε το κλειδί.
3. Αφαιρέστε το καπό.
4. Τοποθετήστε κάτω από το μηχάνημα ένα μεγάλο δοχείο συλλογής που να χωρά τουλάχιστον 61 l (16 γαλόνια ΗΠΑ).
5. Αφαιρέστε την τάπα αποστράγγισης από τον πυθμένα της δεξαμενής υδραυλικού υγρού και αφήστε το υγρό να στραγγίσει πλήρως (Σχήμα 37).

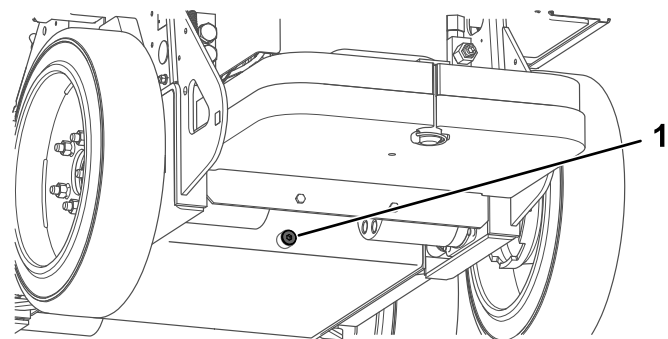

Σχήμα 37

1. Τάπα αποστράγγισης

6. Τοποθετήστε την τάπα αποστράγγισης.
7. Γεμίστε τη δεξαμενή υδραυλικού υγρού· ανατρέξτε στην ενότητα [Προδιαγραφές υδραυλικού υγρού \(σελίδα 38\)](#).

**Σημείωση:** Απορρίψτε το μεταχειρισμένο υγρό σε πιστοποιημένο κέντρο ανακύκλωσης.

8. Τοποθετήστε το καπό.
9. Αφαιρέστε και αποθηκεύστε τις ασφάλειες κυλίνδρων και κατεβάστε τους βραχίονες του φορτωτή.

## Καθαρισμός

### Αφαίρεση ξένων υλικών

**Περιοδικότητα εργασιών σέρβις:** Πριν από κάθε χρήση ή καθημερινά

#### **⚠ ΠΡΟΕΙΔΟΠΟΙΗΣΗ**

Η λανθασμένη χρήση πετρελαιμένου αέρα για τον καθαρισμό του μηχανήματος μπορεί να προκαλέσει σοβαρό τραυματισμό.

- Φοράτε κατάλληλα μέσα ατομικής προστασίας, όπως προστατευτικά γυαλιά, προστατευτικά ακοής και μάσκα σκόνης.
- Μη στρέψετε τον πετρελαιμένο αέρα προς οποιοδήποτε μέρος του σώματός σας ή οποιονδήποτε άλλον.
- Ανατρέξτε στις οδηγίες του κατασκευαστή του αεροσυμπιεστή σχετικά με τον χειρισμό και την ασφάλεια.

1. Σταθμεύστε το μηχάνημα σε επίπεδη επιφάνεια, κατεβάστε τους βραχίονες του φορτωτή και βάλτε χειρόφρενο.
2. Θέστε το μηχάνημα εκτός λειτουργίας και αφαιρέστε το κλειδί.
3. Καθαρίστε τυχόν ξένα υλικά από το μηχάνημα.

**Σημαντικό:** Είναι προτιμότερη η χρήση πετρελαιμένου αέρα παρά η πλύση. Αν χρησιμοποιήσετε νερό, κρατήστε το μακριά από ηλεκτρικά εξαρτήματα και υδραυλικές βαλβίδες.

Καθαρίστε τις ηλεκτρικές συνδέσεις με χρήση πετρελαιμένου αέρα· μην χρησιμοποιείτε καθαριστικό επαφών.

4. Αφαιρέστε και αποθηκεύστε τις ασφάλειες κυλίνδρων και κατεβάστε τους βραχίονες του φορτωτή.

### Πλύσιμο του μηχανήματος

Όταν πλένετε το μηχάνημα χρησιμοποιώντας νερό υπό πίεση, ακολουθήστε τα παρακάτω βήματα:

- Χρησιμοποιήστε κατάλληλα μέσα ατομικής προστασίας για την πλυστική συσκευή υπό πίεση.
- Βεβαιωθείτε ότι όλες οι προστατευτικές διατάξεις του μηχανήματος είναι στη θέση τους.
- Μην ψεκάζετε πάνω σε ηλεκτρονικά εξαρτήματα.
- Μην ψεκάζετε πάνω στα άκρα των ετικετών.
- Ψεκάζετε μόνο το εξωτερικό μέρος του μηχανήματος. Μην ψεκάζετε απευθείας στα ανοίγματα του μηχανήματος.



- Ψεκάζετε μόνο τα βρόμικα μέρη του μηχανήματος.
- Χρησιμοποιείτε ακροφύσιο ψεκασμού 40 μοιρών ή μεγαλύτερο. Τα ακροφύσια 40 μοιρών είναι συνήθως λευκά.
- Διατηρείτε το άκρο της πλυστικής συσκευής υπό πίεση τουλάχιστον 61 cm μακριά από την επιφάνεια πλύσης.
- Χρησιμοποιείτε μόνο πλυστικές συσκευές υπό πίεση με τιμές πίεσης κάτω από 137,89 bar και παροχή κάτω από 7,6 l ανά λεπτό.
- Αντικαταστήστε τις ετικέτες που έχουν φθαρεί ή ξεκολλήσει.
- Μετά το πλύσιμο, εφαρμόστε γράσο σε όλα τα σημεία γρασαρίσματος· ανατρέξτε στην ενότητα [Γρασαρίσμα του μηχανήματος \(σελίδα 34\)](#).

# Αποθήκευση

## Ασφάλεια αποθήκευσης

- Πριν αποθηκεύσετε το μηχάνημα θα πρέπει να σβήσετε τον κινητήρα, να αφαιρέσετε το κλειδί, να περιμένετε να ακινητοποιηθούν όλα τα κινούμενα μέρη και να αφήσετε το μηχάνημα να κρυώσει.
- Μην αποθηκεύετε το μηχάνημα κοντά σε φλόγες.

## Αποθήκευση του μηχανήματος

1. Σταθεμύστε το μηχάνημα σε επίπεδη επιφάνεια, κατεβάστε τους βραχίονες του φορτωτή και βάλτε χειρόφρενο.
2. Θέστε το μηχάνημα εκτός λειτουργίας και αφαιρέστε το κλειδί.
3. Αφαιρέστε βρομιές και λοιπές ακαθαρσίες από τα εξωτερικά μέρη ολόκληρου του μηχανήματος.

**Σημαντικό:** Πλύνετε το μηχάνημα χρησιμοποιώντας ήπιο απορρυπαντικό και νερό. Αποφύγετε την υπερβολική χρήση νερού, ειδικά κοντά στον πίνακα ελέγχου, τις υδραυλικές αντλίες και τους κινητήρες.

4. Εφαρμόστε γράσο στο μηχάνημα· ανατρέξτε στην ενότητα [Γρασαρίσμα του μηχανήματος \(σελίδα 34\)](#).
5. Σφίξτε με την κατάλληλη ροπή τα παξιμάδια τροχών· ανατρέξτε στην ενότητα [Έλεγχος των παξιμαδιών τροχών \(σελίδα 36\)](#).
6. Ελέγξτε τη στάθμη του υδραυλικού υγρού· ανατρέξτε στην ενότητα [Έλεγχος της στάθμης του υδραυλικού υγρού \(σελίδα 38\)](#).
7. Ελέγξτε και σφίξτε όλα τα εξαρτήματα σύνδεσης. Επισκευάστε ή αντικαταστήστε τα εξαρτήματα που έχουν φθαρεί, καταστραφεί ή χαθεί.
8. Βάψτε όλες τις επιφάνειες που έχουν γρατσουινές ή εκτεθειμένο γυμνό μέταλλο χρησιμοποιώντας βαφή που θα προμηθευτείτε από τον εξουσιοδοτημένο αντιπρόσωπό σας.
9. Αποθηκεύστε το μηχάνημα σε καθαρό και ξηρό χώρο στάθμευσης ή αποθήκευσης. Αφαιρέστε το κλειδί από τη μίζα και φυλάξτε το σε σημείο που θα θυμάστε εύκολα.
10. Εάν πρόκειται να αποθηκεύσετε το μηχάνημα για μεγάλο διάστημα, τηρήστε τις απαιτήσεις αποθήκευσης μπαταρίας· ανατρέξτε στην ενότητα [Απαιτήσεις αποθήκευσης μπαταρίας \(σελίδα 42\)](#).
11. Σκεπάστε το μηχάνημα ώστε να είναι προστατευμένο και να διατηρείται καθαρό.

# Απαιτήσεις αποθήκευσης μπαταρίας

**Σημείωση:** Δεν χρειάζεται να αφαιρέσετε την μπαταρία από το μηχάνημα για να το αποθηκεύσετε.

Σχετικά με τις θερμοκρασιακές απαιτήσεις για την αποθήκευση, συμβουλευθείτε τον πίνακα που ακολουθεί:

## Θερμοκρασιακές απαιτήσεις για την αποθήκευση

Συνθήκες αποθήκευσης	Θερμοκρασιακές απαιτήσεις
Κανονικές συνθήκες αποθήκευσης	-20°C έως 45°C
Συνθήκες ακραίας ζέστης — για 1 μήνα ή λιγότερο	45°C έως 60°C
Συνθήκες ακραίου ψύχους — για 3 μήνες ή λιγότερο	-30°C έως -20°C

**Σημαντικό:** Οι θερμοκρασίες εκτός αυτών των ορίων θα προξενήσουν ζημιές στις μπαταρίες σας.

Η θερμοκρασία στην οποία αποθηκεύονται οι μπαταρίες επηρεάζει τη διάρκεια ζωής τους. Η αποθήκευση σε ακραίες θερμοκρασίες για μεγάλα χρονικά διαστήματα μειώνει τη διάρκεια ζωής της μπαταρίας. Αποθηκεύστε το μηχάνημα στις κανονικές συνθήκες αποθήκευσης που παρατίθενται στον παραπάνω πίνακα.

- Προτού αποθηκεύσετε το μηχάνημα, φορτίστε ή αποφορτίστε τις μπαταρίες μεταξύ 40% και 60% (50,7V έως 52,1V).

**Σημείωση:** Η φόρτιση στο 50% είναι ιδανική για να εξασφαλίζεται η μέγιστη διάρκεια ζωής της μπαταρίας. Όταν οι μπαταρίες φορτίζονται στο 100% πριν από την αποθήκευση, η διάρκεια ζωής τους μικραίνει.

Εάν το μηχάνημα πρόκειται να αποθηκευτεί για μεγαλύτερο χρονικό διάστημα, φορτίστε τις μπαταρίες γύρω στο 60%.

- Για όσο διάστημα το μηχάνημα παραμένει αποθηκευμένο, ελέγχετε κάθε 6 μήνες τη στάθμη φόρτισης των μπαταριών για να είστε σίγουροι ότι βρίσκεται μεταξύ 40% και 60%. Εάν η φόρτιση βρίσκεται κάτω από 40%, φορτίστε τις μπαταρίες μεταξύ 40% και 60%.
- Αφού φορτίσετε τις μπαταρίες, αποσυνδέστε τον φορτιστή μπαταρίας από το ρεύμα.
- Εάν αφήσετε τον φορτιστή συνδεδεμένο στο μηχάνημα, θα απενεργοποιηθεί όταν οι μπαταρίες φορτιστούν πλήρως, και για να ενεργοποιηθεί ξανά θα πρέπει να τον αποσυνδέσετε και να τον επανασυνδέσετε.

# Επίλυση προβλημάτων

## Αντιμετώπιση προβλημάτων μηχανήματος

Πρόβλημα	Πιθανή αιτία	Διορθωτική ενέργεια
Δεν είναι δυνατή η οδήγηση του μηχανήματος.	<ol style="list-style-type: none"><li>1. Το χειρόφρενο είναι δεμένο.</li><li>2. Η στάθμη υδραυλικού υγρού είναι χαμηλή.</li><li>3. Το υδραυλικό σύστημα έχει πάθει ζημιά.</li></ol>	<ol style="list-style-type: none"><li>1. Λύστε το χειρόφρενο.</li><li>2. Προσθέστε υδραυλικό υγρό στη δεξαμενή.</li><li>3. Επικοινωνήστε με έναν εξουσιοδοτημένο αντιπρόσωπο σέρβις.</li></ol>
Σε κατάσταση ηρεμίας, οι βραχίονες του φορτωτή χαμηλώνουν περισσότερο από 7,6 cm την ώρα (τιμές κάτω από 7,6 cm την ώρα είναι φυσιολογικές για το μηχάνημα).	<ol style="list-style-type: none"><li>1. Διαρροή από τον κύλινδρο της βαλβίδας.</li></ol>	<ol style="list-style-type: none"><li>1. Επικοινωνήστε με έναν εξουσιοδοτημένο αντιπρόσωπο σέρβις.</li></ol>
Σε κατάσταση ηρεμίας, οι βραχίονες του φορτωτή χαμηλώνουν γρήγορα κατά 5 cm και στη συνέχεια σταματούν.	<ol style="list-style-type: none"><li>1. Διαρροή από τις τσιμούχες των κυλίνδρων.</li></ol>	<ol style="list-style-type: none"><li>1. Αντικαταστήστε τις τσιμούχες.</li></ol>
Δεν είναι δυνατή η φόρτιση του μηχανήματος.	<ol style="list-style-type: none"><li>1. Η θερμοκρασία είναι πάνω από 60°C ή κάτω από -5°C.</li></ol>	<ol style="list-style-type: none"><li>1. Η φόρτιση του μηχανήματος πρέπει να γίνεται μεταξύ -5°C και 60°C.</li></ol>
Το μηχάνημα δεν παίρνει αμέσως εμπρός μετά το σβήσιμο του κινητήρα.	<ol style="list-style-type: none"><li>1. Το μηχάνημα δεν αδρανοποιήθηκε εντελώς.</li></ol>	<ol style="list-style-type: none"><li>1. Προτού θέσετε πάλι το μηχάνημα σε λειτουργία, αφήστε το να αδρανοποιηθεί εντελώς.</li></ol>
Το μηχάνημα δεν τίθεται ξανά σε λειτουργία μετά από παραμονή στο ρελαντί.	<ol style="list-style-type: none"><li>1. Το μηχάνημα βρίσκεται σε λειτουργία εξοικονόμησης ενέργειας (Power Save).</li></ol>	<ol style="list-style-type: none"><li>1. Μετακινήστε γρήγορα έναν μοχλό πορείας δύο φορές ή θέστε το μηχάνημα εκτός λειτουργίας και, στη συνέχεια, θέστε το πάλι σε λειτουργία.</li></ol>

## Κωδικοί σφάλματος του φορτιστή μπαταριών

Πρόβλημα	Πιθανή αιτία	Διορθωτική ενέργεια
Κωδικός E-0-0-1 ή E-0-4-7	<ol style="list-style-type: none"><li>1. Υψηλή τάση μπαταρίας</li></ol>	<ol style="list-style-type: none"><li>1. Βεβαιωθείτε ότι η τάση της μπαταρίας είναι σωστή και το καλώδιο είναι καλά συνδεδεμένο· βεβαιωθείτε ότι η μπαταρία είναι σε καλή κατάσταση.</li></ol>
Κωδικός E-0-0-4	<ol style="list-style-type: none"><li>1. Ανιχνεύθηκε βλάβη μπαταρίας ή συστήματος διαχείρισης μπαταρίας (BMS)</li></ol>	<ol style="list-style-type: none"><li>1. Επικοινωνήστε με έναν εξουσιοδοτημένο αντιπρόσωπο σέρβις.</li></ol>
Κωδικός E-0-0-7	<ol style="list-style-type: none"><li>1. Υπέρβαση ορίου αμπερικών μπαταρίας</li></ol>	<ol style="list-style-type: none"><li>1. Πιθανές αιτίες: κακή κατάσταση υγείας της μπαταρίας, πλήρως εκφορτισμένη μπαταρία, λάθος σύνδεση της μπαταρίας ή/και υψηλά παρασιτικά φορτία μπαταρίας κατά τη φόρτιση. Πιθανές λύσεις: Αντικαταστήστε τις μπαταρίες. Αποσυνδέστε τα παρασιτικά φορτία. Το σφάλμα αυτό θα διαγραφεί μόλις πραγματοποιήσετε επαναφορά του φορτιστή με κύκλο συνεχούς ρεύματος.</li></ol>
Κωδικός E-0-1-2	<ol style="list-style-type: none"><li>1. Σφάλμα αντιστροφής πολικότητας</li></ol>	<ol style="list-style-type: none"><li>1. Λανθασμένη σύνδεση της μπαταρίας στον φορτιστή. Βεβαιωθείτε ότι οι συνδέσεις της μπαταρίας είναι ασφαλείς.</li></ol>

Πρόβλημα	Πιθανή αιτία	Διορθωτική ενέργεια
Κωδικός E-0-2-3	1. Σφάλμα υψηλής τάσης AC (>270 VAC)	1. Συνδέστε τον φορτιστή σε πηγή εναλλασσόμενου ρεύματος η οποία παρέχει σταθερό εναλλασσόμενο ρεύμα μεταξύ 85-270 VAC / 45-65 Hz.
Κωδικός E-0-2-4	1. Αστοχία αρχικοποίησης φορτιστή	1. Δεν έγινε σωστή ενεργοποίηση του φορτιστή. Αποσυνδέστε την είσοδο AC και τη σύνδεση της μπαταρίας για 30 δευτερόλεπτα πριν επιχειρήσετε ξανά.
Κωδικός E-0-2-5	1. Σφάλμα ταλάντωσης χαμηλής τάσης AC	1. Η πηγή εναλλασσόμενου ρεύματος είναι ασταθής. Μπορεί να οφείλεται στη χρήση γεννήτριας χαμηλότερης δυναμικότητας ή καλωδίων εισόδου εξαιρετικά χαμηλότερης δυναμικότητας από ό,τι απαιτείται. Συνδέστε τον φορτιστή σε πηγή εναλλασσόμενου ρεύματος η οποία παρέχει σταθερό εναλλασσόμενο ρεύμα μεταξύ 85-270 VAC / 45-65 Hz.
Κωδικός E-0-3-7	1. Αστοχία επαναπρογραμματισμού	1. Αστοχία αναβάθμισης λογισμικού ή αστοχία λειτουργίας σεναρίου. Βεβαιωθείτε ότι το νέο λογισμικό είναι σωστό.
Κωδικός E-0-2-9, E-0-3-0, E-0-3-2, E-0-4-6 ή E-0-6-0	1. Σφάλμα επικοινωνίας με την μπαταρία	1. Βεβαιωθείτε ότι η σύνδεση των καλωδίων σήματος με την μπαταρία είναι ασφαλής.

## Κωδικοί βλαβών του φορτιστή μπαταριών

Πρόβλημα	Πιθανή αιτία	Διορθωτική ενέργεια
F-0-0-1, F-0-0-2, F-0-0-3, F-0-0-4, F-0-0-5, F-0-0-6, ή F-0-0-7	1. Εσωτερική βλάβη φορτιστή	1. Αποσυνδέστε την παροχή AC και τη σύνδεση της μπαταρίας για 30 δευτερόλεπτα τουλάχιστον και επιχειρήστε ξανά. Σε περίπτωση νέας αστοχίας, επικοινωνήστε με έναν εξουσιοδοτημένο αντιπρόσωπο σέρβις.

# Σημειώσεις:

# Σημειώσεις:

## Δήλωση ιδιωτικού απορρήτου για τον Ευρωπαϊκό Οικονομικό Χώρο (EOX) και το Ηνωμένο Βασίλειο

### Χρήση των προσωπικών πληροφοριών σας από την Toro

Η The Toro Company («Toro») σέβεται την ιδιωτικότητά σας. Όταν αγοράζετε τα προϊόντα μας, ενδέχεται να συλλέξουμε ορισμένες πληροφορίες για εσάς, είτε άμεσα από εσάς είτε μέσω των κατά τόπους εταιρειών ή εμπορικών αντιπροσώπων της Toro. Στην Toro χρησιμοποιούμε αυτές τις πληροφορίες για να εκπληρώσουμε συμβατικές υποχρεώσεις, όπως για να καταχωρίσουμε την εγγύησή σας, να διεκπεραιώσουμε τυχόν αξίωση που θα εγείρετε βάσει της εγγύησης ή να επικοινωνήσουμε μαζί σας σε περίπτωση ανάκλησης προϊόντος, καθώς και για θεμιτούς επιχειρηματικούς σκοπούς, όπως για να μετρήσουμε την ικανοποίηση των πελατών μας, να βελτιώσουμε τα προϊόντα μας ή να σας παράσχουμε πληροφορίες για προϊόντα που μπορεί να σας ενδιαφέρουν. Ενδέχεται να κοινοποιήσουμε τις πληροφορίες σας σε θυγατρικές ή συνδεδεμένες εταιρείες μας, εμπορικούς αντιπροσώπους ή άλλους επιχειρηματικούς εταίρους μας σε σχέση με τις δραστηριότητες αυτές. Ενδέχεται επίσης να γνωστοποιήσουμε προσωπικές πληροφορίες σας αν αυτό απαιτείται διά νόμου ή σε σχέση με την αγοραπωλησία ή συγχώνευση μιας επιχείρησης. Δεν πρόκειται σε καμία περίπτωση να πωλήσουμε προσωπικές πληροφορίες σας σε άλλη εταιρεία για σκοπούς μάρκετινγκ.

### Διατήρηση των προσωπικών πληροφοριών σας

Η Toro θα τηρεί τις προσωπικές πληροφορίες σας για όσο διάστημα χρειάζεται για τους παραπάνω σκοπούς και σύμφωνα με τις απαιτήσεις του νόμου. Για περισσότερες πληροφορίες σχετικά με τις προβλεπόμενες περιόδους διατήρησης επικοινωνήστε μαζί μας στη διεύθυνση [legal@toro.com](mailto:legal@toro.com).

### Η δέσμευση της Toro όσον αφορά την ασφάλεια

Οι προσωπικές πληροφορίες σας ενδέχεται να υποβληθούν σε επεξεργασία στις ΗΠΑ ή σε άλλες χώρες που έχουν λιγότερο αυστηρή νομοθεσία όσον αφορά την προστασία των δεδομένων σε σχέση με την χώρα διαμονής σας. Όποτε διαβιβάζουμε πληροφορίες σας εκτός της χώρας διαμονής σας, θα λαμβάνουμε όλα τα μέτρα που προβλέπει ο νόμος για να διασφαλίζουμε την ύπαρξη κατάλληλων εγγυήσεων που θα εξασφαλίζουν την προστασία των δεδομένων τους και την ασφαλή διαχείρισή τους.

### Πρόσβαση και διόρθωση

Ενδέχεται να έχετε το δικαίωμα να διορθώσετε ή να εξετάσετε τα δεδομένα προσωπικού χαρακτήρα σας, ή να αντιταχθείτε ή να περιορίσετε την επεξεργασία των δεδομένων σας. Προς τούτο, επικοινωνήστε μαζί μας μέσω μηνύματος ηλεκτρονικού ταχυδρομείου στη διεύθυνση [legal@toro.com](mailto:legal@toro.com). Αν έχετε προβληματισμούς σχετικά με τον τρόπο με τον οποίο η Toro χειρίζεται τις πληροφορίες σας, σας προτρέπουμε να τους θέσετε απευθείας σε εμάς. Επισημαίνεται ότι οι κάτοικοι Ευρώπης έχουν το δικαίωμα να υποβάλλουν καταγγελία στην οικεία αρχή προστασίας δεδομένων.

# Πληροφορίες σχετικά με τις προειδοποιήσεις βάσει του νόμου της Πολιτείας της Καλιφόρνιας για την ασφάλεια του πόσιμου νερού και τις τοξικές ουσίες (Proposition 65 ή Prop 65)

## Τι είναι αυτές οι προειδοποιήσεις;

Διάφορα προϊόντα που διατίθενται προς πώληση ενδέχεται να φέρουν προειδοποιητική ετικέτα όπως η παρακάτω:



**ΠΡΟΕΙΔΟΠΟΙΗΣΗ: Καρκίνος και βλάβες του αναπαραγωγικού συστήματος**  
– [www.p65Warnings.ca.gov](http://www.p65Warnings.ca.gov).

## Τι είναι ο νόμος Prop 65;

Ο νόμος Prop 65 εφαρμόζεται σε οποιαδήποτε εταιρεία δραστηριοποιείται στην Καλιφόρνια, πωλεί προϊόντα στην Καλιφόρνια, ή κατασκευάζει προϊόντα τα οποία μπορεί να πωληθούν ή να μεταφερθούν στην Καλιφόρνια. Προβλέπει ότι ο Κυβερνήτης της Καλιφόρνιας οφείλει να τηρεί και να δημοσιεύει κατάλογο χημικών ουσιών οι οποίες είναι γνωστό ότι προκαλούν καρκίνο, γενετικές ανωμαλίες ή άλλες βλάβες του αναπαραγωγικού συστήματος. Ο κατάλογος, ο οποίος ενημερώνεται ετησίως, περιλαμβάνει εκατοντάδες χημικές ουσίες οι οποίες απαντώνται σε πολλά αντικείμενα καθημερινής χρήσης. Σκοπός του Prop 65 είναι να ενημερώνει το κοινό σχετικά με την έκθεση στις εν λόγω χημικές ουσίες.

Ο Prop 65 δεν απαγορεύει την πώληση προϊόντων τα οποία περιέχουν τις εν λόγω χημικές ουσίες, αλλά προβλέπει την αναγραφή προειδοποιήσεων σε κάθε προϊόν, συσκευασία προϊόντος, ή υλικό τεκμηρίωσης που συνοδεύει το προϊόν. Επιπλέον, η ύπαρξη προειδοποίησης βάσει του Prop 65 δεν σημαίνει ότι το προϊόν παραβιάζει πρότυπα ή απαιτήσεις σχετικά με την ασφάλεια προϊόντων. Μάλιστα, η πολιτειακή κυβέρνηση της Καλιφόρνιας έχει διευκρινίσει ότι οι προειδοποιήσεις βάσει του Prop 65 «δεν ισοδυναμούν με αποφάσεις ρυθμιστικής αρχής που ορίζουν αν ένα προϊόν είναι ασφαλές ή μη ασφαλές». Πολλές από τις εν λόγω χημικές ουσίες χρησιμοποιούνται επί σειρά ετών σε προϊόντα καθημερινής χρήσης χωρίς να έχουν καταγραφεί προκληθείσες βλάβες. Για περισσότερες πληροφορίες, επισκεφτείτε τη διεύθυνση <https://oag.ca.gov/prop65/faqs-view-all>.

Η ύπαρξη προειδοποίησης βάσει του Prop 65 σημαίνει ότι μια εταιρεία είτε 1) αξιολόγησε την έκθεση και κατέληξε στο συμπέρασμα ότι υπερβαίνει το «επίπεδο μη σημαντικού κινδύνου» είτε 2) επέλεξε να αναγράψει την προειδοποίηση στο προϊόν της ως ένδειξη ότι γνωρίζει για την παρουσία σε αυτό χημικής ουσίας που περιλαμβάνεται στον σχετικό κατάλογο, χωρίς να επιχειρήσει, ωστόσο, να αξιολογήσει τη σχετική έκθεση.

## Ο νόμος αυτός ισχύει παντού;

Οι προειδοποιήσεις βάσει του Prop 65 είναι υποχρεωτικές μόνο βάσει της νομοθεσίας της Καλιφόρνιας. Οι προειδοποιήσεις αυτές απαντώνται σε ολόκληρη την Καλιφόρνια σε πλήθος χώρων όπως, μεταξύ άλλων, σε εστιατόρια, καταστήματα λιανικής, ξενοδοχεία, σχολεία και νοσοκομεία, καθώς και σε μεγάλη ποικιλία προϊόντων. Επιπλέον, ορισμένοι πωλητές λιανικής που δραστηριοποιούνται μέσω διαδικτυακών ή ταχυδρομικών παραγγελιών παρέχουν προειδοποιήσεις βάσει του Prop 65 στους ιστοχώρους ή τους καταλόγους τους.

## Πόσο αυστηρές είναι οι προειδοποιήσεις του Prop 65 σε σχέση με τα ομοσπονδιακά όρια;

Τα πρότυπα του Prop 65 είναι συχνά πιο αυστηρά από τα ομοσπονδιακά και τα διεθνή πρότυπα. Σε αρκετές περιπτώσεις, βάσει του Prop 65 προβλέπεται προειδοποίηση για συγκέντρωση ή περιεκτικότητα ουσιών σε επίπεδα κατά πολύ χαμηλότερα από εκείνα για τα οποία απαιτείται η λήψη μέτρων σε ομοσπονδιακό επίπεδο. Για παράδειγμα, το πρότυπο του Prop 65 όσον αφορά τις προειδοποιήσεις για μόλυβδο είναι 0,5 μg/ημέρα, όριο κατά πολύ χαμηλότερο από τα ομοσπονδιακά και διεθνή όρια.

## Γιατί δεν υπάρχει η προειδοποίηση σε όλα τα παρόμοια προϊόντα;

- Για τα προϊόντα που πωλούνται στην Καλιφόρνια απαιτείται επισήμανση βάσει του Prop 65, ενώ για παρόμοια προϊόντα που πωλούνται αλλού δεν υπάρχει αυτή η απαίτηση.
- Μια εταιρεία η οποία, στο πλαίσιο αγωγής που της έχει ασκηθεί βάσει του Prop 65 καταλήγει σε συμβιβασμό με τους ενάγοντες ενδέχεται να υποχρεωθεί να συμπεριλάβει προειδοποιήσεις βάσει του Prop 65 στα προϊόντα της, ενώ η απαίτηση αυτή μπορεί να μην ισχύει για άλλες εταιρείες που κατασκευάζουν παρόμοια προϊόντα.
- Η εφαρμογή του Prop 65 δεν γίνεται με συνέπεια.
- Διάφορες εταιρείες επιλέγουν να μην παρέχουν προειδοποιήσεις επειδή κρίνουν ότι δεν οφείλουν να το πράξουν βάσει του Prop 65. Ωστόσο, η απουσία προειδοποιήσεων για ένα προϊόν δεν σημαίνει ότι το προϊόν δεν περιέχει χημικές ουσίες που περιλαμβάνονται στον σχετικό κατάλογο σε παρόμοια επίπεδα με άλλα προϊόντα.

## Γιατί η Τογο περιλαμβάνει την προειδοποίηση αυτή σε προϊόντα της;

Η Τογο έχει επιλέξει να παρέχει στους καταναλωτές όσο το δυνατόν περισσότερες πληροφορίες, ώστε να είναι σε θέση να λαμβάνουν εμπειριστωμένες αποφάσεις σχετικά με τα προϊόντα που αγοράζουν και χρησιμοποιούν. Σε ορισμένες περιπτώσεις, η Τογο περιλαμβάνει την προειδοποίηση σε προϊόντα της ως ένδειξη ότι γνωρίζει για την παρουσία σε αυτά μίας ή περισσότερων χημικών ουσιών που περιλαμβάνονται στον σχετικό κατάλογο, χωρίς, ωστόσο, να αξιολογεί το επίπεδο της έκθεσης, δεδομένου ότι δεν υπόκεινται σε απαιτήσεις ορίων έκθεσης όλες οι χημικές ουσίες που περιλαμβάνονται στον σχετικό κατάλογο. Η Τογο, ακόμα και σε περιπτώσεις που η έκθεση από τη χρήση προϊόντων της είναι αμελητέα ή εντός του εύρους «μη σημαντικού κινδύνου», έχει επιλέξει να περιλαμβάνει σε αυτά προειδοποιήσεις βάσει του Prop 65, για λόγους αυξημένης προσοχής. Εξάλλου, σε διαφορετική περίπτωση θα μπορούσε να ασκηθεί σε βάρος της Τογο αγωγή από την Πολιτεία της Καλιφόρνιας ή από ιδιώτες που θα επεδίωκαν την εφαρμογή του Prop 65, και να της επιβληθούν σημαντικές κυρώσεις.