



**Count on it.**

Form No. 3462-483 Rev A

**Gebruikershandleiding**

**e-Dingo 500 compacte  
werktuigdrager**

Modelnr.: 22218—Serienr.: 407100000 en hoger

Modelnr.: 22218G—Serienr.: 400000000 en hoger



## ⚠ WAARSCHUWING

### CALIFORNIË

#### Proposition 65 Waarschuwing

Het netsnoer van dit product bevat lood, een stof waarvan bekend is dat deze kanker, geboortefwijkingen of andere schade aan de voortplantingsorganen kan veroorzaken. Was altijd uw handen nadat u met deze onderdelen in aanraking bent geweest.

Accuklemmen, accupolen en dergelijke onderdelen bevatten lood en loodverbindingen. Van deze stoffen is bekend dat ze kanker en schade aan de voortplantingsorganen veroorzaken. Was altijd uw handen nadat u met deze onderdelen in aanraking bent geweest.

Gebruik van dit product kan leiden tot blootstelling aan chemische stoffen waarvan de Staat Californië weet dat ze kanker, geboortefwijkingen en andere schade aan het voortplantingssysteem veroorzaken.

klantenservice van Toro. U dient hierbij altijd het modelnummer en het serienummer van het product te vermelden. De locatie van het plaatje met het modelnummer en het serienummer van het product is aangegeven op **Figuur 1**. U kunt de nummers noteren in de ruimte hieronder.

**Belangrijk:** U kunt met uw mobiel apparaat de QR-code op het plaatje met het serienummer (indien aanwezig) scannen om toegang te krijgen tot de garantie, onderdelen en andere productinformatie.

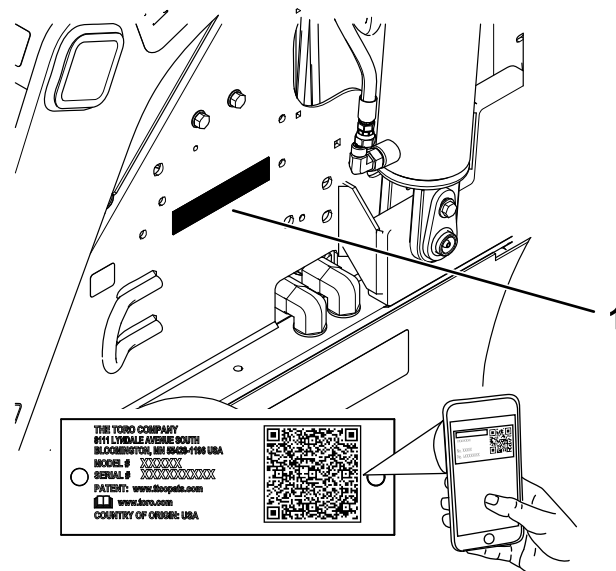

**Figuur 1**

g311261

1. Plaats van modelnummer en serienummer

Modelnr.: \_\_\_\_\_  
Serienr.: \_\_\_\_\_

Er worden in deze handleiding een aantal mogelijke gevaren en een aantal veiligheidsberichten genoemd met de volgende veiligheidssymbolen (**Figuur 2**), die duiden op een gevaarlijke situatie die zwaar lichamelijk letsel of de dood tot gevolg kan hebben als u de veiligheidsvoorschriften niet in acht neemt.



**Figuur 2**

Veiligheidssymbool

g000502

Er worden in deze handleiding twee woorden gebruikt om uw aandacht op bijzondere informatie te vestigen. **Belangrijk** attendeert u op bijzondere technische

## Inleiding

Deze machine is een compacte werktuigdrager bedoeld voor het verplaatsen van aarde en andere materialen voor landschapsverzorging and bouwwerkzaamheden. De machine is bedoeld voor gebruik in combinatie met allerlei werktuigen voor het uitvoeren van speciale functies. Gebruik deze machine in temperaturen tussen -18 en 38 °C. Dit product gebruiken voor andere doeleinden dan het bedoelde gebruik kan gevaarlijk zijn voor u of voor omstanders.

Lees deze informatie zorgvuldig door, zodat u weet hoe u dit product op de juiste wijze moet gebruiken en onderhouden en om letsel en schade aan de machine te voorkomen. U bent verantwoordelijk voor het juiste en veilige gebruik van de machine.

Ga naar [www.Toro.com](http://www.Toro.com) voor documentatie over productveiligheid en bedieningsinstructies, informatie over accessoires, hulp bij het vinden van een dealer of om uw product te registreren.

Als u service, originele Toro-onderdelen of aanvullende informatie nodig hebt, kunt u contact opnemen met een erkende servicedealer of met de

informatie en **Opmerking** duidt algemene informatie aan die bijzondere aandacht verdient.

Dit product voldoet aan alle relevante Europese richtlijnen; zie voor details de aparte productspecifieke conformiteitsverklaring.

Dit apparaat voldoet aan deel 15 van de FCC-regels. Het gebruik moet aan de volgende voorwaarden voldoen: (1) dit apparaat mag geen schadelijke interferentie veroorzaken en (2) dit apparaat moet alle ontvangen interferentie accepteren, waaronder de interferentie die tot een ongewenste werking kan leiden. Veranderingen of wijzigingen die niet uitdrukkelijk door Toro zijn goedgekeurd, kunnen de bevoegdheid van de gebruiker om de apparatuur te bedienen ongeldig maken.

Deze apparatuur is in de oplaadstand getest en voldoet aan de limieten voor een digitaal apparaat van klasse B, conform deel 15 van de FCC-regels. Deze limieten zijn bedoeld om een redelijke bescherming te bieden tegen schadelijke interferentie in een residentiële installatie. Deze apparatuur genereert en gebruikt radiofrequentie-energie en kan radiofrequentie-energie uitstralen. Indien niet geïnstalleerd en gebruikt in overeenstemming met de instructies, kan dit de radiocommunicatie ernstig verstoren. Er is echter geen garantie dat in een specifieke installatie geen interferentie op zal treden. Als dit apparaat schadelijke interferentie veroorzaakt in de ontvangst van radio en televisie, hetgeen kan worden bepaald door het apparaat aan en uit te zetten, wordt de gebruiker aangemoedigd om de interferentie te corrigeren door het nemen van een van de volgende maatregelen:

- Heroriënteer of verplaats de ontvangstantenne.
- Vergroot de afstand tussen de apparatuur en de ontvanger.
- Sluit apparatuur aan op een stopcontact van een ander circuit dan dat waarop de ontvanger is aangesloten.
- Raadpleeg de dealer of een ervaren radio/tv-technicus voor hulp.

## Inhoud

Veiligheid .....	4
Algemene veiligheid .....	4
Veiligheids- en instructiestickers .....	5
Montage .....	9
1 Het peil van de hydraulische vloeistof controleren.....	9
2 Accu's opladen .....	9
Algemeen overzicht van de machine .....	10
Bedieningsorganen .....	10
InfoCenter display .....	11

Specificaties .....	14
Werktuigen/accessoires .....	14
Voor gebruik .....	14
Veiligheidsinstructies voorafgaand aan het werk .....	14
Dagelijks onderhoud uitvoeren .....	15
De dijsteun aanpassen .....	15
Tijdens gebruik .....	15
Veiligheid tijdens het werk.....	15
De machine starten .....	17
Met de machine rijden.....	17
Zuinige modus .....	17
De machine uitschakelen.....	17
Werktuigen gebruiken.....	18
Het InfoCenter gebruiken.....	19
Na gebruik .....	21
Veiligheid na het werk .....	21
Een defecte machine verplaatsen .....	22
De machine transporteren .....	23
De machine omhoogbrengen .....	24
Onderhoud van de accu's .....	25
De accu's transporteren.....	25
De acculader gebruiken .....	25
Onderhoud .....	28
Veiligheid bij onderhoud.....	28
Aanbevolen onderhoudsschema .....	28
Procedures voorafgaande aan onderhoud .....	29
De cilindervergrendelingen gebruiken .....	29
Toegang krijgen tot inwendige onderdelen.....	29
De hoofdstroom afsluiten .....	30
Smering .....	31
De machine smeren.....	31
Onderhoud elektrisch systeem .....	32
Veiligheid van het elektrisch systeem.....	32
De machine van stroom voorzien of de stroomtoevoer naar de machine onderbreken.....	32
De statische band vervangen .....	32
Onderhoud van de accu's .....	33
Onderhoud van de acculader.....	33
Onderhoud van de zekering.....	33
Onderhoud aandrijfsysteem .....	34
Het bandenprofiel controleren .....	34
De wielmoeren controleren.....	34
Onderhouden remmen .....	34
De parkeerrem testen .....	34
Onderhoud hydraulisch systeem .....	35
Veiligheid van het hydraulische systeem.....	35
Hydraulische druk aflaten .....	35
Specificaties hydraulische vloeistof .....	35
Het peil van de hydraulische vloeistof controleren.....	36
Hydraulisch filter vervangen .....	36
Hydraulische vloeistof verversen .....	37
Reiniging .....	37
Vuil verwijderen .....	37
De machine schoonmaken .....	37

Stalling .....	38
Veiligheid tijdens opslag .....	38
De machine stallen .....	38
Voorschriften voor het bewaren van de accu .....	39
Problemen, oorzaak en remedie .....	40

# Veiligheid

## Algemene veiligheid

### **⚠ GEVAAR**

**Mogelijk lopen er in uw werkgebied onder grond leidingen van nutsbedrijven. Als u deze beschadigt, kan dat elektrische schokken of een explosie veroorzaken.**

**Zorg dat de ondergrondse kabels en leidingen gemarkeerd worden op de locatie of in het werkgebied en ontwijk de gemarkeerde gebieden. Neem contact op met de plaatselijke markeringsdienst of het betreffende nutsbedrijf om de locatie te laten markeren (bel bijvoorbeeld in de Verenigde Staten 811 of in Australië 1100 voor de nationale markeringsdienst).**

Volg altijd alle veiligheidsinstructies op om ernstig of mogelijk dodelijk letsel te voorkomen. Dit product gebruiken voor andere doeleinden dan het bedoelde gebruik kan gevaarlijk zijn voor u of voor omstanders.

- Overschrijd nooit het nominale werkvermogen, omdat de machine instabiel kan worden waardoor u de controle over de machine verliest.
- Vervoer geen lading als de armen zijn opgeheven; zorg ervoor dat de lading tijdens het vervoer dicht bij de grond is.
- Hellingen zijn de belangrijkste oorzaak dat de bestuurder de macht over de machine verliest en deze omkantelt. Dit kan leiden tot ernstig of dodelijke letsel. **Gebruik van de machine op hellingen of oneffen terrein vereist extra voorzichtigheid.**
- **Rij de machine heuvelopwaarts en heuvelafwaarts met het zware uiteinde naar de top van de heuvel gericht en de lading dicht bij de grond.** De gewichtsverdeling verandert in functie van de werktuigen. Met een lege bak is de achterzijde van de machine de zware kant, terwijl met een volle bak de voorzijde de zware kant is. De meeste andere werktuigen zorgen ervoor dat het gewicht voornamelijk op de voorkant van de machine rust.
- Zorg dat de ondergrondse kabels, leidingen en andere objecten gemarkeerd worden op de locatie of in het werkgebied en ga op deze plaatsen niet graven.
- Lees deze *Gebruikershandleiding* en zorg ervoor dat u deze begrijpt voordat u de machine start.
- Geef uw volledige aandacht als u de machine gebruikt. Zorg ervoor dat u met niets anders bezig

bent waardoor u kunt worden afgeleid, anders kan er letsel ontstaan of kan eigendom worden beschadigd.

- Laat kinderen of personen die geen instructie hebben ontvangen de machine nooit gebruiken.
- Houd uw handen en voeten uit de buurt van de bewegende onderdelen en werktuigen.
- Gebruik de machine enkel als de schermen en andere beveiligingsmiddelen aanwezig zijn en naar behoren werken.
- Laat geen omstanders of kinderen het werkgebied betreden.
- Schakel de machine uit, zet de motor af en verwijder het sleuteltje voordat u

onderhoudswerkzaamheden uitvoert of verstoppingen uit de machine verwijdert.

Onjuist gebruik of onderhoud van deze machine kan letsel tot gevolg hebben. Om het risico op letsel te verkleinen, dient u zich aan de volgende veiligheidsinstructies te houden en altijd op het veiligheidssymbool **▲** te letten, dat betekent Voorzichtig, Waarschuwing of Gevaar – instructie voor persoonlijke veiligheid. Niet-naleving van deze instructies kan leiden tot lichamelijk of dodelijk letsel.

## Veiligheids- en instructiestickers



Veiligheidsstickers en veiligheidsinstructies zijn gemakkelijk zichtbaar voor de bestuurder en bevinden zich bij plaatsen waar gevaar kan ontstaan. Vervang alle beschadigde of ontbrekende stickers.

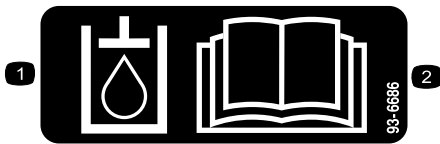

93-6686

decal93-6686

1. Hydraulische vloeistof
2. Lees de *Gebruikershandleiding*.

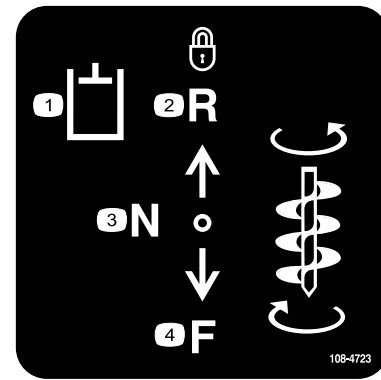

108-4723

decal108-4723

1. Hulphydrauliek
2. Vergrendeld achteruit (uitsparing)
3. Neutraal (uit)
4. Vooruit

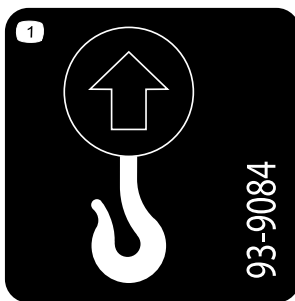

93-9084

decal93-9084

1. Hefpunt/bevestigingspunt

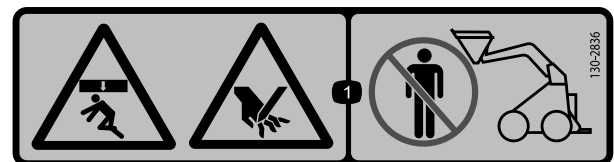

130-2836

decal130-2836

1. Beknellingsgevaar van boven, handen kunnen worden gesneden – Blijf uit de buurt van het werktuig en de hefarm.



98-4387

decal98-4387

1. Waarschuwing: draag gehoorbescherming.



decal130-2837

**130-2837**

1. Vervoer geen passagiers in de bak.

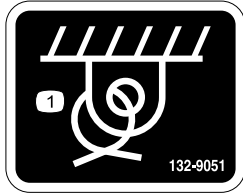

decal132-9051

**132-9051**

1. Bevestigingspunt

**▲ WARNING: Cancer and Reproductive Harm - www.P65Warnings.ca.gov.**  
For more information, please visit [www.ttcoCAProp65.com](http://www.ttcoCAProp65.com)

133-8061

**133-8061**

decal133-8061

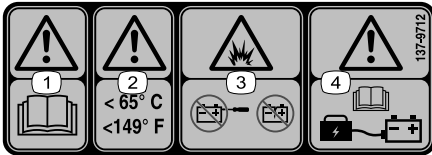

decal137-9712

**137-9712**

1. Waarschuwing – Lees de *Gebruikershandleiding*.
2. Waarschuwing – Opslaan op temperaturen onder  $65^{\circ}C$ .
3. Explosiegevaar – Open de accu niet; gebruik geen beschadigde accu.
4. Waarschuwing – Lees de *Gebruikershandleiding* voor informatie over het opladen van de accu.



139-7707

**139-7707**

decal139-7707

1. Parkeerrem – buiten werking
2. Parkeerrem – in werking

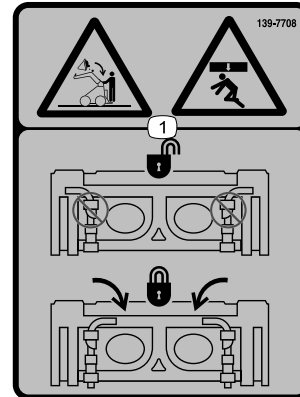

139-7708

**139-7708**

decal139-7708

1. Pletgevaar van boven, vallende lading – Zorg dat de snelbevestigingshendels vergrendeld zijn.

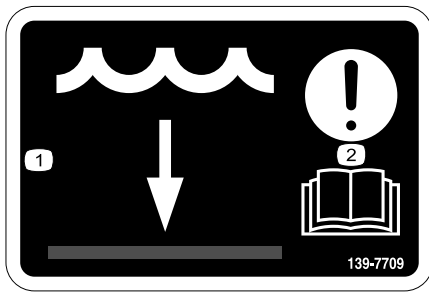

139-7709

decal139-7709

1. Waterpeil
2. Let op – Lees de *Gebruikershandleiding*.

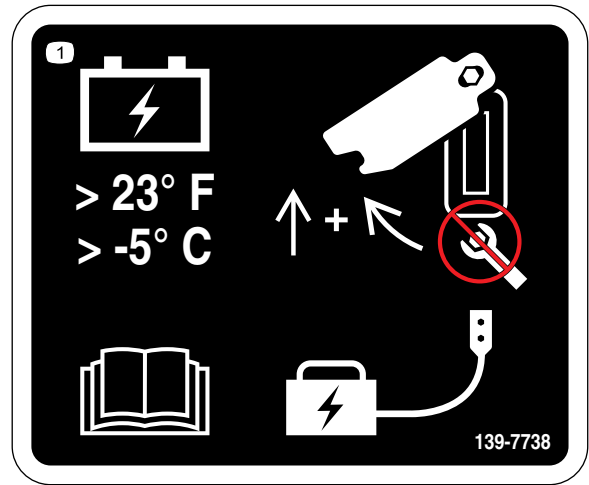

139-7738

decal139-7738

1. Bewaar de accu op een temperatuur boven -5 °C; lees de *Gebruikershandleiding*; schuif het deksel omhoog en draag het opzij om toegang te krijgen tot de laadpoort van de accu; gebruik geen moersleutel.

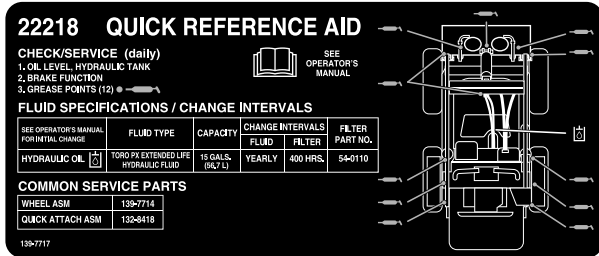

139-7717

decal139-7717

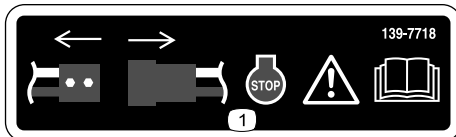

139-7718

decal139-7718

1. Waarschuwing – Sluit de stroom af, stop de machine, lees de *Gebruikershandleiding*.

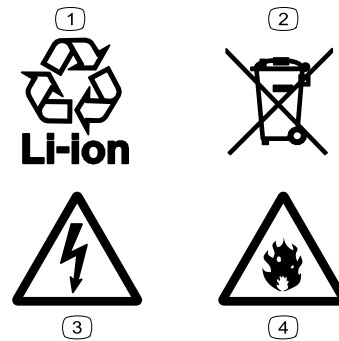

139-8343

decal139-8343

1. Recyclebare lithiumion
2. Niet op een verkeerde manier weggoien.
3. Gevaar voor elektrische schok
4. Brandgevaar

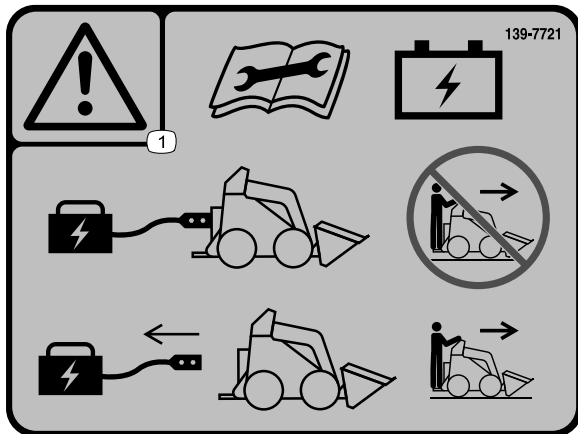

139-7721

decal139-7721

1. Waarschuwing – Lees de *Gebruikershandleiding* voordat u onderhoudswerkzaamheden verricht aan de accu; gebruik de machine niet wanneer de acculader aangesloten is; koppel de acculader los voordat u de machine gebruikt.

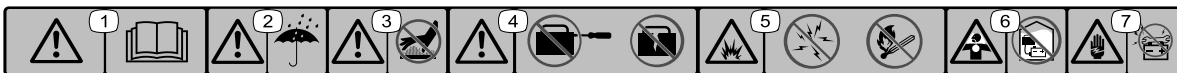

decal137-9713

### 137-9713

1. Waarschuwing – Lees de *Gebruikershandleiding*.
2. Waarschuwing – Uit de regen en andere natte omstandigheden houden.
3. Waarschuwing – Raak het hete oppervlak niet aan.
4. Waarschuwing – Open de accu niet; gebruik geen beschadigde accu.
5. Gevaar voor ontploffing – Rook niet en vermijd vonken, vuur en open vuurhaarden.
6. Verstikkingsgevaar, giftige dampen of toxische gassen – Laad de accu niet op in een afgesloten ruimte.
7. Gevaar voor elektrische schok – Voer geen onderhoudswerkzaamheden uit aan de accu.

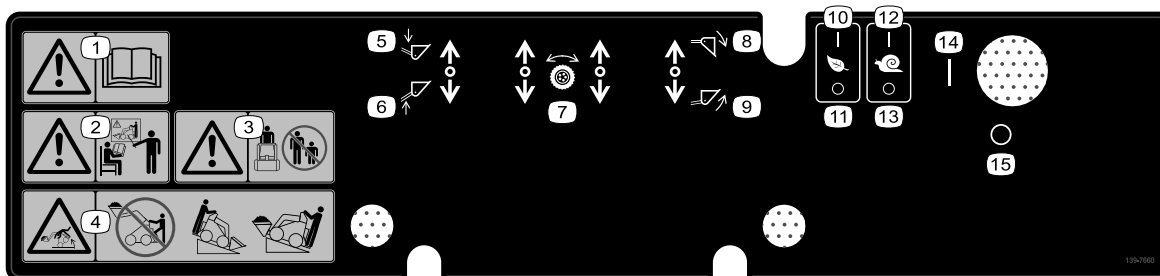

decal139-7660

### 139-7660

1. Waarschuwing – Lees de *Gebruikershandleiding*.
2. Waarschuwing – Gebruikers dienen een opleiding te krijgen voordat ze de machine gaan bedienen.
3. Waarschuwing – Houd omstanders op een afstand.
4. Kantelgevaar – Rijd niet met de machine met de lading omhooggebracht; plaats het zware uiteinde van de machine naar boven wanneer u op een helling rijdt.
5. Werktuig neerlaten.
6. Werktuig opheffen.
7. Tractiebediening
8. Kantel het werktuig naar beneden.
9. Kantel het werktuig naar boven.
10. Ecomodus – aan
11. Ecomodus – uit
12. InchMode – aan
13. InchMode – uit
14. Aan
15. Uit



# Montage

**1**

## Het peil van de hydraulische vloeistof controleren

Geen onderdelen vereist

### Procedure

Controleer het peil van de hydraulische vloeistof voordat u de machine voor de eerste keer start; zie [Het peil van de hydraulische vloeistof controleren \(bladz. 36\)](#).

**2**

## Accu's opladen

Geen onderdelen vereist

### Procedure

Laad de accu's op; zie [Accu's opladen \(bladz. 26\)](#).

# Algemeen overzicht van de machine

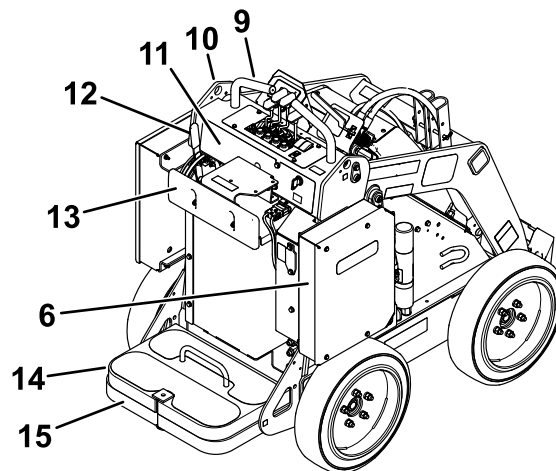
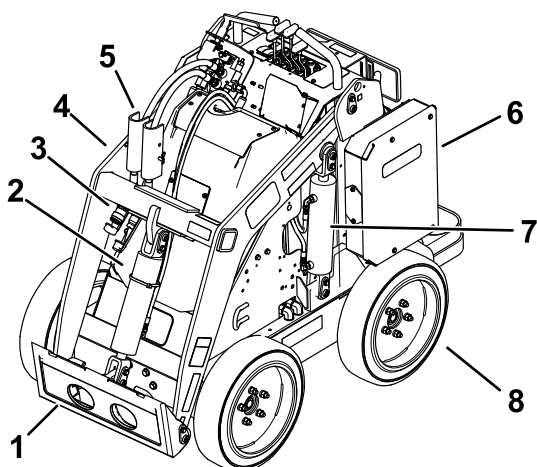

g281979

Figuur 3

- |                                 |                          |                      |                         |
|---------------------------------|--------------------------|----------------------|-------------------------|
| 1. Montageplaat van werktuig    | 5. Cilindervergrendeling | 9. Handgreep         | 13. Dijsteun            |
| 2. Kantelcilinder               | 6. Accubak               | 10. Hefpunt          | 14. Contragewicht       |
| 3. Hydraulische hulpkoppelingen | 7. Hefcilinder           | 11. Bedieningspaneel | 15. Bestuurdersplatform |
| 4. Armen van de lader           | 8. Wiel                  | 12. Parkeerremhendel |                         |

## Bedieningsorganen

### Schakelbord

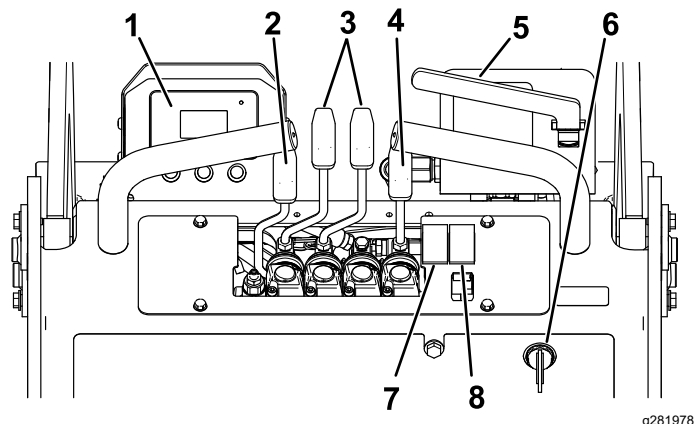

g281978

Figuur 4

- |                             |                               |
|-----------------------------|-------------------------------|
| 1. InfoCenter               | 5. Hendel voor hulphydrauliek |
| 2. Hendel van laadarm       | 6. Contactschakelaar          |
| 3. Tractiebedieningshendels | 7. Schakelaar ecomodus        |
| 4. Kantelhendel werktuig    | 8. Schakelaar InchMode        |

### Contactschakelaar

De contactschakelaar heeft 2 standen: AAN en UIT (Figuur 4).

Gebruik de contactschakelaar om de machine te starten of uit te schakelen; zie [De machine starten \(bladz. 17\)](#) en [De machine uitschakelen \(bladz. 17\)](#).

### Tractiebedieningshendels

- Om vooruit te rijden beweegt u de tractiebedieningshendels naar voren.
- Om achteruit te rijden beweegt u de tractiebedieningshendels naar achteren.
- Om te keren beweegt u de hendel aan de kant waar u naartoe wilt draaien achteruit naar de NEUTRAALSTAND terwijl u de andere hendel ingeschakeld houdt.

**Opmerking:** Hoe verder u de tractiebedieningshendels beweegt (in beide richtingen), des te sneller rijdt de machine in de gewenste richting.

- Om te vertragen of te stoppen beweegt u de tractiebedieningshendels naar de NEUTRAALSTAND.

## Kantelhendel werktuig

- Om het werktuig naar voren te kantelen, beweegt u de hendel langzaam naar voren.
- Om het werktuig naar achteren te kantelen, beweegt u de hendel langzaam naar achteren.

## Hendel van laadarm

- Om de armen omlaag te brengen, beweegt u de laadarmhendel langzaam naar voren.
- Om de armen omhoog te brengen, beweegt u de laadarmhendel langzaam naar achteren.

## Hendel voor hulphydrauliek

- Om een hydraulisch werktuig naar voren te laten bewegen, trekt u de hendel voor de hulphydrauliek langzaam naar buiten en vervolgens naar beneden.
- Om een hydraulisch werktuig naar achteren te laten bewegen, trekt u de hendel voor de hulphydrauliek langzaam naar buiten en vervolgens drukt u hem naar boven. Deze stand wordt ook de PALSTAND genoemd omdat de aanwezigheid van de bestuurder niet vereist is.

## Parkeerremhendel

- Draai de hendel naar beneden om de parkeerrem in werking te stellen (Figuur 5).
- Draai de hendel naar boven om de parkeerrem vrij te zetten (Figuur 5).

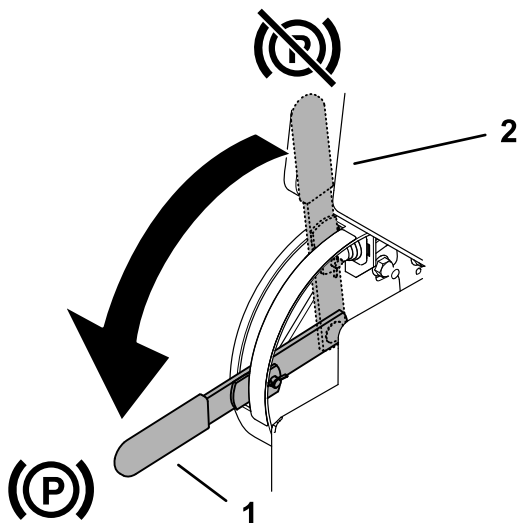

Figuur 5

1. Parkeerremhendel – ingeschakeld      2. Parkeerremhendel – vrijgezet

g303557

## Schakelaar ecomodus

Druk de schakelaar op AAN om ecomodus te activeren. Gebruik ecomodus om het motortoerental en het accuverbruik te verlagen.

## Schakelaar InchMode

Druk de schakelaar op AAN om InchMode te activeren. Gebruik InchMode om de snelheid van de machine te verminderen wanneer u werktuigen monteert of verwijderd, kleine afstellingen uitvoert aan de machine en in bochten.

**Opmerking:** InchMode heft huidige instellingen op (bv. ecomodus, werktuigmodus). De machine zal terugkeren naar deze instellingen wanneer InchMode uit staat.

## InfoCenter display

Het InfoCenter lcd-scherm toont informatie zoals de bedrijfsmodus en diverse diagnostieken en andere informatie over de machine (Figuur 6). Het InfoCenter heeft een startscherm en een hoofdscherm. U kunt te allen tijde heen en weer gaan tussen het startscherm en het hoofdscherm door op om het even welke knop in InfoCenter te drukken en dan de overeenkomstige pijl te selecteren.

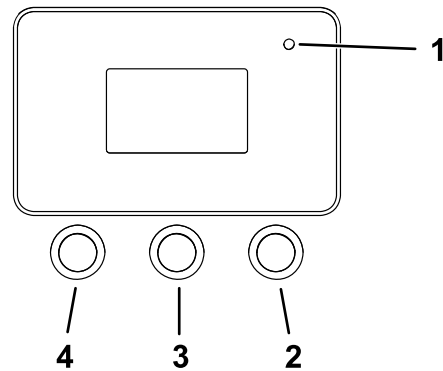

Figuur 6

g264015

1. Controlelampjes      3. Middelste knop  
2. Knop naar rechts      4. Linkerknop

- Linkerknop, knop toegang tot menu/terug – druk op deze knop om naar de menu's van InfoCenter te gaan. U kunt hem gebruiken om het huidige menu te verlaten.
- Middelste knop – gebruik deze knop om naar beneden door menu's te bewegen.
- Rechterknop – gebruik deze knop als een pijl naar rechts aangeeft dat er nog andere opties in het menu zijn.

**Opmerking:** De knoppen kunnen verschillende functies vervullen afhankelijk van wat op dat moment

nodig is. Voor elke knop is er een icoon dat de huidige functie weergeeft.

**Figuur 7** toont wat u kunt zien op het InfoCenter wanneer u de machine gebruikt. Het startscherm wordt gedurende een paar seconden weergegeven nadat u het sleuteltje naar de stand AAN draait, daarna wordt het runscherm weergegeven.

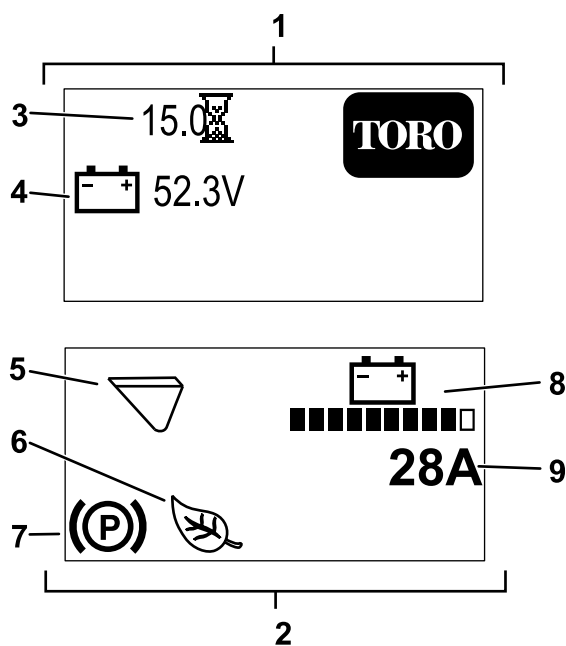

**Figuur 7**

g315353

- |                                       |   |
|---------------------------------------|---|
| 1. Startscherm                        | 6. Ecomodus of InchMode is ingeschakeld (Ecomodus afgebeeld). |
| 2. Runscherm                          | 7. Parkeerrem is ingeschakeld                                 |
| 3. Bedrijfsuren                       | 8. Accuspanning   |
| 4. Accuspanning                       | 9. Ogenblikkelijke stroomsterkte van machine                  |
| 5. Werktuigmodus (Bakmodus afgebeeld) |   |

	Verhogen
	Verminderen
	Menu verlaten
	Invoer pincode controleren
	Parkeerrem is ingeschakeld.
	Urenteller
	Accuspanning
	Accuspanning – elk volledig streepje staat voor de spanning in stappen van 10%.
	Ecomodus is ingeschakeld.
	InchMode is ingeschakeld.
	Koude start
	Bakmodus is ingeschakeld.
	Hamermodus is ingeschakeld.

### Verklaring van pictogrammen in InfoCenter

	Toegang tot menu
	Volgende
	Vorige
	Naar beneden scrollen
	Druk op
	Werktuigmodus veranderen.

### Menu's van het InfoCenter

Druk in het hoofdscherm op de menuknop om naar het menusysteem van InfoCenter te gaan. U gaat naar het hoofdmenu. Raadpleeg de volgende tabellen voor een overzicht van de opties die u hebt in de menu's:

### Hoofdmenu

## Hoofdmenu (cont'd.)

Menu-item	Beschrijving
Fouten - Faults	Het menu STORINGEN bevat een lijst met de recente machinestoringen. Raadpleeg de Onderhoudshandleiding of uw erkende servicedealer voor meer informatie over het menu STORINGEN.
Onderhoud	Het menu Onderhoud bevat informatie over de machine, zoals bedrijfsuren en andere cijfergegevens.
Diagnostiek	Het menu Diagnostiek geeft de status van elke machineschakelaar, sensor en bedieningsoutput aan. U kunt dit menu gebruiken om sommige problemen op te lossen. In het menu ziet u namelijk welke onderdelen in- en uitgeschakeld zijn.
Instellingen	In het menu Instellingen kunt u het InfoCenter-scherm configureren en aan uw voorkeuren aanpassen.
Betreffende	In het menu Betreffende ziet u het modelnummer, het serienummer en de versie van de software op uw machine.

## Storingen

Menu-item	Beschrijving
Current	Geeft het totaal aantal uren weer dat het sleuteltje op AAN heeft gestaan.
Last	Geeft het meest recente uur weer waarin de fout zich heeft voorgedaan en waarin het sleuteltje op aan stond.
First	Geeft het eerste uur weer waarin de fout zich heeft voorgedaan en waarin het sleuteltje op aan stond.
Occurences	Geeft het aantal keren weer dat er een fout is gebeurd.

## Onderhoud - Service

Menu-item	Beschrijving
Hours	Geeft het totaal aantal uren weer dat het sleuteltje op aan staat, de motor en ecomodus zijn ingeschakeld en dat de tractiebediening ingeschakeld is.
Counts	Geeft het aantal keren weer dat de motor gestart is en de ampere-uren voor de accu.

## Diagnostiek

Menu-item	Beschrijving
Battery	Geeft de inputs en outputs voor de accu weer. Inputs omvatten de huidige accuspanning; outputs omvatten de accustroom en het percentage laadstatus.
Motor control	Geeft de inputs en outputs voor de motorregeling weer. Inputs omvatten sleutel in-schakelen, neutraal, parkeerrem, hulpsysteem, InchMode, Ecomodus en omhoogbrengen/omlaagbrengen; gebruik deze om de inputfeedback op de machine te controleren. Outputs omvatten motortormental (in tpm), fasestroom, DC-stroom, temperatuur van regelaar en motortemperatuur.

## Instellingen - Settings

Menu-item	Beschrijving
Taal	Bepaalt de taal die gebruikt wordt in het InfoCenter.
Backlight	Regelt de helderheid van het lcd-scherm.
Contrast	Regelt het contrast van het lcd-scherm.
Beveiligde menu's	Geeft u via een code toegang tot beveiligde menu's.

## Betreffende

Menu-item	Beschrijving
Model	Toont het modelnummer van de machine
Serial	Toont het serienummer van de machine
S/W Rev	De softwareversie van de hoofdbedieningseenheid.
Motor Ctrl SW	De softwareversie van de motorregeling.
Battery SW	De softwareversie van de accu.

# Specificaties

**Opmerking:** Specificaties en ontwerp kunnen zonder voorafgaande kennisgeving worden gewijzigd.

Breedte	89 cm
Lengte	152 cm
Hoogte	125 cm
Gewicht (zonder werktuig)	938 kg
Nominale werkcapaciteit - met bestuurder van 74,8 kg en de standaard bak	234 kg
Kantelcapaciteit - met bestuurder van 74,8 kg en de standaard bak	590 kg
Wielbasis	71 cm
Storchoogte (met standaard bak)	120 cm
Bereik – volledig omhooggebracht (met standaard bak)	71 cm
Hoogte tot scharnierpen (smalle bak in normale stand)	168 cm

## Werktuigen/accessoires

Een selectie van door Toro goedgekeurde werktuigen en accessoires is verkrijgbaar voor gebruik met de machine om de mogelijkheden daarvan te verbeteren en uit te breiden. Neem contact op met een erkende servicedealer of een erkende Toro- distributeur, of bezoek [www.Toro.com](http://www.Toro.com) voor een lijst van alle goedgekeurde werktuigen en accessoires.

Om de beste prestaties te verkrijgen en ervoor te zorgen dat de veiligheidscertificaten van de machine blijven gelden, moet u ter vervanging altijd originele onderdelen en accessoires van Toro aanschaffen. Gebruik ter vervanging nooit onderdelen en accessoires van andere fabrikanten, omdat dit gevaarlijk kan zijn en de productgarantie kan tenietdoen.

# Gebruiksaanwijzing

## Voor gebruik

## Veiligheidsinstructies voorafgaand aan het werk

### Algemene veiligheid

- Laat kinderen of personen die geen instructie hebben ontvangen, de machine nooit gebruiken of onderhoudswerkzaamheden daaraan verrichten. Plaatselijke voorschriften kunnen nadere eisen stellen aan de leeftijd van degene die met de machine werkt of gebieden dat degene die met de machine werkt een gecertificeerde opleiding moet volgen. De eigenaar is verantwoordelijk voor de instructie van alle bestuurders en technici.
- Zorg ervoor dat u vertrouwd raakt met de bedieningsorganen en de veiligheidsstickers, en weet hoe u de machine veilig kunt gebruiken.
- Stel altijd de parkeerrem in werking, zet de machine uit, verwijder het sleuteltje, wacht totdat alle bewegende onderdelen tot stilstand zijn gekomen en laat de machine afkoelen voordat u ze afstelt, schoonmaakt, stalt of er onderhoudswerkzaamheden aan verricht.
- Zorg ervoor dat u weet hoe u de machine snel kunt stoppen en uitschakelen.
- Controleer of de veiligheidsschakelaars en de veiligheidsschermen zijn bevestigd en naar behoren werken. Gebruik de machine uitsluitend als deze naar behoren werken.
- Zorg dat u op de hoogte bent van de gemarkeerde plaatsen op de machine en de werktuigen waar lichaamsdelen beklemd kunnen raken; hou uw handen en voeten uit de buurt van deze plaatsen.
- Voordat u de machine met een werktuig eraan bedient, moet u controleren of het werktuig op de juiste wijze is bevestigd en of het een origineel Toro- werktuig is. Lees al de handleidingen van het werktuig.
- Inspecteer het terrein om vast te stellen welke accessoires en werktuigen u nodig hebt om goed en veilig te werken.
- Zorg dat de ondergrondse kabels, leidingen en andere objecten gemarkeerd worden op de locatie of in het werkgebied en ga op deze plaatsen niet graven. Let op de locatie van ongemarkeerde objecten en structuren, zoals ondergrondse opslagtanks, putten en septische systemen.

- Controleer het terrein waar u de machine gaat gebruiken op oneffen oppervlakken of verborgen gevaren.
- Zorg ervoor dat er zich geen omstanders in het werkgebied bevinden voordat u de machine start. Zet de machine af als een omstander het gebied betreedt.

## Dagelijks onderhoud uitvoeren

Voer elke dag voordat u de machine start de procedures uit in het onderdeel Telkens voor gebruik/Dagelijks in [Onderhoud \(bladz. 28\)](#).

## De dijsteun aanpassen

Om de dijsteun ([Figuur 8](#)) aan te passen zet u de knoppen los en beweegt u het steunstuk naar boven of beneden op de gewenste hoogte. U kunt de steun nog verder afstellen door de moer waarmee het steunstuk aan de afstelplaat is bevestigd los te zetten en de plaat naar boven of naar beneden te bewegen. Draai alle bevestigingen goed vast als u klaar bent.

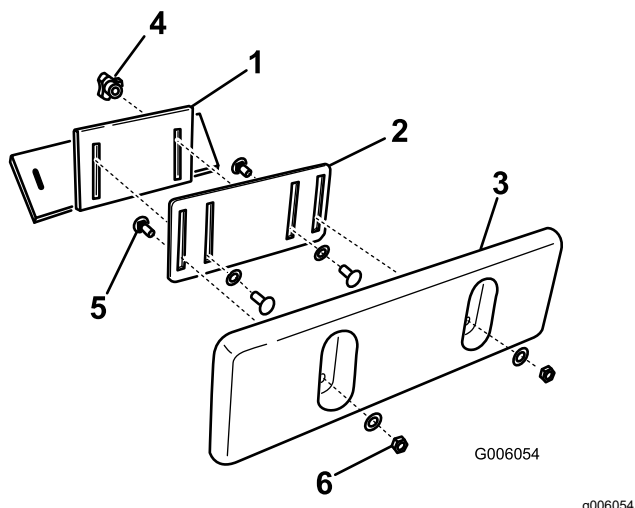

**Figuur 8**

- |                             |                            |
|-----------------------------|----------------------------|
| 1. Steunbeugel van dijsteun | 4. Knop en platte ring     |
| 2. Afstelplaat              | 5. Slotbout                |
| 3. Steunstuk van dijsteun   | 6. Borgmoer en platte ring |

## Tijdens gebruik

### Veiligheid tijdens het werk

#### Algemene veiligheid

- Overschrijd nooit het nominale werkvermogen, omdat de machine instabiel kan worden waardoor u de controle over de machine verliest.
- Vervoer geen lading als de armen zijn opgeheven. Zorg ervoor dat de lading tijdens het vervoer dicht bij de grond is.
- Gebruik uitsluitend door Toro goedgekeurde hulpstukken en accessoires. Werktuigen kunnen invloed hebben op de stabiliteit en de bediening van de machine.
- Voor een machine met een platform:
  - Laat de laadarmen neer voordat u van het platform stapt.
  - Probeer niet om de machine in evenwicht te houden door uw voet op de grond te zetten. Als u de controle over de machine verliest, moet u van het platform stappen en u verwijderen van de machine.
  - Plaats uw voeten niet onder het platform.
  - Beweeg de machine alleen als u met beide voeten op het platform staat en uw handen vaste greep op de referentiebalen hebben.
- Geef uw volledige aandacht als u de machine gebruikt. Zorg ervoor dat u met niets anders bezig bent waardoor u kunt worden afgeleid, anders kan er letsel ontstaan of kan eigendom worden beschadigd.
- Kijk achterom en omlaag voordat u achteruitrijdt om er zeker van te zijn dat de weg vrij is.
- Trek nooit hard aan de bedieningshendels, gebruik een geleidelijke beweging.
- De eigenaar/gebruiker is verantwoordelijk voor ongevallen die kunnen leiden tot lichamelijk letsel en materiële schade, en hij kan zulke ongevallen voorkomen.
- Draag geschikte kleding en uitrusting, zoals handschoenen, oogbescherming, een lange broek, stevige schoenen met een gripvaste zool en gehoorbescherming. Draag lang haar niet los en draag geen losse kleding of juwelen.
- Gebruik de machine niet als u moe of ziek bent, of onder de invloed van alcohol of drugs bent.
- Vervoer nooit passagiers en zorg ervoor dat huisdieren en omstanders uit de buurt van de machine blijven.
- Gebruik de machine uitsluitend bij goed licht en blijf uit de buurt van kuilen en verborgen gevaren.

- Zorg ervoor dat alle aandrijvingen in de neutraalstand staan voordat u de machine start. Start de machine alleen wanneer u op de bestuurdersstoel zit.
- Wees voorzichtig bij het naderen van blinde hoeken, struiken, bomen, en andere objecten die het zicht kunnen belemmeren.
- Verminder uw snelheid en wees voorzichtig als u een bocht maakt of wegen en voetpaden oversteekt. Let op het verkeer.
- Stop het werktuig als u niet aan het werken bent.
- Stop de machine, schakel de machine uit, verwijder het sleuteltje en controleer de machine als u een voorwerp hebt geraakt. Voer de noodzakelijke reparaties uit voordat u de machine weer in gebruik neemt.
- Laat een machine nooit ingeschakeld en onbeheerd achter.
- Doe het volgende voordat u de bestuurdersstoel verlaat:
  - Parkeer de machine op een horizontaal oppervlak.
  - Breng de armen van de lader omlaag en schakel de hulphydrauliek uit.
  - Zet de machine uit en verwijder het sleuteltje.
- Gebruik de machine niet als het kan bliksemen.
- Bedien de machine alleen in gebieden waar u voldoende ruimte hebt om de machine veilig te manoeuvreren. Let op obstakels die zich in uw buurt bevinden. Als u niet voldoende afstand houdt tot bomen, muren en andere barrières kan dit leiden tot letsel als de machine tijdens gebruik achteruitrijdt terwijl u niet voldoende op de omgeving let.
- Let op dat er voldoende ruimte boven de machine is (denk aan elektrische kabels, takken, plafonds en doorgangen) voordat u onder een object rijdt, en zorg ervoor dat u dit niet raakt.
- Vul het werktuig niet te vol en houd de lading altijd horizontaal als u de armen omhoogbrengt. Items in het werktuig zouden kunnen vallen en letsel veroorzaken.
- Als u de armen van de lader omhoogbrengt op een helling, heeft dit invloed op de stabiliteit van de machine. Houd de armen van de lader omlaag als u op een helling rijdt.
- Hellingen zijn de belangrijkste oorzaak dat de bestuurder de controle over de machine verliest en deze omkantelt. Dit kan leiden tot ernstig of dodelijke letsel. Gebruik van de machine op hellingen of oneffen terrein vereist altijd extra voorzichtigheid.
- Stel uw eigen procedures en voorschriften op voor werken op hellingen. Als onderdeel van deze procedures moet u zeker het terrein onderzoeken om na te gaan op welke hellingen u de machine veilig kunt gebruiken. Gebruik altijd uw gezond verstand en uw beoordelingsvermogen wanneer u dit onderzoek uitvoert.
- Verminder uw snelheid en wees extra voorzichtig op hellingen. De toestand van de grond kan van invloed zijn op de stabiliteit van de machine.
- Niet starten of stoppen op een helling. Als de machine grip verliest, rijdt de helling dan langzaam in een rechte lijn af.
- Maak geen bochten op een helling. Als u een bocht moet maken, moet u dit langzaam doen en de zware kant van de machine heuvelopwaarts gericht houden.
- Ga op een helling altijd langzaam en behoedzaam te werk. Verander niet plotseling de snelheid of de rijrichting van de machine.
- Als u zich ongemakkelijk voelt wanneer u de machine op een helling gebruikt, maai die helling dan niet.
- Let op kuilen, voren of bulten, omdat de kans bestaat dat de machine omslaat op ongelijk terrein. In hoog gras zijn obstakels niet altijd zichtbaar.
- Wees voorzichtig als u op een natte ondergrond werkt. Als de machine grip verliest, kan deze gaan glijden.
- Inspecteer het terrein om er zeker van te zijn dat de grond stabiel genoeg is om de machine te ondersteunen.
- Wees voorzichtig als u de machine gebruikt in de buurt van:
  - Steile hellingen
  - Greppels
  - Dijken en taluds
  - Water

## Veiligheid op hellingen

- **Rij de machine heuvelopwaarts en heuvelafwaarts met het zware uiteinde naar de top van de heuvel gericht.** De gewichtsverdeling verandert in functie van de werktuigen. Met een lege bak is de achterzijde van de machine de zware kant, terwijl met een volle bak de voorzijde de zware kant is. De meeste andere werktuigen zorgen ervoor dat het gewicht voornamelijk op de voorkant van de machine rust.

De machine kan plotseling omslaan als een rupsband over de rand komt, of als de rand instort. Houd een veilige afstand tussen de machine en een gevarezone aan.



- U mag geen werktuigen verwijderen of aankoppelen op een helling.
- Parkeer de machine niet op een helling.

## Veiligheid omtrent leidingen van nutsbedrijven

- Doe het volgende als u een leiding van een nutsbedrijf raakt:
  - Zet de machine uit en verwijder het sleuteltje.
  - Stuur alle personen weg uit het werkgebied.
  - Neem onmiddellijk contact op met de juiste hulpdiensten en nutsbedrijven om het gebied veilig te stellen.
  - Als u een glasvezelkabel beschadigt, kijk dan niet in het blootgestelde licht.
- Verlaat het bestuurdersplatform niet als de machine onder stroom staat. U bent veilig zolang u het platform niet verlaat.
  - Als u een deel van de machine aanraakt, kunt u aarding krijgen.
  - Laat iemand anders de machine niet aanraken of benaderen wanneer deze onder stroom staat.
  - Ga er altijd van uit dat de machine onder stroom staat als u een elektrische of communicatieleiding raakt. Probeer de machine niet te verlaten.
- Lekkend gas is zowel ontvlambaar als explosief en kan ernstig letsel of de dood tot gevolg hebben. Rook niet terwijl u de machine bedient.

## De machine starten

1. Ga op het platform staan.
2. Zorg ervoor dat de parkeerrem ingeschakeld is en dat alle 4 hendels in de NEUTRAALSTAND staan.
3. Breng het sleuteltje in het contact en draai het naar de stand AAN.

**Opmerking:** Het zou kunnen dat u de machine moeilijk kunt starten in zeer koude weersomstandigheden. Wanneer u een koude machine start, moet u de machine boven -18 °C houden.

**Opmerking:** Wanneer de machinetemperatuur onder -1 °C bedraagt, zal het symbool voor koude start (Figuur 9) verschijnen op het InfoCenter terwijl het motortoerental verhoogt gedurende 2 minuten. Beweeg gedurende deze tijd de tractiebediening niet terwijl de parkeerrem in werking is gesteld; anders

slaat de motor af en worden de 2 minuten gereset. Het symbool voor koude start verdwijnt wanneer de motor volle snelheid bereikt.



Figuur 9

g304012

## Met de machine rijden

Gebruik de tractiebediening om de machine te bewegen. Hoe verder u de tractiebediening in een bepaalde richting beweegt, hoe sneller de machine in die richting gaat. Laat de tractiebediening los om de machine tot stilstand te brengen.

## Zuinige modus

Wanneer de machine stationair loopt, gaat ze in een zuinige modus na een bepaalde tijd.

### Zuinige modus 1

Na 5 tot 7 seconden stationair te lopen, neemt het motortoerental af. Om terug te keren naar de normale bedieningssnelheid, moet u een tractiehendel, de hendel van de werktuigkanteling of de hendel van de laadarm bewegen.

### Zuinige modus 2

Na 30 seconden stationair te lopen, slaat de motor af. Om verder te gaan met het gebruik van de machine, moet u een tractiehendel snel twee keer bewegen.

### Zuinige modus 3

Na 5 minuten stationair te lopen, slaat de motor af. Om verder te gaan met het gebruik van de machine, draait u het contactsleuteltje naar UIT, stelt u de parkeerrem in werking en draait u het contactsleuteltje naar AAN.

## De machine uitschakelen

1. Plaats de machine op een horizontaal vlak, laat de laadarmen zakken en stel de parkeerrem in werking.
2. Zorg ervoor dat de hendel van de hulphydrauliek in de stand NEUTRAAL staat.
3. Draai het contactsleuteltje op UIT en verwijder het.

## ⚠ VOORZICHTIG

Kinderen of omstanders kunnen letsel oplopen als zij de machine verplaatsen of proberen te bedienen terwijl deze onbeheerd staat.

Verwijder altijd het sleuteltje en stel de parkeerrem in werking wanneer u de machine onbeheerd achterlaat.

## Werktuigen gebruiken

### Een werktuig bevestigen

**Belangrijk:** Gebruik uitsluitend door Toro goedgekeurde werktuigen. Werktuigen kunnen invloed hebben op de stabiliteit en de bediening van de machine. De garantie van de machine kan komen te vervallen als u de machine gebruikt met werktuigen die niet zijn goedgekeurd.

**Belangrijk:** Voordat u het werktuig monteert, moet u ervoor zorgen dat de bevestigingsplaten vrij van vuil zijn en de pennen onbelemmerd ronddraaien. Als de pennen niet vrij ronddraaien, moeten ze gesmeerd worden.

1. Plaats het werktuig op een horizontaal oppervlak en zorg ervoor dat er achter het werktuig genoeg ruimte voor de machine is.
2. Start de machine.
3. Kantel de bevestigingsplaat voor het werktuig naar voren.
4. Plaats de bevestigingsplaat in de bovenste lip van de ontvangerplaat op het werktuig.

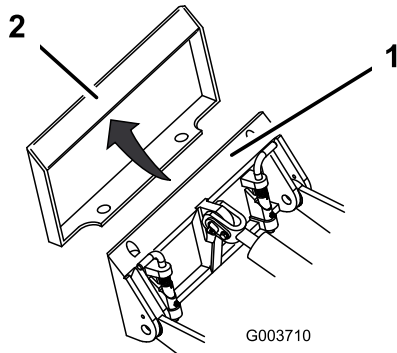

**Figuur 10**

1. Bevestigingsplaat      2. Ontvangerplaat

5. Breng de armen van de lader omhoog terwijl u tegelijkertijd de bevestigingsplaat naar achteren kantelt.

**Belangrijk:** Breng het werktuig omhoog totdat het vrij is van de grond en kantel de bevestigingsplaat helemaal naar achteren.

6. Zet de machine uit en verwijder het sleuteltje.
7. Zet de snelkoppelingspennen vast en zorg ervoor dat ze volledig in de bevestigingsplaat zitten.

**Belangrijk:** Indien de pennen niet kunnen ronddraaien als ze zijn vastgezet, is de bevestigingsplaat niet precies recht tegenover de openingen in de ontvangerplaat van het werktuig geplaatst. Controleer de ontvangerplaat en reinig deze indien nodig.

## ⚠ WAARSCHUWING

Als de snelkoppelingspennen niet volledig in de bevestigingsplaten zitten, bestaat de kans dat het werktuig van de machine valt, waardoor u of omstanders bekneld kunnen raken.

Zorg ervoor dat de snelkoppelingspennen volledig in de bevestigingsplaten zitten.

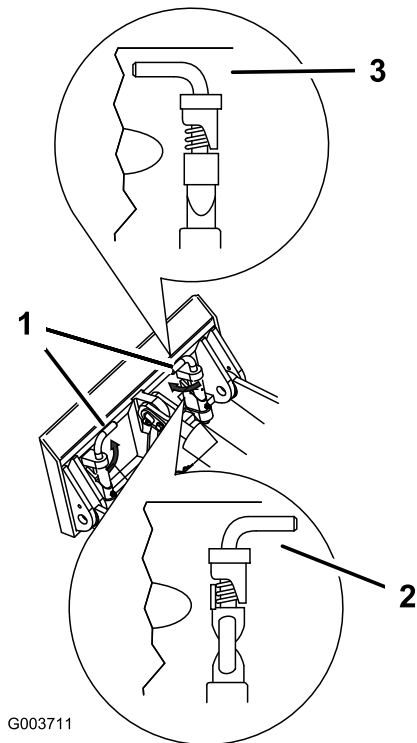

**Figuur 11**

1. Snelkoppelingspennen (vastgezet)      3. Vastgezet  
2. Niet vastgezet

## Hydraulische slangen aansluiten

### ⚠ WAARSCHUWING

Hydraulische vloeistof die onder druk ontsnapt, kan door de huid heen dringen en letsel veroorzaken. Vloeistof die in de huid is geïnjecteerd, dient binnen enkele uren operatief te worden verwijderd door een arts die bekend is met deze vorm van verwondingen, omdat er anders gangreen kan ontstaan.

- Controleer of alle hydraulische slangen en leidingen in goede staat verkeren en alle hydraulische aansluitingen en fittings stevig vastzitten voordat u druk zet op het hydraulische systeem.
- Houd lichaam en handen uit de buurt van kleine lekgeten of spuitmonden waaruit onder hoge druk hydraulische vloeistof ontsnapt.
- U kunt lekken in het hydraulische systeem opsporen met behulp van karton of papier; doe dit nooit met uw handen.

### ⚠ VOORZICHTIG

Hydraulische koppelingen, hydraulische leidingen/kleppen en hydraulische vloeistof kunnen heet zijn. U kunt zich verbranden als u hete onderdelen aanraakt.

- Draag handschoenen als u werkt aan de hydraulische koppelingen.
- Laat de machine afkoelen voordat u de hydraulische onderdelen aanraakt.
- Zorg ervoor dat u niet in aanraking komt met gemorste hydraulische vloeistof.

Als het werktuig hydraulisch wordt bediend, moet u de hydraulische slangen als volgt aansluiten:

1. Draai en houd de sleutel in de stand voor DRUKONTLASTING VAN DE HULPHYDRAULIEK en beweeg de bedieningsschakelaar van de hulphydrauliek heen en weer om de druk op de hydraulische koppelingen te verwijderen.
2. Draai het sleuteltje op UIT en verwijder het sleuteltje.
3. Verwijder de beschermplaten van de hydraulische aansluitingen op de machine.
4. Zorg ervoor dat alle ongerechtigdheden zijn verwijderd van de hydraulische aansluitingen.
5. Druk de mannelijke aansluiting van het werktuig in de vrouwelijke aansluiting op de machine.

**Opmerking:** Als u eerst de mannelijke aansluiting van het werktuig bevestigt, heft u de druk in het werktuig op.

6. Druk de vrouwelijke aansluiting van het werktuig op de mannelijke aansluiting op de machine.
7. Trek aan de slangen om te controleren of de aansluiting betrouwbaar is.

## Een werktuig verwijderen

1. Parkeer de machine op een horizontaal oppervlak.
2. Laat het werktuig neer op de grond.
3. Als het werktuig hydrauliek gebruikt, draai en houd de sleutel in de stand voor DRUKONTLASTING VAN DE HULPHYDRAULIEK en beweeg de bedieningsschakelaar van de hulphydrauliek heen en weer om de druk op de hydraulische koppelingen te verwijderen.
4. Zet de machine uit en verwijder het sleuteltje.
5. Maak de snelkoppelingspennen los door deze naar buiten te draaien.
6. Als het werktuig hydraulisch wordt bediend, schuift u de kragen op de hydraulische koppeling terug en maakt u deze los.

**Belangrijk:** Koppel de slangen van het werktuig aan elkaar om te voorkomen dat het hydraulische systeem tijdens de opslag wordt verontreinigd.

7. Monteer de beschermkappen op de hydraulische koppelingen op de machine.
8. Start de machine, kantel de bevestigingsplaat naar voren en rij de machine achteruit van het werktuig vandaan.

## Het InfoCenter gebruiken

### Werktuigmodus veranderen

1. Druk in het runscherm op de middelste knop om naar het scherm Werktuig veranderen te gaan.
2. Druk op de middelste of de rechterknop om te wisselen tussen Hamermodus of Bakmodus.

**Opmerking:** Schakel Ecomodus in wanneer u Hamermodus gebruikt. Wanneer Hamermodus

🔧 samen met Ecomodus wordt gebruikt, wordt het motortoerental (in tpm) verminderd om het energieverbruik te verlagen wanneer werktuigen worden gebruikt. Bij Bakmodus ▽ wordt het motortoerental behouden.

3. Druk op de linkerknop om terug te keren naar het Runscherm.

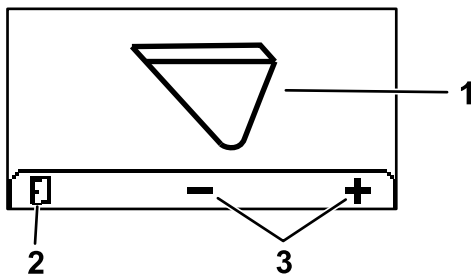

**Figuur 12**

g304809

1. Huidige werktuigmodus
2. Werktuigmodus veranderen
3. Terug naar Runscherm

## Naar beveiligde menu's gaan

**Opmerking:** Standaard staat de pincode van uw machine ingesteld op 0000 of 1234.

Als u de pincode heeft gewijzigd en vergeten bent, neem dan contact op met uw erkende servicedealer voor hulp.

1. Gebruik in het HOOFDMENU de middelste knop om naar beneden te scrollen tot het INSTELLINGENMENU en druk op de rechterknop (Figuur 13).

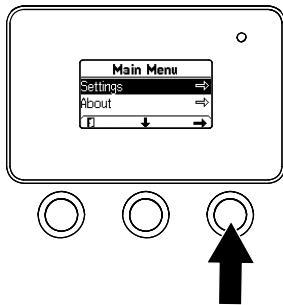

**Figuur 13**

g264775

2. Gebruik in het INSTELLINGENMENU de middelste knop om naar beneden te scrollen tot het BEVEILIGDE MENU en druk op de rechterknop (Figuur 14A).

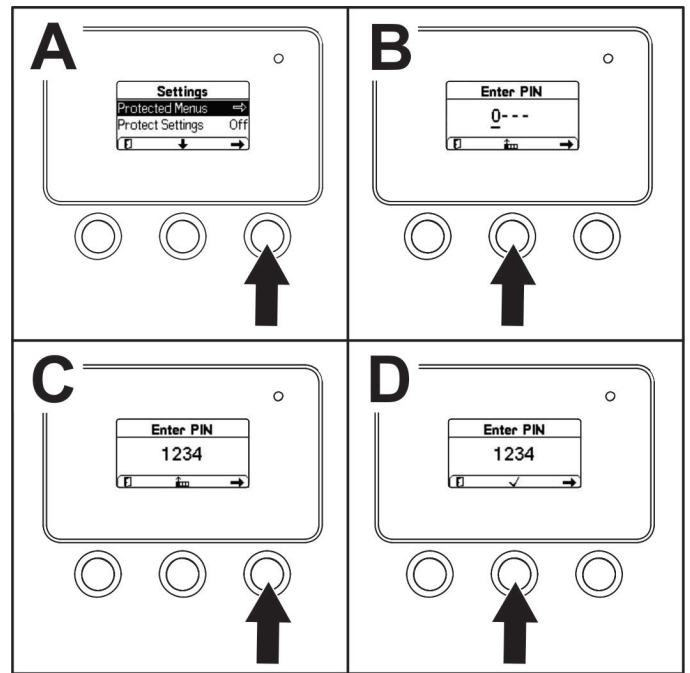

**Figuur 14**

g264249

3. Om de pincode in te voeren drukt u op de middelste knop tot het eerste gewenste cijfer verschijnt. Druk dan op de rechterknop om naar het volgende cijfer te gaan (Figuur 14B en Figuur 14C). Herhaal deze laatste stap tot het laatste cijfer ingevoerd is en druk nog een keer op de rechterknop.
4. Druk op de middelste knop om de pincode in te voeren (Figuur 14D).

**Opmerking:** Als het InfoCenter de pincode aanvaardt en het beveiligde menu is ontgrendeld, wordt het woord 'PIN' weergegeven in de rechter bovenhoek van het scherm.

U kunt de instellingen in het BEVEILIGDE MENU weergeven en wijzigen. Scroll in het BEVEILIGDE MENU omlaag tot de optie INSTELLINGEN BEVEILIGEN. Gebruik de rechterknop om de instelling te wijzigen. Door de optie Instellingen beveiligen UIT te schakelen, kunt u de instellingen in het BEVEILIGDE MENU bekijken en wijzigen zonder de pincode in te voeren. Als u Instellingen beveiligen op AAN zet, worden de beveiligde opties verborgen en moet u de pincode invoeren om de instellingen in het BEVEILIGDE MENU te wijzigen.

# Na gebruik

## Veiligheid na het werk

### Algemene veiligheid

- Stel de parkeerrem in werking (indien aanwezig), laat de armen van de lader neer, zet de machine uit, verwijder het sleuteltje, wacht totdat alle bewegende delen tot stilstand zijn gekomen en laat de machine afkoelen voordat u deze afstelt, reinigt, stalt of onderhoud uitvoert.
- Verwijder vuil van de werktuigen en de aandrijvingen om brand te voorkomen.
- Zorg ervoor dat alle onderdelen in goede staat verkeren en al het bevestigingsmateriaal stevig vastzit.
- Raak geen onderdelen aan die tijdens het gebruik heet kunnen worden. Laat deze eerst afkoelen voordat u de machine afstelt of er onderhouds- of reparatiewerkzaamheden op uitvoert.
- Wees voorzichtig als u de machine inlaadt op een aanhanger of een vrachtwagen of uitlaadt.

## Veiligheid bij het omgaan met de accu en de lader

### Algemeen

- Onjuist gebruik of onderhoud van de acculader kan letsel tot gevolg hebben. Om dit risico te verminderen, dient u zich aan alle veiligheidsinstructies te houden.
- Gebruik alleen de meegeleverde lader voor het opladen van de accu.
- Controleer het voltage dat in uw land beschikbaar is voordat u de lader gebruikt.
- Als u de lader buiten de VS aansluit op het stroomnet, dient u mogelijk een adapterstekker van het juiste type te gebruiken.
- Laat de lader niet nat worden; bescherm hem tegen regen en sneeuw.
- Het gebruik van een accessoire dat niet aanbevolen of verkocht wordt door Toro kan leiden tot brandgevaar, elektrische schok of letsel.
- Om het risico op een ontploffing van de accu te verminderen, moet u deze instructies en de instructies van elke apparatuur die u in de buurt van de lader wilt gebruiken opvolgen.
- Open accu's niet.
- Mocht een accu lekken, moet u contact met de vloeistof vermijden. Als u per ongeluk in contact komt met de vloeistof, moet u spoelen met water en naar een arts gaan. Vloeistof die uit de accu

wordt geworpen, kan irritatie van de huid of brandwonden veroorzaken.

- Raadpleeg een erkende servicedealer om de accu te vervangen of er onderhoud aan te verrichten.

### Instructie

- Laat kinderen of personen die geen instructie hebben ontvangen de acculader nooit gebruiken of er onderhoudswerkzaamheden aan verrichten. Plaatselijke voorschriften kunnen nadere eisen stellen aan de leeftijd van degene die met de machine werkt. De eigenaar is verantwoordelijk voor de instructie van alle bestuurders en technici.
- U moet alle instructies op de lader en in de handleiding lezen en begrijpen vóór u de lader in gebruik neemt, en deze instructies uitvoeren. Zorg ervoor dat u vertrouwd bent met het juiste gebruik van de lader.

### Vorbereiding

- Houd omstanders en kinderen uit de buurt terwijl de accu wordt opgeladen.
- Draag geschikte kleding terwijl de accu wordt opgeladen, waaronder oogbescherming, een lange broek en stevige schoenen met een gripvaste zool.
- Zet de machine uit en wacht 5 seconden tot de machine volledig uitgeschakeld is voordat u de accu oplaadt. Als u dit niet doet, kan een vlamboog ontstaan.
- Zorg voor een goede ventilatie tijdens het opladen.
- Lees en volg alle voorzorgsmaatregelen op voordat u de accu oplaadt.
- Deze acculader is alleen bedoeld voor gebruik met circuits met een nominale wisselstroomspanning van 120 of 240 V, en beschikt over een aardingsstekker voor 120 V wisselstroom. Als u de lader wilt gebruiken met 240 V-circuits, dient u uw erkende servicedealer te vragen om het juiste stroomsnoer.

### Bediening

- Wees voorzichtig met het snoer. Draag de lader niet bij het snoer en ruk nooit aan het stroomsnoer om de lader uit het stopcontact te trekken. Houd het snoer uit de buurt van hitte, olie en scherpe randen.
- Koppel de lader rechtstreeks aan op een geaard stopcontact (met drie contacten). Gebruik de lader niet met een ongeaard stopcontact, zelfs niet als u een adapter gebruikt.
- Maak geen aanpassingen aan het meegeleverde stroomsnoer of de stekker.
- Vermijd dat u metalen werktuigen bij of op een accu laat vallen; dit kan vonken of kortsluiting van

een elektrisch onderdeel veroorzaken en tot een explosie leiden.

- Neem metalen voorwerpen zoals ringen, armbanden, kettingen en horloges af voordat u met een lithiumionaccu gaat werken. Een lithiumionaccu kan voldoende stroom produceren om ernstige brandwonden te veroorzaken.
- Gebruik de lader nooit in een slecht verlichte omgeving of als u de hem door een andere omstandigheid niet goed kunt zien.
- Gebruik een gepast verlengsnoer.
- Als het stroomsnoer beschadigd raakt bij het aansluiten, haal het snoer dan uit het stopcontact en neem contact op met een erkende servicedealer voor een vervangsnoer.
- Haal de lader uit het stopcontact als u hem niet gebruikt, voordat u hem verplaatst, of voordat u onderhoud uitvoert.

## Onderhoud en opslag

- Bewaar de lader binnen op een droge, veilige plaats die buiten het bereik is van onbevoegde gebruikers.
- Demonteer de lader niet. Laat een erkende servicedealer de lader nakijken als onderhoud of herstelling vereist is.
- Trek de stekker uit het stopcontact voordat u onderhoud uitvoert of de lader schoonmaakt om het gevaar op elektrische schokken te verkleinen.
- Zorg ervoor dat de veiligheids- en instructiestickers in goede staat zijn en vervang ze indien nodig.
- Gebruik de lader niet als het snoer of de stekker beschadigd is. Vervang een beschadigde kabel of stekker onmiddellijk.
- Als de lader een klap gekregen heeft, gevallen is of op een andere manier beschadigd is, gebruik hem dan niet; breng hem naar een erkende servicedealer.

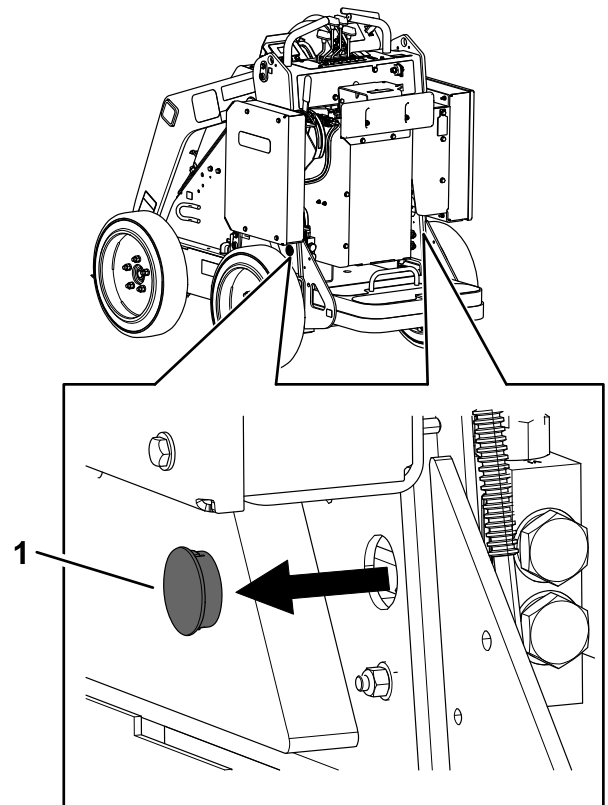

g304099

**Figuur 15**

1. Plug

3. Draai de contraoeren op de sleepkleppen los.

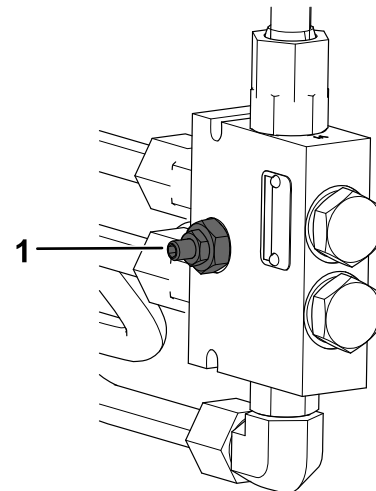

g304100

**Figuur 16**

1. Sleepklep

4. Draai elke klep met een inbussleutel 1 slag linksom om ze te openen.

5. Sleep de machine zoals gewenst.

**Belangrijk:** Rijd niet sneller dan 4,8 km per uur als u de machine sleept.

## Een defecte machine verplaatsen

**Belangrijk:** U mag de machine niet slepen of trekken zonder dat u eerst de sleepkleppen hebt geopend, omdat anders het hydraulische systeem beschadigd raakt.

1. Zet de machine uit en verwijder het sleuteltje.
2. Verwijder de plug die de sleepkleppen bedekt (Figuur 15).

- Nadat de machine gerepareerd is, sluit u de sleepkleppen en draait u de contraoeren vast.

**Belangrijk:** Draai de sleepkleppen niet te vast.

- Plaats de pluggen terug.

## De machine transporteren

Gebruik een aanhanger of vrachtwagen voor zwaar vervoer om de machine te transporteren. Gebruik altijd een oprijplaat over de volledige breedte. Zorg ervoor dat de aanhanger of vrachtwagen is voorzien van alle benodigde remmen, verlichting en aanduidingen die wettelijk vereist zijn. Lees aandachtig alle veiligheidsinstructies. Met behulp van deze informatie kunt u voorkomen dat omstanders of uzelf letsel oplopen. Raadpleeg de lokale vereisten inzake aanhangers en de bevestiging van machines.

### ⚠ WAARSCHUWING

Deelname aan het wegverkeer zonder richtingaanwijzers, verlichting, reflectoren of een bord met de aanduiding 'Langzaam rijdend voertuig' is gevaarlijk en kan leiden tot ongelukken die lichamelijk letsel veroorzaken.

Rijd niet met de machine op de openbare weg.

## Een aanhanger selecteren

### ⚠ WAARSCHUWING

Als een machine wordt geladen op een aanhanger of een vrachtwagen of wordt uitgeladen, wordt de kans vergroot dat de machine kantelt. Dit kan ernstig lichamelijk letsel of de dood veroorzaken (Figuur 17).

- Gebruik uitsluitend oprijplaten over de volledige breedte.
- Zorg ervoor dat de oprijplaat minstens 4 keer zo lang is als de afstand van de aanhangwagen of de laadbak tot de grond. Hierdoor is de hoek die de oprijplaat maakt niet groter dan 15 graden op een vlakke ondergrond.

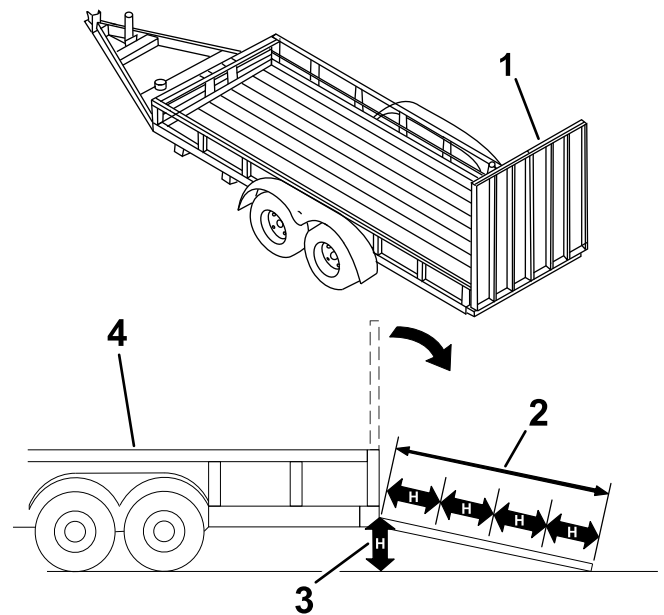

Figuur 17

- Oprijplaat/-platen over volledige breedte in opslagpositie
- De oprijplaat is minstens 4 keer zo lang als de afstand van de aanhangwagen of de laadbak tot de grond
- $H$  = Afstand van de aanhanger of laadbak tot de grond
- Aanhanger

## De machine laden

### ⚠ WAARSCHUWING

Als een machine wordt geladen op een aanhanger of een vrachtwagen of wordt uitgeladen, wordt de kans vergroot dat de machine kantelt. Dit kan ernstig lichamelijk letsel of de dood veroorzaken.

- Ga zeer voorzichtig te werk als u een machine een oprijplaat op-/afrijdt.
- Laad de machine in en uit met de zwaarste kant naar de bovenste zijde van de oprijplaat gericht.
- U mag niet abrupt versnellen of vertragen als u de machine een oprijplaat op- of afrijdt, omdat anders de machine kan kantelen of u de controle over de machine kunt verliezen.

- Als u een aanhanger gebruikt, moet u deze dan aan het sleepvoertuig bevestigen en de veiligheidskettingen aansluiten.
- Sluit indien van toepassing de remmen van de aanhanger aan.
- Laat de oprijplaat/-platen neer.

4. Breng de armen van de lader omlaag.
5. Laad de machine op de aanhanger met de zwaarste kant naar de bovenste zijde van de oprijplaat gericht, en zorg dat de lading onderaan zit, zoals getoond.
  - Als de machine een **vol** ladingwerktuig heeft (bv. een bak) of een niet-belaadbaar werktuig (bv. een sleuvengraver), rij de machine dan voorwaarts op de oprijplaat.
  - Als de machine een **leeg** ladingwerktuig of geen werktuig heeft, rij de machine dan achteruit op de oprijplaat.

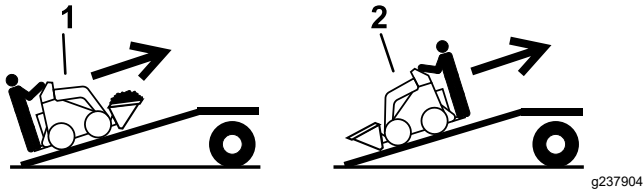

**Figuur 18**

1. Machine met vol werktuig of niet-belaadbaar werktuig – rij de machine vooruit op de oprijplaat/-platen.
2. Machine met leeg werktuig of zonder werktuig – rij de machine achteruit op de oprijplaat/-platen.

6. Laat de armen van de lader volledig zakken.
7. Stel de parkeerrem in werking (indien aanwezig), zet de machine af en verwijder het contactsleuteltje.
8. Gebruik de metalen bindogen op de machine om de machine goed te bevestigen op de aanhangwagen of de vrachtwagen met banden, kettingen, kabels of touwen. Raadpleeg de lokale voorschriften inzake het vastbinden van de machine.

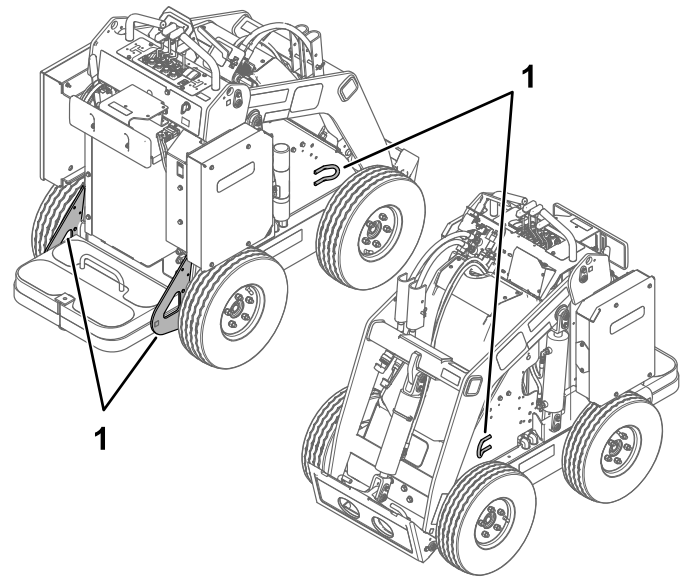

**Figuur 19**

1. Bindogen

## De machine uitladen

1. Laat de oprijplaat/-platen neer.
2. Rij de machine van de aanhanger met de zwaarste kant naar de bovenste zijde van de oprijplaat gericht, en zorg dat de lading onderaan zit.
  - Als de machine een **vol** ladingwerktuig heeft (bv. een bak) of een niet-belaadbaar werktuig (bv. een sleuvengraver), rij de machine dan achteruit van de oprijplaat.
  - Als de machine een **leeg** ladingwerktuig of geen werktuig heeft, rij de machine dan vooruit van de oprijplaat.

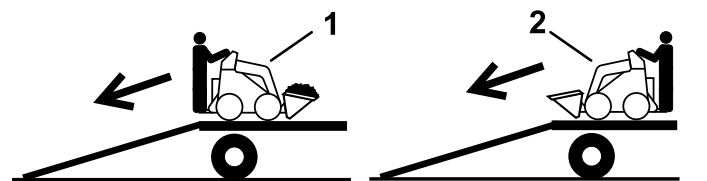

**Figuur 20**

1. Machine met vol werktuig of niet-belaadbaar werktuig – rij de machine achteruit van de oprijplaat/-platen.
2. Machine met leeg werktuig of zonder werktuig – rij de machine vooruit van de oprijplaat/-platen.

## De machine omhoogbrengen

Breng de machine omhoog met behulp van de hefpunten (Figuur 19).



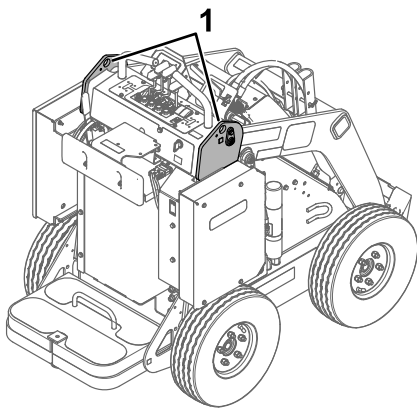

Figuur 21

g305397

## Onderhoud van de accu's

### ⚠ WAARSCHUWING

De accu's staan onder een hoge spanning, wat gevaar op brandwonden of elektrocutie inhoudt.

- **Probeer de accu's niet te openen.**
- **Wees uiterst voorzichtig bij het behandelen van een accu met een gebarsten behuizing.**
- **Gebruik alleen de lader die ontworpen is voor de accu's.**

De lithiumionaccu's hebben voldoende spanning om de arbeid waarvoor ze bedoeld zijn gedurende hun levensduur uit te voeren. Na verloop van tijd wordt de totale hoeveelheid arbeid die de accu's kunnen verrichten met één laadbeurt geleidelijk kleiner.

**Opmerking:** Uw resultaten kunnen variëren naargelang de afstand die u moet afleggen om te beginnen werken, het golvend terrein waarover u rijdt, en andere factoren die in dit hoofdstuk aan bod komen.

Om uw accu's een maximale levensduur te geven en deze zo lang mogelijk te gebruiken, dient u de volgende richtlijnen te volgen:

- Open de accu niet. Er bevinden zich geen door de gebruiker te onderhouden onderdelen in de accu. Als u het accupack opent, vervalt de garantie. De accu's zijn beveiligd door inrichtingen die moeten voorkomen dat de gebruiker er ingrepen aan uitvoert.
- Stal/parkeer de machine in een schone, droge garage of stalruimte, **vermijd direct zonlicht en hittebronnen**. Niet stallen op een plaats waar het kouder wordt dan  $-30\text{ }^{\circ}\text{C}$  of warmer dan  $60\text{ }^{\circ}\text{C}$ . **Temperaturen buiten deze limieten brengen**

**schade toe aan uw accu's.** Hoge temperaturen tijdens de stallingsperiode verkorten de levensduur van de accu, vooral als deze onder grote spanning staat.

- Als u de machine gedurende langer dan 10 dagen wilt stallen, moet u de machine op een koele plaats zetten en moet de accu ten minste 50% opgeladen zijn. Vermijd direct zonlicht.
- Als u de machine gebruikt in warme omstandigheden of in direct zonlicht, kan de accu oververhit raken. In dat geval verschijnt een temperatuurwaarschuwing op het InfoCenter. In deze toestand vertraagt de machine.

Rijd de machine onmiddellijk naar een koele plaats buiten rechtstreeks zonlicht, schakel de machine uit en laat de accu's volledig afkoelen voordat u terug aan het werk gaat.

- Als uw machine uitgerust is met de verlichtingsset, schakelt u de lichten uit wanneer deze niet worden gebruikt.

## De accu's transporteren

Volgens het Amerikaanse Department of Transportation en internationale transportorganisaties moeten lithiumionaccu's worden getransporteerd in een speciale verpakking en alleen door transporteurs die daarvoor een certificaat hebben. In de VS is het u toegestaan om een accu te transporteren die gemonteerd is op een met een accu aangedreven machine, en dat onder bepaalde wettelijke vereisten. Neem contact op met het Department of Transportation in de VS of de bevoegde overheidsinstelling in uw land voor gedetailleerde voorschriften in verband met het transport van uw accu's of de machine met uitgeruste accu's.

Neem contact op met uw erkende servicedealer voor manieren om de accu's te verzenden of af te voeren.

## De acculader gebruiken

Zie [Figuur 22](#) voor een overzicht van de weergaven en de snoeren van de acculader.

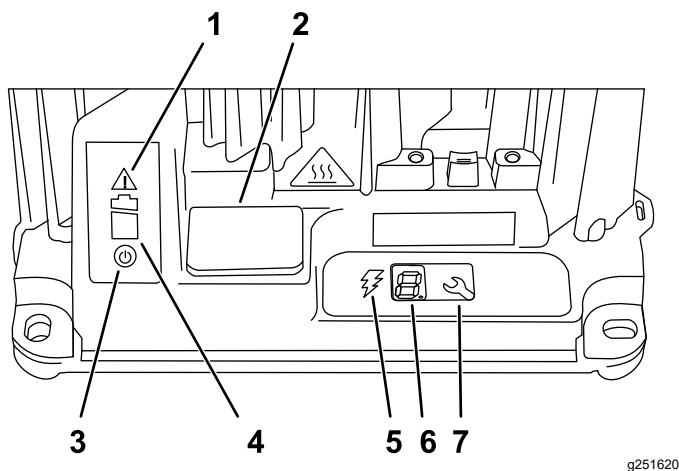

g251620

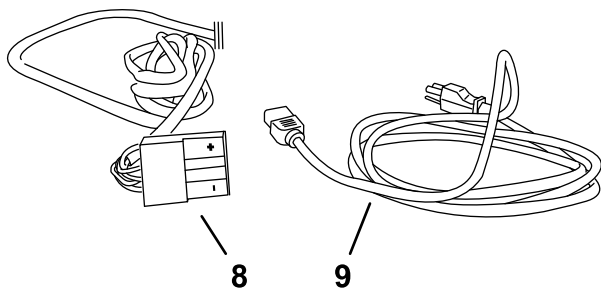

g251632

**Figuur 22**

- |                                  |                           |
|----------------------------------|---------------------------|
| 1. Foutindicatielampje           | 6. Lcd-scherm             |
| 2. Deksel van USB-aansluiting    | 7. Selectieknop           |
| 3. AC-stroomindicatorlampje      | 8. Outputcontact en snoer |
| 4. Indicatielampje accu spanning | 9. Stroomsnoer            |
| 5. Indicatielampje laadoutput    |                           |

## Aansluiting op een voedingsbron

Om het gevaar op een elektrische schok te verkleinen, is deze lader uitgerust met een geaarde stekker met 3 contacten (type B). Als de stekker niet past in het stopcontact, zijn er andere geaarde stekkers beschikbaar; neem contact op met een erkende servicedealer.

Pas de lader of het stroomsnoer op geen enkele manier aan.

### **⚠ GEVAAR**

**Contact met water terwijl de machine opgeladen wordt, kan elektrische schokken veroorzaken en letsel of de dood tot gevolg hebben.**

**Raak de stekker of de acculader niet aan als u natte handen hebt of in water staat.**

**Belangrijk:** Controleer het stroomsnoer regelmatig op gaten of scheuren in de isolatie. Een beschadigd snoer mag niet worden gebruikt. Laat het snoer niet door stand water of vochtig gras lopen.

1. Sluit de stekker van het stroomsnoer aan op het overeenkomende voedingsstopcontact van de lader.

### **⚠ WAARSCHUWING**

**Als het snoer van de lader beschadigd is, kan dat elektrische schokken of vuur veroorzaken.**

**Controleer het stroomsnoer grondig voordat u de lader gaat gebruiken. Als het snoer beschadigd is, mag u de lader niet gebruiken tot het snoer vervangen is.**

2. Sluit het uiteinde van het stroomsnoer met de muurstekker aan op een geaard stopcontact.

## Accu's opladen

**Belangrijk:** Laad de accu's enkel op bij een temperatuur die zich binnen het aanbevolen bereik bevindt; raadpleeg de volgende tabel voor het aanbevolen bereik:

### Aanbevolen temperatuurbereik voor opladen

Laadbereik	0° tot 45 °C
Oplaadbereik bij lage temperatuur (lagere stroom)	-5° tot 0 °C
Oplaadbereik bij hoge temperatuur (lagere stroom)	45° tot 60 °C

Als de temperatuur beneden -5 °C is, zullen de accu's niet opladen. Als de temperatuur boven -5 °C stijgt, haalt u de stekker van de lader uit het stopcontact en steekt u hem er terug in om de accu's op te laden.

1. Parkeer de machine op het daartoe bestemde laadpunt.
2. Haal de parkeerrem aan.
3. Zet de machine uit en verwijder het sleuteltje.
4. Controleer of de connectoren vrij zijn van stof en afval.
5. Sluit het stroomsnoer van de lader aan op een krachtbron; zie [Aansluiting op een voedingsbron \(bladz. 26\)](#).
6. Schuif het deksel van de lader omhoog en draai het uit de weg ([Figuur 23](#)).

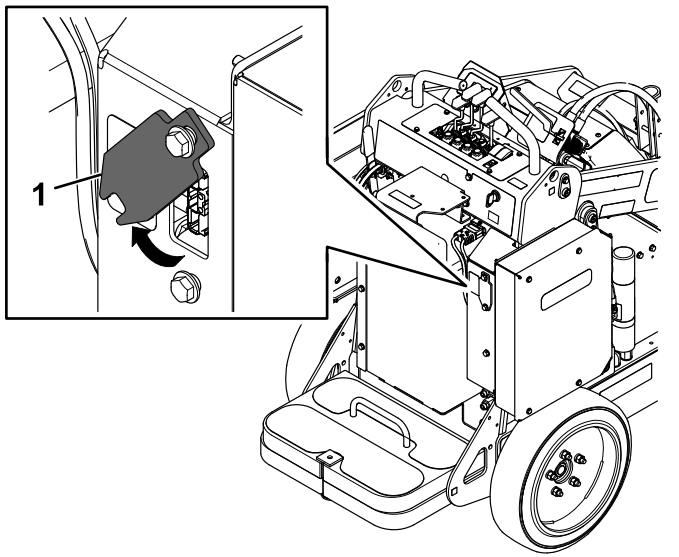

**Figuur 23**

g304908

1. Deksel van lader

7. Steek de outputaansluiting van de lader in de connector van de lader op de machine.

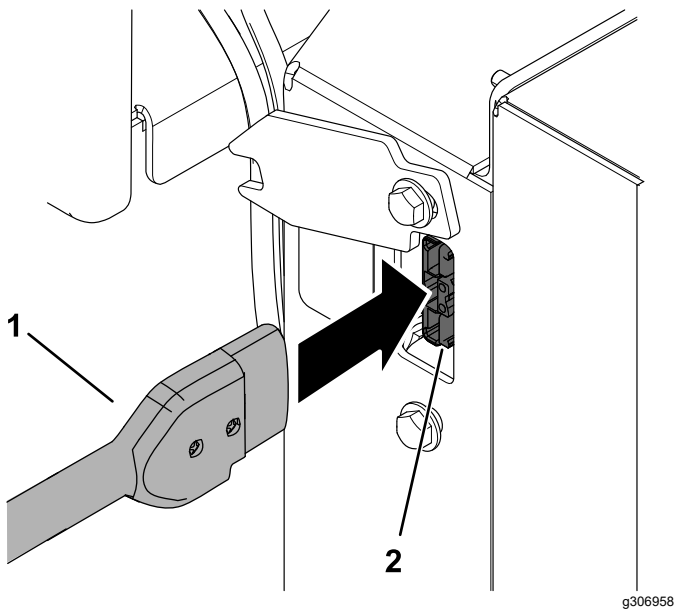

**Figuur 24**

g306958

1. Outputaansluiting van lader
2. Connector van lader van machine

8. Observeer de lader om er zeker van te zijn dat de accu's aan het opladen zijn.

**Opmerking:** Het indicatielampje van de accuspanning dient te knipperen en het indicatielampje van de laadoutput dient te branden.

De stroomsterkte van de machine, die wordt weergegeven op het InfoCenter, stijgt terwijl de accu's opladen. Als de stroomsterkte 0 blijft, worden de accu's niet opgeladen.

9. Koppel de lader af wanneer de machine een toereikend niveau heeft bereikt; zie [Het oplaadproces voltooien \(bladz. 27\)](#).
10. Draai het deksel van de lader op zijn plaats en schuif het naar beneden over de onderste bout ([Figuur 23](#)).

## Het opladen controleren en problemen oplossen

**Opmerking:** Het lcd-display geeft boodschappen weer tijdens het opladen. De meeste zijn routineuze boodschappen.

Als er een fout is, zal het foutindicatielampje amber knipperen of ononderbroken lichtrood branden. Een foutboodschap zal verschijnen op het InfoCenter, 1 cijfer tegelijk, met in het begin de letter E of F (bv.: E-0-1-1).

Raadpleeg [Problemen, oorzaak en remedie \(bladz. 40\)](#) om een fout te corrigeren. Als geen van de oplossingen het probleem verhelpen, moet u contact opnemen met een erkende servicedealer.

## Het oplaadproces voltooien

Als het laden voltooid is, brand het indicatielampje van de accuspanning ([Figuur 22](#)) ononderbroken groen en geeft het InfoCenter van de machine 10 volledige streepjes weer. Maak de connector van de lader los van de connector van de machine.

# Onderhoud

**Opmerking:** Bepaal vanuit de normale bedieningspositie de linker- en rechterzijde van de machine.

## Veiligheid bij onderhoud

### **⚠ VOORZICHTIG**

**Als u het sleuteltje in het contact laat, bestaat de kans dat iemand de machine per ongeluk start, waardoor u en andere omstanders ernstig letsel kunnen oplopen.**

**Verwijder het sleuteltje uit het contact voordat u onderhoudswerkzaamheden uitvoert aan de machine.**

- Parkeer de machine op een egale ondergrond, schakel de hulphydrauliek uit, breng het werktuig omlaag, haal de parkeerrem aan, schakel de machine uit en verwijder het sleuteltje. Wacht totdat alle bewegende delen tot stilstand zijn gekomen en laat de machine afkoelen voordat u deze afstelt, reinigt, stalt of repareert.
- Laat personeel dat niet bekend is met de instructies nooit onderhoudswerkzaamheden aan de machine uitvoeren.
- Plaats de onderdelen op kriksteunen indien dit nodig is.
- Haal voorzichtig de druk van onderdelen met opgeslagen energie; zie [Hydraulische druk afdrukken \(bladz. 35\)](#).
- Maak de accukabels los voordat u reparatiewerkzaamheden uitvoert; zie [De hoofdstroom afsluiten \(bladz. 30\)](#).
- Houd uw handen en voeten uit de buurt van de bewegende onderdelen. Stel indien mogelijk de machine niet af terwijl de machine ingeschakeld is.
- Zorg ervoor dat alle onderdelen in goede staat verkeren en al het bevestigingsmateriaal stevig vastzit. Vervang versleten of beschadigde stickers.
- Knoei niet met de veiligheidsvoorzieningen.
- Gebruik uitsluitend door Toro goedgekeurde werktuigen. Werktuigen kunnen invloed hebben op de stabiliteit en de bediening van de machine. De garantie kan komen te vervallen als u de machine gebruikt met werktuigen die niet zijn goedgekeurd.
- Gebruik alleen originele reserveonderdelen van Toro.
- Als het voor onderhouds- of reparatiewerkzaamheden nodig is dat de laadarmen omhoog staan, kunt u de armen in de opgeheven stand vergrendelen met de hydraulische cilindervergrendeling(en).

## Aanbevolen onderhoudsschema

Onderhoudsinterval	Onderhoudsprocedure
Na de eerste 8 bedrijfsuren	<ul style="list-style-type: none"><li>• Draai de wielmoeren aan.</li><li>• Hydraulisch filter vervangen.</li></ul>
Bij elk gebruik of dagelijks	<ul style="list-style-type: none"><li>• De machine smeren. (onmiddellijk na elke wasbeurt).</li><li>• Controleer de statische band; vervang deze als hij versleten is of ontbreekt.</li><li>• Het bandenprofiel controleren.</li><li>• Test de parkeerrem.</li><li>• Verwijder vuil van de machine.</li><li>• Controleren of het bevestigingsmateriaal goed vast zit.</li></ul>
Om de 25 bedrijfsuren	<ul style="list-style-type: none"><li>• Controleer de hydraulische leidingen op lekkages, losgeraakte aansluitingen, kinken, loszittende steunen, slijtage, beschadigingen als gevolg van weersinvloeden en de inwerking van chemicaliën.</li><li>• Het peil van de hydraulische vloeistof controleren.</li></ul>
Om de 100 bedrijfsuren	<ul style="list-style-type: none"><li>• Draai de wielmoeren aan.</li></ul>
Om de 400 bedrijfsuren	<ul style="list-style-type: none"><li>• Hydraulisch filter vervangen.</li></ul>
Om de 1500 bedrijfsuren of om de 2 jaar, waarbij de kortste periode moet worden aangehouden	<ul style="list-style-type: none"><li>• Vervang alle bewegende hydraulische slangen.</li></ul>

Onderhoudsinterval	Onderhoudsprocedure
Jaarlijks	• Hydraulische vloeistof verversen.
Jaarlijks of vóór stalling	• Beschadigde lak bijwerken.

## Procedures voorafgaande aan onderhoud

### De cilindervergrendelingen gebruiken

#### ⚠ WAARSCHUWING

Als de armen van de lader in de opgeheven stand staan, kunnen deze omlaag komen waardoor iemand die eronder staat bekneld kan raken.

Plaats de cilindervergrendeling(en) voordat u onderhoudswerkzaamheden uitvoert waarbij de armen van de lader omhoog moeten staan.

### Cilindervergrendelingen aanbrengen

1. Verwijder het werktuig.
2. Breng de armen van de lader volledig omhoog.
3. Zet de machine uit en verwijder het sleuteltje.
4. Plaats een cilindervergrendeling over elke hefcilinderstang (Figuur 25).

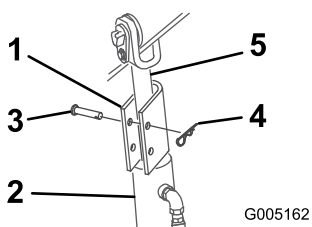

Figuur 25

- |                          |                          |
|--------------------------|--------------------------|
| 1. Cilindervergrendeling | 4. Gaffelpen             |
| 2. Hefcilinder           | 5. Stang van hefcilinder |
| 3. R-pen                 |                          |

5. Bevestig elke cilindervergrendeling met een gaffelpen en een R-pen (Figuur 25).
6. Breng **langzaam** de armen van de lader omlaag totdat de cilindervergrendelingen contact maken met de cilinderbehuizingen en de uiteinden van de stang.

### De cilindervergrendelingen verwijderen en opslaan

**Belangrijk:** Verwijder de cilindervergrendelingen van de stangen en vergrendel ze volledig in de opslagstand voordat u de machine bedient.

1. Start de machine.
2. Breng de armen van de lader volledig omhoog.
3. Zet de machine uit en verwijder het sleuteltje.
4. Verwijder de gaffelpen en de R-pen waarmee de cilindervergrendelingen bevestigd zijn.
5. Verwijder de cilindervergrendelingen.
6. Breng de armen van de lader omlaag.
7. Breng de cilindervergrendelingen aan over de hydraulische slangen en bevestig ze met de gaffelpennen en R-pennen (Figuur 26).

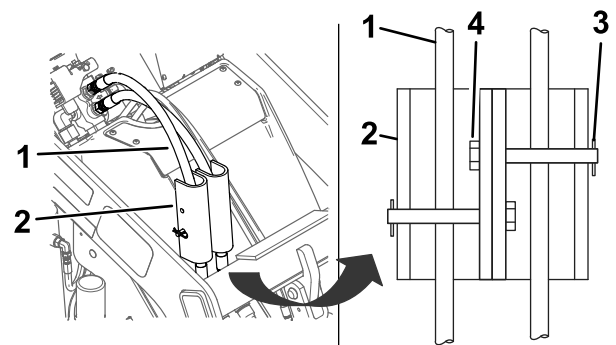

Figuur 26

- |                            |              |
|----------------------------|--------------|
| 1. Hydraulische slangen    | 3. R-pen     |
| 2. Cilindervergrendelingen | 4. Gaffelpen |

### Toegang krijgen tot inwendige onderdelen

#### ⚠ WAARSCHUWING

Als u deksels, kappen of schermen openmaakt of verwijdert terwijl de machine ingeschakeld is, kunt u in contact komen met bewegende onderdelen en daarbij ernstig letsel oplopen.

Voordat u een deksel, kap of scherm opent: **schakel de machine uit, verwijder het sleuteltje uit het contact en laat de machine afkoelen.**

## ⚠ WAARSCHUWING

De draaiende ventilator kan letsel veroorzaken.

- Gebruik de machine nooit zonder dat de kappen zijn geplaatst.
- Houd uw vingers, handen en kleding uit de buurt van de draaiende ventilator.
- Schakel de machine uit en verwijder het sleuteltje voordat u onderhoudswerkzaamheden uitvoert.

## De motorkap verwijderen

**Opmerking:** Als u bij de hoofdstroomaansluitingen of een zekering moet komen, maar de laadarmen niet veilig kunt omhoogbrengen om de motorkap te verwijderen, raadpleeg dan [De voorste kap verwijderen \(bladz. 30\)](#) om er toegang toe te krijgen.

1. Parkeer de machine op een horizontaal oppervlak.
2. Breng de laadarmen omhoog en breng de cilindervergrendelingen aan.

**Opmerking:** Als u de laadarmen niet omhoog kunt brengen met behulp van het vermogen van de machine, trekt u de hendel van de laadarm naar achteren en gebruikt u een takel om de laadarmen omhoog te brengen.

3. Schakel de machine uit, verwijder het contactsleuteltje en wacht totdat alle bewegende onderdelen tot stilstand zijn gekomen.
4. Maak de 4 moeren los waarmee de motorkap bevestigd is.

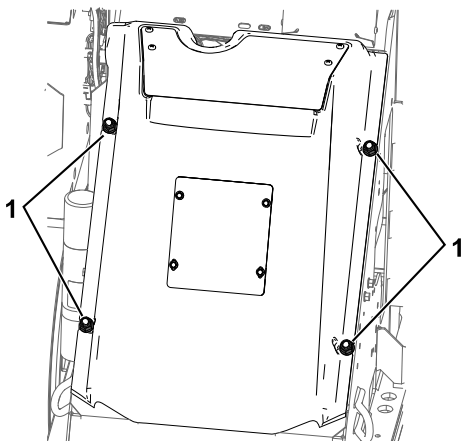

Figuur 27

g304438

1. Moeren

5. Til de motorkap op en koppel de ventilator los.
6. Trek de motorkap van de machine.

## De voorste kap verwijderen

**Belangrijk:** Verwijder de voorste kap om bij de hoofdstroomaansluitingen en de zekering te komen. Doe dit alleen als u de laadarmen veilig omhoog kunt brengen om de motorkap te verwijderen.

1. Plaats de machine op een horizontaal vlak, laat de laadarmen zakken en stel de parkeerrem in werking.
2. Schakel de machine uit, verwijder het contactsleuteltje en wacht totdat alle bewegende onderdelen tot stilstand zijn gekomen.
3. Draai de vier bouten los waarmee de voorste kap is bevestigd, verwijder de kap en koppel de ventilator los.

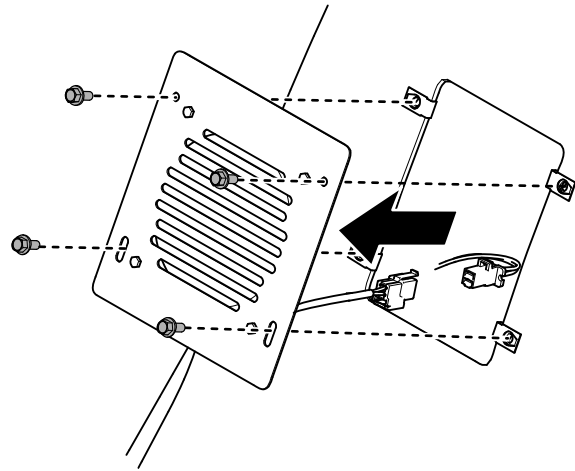

Figuur 28

g356986

## De hoofdstroom afsluiten

Voordat u onderhoudswerkzaamheden verricht aan de machine, moet u de machine afsluiten van de stroomtoevoer door de hoofdstroomaansluitingen los te koppelen (Figuur 29).

## ⚠ VOORZICHTIG

Als u de voeding naar de machine niet onderbreekt, bestaat de kans dat iemand de machine per ongeluk start. Hierdoor kan ernstig lichamelijk letsel worden veroorzaakt.

**Koppel altijd de aansluitingen los voordat u werkzaamheden aan de machine gaat verrichten.**

1. Parkeer de machine op een horizontaal oppervlak.
2. Breng de laadarmen omhoog en breng de cilindervergrendelingen aan.
3. Zet de machine uit en verwijder het sleuteltje.

4. Verwijder de kap; zie [De motorkap verwijderen \(bladz. 30\)](#).
5. Koppel de twee stroomaansluitingen los ([Figuur 29](#)).
6. Voer herstellingen uit.
7. Sluit de connectoren weer aan voordat u de machine gaat bedienen.

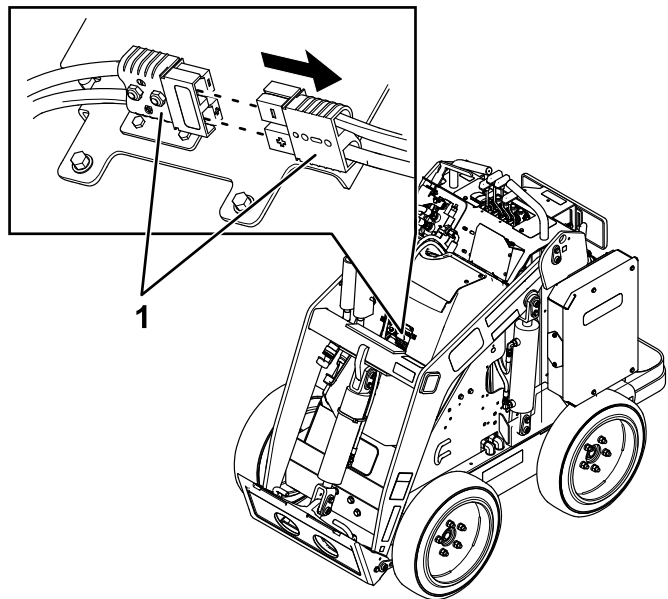

**Figuur 29**

g304040

1. Hoofdstroomaansluitingen

## Smering

### De machine smeren

**Onderhoudsinterval:** Bij elk gebruik of dagelijks (onmiddellijk na elke wasbeurt).

**Type vet:** vet voor algemene doeleinden

1. Plaats de machine op een horizontaal vlak, laat de laadarmen zakken en stel de parkeerrem in werking.
2. Zet de machine uit en verwijder het sleuteltje.
3. Reinig de smeernippels met een doek.
4. Sluit een smeerpistool aan op elke smeernippel ([Figuur 30](#) en [Figuur 31](#)).

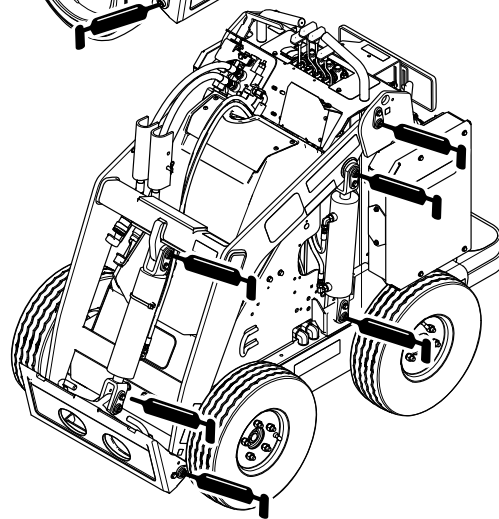
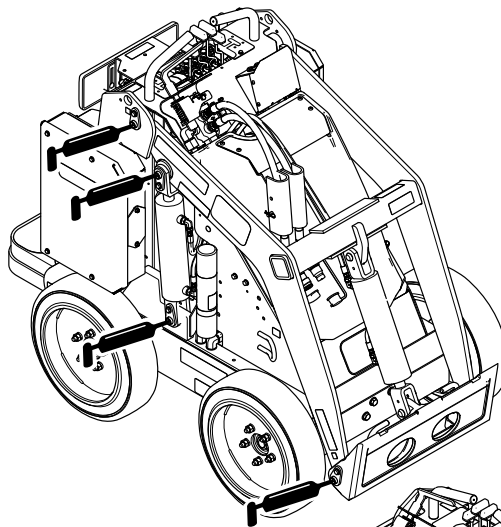

**Figuur 30**

g304444

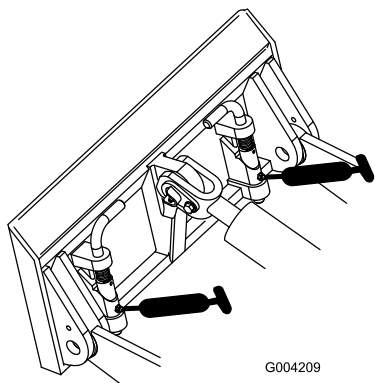

**Figuur 31**

5. Pomp vet in de nippels totdat er wat vet bij de lagers naar buiten komt (ongeveer 3 maal pompen).
6. Overtollig vet wegvegen.

## Onderhoud elektrisch systeem

### Veiligheid van het elektrisch systeem

- Koppel de hoofdstroomaansluitingen los voordat u de machine repareert.
- Laad de accu op in een open, goed geventileerde ruimte, uit de buurt van vonken en open vuur. Haal de oplader uit het stopcontact voordat u de accu aan- of loskoppelt. Draag beschermende kleding en gebruik geïsoleerd gereedschap.

### De machine van stroom voorzien of de stroomtoevoer naar de machine onderbreken

De hoofdstroomaansluitingen leveren stroom van de accu's naar de machine. Onderbreek de stroomtoevoer door de aansluitingen los te koppelen; voorzie de machine van stroom door de aansluitingen aaneen te koppelen. Zie [De hoofdstroom afsluiten \(bladz. 30\)](#).

### De statische band vervangen

**Onderhoudsinterval:** Bij elk gebruik of dagelijks—Controleer de statische band; vervang deze als hij versleten is of ontbreekt.

1. Plaats de machine op een horizontaal vlak, laat de laadarmen zakken en stel de parkeerrem in werking.
2. Zet de machine uit en verwijder het sleuteltje.
3. Vervang de statische band onder het platform zoals getoond in [Figuur 32](#).



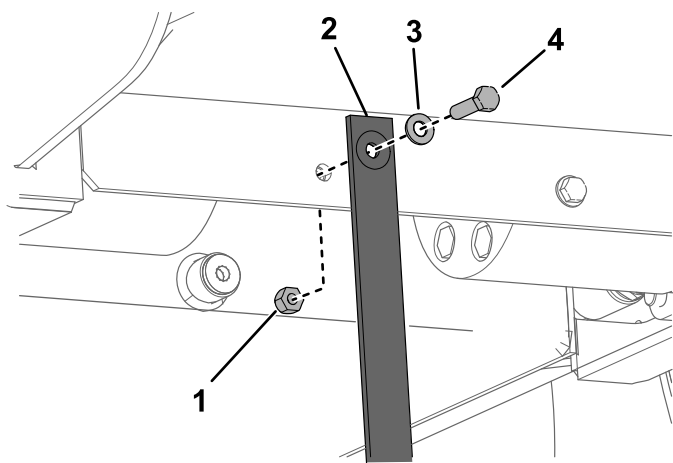

**Figuur 32**

g315429

- |                   |         |
|-------------------|---------|
| 1. Moer           | 3. Ring |
| 2. Statische band | 4. Bout |

## De behuizing van de acculader schoonmaken

Maak de behuizing telkens na gebruik schoon met een vochtige doek.

## Onderhoud van de zekering

1. Parkeer de machine op een horizontaal oppervlak.
2. Breng de laadarmen omhoog en breng de cilindervergrendelingen aan.
3. Zet de machine uit en verwijder het sleuteltje.
4. Verwijder de kap; zie [De motorkap verwijderen \(bladz. 30\)](#).
5. Koppel de hoofdstroomvoorziening naar de machine los; zie [De hoofdstroom afsluiten \(bladz. 30\)](#).
6. Zoek de zekering en vervang deze ([Figuur 33](#)).

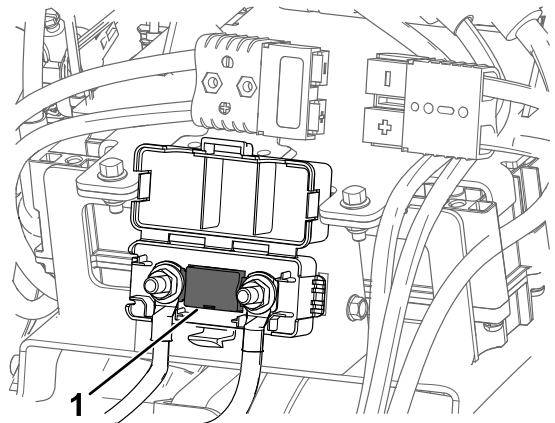

**Figuur 33**

g304512

## Onderhoud van de accu's

**Opmerking:** De machine is uitgerust met 7 lithiumionaccu's.

Open de accu's niet. Vraag een erkende servicedealer om hulp als uw accu onderhoud nodig heeft.

Voer lithiumionaccu's af of recycle ze in overeenstemming met plaatselijke en nationale wetgeving.

## Onderhoud van de acculader

**Belangrijk:** Elektrische herstellingen mogen alleen worden uitgevoerd door een erkende servicedealer.

De gebruiker kan weinig onderhoudstaken zelf uitvoeren, tenzij de lader beschermen tegen beschadiging en de weerslementen.

## Onderhoud van de snoeren van de acculader

- Maak de snoeren telkens na gebruik schoon met een vochtige doek.
- Rol de snoeren op als u ze niet gebruikt.
- Controleer de snoeren regelmatig op schade en vervang indien nodig met erkende Toro-onderdelen.

7. Draai de moeren aan met 12 tot 18 N·m.
8. Sluit de hoofdstroomaansluitingen aan.
9. Monteer de voorste kap.

# Onderhoud aandrijfsysteem

## Het bandenprofiel controleren

**Onderhoudsinterval:** Bij elk gebruik of dagelijks

Controleer het bandenprofiel op slijtage. Vervang de banden wanneer het profiel versleten en oppervlakkig is.

## De wielmoeren controleren

**Onderhoudsinterval:** Na de eerste 8 bedrijfsuren

Om de 100 bedrijfsuren

Controleer de wielmoeren en draai ze vast met een torsie van 68 N·m.

# Onderhouden remmen

## De parkeerrem testen

**Onderhoudsinterval:** Bij elk gebruik of dagelijks

1. Schakel de parkeerrem in; zie [Parkeerremhendel \(bladz. 11\)](#).
2. Start de machine.
3. Probeer de machine langzaam vooruit of achteruit te rijden.

**Opmerking:** De machine kan een beetje bewegen voordat de parkeerrem vergrendeld op zijn plaats zit.

4. Als de machine beweegt zonder dat de parkeerrem op zijn plaats vergrendeld wordt, moet u contact opnemen met uw erkende servicedealer voor onderhoud.

# Onderhoud hydraulisch systeem

## Veiligheid van het hydraulische systeem

- Waarschuw onmiddellijk een arts als er hydraulische vloeistof is geïnjecteerd in de huid. Geïnjecteerde vloeistof moet binnen enkele uren operatief worden verwijderd door een arts.
- Controleer of alle hydraulische slangen en leidingen in goede staat verkeren en alle hydraulische aansluitingen en fittings stevig vastzitten voordat u druk zet op het hydraulische systeem.
- Houd lichaam en handen uit de buurt van kleine lekgaten of spuitmonden waaruit onder hoge druk hydraulische vloeistof ontsnapt.
- U kunt lekken in het hydraulische systeem opsporen met behulp van karton of papier.
- Hef alle druk in het hydraulische systeem op veilige wijze op, voordat u werkzaamheden gaat verrichten aan het hydraulische systeem.

## Hydraulische druk aflaten

Om hydraulische druk af te laten terwijl de machine ingeschakeld is, moet u de hulphydrauliek uitschakelen en de laadarmen volledig laten zakken.

Om druk af te laten terwijl de machine uitgeschakeld is, zet u de hendel van de hulphydrauliek tussen de vooruit- en achteruitstand zodat het systeem van de hulphydrauliek wordt ontlast, beweegt u de hendel van de werktuigkanteling naar voren en naar achteren en beweegt u de hendel van de laadarm naar voren om de laadarmen neer te laten (Figuur 34).

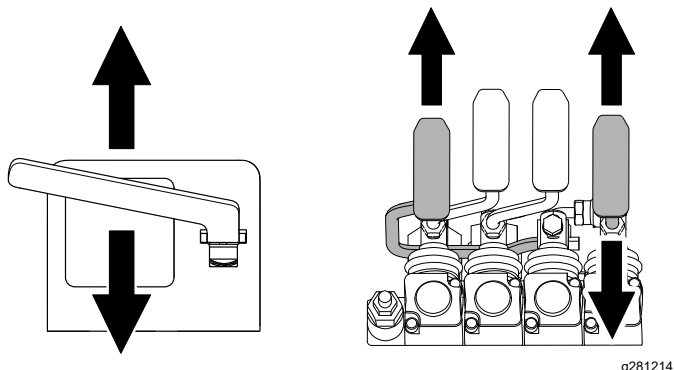

Figuur 34

# Specificaties hydraulische vloeistof

Capaciteit hydraulische tank: 56 liter

Aanbevolen hydraulische vloeistof: Toro PX Extended Life Hydraulic Fluid

**Opmerking:** Een machine waarin de aanbevolen bijvulvloeistof wordt gebruikt, moet minder vaak bijgevuld worden en het filter moet minder vaak worden vervangen.

**Andere hydraulische vloeistoffen:** Als de Toro PX Extended Life hydraulische vloeistof niet verkrijgbaar is, kunt u een andere conventionele, petroleumgebaseerde hydraulische vloeistof gebruiken die aan de volgende materiaaleigenschappen en de industriestandaarden voldoet. Gebruik geen synthetische vloeistof. Vraag uw smeermiddelenleverancier naar een geschikt product.

**Opmerking:** Toro aanvaardt geen enkele aansprakelijkheid voor schade die wordt veroorzaakt door gebruik van verkeerde vervangende vloeistoffen. Gebruik daarom uitsluitend producten van gerenommeerde fabrikanten die garant staan voor de door hen aanbevolen vloeistoffen.

## ISO VG 46 slijtagewerende hydraulische vloeistof met hoge viscositeitsindex/laag stolpunt

Materiaaleigenschappen:

Viscositeit, ASTM D445 cSt bij 40 °C 44 tot 48

Viscositeitsindex ASTM D2270 140 of hoger

Stolpunt, ASTM D97 -37 °C tot -45 °C

Industriespecificaties: Eaton Vickers 694 (I-286-S, M-2950-S/35VQ25 of M-2952-S)

**Opmerking:** Veel hydraulische vloeistoffen zijn bijna kleurloos, zodat het moeilijk is lekkages op te sporen. Er is een rode kleurstof voor de hydraulische vloeistof verkrijgbaar in flesjes van 20 ml. Eén flesje is voldoende voor 15 tot 22 l hydraulische vloeistof. U kunt deze kleurstof bestellen bij een erkende servicedealer, onderdeelnr. 44-2500.

# Het peil van de hydraulische vloeistof controleren

**Onderhoudsinterval:** Om de 25 bedrijfsuren

Controleer het peil van de hydraulische vloeistof voordat de machine voor het eerst gestart wordt en vervolgens om de 25 bedrijfsuren.

Zie [Specificaties hydraulische vloeistof \(bladz. 35\)](#).

**Belangrijk:** Gebruik altijd de juiste hydraulische vloeistof. Vloeistoffen voor algemeen gebruik brengen schade toe aan het hydraulische systeem.

1. Parkeer de machine op een horizontaal oppervlak, verwijder de werktuigen, stel de parkeerrem in werking, breng de armen van de lader omhoog en breng de cilindervergrendelingen aan.
2. Schakel de machine uit, verwijder het sleuteltje en laat de machine afkoelen.
3. Verwijder de motorkap / het voorste inspectieluik.
4. Reinig de omgeving van de vulbuis van de hydraulische tank ([Figuur 35](#)).
5. Verwijder de dop van de vulbuis en controleer het vloeistofpeil op de peilstok ([Figuur 35](#)).

Het vloeistofpeil moet tussen de markeringen op de peilstok staan.

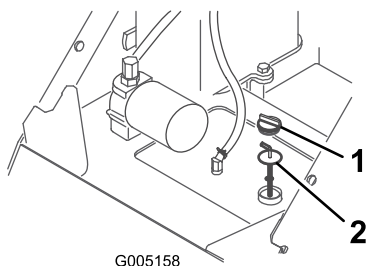

**Figuur 35**

1. Dop van vulbuis
2. Peilstok

6. Als het peil te laag staat, vult u vloeistof bij tot het correcte peil.
7. Breng de dop van de vulbuis aan.
8. Plaats de motorkap / het voorste inspectieluik.
9. Verwijder de cilindervergrendelingen en bewaar ze. Breng de armen van de lader naar beneden.

# Hydraulisch filter vervangen

**Onderhoudsinterval:** Na de eerste 8 bedrijfsuren

Om de 400 bedrijfsuren

**Belangrijk:** Gebruik ter vervanging geen filter voor motorolie omdat dit ernstige schade aan het hydraulische systeem kan veroorzaken.

1. Parkeer de machine op een horizontaal oppervlak, verwijder de werktuigen, stel de parkeerrem in werking, breng de armen van de lader omhoog en breng de cilindervergrendelingen aan.
2. Zet de machine uit en verwijder het sleuteltje.
3. De motorkap verwijderen.
4. Plaats een opvangbak onder het filter.
5. Verwijder het oude filter ([Figuur 36](#)) en veeg het oppervlak van het filtertussenstuk schoon.

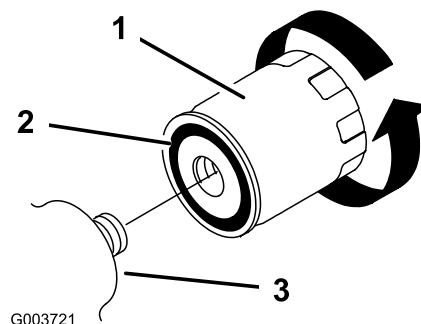

**Figuur 36**

1. Hydraulische filter
2. Pakking
3. Filtertussenstuk

6. Smeer een dun laagje hydraulische vloeistof op de rubberen pakking van het nieuwe filter ([Figuur 36](#)).
7. Monteer het nieuwe hydraulische filter op het filtertussenstuk ([Figuur 36](#)). Draai het filter rechtsom totdat de rubberen pakking contact maakt met het filtertussenstuk. Draai het filter vervolgens nog eens ½ slag.
8. Neem gemorste vloeistof op.
9. Start de machine en laat deze ongeveer 2 minuten lopen om lucht uit het systeem te verwijderen.
10. Schakel de machine uit en controleer op lekkages.
11. Controleer het vloeistofpeil in de hydraulische tank; zie [Het peil van de hydraulische vloeistof controleren \(bladz. 36\)](#). Voeg vloeistof toe tot

het peil op de markering op de peilstok staat.  
Vul de brandstoftank niet te vol.

12. Plaats de motorkap.
13. Verwijder de cilindervergrendelingen en bewaar ze. Breng de armen van de lader naar beneden.

## Hydraulische vloeistof verversen

Onderhoudsinterval: Jaarlijks

1. Parkeer de machine op een horizontaal oppervlak, verwijder de werktuigen, stel de parkeerrem in werking, breng de armen van de lader omhoog en breng de cilindervergrendelingen aan.
2. Zet de machine uit en verwijder het sleuteltje.
3. De motorkap verwijderen.
4. Plaats een grote opvangbak onder de machine met een inhoud van minstens 61 liter.
5. Verwijder de aftapplug uit de onderkant van de hydraulische tank en laat alle vloeistof weglekken (Figuur 37).

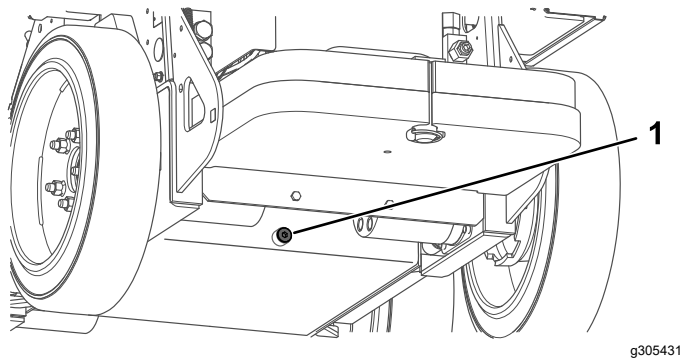

Figuur 37

1. Aftapplug

6. Plaats de aftapplug.
7. Vul de hydraulische tank met hydraulische vloeistof; zie [Specificaties hydraulische vloeistof \(bladz. 35\)](#).

**Opmerking:** Geef de oude vloeistof af bij een erkend recyclingcentrum.

8. Plaats de motorkap.
9. Verwijder de cilindervergrendelingen en bewaar ze. Breng de armen van de lader naar beneden.

## Reiniging

### Vuil verwijderen

Onderhoudsinterval: Bij elk gebruik of dagelijks

#### ⚠ WAARSCHUWING

Het verkeerde gebruik van perslucht om de machine te reinigen kan ernstig letsel veroorzaken.

- Draag geschikte persoonlijke beschermingsmiddelen, zoals een veiligheidsbril, gehoorbescherming en een stofmasker.
- U mag perslucht nooit op enig deel van uw lichaam of op iemand anders richten.
- Raadpleeg de instructies van de fabrikant van de luchtcompressor voor alle gebruiks- en veiligheidsinformatie.

1. Plaats de machine op een horizontaal vlak, laat de laadarmen zakken en stel de parkeerrem in werking.
2. Zet de machine uit en verwijder het sleuteltje.
3. Verwijder vuil van de machine.

**Belangrijk:** Het is beter om het vuil eruit te blazen dan het eruit te wassen. Als u toch water gebruikt, zorg er dan voor dat er geen water in de buurt van het elektrische en het hydraulische systeem komt.

**Maak de elektrische connectors schoon met perslucht; gebruik geen contactreiniger.**

4. Verwijder de cilindervergrendelingen en bewaar ze. Breng de armen van de lader naar beneden.

## De machine schoonmaken

Doe het volgende wanneer u de machine reinigt met een hogedrukreiniger:

- Draag geschikte beschermende uitrusting voor de hogedrukreiniger.
- Laat alle beveiligingen op hun plaats zitten.
- Vermijd spuiten op elektronische onderdelen.
- Vermijd spuiten op de randen van stickers.
- Spuit enkel op de buitenkant van de machine. Spuit niet rechtstreeks in openingen in de machine.
- Spuit enkel op de vuile delen van de machine.
- Gebruik een spuitdop van 40 graden of meer. Spuitdoppen van 40 graden zijn meestal wit.
- Hou het uiteinde van de hogedrukreiniger minstens 61 cm verwijderd van het oppervlak dat gereinigd wordt.

- Gebruik enkel hogedrukreinigers met een druk onder 137,89 bar en een debiet onder 7,6 liter per minuut.
- Vervang afpellende of beschadigde stickers.
- Smeer alle smeerpunten na het schoonmaken; zie [De machine smeren \(bladz. 31\)](#).

# Stalling

## Veiligheid tijdens opslag

- Schakel de machine uit, verwijder de contactsleutel, wacht tot alle bewegende delen tot stilstand zijn gekomen en laat de machine afkoelen voordat u deze stalt.
- U mag de machine niet opslaan in de nabijheid van een open vuur.

## De machine stallen

1. Plaats de machine op een horizontaal vlak, laat de laadarmen zakken en stel de parkeerrem in werking.
2. Zet de machine uit en verwijder het sleuteltje.
3. Verwijder vuil en roet van de buitenkant van de gehele machine.

**Belangrijk:** Was de machine met een mild reinigingsmiddel en water. Gebruik niet te veel water, vooral niet in de buurt van het bedieningspaneel, de hydraulische pompen en de motoren.

4. Smeer het voertuig; zie [De machine smeren \(bladz. 31\)](#).
5. Draai de wielmoeren aan; zie [De wielmoeren controleren \(bladz. 34\)](#).
6. Controleer de hydraulische vloeistofpeil; zie [Het peil van de hydraulische vloeistof controleren \(bladz. 36\)](#).
7. Controleer alle bevestigingen en draai deze vast. Repareer of vervang versleten, beschadigde en ontbrekende onderdelen.
8. Werk alle krassen of afgebladderde metaaloppervlakken bij met lak die verkrijgbaar is bij uw erkende servicedealer.
9. Sla de machine in een schone, droge garage of opslagruimte op. Verwijder het sleuteltje uit het contact en bewaar het op een plaats die u makkelijk kunt onthouden.
10. Volg de vereisten voor de opslag van de accu voor langere opslag. Raadpleeg [Voorschriften voor het bewaren van de accu \(bladz. 39\)](#).
11. Dek de machine af om deze te beschermen en schoon te houden.

# Voorschriften voor het bewaren van de accu

**Opmerking:** U hoeft de accu's niet te verwijderen uit de machine voor opslag.

Controleer in de volgende tabel de voorgeschreven temperatuur voor opslag:

## Temperatuurvoorschriften voor stalling

Stallingsomstandigheden	Temperatuurvoorschrift
Normale stallingsomstandigheden	-20 °C tot 45 °C
Extreme hitte – 1 maand of minder	45 °C tot 60 °C
Extreme koude – 3 maanden of minder	-30 °C tot -20 °C

**Belangrijk:** Temperaturen buiten deze limieten brengen schade toe aan uw accu's.

De temperatuur waarin de accu's worden bewaard, heeft invloed op de levensduur ervan. Langdurige opslag bij extreme temperaturen verkort de levensduur van de accu. Stal de machine bij normale omstandigheden zoals aangegeven in de bovenstaande tabel.

- Voordat u de machine stalt, moet u de accu's laden of ontladen tot 40% à 60% van de maximale spanning (50,7 tot 52,1 V).

**Opmerking:** Een 50% geladen accu verzekert een maximale levensduur. Laadt u de accu's voor 100% op voordat u deze gaat stallen, dan verkort de levensduur.

Verwacht u de machine voor langere tijd te stallen, laad de accu's dan voor ongeveer 60%.

- Na elke stallingsperiode van 6 maanden moet u het laadniveau van de accu controleren en zorgen dat dit 40 tot 60% bedraagt. Is het laadniveau onder de 40% gezakt, laad de accu dan op tot 40 à 60%.
- Bent u klaar met het opladen van de accu's, haal de oplader dan uit het stopcontact.
- Als u de lader op de machine laat, schakelt deze uit nadat de accu's volledig opgeladen zijn. De lader zal niet opnieuw worden ingeschakeld tenzij hij losgekoppeld wordt en opnieuw wordt aangesloten.

# Problemen, oorzaak en remedie

## Problemen van de machine oplossen

Probleem	Mogelijke oorzaak	Remedie
De machine drijft niet aan.	<ol style="list-style-type: none"><li>1. De parkeerrem is in werking gesteld.</li><li>2. Het peil van de hydraulische vloeistof is te laag.</li><li>3. Het hydraulische systeem is beschadigd.</li></ol>	<ol style="list-style-type: none"><li>1. Zet de parkeerrem vrij.</li><li>2. Hydraulische vloeistof bijvullen in het reservoir.</li><li>3. Neem contact op met een erkende servicedealer.</li></ol>
Wanneer in rust, zakken de laadarmen meer dan 7,6 cm per uur (minder dan 7,6 cm per uur is normaal voor de machine).	<ol style="list-style-type: none"><li>1. De kleplunjer lekt.</li></ol>	<ol style="list-style-type: none"><li>1. Neem contact op met een erkende servicedealer.</li></ol>
Wanneer in rust, zakken de laadarmen snel 5 cm en dan stoppen ze.	<ol style="list-style-type: none"><li>1. De afdichtingen van de cilinder lekken.</li></ol>	<ol style="list-style-type: none"><li>1. Vervang de afdichtingen.</li></ol>
De machine laadt niet op.	<ol style="list-style-type: none"><li>1. De temperatuur is hoger dan 60 °C of lager dan -5 °C.</li></ol>	<ol style="list-style-type: none"><li>1. Laad de machine op in omstandigheden tussen -5 °C en 60 °C.</li></ol>
De machine start niet onmiddellijk nadat deze is uitgeschakeld.	<ol style="list-style-type: none"><li>1. De machine is niet volledig uitgeschakeld.</li></ol>	<ol style="list-style-type: none"><li>1. Laat de machine volledig uitschakelen voordat u deze opnieuw start.</li></ol>
De machine kan niet terug gebruikt worden na stationair te lopen.	<ol style="list-style-type: none"><li>1. De machine bevindt zich in zuinige modus.</li></ol>	<ol style="list-style-type: none"><li>1. Beweeg snel een tractiehendel twee keer of schakel de machine uit en start ze opnieuw.</li></ol>

## Foutcodes van de acculader

Probleem	Mogelijke oorzaak	Remedie
Code E-0-0-1, of E-0-4-7	<ol style="list-style-type: none"><li>1. Hoge spanning accu</li></ol>	<ol style="list-style-type: none"><li>1. Zorg ervoor dat de spanning van de accu juist is en dat de aansluitingen van de kabels stevig vastzitten; zorg ervoor dat de accu in goede staat is.</li></ol>
Code E-0-0-4	<ol style="list-style-type: none"><li>1. Accustoring vastgesteld</li></ol>	<ol style="list-style-type: none"><li>1. Neem contact op met een erkende servicedealer.</li></ol>
Code E-0-0-7	<ol style="list-style-type: none"><li>1. Ah-limiet van accu overschreden</li></ol>	<ol style="list-style-type: none"><li>1. Mogelijke oorzaken zijn een slechte toestand van de accu, een sterk ontladen accu, een accu die slecht aangesloten is en/of hoge parasitaire belastingen op de accu terwijl deze opgeladen wordt. Mogelijke oplossingen: vervang de accu's. Koppel parasitaire belastingen los. Deze fout zal opgelost worden zodra de lader wordt gereset door gelijkstroom cyclisch te laten verlopen.</li></ol>
Code E-0-1-2	<ol style="list-style-type: none"><li>1. Fout omgekeerde polariteit</li></ol>	<ol style="list-style-type: none"><li>1. De accu is niet juist aangesloten op de lader. Zorg ervoor dat de aansluitingen van de accu goed vastzitten.</li></ol>
Code E-0-2-3	<ol style="list-style-type: none"><li>1. Fout hoge AC-spanning (&gt;270VAC)</li></ol>	<ol style="list-style-type: none"><li>1. Sluit de lader aan op een AC-bron die een stabiele wisselstroom levert tussen 85-270 VAC / 45-65 Hz.</li></ol>



<b>Probleem</b>	<b>Mogelijke oorzaak</b>	<b>Remedie</b>
Code E-0-2-4	1. De lader kon niet starten	1. De lader kon niet goed worden ingeschakeld. Koppel de wisselstroominput en de aansluiting van de accu gedurende 30 seconden los voordat u opnieuw probeert.
Code E-0-2-5	1. Fout lage AC-spanning oscillatie	1. De AC-bron is onstabiel. Kan worden veroorzaakt door een te kleine generator of veel te kleine inputkabels. Sluit de lader aan op een AC-bron die een stabiele wisselstroom levert tussen 85-270 VAC / 45-65 Hz.
Code E-0-3-7	1. Herprogrammering is mislukt	1. Mislukte softwareupgrade of mislukt scriptgebruik. Zorg ervoor dat de nieuwe software correct is.
Code E-0-2-9, E-0-3-0, E-0-3-2, E-0-4-6, of E-0-6-0	1. Communicatiefout met accu	1. Zorg ervoor dat de aansluiting van de signaaldraden aan de accu stevig vastzit.

## Storingscodes van de acculader

<b>Probleem</b>	<b>Mogelijke oorzaak</b>	<b>Remedie</b>
F-0-0-1, F-0-0-2, F-0-0-3, F-0-0-4, F-0-0-5, F-0-0-6, of F-0-0-7	1. Interne fout lader	1. Verwijder de AC-aansluiting en de accuaansluiting voor minstens 30 seconden en probeer opnieuw. Als het opnieuw mislukt, moet u contact opnemen met een erkende servicedealer.

# Opmerkingen:

## Privacyverklaring EEA/VK

### Toro's gebruik van uw persoonlijke gegevens

The Toro Company ('Toro') respecteert uw recht op privacy. Wanneer u onze producten koopt, kunnen we bepaalde persoonlijke informatie over u verzamelen, ofwel rechtstreeks via u ofwel via uw plaatselijk Toro- bedrijf of -dealer. Toro gebruikt deze informatie om te voldoen aan contractuele verplichtingen – zoals het registreren van uw garantie, het behandelen van uw garantieclaim of om contact met u op te nemen in het geval van terugroepacties – en voor legitieme zakelijke doeleinden – zoals klanttevredenheid meten, onze producten verbeteren of u productinformatie verschaffen die van belang kan zijn. Toro kan uw informatie delen met onze dochterondernemingen, distributeurs of andere zakenpartners in verband met deze activiteiten. We kunnen ook persoonlijke informatie vrijgeven van rechtswege of in verband met de verkoop, aankoop of fusie van een bedrijf. We verkopen uw persoonsgegevens nooit aan andere bedrijven voor marketingdoeleinden.

### Hoe uw persoonlijke informatie bewaard wordt

Toro bewaart uw persoonlijke informatie zolang deze relevant is voor de bovengenoemde doeleinden en in overeenstemming is met de wettelijke vereisten. Gelieve contact op te nemen via [legal@toro.com](mailto:legal@toro.com) voor meer informatie over de bewaarperiodes die van toepassing zijn.

### Toro's engagement inzake veiligheid

Uw persoonlijke informatie kan behandeld worden in de VS of een ander land dat mogelijk soepelere databeschermingswetten heeft dan het land waar u verblijft. Indien we uw informatie overdragen naar een ander land dan het land waar u verblijft, nemen wij de wettelijk verplichte maatregelen om ervoor te zorgen dat de informatie op gepaste wijze wordt beschermd en veilig wordt behandeld.

### Toegang en correctie

U hebt het recht om uw persoonlijke gegevens te corrigeren of te raadplegen, of zich te verzetten tegen de verwerking van uw gegevens of deze te beperken. Om deze rechten uit te oefenen, gelieve een e-mail te sturen naar [legal@toro.com](mailto:legal@toro.com). Als u zich zorgen maakt over de manier waarop Toro uw informatie heeft behandeld, vragen wij u om deze direct ten aanzien van ons te uiten. Europese burgers hebben het recht om een klacht in te dienen bij hun gegevensbeschermingsautoriteit.

# California Proposition 65 waarschuwing – alleen voor Californië

## Wat is een waarschuwing?

Sommige producten die op de markt zijn bevatten een etiket met een waarschuwing als:



**WAARSCHUWING:** Kanker en schade aan de voortplantingsorganen –  
[www.p65Warnings.ca.gov](http://www.p65Warnings.ca.gov).

## Wat is Prop 65?

Prop 65 geldt voor elk bedrijf dat actief is in Californië, producten verkoopt in Californië, of producten maakt die kunnen worden verkocht of geïmporteerd in Californië. De wet schrijft voor dat de Gouverneur van Californië een lijst van chemische stoffen bijhoudt en publiceert waarvan bekend is dat ze kanker, geboortefwijkingen en/of andere schade aan de voortplantingsorganen kunnen veroorzaken. De lijst wordt jaarlijks bijgewerkt en omvat honderden chemische stoffen die in veel alledaagse voorwerpen voorkomen. Prop 65 heeft als doel mensen te informeren over blootstelling aan deze chemische stoffen.

Prop 65 verbiedt de verkoop van producten die deze chemicaliën bevatten niet; wel schrijft de wet voor dat het product, de productverpakking en de bijgevoegde documentatie waarschuwingen bevatten. Een Prop 65-waarschuwing betekent ook niet dat een product enige norm of vereiste inzake productveiligheid schendt. De Californische regering stelt duidelijk dat een Prop 65-waarschuwing "niet neerkomt op een wettelijke beslissing dat een product 'veilig' of 'onveilig' is." Veel van deze chemische stoffen worden al jaren op grote schaal en zonder gedocumenteerde schade gebruikt in alledaagse voorwerpen. Ga voor meer informatie naar <https://oag.ca.gov/prop65/faqs-view-all>.

Een Prop 65-waarschuwing betekent dat (1) een bedrijf de blootstelling heeft beoordeeld en van mening is dat deze het niveau 'geen significant risico' overschrijdt, of dat (2) het bedrijf kiest om een waarschuwing te vermelden omdat het weet dat een betreffende chemische stof aanwezig is, zonder evenwel de blootstelling eraan te beoordelen.

## Is deze wet overal van kracht?

Prop 65-waarschuwingen zijn enkel vereist krachtens de Californische wet. Deze waarschuwingen ziet men in heel Californië in uiteenlopende omgevingen, bijvoorbeeld in restaurants, kruidenierswinkels, hotels, scholen, ziekenhuizen en op een groot aantal producten. Daarnaast kiezen sommige webverkopers en postorderbedrijven ervoor om Prop 65-waarschuwingen te geven op hun website of in catalogi.

## Hoe verschillen de Californische waarschuwingen van de federale grenswaarden in de VS?

De Prop 65-voorschriften zijn vaak strikter dan federale en internationale normen. Voor verschillende stoffen is in Californië al bij veel lagere dosissen een waarschuwing vereist dan elders in de VS. Bijvoorbeeld: de Prop 65-norm voor waarschuwingen voor lood bedraagt 0,5 microgram per dag, wat veel minder is dan de federale en internationale standaarden.

## Waarom hebben niet alle vergelijkbare producten deze waarschuwing?

- Producten die verkocht worden in Californië moeten voorzien worden van een Prop 65-aanduiding, maar dit geldt niet voor vergelijkbare producten op andere plaatsen.
- Een bedrijf kan in navolging van een rechtszaak verplicht worden om zijn producten te voorzien van Prop 65-waarschuwingen, terwijl dit voor andere bedrijven die vergelijkbare producten verkopen niet geldt.
- Prop 65 wordt niet eenduidig opgelegd.
- Bedrijven kunnen ervoor kiezen geen waarschuwing te vermelden omdat ze vinden dat ze daar niet toe verplicht zijn in het kader van de Prop 65-voorschriften; ook als er geen waarschuwingen op een product staan, is het best mogelijk dat de betreffende chemische producten toch in vergelijkbare dosissen aanwezig zijn.

## Waarom vermeldt Toro deze waarschuwing?

Toro wil consumenten zo goed mogelijk informeren zodat ze geïnformeerde beslissingen kunnen nemen over de producten die ze kopen en gebruiken. Toro vermeldt in sommige gevallen waarschuwingen op basis van zijn kennis over de aanwezigheid van één of meer van de betreffende chemische stoffen, zonder evenwel het niveau van blootstelling te beoordelen, aangezien niet alle betreffende chemische stoffen voorzien zijn van voorschriften voor blootstellingslimieten. Ook al is de blootstelling door producten van Toro verwaarloosbaar of valt deze ruim binnen de categorie 'geen significant risico', heeft Toro er veiligheidshalve voor gekozen om Prop 65-waarschuwingen op te nemen. Als Toro deze waarschuwingen niet vermeldt, zou het bovendien vervolgd kunnen worden door de Staat Californië of door private personen die tenuitvoerlegging van Prop 65 beogen, en het kan op die manier aanzienlijke boetes krijgen.