



Count on it.

Form No. 3462-462 Rev A

Manuel de l'utilisateur

**Tondeuse GrandStand®
Revolution avec unité de
coupe à éjection latérale TURBO
FORCE® de 132 cm**

N° de modèle 18850TE—N° de série 40000000 et suivants



Ce produit est conforme à toutes les directives européennes pertinentes. Pour plus de renseignements, reportez-vous à la Déclaration de conformité spécifique du produit fournie séparément.

Introduction

Cette tondeuse autoportée à lames rotatives est destinée aux professionnels et aux utilisateurs temporaires. Elle est principalement conçue pour tondre les pelouses régulièrement entretenues des terrains privés et commerciaux. L'utilisation de ce produit à d'autres fins que celle prévue peut être dangereuse pour vous-même et toute personne à proximité.

Lisez attentivement cette notice pour apprendre comment utiliser et entretenir correctement le produit, et éviter ainsi de l'endommager ou de vous blesser. L'utilisateur est responsable de l'utilisation sûre et correcte du produit.

Pour plus d'informations, y compris des conseils de sécurité, des documents de formation, des renseignements concernant un accessoire, pour obtenir l'adresse d'un concessionnaire ou pour enregistrer votre produit, rendez-vous sur www.Toro.com.

Pour obtenir des prestations de service, des pièces d'origine Toro ou des renseignements complémentaires, munissez-vous des numéros de modèle et de série du produit et contactez un concessionnaire-réparateur agréé ou le service client Toro. La **Figure 1** indique l'emplacement des numéros de modèle et de série sur le produit. Inscrivez les numéros dans l'espace réservé à cet effet.

Important: Avec votre appareil mobile, vous pouvez scanner le QR code sur l'autocollant du numéro de série (le cas échéant) afin d'accéder aux informations sur la garantie, les pièces détachées et autres renseignements concernant le produit.

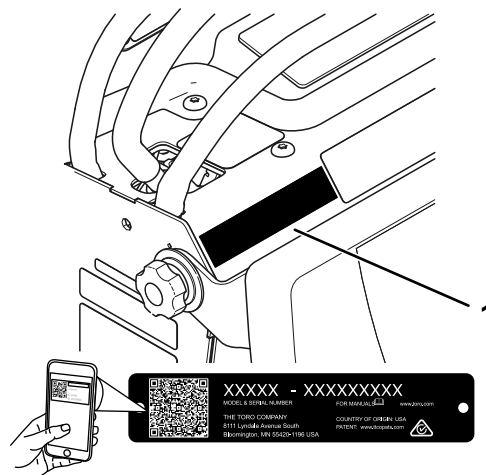

Figure 1

g374766

1. Emplacement des numéros de modèle et de série

N° de modèle	_____
N° de série	_____

Table des matières

Sécurité	4
Consignes de sécurité générales de la machine	4
Consignes de sécurité concernant la tondeuse à gazon	6
Messages de sécurité supplémentaires	6
Autocollants de sécurité et d'instruction	8
Mise en service	12
Réglage des paramètres de la machine	12
Montage mural du chargeur de batterie	12
Charge des batteries	12
Vue d'ensemble du produit	12
Commandes	13
Affichage InfoCenter	13
Caractéristiques techniques	17
Outils et accessoires	17
Avant l'utilisation	17
Contrôles de sécurité avant l'utilisation	17
Procédures d'entretien quotidien	18
Utilisation du système de sécurité	18
Pendant l'utilisation	19
Consignes de sécurité pendant l'utilisation	19
Démarrage de la machine	20
Arrêt de la machine	20
Utilisation de la commande des lames (PDF)	21
Éjection latérale ou mulching	21
Utilisation de la plateforme	22

Conduire la machine.....	22	Nettoyage et remisage.....	48
Réglage de la hauteur de coupe	23	Conseils de remisage des batteries	49
Réglage de l'inclinaison du plateau de coupe	24	Rangement du chargeur	49
Utilisation de masses.....	24	Dépistage des défauts	50
Contrôle du niveau de charge du système de batteries	25	Schémas	52
Après l'utilisation	25		
Consignes de sécurité après l'utilisation.....	25		
Consignes de sécurité pour la batterie et le chargeur.....	25		
Déplacement d'une machine en panne	26		
Transport de la machine	27		
Transport des batteries ion-lithium	29		
Utilisation du chargeur de batteries lithium-ion	29		
Entretien	32		
Consignes de sécurité pendant l'entretien	32		
Programme d'entretien recommandé	32		
Procédures avant l'entretien	33		
Accès aux composants internes	33		
Lubrification	34		
Graissage de la machine	34		
Graissage des pivots des roues pivotantes avant.....	34		
Graissage des moyeux des roues pivotantes	34		
Entretien du système électrique	35		
Utilisation du coupe-batterie	35		
Entretien des batteries.....	36		
Entretien des batteries ion-lithium.....	36		
Entretien du chargeur de batterie.....	36		
Emplacement des fusibles.....	37		
Entretien du système d'entraînement	37		
Contrôle de la pression des pneus	37		
Réglage du roulement de pivot de roue pivotante	37		
Entretien des roues pivotantes et des roulements.....	38		
Contrôle des écrous de roues	38		
Vidange du liquide de transmission.....	39		
Entretien des commandes	40		
Étalonnage des leviers	40		
Réglage de l'alignement des roues	41		
Réglage des leviers de commande de déplacement.....	41		
Entretien du plateau de coupe.....	42		
Entretien des lames.....	42		
Mise à niveau du plateau de coupe	44		
Réglage du ressort de levage du plateau.....	46		
Remplacement du déflecteur d'herbe	47		
Nettoyage	48		
Nettoyage du dessous du plateau de coupe.....	48		
Élimination des déchets.....	48		
Remisage	48		

Sécurité

Consignes de sécurité générales de la machine



ATTENTION – Prenez connaissance de toutes les consignes de sécurité, instructions, illustrations et spécifications qui accompagnent cette machine.

Le non respect des mises en garde et consignes peut entraîner des chocs électriques, un incendie et/ou des blessures graves.

Le terme « machine » utilisé dans toutes les mises en garde ci-après renvoie à toute machine branchée sur le secteur (câblée) ou alimentée par batterie (sans fil).

1. Sécurité dans la zone de travail

- A. **La zone de travail doit être propre et bien éclairée.** *Les endroits sombres et encombrés sont propices aux accidents.*
- B. **N'utilisez jamais la machine dans des atmosphères explosives, en présence de liquides, gaz ou poussières inflammables par exemple.** *La machine produit des étincelles qui peuvent enflammer la poussière ou les émanations.*
- C. **Tenez enfants et spectateurs à distance de la machine en marche.** *Les distractions peuvent entraîner la perte de contrôle de l'outil.*

2. Consignes de sécurité électrique

- A. **Les fiches de la machine doivent correspondre au type de prise. Ne modifiez jamais la fiche électrique de quelque façon que ce soit. N'utilisez pas d'adaptateurs avec les machines reliées à la terre.** *Les fiches non modifiées et les prises correspondantes réduisent le risque de choc électrique.*
- B. **Évitez tout contact du corps avec des surfaces reliées à la terre, par exemple tuyaux, radiateurs, cuisinières et réfrigérateurs.** *Le risque de choc électrique est accru si votre corps est relié à la terre.*
- C. **N'exposez pas la machine à la pluie ou à l'humidité.** *L'infiltration d'eau dans une machine augmente le risque de choc électrique.*
- D. **Ne maltraitez pas le cordon d'alimentation. Ne vous servez jamais du cordon pour transporter, tirer**

ou débrancher la machine. Gardez le cordon à l'écart des surfaces chaudes, de la graisse, des arêtes vives ou des pièces mobiles. *Les cordons endommagés ou emmêlés augmentent le risque de choc électrique.*

- E. **Si vous utilisez la machine à l'extérieur, utilisez toujours une rallonge adaptée à l'usage extérieur.** *L'utilisation d'une rallonge prévue pour l'usage extérieur réduit le risque de choc électrique.*
- F. **Si l'utilisation de la machine dans un endroit humide ne peut être évitée, utilisez une alimentation protégée par un disjoncteur différentiel (RCD).** *L'utilisation d'un disjoncteur différentiel réduit le risque de choc électrique.*

3. Sécurité personnelle

- A. **Restez alerte, concentrez-vous sur votre tâche et faites preuve de bon sens lorsque vous utilisez la machine. N'utilisez pas la machine si vous êtes fatigué(e) ou sous l'emprise de l'alcool, de drogues ou de médicaments.** *Un seul moment d'inattention pendant l'utilisation de la machine peut entraîner de graves blessures.*
- B. **Utilisez des équipements de protection individuelle. Portez toujours une protection oculaire.** *Les équipements de protection, tels masques antipoussière, chaussures de sécurité à semelle antidérapante, casques et protections antibruit, utilisés de manière pertinente réduisent les risques de blessures.*
- C. **Évitez les démarrages accidentels. Assurez-vous que l'interrupteur est en position d'arrêt avant de brancher la machine sur une source d'alimentation et/ou la batterie.** *Des accidents peuvent se produire si vous mettez la machine sous tension alors que l'interrupteur est à la position Marche.*
- D. **Retirez toute clé de réglage ou autre avant de mettre la machine en marche.** *Une clé oubliée sur une pièce rotative de la machine peut vous blesser.*
- E. **Ne vous penchez pas trop en avant en travaillant avec l'outil. Tenez-vous toujours bien d'aplomb et maintenez votre équilibre.** *Vous pourrez ainsi garder le contrôle de la machine en cas d'événement inattendu.*
- F. **Portez des vêtements adéquats. Ne portez pas de vêtements amples ni de**

bijoux pendants. N'approchez pas les cheveux ni les vêtements des pièces en mouvement. *Les vêtements amples, les bijoux pendants ou les cheveux longs peuvent se prendre dans les pièces mobiles.*

- G. **Si des dispositifs sont fournis pour la connexion d'équipements de dépoussiérage et de récupération des poussières, assurez-vous qu'ils sont branchés et utilisés correctement.** *L'utilisation d'un dispositif de récupération des poussières peut réduire les risques associés aux poussières.*
 - H. **Même si vous avez l'habitude d'utiliser la machine, ne relâchez pas votre attention et n'ignorez pas les principes de sécurité de la machine.** *Une imprudence peut causer des blessures graves en une fraction de seconde.*
4. **Utilisation et entretien de la machine**
- A. **Ne faites pas forcer la machine. Utilisez la machine qui convient pour la tâche à accomplir.** *La machine correcte donnera de meilleurs résultats et sera plus sûre si elle est utilisée dans les limites prévues.*
 - B. **Ne vous servez pas de la machine si l'interrupteur d'alimentation ne permet pas de la mettre en marche et de l'arrêter correctement.** *Une machine qui ne peut pas être commandée par l'interrupteur d'alimentation est dangereuse et doit être réparée.*
 - C. **Débranchez l'outil de la source d'alimentation et/ou enlevez la batterie, si elle est amovible, de la machine avant d'effectuer des réglages, de changer d'accessoire ou de ranger la machine.** *Ces mesures de sécurité préventives réduisent le risque de démarrage accidentel de la machine.*
 - D. **Lorsque la machine ne sert pas, rangez-la hors de la portée des enfants, et ne confiez son utilisation qu'à des personnes en connaissant parfaitement le maniement et ayant lu ces instructions.** *La machine est dangereuse entre les mains d'utilisateurs novices.*
 - E. **Faites l'entretien de la machine et des accessoires. Vérifiez qu'aucune pièce n'est mal alignée, grippée, cassée ou présente tout autre défaut susceptible d'affecter le bon fonctionnement de la machine. Si la machine est endommagée, faites-la réparer avant**

de l'utiliser. *De nombreux accidents sont causés par une machine en mauvais état.*

- F. **Maintenez les outils de coupe propres et bien affûtés.** *Des outils de coupe entretenus correctement et bien affûtés ont moins de chance de se coincer et sont plus faciles à contrôler.*
 - G. **Utilisez la machine, les accessoires et les outils rapportés, etc., en conformité avec ces instructions, en tenant compte des conditions de travail et de la tâche à réaliser.** *L'utilisation de la machine pour des opérations autres que celles prévues peut engendrer une situation dangereuse.*
 - H. **Gardez les poignées et les surfaces de préhension sèches, propres et exemptes d'huile et de graisse.** *Les poignées et les surfaces de préhension glissantes ne permettent pas de manipuler et de contrôler la machine en toute sécurité si une situation imprévue se présente.*
5. **Utilisation et entretien des machines à batterie**
- A. **Rechargez-les uniquement avec le chargeur spécifié par le fabricant.** *Un chargeur convenant à un type de batterie spécifique peut créer un risque d'incendie s'il est utilisé avec une autre batterie.*
 - B. **Utilisez la machine uniquement avec les batteries spécifiquement prévues.** *L'utilisation d'autres batteries peut créer un risque de blessure et d'incendie.*
 - C. **Lorsque la batterie ne sert pas, rangez-la à distance d'objets métalliques tels que trombones, pièces de monnaie, clés, clous, vis ou autre petit objet métallique qui pourrait relier les bornes entre elles.** *Un court-circuit aux bornes de la batterie peut causer des brûlures ou un incendie.*
 - D. **Une utilisation abusive peut faire rejaillir du liquide hors de la batterie ; évitez tout contact. En cas de contact accidentel, rincez à l'eau. En cas de contact du liquide avec les yeux, consultez également un médecin.** *Le liquide éjecté de la batterie peut causer des irritations ou des brûlures.*
 - E. **N'utilisez pas des batteries ou une machine endommagées ou modifiées.** *Les batteries endommagées ou modifiées peuvent se comporter de manière imprévisible et causer un incendie, une explosion ou des blessures.*
 - F. **N'exposez pas la batterie ou la machine au feu ou à une température excessive.**

L'exposition au feu ou à une température supérieure à 130 °C peut entraîner une explosion.

- G. **Suivez toutes les instructions de charge et ne chargez pas la batterie ou la machine en dehors de la plage de température spécifiée dans les instructions.** *Une charge incorrecte ou à une température en dehors de la plage spécifiée peut endommager la batterie et augmenter le risque d'incendie.*
6. **Entretien**
- A. **Confiez l'entretien de votre machine à un réparateur qualifié utilisant exclusivement des pièces de rechange identiques.** *La sécurité de la machine sera ainsi maintenue.*
- B. **Ne faites jamais l'entretien de batteries endommagées.** *L'entretien des batteries ne doit être effectué que par le fabricant ou des prestataires de services autorisés.*

Consignes de sécurité concernant la tondeuse à gazon

- A. **N'utilisez pas la tondeuse à gazon par mauvais temps, surtout si la foudre menace.** *Cela réduit le risque d'être frappé(e) par la foudre.*
- B. **Vérifiez soigneusement si des animaux sont présents dans la zone où la tondeuse doit être utilisée.** *En effet, la tondeuse en marche pourrait blesser des animaux.*
- C. **Inspectez soigneusement la zone de travail et enlevez tous les objets susceptibles d'être projetés par la machine (pierres, branches, câbles, os, etc.).** *Les objets projetés peuvent causer de graves blessures.*
- D. **Avant d'utiliser la tondeuse, vérifiez toujours que les lames et l'ensemble de coupe ne sont pas usés ou endommagés.** *Les pièces usées ou endommagées augmentent le risque de blessure.*
- E. **Gardez les protections en place. Les protections doivent être en bon état et correctement montées.** *Une protection desserrée, endommagée ou qui ne fonctionne pas correctement peut donner lieu à des blessures.*
- F. **Gardez toutes les prises d'air dégagées.** *Les prises d'air bouchées et les débris peuvent faire surchauffer la machine ou causer un incendie.*

- G. **Portez toujours des chaussures de sécurité à semelle antidérapante quand vous utilisez la tondeuse. N'utilisez pas la tondeuse pieds nus ou en sandales.** *Ainsi, vous risquez moins de vous blesser au pied en cas de contact avec la lame en rotation.*
- H. **Portez toujours un pantalon quand vous utilisez la tondeuse.** *La peau exposée augmente le risque de blessures par des objets projetés.*
- I. **N'utilisez pas la tondeuse sur des pentes très escarpées.** *Vous risquerez moins de perdre le contrôle de la machine, de glisser et de tomber, et donc de vous blesser.*
- J. **Lorsque vous travaillez sur des pentes, veillez toujours à ne pas perdre l'équilibre, travaillez toujours transversalement à la pente, jamais dans le sens de la pente, et faites preuve de la plus grande prudence quand vous changez de direction.** *Vous risquerez moins de perdre le contrôle de la machine, de glisser et de tomber, et donc de vous blesser.*
- K. **Redoublez de prudence lorsque vous reculez ou que vous tirez la machine vers vous.** *Tenez toujours compte de votre environnement.*
- L. **Ne touchez pas les lames ni aucune autres pièces mobiles dangereuses pendant qu'elles sont en mouvement.** *Cela réduit le risque de blessure infligée par des pièces mobiles.*
- M. **Lorsque vous enlevez des matériaux coincés ou que vous nettoyez la tondeuse, assurez-vous que tous les interrupteurs d'alimentation sont en position d'arrêt et retirez (ou activez) le dispositif de désactivation.** *Le démarrage accidentel de la tondeuse peut causer de graves blessures.*

Conservez toutes les mises en garde et instructions à titre de référence.

Messages de sécurité supplémentaires

Symbole de sécurité

Le symbole de sécurité (Figure 2) utilisé dans ce manuel et sur la machine identifie d'importants messages de sécurité dont vous devez tenir compte pour éviter des accidents.



g000502

Figure 2

Symbole de sécurité

Le symbole de sécurité apparaît au-dessus d'informations signalant des actions ou des situations dangereuses. Il est suivi de la mention **DANGER**, **ATTENTION** ou **PRUDENCE**.

DANGER : Signale un danger immédiat qui, s'il n'est pas évité, **entraînera obligatoirement** des blessures graves ou mortelles.

ATTENTION : Signale un danger potentiel qui, s'il n'est pas évité, **risque d'entraîner** des blessures graves ou mortelles.

PRUDENCE : Signale un danger potentiel qui, s'il n'est pas évité, **peut éventuellement entraîner** des blessures légères ou modérées.

Deux autres termes sont également utilisés pour faire passer des informations essentielles : **Important**, pour attirer l'attention sur des informations mécaniques spécifiques et **Remarque**, pour insister sur des informations d'ordre général méritant une attention particulière.

Consignes de sécurité générales

Ce produit peut sectionner les mains ou les pieds et projeter des objets. Respectez toujours toutes les consignes de sécurité pour éviter des blessures graves ou mortelles.

- Ne vous tenez pas devant l'ouverture d'éjection.
- Seules les personnes responsables et physiquement aptes sont autorisées à utiliser la machine.
- Avant de quitter la position d'utilisation, coupez le moteur de la machine, enlevez la clé et attendez l'arrêt complet de toutes les pièces mobiles. Laissez refroidir la machine avant de la régler, d'en faire l'entretien ou de la nettoyer.

Autocollants de sécurité et d'instruction



Des autocollants de sécurité et des instructions bien visibles par l'opérateur sont placés près de tous les endroits potentiellement dangereux. Remplacez tout autocollant endommagé ou manquant.

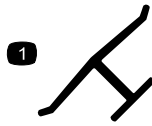

Marque du fabricant

decaloemmark

1. Cette marque identifie la lame comme pièce d'origine.

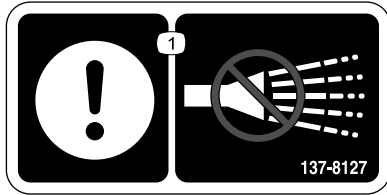

137-8127

decal137-8127

1. Attention – n'utilisez pas de jet d'eau haute pression.

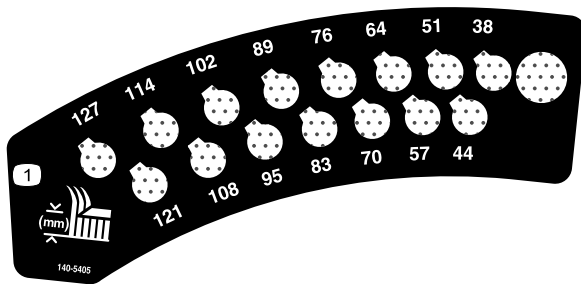

140-5405

decal140-5405

1. Hauteur de coupe



144-0275

decal144-0275

1. Les batteries sont inflammables

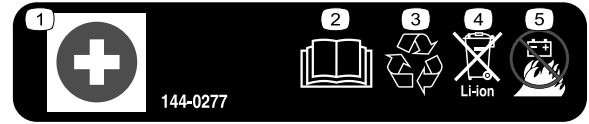

144-0277

decal144-0277

1. Borne positive
2. Lisez le *Manuel de l'utilisateur*.
3. Recycler la batterie.
4. Ne pas jeter n'importe où.
5. Ne pas exposer au feu.

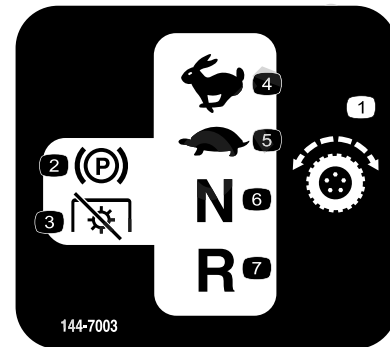

144-7003

decal144-7003

1. Transmission aux roues
2. Frein de stationnement
3. Prise de force (PDF) – désengagée
4. Haut régime
5. Basse vitesse
6. Point mort
7. Marche arrière

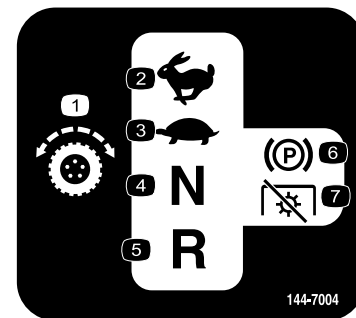

144-7004

decal144-7004

1. Transmission aux roues
2. Haut régime
3. Basse vitesse
4. Point mort
5. Marche arrière
6. Frein de stationnement
7. Prise de force (PDF) – désengagée

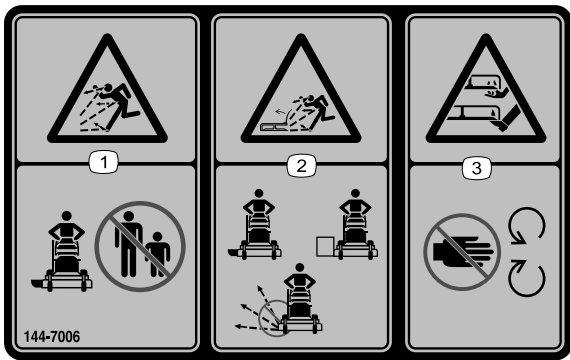

144-7006

decal144-7006

1. Risque de projection d'objets – n'autorisez personne à s'approcher.
2. Risque de projections d'objets par la tondeuse – n'utilisez pas la machine sans le déflecteur, l'obturateur d'éjection ou le système de ramassage.
3. Risque de coupure/mutilation des mains ou des pieds par la lame de la tondeuse – ne vous approchez pas des pièces mobiles.



144-7008

decal144-7008

1. Attention – tournez le coupe-batterie en position HORS TENSION avant d'effectuer un entretien

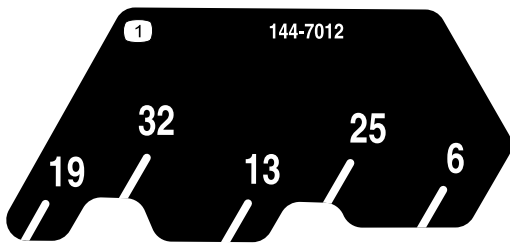

144-7012

decal144-7012

1. Réglage du plateau

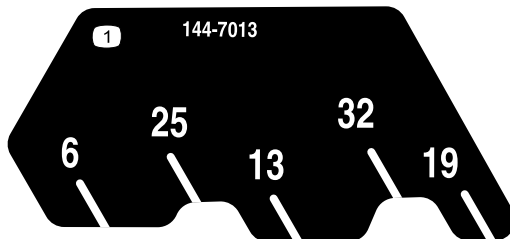

144-7013

decal144-7013

1. Réglage du plateau

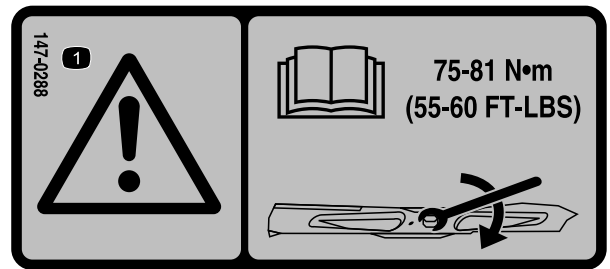

147-0288

decal147-0288

1. Attention – lisez le *Manuel de l'utilisateur* pour serrer correctement les boulons et les écrous des lames à un couple de 75 à 81 N·m.

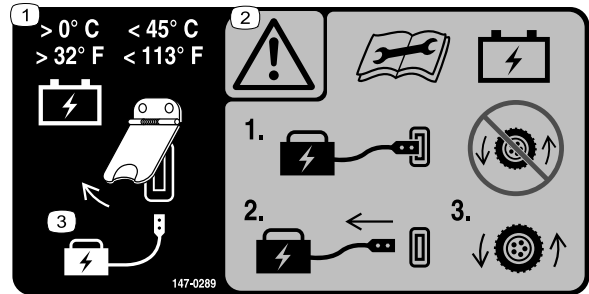

147-0289

decal147-0289

1. Maintenez la batterie à une température supérieure à 0 °C et inférieure à 45 °C.
2. Attention – lisez le *Manuel de l'utilisateur* avant d'effectuer l'entretien de la batterie ; n'utilisez pas la machine quand le chargeur de batterie est connecté ; débranchez le chargeur avant d'utiliser la machine.
3. Soulevez le couvercle pour charger la batterie.

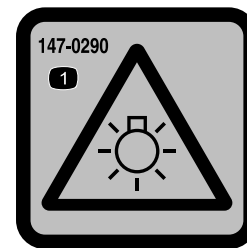

147-0290

decal147-0290

1. Attention – la lumière est forte ; ne la regardez pas directement.



decal144-0276

144-0276

- | | |
|---|--|
| <ol style="list-style-type: none"> 1. Attention – lisez le <i>Manuel de l'utilisateur</i>. 2. Attention – n'ouvrez pas la batterie ; n'utilisez de batteries endommagées. | <ol style="list-style-type: none"> 3. Risque d'explosion – ne pas exposer à des étincelles ou une flamme nue. 4. Risque de choc électrique – ne faites aucun entretien de la batterie. |
|---|--|



decal144-0278

144-0278

1. Borne négative de la batterie

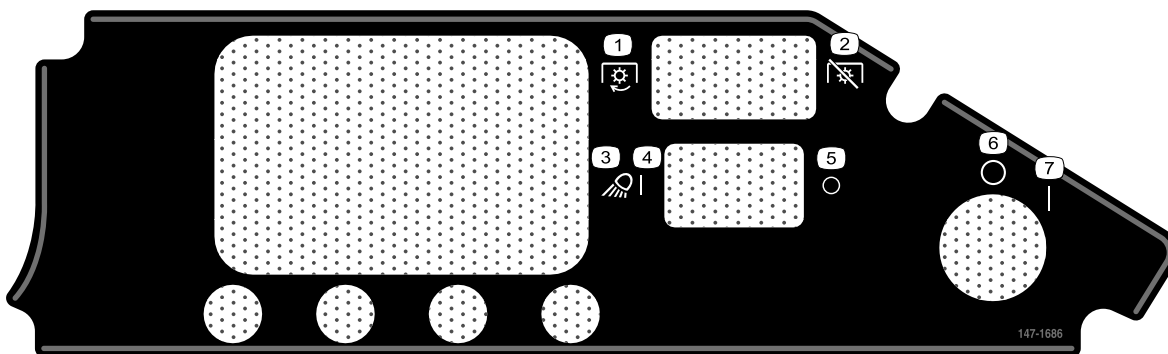

decal147-1686

147-1686

- | | |
|--|--|
| <ol style="list-style-type: none"> 1. Prise de force (PDF) – engagée 2. Prise de force (PDF) – désengagée 3. Éclairage 4. Éclairage – allumé | <ol style="list-style-type: none"> 5. Éclairage – éteint 6. Arrêt 7. Marche |
|--|--|

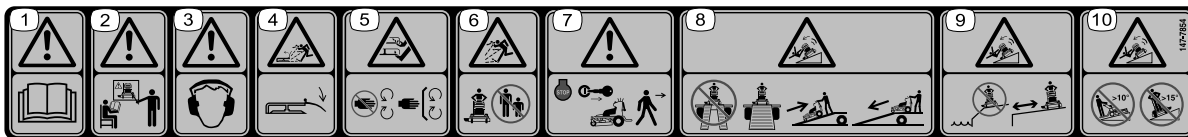

decal147-7854

147-7854

1. Attention – lisez le *Manuel de l'utilisateur*.
2. Attention – tous les utilisateurs doivent apprendre à se servir correctement de la machine avant de l'utiliser.
3. Attention – portez des protecteurs d'oreilles.
4. Risque de projection d'objets – baissez le déflecteur avant d'utiliser la machine.
5. Risque de coupure/mutilation des mains et des pieds par la lame de la tondeuse – ne vous approchez pas des pièces mobiles ; gardez toutes les protections et tous les capots en place.
6. Risque de projection d'objets par la tondeuse – n'autorisez personne à s'approcher de la machine.
7. Attention – coupez le moteur de la machine et retirez la clé avant de quitter la machine.
8. Risque de renversement – n'utilisez pas de rampes doubles pour charger la machine sur une remorque ; utilisez une rampe d'une seule pièce suffisamment large pour la machine ; montez la rampe en marche arrière et descendez-la en marche avant.
9. Risque de renversement – n'utilisez pas la machine près de fortes dénivellations ou de pentes ; restez à une distance d'au moins 2 largeurs de la machine par rapport aux dénivellations.
10. Risque de renversement – n'utilisez jamais la machine sur des pentes de plus de 10 degrés ni en travers de pentes de plus de 15 degrés.

Mise en service

Réglage des paramètres de la machine

Utilisez l'InfoCenter pour régler les paramètres de la machine ; voir [Affichage InfoCenter \(page 13\)](#).

Montage mural du chargeur de batterie

Option

Vous pouvez monter le chargeur sur un mur en utilisant les trous allongés découpés au dos. Utilisez des vis à tige de 6 mm de diamètre et tête de 11 mm de diamètre.

Important: Examinez la zone de travail et déterminez l'endroit qui se prête le mieux à une utilisation sûre et efficace du chargeur.

Charge des batteries

Contrôlez la charge des batteries et rechargez-les au besoin. Voir [Contrôle du niveau de charge du système de batteries \(page 25\)](#).

Vue d'ensemble du produit

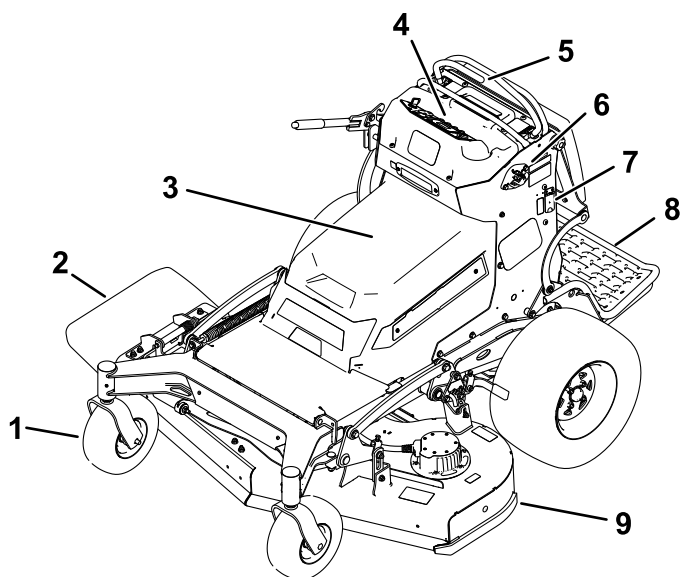

g396250

Figure 3

- | | |
|---------------------------------------|----------------------------------|
| 1. Roue pivotante avant | 6. Coupe-batterie |
| 2. Déflecteur d'herbe | 7. Prise de charge des batteries |
| 3. Couvercle de la batterie | 8. Plateforme (abaissée) |
| 4. Panneau de commande | 9. Plateau de coupe |
| 5. Leviers de commande de déplacement | |

Commandes

Avant de commencer et d'utiliser la machine, familiarisez-vous avec toutes les commandes.

Panneau de commande

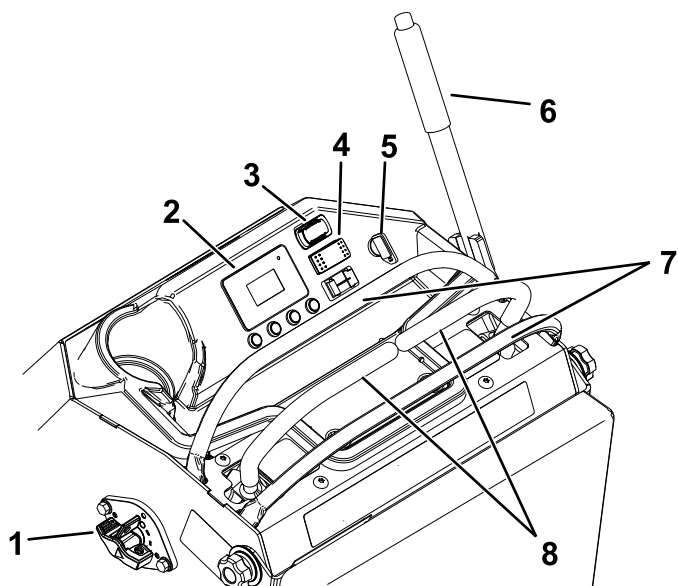

Figure 4

g411343

- | | |
|-------------------------------------|--------------------------------------|
| 1. Coupe-batterie | 5. Commutateur d'allumage |
| 2. InfoCenter | 6. Levier de hauteur de coupe |
| 3. Commande de prise de force (PDF) | 7. Barre de référence |
| 4. Interrupteur d'éclairage | 8. Levier de commande de déplacement |

Commutateur à clé

Le commutateur d'allumage a 2 positions : CONTACT et ARRÊT.

Utilisez le commutateur d'allumage pour mettre en marche ou arrêter la machine ; voir [Démarrage de la machine \(page 20\)](#) et [Arrêt de la machine \(page 20\)](#).

Commande de prise de force (PDF)

La commande de prise de force (PDF) sert à engager et désengager les lames du plateau de coupe, ou à démarrer et arrêter les accessoires entraînés par la PDF ; voir [Utilisation de la commande des lames \(PDF\) \(page 21\)](#).

Leviers de commande de déplacement

Les leviers de commande de déplacement permettent de conduire la machine en marche avant, en marche arrière et de tourner à droite ou à gauche.

Position de stationnement

Quand vous quittez la machine, écarter les leviers de commande vers l'extérieur, du centre à la position STATIONNEMENT pour engager le frein électrique.

Amenez toujours les leviers de commande de déplacement à la position STATIONNEMENT avant d'arrêter la machine ou de la laisser sans surveillance.

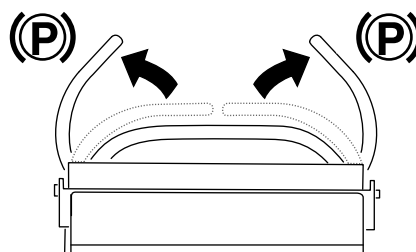

Figure 5

g373611

Interrupteur d'éclairage

L'interrupteur d'éclairage permet d'allumer et d'éteindre l'éclairage.

Affichage InfoCenter

L'écran LCD de l'InfoCenter affiche des informations relatives à votre machine, comme son état de fonctionnement, ainsi que divers diagnostics et autres données la concernant.

- **Écran de présentation** : il indique la charge de la batterie pendant quelques secondes une fois que vous avez tourné la clé à la position CONTACT.



Figure 6

g360791

- **Écran de charge** : indique le pourcentage de charge et l'ampérage de la batterie.

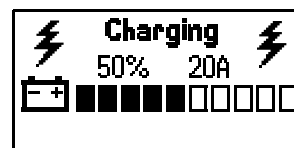



Figure 7

g360797

- **Écrans d'information principaux** : affichent les données actuelles de la machine quand la clé est à la position CONTACT. Cet écran indique le niveau de charge du système de batteries et l'état de divers composants. Appuyez sur le bouton  pour parcourir les écrans. Utilisez les boutons - et + pour régler la vitesse de déplacement maximale et la vitesse des lames.

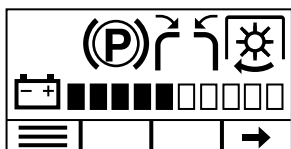

Figure 8

Indicateurs du système de sécurité

g360792

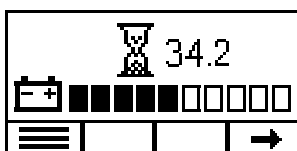

Figure 9

Nombre d'heures de fonctionnement

g378466

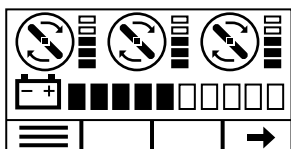

Figure 10

État du moteur des lames

g360794



Figure 11

Vitesse de déplacement

g360795



















Figure 12

Vitesse du moteur des lames

g360796

Descriptions des icônes de l'InfoCenter

	Suivant
	Défilement vers le haut
	Défilement vers le bas
	Ouverture du menu principal
	Changer de langue
	Augmenter
	Diminuer
	Quitter le menu
	Enregistrer
	Nombre d'heures de fonctionnement
	Charge de la batterie
	Les leviers de commande de déplacement sont à la position déverrouillée.
	Frein de stationnement serré
	La PDF est engagée.
	Lame de tonte
	Transmission aux roues
	Haut régime
	Basse vitesse
	Mode économie
	La vitesse de déplacement ou une option de menu est verrouillée.

Menus de l'InfoCenter

Pour accéder au menu principal, appuyez sur le bouton  dans l'un des écrans d'information principaux.

Reportez-vous aux tableaux ci-après pour la description des options disponibles dans les différents menus :

Remarque:  Protégés sous Menus protégés – accessibles uniquement en saisissant un code PIN.

Menu principal

Option de menu	Description
ANOMALIES	Le menu ANOMALIES contient la liste des anomalies récentes de la machine. Reportez-vous au <i>Manuel d'entretien</i> ou adressez-vous à votre concessionnaire-réparateur agréé pour plus de renseignements sur le menu ANOMALIES.
ENTRETIEN	Le menu Entretien contient des renseignements sur la machine, tels le nombre d'heures de fonctionnement, les compteurs, la puissance, l'étalonnage des leviers et le réglage de l'alignement des roues.
DIAGNOSTICS	Le menu DIAGNOSTICS énumère les états et données actuels de la machine. Ces informations sont utiles pour détecter certains problèmes.
RÉGLAGES	Le menu RÉGLAGES vous permet de personnaliser et de modifier les variables de configuration sur l'écran de l'InfoCenter.
À PROPOS	Le menu À PROPOS indique le numéro de modèle, le numéro de série et la version du logiciel (si un code PIN est saisi) de votre machine.

Anomalies

Option de menu	Description
CURRENT	Indique le total des heures de « contact établi », soit le nombre d'heures pendant lequel la clé est restée à la position CONTACT.
LAST	Indique la dernière heure « contact établi » au cours de laquelle l'anomalie s'est produite.
FIRST	Indique la première heure « contact établi » au cours de laquelle l'anomalie s'est produite.
OCCURRENCES	Indique combien de fois l'anomalie s'est produite.

Entretien

Option de menu	Description
HOURS	Indique le nombre total d'heures de fonctionnement de divers composants : <ul style="list-style-type: none"> • Commutateur d'allumage • Machine • Contacteur de traction • Contacteur des lames • Point mort • Temps de tonte total • Traction gauche • Traction droite • Mode dépannage • Temps de transport
COUNTS	Indique les compteurs de divers composants : <ul style="list-style-type: none"> • Cycles de démarrage • Contacteur de traction • Contacteur des lames • PDF des lames
LIMP MODE	Indique et permet de régler le pourcentage de charge des batteries avant que commence le mode dépannage. Voir Réglage du pourcentage de charge des batteries en mode Dépannage. (page 25) .
LEVER CALIBRATION 	Permet d'étalonner les leviers de commande de déplacement. Voir Étalonnage des leviers (page 40) .
TRACKING	Permet de régler l'alignement des leviers de commande de déplacement. Voir Réglage de l'alignement des roues (page 41) .

Menu Diagnostics

Option de menu	Description
BATTERY STACK	Indique l'état des batteries.
BATTERY PACKS	Indique l'état de chaque batterie.
CU MOTORS	Indique l'état du moteur de chaque unité de coupe.
TU MOTORS	Indique l'état de chaque moteur du groupe de déplacement.

Réglages

Option de menu	Description
LANGUE	Permet de choisir la langue utilisée sur l'InfoCenter.
RÉTROÉCLAIRAGE	Permet de régler la luminosité de l'affichage LCD.
CONTRASTE	Permet de régler le contraste de l'affichage LCD.
MENUS PROTÉGÉS	Permet d'accéder aux menus protégés par la saisie d'un code d'accès.

À propos

Option de menu	Description
MODÈLE	Indique le numéro de modèle de la machine.
N° DE SÉRIE	Indique le numéro de série de la machine.
CONTRÔLEUR PRINCIPAL	Indique la référence du logiciel et la version du contrôleur principal.
CONTRÔLEUR D'AFFICHAGE	Indique la référence du logiciel et la version du contrôleur d'affichage.
MOTEURS GRP DÉPL.	Indique la référence du logiciel et la version des moteurs du groupe de déplacement.
MOTEURS UC	Indique la référence du logiciel et la version des moteurs des unités de coupe.
BATTERIES	Indique la référence du logiciel et la version des batteries.

Accès aux menus protégés

Remarque: Le code PIN par défaut de la machine est 1234.

Si vous avez changé de code PIN et que vous l'avez oublié, contactez votre concessionnaire-réparateur agréé.

Remarque: L'InfoCenter n'affiche que 2 éléments à la fois ; toutefois, les figures suivantes montrent les menus dans leur intégralité pour illustrer le contexte.

1. Dans le MENU PRINCIPAL, naviguez jusqu'à l'option RÉGLAGES et appuyez sur le bouton

Main Menu	
Faults	
Service	
Diagnostics	
Settings	
About	

Figure 13

g375695

2. Dans le menu RÉGLAGES, naviguez jusqu'à l'option MENUS PROTÉGÉS et appuyez sur le bouton .

Settings	
Language	English
Backlight	60%
Contrast	50%
Protected Menus	

Figure 14

g375693

3. Pour saisir le code PIN, utilisez les 2 boutons centraux pour saisir chaque chiffre, puis appuyez sur le bouton pour passer au chiffre suivant. Répétez cette procédure jusqu'à ce que le dernier chiffre soit saisi, puis appuyez une nouvelle fois sur le bouton .

Enter PIN	
123-	

Figure 15

g375692

4. Appuyez sur le bouton pour confirmer le code PIN.

Enter PIN	
1234	

Figure 16

g377941

Remarque: Si l'InfoCenter accepte le code PIN et que le menu protégé est déverrouillé, « PIN » s'affiche dans le coin supérieur droit de l'écran.

Caractéristiques techniques

Remarque: Les spécifications et la conception peuvent faire l'objet de modifications sans préavis.

Largeur de coupe	132 cm
Largeur avec déflecteur abaissé	172 cm
Largeur avec déflecteur relevé	137 cm
Longueur avec plateforme abaissée	192 cm
Longueur plateforme levée	155 cm
Hauteur	126 cm
Poids	503 kg

Tableau de spécifications électriques

Nombre de batteries	8
Tension nominale	60 V c.c. maximum et 55 V c.c. utilisation nominale
Ampères-heures	331,2 Ah

Outils et accessoires

Une sélection d'outils et d'accessoires agréés par Toro est disponible pour augmenter et améliorer les capacités de la machine. Pour obtenir la liste de tous les accessoires et outils agréés, contactez votre concessionnaire-réparateur ou votre distributeur Toro agréé, ou rendez-vous sur www.Toro.com.

Pour garantir un rendement optimal et conserver la certification de sécurité de la machine, utilisez uniquement des pièces de rechange et accessoires d'origine Toro. Les pièces de rechange et accessoires provenant d'autres constructeurs peuvent être dangereux, et leur utilisation risque d'annuler la garantie de la machine.

Utilisation

Avant l'utilisation

Contrôles de sécurité avant l'utilisation

- N'utilisez pas la machine s'il manque des contacteurs de sécurité ou d'autres dispositifs de protection, ou s'ils sont défectueux.
- Avant de quitter la position d'utilisation pour quelque raison que ce soit :
 - Garez la machine sur une surface plane et horizontale.
 - Débrayez toutes les commandes et la prise de force.
 - Serrez le frein de stationnement.
 - Coupez le moteur et enlevez la clé de contact.
 - Attendez l'arrêt complet de toutes les pièces mobiles.
- Avant de tondre, vérifiez toujours que les lames, les boulons de lame et les ensembles de coupe sont en bon état de marche.
- Ce produit génère un champ électromagnétique. Si vous portez un dispositif médical électronique implantable, consultez votre professionnel de santé avant d'utiliser ce produit.
- Utilisez uniquement les accessoires et équipements agréés par Toro
- Ne transportez pas de passagers sur la machine et tenez tout le monde, y compris les animaux, à l'écart de la machine pendant le travail.
- Cette machine produit au niveau de l'oreille de l'utilisateur un niveau sonore de plus de 85 dBA qui peut entraîner des déficiences auditives en cas d'exposition prolongée. Portez des protecteurs d'oreilles quand vous utilisez la machine.
- Avant d'utiliser la machine, assurez-vous que les commandes de présence de l'utilisateur et le déflecteur d'éjection ou le système de ramassage complet sont en place et fonctionnent correctement. Dans le cas contraire, n'utilisez pas la machine.
- Les lames doivent s'arrêter lorsque vous coupez le moteur de la machine. Si ce n'est pas le cas, cessez immédiatement d'utiliser la machine et contactez un concessionnaire-réparateur agréé.
- Arrêtez la machine et le(s) accessoire(s) si quelqu'un entre dans la zone de travail.

Procédures d'entretien quotidien

Avant de démarrer la machine chaque jour, effectuez les procédures décrites à la section [Entretien \(page 32\)](#).

Utilisation du système de sécurité

⚠ DANGER

Si les contacteurs de sécurité sont déconnectés ou endommagés, la machine peut se mettre en marche inopinément et causer des blessures graves ou mortelles.

- Ne modifiez pas abusivement les contacteurs de sécurité.
- Vérifiez chaque jour le fonctionnement des contacteurs de sécurité et remplacez ceux qui sont endommagés avant d'utiliser la machine.

Principe du système de sécurité

Le système de sécurité interdit l'engagement de la PDF, sauf si vous effectuez l'une des opérations suivantes :

- Vous amenez l'un des leviers de commande de déplacement au centre, en position déverrouillée.
- Poussez la commande de PDF à la position ENGAGÉE.

Le système de sécurité désengage également la PDF si vous déplacez ou relâchez les deux leviers de commande de déplacement à la position de STATIONNEMENT.

Des symboles s'affichent sur l'InfoCenter pour signaler à l'utilisateur quand chaque composant de sécurité est à la position correcte.

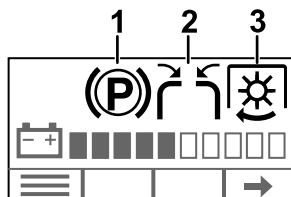

Figure 17

g373297

1. Le frein de stationnement est serré.
2. Un ou les deux leviers de commande sont au centre, en position déverrouillée.
3. La PDF est engagée.

Contrôle du système de sécurité

Périodicité des entretiens: À chaque utilisation ou une fois par jour

Contrôlez le système de sécurité avant chaque utilisation de la machine.

Remarque: Si le système de sécurité ne fonctionne pas de la manière décrite, faites-le immédiatement réviser par un concessionnaire-réparateur agréé.

1. Démarrage de la machine.
2. Après avoir écarté les deux leviers de commande de déplacement pour les amener à la position STATIONNEMENT, placez la commande de PDF à la position ENGAGÉE.

Remarque: Les lames ne doivent pas s'engager.

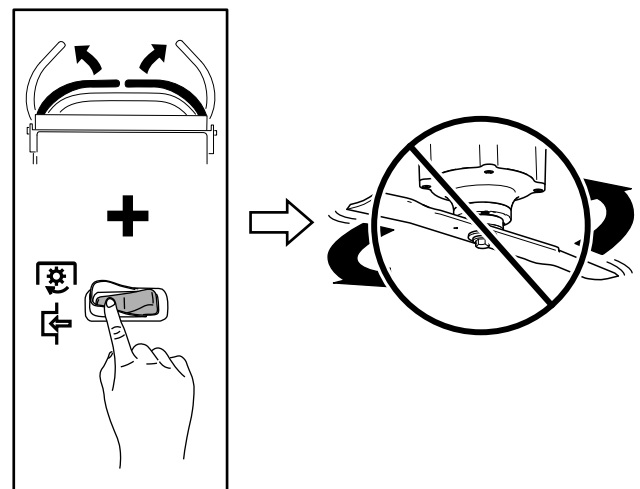

Figure 18

g377625

3. Amenez un des leviers de commande de déplacement au centre, en position déverrouillée, et placez la commande de PDF en position ENGAGÉE.

Remarque: Les lames doivent s'engager.

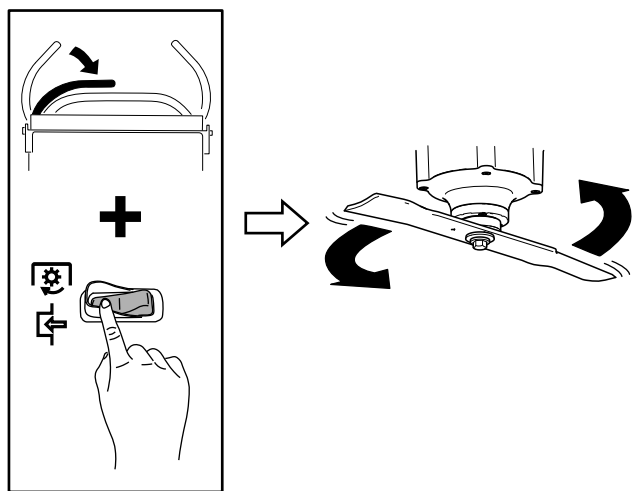

Figure 19

g377624

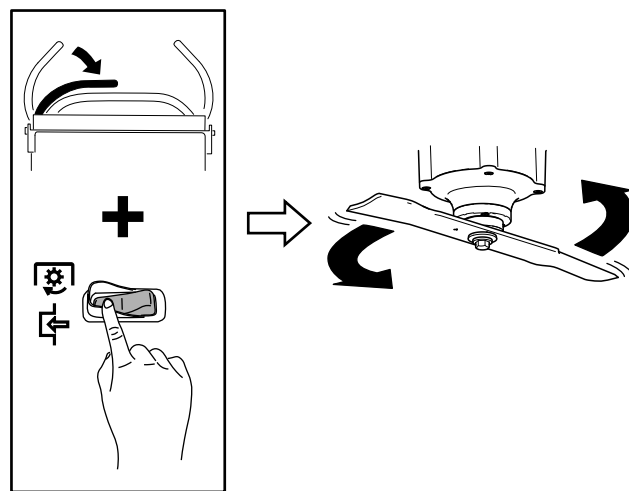

Figure 21

g377624

4. Relâchez le levier à la position STATIONNEMENT.

Remarque: Les lames doivent s'arrêter.

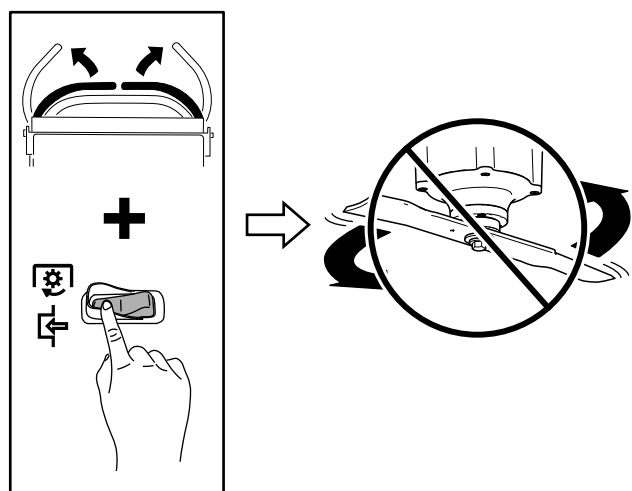

Figure 20

g377625

6. Poussez la commande de PDF à la position ENGAGÉE.

Remarque: Les lames doivent s'arrêter.

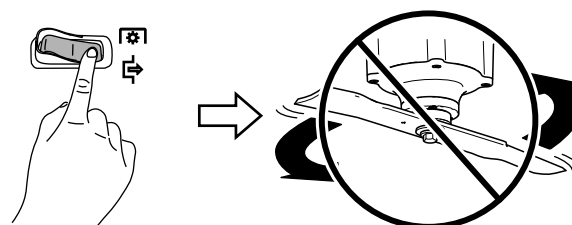

Figure 22

g411345

5. Amenez un des leviers de commande de déplacement au centre, en position déverrouillée, et placez la commande de PDF en position ENGAGÉE.

Remarque: Les lames doivent s'engager.

Pendant l'utilisation

Consignes de sécurité pendant l'utilisation

Consignes de sécurité générales

- En travaillant sur l'herbe ou les feuilles humides, vous risquez de glisser et de vous blesser gravement si vous touchez la lame en tombant. Évitez de tondre quand l'herbe est humide.
- Avant de démarrer la machine, assurez-vous que toutes les commandes sont au point mort.
- Ne vous approchez pas des trous, ornières, bosses, rochers et autres dangers cachés. Faites preuve de prudence à l'approche de tournants sans visibilité, de buissons, d'arbres, d'herbe haute ou autres obstacles susceptibles de gêner la vue. Les irrégularités du terrain peuvent provoquer le retournement de la machine ou vous faire perdre l'équilibre.

- Coupez le moteur de la machine et débrayez l'unité de coupe après avoir heurté un obstacle ou si des vibrations inhabituelles se produisent. Recherchez et réparez les dommages éventuels de l'unité de coupe avant de redémarrer et d'utiliser la machine.
- Restez sur vos gardes, ralentissez et faites preuve de prudence quand vous changez de direction, ainsi que pour traverser des routes et des trottoirs avec la machine. Cédez toujours le passage.
- N'utilisez pas la machine comme véhicule de remorquage.
- Ne levez jamais le plateau de coupe pendant que les lames tournent.
- Sachez dans quel sens s'effectue l'éjection et faites en sorte qu'elle ne soit dirigée vers personne. N'éjectez pas l'herbe coupée contre un mur ou un obstacle, car elle pourrait ricocher dans votre direction. Arrêtez les lames, ralentissez et faites preuve de prudence lorsque vous traversez des surfaces autres qu'une pelouse et quand vous transportez la tondeuse.
- Ne laissez pas la machine en marche sans surveillance.
- Restez sur vos gardes et arrêtez la machine si des enfants entrent dans la zone de travail.

Consignes de sécurité pour l'utilisation sur les pentes

- Les pentes augmentent significativement les risques de perte de contrôle et de retournement de la machine pouvant entraîner des accidents graves, voire mortels. Vous êtes responsable de la sécurité d'utilisation de la machine sur les pentes. L'utilisation de la machine sur une pente, quelle qu'elle soit, demande une attention particulière. Avant d'utiliser la machine sur une pente, vous devez :
 - Lire et comprendre les instructions relatives à l'utilisation sur les pentes qui figurent dans le manuel et sur la machine.
 - Évaluer chaque jour l'état du terrain pour déterminer si la pente permet d'utiliser la machine sans risque. Faire preuve de bon sens et de discernement lors de cette évaluation. Les conditions changeantes du terrain, telle l'humidité, peuvent rapidement modifier le fonctionnement de la machine sur les pentes.
- Travaillez toujours perpendiculairement à la pente, jamais en montant ou en descendant. Évitez d'utiliser la machine sur des pentes trop raides ou humides.
- Identifiez les dangers potentiels depuis le bas de la pente. N'utilisez pas la machine près de fortes dénivellations, fossés, berges, étendues d'eau ou autres dangers. La machine pourrait se retourner brusquement si une roue passe par-dessus une dénivellation quelconque et se retrouve dans le vide, ou si un bord s'effondre. Maintenez une distance de sécurité (deux fois la largeur de la machine) entre la machine et tout danger potentiel. Utilisez une tondeuse autotractée ou un outil manuel sur ce type de terrain.
- Évitez de démarrer, de vous arrêter ou de tourner sur les pentes. Ne changez pas soudainement de vitesse ou de direction ; tournez lentement et graduellement.
- N'utilisez pas la machine si la motricité, la direction ou la stabilité peuvent être compromises. Tenez compte du fait qu'une perte de l'adhérence peut se produire sur l'herbe humide, en travers des pentes ou dans les descentes. La perte d'adhérence des roues motrices peut faire patiner la machine et entraîner la perte du freinage et de la direction. La machine peut glisser même si les roues motrices ne tournent plus.
- Enlevez ou balisez les obstacles tels que fossés, trous, ornières, bosses, rochers ou autres dangers cachés. L'herbe haute peut masquer les accidents du terrain. Les irrégularités du terrain risquent de provoquer le retournement de la machine.
- Redoublez de prudence lorsque vous utilisez la machine équipée d'outils ou d'accessoires. Ils peuvent modifier la stabilité et entraîner la perte du contrôle de la machine. Suivez les instructions d'utilisation des contrepoids.
- Si vous perdez le contrôle de la machine, descendez de la machine dans la direction opposée à son sens de déplacement.

Démarrage de la machine

1. Montez sur la plateforme.
2. Tournez la clé à la position MARCHE.

Arrêt de la machine

▲ PRUDENCE

Les enfants ou les personnes à proximité risquent de se blesser s'ils déplacent ou essaient d'utiliser la machine, lorsque celle-ci est laissée sans surveillance.

Enlevez toujours la clé et serrez le frein de stationnement si vous laissez la machine sans surveillance.

1. Désengagez la PDF.
2. Poussez les leviers de commande de déplacement vers l'extérieur, à la position STATIONNEMENT.

Remarque: Le frein électrique s'engage automatiquement.

3. Tournez la clé de contact à la position ARRÊT, puis enlevez-la.

Utilisation de la commande des lames (PDF)

La commande des lames (PDF) est utilisée conjointement avec les leviers de commande de déplacement pour engager et désengager les lames du plateau de coupe.

▲ DANGER

Les lames en rotation sous le plateau de coupe sont dangereuses. Tout contact avec les lames causera des blessures graves ou mortelles.

Ne passez pas les mains ni les pieds sous la tondeuse ou le plateau de coupe lorsque les lames tournent.

▲ DANGER

Si l'ouverture d'éjection n'est pas fermée, des objets peuvent être projetés dans votre direction ou celle d'autres personnes. Un contact avec la lame est également possible. La projection d'objets ou le contact avec une lame causera des blessures graves ou mortelles.

N'utilisez pas la tondeuse avec le déflecteur d'éjection relevé, déposé ou modifié à moins qu'un système de ramassage ou un kit de mulching soit en place et fonctionne correctement.

Engagement des lames (PDF)

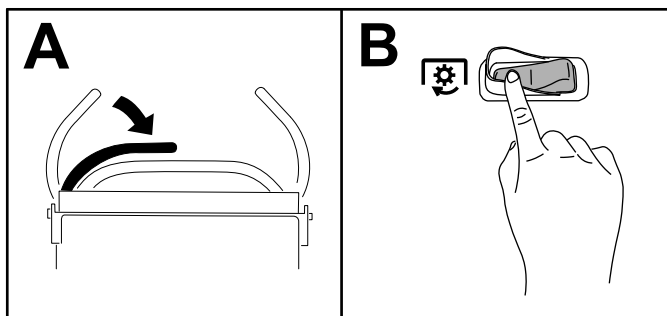

Figure 23

g385141

Désengagement des lames (PDF)

Désengagez les lames de la tondeuse en procédant de l'une des façons suivantes :

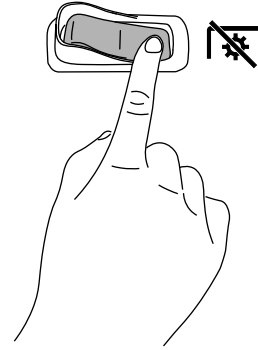

Figure 24

g385142

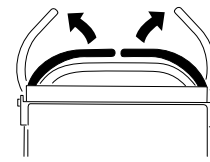

Figure 25

g330758

Remarque: Si vous désengagez les lames en relâchant les leviers de commande de déplacement, il n'est pas nécessaire de placer la commande des lames à la position DÉSENGAGÉE avant de réengager les lames.

Éjection latérale ou mulching

Cette tondeuse est équipée d'un déflecteur d'herbe pivotant qui permet de disperser les déchets de tonte sur le côté et à la surface de la pelouse.

⚠ DANGER

Si le déflecteur d'herbe, l'obturateur d'éjection ou le système de ramassage complet ne sont pas en place, vous-même ou d'autres personnes peuvent être touchés par une lame ou des débris projetés. Le contact avec les lames en rotation et la projection de débris peuvent occasionner des blessures graves ou mortelles.

- N'enlevez pas le déflecteur d'herbe de la machine, sa présence est nécessaire pour diriger l'herbe tondue sur la pelouse. Si le déflecteur d'herbe est endommagé, remplacez-le immédiatement.
- N'essayez jamais de dégager l'ouverture d'éjection ou les lames du plateau de coupe sans avoir au préalable désengagé la PDF. Tournez la clé à la position ARRÊT et retirez-la.

Utilisation de la plateforme

Vous pouvez utiliser la machine avec la plateforme relevée ou abaissée selon votre préférence.

⚠ ATTENTION

La plate-forme est lourde et peut causer des blessures en s'abaissant ou se relevant. Abaissez ou levez la plate-forme de l'utilisateur avec précaution, car sa chute soudaine pourrait vous blesser.

- Ne placez pas les mains ni les doigts dans la zone de pivotement de la plateforme pendant qu'elle se relève ou s'abaisse.
- Soutenez bien la plate-forme quand vous retirez la goupille de verrouillage.
- Verrouillez toujours la plate-forme quand elle est levée. Vous devez la pousser fermement contre le coussin pour que la goupille de verrouillage s'enclenche en place.
- N'autorisez personne à s'approcher de la machine pendant que la plate-forme s'élève ou s'abaisse.

Il est préférable de relever la plateforme dans les cas suivants :

- Près de dénivellations
- Sur les petites surfaces pour lesquelles la machine est trop grosse
- Dans les zones présentant des obstacles en surplomb (branches d'arbres, etc.)

- Pour charger la machine sur un véhicule de transport
- Pour monter des pentes

Il est préférable d'abaisser la plateforme dans les cas suivants :

- Sur la plupart des zones
- Pour traverser des pentes
- Pour descendre des pentes

Pour relever la plateforme, tirez sur le bouton et relevez-la. Poussez fermement la plateforme contre le coussin pour que la goupille de verrouillage s'enclenche en place.

Pour abaisser la plateforme, poussez-la contre le coussin pour délester la goupille de verrouillage, puis tirez sur le bouton et abaissez la plateforme.

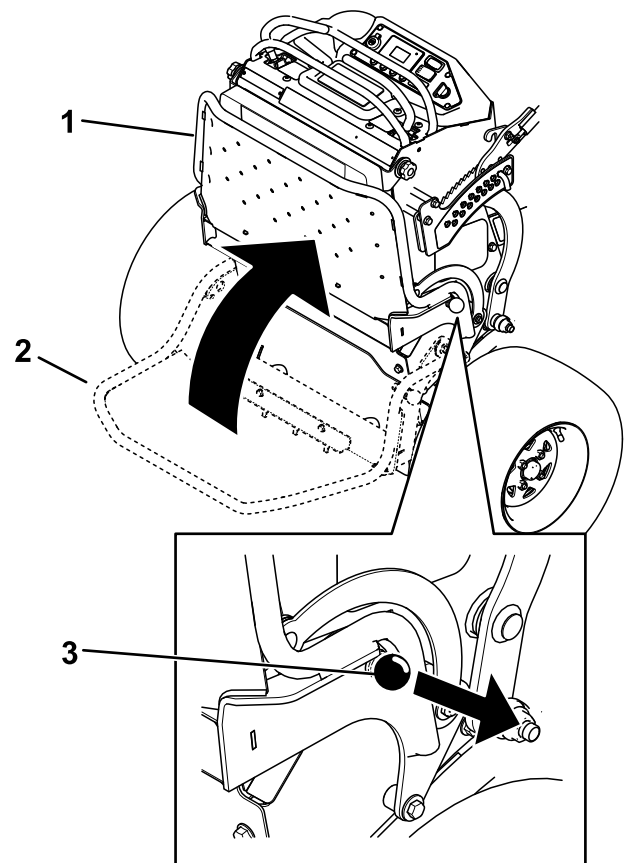

Figure 26

1. Plateforme relevée
2. Plateforme abaissée
3. Tirez sur le bouton pour débloquer la plateforme.

g374767

Conduire la machine

Important: Passez les bordures en marche arrière et une roue à la fois ; la marche avant pourrait endommager machine.

⚠ PRUDENCE

Si vous avancez un levier trop loin par rapport à l'autre, la machine va tourner très rapidement. Vous risquez alors d'en perdre le contrôle et de vous blesser ou de l'endommager.

Ralentissez avant de prendre des virages serrés.

1. Amenez les leviers de commande de déplacement au centre, en position déverrouillée.

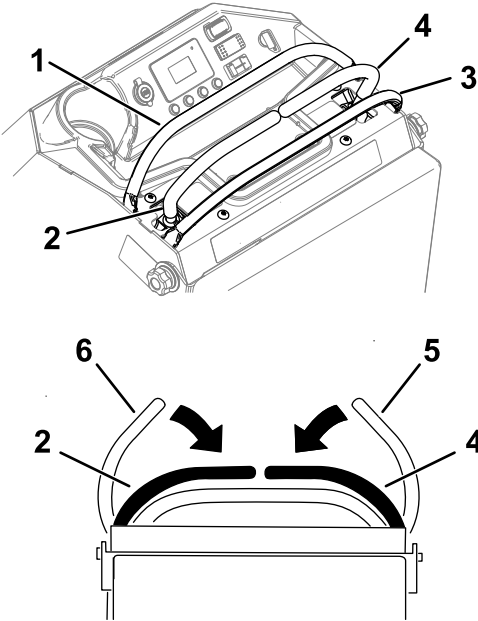

Figure 27

g330778

- | | |
|-------------------------------|---|
| 1. Barre de référence avant | 4. Levier de commande droit |
| 2. Levier de commande gauche | 5. Levier de commande droit en position de STATIONNEMENT |
| 3. Barre de référence arrière | 6. Levier de commande gauche en position de STATIONNEMENT |

2. Poussez les leviers de commande de déplacement lentement en avant ou en arrière. Déplacez un levier plus loin que l'autre pour tourner.

Remarque: La vitesse de déplacement de la machine dans une direction est proportionnelle au déplacement des leviers de commande.

3. Pour arrêter la machine, ramenez les leviers de commande de déplacement en position POINT MORT.

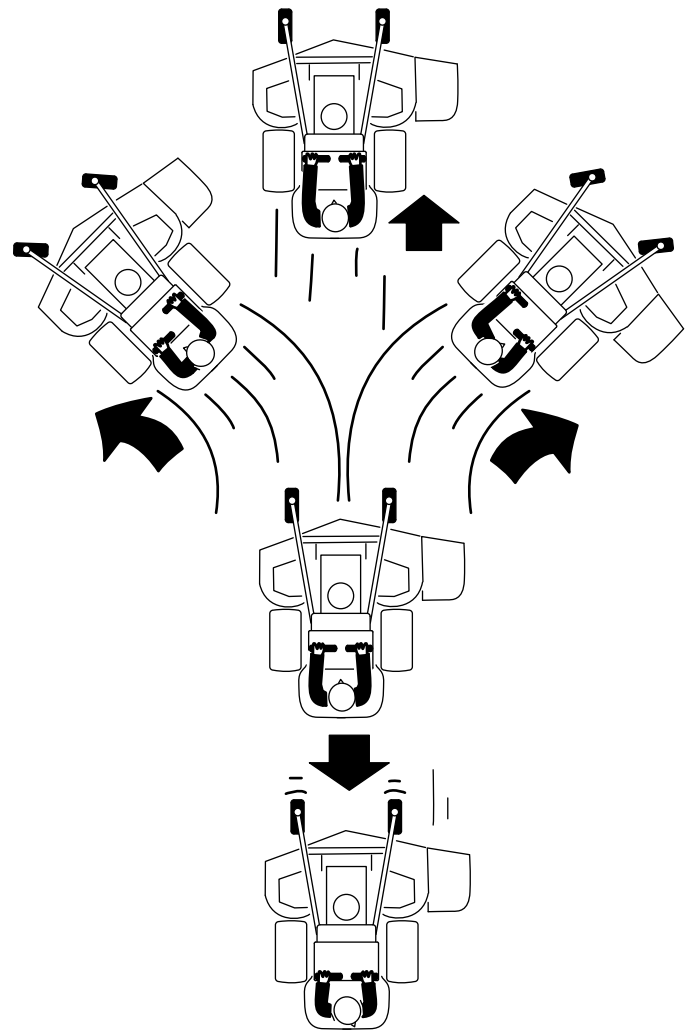

Figure 28

g385716

Réglage de la hauteur de coupe

Vous pouvez régler la hauteur de coupe de 38 à 127 mm par paliers de 6 mm.

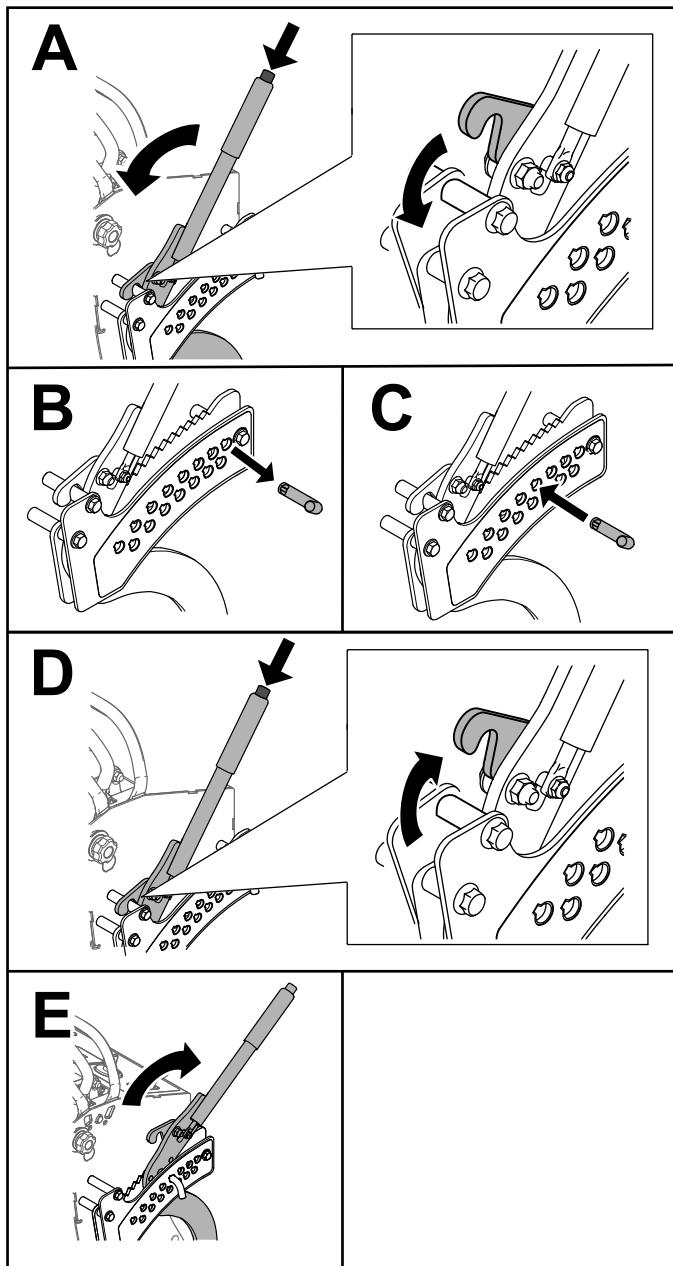

Figure 29

g330789

Réglage de l'inclinaison du plateau de coupe

Vous pouvez élever l'arrière du plateau de coupe de jusqu'à 32 mm, par paliers de 6,3 mm.

1. Désengagez la PDF et écartez les leviers de commande de déplacement vers l'extérieur à la position de STATIONNEMENT.
2. Avant de quitter la position d'utilisation, coupez le moteur de la machine, retirez la clé de contact et attendez l'arrêt complet de toutes les pièces mobiles.

3. Élevez le levier de levage du plateau de coupe et verrouillez-le en position de transport.
4. Sur le côté gauche ou droit de la machine, levez le levier et retirez la goupille.

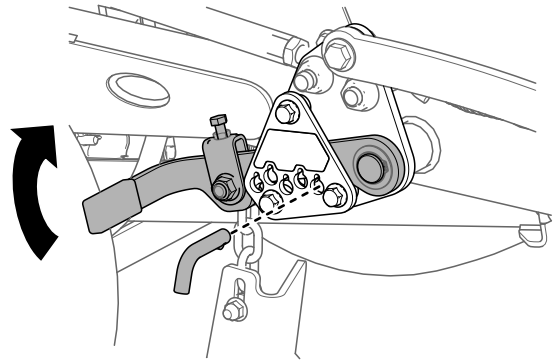

Figure 30

g377014

5. Insérez la goupille à la position voulue.

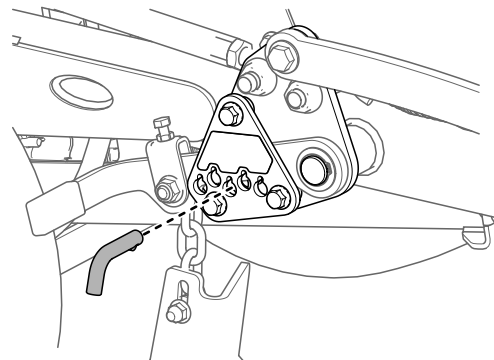

Figure 31

g377012

6. Répétez la procédure de l'autre côté de la machine.

Utilisation de masses

- Montez des masses pour améliorer l'équilibrage. Vous pouvez ajouter ou retirer des masses pour optimiser les performances en fonction des conditions d'utilisation et de vos préférences.
- Ajoutez ou retirez 1 masse à la fois jusqu'à obtention de la tenue de route et de l'équilibrage recherchés.
- Reportez-vous au *manuel de l'utilisateur* de l'accessoire pour connaître les masses recommandées.

Remarque: Vous pouvez commander un kit de masses auprès d'un concessionnaire agréé.

Contrôle du niveau de charge du système de batteries

Reportez-vous à l'écran d'information principal de l'InfoCenter pour vérifier le niveau de charge du système de batteries.

- **Faible charge des batteries** : lorsque le pourcentage de charge des batteries devient faible, un avis s'affiche sur l'InfoCenter.

Finissez de tondre, puis transportez la machine jusqu'à une zone de charge désignée et rechargez les batteries.

- **Mode dépannage** : si le niveau de charge des batteries descend en-dessous du pourcentage défini pour le mode dépannage, un avis s'affiche sur l'InfoCenter, et les lames se désengagent et ne peuvent plus être engagées.

Amenez la machine jusqu'à une zone de recharge désignée et chargez les batteries.

- **Mode ultra dépannage** : si le niveau de charge des batteries baisse excessivement durant le mode dépannage, un avis s'affiche sur l'InfoCenter et la vitesse de déplacement de la machine est automatiquement réduite.

Amenez la machine jusqu'à une zone de recharge désignée et chargez les batteries.

Voir [Charge des batteries ion-lithium \(page 30\)](#).

Réglage du pourcentage de charge des batteries en mode Dépannage.

1. Garez la machine sur une surface plane et horizontale, désengagez la PDF et écartez les leviers de commande de déplacement vers l'extérieur en position de STATIONNEMENT.
2. Dans le MENU PRINCIPAL, naviguez jusqu'à l'option ENTRETIEN et appuyez sur le bouton ➔.

Main Menu	
Faults	➔
Service	➔
Diagnostics	➔
Settings	➔
About	➔
[]	⬇ ⬆ ⬇ ➔

Figure 32

g376300

Service	
Hours	➔
Counts	➔
Limp Mode	8%
Lever Calibration	🔒
Tracking	➔
[]	+ -

Figure 33

g430868

Après l'utilisation

Consignes de sécurité après l'utilisation

- Désengagez la PDF chaque fois que vous transportez la machine ou qu'elle ne sert pas.
- Utilisez des rampes pleine largeur pour charger la machine sur une remorque ou un camion.
- Arrimez solidement la machine au moyen de sangles, chaînes, câbles ou cordes. Les sangles avant et arrière doivent être dirigées vers le bas et l'extérieur de la machine.
- Remplacez toutes les pièces et tous les autocollants usés, endommagés ou manquants. Gardez toutes les fixations bien serrées pour garantir le bon fonctionnement de la machine.

Consignes de sécurité pour la batterie et le chargeur

Généralités

- **Attention** : Risque d'incendie et de choc électrique – Les batteries ne contiennent aucune pièce réparable par l'utilisateur.
- Vérifiez la tension utilisée dans votre pays avant d'utiliser le chargeur.
- Ne mouillez pas le chargeur : protégez-le de la pluie et de la neige.
- L'utilisation d'un accessoire non recommandé ou non vendu par Toro peut causer un incendie, un choc électrique ou des blessures.
- Pour réduire les risques d'explosion des batteries, respectez ces instructions et celles de tout équipement que vous avez l'intention d'utiliser à proximité du chargeur.
- Les batteries peuvent dégager des gaz explosifs en cas de charge excessive.
- Contactez un concessionnaire-réparateur agréé pour l'entretien ou le remplacement des batteries.

3. Dans le menu ENTRETIEN, naviguez jusqu'à l'option LIMP MODE et réglez le pourcentage à l'aide des boutons – et + .

Apprendre à se servir de la machine

- Ne confiez jamais l'utilisation ou l'entretien du chargeur à des enfants ou à des personnes non qualifiées. La réglementation locale peut imposer un âge minimum pour les utilisateurs. Le propriétaire de la machine doit assurer la formation de tous les utilisateurs et mécaniciens.
- Avant d'utiliser le chargeur, vous devez lire, comprendre et respecter toutes les instructions qui figurent dessus et dans le manuel. Familiarisez-vous avec l'utilisation correcte du chargeur.

Avant d'utiliser la machine

- Tenez tout le monde, notamment les enfants, à distance pendant la charge des batteries.
- Portez des vêtements appropriés, y compris une protection oculaire, un pantalon et des chaussures solides à semelle antidérapante, pendant la charge des batteries.
- Coupez le moteur de la machine et attendez l'arrêt complet de la machine avant de charger les batteries. Un arc électrique peut se produire si vous ne procédez pas ainsi.
- Assurez-vous que la zone est bien aérée pendant la charge des batteries.
- Le chargeur est seulement prévu pour un fonctionnement nominal de 120 à 240 V CA. Pour l'utilisation avec des circuits de 240 V, contactez votre concessionnaire-réparateur agréé pour vous procurer le cordon d'alimentation correct.

Utilisation

- Ne chargez pas une batterie qui a gelé.
- Ne maltraitez pas le cordon d'alimentation. Ne portez jamais le chargeur par le cordon et ne tirez pas sur le cordon d'alimentation pour débrancher le chargeur de la prise d'alimentation. N'approchez pas le cordon d'alimentation de la chaleur, de l'huile ou des arêtes vives.
- Branchez le chargeur directement sur une prise de terre. Ne branchez pas le chargeur sur une prise qui n'est pas reliée à la terre, même avec un adaptateur de mise à la terre.
- Ne modifiez pas le cordon ou la fiche d'alimentation.
- Enlevez bagues, bracelets, colliers, montres et autres objets en métal avant toute intervention sur une batterie ion-lithium. Une batterie ion-lithium peut produire un courant suffisant pour causer de graves brûlures.
- N'utilisez jamais le chargeur à moins de disposer d'une visibilité et d'un éclairage suffisants.

- Utilisez une rallonge capable d'accepter 15 A ou plus. Si la charge s'effectue à l'extérieur, utilisez une rallonge prévue pour l'usage extérieur.
- Si le cordon d'alimentation est endommagé alors qu'il est branché, débranchez-le de la prise murale et procurez-vous un cordon de rechange auprès d'un concessionnaire-réparateur agréé.
- Débranchez le chargeur de la prise électrique lorsqu'il ne sert pas, avant de le transporter à un autre endroit ou avant d'en faire l'entretien.

Entretien et remisage

- Rangez le chargeur dans un local sec et sûr, hors de la portée des utilisateurs non autorisés.
- Ne démontez pas le chargeur. Portez le chargeur chez un concessionnaire-réparateur agréé pour faire effectuer les entretiens et réparations nécessaires.
- Débranchez le cordon d'alimentation de la prise avant de commencer l'entretien ou le nettoyage, afin de réduire le risque de choc électrique.
- Remplacez les autocollants d'instruction ou de sécurité manquants ou endommagés au besoin.
- N'utilisez pas le chargeur si le cordon ou la prise est endommagé(e). Contactez votre concessionnaire-réparateur agréé pour vous procurer un cordon de rechange.
- N'utilisez pas le chargeur s'il a subi un choc, s'il est tombé ou est autrement endommagé ; portez-le chez un concessionnaire-réparateur agréé.

Déplacement d'une machine en panne

Important: Ne remorquez pas la machine sans désengager auparavant la transmission, au risque d'endommager les composants du moteur.

▲ PRUDENCE

Les freins de la machine sont désactivés quand la transmission est désengagée. Elle va alors rouler de manière incontrôlée, ce qui peut causer des blessures.

S'il est nécessaire de remorquer la machine, installez le kit barre de remorquage pour éviter que la machine ne percute le véhicule de remorquage. Contactez votre concessionnaire-réparateur agréé pour vous procurer le kit.

1. Désengagez la PDF et écartez les leviers de commande de déplacement vers l'extérieur à la position de STATIONNEMENT.

2. Avant de quitter la position d'utilisation, coupez le moteur de la machine, retirez la clé de contact et attendez l'arrêt complet de toutes les pièces mobiles.
3. Retirez le capuchon du moteur.

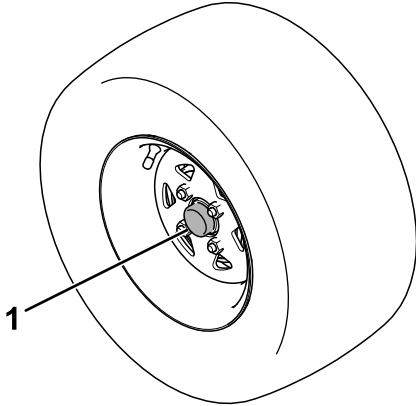

Figure 34

g398424

1. Capuchon du moteur

4. Insérez une clé à cliquet dotée d'un carré d'entraînement de 3/8 pouce dans le trou carré du moyeu du moteur. Tournez-la dans le sens antihoraire jusqu'à ce qu'elle s'arrête (approximativement 4 tours complets) pour désengager la transmission. Serrez à un couple de 41 à 68 N·m.

Remarque: La roue va tourner librement.

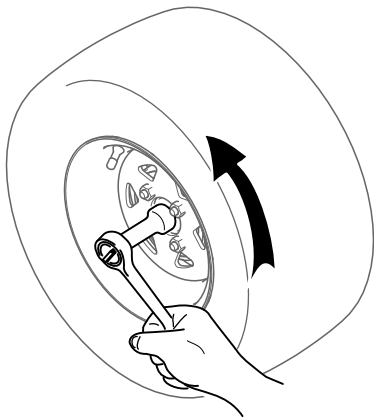

Figure 35

g398425

5. Répétez cette procédure pour l'autre moteur.
6. Amenez la machine à l'endroit voulu.

Important: Ne déplacez pas la machine à plus de 8 km/h.

7. Dès que vous avez déplacé la machine, engagez la transmission pour permettre l'utilisation.

- A. Insérez une clé à cliquet dotée d'un carré d'entraînement de 3/8 pouce dans le trou carré du moyeu du moteur.
- B. Tournez-la dans le sens horaire jusqu'à ce qu'elle s'arrête (approximativement 4 tours complets).
- C. Serrez à un couple de 41 à 68 N·m.

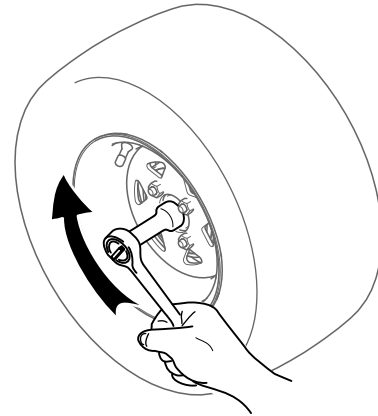

Figure 36

g398426

Transport de la machine

Transportez la machine sur une remorque de poids-lourd ou un camion. Utilisez une rampe d'une seule pièce. Le camion ou la remorque doit être équipé(e) des freins, des éclairages et de la signalisation exigés par la loi. Lisez attentivement toutes les consignes de sécurité. Tenez-en compte pour éviter de vous blesser ou de blesser des personnes à proximité. Reportez-vous aux ordonnances locales concernant les exigences d'arrimage et de remorquage.

⚠ ATTENTION

Il est dangereux de conduire sur la voie publique sans clignotants, éclairages, réflecteurs ou panneau « véhicule lent ». Vous risquez de provoquer un accident et de vous blesser.

Ne conduisez pas la machine sur la voie publique.

⚠ ATTENTION

Le chargement de la machine sur une remorque ou un camion augmente le risque de basculement en arrière, et donc de blessures graves ou mortelles.

- Utilisez uniquement des rampes d'une seule pièce ; n'utilisez pas de rampes individuelles de chaque côté de la machine.
- La longueur de la rampe doit être au moins 4 fois supérieure à la hauteur du plateau de la remorque ou du camion par rapport au sol.
- Procédez avec la plus grande prudence lorsque vous manœuvrez la machine sur une rampe.
- Montez la rampe en marche arrière et descendez-la en marche avant.
- Évitez d'accélérer ou de décélérer brutalement lorsque vous conduisez la machine sur une rampe car vous pourriez en perdre le contrôle ou la renverser.

Choix d'une remorque

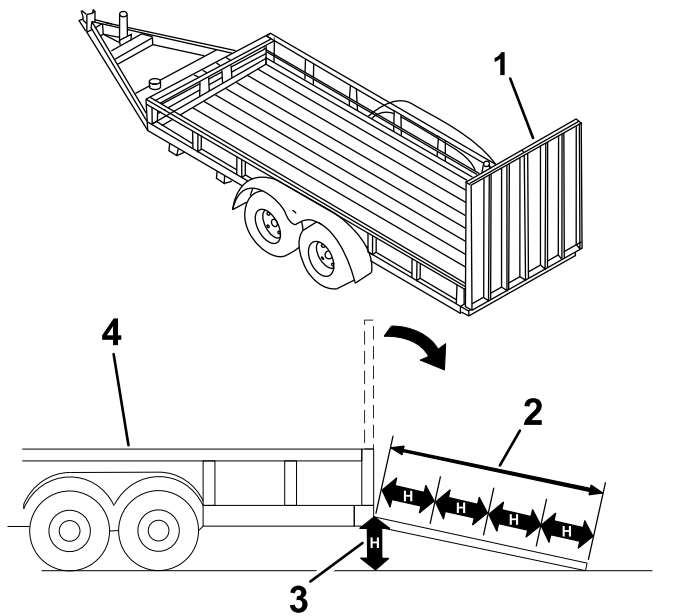

Figure 37

1. Rampe pleine largeur en position repliée
2. Longueur de la rampe au moins 4 fois supérieure à la hauteur du plateau de la remorque ou du camion par rapport au sol
3. H = hauteur du plateau de la remorque ou du camion par rapport au sol
4. Remorque

Chargement de la machine

1. Si vous utilisez une remorque, fixez-la au véhicule tracteur et attachez les chaînes de sécurité.
2. Le cas échéant, raccordez les freins et connectez l'éclairage de la remorque.
3. Abaissez la rampe (Figure 37).
4. Relevez la plateforme.

Important: Maintenez toujours la plate-forme levée quand vous chargez ou déchargez la machine.

5. Montez la rampe en marche arrière.

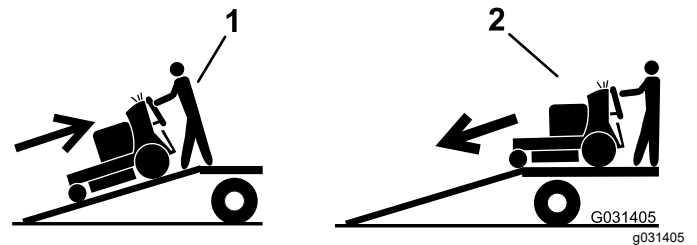

Figure 38

1. Monter la rampe en marche arrière
 2. Descendre la rampe en poussant la machine
-
6. Coupez le moteur et enlevez la clé de contact.
 7. Arrimez la machine près des roues pivotantes avant ou dans les trous du cadre avant, et dans les trous du pare-chocs arrière à l'aide de sangles, de chaînes, de câbles ou de cordes (Figure 39). Voir la réglementation locale concernant les exigences en matière d'arrimage.

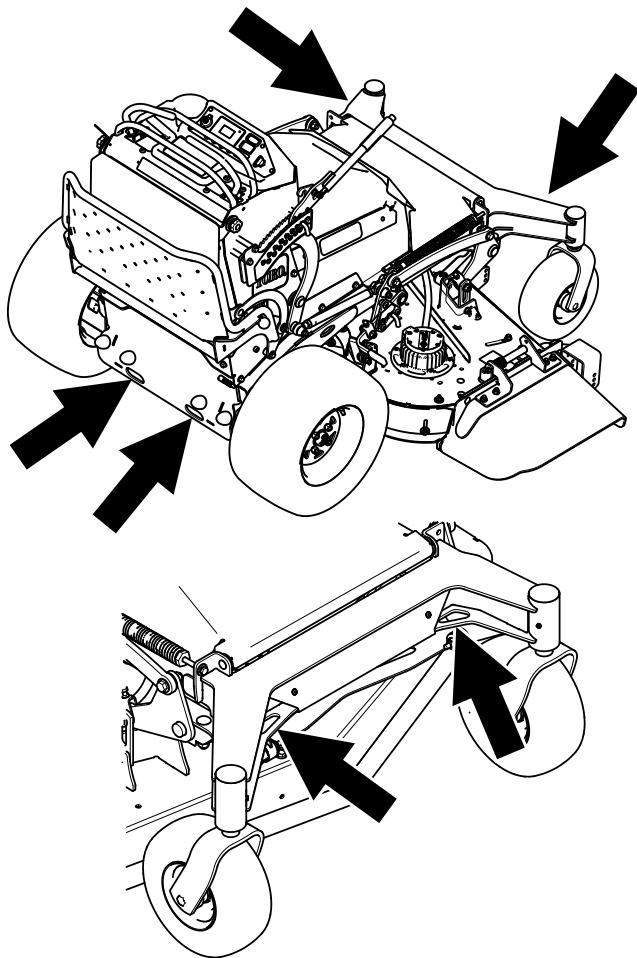

Figure 39

g330790

Utilisation du chargeur de batteries lithium-ion

Voir la [Figure 40](#) pour une vue d'ensemble des cordons d'alimentation du chargeur de batteries.

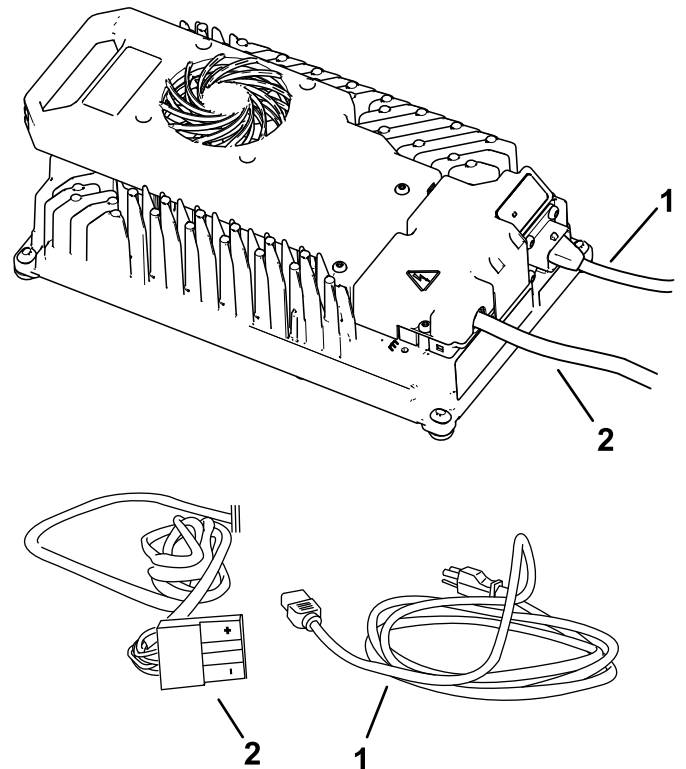

Figure 40

g355440

1. Cordon d'alimentation 2. Prise et cordon de sortie

Transport des batteries ion-lithium

Le Ministère des transports américain et les autorités internationales en matière de transport stipulent que les batteries ion-lithium doivent être transportées dans un emballage spécial et uniquement par des transporteurs certifiés pour le transport de ces produits. Aux États-Unis, vous avez le droit de transporter une batterie quand elle est installée sur la machine comme équipement alimenté par batterie, avec quelques exigences réglementaires. Adressez-vous au Ministère des transports des États-Unis ou à l'organisme approprié dans votre pays pour tout détail sur la réglementation relative au transport de vos batteries ou de la machine équipée de batteries.

Pour plus de détails sur l'expédition des batteries, contactez votre concessionnaire-réparateur agréé.

Connexion à une source d'alimentation

⚠ DANGER

Tout contact avec de l'eau pendant la charge de la machine peut causer un choc électrique et entraîner des blessures ou la mort.

- **Ne manipulez pas la fiche ou le chargeur si vous avez les mains mouillées ou les pieds dans l'eau.**
- **Ne chargez pas les batteries sous la pluie ou dans des lieux humides.**

Pour réduire le risque de choc électrique, ce chargeur est muni d'une fiche de terre à 3 broches (type B). Si la fiche ne rentre pas dans la prise murale, d'autres types de fiche de terre sont disponibles ; contactez un concessionnaire-réparateur agréé.

Ne modifiez en aucun cas le chargeur ou la fiche du cordon d'alimentation.

Important: Vérifiez régulièrement que la gaine du cordon d'alimentation n'est pas percée ou fendue. N'utilisez pas le cordon d'alimentation s'il est endommagé. Ne faites pas passer le cordon dans des flaques d'eau ou de l'herbe détrempée.

1. Insérez la fiche du cordon d'alimentation dans la prise correspondante du chargeur.

⚠ ATTENTION

Si le cordon d'alimentation du chargeur est endommagé, il peut causer un choc électrique ou un incendie.

Examinez soigneusement le cordon d'alimentation avant d'utiliser le chargeur. Si le cordon est endommagé, n'utilisez pas le chargeur avant de l'avoir remplacé.

2. Insérez la fiche du cordon d'alimentation dans une prise de terre.

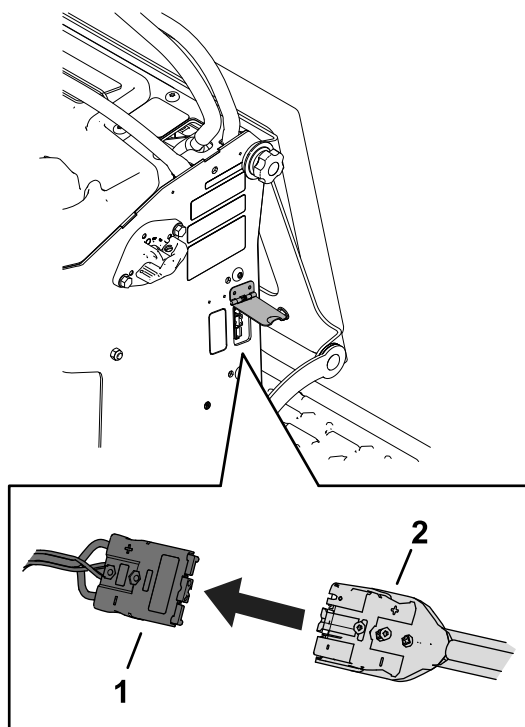

Figure 41

g355480

Charge des batteries ion-lithium

⚠ PRUDENCE

Si vous essayez de charger les batteries avec un chargeur non fourni par Toro, une surchauffe et d'autres dysfonctionnements associés peuvent se produire et causer des dommages matériels et/ou des blessures.

Chargez les batteries avec les chargeurs fournis par Toro.

Plage de température de charge recommandée : 0 à 45 °C

Important: Chargez les batteries uniquement à des températures comprises dans la plage recommandée.

Remarque: Le chargeur ne fonctionnera pas en dehors des températures minimum et maximum indiquées.

1. Garez la machine dans la zone désignée pour la charge.
2. Coupez le moteur et enlevez la clé de contact.

Remarque: Le coupe-batterie doit rester à la position SOUS TENSION pour charger les batteries.

3. Vérifiez que les connecteurs sont exempts de poussière et de débris.
4. Insérez le connecteur de sortie du chargeur dans le connecteur du chargeur sur la machine.

1. Connecteur de la machine 2. Connecteur du chargeur

5. Branchez le cordon d'alimentation du chargeur sur une source d'alimentation.
6. Vérifiez sur l'InfoCenter que les batteries sont en train de se charger.

Remarque: L'InfoCenter indique le pourcentage de charge et l'ampérage des batteries.

Les batteries à tension inférieure se chargent les premières ; une fois qu'elles ont atteint la tension des autres batteries, toutes les batteries se chargent simultanément.

Lorsque la charge est terminée, l'InfoCenter affiche 10 barres pleines.

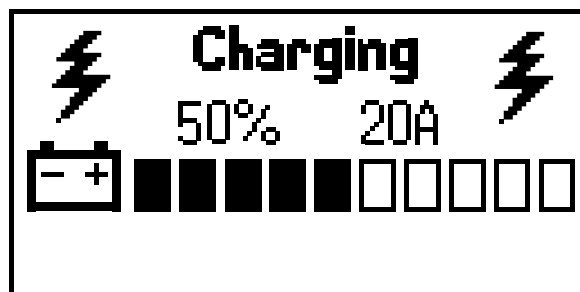

Figure 42

g356360

7. Lorsque la machine atteint un niveau de charge suffisant, débranchez le connecteur du chargeur du connecteur de la machine.

8. Placez le connecteur du chargeur et le cordon d'alimentation dans la position de rangement pour éviter de les endommager.
9. Démarrage de la machine.
10. Vérifiez le niveau de charge sur l'InfoCenter.

Entretien

Remarque: Les côtés gauche et droit de la machine sont déterminés d'après la position d'utilisation normale.

⚠ ATTENTION

La modification de la machine, de pièces et/ou d'accessoires d'origine peut affecter la garantie, la maniabilité et la sécurité de la machine. Les modifications non autorisées de la machine d'origine et/ou l'utilisation de pièces autres que des pièces d'origine Toro peuvent entraîner des blessures graves ou mortelles.

- **N'effectuez aucune modification non autorisée sur la machine, les pièces et/ou des accessoires.**
- **Utilisez exclusivement des pièces d'origine Toro.**

Consignes de sécurité pendant l'entretien

- Avant de régler, nettoyer, réviser ou quitter la machine, effectuez la procédure suivante :
 - Garez la machine sur une surface plane et horizontale.
 - Débrayez toutes les commandes et la prise de force.
 - Serrez le frein de stationnement.
 - Coupez le moteur et enlevez la clé de contact.
- Attendez l'arrêt complet de toutes les pièces mobiles.
- Laissez refroidir les composants de la machine.
- Libérez la pression emmagasinée dans les composants avec précaution.
- Vérifiez fréquemment le fonctionnement du frein de stationnement. Faites l'entretien des freins selon les besoins.
- N'enlevez pas et ne modifiez pas les dispositifs de sécurité. Vérifiez régulièrement qu'ils fonctionnent correctement.
- Ne vous fiez pas uniquement aux crics hydrauliques ou mécaniques pour soutenir la machine ; soutenez-la avec des chandelles quand vous la soulevez.
- Examinez toujours les lames avec prudence. Manipulez les lames avec des gants ou en les enveloppant dans un chiffon, et toujours avec prudence. Limitez-vous à remplacer ou aiguiser les lames ; n'essayez jamais de les redresser ou de les souder.
- Attention, sur les machines à plusieurs lames, la rotation d'une lame peut entraîner celle des autres.
- N'approchez pas les mains ou les pieds des surfaces chaudes.
- Maintenez toutes les fixations serrées, en particulier les fixations des lames.

Programme d'entretien recommandé

Périodicité d'entretien	Procédure d'entretien
Après les 50 premières heures de fonctionnement	<ul style="list-style-type: none">• Vidangez le liquide de transmission.
Après les 100 premières heures de fonctionnement	<ul style="list-style-type: none">• Contrôlez les écrous de roues.
À chaque utilisation ou une fois par jour	<ul style="list-style-type: none">• Contrôlez le système de sécurité.• Examinez les lames.• Nettoyez le dessous du plateau de coupe.
Toutes les 50 heures	<ul style="list-style-type: none">• Contrôle de la pression des pneus.
Toutes les 500 heures	<ul style="list-style-type: none">• Réglez le roulement de pivot de roue pivotante.• Vidangez le liquide de transmission.
Avant le remisage	<ul style="list-style-type: none">• Peignez les surfaces écaillées.• Effectuez tous les contrôles et entretiens avant de remiser la machine.
Une fois par an	<ul style="list-style-type: none">• Appliquez du composé antigrippant sur les boutons du coussin.• Graissez les pivots des roues pivotantes avant (plus fréquemment s'il y a beaucoup de poussière et de saleté).• Graissez les moyeux des roues pivotantes.

Procédures avant l'entretien

Accès aux composants internes

Périodicité des entretiens: Une fois par an—Appliquez du composé antigrippant sur les boutons du coussin.

Vous pouvez dégager le coussin pour accéder à l'arrière de la machine aux fins de réglage ou d'entretien.

1. Abaissez la plateforme.
2. Desserrez les boutons rotatifs de chaque côté de la machine.

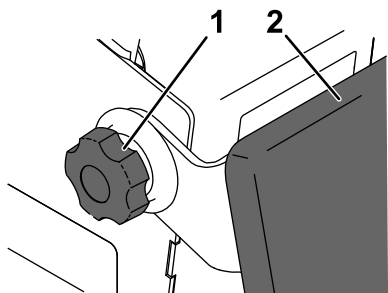

g375719

Figure 43

1. Bouton rotatif
2. Coussin

3. Abaissez le coussin sur la plateforme.
4. Déposez le capot d'accès arrière.

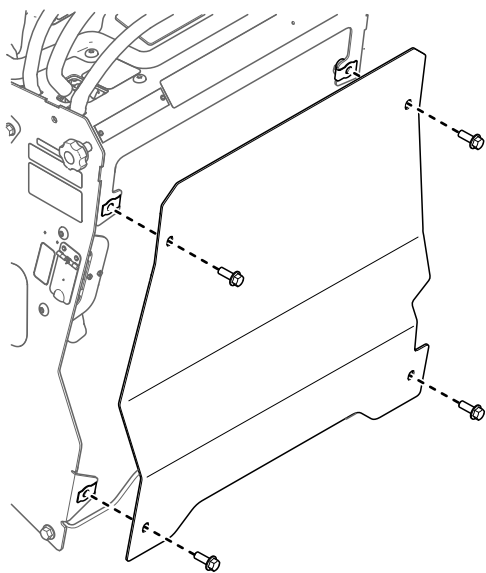

g377627

Figure 44

5. Effectuez les entretiens ou réglages nécessaires sur la machine.
6. Reposez le capot d'accès arrière.
7. Relevez le coussin et glissez-le sur les goupilles de chaque côté de la machine.
8. Serrez les mollettes.

Lubrification

Graissage de la machine

Graisse n° 2 au lithium ou au molybdène.

1. Désengagez la commande des lames (PDF) et écartez les leviers de commande de déplacement à la position de STATIONNEMENT.
2. Avant de quitter la position d'utilisation, coupez le moteur de la machine, retirez la clé de contact et attendez l'arrêt complet de toutes les pièces mobiles.
3. Nettoyez les graisseurs avec un chiffon.

Remarque: Grattez la peinture qui pourrait se trouver sur l'avant des graisseurs.

4. Raccordez une pompe à graisse au graisseur.
5. Injectez de la graisse dans les graisseurs jusqu'à ce qu'elle commence à sortir des roulements.
6. Essuyez tout excès de graisse.

Graissage des pivots des roues pivotantes avant

Périodicité des entretiens: Une fois par an

Type de graisse : graisse au lithium ou au molybdène.

1. Retirez les capuchons protecteurs et réglez les pivots des roues pivotantes ; voir [Réglage du roulement de pivot de roue pivotante \(page 37\)](#).

Remarque: Terminez de graisser les pivots des roues pivotantes avant de reposer les capuchons protecteurs.

2. Retirez le bouchon hexagonal.
3. Vissez un graisseur (filetage conique 1/4"-28) dans le trou.
4. Injectez de la graisse dans le graisseur jusqu'à ce qu'elle ressorte autour du roulement supérieur.
5. Sortez le graisseur de l'orifice.
6. Remettez le bouchon hexagonal et le capuchon protecteur en place.

Graissage des moyeux des roues pivotantes

Périodicité des entretiens: Une fois par an

Type de graisse : graisse au lithium ou au molybdène.

1. Garez la machine sur une surface plane et horizontale, désengagez la PDF et écartez les leviers de commande de déplacement vers l'extérieur en position de STATIONNEMENT.
2. Avant de quitter la position d'utilisation, coupez le moteur de la machine, retirez la clé de contact et attendez l'arrêt complet de toutes les pièces mobiles.
3. Déposez la roue pivotante de la fourche.
4. Déposez les protège-joints du moyeu de roue.

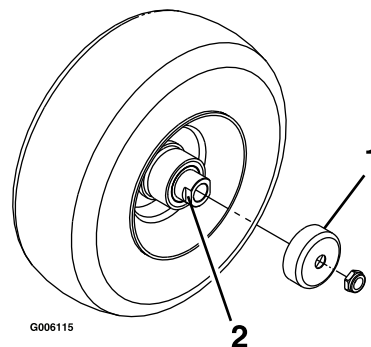

Figure 45

1. Protège-joint
2. Écrou d'écartement avec méplats

5. Retirez un écrou d'écartement de l'arbre de la roue pivotante.
6. Déposez l'arbre de la roue en laissant l'autre écrou d'écartement en place.
7. Faites levier pour déposer les joints, vérifiez l'état et l'usure des roulements et remplacez-les au besoin.
8. Garnissez les roulements de graisse universelle.
9. Insérez 1 roulement et 1 joint neuf, dans la roue.

Remarque: Vous devez remplacer les joints.

10. Si les deux écrous d'écartement de l'arbre de roue ont été retirés (ou se sont détachés), appliquez du frein-filet sur l'un d'entre eux et vissez-le sur l'arbre de roue, méplats tournés vers l'extérieur.

Remarque: Ne vissez pas complètement l'écrou d'écartement au bout de l'arbre de roue. Laissez environ 3 mm entre la surface extérieure de l'écrou d'écartement et l'extrémité de l'arbre de roue dans l'écrou.

11. Montez l'ensemble écrou et arbre, assorti d'un joint neuf, dans la roue du côté roulement.

12. Le côté ouvert de la roue étant dirigé vers le haut, remplissez l'intérieur de la roue autour de l'arbre de graisse universelle.
13. Insérez le second roulement, assorti d'un joint neuf, dans la roue.
14. Appliquez du frein-filet sur le filetage du second écrou d'écartement et vissez-le sur l'arbre de roue, les méplats tournés vers l'extérieur.
15. Serrez l'écrou à un couple de 8 à 9 N·m, desserrez-le, puis resserrez-le à un couple de 2 à 3 N·m.

Remarque: Attention à ne pas faire dépasser l'arbre de roue de l'écrou.

16. Posez les protège-joints sur le moyeu, puis insérez la roue dans la fourche.
17. Reposez le boulon de roue et serrez l'écrou à fond.

Important: Pour ne pas endommager les joints et les roulements, vérifiez fréquemment le réglage des roulements en faisant tourner la roue pivotante. Elle ne doit pas tourner librement (plus de 1 ou 2 tours) ni présenter de jeu latéral. Si la roue tourne librement, ajustez l'écrou d'écartement jusqu'à ce que vous sentiez une légère résistance, puis appliquez du frein-filet sur son filetage.

Entretien du système électrique

Utilisation du coupe-batterie

1. Garez la machine sur une surface plane et horizontale, désengagez la PDF et écartez les leviers de commande de déplacement vers l'extérieur en position de STATIONNEMENT.
2. Avant de quitter la position d'utilisation, coupez le moteur de la machine, retirez la clé de contact et attendez l'arrêt complet de toutes les pièces mobiles.
3. Débranchez le chargeur de batteries s'il est branché.
4. Tournez le coupe-batterie à la position SOUS TENSION ou HORS TENSION.

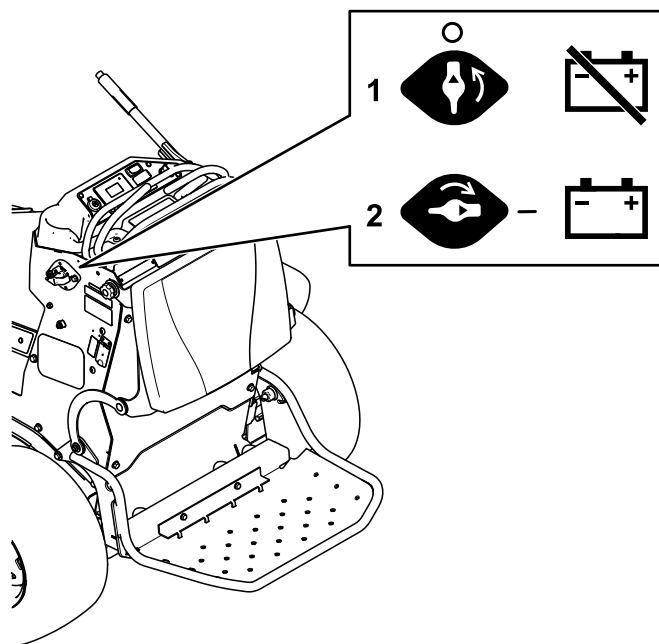

Figure 46

g374778

1. Tourner le coupe-batterie à la position HORS TENSION pour mettre la machine hors tension.
2. Tourner le coupe-batterie à la position SOUS TENSION pour mettre la machine sous tension.

Entretien des batteries

Remarque: La machine est équipée de 8 batteries ion-lithium.

Les batteries ion-lithium doivent être mises au rebut ou recyclées conformément aux réglementations locales et fédérales. Si une batterie nécessite un entretien, contactez votre concessionnaire-réparateur agréé.

N'ouvrez pas la batterie. En cas de problèmes de batterie, contactez votre concessionnaire-réparateur agréé.

Entretien des batteries ion-lithium

⚠ ATTENTION

Les batteries contiennent une tension élevée qui peut causer des brûlures ou une électrocution.

- **N'essayez pas d'ouvrir les batteries.**
- **Faites preuve de la plus grande prudence quand vous manipulez une batterie dont le boîtier est fissuré.**
- **Utilisez uniquement le chargeur conçu pour les batteries.**

Les batteries ion-lithium possèdent une charge suffisante pour effectuer les travaux prévus au cours de leur durée de vie.

Pour une durée de vie et une utilisation optimales de vos batteries, respectez les consignes qui suivent :

- N'ouvrez pas la batterie.
- Remisez/garez la machine dans un garage ou un lieu d'entreposage propre et sec, **à l'abri de la lumière directe du soleil, de sources de chaleur, de la pluie et de l'humidité.** Ne la rangez pas dans un lieu où la température dépasse la plage spécifiée sous [Conseils de remisage des batteries \(page 49\)](#). **Les températures en dehors de cette plage endommageront les batteries.** Les températures élevées pendant le remisage, notamment quand la charge est élevée, réduisent la durée de vie des batteries.
- Si vous devez remiser la machine plus de 10 jours, placez-la dans un endroit frais et sec, à l'abri des rayons du soleil, de la pluie et de l'humidité.
- Si vous tondez lorsqu'il fait très chaud ou en plein soleil, la batterie peut surchauffer. Si cela se produit, un avertissement de haute température

apparaît sur l'InfoCenter, les unités de coupe se désengagent et la machine ralentit.

Conduisez immédiatement la machine dans un endroit frais, à l'abri du soleil, coupez le moteur et laissez refroidir complètement les batteries avant de reprendre le travail.

- Maintenez les lames de coupe bien affûtées. Une lame émoussée augmente la consommation d'énergie et réduit la capacité de travail de la machine sur chaque charge.
- Utilisez l'éclairage seulement si nécessaire.

Entretien du chargeur de batterie

Important: Confiez toutes les réparations électriques à un concessionnaire-réparateur Toro agréé.

Le chargeur n'a besoin que de très peu d'entretien à part d'être protégé des dommages et des intempéries.

- Nettoyez les cordons et le boîtier du chargeur de batteries avec un chiffon légèrement humide après chaque utilisation.

Remarque: Ne nettoyez pas la graisse diélectrique sur les bornes.

- Enroulez les cordons quand ils ne servent pas.
- Vérifiez régulièrement l'état des cordons d'alimentation, et remplacez-les au besoin par des cordons Toro agréés.

Emplacement des fusibles

Le système électrique est protégé par des fusibles. Il ne nécessite donc pas d'entretien. Voir le *Manuel d'entretien* pour savoir comment tester et faire l'entretien des fusibles.

Détachez le coussin de l'arrière de la machine et déposez le capot d'accès arrière pour accéder aux fusibles.

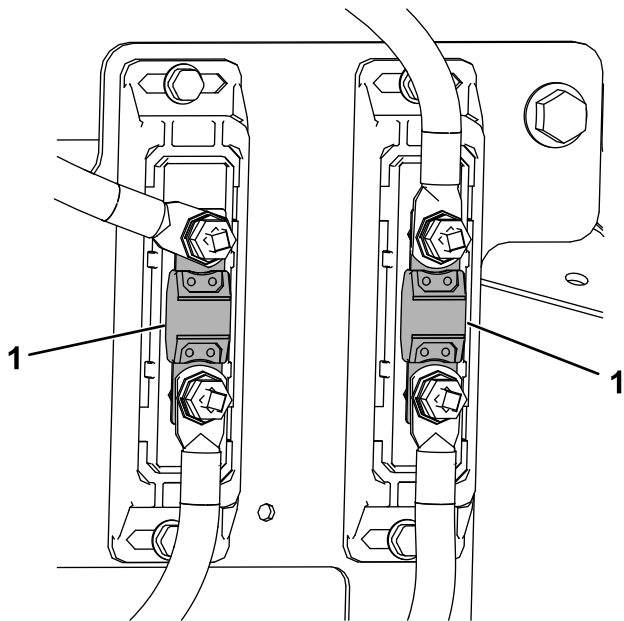

Figure 47

g378081

1. Fusible (200 A)

Entretien du système d'entraînement

Contrôle de la pression des pneus

Périodicité des entretiens: Toutes les 50 heures/Chaque mois (la première échéance prévalant)

Les pneus arrière doivent être gonflés à une pression de 0,83 à 0,97 bar.

Important: Les pneus mal gonflés peuvent compromettre la qualité et l'uniformité de la coupe.

Remarque: Les pneus avant sont du type semi-pneumatique et ne nécessitent pas de contrôle de la pression.

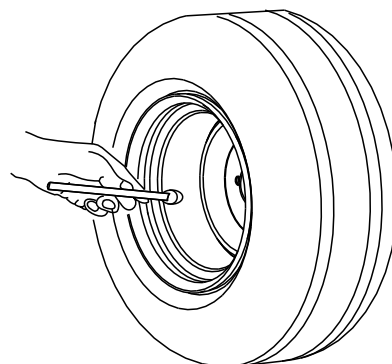

G001055

Figure 48

g001055

Réglage du roulement de pivot de roue pivotante

Périodicité des entretiens: Toutes les 500 heures/Une fois par an (la première échéance prévalant)

1. Désengagez la commande des lames (PDF) et écartez les leviers de commande de déplacement à la position de STATIONNEMENT.
2. Avant de quitter la position d'utilisation, coupez le moteur de la machine, retirez la clé de contact et attendez l'arrêt complet de toutes les pièces mobiles.
3. Retirez le cache-moyeu de la roue pivotante.
4. Continuez de serrer le contre-écrou jusqu'à ce que les rondelles élastiques soient aplaties, puis desserrez-le d'un quart de tour pour obtenir la précharge correcte des roulements.

Important: Veillez à placer les rondelles élastiques correctement, comme indiqué.

- Remettez le capuchon antipoussière en place.

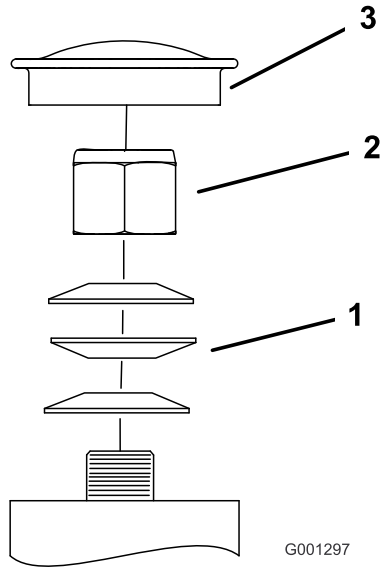

Figure 49

- | | |
|-------------------------|------------------------|
| 1. Rondelles élastiques | 3. Capuchon protecteur |
| 2. Contre-écrou | |

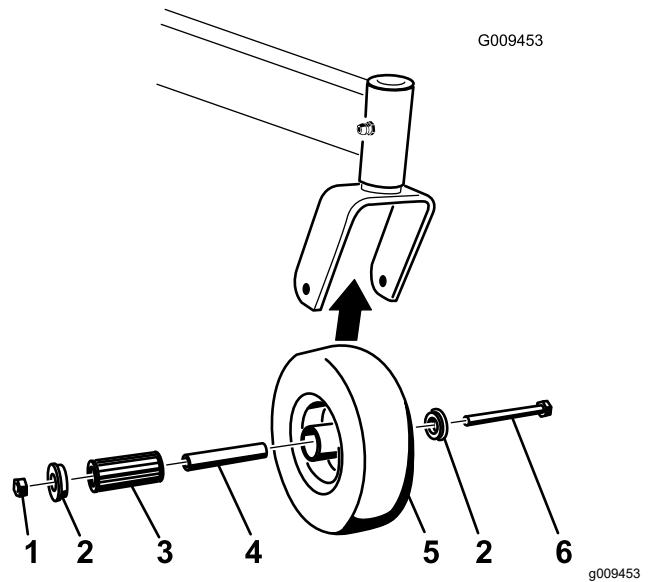

Figure 50

- | | |
|---------------------|-------------------------|
| 1. Contre-écrou | 4. Roulement à rouleaux |
| 2. Bague | 5. Roue pivotante |
| 3. Douille pour clé | 6. Boulon de roue |

Entretien des roues pivotantes et des roulements

Les roues pivotantes tournent sur un roulement à rouleaux supporté par une douille pour clé. L'usure sera minimale si le roulement est toujours bien lubrifié. Par contre, l'usure sera accélérée si le roulement n'est pas lubrifié régulièrement. L'oscillation d'une roue pivotante est généralement provoquée par l'usure d'un roulement.

- Désengagez la commande des lames (PDF) et écartez les leviers de commande de déplacement à la position de STATIONNEMENT.
- Avant de quitter la position d'utilisation, coupez le moteur de la machine, retirez la clé de contact et attendez l'arrêt complet de toutes les pièces mobiles.
- Retirez le contre-écrou et le boulon qui fixent la roue pivotante à la fourche.

- Enlevez 1 bague, puis sortez la douille pour clé et le roulement à rouleaux du moyeu de roue.
- Enlevez l'autre bague du moyeu, puis nettoyez la graisse et les saletés éventuellement présentes à l'intérieur.
- Examinez l'usure du roulement à rouleaux, des bagues, de la douille pour clé et de l'intérieur du moyeu.

Remarque: Remplacez les pièces endommagées ou usées.

- Placez 1 bague dans le moyeu.
- Lubrifiez le roulement à rouleaux et la douille pour clé, et insérez-les dans le moyeu.
- Placez la deuxième bague dans le moyeu.
- Fixez la roue pivotante dans la fourche à l'aide du boulon et du contre-écrou.
- Serrez le contre-écrou jusqu'à ce que la base de la douille pour clé soit en appui contre l'intérieur de la fourche.
- Lubrifiez le graisseur de la roue pivotante.

Contrôle des écrous de roues

Périodicité des entretiens: Après les 100 premières heures de fonctionnement—Contrôlez les écrous de roues.

Contrôlez et serrez les écrous de roue à un couple de 75 à 88 N·m.

Vidange du liquide de transmission

Périodicité des entretiens: Après les 50 premières heures de fonctionnement

Toutes les 500 heures

Type de liquide : Huile synthétique pour moteur électrique Toro.

Capacité : 150 ml

1. Garez la machine sur une surface plane et horizontale, désengagez la PDF et écarterez les leviers de commande de déplacement vers l'extérieur en position de STATIONNEMENT.
2. Avant de quitter la position d'utilisation, coupez le moteur de la machine, retirez la clé de contact et attendez l'arrêt complet de toutes les pièces mobiles.
3. Déposez la roue.

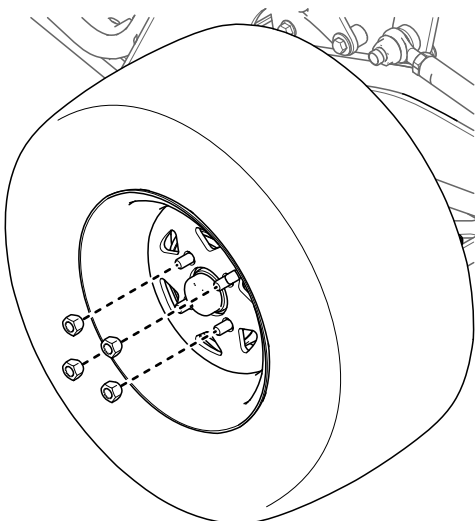

Figure 51

g380066

4. Placez un bac de vidange sous la transmission.
5. Retirez les bouchons supérieur et inférieur. Laissez s'écouler le liquide.

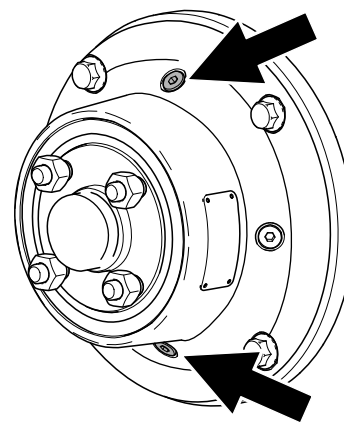

Figure 52

g380054

6. Remettez en place le bouchon inférieur et serrez-le à un couple de 7 à 8 N·m.
7. Retirez un bouchon latéral.
8. Versez du liquide comme spécifié au début de cette procédure par l'orifice supérieur jusqu'à ce que le niveau atteigne l'ouverture du bouchon latéral.

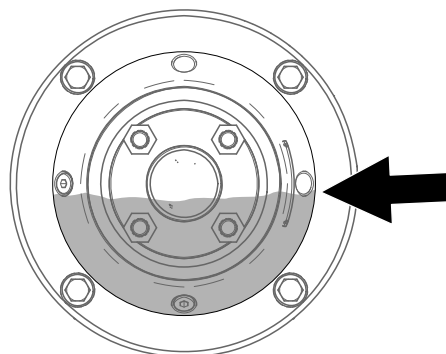

Figure 53

g380053

9. Remettez en place les bouchons supérieur et latéral. Serrez-les à un couple de 7 à 8 N·m.
10. Reposez la roue et serrez les écrous de roue à un couple de 75 à 88 N·m.
11. Répétez cette procédure pour l'autre transmission.

Entretien des commandes

Étalonnage des leviers

Remarque: L'InfoCenter n'affiche que 2 éléments à la fois ; toutefois, les figures suivantes montrent les menus dans leur intégralité pour illustrer le contexte.

1. Garez la machine sur une surface plane et horizontale, désengagez la PDF et écarter les leviers de commande de déplacement vers l'extérieur en position de STATIONNEMENT.
2. Autorisez l'accès aux menus protégés ; voir [Accès aux menus protégés \(page 16\)](#).
3. Dans le MENU PRINCIPAL, naviguez jusqu'à l'option ENTRETIEN et appuyez sur le bouton →.

Main Menu	
Faults	→
Service	→
Diagnostics	→
Settings	→
About	→

Figure 54

g376300

4. Dans le menu ENTRETIEN, naviguez jusqu'à l'option LEVER CALIBRATION et appuyez sur le bouton →.

Service	
Hours	→
Counts	→
Limp Mode	8%
Lever Calibration	→
Tracking	→

Figure 55

g431309

5. Suivez les indications à l'écran. Appuyez sur le bouton après chaque étape ; pour quitter l'étalonnage, appuyez sur le bouton Quitter.

Écran	Action						
<table border="1"> <tr> <th colspan="2">Lever Calibration</th> </tr> <tr> <td>Press NEXT to begin</td> <td></td> </tr> <tr> <td colspan="2"> </td> </tr> </table>	Lever Calibration		Press NEXT to begin				Appuyez sur le bouton →.
Lever Calibration							
Press NEXT to begin							
<table border="1"> <tr> <th colspan="2">Left Forward</th> </tr> <tr> <td>Hold LEFT FORWARD and press SAVE</td> <td></td> </tr> <tr> <td colspan="2"> </td> </tr> </table>	Left Forward		Hold LEFT FORWARD and press SAVE				Maintenez le levier de commande de déplacement gauche complètement à la position MARCHE AVANT et appuyez sur le bouton .
Left Forward							
Hold LEFT FORWARD and press SAVE							
<table border="1"> <tr> <th colspan="2">Left Reverse</th> </tr> <tr> <td>Hold LEFT in REVERSE and press SAVE</td> <td></td> </tr> <tr> <td colspan="2"> </td> </tr> </table>	Left Reverse		Hold LEFT in REVERSE and press SAVE				Maintenez le levier de commande de déplacement gauche complètement à la position MARCHE ARRIÈRE et appuyez sur le bouton .
Left Reverse							
Hold LEFT in REVERSE and press SAVE							
<table border="1"> <tr> <th colspan="2">Left Neutral</th> </tr> <tr> <td>Hold LEFT in NEUTRAL and press SAVE</td> <td></td> </tr> <tr> <td colspan="2"> </td> </tr> </table>	Left Neutral		Hold LEFT in NEUTRAL and press SAVE				Maintenez le levier de commande de déplacement gauche à la position POINT MORT et appuyez sur le bouton .
Left Neutral							
Hold LEFT in NEUTRAL and press SAVE							
<table border="1"> <tr> <th colspan="2">Right Forward</th> </tr> <tr> <td>Hold RIGHT FORWARD and press SAVE</td> <td></td> </tr> <tr> <td colspan="2"> </td> </tr> </table>	Right Forward		Hold RIGHT FORWARD and press SAVE				Maintenez le levier de commande de déplacement droit complètement à la position MARCHE AVANT et appuyez sur le bouton .
Right Forward							
Hold RIGHT FORWARD and press SAVE							
<table border="1"> <tr> <th colspan="2">Right Reverse</th> </tr> <tr> <td>Hold RIGHT in REVERSE and press SAVE</td> <td></td> </tr> <tr> <td colspan="2"> </td> </tr> </table>	Right Reverse		Hold RIGHT in REVERSE and press SAVE				Maintenez le levier de commande de déplacement droit complètement à la position MARCHE ARRIÈRE et appuyez sur le bouton .
Right Reverse							
Hold RIGHT in REVERSE and press SAVE							
<table border="1"> <tr> <th colspan="2">Right Neutral</th> </tr> <tr> <td>Hold RIGHT in NEUTRAL and press SAVE</td> <td></td> </tr> <tr> <td colspan="2"> </td> </tr> </table>	Right Neutral		Hold RIGHT in NEUTRAL and press SAVE				Maintenez le levier de commande de déplacement droit à la position POINT MORT et appuyez sur le bouton .
Right Neutral							
Hold RIGHT in NEUTRAL and press SAVE							
<table border="1"> <tr> <th colspan="2">Lever Calibration</th> </tr> <tr> <td>Calibration Complete Press NEXT</td> <td></td> </tr> <tr> <td colspan="2"> </td> </tr> </table>	Lever Calibration		Calibration Complete Press NEXT				Appuyez sur le bouton →.
Lever Calibration							
Calibration Complete Press NEXT							

6. Si vous avez terminé, si vous quittez l'écran ou si l'étalonnage a échoué, coupez le moteur de la machine puis remettez-le en marche pour effacer l'écran.

Calibration Complete	
Cycle power to restart	

Figure 56

g377652

Réglage de l'alignement des roues

Si vous poussez les deux leviers de commande de déplacement en avant de manière égale et que la machine tire d'un côté, corrigez l'alignement comme suit.

Remarque: L'InfoCenter n'affiche que 2 éléments à la fois ; toutefois, les figures suivantes montrent les menus dans leur intégralité pour illustrer le contexte.

1. Garez la machine sur une surface plane et horizontale, désengagez la PDF et écarter les leviers de commande de déplacement vers l'extérieur en position de STATIONNEMENT.
2. Dans le MENU PRINCIPAL, naviguez jusqu'à l'option ENTRETIEN et appuyez sur le bouton .

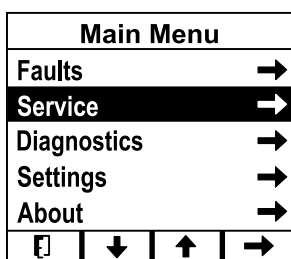



Figure 57

g376300

3. Dans le menu ENTRETIEN, naviguez jusqu'à l'option TRACKING et appuyez sur le bouton .

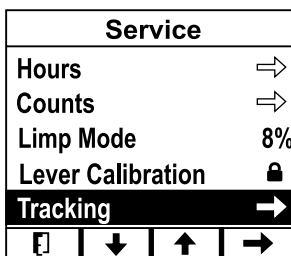

Figure 58

g431340

4. Corrigez l'alignement vers la gauche ou la droite.

Remarque: Si vous réglez l'alignement vers la gauche, la machine va se diriger vers la gauche ; à l'inverse, si vous réglez l'alignement vers la droite elle se dirigera vers la droite.

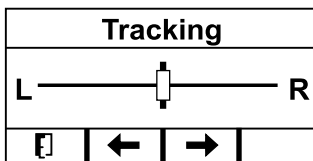



Figure 59

g377650

5. Appuyez sur le bouton .

Réglage des leviers de commande de déplacement

Réglez les leviers de commande de déplacement s'ils ne s'alignent pas horizontalement.

1. Garez la machine sur une surface plane et horizontale, désengagez la PDF et écarter les leviers de commande de déplacement vers l'extérieur en position de STATIONNEMENT.
2. Avant de quitter la position d'utilisation, coupez le moteur de la machine, retirez la clé de contact et attendez l'arrêt complet de toutes les pièces mobiles.
3. Tournez le coupe-batterie en position HORS TENSION.
4. Abaissez les leviers de commande de déplacement hors de la position STATIONNEMENT.

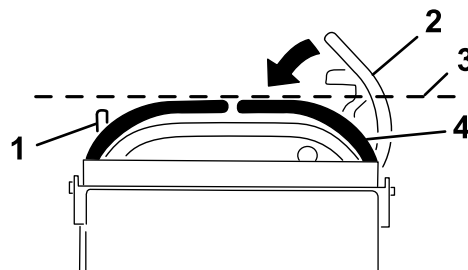

Figure 60

g376309

- | | |
|---|--|
| 1. Levier de commande de déplacement gauche | 3. Contrôler l'alignement horizontal ici |
| 2. Levier de commande de déplacement droit en position de STATIONNEMENT | 4. Levier de commande de déplacement droit |

5. Contrôlez l'alignement horizontal des deux leviers en vous servant de la barre de référence avant ou arrière comme guide.

Remarque: Si un levier n'est pas aligné, passez à l'opération 6 pour régler la came du levier concerné.

6. Détachez le coussin de l'arrière de la machine et déposez le capot d'accès arrière.
7. Desserrez le boulon de fixation de la came.

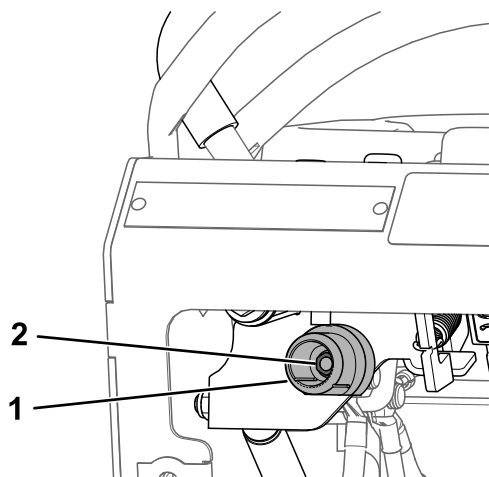

g377041

Figure 61

Came gauche montrée

1. Came

2. Boulon

8. Réglez la came jusqu'à ce qu'elle s'aligne sur la barre de référence avant ou arrière, puis serrez le boulon de la came.

Remarque: Le levier descend quand vous tournez la came dans le sens horaire et remonte quand vous tournez la came dans le sens antihoraire.

Important: Vérifiez que la partie plate de la came ne dépasse pas la position verticale (droite ou gauche), car cela pourrait endommager l'interrupteur.

9. Reposez le capot d'accès arrière et le coussin.

Entretien du plateau de coupe

Entretien des lames

Pour garantir une excellente qualité de coupe, les lames doivent toujours être bien affûtées. Il est utile de prévoir des lames de rechange pour le remplacement et le réaffûtage.

Avant le contrôle ou l'entretien des lames

1. Garez la machine sur une surface plane et horizontale, désengagez la PDF et écarterez les leviers de commande de déplacement vers l'extérieur en position de STATIONNEMENT.
2. Avant de quitter la position d'utilisation, coupez le moteur de la machine, retirez la clé de contact et attendez l'arrêt complet de toutes les pièces mobiles.
3. Débranchez le chargeur de batteries s'il est branché.
4. Tournez le coupe-batterie en position HORS TENSION.

Contrôle des lames

Périodicité des entretiens: À chaque utilisation ou une fois par jour

1. Examinez le tranchant des lames.
2. Si les lames ne sont pas tranchantes ou présentent des indentations, déposez-les et aiguissez-les ; voir [Affûtage des lames \(page 43\)](#).
3. Inspectez les lames, en particulier l'ailette.
4. Remplacez immédiatement toute lame fendue, usée ou qui présente une entaille sur cette partie.

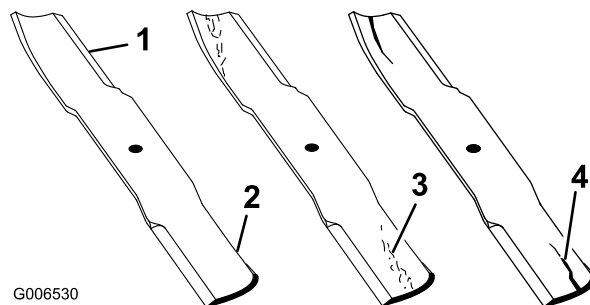

G006530

g006530

Figure 62

- | | |
|--------------|-----------------------------------|
| 1. Tranchant | 3. Usure/formation d'une entaille |
| 2. Ailette | 4. Fissure |

Détection des lames faussées

⚠ ATTENTION

Une lame faussée ou endommagée peut se briser et projeter le morceau cassé dans votre direction ou celle de personnes à proximité, et causer des blessures graves ou mortelles.

- Remplacez toujours une lame faussée ou endommagée par une neuve.
- Ne créez jamais d'indentations dans les bords ou à la surface des lames, par exemple en les limant.

1. Tournez les lames dans le sens longitudinal.
2. Mesurez la distance entre la surface plane et le tranchant (position **A**) des lames.

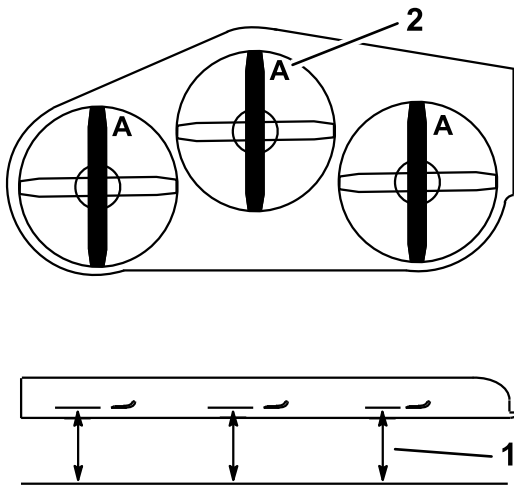

Figure 63

1. Point de mesure entre la lame et le sol plat
2. Position A

3. Tournez les lames pour faire passer les pointes qui sont à l'arrière à l'avant.
4. Mesurez la distance entre la surface plane et le tranchant des lames, au même endroit que lors de l'opération 2 ci-dessus.

Remarque: Les mesures obtenues aux opérations 2 et 3 ne doivent pas différer de plus de 3 mm.

Remarque: Si la différence est supérieure à 3 mm, remplacez la lame.

Dépose des lames

Remplacez les lames si elles heurtent un obstacle, ou si elles sont déséquilibrées ou faussées.

1. Placez une clé sur le méplat du disque de retenue de la lame ou maintenez l'extrémité de la lame à l'aide d'un chiffon ou d'un gant épais.

2. Retirez de l'axe, le boulon, la rondelle et la lame.

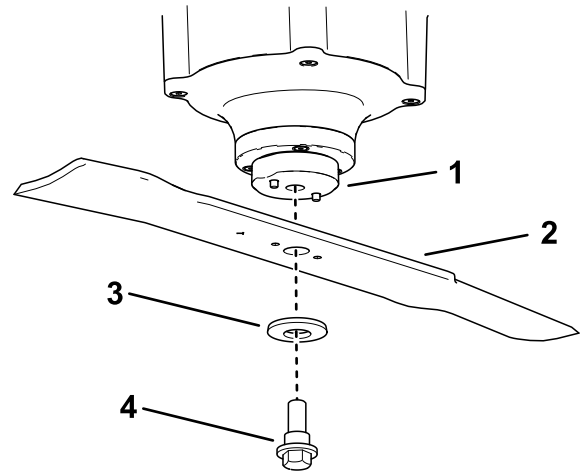

Figure 64

1. Disque de retenue de lame
2. Lame
3. Rondelle
4. Boulon de lame

Affûtage des lames

1. Au moyen d'une lime, aiguissez les tranchants aux deux extrémités de la lame.

Remarque: Veillez à conserver l'angle de coupe d'origine.

Remarque: Limez la même quantité de métal sur chacun des deux tranchants pour ne pas déséquilibrer la lame.

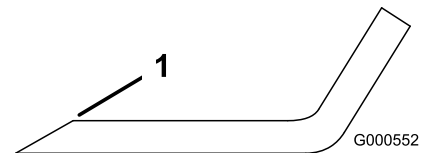

Figure 65

1. Aiguiser en conservant l'angle d'origine
2. Vérifiez l'équilibre de la lame en la plaçant sur un équilibreur.

Remarque: Si la lame reste horizontale, elle est équilibrée et peut être utilisée. Si la lame est déséquilibrée, limez un peu l'extrémité de l'ailette seulement.

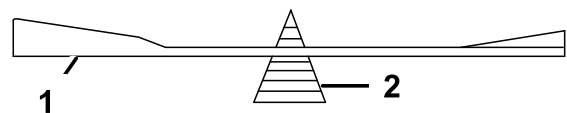

Figure 66

1. Lame
2. Équilibreur

- Répétez la procédure jusqu'à ce que la lame soit équilibrée.

Montage des lames

⚠ ATTENTION

L'utilisation d'une machine après l'installation incorrecte de la lame et/ou l'utilisation d'une lame et de fixations de lame d'autres constructeurs peuvent entraîner la projection d'une lame ou d'un composant de lame de sous le plateau et provoquer des blessures graves ou mortelles.

Installez toujours des lames et des fixations d'origine Toro conformément aux instructions.

- Montez la lame sur l'axe.

Remarque: Veillez à ce que le côté bombé de la rondelle soit tourné vers le bas, comme montré, pour garantir la qualité de la coupe.

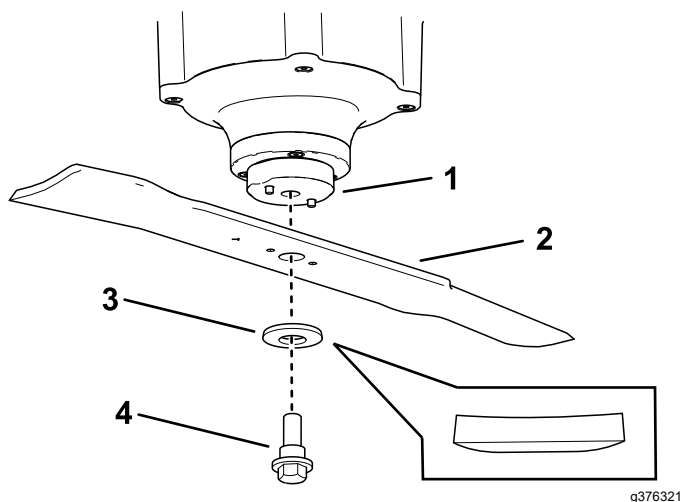

Figure 67

- | | |
|------------------------------|-------------------|
| 1. Disque de retenue de lame | 3. Rondelle |
| 2. Lame | 4. Boulon de lame |

- Placez une clé sur le méplat de l'axe de pivot et serrez l'écrou de lame à un couple de 75 à 81 N·m.

Mise à niveau du plateau de coupe

Préparation de la machine

Vérifiez que le plateau de coupe est de niveau chaque fois que vous l'installez ou si la tonte de la pelouse semble irrégulière.

Mettez le plateau de coupe de niveau, transversalement avant de le faire longitudinalement.

- Garez la machine sur une surface plane et horizontale, désengagez la PDF et écarter les leviers de commande de déplacement vers l'extérieur en position de STATIONNEMENT.
- Avant de quitter la position d'utilisation, coupez le moteur de la machine, retirez la clé de contact et attendez l'arrêt complet de toutes les pièces mobiles.
- Débranchez le chargeur de batteries s'il est branché.
- Tournez le coupe-batterie en position HORS TENSION.
- Vérifiez la pression des pneus des deux roues motrices ; voir [Contrôle de la pression des pneus \(page 37\)](#).
- Vérifiez si des lames sont faussées ; déposez et remplacez toute lame faussée ; voir la [Entretien des lames \(page 42\)](#).
- Abaissez le plateau de coupe à la hauteur de 76 mm.

Contrôle de la hauteur transversale du plateau de coupe

- Corrigez la pression des pneus arrière.
- Réglez l'inclinaison du plateau de coupe au réglage le plus bas ; voir [Réglage de l'inclinaison du plateau de coupe \(page 24\)](#).
- Vérifiez que les lames ne sont pas faussées ; voir [Entretien des lames \(page 42\)](#).
- Tournez les lames pour les mettre parallèles dans le sens transversal.
- Mesurez la distance aux points **B** et **C** entre une surface plane et le tranchant des pointes des lames.

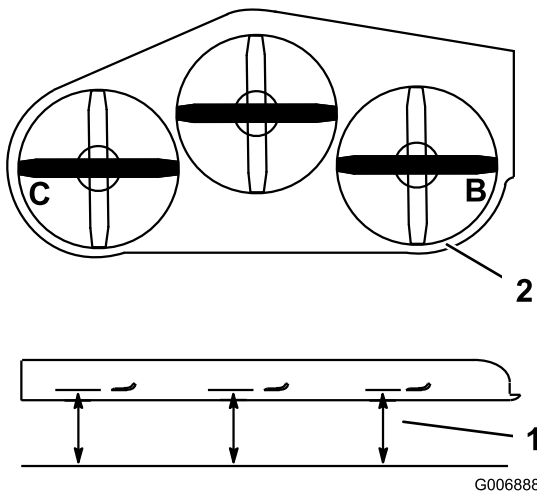

Figure 68

1. Mesurez à partir d'une surface plane
2. Mesurez la lame aux points B et C

6. Les deux mesures (entre B et C) ne doivent pas différer de plus de 6 mm.

Remarque: Dans le cas contraire, passez à l'opération [Réglage de l'horizontalité transversale du plateau de coupe](#) (page 45).

Réglage de l'horizontalité transversale du plateau de coupe

1. Desserrez l'écrou latéral et l'écrou de blocage sur les chapes que vous voulez régler.

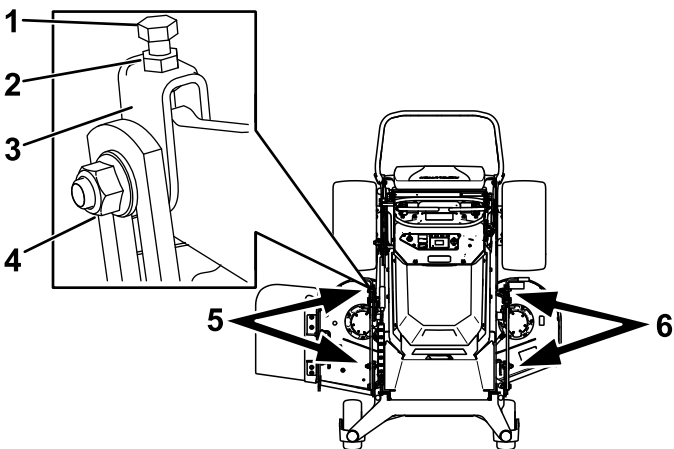

Figure 69

1. Boulon supérieur
2. Écrou de blocage
3. Chape
4. Écrou latéral
5. Régler ces chapes pour ajuster le côté droit du plateau de coupe
6. Régler ces chapes pour ajuster le côté gauche du plateau de coupe

2. Tournez le boulon supérieur des chapes pour régler la hauteur du plateau de coupe.

Remarque: Tournez les boulons dans le sens horaire pour lever le plateau, et dans le sens antihoraire pour l'abaisser.

3. Resserrez les écrous de blocage et les boulons latéraux.
4. Contrôlez la hauteur transversale ; voir [Contrôle de la hauteur transversale du plateau de coupe](#) (page 44).

Contrôle du réglage de l'inclinaison avant/arrière du plateau de coupe

1. Gonflez les pneus arrière à la pression spécifiée.
2. Réglez l'inclinaison du plateau de coupe au réglage le plus bas ; voir [Réglage de l'inclinaison du plateau de coupe](#) (page 24).
3. Placez la machine sur une surface plane et tournez une lame dans le sens longitudinal.
4. Mesurez la distance aux points A et B entre une surface plane et le tranchant des pointes des lames.

Remarque: La lame doit être plus basse de 6 mm à l'avant au niveau du point A qu'à l'arrière au niveau du point B.

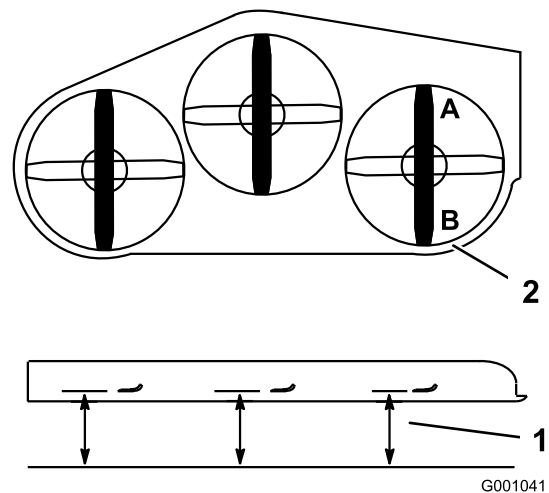

Figure 70

1. Mesurez la lame aux points A et B
2. Mesurez à partir d'une surface plane

5. Tournez les lames et répétez la procédure pour les autres.
6. Si l'inclinaison avant/arrière n'est pas correcte, voir [Réglage de l'inclinaison avant/arrière du plateau de coupe](#) (page 46).

Réglage de l'inclinaison avant/arrière du plateau de coupe

1. Desserrez l'écrou de blocage et le boulon latéral sur les chapes que vous voulez régler.

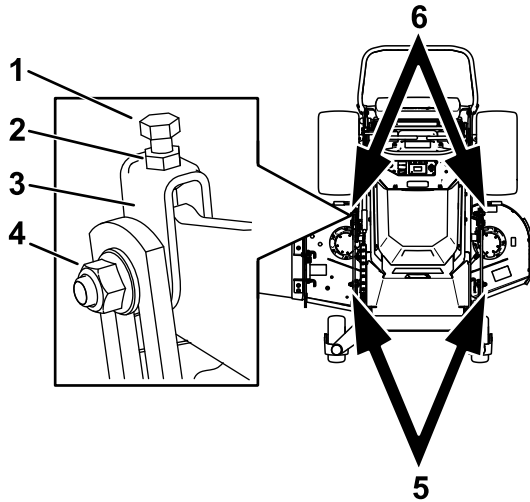

Figure 71

g377363

- | | |
|---------------------|---|
| 1. Boulon supérieur | 4. Écrou latéral |
| 2. Écrou de blocage | 5. Régler ces chapes pour ajuster le côté avant du plateau de coupe |
| 3. Chape | 6. Régler ces chapes pour ajuster le côté arrière du plateau de coupe |

2. Tournez le boulon supérieur des chapes pour régler la hauteur du plateau de coupe.

Remarque: Tournez le boulon dans le sens horaire pour lever le plateau, et dans le sens antihoraire pour l'abaisser.

3. Resserrez les écrous de blocage et les boulons latéraux.
4. Vérifiez l'inclinaison avant/arrière ; voir [Contrôle du réglage de l'inclinaison avant/arrière du plateau de coupe \(page 45\)](#).

Réglage de la hauteur de coupe

1. Vérifiez la pression des pneus arrière.
2. Réglez la hauteur de coupe à 76 cm.
3. Placez la machine sur une surface plane et tournez une lame dans le sens longitudinal.
4. Mesurez au point **A** et entre la surface plane et le tranchant des pointes des lames.

Remarque: On doit obtenir 76 cm.

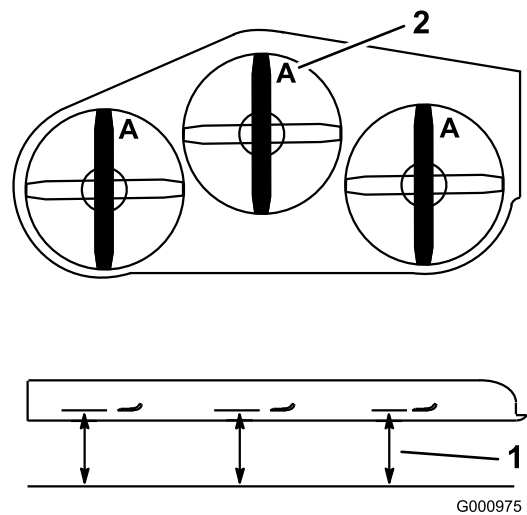

G000975

g000975

Figure 72

1. Mesurez à partir d'une surface plane
 2. Mesurez la lame au point **A**
-
5. Si la mesure n'est pas correcte, localisez les 2 chapes avant sur la machine.
 6. Desserrez le boulon latéral et l'écrou de blocage sur les chapes.
 7. Ajustez le boulon supérieur des chapes jusqu'à obtention d'un écart de 76 cm à la pointe des lames.
 8. Resserrez les écrous de blocage et les boulons latéraux.

Réglage du ressort de levage du plateau

Remarque: Le réglage du ressort de compression modifie le degré de flottement du plateau ainsi que l'effort nécessaire pour l'élever avec le levier de hauteur de coupe.

- Plus l'extension est importante, moins l'effort nécessaire sur le levier est important, et le flottement du plateau augmente.
 - Moins l'extension est importante, plus l'effort nécessaire sur le levier est important, et le flottement du plateau est réduit.
1. Élevez le levier de levage du plateau de coupe et verrouillez-le en position de transport.
 2. Vérifiez que la distance entre l'écrou de ressort et l'arrière du support soudé est de 41 mm.
 3. Au besoin, réglez la distance en ajustant le boulon sur l'avant du support.

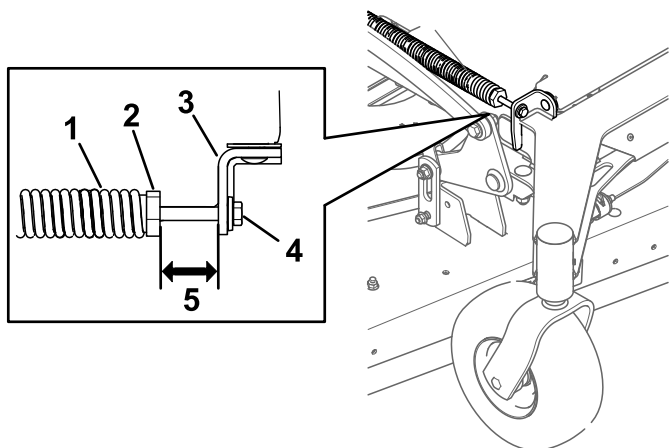

Figure 73

g377366

- | | |
|--|----------------------|
| 1. Ressort de levage du plateau | 4. Boulon de réglage |
| 2. Écrou de ressort | 5. Longueur de 41 mm |
| 3. Côté arrière du support de fixation | |

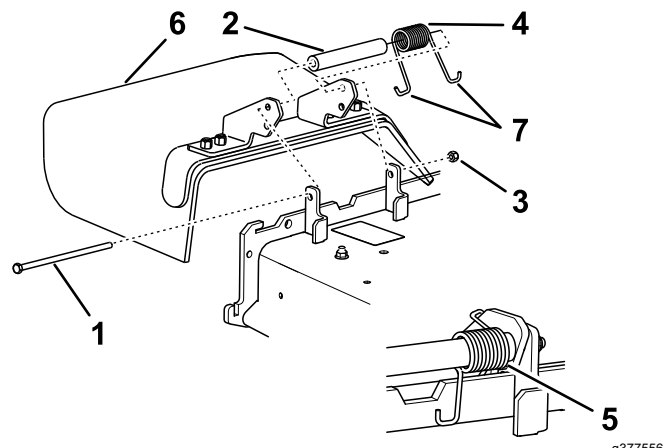

Figure 74

g377556

- | | |
|-----------------|------------------------------|
| 1. Boulon | 5. Ressort (en place) |
| 2. Entretoise | 6. Déflecteur d'herbe |
| 3. Contre-écrou | 7. Extrémité en J du ressort |
| 4. Ressort | |

Remplacement du déflecteur d'herbe

⚠ DANGER

Si l'ouverture d'éjection n'est pas fermée, des objets peuvent être projetés dans votre direction ou celle d'autres personnes. Un contact avec la lame est également possible. La projection d'objets ou le contact avec une lame causera des blessures graves ou mortelles.

N'utilisez pas la tondeuse avec le déflecteur d'éjection relevé, déposé ou modifié à moins qu'un système de ramassage ou un kit de mulching soit en place et fonctionne correctement.

1. Retirez le contre-écrou, le boulon, le ressort et l'entretoise qui fixent le déflecteur aux supports de pivot.

2. Déposez le déflecteur d'herbe s'il est endommagé ou usé.
3. Placez une entretoise et un ressort sur le déflecteur d'herbe.
4. Placez une extrémité en J du ressort derrière le bord du plateau.

Remarque: Prenez soin de placer une extrémité en J du ressort derrière le bord du plateau avant de mettre le boulon en place, comme montré à la [Figure 74](#).

5. Remettez le boulon et l'écrou en place.
6. Accrochez une extrémité en J du ressort au déflecteur d'herbe.

Important: Le déflecteur d'herbe doit pouvoir pivoter. Ouvrez complètement le déflecteur d'herbe et vérifiez qu'il peut s'abaisser complètement.

Nettoyage

Nettoyage du dessous du plateau de coupe

Périodicité des entretiens: À chaque utilisation ou une fois par jour

Enlevez chaque jour l'herbe agglomérée sous le plateau de coupe.

Important: Ne nettoyez pas la machine à l'eau. L'eau risque d'endommager les moteurs et autres composants électriques. Nettoyez les débris sur la machine à l'air comprimé.

⚠ ATTENTION

L'air comprimé mal utilisé pour nettoyer la machine peut causer de graves blessures.

- Portez un équipement de protection individuelle adapté, notamment une protection oculaire, des protecteurs d'oreilles et un masque antipoussière.
- Ne dirigez pas l'air comprimé vers vous ou vers toute autre personne.
- Voir les instructions du fabricant du compresseur pour tout renseignement sur l'utilisation et la sécurité.

1. Garez la machine sur une surface plane et horizontale, désengagez la PDF et écartez les leviers de commande de déplacement vers l'extérieur en position de STATIONNEMENT.
2. Avant de quitter la position d'utilisation, coupez le moteur de la machine, retirez la clé de contact et attendez l'arrêt complet de toutes les pièces mobiles.
3. Tournez le coupe-batterie en position HORS TENSION.
4. Soulevez l'avant de la machine sur des chandelles.
5. Enlevez les débris déposés sur la machine à l'air comprimé.

Élimination des déchets

L'huile moteur, les batteries, le liquide hydraulique et le liquide de refroidissement sont polluants pour l'environnement. Débarrassez-vous en conformément à la réglementation nationale et locale en matière d'environnement.

Remisage

Nettoyage et remisage

Périodicité des entretiens: Avant le remisage

Avant le remisage

1. Garez la machine sur une surface plane et horizontale, désengagez la PDF et écartez les leviers de commande de déplacement vers l'extérieur en position de STATIONNEMENT.
2. Avant de quitter la position d'utilisation, coupez le moteur de la machine, retirez la clé de contact et attendez l'arrêt complet de toutes les pièces mobiles.
3. Utilisez de l'air comprimé pour débarrasser entièrement l'extérieur de la machine des déchets d'herbe coupée, des saletés et de la crasse.

Important: Ne nettoyez pas la machine à l'eau, au risque d'endommager les moteurs et autres composants électriques.

4. Contrôlez le frein ; voir [Position de stationnement \(page 13\)](#).
5. Graissez la machine ; voir [Lubrification \(page 34\)](#).
6. Contrôlez la pression des pneus ; voir [Contrôle de la pression des pneus \(page 37\)](#).
7. Contrôlez et resserrez toutes les fixations. Réparez ou remplacez toute pièce endommagée ou manquante.
8. Peignez toutes les surfaces métalliques éraflées ou mises à nu avec de la peinture en vente chez un concessionnaire-réparateur agréé.
9. Rangez la machine dans un endroit propre et sec, comme un garage ou une remise. Enlevez la clé du commutateur d'allumage et rangez-la en lieu sûr. Couvrez la machine pour la protéger et la garder propre.
10. Pour un remisage prolongé, respectez les exigences de remisage des batteries ; voir [Conseils de remisage des batteries \(page 49\)](#).

Conseils de remisage des batteries

Remarque: Il n'est pas nécessaire de retirer les batteries de la machine pour le remisage.

Voir les limites de température pour le remisage dans le tableau suivant :

Températures de remisage prescrites

Température de remisage	Durée de remisage appropriée
45 à 55 °C	1 semaine
25 à 45 °C	3 semaines
-20 à 25 °C	52 semaines

Important: Les températures en dehors de cette plage endommageront les batteries.

La température de stockage des batteries a un impact sur leur durée de vie à long terme. Le remisage prolongé à des températures extrêmes réduit la vie utile des batteries. Pour des températures supérieures à 25 °C, ne dépassez pas la durée de remisage de machine indiquée dans le tableau.

- Avant de remettre la machine, chargez ou déchargez les batteries entre 40 % et 60 % (54,3V et 57,3V).

Remarque: Une charge de 50 % est optimale pour assurer une durée de vie maximale. Si les batteries sont chargées à 100 % avant le remisage, leur durée de vie sera réduite.

Si vous avez l'intention de remettre la machine plus longtemps, chargez les batteries à peu près à 60 %.

- Tous les 6 mois de remisage, contrôlez le niveau de charge des batteries et vérifiez qu'il est compris entre 40 % et 60 %. Si la charge est inférieure à 40 %, chargez les batteries entre 40 % et 60 %.
- Vous pouvez utiliser un multimètre pour vérifier le niveau de charge quand la machine est arrêtée. Voir dans le tableau suivant la tension correspondant au niveau de charge :

Tension	Niveau de charge
57,3V	60 %
55,4V	50 %
54,3V	40 %

- Après avoir chargé les batteries, débranchez le chargeur du secteur. Débranchez le connecteur électrique pendant le stockage afin de minimiser la décharge des batteries.
- Si vous laissez le chargeur sur la machine, il sera désactivé une fois que les batteries seront

complètement chargées, et il ne sera réactivé que si vous le débranchez puis le rebranchez.

Rangement du chargeur

1. Déconnectez l'alimentation de la machine ; voir [Utilisation du coupe-batterie \(page 35\)](#).
2. Débranchez le cordon d'alimentation du chargeur et enroulez-le avec soin.
3. Vérifiez soigneusement l'état du cordon d'alimentation. Remplacez-le s'il est usé ou endommagé.
4. Vérifiez soigneusement que le chargeur ne présente aucune pièce usée, desserrée ou endommagée. Adressez-vous à un distributeur Toro agréé pour faire remplacer ou réparer les pièces.
5. Rangez le chargeur avec le cordon d'alimentation dans un endroit propre et sec, à l'abri des chocs ou dommages, ainsi que des émanations caustiques.

Dépistage des défauts

Problème	Cause possible	Mesure corrective
Vibrations anormales.	<ol style="list-style-type: none"> 1. Une ou des lames sont faussées. 2. Un boulon de lame est desserré. 3. L'axe d'une lame est faussé. 	<ol style="list-style-type: none"> 1. Remplacez la ou les lames. 2. Resserrez le boulon de fixation de la lame. 3. Contactez un concessionnaire-réparateur agréé.
La hauteur de coupe est inégale.	<ol style="list-style-type: none"> 1. Une ou des lames sont émoussées. 2. Une ou des lames sont faussées. 3. Le plateau de coupe n'est pas de niveau. 4. L'inclinaison du plateau de coupe n'est pas correcte. 5. Le dessous du plateau de coupe est encrassé. 6. Les pneus ne sont pas gonflés à la pression correcte. 7. L'axe d'une lame est faussé. 	<ol style="list-style-type: none"> 1. Affûtez la ou les lames. 2. Remplacez la ou les lames. 3. Réglez l'horizontalité transversale du plateau de coupe. 4. Réglez l'inclinaison avant/arrière. 5. Nettoyez le dessous du plateau de coupe. 6. Corrigez la pression des pneus. 7. Contactez un concessionnaire-réparateur agréé.
Les lames ne tournent pas.	<ol style="list-style-type: none"> 1. Le système de sécurité empêche les lames de tourner. 2. La commande de PDF ne fonctionne pas correctement. 	<ol style="list-style-type: none"> 1. Contactez un concessionnaire-réparateur agréé. 2. Contactez un concessionnaire-réparateur agréé.

Codes d'erreur du chargeur de batteries

Les codes d'erreur du chargeur de batteries s'affichent sur l'InfoCenter comme montré à la [Figure 75](#).

- SPN : Numéro de paramètre suspect
- FMI : Indicateur de mode d'échec
- OC : Nombre d'occurrences

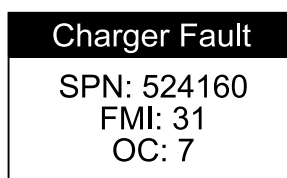

Figure 75

g377956

Problème	Cause possible	Mesure corrective
SPN 4992, FMI 16 ou FMI 3	<ol style="list-style-type: none"> 1. Tension batterie élevée 	<ol style="list-style-type: none"> 1. Vérifiez que la tension batterie est correcte et que les connexions des câbles sont bien serrées ; vérifiez le bon état de la batterie.
SPN 4990, FMI 31	<ol style="list-style-type: none"> 1. Anomalie de la batterie ou du système BMS détectée 	<ol style="list-style-type: none"> 1. Contactez un distributeur Toro agréé.

Problème	Cause possible	Mesure corrective
SPN 520196, FMI 16	1. Capacité ampères-heure maximum de la batterie dépassée	1. Peut être causé par une batterie en mauvais état, extrêmement déchargée, mal connectée et/ou soumise à des charges parasites élevées pendant la charge. Solutions possibles : remplacez les batteries. Contrôlez les connexions CC. Débranchez les charges parasites. Cette erreur disparaît quand le chargeur est réinitialisé en coupant puis rétablissant l'alimentation continue (CC).
SPN 4992, FMI 4	1. Inversion de polarité	1. La batterie n'est pas connectée au chargeur correctement. Vérifiez que les connexions de la batterie sont bien serrées.
SPN 520193, FMI 3	1. Tension CA élevée (>270 V CA)	1. Branchez le chargeur sur une source CA fournissant un courant CA stable entre 85 et 270 V CA / 45 et 65 Hz.
SPN 524032, FMI 3	1. Échec d'initialisation du chargeur	1. Le chargeur ne s'est pas allumé correctement. Débranchez l'entrée CA et la connexion de la batterie pendant 30 secondes, avant de faire un nouvel essai.
SPN 520193, FMI4	1. Oscillation de tension CA faible	1. La source CA n'est pas stable. Peut être causé par un générateur pas assez puissant ou des câbles d'entrée de trop petit diamètre. Branchez le chargeur sur une source CA fournissant un courant CA stable entre 85 et 270 V CA / 45 et 65 Hz.
SPN 524033, FMI 31	1. Échec de reprogrammation	1. Échec de mise à jour de logiciel ou échec d'opération de script. Vérifiez que le nouveau logiciel est correct.
SPN 524035 ou SPN 524042, FMI 31	1. Erreur de communication avec la batterie	1. Vérifiez le serrage de la connexion des câbles de signal à la batterie.
SPN 524035 ou SPN 524042, FMI 9	1. Erreur de communication avec la batterie	1. Vérifiez le serrage de la connexion des câbles de signal à la batterie.

Codes d'anomalie du chargeur de batteries

Problème	Cause possible	Mesure corrective
SPN 524160, FMI 31	1. Anomalie interne du chargeur	1. Débranchez l'alimentation CA et la batterie pendant au moins 30 secondes puis faites une nouvelle tentative. Si l'anomalie se reproduit, contactez un distributeur Toro agréé.

Schémas



Schéma logique électrique (Rev. A)

g412045

Remarques:

Remarques:

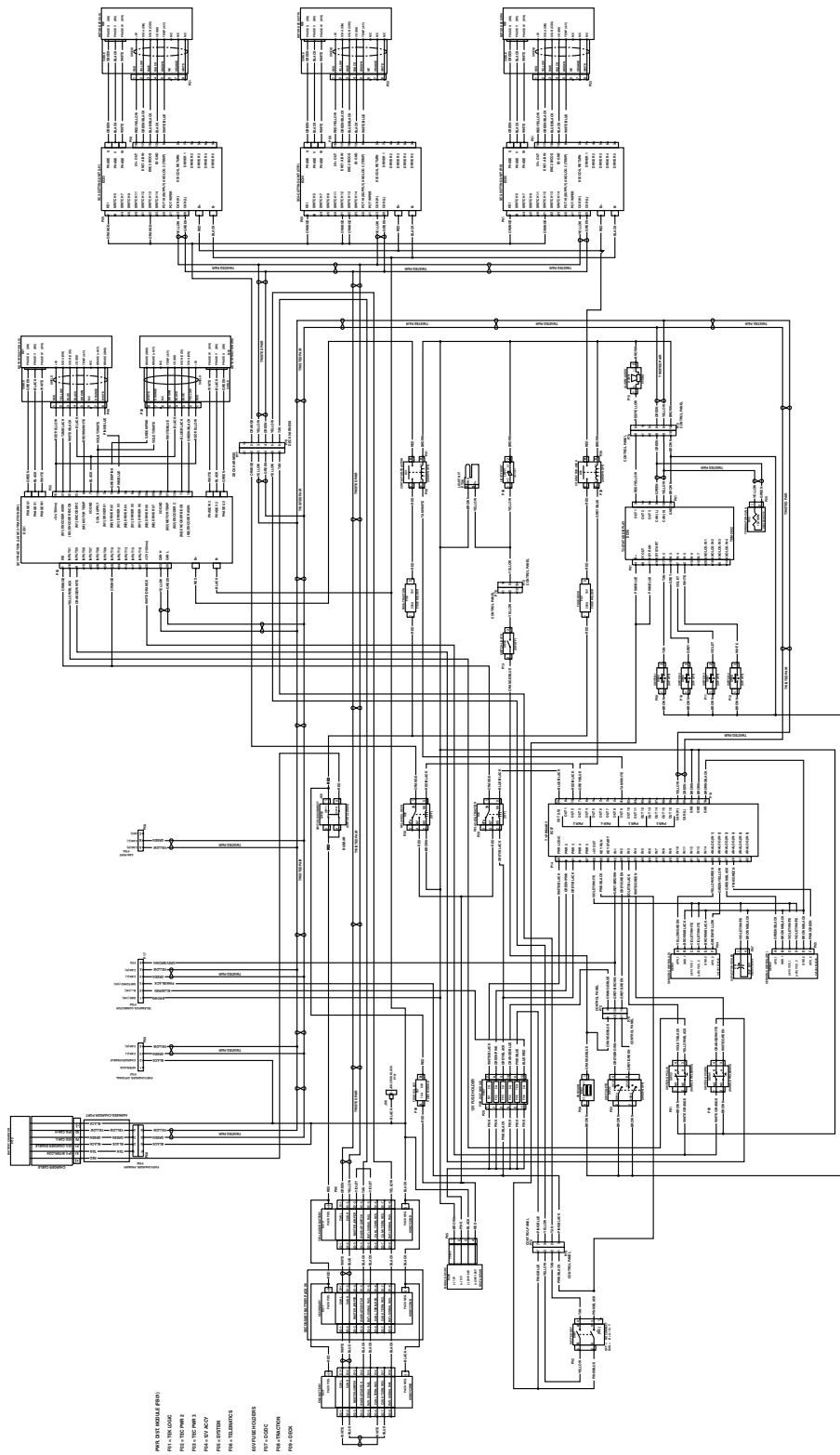
Remarques:

Déclaration de confidentialité EEE/R-U

Utilisation de vos données personnelles par Toro

La société The Toro Company (« Toro ») respecte votre vie privée. Lorsque vous achetez nos produits, nous pouvons recueillir certaines données personnelles vous concernant, soit directement soit par l'intermédiaire de votre société ou concessionnaire Toro local(e). Toro utilise ces données pour s'acquitter d'obligations contractuelles, par exemple pour enregistrer votre garantie, traiter une réclamation au titre de la garantie ou vous contacter dans l'éventualité d'un rappel de produit, mais aussi à des fins commerciales légitimes, par exemple pour mesurer la satisfaction des clients, améliorer nos produits ou vous transmettre des informations sur les produits susceptibles de vous intéresser. Toro pourra partager les données personnelles que vous lui aurez communiquées avec ses filiales, concessionnaires ou autres partenaires commerciaux dans le cadre de ces activités. Nous pourrions aussi être amenés à divulguer des données personnelles si la loi l'exige ou dans le cadre de la cession, de l'acquisition ou de la fusion d'une société. Nous ne vendrons jamais vos données personnelles à aucune autre société aux fins de marketing.

Conservation de vos données personnelles

Toro conservera vos données personnelles aussi longtemps que nécessaire pour répondre aux fins susmentionnées et conformément aux dispositions légales applicables. Pour plus de renseignements concernant les durées de conservation applicables, veuillez contacter legal@toro.com.

L'engagement de Toro en matière de sécurité

Vos données personnelles pourront être traitées aux États-Unis ou dans tout autre pays où la législation concernant la protection des données peut être moins rigoureuse que celle de votre propre pays de résidence. Chaque fois que nous transférerons vos données personnelles hors de votre pays de résidence, nous prendrons toutes les dispositions légales requises pour mettre en place toutes les garanties nécessaires visant à la protection et au traitement sécurisé de vos données.

Droits d'accès et de rectification

Vous pouvez être en droit de corriger ou de consulter vos données personnelles, ou encore de vous opposer à leur traitement, ou d'en limiter la portée. Pour ce faire, veuillez nous contacter par courriel à legal@toro.com. Si vous avez la moindre inquiétude concernant la manière dont Toro a traité vos données personnelles, nous vous encourageons à nous en faire part directement. Veuillez noter que les résidents européens ont le droit de porter plainte auprès de leur Autorité de protection des données.