



Count on it.

Návod k obsluze

Akumulátory a nabíječky akumulátorů systému napájení Flex-Force Power System™ 60 V MAX

Číslo modelu 68810—Výrobní číslo 323000101 a vyšší

Číslo modelu 81802—Výrobní číslo 323000001 a vyšší

Číslo modelu 81805—Výrobní číslo 323000001 a vyšší

Číslo modelu 81820—Výrobní číslo 323000001 a vyšší

Číslo modelu 81825—Výrobní číslo 323000001 a vyšší

Číslo modelu 81850—Výrobní číslo 323000001 a vyšší

Číslo modelu 81860—Výrobní číslo 323000001 a vyšší

Číslo modelu 81875—Výrobní číslo 323000001 a vyšší

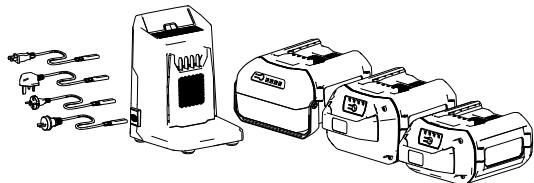

Úvod

Tyto nabíječky a akumulátory jsou určeny pro domácí uživatele a profesionální poskytovatele služeb. Tyto akumulátory mohou být nabíjeny pouze pomocí 60V lithium-iontových nabíječek Toro. Tyto nabíječky jsou určeny pouze k nabíjení 60V lithium-iontových akumulátorů Toro. Nejsou určeny k nabíjení jiných typů akumulátorů. Používání těchto výrobků pro jiné účely, než ke kterým jsou určeny, může být nebezpečné pro uživatele a přihlížející osoby.

Pečlivě si tuto příručku prostudujte, abyste se naučili stroj správně obsluhovat a udržovat, a předešli tak zranění a poškození stroje. Za řádnou a bezpečnou obsluhu výrobku nesete odpovědnost vy.

Více informací včetně bezpečnostních pokynů, podkladů pro školení a údajů o příslušenství naleznete na stránce www.Toro.com. Můžete zde také vyhledat prodejce výrobků nebo zaregistrovat svůj výrobek.

© 2023—The Toro®
Company
8111 Lyndale Avenue
South
Bloomington, MN
55420

Zaregistrujte svůj
výrobek na adrese
www.Toro.com.



Překlad originálu (CS)
Vytisknuto v Číně
Všechna práva
vyhrazena



Důležité: Potřebujete-li informace o záruce, náhradních dílech a jiných údajích o výrobku, pomocí mobilního zařízení můžete naskenovat QR kód na štítku se sériovým číslem (je-li k dispozici).

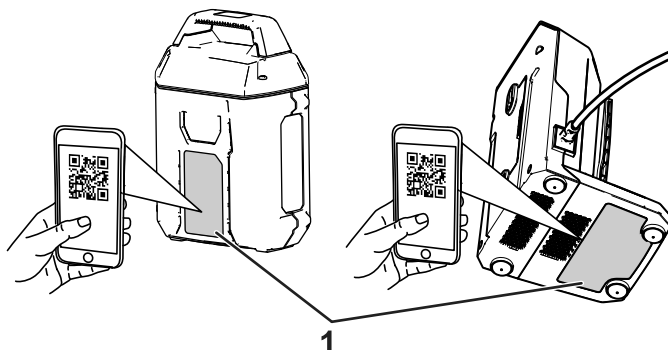

Obrázek 1

g397296

1. Umístění modelového a sériového čísla.

Číslo modelu _____
Výrobní číslo _____

Varovný bezpečnostní symbol

Varovný bezpečnostní symbol ([Obrázek 2](#)), který je uveden jak v této příručce, tak na stroji, označuje důležité bezpečnostní zprávy, které v zájmu předcházení nehodám musíte dodržovat.



Obrázek 2

Výstražný bezpečnostní symbol

g000502

Varovný bezpečnostní symbol se zobrazuje nad informacemi, které vás upozorňují na nebezpečné činnosti nebo situace, za kterým následuje slovo **NEBEZPEČÍ**, **VAROVÁNÍ** nebo **UPOZORNĚNÍ**.

NEBEZPEČÍ označuje bezprostředně nebezpečnou situaci, která **povede** k nebezpečí vážného zranění nebo smrti, pokud jí nebude zabráněno.

VAROVÁNÍ označuje potenciálně nebezpečnou situaci, která **může** vést k vážnému zranění nebo smrti, pokud jí není zabráněno.

UPOZORNĚNÍ označuje potenciálně nebezpečnou situaci, která **může** vést k lehkému nebo mírnému zranění, pokud jí není zabráněno.

Ke zdůraznění informací se v této příručce používají dva další výrazy. Termín „**Důležité**“ upozorňuje na speciální technické informace a termín „**Poznámka**“ zdůrazňuje obecné informace, jimž je třeba věnovat zvláštní pozornost.

Bezpečnost

DŮLEŽITÉ BEZPEČNOSTNÍ POKYNY

1. **USCHOVEJTE TYTO POKYNY** – Tato příručka obsahuje důležité bezpečnostní a provozní pokyny pro 60V lithium-iontové akumulátory Toro a 60V lithium-iontové nabíječky Toro.
2. Před použitím nabíječky akumulátorů se seznamte se všemi pokyny a výstražnými značkami na nabíječce akumulátorů, akumulátoru a výrobku, který akumulátor napájí.
3. **UPOZORNĚNÍ** – Z důvodu snížení rizika zranění nabíjejte 60V lithium-iontové akumulátory Toro pouze pomocí 60V nabíječek lithium-iontových akumulátorů Toro. Jiné modely akumulátorů mohou explodovat a způsobit zranění a poškození zařízení.
4. **VÝSTRAHA** – Zapojení nabíječky akumulátorů do zásuvky, jejíž napětí neodpovídá hodnotě 100 až 240 V, může způsobit požár nebo úraz elektrickým proudem. Nepřipojujte nabíječku akumulátorů do zásuvky s napětím jiným než 100 až 240 V. Pokud máte k dispozici připojení jiného typu, podle potřeby použijte zásuvkový adaptér o správném uspořádání pro danou elektrickou zásuvku.

I. Zaškolení

1. Nedovolte, aby nezaškolené osoby nebo děti toto zařízení obsluhovaly nebo na něm prováděly servis. Zařízení mohou obsluhovat nebo opravovat pouze osoby, které jsou zodpovědné, k tomu proškolené, obeznamené s pokyny a fyzicky způsobilé.
2. Nedovolte dětem, aby akumulátor či nabíječku akumulátorů používaly nebo si s nimi hrály. Místní předpisy mohou omezovat věk obsluhy.

II. Příprava

1. Přístroje používejte pouze se speciálně určenými akumulátory. Použití jiných akumulátorů může mít za následek nebezpečí zranění a/nebo požáru.
2. Nepoužívejte poškozený nebo upravený akumulátor nebo nabíječku akumulátorů. Může se chovat nepředvídatelně a způsobit požár, výbuch nebo nebezpečí zranění.
3. Pokud je poškozený napájecí kabel nabíječky akumulátorů, požádejte o jeho výměnu autorizovaného servisního prodejce.

III. Provoz

1. Akumulátor nabíjejte pouze nabíječkou akumulátorů specifikovanou společností Toro. Nabíječka vhodná pro jeden typ akumulátoru může při použití s jiným akumulátorem způsobit riziko požáru.
2. Akumulátor nabíjejte výhradně v dobře větraném prostoru.
3. Dodržujte všechny pokyny pro nabíjení a nenabíjejte akumulátor mimo teplotní rozsah uvedený v pokynech. Mohlo by totiž dojít k poškození akumulátoru a zvýšení rizika požáru.
4. V případě nesprávného zacházení může z akumulátoru uniknout kapalina; nedotýkejte se jí. Pokud náhodou přijdete s kapalinou do kontaktu, umyjte se vodou. Pokud vám kapalina vnikne do očí, vyhledejte lékařskou pomoc. Kapalina vytékající z akumulátoru může způsobit podráždění nebo popálení.
5. Nevystavujte akumulátor ani nástroj ohni nebo nadměrné teplotě. Vystavení ohni nebo teplotě nad 130 °C může způsobit výbuch.
6. **UPOZORNĚNÍ** – je-li s akumulátorem nesprávně nakládáno, hrozí vznik požáru, výbuch nebo popálení chemickou látkou.
 - Akumulátor nedemontujte.
 - Akumulátor nahrazujte pouze originálním akumulátorem Toro. V případě použití jiného typu akumulátoru hrozí nebezpečí jeho vznícení a riziko zranění.
 - Udržujte akumulátory mimo dosah dětí a v původním obalu, dokud nebudou připraveny k použití.

IV. Údržba a skladování

1. Nedovolte, aby děti čistily nabíječku akumulátorů nebo prováděly její údržbu.
2. Pokud akumulátor nepoužíváte, uchovávejte jej odděleně od kovových předmětů, jako jsou kancelářské sponky, mince, klíče, hřebíky a šrouby, které mohou zkratovat obě svorky. Zkratování svorek akumulátoru může způsobit popáleniny nebo požár.
3. Akumulátor ani nabíječku akumulátorů se nepokoušejte opravovat. Servis akumulátoru nebo nabíječky akumulátorů svěřte autorizovanému servisnímu prodejci, který v zájmu bezpečné údržby používá náhradní díly stejného typu.
4. Informujte se o místních vyhláškách a předpisech ke speciálním pokynům pro likvidaci akumulátorů.

TYTO POKYNY SI USCHOVEJTE

Bezpečnostní a instrukční štítky



Bezpečnostní štítky a pokyny jsou umístěny na viditelném místě v blízkosti každého prostoru představujícího potenciální nebezpečí. V případě ztráty nebo poškození původního štítku jej nahraďte štítkem novým.

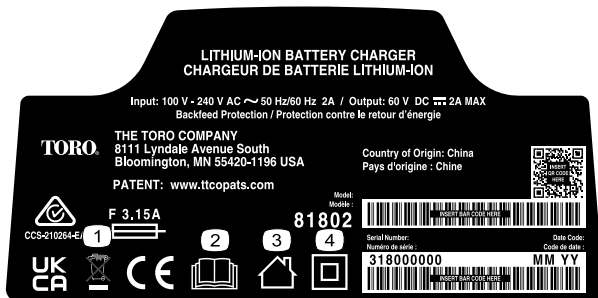

144-6028

decal144-6028

1. Nelikvidujte nesprávným způsobem
2. Přečtěte si *Návod k obsluze*.
3. Pro použití ve vnitřních prostorech
4. Dvojitě izolováno



144-6035

decal144-6035

1. Nelikvidujte nesprávným způsobem
2. Přečtěte si *Návod k obsluze*.
3. Pro použití ve vnitřních prostorech
4. Dvojitě izolováno



decal137-9496

137-9496

1. Akumulátor se nabíjí.
2. Akumulátor je plně nabit.
3. Akumulátor je používán mimo vhodné rozmezí provozní teploty.
4. Porucha nabíjení akumulátoru.



decal144-6019

144-6019

1. Udržujte mimo dosah otevřeného ohně nebo plamenů.
2. Nevystavujte dešti.
3. Přečtěte si *Návod k obsluze*.
4. Akumulátor řádně recyklujte.
5. Obsahuje lithium-iontové materiály, nelikvidujte nesprávným způsobem.



decal140-8486

140-8486

1. Udržujte mimo dosah otevřeného ohně nebo plamenů.
2. Nevystavujte dešti.
3. Přečtěte si *Návod k obsluze*.
4. Akumulátor řádně recyklujte.
5. Obsahuje lithium-iontové materiály, nelikvidujte nesprávným způsobem.



decal140-8488

140-8488



decal140-8490

140-8490

- | | | | |
|--|--|--|--|
| 1. Udržujte mimo dosah otevřeného ohně nebo plamenů. | 4. Akumulátor řádně recyklujte. | 1. Udržujte mimo dosah otevřeného ohně nebo plamenů. | 4. Akumulátor řádně recyklujte. |
| 2. Nevystavujte dešti. | 5. Obsahuje lithium-iontové materiály, nelikvidujte nesprávným způsobem. | 2. Nevystavujte dešti. | 5. Obsahuje lithium-iontové materiály, nelikvidujte nesprávným způsobem. |
| 3. Přečtěte si <i>Návod k obsluze</i> . | | 3. Přečtěte si <i>Návod k obsluze</i> . | |



decal140-8492

140-8492



decal145-8263

145-8263

1. Udržujte mimo dosah otevřeného ohně nebo plamenů.
2. Nevystavujte dešti.
3. Přečtěte si *Návod k obsluze*.
4. Akumulátor řádně recyklujte.
5. Obsahuje lithium-iontové materiály, nelikvidujte nesprávným způsobem.

1. Přečtěte si *Návod k obsluze*.
2. Recyklace akumulátoru
3. Nelikvidujte nesprávným způsobem
4. Udržujte mimo dosah otevřeného ohně nebo plamenů.
5. Nevystavujte dešti.



decal145-8265

145-8265

1. Stav nabití akumulátoru

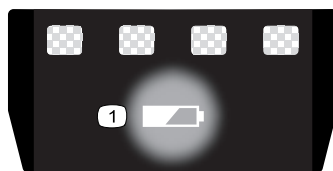

decal137-9461

137-9461

1. Stav nabití akumulátoru

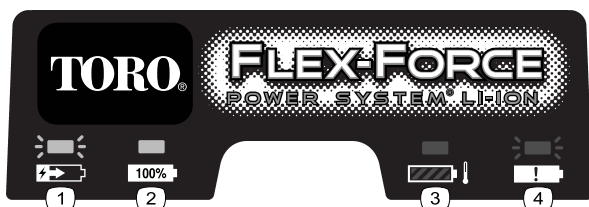

decal145-3129

145-3129

1. Akumulátor se nabíjí.
2. Akumulátor je plně nabit.
3. Akumulátor je používán mimo vhodné rozmezí provozní teploty.
4. Porucha nabíjení akumulátoru.

Nastavení

Upevnění nabíječky akumulátoru (volitelné)

V případě potřeby nabíječku akumulátoru bezpečně připevněte ke stěně s použitím montážních otvorů ve tvaru klíčové dírky na zadní straně nabíječky.

Zařízení musí být namontováno v budově (například v garáži nebo jiném suchém místě), v blízkosti elektrické zásuvky a mimo dosah dětí.

Obrázek 3 slouží jako pomůcka při montáži nabíječky.

Nasuňte nabíječku na vhodně umístěný upevňovací prvek, aby byla správně zajištěna (upevňovací prvek není součástí balení).

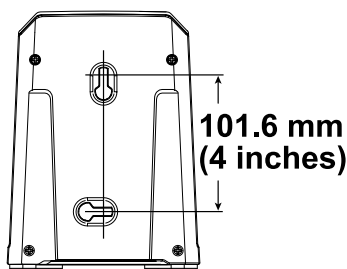

Obrázek 3

g290534

Součásti stroje

Technické údaje

Nabíječka akumulátoru

Model	81802	81805
Typ	Nabíječka lithium-iontových akumulátorů 60V MAX.	Rychlonabíječka lithium-iontových akumulátorů 60 V MAX
Vstup	100 až 240 V AC ~ 2,0 A, 50/60 Hz,	100 až 240 V AC ~5,0 A, 50/60 Hz
Výstup	60 V DC, 2,0 A maximálních	60 V DC  5,5 A maximálních

Akumulátor

Model	81820	81825	81850	81860	81875	68810
Kapacita akumulátoru	2,0 Ah 108 Wh	2,5 Ah 135 Wh	4,0 Ah 216 Wh	6,0 Ah 324 Wh	7,5 Ah 405 Wh	10,0 Ah 540 Wh
Hmotnost akumulátoru	1,43 kg (3,15 lb)	1,43 kg (3,15 lb)	2,11 kg (4,65 lb)	2,95 kg (6,50 lb)	2,95 kg (6,50 lb)	3,75 kg (8,27 lb)
Jmenovité napětí akumulátoru dané výrobcem = 60V maximální, 54V jmenovité Aktuální napětí se mění podle zatížení.						

Vhodný teplotní rozsah

Akumulátor nabíjejte při teplotě	5 °C až 40 °C*
Akumulátor používejte při teplotě	-30 °C až 49 °C
Akumulátor/nabíječku skladujte při teplotě	5 °C až 40 °C*

*Doba nabíjení se zvyšuje, pokud nabíjení akumulátoru neprobíhá v tomto teplotním rozsahu.

Nástroj, akumulátor a nabíječku akumulátorů skladujte na uzavřeném, čistém a suchém místě.

Přídavná zařízení / příslušenství

Pro nástroj je k dispozici řada přídavných zařízení a příslušenství schválených společností Toro, která vylepšují a rozšiřují jeho možnosti. Seznam schválených přídavných zařízení a příslušenství můžete získat od autorizovaného servisního prodejce nebo distributora Toro nebo na stránkách www.Toro.com.

K zajištění optimální výkonnosti a dodržení požadavků na bezpečnost je nutné používat pouze originální náhradní díly a příslušenství společnosti Toro. Náhradní díly a příslušenství jiných výrobců mohou představovat riziko.

Obsluha

Nabíjení akumulátoru

Důležité: Při zakoupení není akumulátor zcela nabitý. Před prvním použitím náradí vložte akumulátor do nabíječky a nabíjejte jej, dokud se na LED displeji nerozsvítí indikátor plného nabití akumulátoru. Přečtěte si informace o všech bezpečnostních opatřeních.

Důležité: Akumulátor nabíjejte pouze při teplotách ve vhodném rozmezí, viz [Nabíjení akumulátoru \(strana 14\)](#).

Poznámka: Stiskem tlačítka ukazatele nabití na akumulátoru můžete kdykoli zkontrolovat aktuální stav nabití akumulátoru (LED kontrolky).

1. Přesvědčte se, zda větrací průduchy akumulátoru a nabíječky nejsou zaneseny prachem a nečistotami.

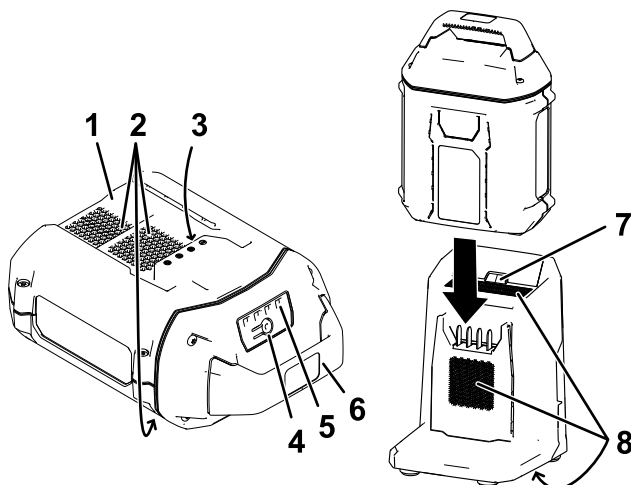

Obrázek 4

- | | |
|--|------------------------------------|
| 1. Dutina v akumulátoru | 5. LED kontrolky (aktuální nabití) |
| 2. Větrací průduchy akumulátoru | 6. Rukojeť |
| 3. Vývody akumulátoru | 7. LED kontrolka nabíječky |
| 4. Tlačítko ukazatele nabití akumulátoru | 8. Větrací průduchy nabíječky |

2. Vyrovnajte dutinu v akumulátoru ([Obrázek 4](#)) s jazykem na nabíječce.
3. Zasuňte akumulátor do nabíječky, dokud zcela nezapadne na místo ([Obrázek 4](#)).
4. Chcete-li akumulátor vyjmout, vysuňte jej z nabíječky dozadu.

5. Vysvětlení funkce LED kontrolky na nabíječce akumulátorů naleznete v následující tabulce.

Kontrolka	Význam
Zhasnuta	Akumulátor není vložen.
Bliká zeleně	Probíhá nabíjení akumulátoru.
Zelená	Akumulátor je nabitý.
Červená	Akumulátor a nabíječka akumulátorů jsou používány mimo vhodné rozmezí provozní teploty.
Bliká červeně	Porucha nabíjení akumulátoru*

*Více informací viz [Odstraňování závad \(strana 17\)](#).

Důležité: Akumulátor lze mezi jednotlivými použitími ponechat krátkou dobu v nabíječce.

Pokud nebude akumulátor delší dobu používán, vyjměte jej z nabíječky, viz [Uskladnění \(strana 16\)](#).

Údržba

Údržba a servis nejsou za běžných okolností potřebné.

Pokud čistíte povrch zařízení, otřete jej pouze suchým hadrem.

Zařízení nerozebírejte. Je-li poškozeno, obraťte se na autorizované servisní středisko.

Uskladnění

Důležité: Nástroj, akumulátor a nabíječku skladujte pouze při teplotách ve vhodném rozmezí, viz [Technické údaje \(strana 12\)](#).

Důležité: Pokud hodláte zařízení uskladnit na dobu delší než jeden rok, vyjměte z něj akumulátor a nabijte jej tak, aby se na něm rozsvítily 2 nebo 3 zelené LED kontrolky. Akumulátor neskladujte, je-li zcela nabitý nebo zcela vybitý. Chcete-li zařízení začít znovu používat, nabijte akumulátor tak, aby levá kontrolka na nabíječce svítila zeleně nebo aby na akumulátoru svítily všechny 4 zelené LED kontrolky.

- Po použití odpojte výrobek od napájení (tj. vyjměte akumulátor) a přesvědčte se, zda nebyl poškozen.
- Očistěte z výrobku všechny nečistoty.
- Neskladujte žádný stroj s vloženým akumulátorem.
- Pokud nástroj, akumulátor a nabíječku akumulátoru nepoužíváte, uložte je mimo dosah dětí.
- Nástroj, akumulátor a nabíječku akumulátoru nevystavujte vlivům korozivních látek, jako jsou zahradní chemikálie a posypové soli.
- V zájmu snížení rizika vážného poranění osob neskladujte zařízení venku nebo ve vozidlech.
- Nástroj, akumulátor a nabíječku akumulátorů skladujte na uzavřeném, čistém a suchém místě.

Příprava akumulátoru pro recyklaci

Důležité: Po vyjmutí akumulátoru zakryjte jeho svorky vysoce odolnou lepicí páskou. Nepokoušejte se akumulátor zlikvidovat nebo rozebrat či odstranit některé z jeho součástí.

Další informace o řádné recyklaci akumulátoru vám poskytne místní úřad nebo autorizovaný prodejce Toro.

Odstraňování závad

Postupujte pouze podle pokynů uvedených v této příručce. Jestliže nejste schopni problém odstranit svépomocí, veškeré další úkony kontroly, údržby a opravy může provádět pouze oprávněné servisní středisko nebo kvalifikovaný odborník.

Závada	Možné příčiny	Způsoby odstranění
Akumulátor se rychle vybíjí.	1. Akumulátor je používán mimo vhodné rozmezí provozní teploty.	1. Uložte akumulátor na místo, které je suché a jehož teplota je v rozmezí 5°C (41°F) až 40°C (104°F).
Nabíječka akumulátoru nefunguje.	1. Nabíječka akumulátoru je používána mimo vhodné rozmezí provozní teploty. 2. Zásuvka, ke které je nabíječka akumulátoru připojena, není pod napětím.	1. Nabíječku akumulátorů odpojte a uložte ji na suché místo, jehož teplota je v rozmezí 5 °C až 40 °C. 2. Požádejte kvalifikovaného elektrikáře o opravu zásuvky.
LED kontrolka na nabíječce akumulátorů svítí červeně.	1. Nabíječka akumulátorů a/nebo akumulátor jsou používány mimo vhodné rozmezí provozní teploty.	1. Nabíječku akumulátorů odpojte a uložte ji spolu s akumulátorem na suché místo, jehož teplota je v rozmezí 5 °C až 40 °C.

Závada	Možné příčiny	Způsoby odstranění
LED kontrolka na nabíječce akumulátorů bliká červeně.	<ol style="list-style-type: none"> 1. Došlo k chybě komunikace mezi akumulátorem a nabíječkou. 2. Akumulátor je slabý. 	<ol style="list-style-type: none"> 1. Vyjměte akumulátor z nabíječky, odpojte nabíječku akumulátorů ze zásuvky a 10 sekund počkejte. Nabíječku akumulátorů znovu zapojte do zásuvky a vložte do ní akumulátor. Pokud LED kontrolka na nabíječce akumulátorů stále bliká červeně, tento postup zopakujte. Pokud LED kontrolka na nabíječce akumulátorů po 2 pokusech stále červeně bliká, akumulátor řádně zlikvidujte v provozovně pro recyklaci akumulátorů. 2. Akumulátory řádně likvidujte v nejbližší provozovně pro recyklaci akumulátorů.
Zařízení nelze zapnout nebo nepracuje nepřetržitě.	<ol style="list-style-type: none"> 1. Na vývodech akumulátoru je vlhkost. 2. Akumulátor není do nářadí zcela zasunut. 	<ol style="list-style-type: none"> 1. Nechejte akumulátor vyschnout nebo jej vytřete dosucha. 2. Vyjměte akumulátor, vložte jej zpět do nářadí a přesvědčte se, zda je zcela vložen a zajištěn na západku.

Oznámení o ochraně soukromí EEA / UK

Způsob, jakým společnost Toro nakládá s vašimi osobními údaji

Společnost Toro Company („Toro“) respektuje vaše soukromí. Když zakoupíte naše produkty, můžeme shromažďovat určité vaše osobní informace poskytnuté buď přímo vámi, nebo vaším místním prodejcem nebo společností Toro. Společnost Toro využívá tyto informace k plnění smluvních povinností, jako je například registrace vaší záruky, zpracování reklamace nebo kontakt s vámi v případě stažení výrobku – a pro legitimní obchodní účely – jako např. zjišťování spokojenosti zákazníků, zlepšování našich výrobků nebo poskytování informací o výrobku, jež mohou být zajímavé. Společnost Toro může sdílet vaše údaje se svými dceřinými společnostmi, přidruženými společnostmi, prodejci a dalšími obchodními partnery v souvislosti s kteroukoli z těchto činností. Osobní údaje můžeme rovněž poskytnout, pokud je to vyžadováno zákonem nebo v souvislosti s prodejem, koupí nebo sloučením podniku. Vaše osobní informace nebudeme nikdy prodávat žádné další společnosti pro marketingové účely.

Zachování osobních údajů

Společnost Toro uchová vaše osobní údaje, pokud jsou relevantní pro výše uvedené účely a v souladu se zákonnými požadavky. Chcete-li získat další informace o platných lhůtách uchovávání, kontaktujte nás prosím na adrese legal@toro.com.

Závazek společnosti Toro k bezpečnosti

Vaše osobní údaje mohou být zpracovávány v USA nebo jiné zemi, ve které mohou platit méně přísné zákony na ochranu dat než vaší zemi bydliště. Pokaždé, když přeneseme vaše údaje mimo zemi vašeho bydliště, přijmeme zákonem požadovaná opatření, abychom zajistili, že budou zavedeny příslušné záruky, které ochrání vaše informace a zajistí s nimi šetrné nakládání.

Přístup a oprava

Můžete mít právo své osobní údaje upravovat nebo kontrolovat a můžete mít námítky nebo omezovat zpracování svých dat. Za tímto účelem nás kontaktujte e-mailem legal@toro.com. Máte-li pochybnosti ohledně způsobu, jakým společnost Toro zpracovává vaše informace, doporučujeme, abyste tuto otázku vznесли přímo u nás. Vezměte prosím na vědomí, že evropská občaná mají právo podat stížnost na úřadě pro ochranu údajů.



Count on it.