



Count on it.

Bruksanvisning

Flex-Force Power System™ 60 V MAX batteripaket och laddare

Modellnr 68810—Serienr 323000101 och högre
Modellnr 81802—Serienr 323000001 och högre
Modellnr 81805—Serienr 323000001 och högre
Modellnr 81820—Serienr 323000001 och högre
Modellnr 81825—Serienr 323000001 och högre
Modellnr 81850—Serienr 323000001 och högre
Modellnr 81860—Serienr 323000001 och högre
Modellnr 81875—Serienr 323000001 och högre

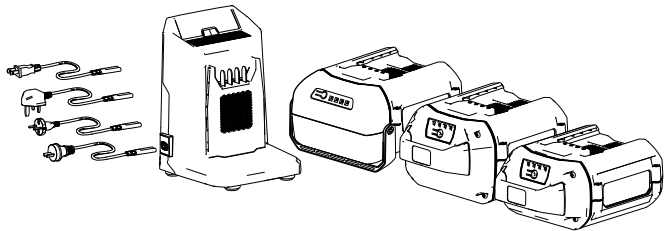

Registrera din produkt på
www.Toro.com.
Översättning av originalet (SV)



Introduktion

Dessa laddare och batteripaket är avsedda att användas av husägare och professionella operatörer. Dessa batteripaket är avsedda att laddas uteslutande med Toro 60 V-litiumjonbatteriladdare. Dessa laddare är endast utformade för att ladda Toro 60 V litiumjonbatteripaket. De är inte utformade för att ladda andra batterier. Det kan medföra fara för dig och kringstående om dessa produkter används i andra syften än vad som avsetts.

Läs denna information noga så att du lär dig att använda och underhålla produkten på rätt sätt, och för att undvika person- och produktskador. Du är ansvarig för att produkten används på ett riktigt och säkert sätt.

Besök www.Toro.com för mer information, inklusive säkerhetsråd, utbildningsmaterial, information om tillbehör, hjälp med att hitta en återförsäljare eller för att registrera din produkt.

© 2023—The Toro®
Company
8111 Lyndale Avenue
South
Bloomington, MN
55420

Registrera din produkt
på www.Toro.com.



Översättning av
originalet (SV)
Tryckt i Kina
Med ensamrätt



Viktigt: Skanna rutkoden på serienummerdekalen (i förekommande fall) med en mobil enhet för att få tillgång till information om garanti, reservdelar och annat.

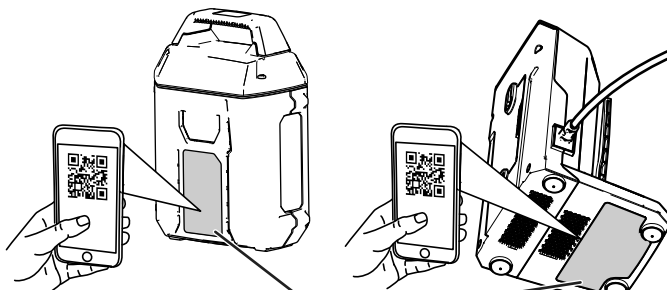

1
Figur 1

g397296

1. Plats för modell- och serienummer.

Modellnr _____
Serienr _____

Varningssymbol

Varningssymbolen (Figur 2) som visas i den här bruksanvisningen och på maskinen markerar viktiga säkerhetsmeddelanden som du måste följa för att förhindra olyckor.



Figur 2
Varningssymbol

g000502

Varningssymbolen visas ovanför information som varnar dig för farliga handlingar eller situationer och följs av orden **FARA**, **VARNING** eller **VAR FÖRSIKTIG**.

FARA indikerar en överhängande fara som, om den inte undviks, **kommer att** leda till dödsfall eller allvarliga personskador.

VARNING indikerar en potentiellt farlig situation som, om den inte undviks, **kan** leda till dödsfall eller allvarliga personskador.

VAR FÖRSIKTIG indikerar en potentiellt farlig situation som, om den inte undviks, **kan** leda till mindre eller måttliga personskador.

Två andra beteckningar används för att markera information i denna bruksanvisning. **Viktigt** anger speciell teknisk information och **Observera** anger allmän information som är värd att notera.

Säkerhet

VIKTIGA SÄKERHETSFÖRESKRIFTER

1. SPARA DESSA ANVISNINGAR – Den här manualen innehåller säkerhets- och driftsanvisningar för Toro 60 V litiumjonbatteripaket och Toro 60 V litiumjonbatteriladdare.
2. Läs alla anvisningar och varningsmarkeringar på batteriladdaren, batteripaketet och produkten som använder batteripaketet innan du använder batteriladdaren.
3. VAR FÖRSIKTIG – För att minska risken för skador ska du endast ladda Toro 60 V litiumjonbatteripaket med Toro 60 V litiumjonbatteriladdare. Batteripaket av andra märken kan brista och leda till personskador och skador på egendom.
4. VARNING – Om batteriladdaren ansluts till ett uttag som inte är 100 till 240 V kan det leda till brand eller elektriska stötar. Anslut inte batteriladdaren till ett annat uttag än 100 till 240 V. Om du vill ha en annan typ av anslutning ska du vid behov använda en anslutningsadapter för korrekt konfiguration av eluttaget.

I. Utbildning

1. Låt inte barn eller någon som inte har genomgått utbildning använda eller utföra service på enheten. Tillåt endast personer som är ansvariga, utbildade, införstådda med anvisningarna och fysiskt kapabla att använda eller utföra service på maskinen.
2. Låt inte barn använda eller leka med batteripaketet eller batteriladdaren. Lokala bestämmelser kan begränsa användarens ålder.

II. Förberedelser

1. Använd endast de batteripaket som är avsedda för apparaterna. Användning av andra typer av batteripaket kan medföra risk för personskador och/eller brand.
2. Använd inte ett skadat eller modifierat batteripaket eller batteriladdare. Det kan uppvisa oförutsägbart beteende, vilket leder till brand, explosion eller risk för personskador.
3. Om elsladden till batteriladdaren är skadad ska du kontakta en auktoriserad återförsäljare för att byta ut den.

III. Användning

1. Ladda batteripaketet endast med batteriladdaren som angetts av Toro. En laddare som är lämplig för en särskild typ av batteripaket kan utgöra en brandrisk om den används med ett annat batteripaket.
2. Ladda batteripaketet endast på en plats med god ventilation.
3. Följ alla laddningsanvisningar och ladda inte batteripaketet utanför det temperaturintervall som anges i anvisningarna. Om du inte följer dessa anvisningar kan batteripaketet skadas och risken för brand ökar.
4. Under skadliga förhållanden kan vätska läcka ut ur batteripaketet. Undvik kontakt. Om du råkar komma i kontakt med vätskan ska du spola med vatten. Om vätskan kommer i kontakt med ögonen ska du söka medicinsk hjälp. Vätska som läcker ur batteripaketet kan orsaka irritationer eller brännskador.
5. Utsätt inte ett batteripaket eller ett verktyg för öppen låga eller mycket höga temperaturer. Exponering för öppen låga eller temperaturer över 130 °C kan orsaka explosioner.
6. VAR FÖRSIKTIG – ett felhanterat batteripaket kan medföra en risk för brand, explosion eller brännskador från kemikalier.
 - Ta inte isär batteripaketet.
 - Ersätt enbart batteripaketet med ett äkta Toro-batteripaket. Om en annan typ av batteripaket används kan det leda till brand eller personskador.
 - Förvara batteripaket utom räckhåll för barn och i originalförpackningen tills de ska användas.

IV. Underhåll och förvaring

1. Låt inte barn rengöra eller underhålla batteriladdaren.
2. När batteripaketet inte används ska det förvaras på avstånd från metallföremål som gem, mynt, nycklar, spikar och skruvar som kan leda effekten från en pol till en annan. Kortslutning av batteriet kan orsaka brännskador eller eldsvåda.
3. Försök inte reparera batteripaketet eller batteriladdaren. Be en auktoriserad återförsäljare att utföra service på batteripaketet eller batteriladdaren med identiska reservdelar för att säkerställa att produkten hålls på ett säkert sätt.
4. Kolla lokala bestämmelser för att se vilka särskilda regler som kan gälla för kassering av batterier där du bor.

SPARA DESSA ANVISNINGAR

Säkerhets- och instruktionsdekalер



Säkerhetsdekalerna och -anvisningarna är fullt synliga för föraren och finns nära alla potentiella farozoner. Ersätt dekalер som har skadats eller saknas.

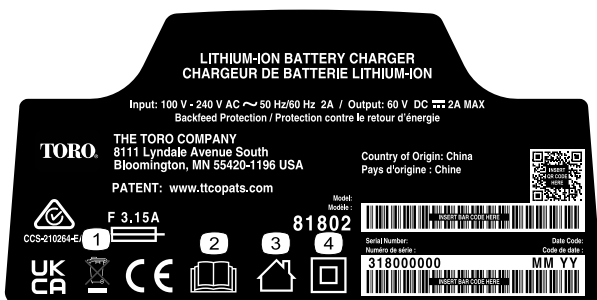

decal144-6028

144-6028

1. Kassera på rätt sätt
2. Läs bruksanvisningen.
3. Avsedd för användning inomhus
4. Dubbelisolerad



decal144-6035

144-6035

1. Kassera på rätt sätt
2. Läs bruksanvisningen.
3. Avsedd för användning inomhus
4. Dubbelisolerad



decal137-9496

137-9496

1. Batteripaketet laddas.
2. Batteripaketet är fulladdat.
3. Batteripaketets temperatur ligger över eller under lämpligt temperaturintervall.
4. Laddningsfel för batteripaket



decal144-6019

144-6019

1. Förvaras skyddat från eld och öppna lågor.
2. Får inte utsättas för regn.
3. Läs bruksanvisningen.
4. Återvinn batteriet på rätt sätt.
5. Innehåller litiumjoner. Kassera på rätt sätt.



decal140-8486

140-8486

1. Förvaras skyddat från eld och öppna lågor.
2. Får inte utsättas för regn.
3. Läs bruksanvisningen.
4. Återvinn batteriet på rätt sätt.
5. Innehåller litiumjoner. Kassera på rätt sätt.



decal140-8488

140-8488

1. Förvaras skyddat från eld och öppna lågor.
2. Får inte utsättas för regn.
3. Läs *bruksanvisningen*.
4. Återvinn batteriet på rätt sätt.
5. Innehåller litiumjoner. Kassera på rätt sätt.



decal140-8490

140-8490

1. Förvaras skyddat från eld och öppna lågor.
2. Får inte utsättas för regn.
3. Läs *bruksanvisningen*.
4. Återvinn batteriet på rätt sätt.
5. Innehåller litiumjoner. Kassera på rätt sätt.



decal140-8492

140-8492

1. Förvaras skyddat från eld och öppna lågor.
2. Får inte utsättas för regn.
3. Läs *bruksanvisningen*.
4. Återvinn batteriet på rätt sätt.
5. Innehåller litiumjoner. Kassera på rätt sätt.



decal145-8263

145-8263

1. Läs *bruksanvisningen*.
2. Återvinn batteriet
3. Kassera på rätt sätt
4. Förvaras skyddat från eld och öppna lågor
5. Får inte utsättas för regn



decal145-8265

145-8265

1. Status för batteriets laddning

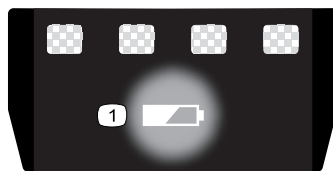

decal137-9461

137-9461

1. Status för batteriets laddning

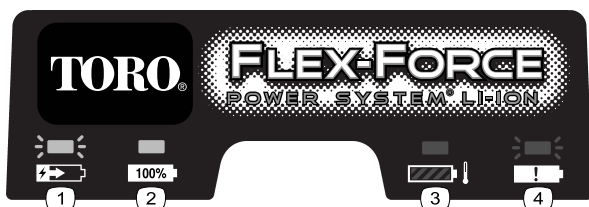

decal145-3129

145-3129

1. Batteripaketet laddas.
2. Batteripaketet är fulladdat.
3. Batteripaketets temperatur ligger över eller under lämpligt temperaturintervall.
4. Laddningsfel för batteripaket

Montering

Montera batteriladdaren (tillval)

Batteriladdaren kan vid behov monteras säkert på väggen med hjälp av de nyckelhål för väggmontage som finns på baksidan av enheten.

Montera den inomhus (t.ex. i ett garage eller något annat torrt utrymme) nära ett spänningsuttag och utom räckhåll för barn.

Anvisningar om hur du monterar laddaren finns på [Figur 3](#).

Skjut laddaren på plats över beslagen för att montera den (fästelement ingår ej).

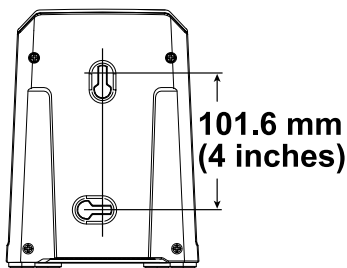

Figur 3

g290534

Produktöversikt

Specifikationer

Batteriladdare

Modell	81802	81805
Typ	60 V MAX litiumjonbatteri-laddare	60 V MAX snabbbladdare för litiumjonbatteri
Ineffekt	100 till 240 V AC ~2,0 A 50/60 Hz,	100 till 240 V AC ~5,0 A, 50/60 Hz
Uteffekt	60 V DC 2,0 A MAX	60 V DC  5,5 A MAX

Batteripaket

Modell	81820	81825	81850	81860	81875	68810
Batteripaketskapacitet	2,0 Ah	2,5 Ah	4,0 Ah	6,0 Ah	7,5 Ah	10,0 Ah
	108 Wh	135 Wh	216 Wh	324 Wh	405 Wh	540 Wh
Vikt på batteripaket	1,43 kg	1,43 kg	2,11 kg	2,95 kg	2,95 kg	3,75 kg

Batteritillverkarens angivna klass = 60 V max och 54 V nominellt. Den faktiska spänningen varierar med belastningen.

Lämpliga temperaturintervall

Ladda batteripaketet vid	5 °C till 40 °C*
Använd batteripaketet vid	-30 °C till 49 °C
Förvara batteripaketet/laddaren vid	5 °C till 40 °C*

* Laddningstiden förlängs om du inte laddar batteriet inom detta temperaturintervall.

Förvara verktyget, batteripaketet och batteriladdaren på en ren och torr avsides plats.

Redskap/tillbehör

Ett sortiment av Toro-godkända redskap och tillbehör kan användas med maskinen för att förbättra och utvidga dess kapacitet. Kontakta din auktoriserade återförsäljare eller auktoriserade Toro-distributör eller besök www.Toro.com för en lista över alla godkända redskap och tillbehör.

För att garantera optimal prestanda och permanent säkerhetscertifiering för maskinen ska du endast använda originaldelar och -tillbehör från Toro. Reservdelar och tillbehör från andra tillverkare kan vara farliga.

Körning

Ladda batteripaketet

Viktigt: Batteripaketet är inte fulladdat när du köper det. Innan du använder verktyget för första gången ska du placera batteripaketet i laddaren och ladda det tills lysdioden indikerar att batteripaketet är färdigladdat. Läs alla säkerhetsanvisningar.

Viktigt: Ladda batteripaketet endast i temperaturer som ligger inom rätt intervall. Se [Ladda batteripaketet \(sida 14\)](#).

Obs: När som helst kan du trycka på batteriladdningsindikatorn på batteripaketet för att visa aktuell laddning (lysdioder).

1. Kontrollera att ventilerna på batteriet och batteriladdaren är fria från damm och smuts.

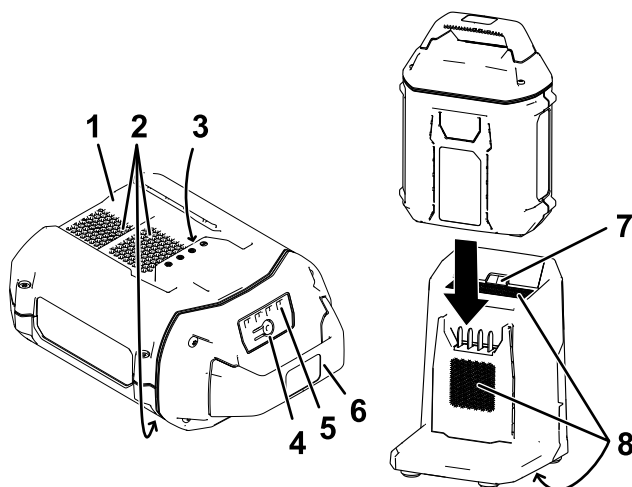

Figur 4

- | | |
|------------------------------|---------------------------------|
| 1. Batteripaketets hålighet | 5. Lysdioder (aktuell laddning) |
| 2. Batteripaketsventiler | 6. Handtag |
| 3. Batteripaketspoler | 7. Laddarens LED-indikatorlampa |
| 4. Batteriladdningsindikator | 8. Laddarventiler |

2. Rikta in håligheten i batteripaketet (Figur 4) med spetsen på laddaren.
3. Skjut in batteripaketet i laddaren tills det sitter fast ordentligt (Figur 4).
4. Ta bort batteripaketet genom att dra det bakåt ur laddaren.

5. Se följande tabell för en beskrivning av batteriladdarens LED-indikatorlampa.

Indikator-lampa	Anger
Av	Batteripaket ej isatt
Grönt blinkande ljus	Batteripaketet laddas
Grön	Batteripaketet är laddat
Röd	Batteripaketets och/eller batteriladdarens temperatur ligger över eller under lämpligt temperaturintervall.
Rött blinkande ljus	Laddningsfel för batteripaket*

*Se [Felsökning \(sida 17\)](#) för mer information.

Viktigt: Batteriet kan lämnas i laddaren under korta perioder mellan användningarna.

Om batteriet inte kommer att användas under längre perioder ska du ta ut batteriet ur laddaren. Se [Förvaring \(sida 16\)](#).

Underhåll

Underhåll och service krävs inte under normala förhållanden.

Torka endast med en torr trasa när du rengör ytan på utrustningen.

Ta inte isär utrustningen. Om den är skadad ska du kontakta en auktoriserad återförsäljare.

Förvaring

Viktigt: Förvara verktyget, batteripaketet och laddaren endast i temperaturer som ligger inom rätt intervall. Se [Specifikationer \(sida 12\)](#).

Viktigt: Om du förvarar verktyget i ett år eller längre ska du ta ut batteripaketet ur verktyget och ladda batteripaketet tills två eller tre lysdioder lyser grönt på batteriet. Förvara inte ett fulladdat eller helt urladdat batteri. När du är redo att ta verktyget i bruk igen ska batteripaketet laddas tills vänster indikatorlampa på laddaren lyser grönt eller alla fyra lysdioder på batteriet blir gröna.

- Koppla bort produkten från strömkällan (dvs. avlägsna batteripaketet) och kontrollera att den inte skadats efter användning.
- Ta bort allt främmande material från produkten.
- Förvara aldrig verktyg med batteripaketet installerat.
- När de inte används ska verktyg, batteripaket och laddare förvaras utom räckhåll för barn.
- Håll redskapet, batteripaketet och batteriladdaren på avstånd från frätande medel, som trädgårdskemikalier och vägsalt.
- Minska risken för allvarliga personskador genom att inte förvara batteripaketet utomhus eller i fordon.
- Förvara verktyget, batteripaketet och batteriladdaren på en ren och torr avsides plats.

Förbereda batteripaketet för återvinning

Viktigt: När batteripaketet avlägsnas ska polerna täckas över med kraftig tejp. Försök inte att förstöra eller plocka isär batteripaketet eller ta bort någon av dess komponenter.

Kontakta din lokala kommunansvariga eller din auktoriserade Toro-återförsäljare för mer information om hur du kan återvinna batteriet på ett korrekt sätt.

Felsökning

Utför endast stegen som beskrivs i de här instruktionerna. Alla övriga inspektioner, underhåll och reparationer får endast utföras av en auktoriserad verkstad eller en liknande behörig specialist, om du inte kan lösa problemet själv.

Problem	Möjliga orsaker	Åtgärd
Batteripaketet laddas snabbt ur.	1. Batteriets temperatur ligger över eller under lämpligt temperaturintervall.	1. Flytta batteripaketet till en torr plats där temperaturen är mellan 5 °C och 40 °C.
Batteriladdaren fungerar inte.	1. Batteriladdarens temperatur ligger över eller under lämpligt temperaturintervall. 2. Uttaget som laddaren är ansluten till har ingen strömförsörjning.	1. Koppla ur batteriladdaren och flytta den till en torr plats där temperaturen är mellan 5 °C och 40 °C. 2. Kontakta en behörig elektriker för att reparera uttaget.
LED-indikatorlampan på batteriladdaren är röd.	1. Batteriladdarens och/eller batteripaketets temperatur ligger över eller under lämpligt temperaturintervall.	1. Koppla ur batteriladdaren och flytta batteriladdaren och batteripaketet till en torr plats där temperaturen är mellan 5 °C och 40 °C.

Problem	Möjliga orsaker	Åtgärd
LED-indikatorlampan på batteriladdaren blinkar rött.	<ol style="list-style-type: none"> 1. Ett fel har uppstått i kommunikationen mellan batteripaketet och laddaren. 2. Batteripaketet nivå är svag. 	<ol style="list-style-type: none"> 1. Ta bort batteripaketet från batteriladdaren, koppla ur batteriladdaren från vägguttaget och vänta i 10 sekunder. Anslut batteriladdaren till uttaget igen och placera batteripaketet på batteriladdaren. Om LED-indikatorlampan på batteriladdaren fortfarande blinkar rött upprepar du proceduren igen. Om LED-indikatorlampan på batteriladdaren fortfarande blinkar rött efter två försök ska batteripaketet kasseras på korrekt sätt i en återvinningsanläggning som tar batterier. 2. Kassera litiumjonbatteripaket på korrekt sätt på en återvinningsstation som tar batterier.
Verktyget fungerar inte eller fungerar inte utan avbrott.	<ol style="list-style-type: none"> 1. Det finns fukt på batteripaketets kablar. 2. Batteriet är inte helt monterat i verktyget. 	<ol style="list-style-type: none"> 1. Låt batteripaketet torka eller torka det på egen hand. 2. Ta bort och sätt tillbaka batteriet i verktyget, se till att det är korrekt monterat och spärrat.

Integritetsmeddelande för EES/STORBRITANNIEN

Toros bruk av dina personuppgifter

The Toro Company ("Toro") respekterar din integritet. I samband med dina köp av våra produkter kan vi samla in vissa personuppgifter om dig, antingen direkt från dig eller via din lokala Toro-återförsäljare. Toro använder dessa uppgifter till att utföra sina avtalsenliga skyldigheter (t.ex. registrera din garanti, behandla dina garantianspråk eller kontakta dig i händelse av att en produkt måste återkallas) och för att tillfredsställa legitima affärsändamål (t.ex. mäta kundnöjdhet, förbättra våra produkter eller tillhandahålla produktinformation som kan vara av intresse för dig). Toro kan vidarebefordra uppgifterna till sina dotterbolag, återförsäljare eller andra affärspartner i samband med någon av dessa aktiviteter. Vi kan även vidarebefordra personuppgifter i de fall som lagen kräver det eller i samband med försäljning, köp eller fusion av ett företag. Vi säljer inte dina personuppgifter i marknadsföringssyfte till något annat företag.

Kvarhållande av personuppgifter

Toro kvarhåller dina personuppgifter så länge de är relevanta för ovan nämnda syften och i enlighet med gällande lagstiftning. Kontakta legal@toro.com för ytterligare information om tillämpliga perioder för kvarhållande.

Toros säkerhetsengagemang

Dina personuppgifter kan komma att behandlas i USA eller i något annat land som kan ha mindre strikta dataskyddslagar än landet där du är bofast. I de fall som vi överför uppgifter utanför landet där du är bosatt vidtar vi lagstadgade åtgärder för att tillförsäkra att uppgifterna skyddas och behandlas konfidentiellt.

Åtkomst och korrigering

Du kan äga rätt att korrigera eller granska dina personuppgifter samt neka eller begränsa behandlingen av dina data. Om du önskar göra det ska du kontakta oss via e-post på legal@toro.com. Om du har frågor rörande det sätt på vilket Toro har hanterat dina uppgifter, uppmanar vi dig att diskutera det direkt med oss. Observera att europeiska medborgare äger rätt att lämna in klagomål till avsedd myndighet för dataskydd.



Count on it.