



EN SnowMaster® e24 60V Snowthrower

39915, 39915T

ES Lanzanieves SnowMaster® e24 60 V

39915, 39915T

FR Souffleuse à neige SnowMaster® e24 de 60 V

39915, 39915T





Count on it.

Operator's Manual

**SnowMaster® e24 60V
Snowthrower**

Model No. 39915—Serial No. 400000000 and Up

Model No. 39915T—Serial No. 400000000 and Up



⚠ WARNING

CALIFORNIA Proposition 65 Warning

The power cord on this product contains lead, a chemical known to the State of California to cause birth defects or other reproductive harm. Wash hands after handling.

Use of this product may cause exposure to chemicals known to the State of California to cause cancer, birth defects, or other reproductive harm.

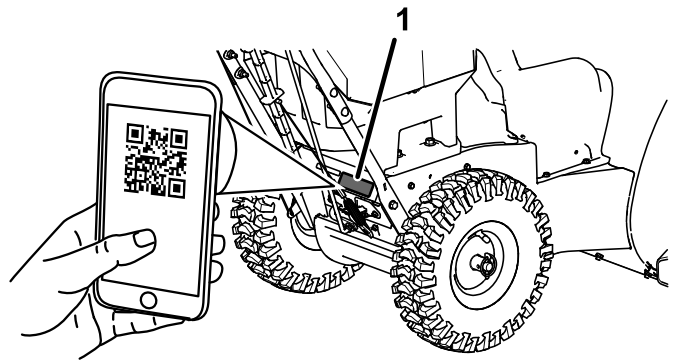

Figure 1

1. Model and serial number location

g397375

Model No. _____

Serial No. _____

Introduction

This machine is intended to be used by residential homeowners. It is designed primarily for removing snow from paved surfaces, such as driveways and sidewalks, and other surfaces for traffic on residential or commercial properties. It is not designed for removing materials other than snow, nor is it designed for clearing gravel surfaces. It is designed to use Toro 60V lithium-ion battery packs. These battery packs are designed to be charged only by Toro 60V lithium-ion battery chargers. Using this product for purposes other than its intended use could prove dangerous to you and bystanders.

Model 39915T does not include a battery or a charger.

Read this information carefully to learn how to operate and maintain your product properly and to avoid injury and product damage. You are responsible for operating the product properly and safely.

Visit www.Toro.com for product safety and operation training materials, accessory information, help finding a dealer, or to register your product.

Whenever you need service, genuine Toro parts, or additional information, contact an Authorized Service Dealer or Toro Customer Service and have the model and serial numbers of your product ready. [Figure 1](#) identifies the location of the model and serial numbers on the product. Write the numbers in the space provided.

Important: With your mobile device, you can scan the QR code on the serial number decal (if equipped) to access warranty, parts, and other product information.

Safety-Alert Symbol

The safety-alert symbol ([Figure 2](#)) shown in this manual and on the machine identifies important safety messages that you must follow to prevent accidents.



Figure 2

Safety-alert symbol

g000502

The safety-alert symbol appears above information that alerts you to unsafe actions or situations and is followed by the word **DANGER**, **WARNING**, or **CAUTION**.

DANGER indicates an imminently hazardous situation which, if not avoided, **will** result in death or serious injury.

WARNING indicates a potentially hazardous situation which, if not avoided, **could** result in death or serious injury.

CAUTION indicates a potentially hazardous situation which, if not avoided, **may** result in minor or moderate injury.

This manual uses two other words to highlight information. **Important** calls attention to special mechanical information and **Note** emphasizes general information worthy of special attention.

Contents

Safety-Alert Symbol	2
Safety	3
.....	3
Safety and Instructional Decals	6
Setup	9
1 Mounting the Battery Charger (Optional)	9
2 Unfolding the Handle	9
3 Installing the Discharge Chute	10
4 Installing the Chute-Control Rod	10
5 Checking the Tire Pressure	11
6 Checking the Skids	12
7 Adjusting the Auger Cable	12
Product Overview	13
Specifications	14
Attachments/Accessories	14
Before Operation	14
Installing the Battery Pack	14
Turning On the Headlight	15
During Operation	15
Starting the Machine	15
Activating ECO Mode	15
Charging the Battery Pack	16
Engaging the Auger	17
Disengaging the Auger	17
Self-Propelling the Machine	17
Shutting Off the Machine	17
Operating the Quick Stick	18
Clearing a Clogged Discharge Chute	18
Operating Tips	18
After Operation	18
Shutting Off the Machine	18
Removing the Battery Pack from the Machine	19
Preventing Freeze-up after Use	19
Maintenance	20
Recommended Maintenance Schedule(s)	20
Preparing for Maintenance	20
Checking and Adjusting the Skids	20
Adjusting the Auger Cable	21
Adjusting the Transmission Cable	21
Replacing the Drive Belts	21
Storage	22
Storing the Machine	22
Troubleshooting	23

Safety

IMPORTANT SAFETY INSTRUCTIONS

⚠ WARNING

When using an electric machine, always read and follow basic safety warnings and instructions to reduce the risk of fire, electric shock, or injury, including the following:

Read All Instructions

I. Training

1. The operator of the machine is responsible for any accidents or hazards occurring to others or their property.
2. Read and understand the contents of this *Operator's Manual* before you start the machine. Ensure that everyone using this machine knows how to use it, knows how to shut it off quickly, and understands the warnings.
3. Do not allow children to use or play with the machine, battery pack, or the battery charger; local regulations may restrict the age of the operator.
4. Do not allow children or untrained people to operate or service this device. Allow only people who are responsible, trained, familiar with the instructions, and physically capable to operate or service the device.
5. Before using the machine, battery pack, and battery charger, read all the instructions and cautionary markings on these products.
6. Become familiar with the controls and proper use of the machine, battery pack, and battery charger.

II. Preparation

1. Keep bystanders and children out of the operating area.
2. Never allow children to operate the machine.
3. Do not operate the machine without all guards and other safety devices in place and functioning properly on the machine.
4. Inspect the area where you will use the machine and remove all objects that could interfere with the operation of the machine or that the machine could throw.
5. Use only the battery pack specified by Toro. Using other accessories and attachments may increase the risk of injury and fire.
6. Plugging the battery charger into an outlet that is not 120 V can cause a fire or electric shock. Do not plug the battery charger into an outlet other than 120 V.
7. Do not use a damaged or modified battery pack or battery charger, which may exhibit unpredictable behavior that results in fire, explosion, or risk of injury.
8. If the supply cord to the battery charger is damaged, contact an Authorized Service Dealer to replace it.
9. Charge the battery pack with only the battery charger specified by Toro. A charger suitable for 1 type of battery pack may create a risk of fire when used with another battery pack.
10. Charge the battery pack in a well-ventilated area only.
11. Follow all charging instructions and do not charge the battery pack outside of the temperature range specified in the instructions. Otherwise, you may damage the battery pack and increase the risk of fire.
12. Dress properly—Wear appropriate clothing, including eye protection; long pants; substantial, slip-resistant rubber boots; and hearing protection. Tie back long hair and do not wear loose clothing or loose jewelry that can get caught in moving parts.
4. Prevent unintentional starting—Ensure that the electric-start key is removed from the key switch before connecting the battery pack and handling the machine.
5. Use your full attention while operating the machine. Do not engage in any activity that causes distractions; otherwise, injury or property damage may occur.
6. Disengage all clutches and shift into neutral before starting the machine.
7. Shut off the machine, remove the electric-start key, remove the battery pack from the machine, and wait for all movement to stop before adjusting, servicing, cleaning, or storing the machine.
8. Remove the battery pack and electric-start key from the machine whenever you leave it unattended or before changing accessories.
9. Do not force the machine—Allow the machine to do the job better and safer at the rate for which it was designed.
10. Stay alert—Watch what you are doing and use common sense when operating the machine. Do not use the machine while ill, tired, or under the influence of alcohol or drugs.
11. Operate the machine only in good visibility and appropriate weather conditions.
12. Use extreme caution when reversing or pulling the machine toward you.
13. Keep proper footing and balance at all times, especially on slopes. Use extreme caution when changing directions on slopes. Do not operate the machine on exceedingly steep slopes. Walk, never run with the machine.
14. When not actively clearing snow, disengage power to the auger.
15. Do not direct the discharge material toward anyone. Avoid discharging material against a wall or obstruction; material may ricochet toward you. Shut off the machine when crossing gravel surfaces.

III. Operation

1. Contact with the moving rotor will cause serious injury. Keep your hands and feet away from all moving parts of the machine. Keep clear of any discharge opening.
2. Stay behind the handles and away from the discharge opening while operating the machine.
3. Using this machine for purposes other than its intended use could prove dangerous to you and bystanders.
16. Exercise extreme caution when operating the machine on walks or roads. Stay alert for hidden hazards or traffic.
17. If the machine strikes an object or starts to vibrate, immediately shut off the machine, remove the key, remove the battery pack, and wait for all movement to stop before examining the machine for damage. Make all necessary repairs before resuming operation.
18. Shut off the machine whenever you leave the operating position for any reason.

19. Shut off the machine and remove the key before unclogging the machine and always use a stick or a cleanout tool to remove the clog.
20. Shut off the machine, remove the electric-start key, and remove the battery pack(s) before loading the machine for hauling.
21. Never operate the machine at high transport speeds on slippery surfaces.
22. Under abusive conditions, the battery pack may eject liquid; avoid contact. If you accidentally come into contact with the liquid, flush with water. If the liquid contacts your eyes, seek medical help. Liquid ejected from the battery pack may cause irritation or burns.
23. Do not expose a battery pack or tool to fire or excessive temperature. Exposure to fire or temperature above 130°C (265°F) may cause explosion.
24. CAUTION—A mistreated battery pack may present a risk of fire, explosion, or chemical burn.
 - Do not disassemble the battery pack.
 - Replace the battery pack with a genuine Toro battery pack only; using another type of battery pack may cause a fire or risk of injury.
 - Keep battery packs out of the reach of children and in the original packaging until you are ready to use them.
7. Check all fasteners at frequent intervals for proper tightness to ensure that the machine is in safe working condition.
8. Check the machine for damaged parts. Check for misaligned and binding moving parts, broken parts, mounting, and any other condition that may affect its operation. Unless indicated in the instructions, have an Authorized Service Dealer repair or replace a damaged guard or part.
9. When the battery pack is not in use, keep it away from metal objects such as paper clips, coins, keys, nails, and screws that can make a connection from 1 terminal to another. Shorting the battery terminals may cause burns or a fire.
10. When you are not using the machine, store it indoors in a dry, secure place out of the reach of children.
11. When storing the machine for more than 30 days, refer to [Storage \(page 22\)](#) for important information.

SAVE THESE INSTRUCTIONS

IV. Maintenance and Storage

1. Shut off the machine, wait for all moving parts to stop, remove the electric-start key, and remove the battery pack(s) from the machine before adjusting, servicing, cleaning, or storing the machine.
2. Do not attempt to repair the machine except as indicated in the instructions. Have an Authorized Service Dealer perform service on the machine using identical replacement parts.
3. Wear gloves and eye protection when servicing the machine.
4. When servicing the rotor, be aware that the rotor can still move even though the power source is off.
5. For best performance, use only genuine Toro replacement parts and accessories. Other replacement parts and accessories could be dangerous, and such use could void the product warranty.
6. Maintain the machine—Keep handles dry, clean, and free from oil and grease. Keep guards in place and in working order. Use identical replacement parts only.

Safety and Instructional Decals



Safety decals and instructions are easily visible to the operator and are located near any area of potential danger. Replace any decal that is damaged or missing.

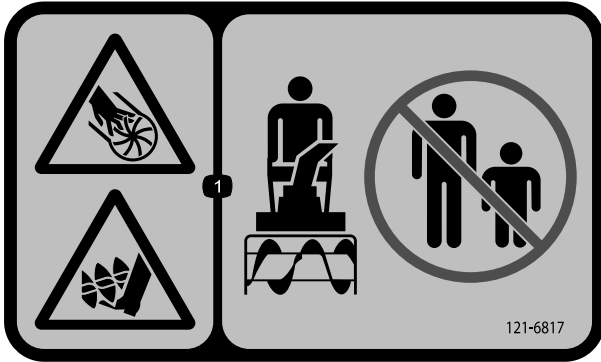

121-6817

decal121-6817

1. Cutting/dismemberment hazard of hand or foot, impeller and auger—keep bystanders away.

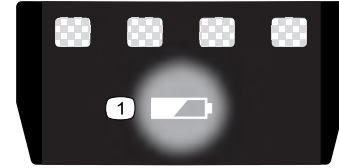

137-9461

decal137-9461

1. Battery charge status



137-9463

decal137-9463

1. The battery pack is charging.
2. The battery pack is fully charged.
3. The battery pack is over or under the appropriate temperature range.
4. Battery pack charging fault



145-3133

decal145-3133



145-1479

decal145-1479



145-8260

decal145-8260

1. Read the *Operator's Manual*.
2. Call2Recycle® battery recycling program
3. Keep away from open fire or flames.
4. Do not expose to rain.

1. Read the *Operator's Manual*.
2. Keep away from open fire or flames.
3. Do not expose to rain.

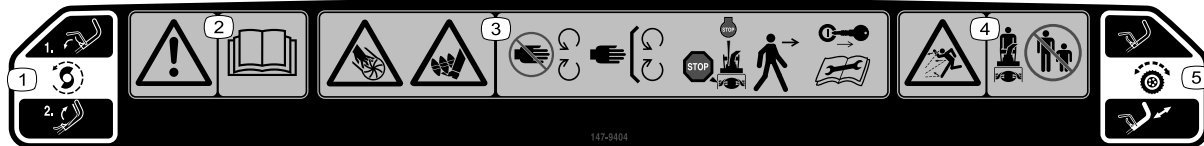

147-9404

decal147-9404

1. Auger drive—release the lever to disengage; squeeze the lever to engage.
2. Warning—read the *Operator's Manual*.
3. Cutting/dismemberment hazard of hands or feet, impeller and auger—keep away from moving parts; keep all guards and shields in place; shut off the engine and remove the key before leaving the machine or performing maintenance.
4. Thrown object hazard—keep bystanders away.
5. Self-propel drive—push down on the handle to engage the self-propel drive.



147-9420

decal147-9420

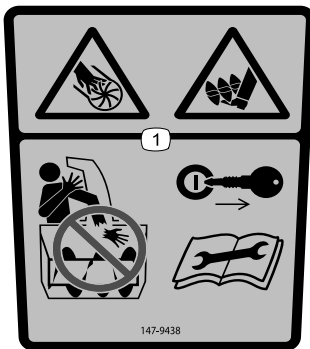

147-9438

decal147-9438

1. Cutting/dismemberment hazard of hands or feet, impeller and auger—do not place your hand in the chute; remove the key before performing maintenance.

Setup

Important: The battery pack is not fully charged when you purchase it. Before using the machine for the first time, refer to [Charging the Battery Pack \(page 16\)](#).

1

Mounting the Battery Charger (Optional)

Parts needed for this procedure:

2	Mounting hardware (not included)
---	----------------------------------

Procedure

If desired, mount the battery charger securely on a wall using the wall-mount key holes on the back of the charger.

Mount it indoors (such as a garage or other dry place), near a power outlet, and out of the reach of children.

Refer to [Figure 3](#) for assistance in mounting the charger.

Slide the charger over the appropriately positioned hardware to secure the charger in place (hardware not included).

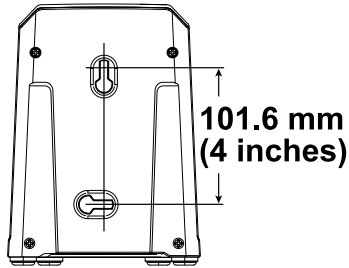

Figure 3

g290534

2

Unfolding the Handle

No Parts Required

Procedure

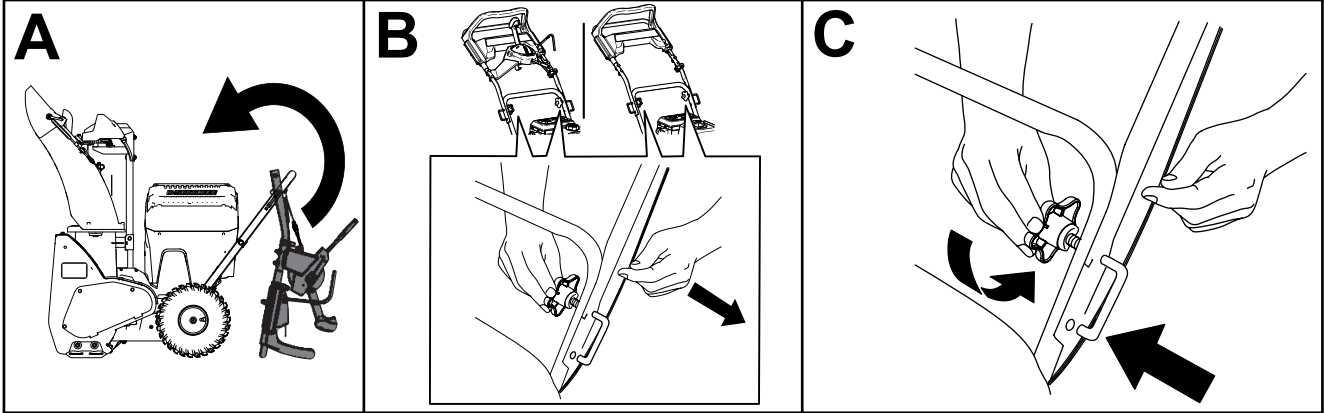

g431137

3

Installing the Discharge Chute

No Parts Required

Procedure

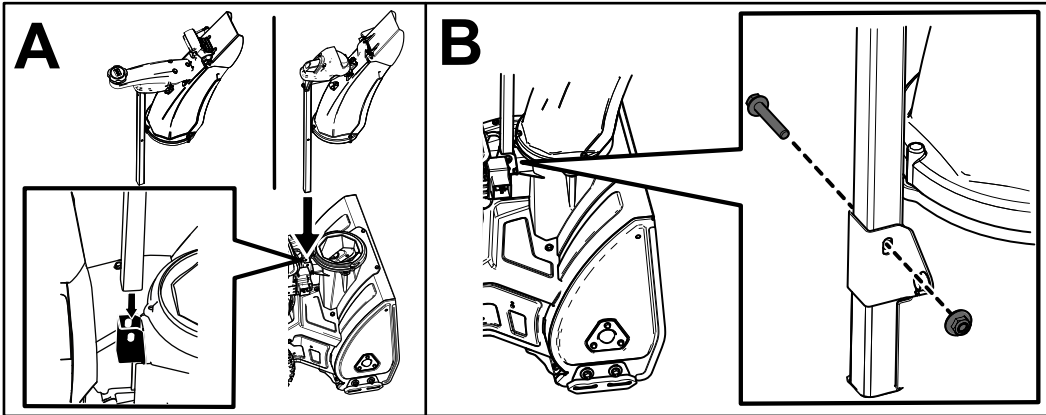
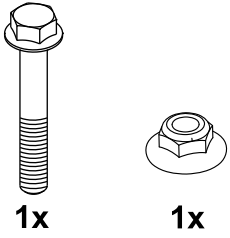

g431165

4

Installing the Chute-Control Rod

No Parts Required

Procedure

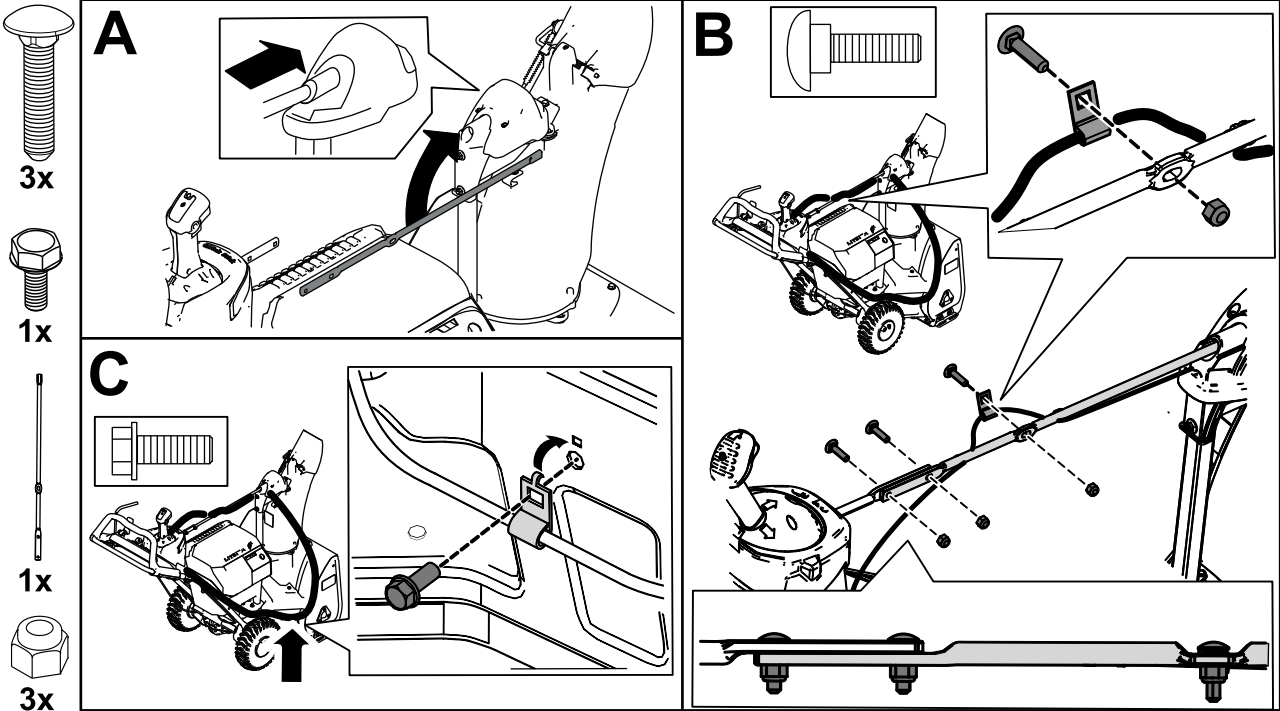

g431182

5

Checking the Tire Pressure

No Parts Required

Procedure

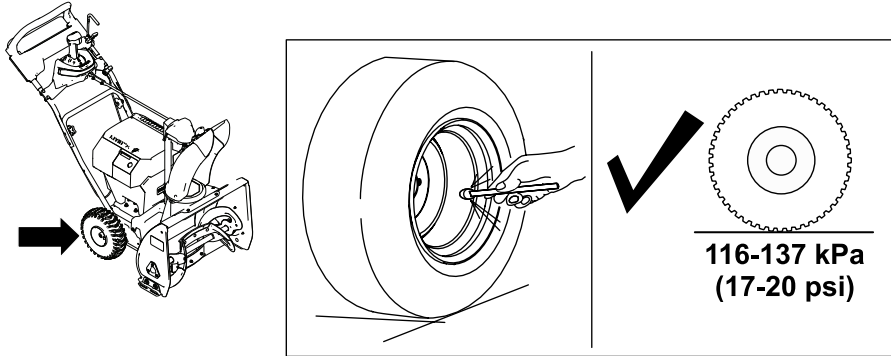

Figure 7

g431445

6

Checking the Skids

No Parts Required

Procedure

Refer to [Checking and Adjusting the Skids \(page 20\)](#).

7

Adjusting the Auger Cable

No Parts Required

Procedure

Check and adjust the auger cable before first use; refer to [Adjusting the Auger Cable \(page 21\)](#).

Product Overview

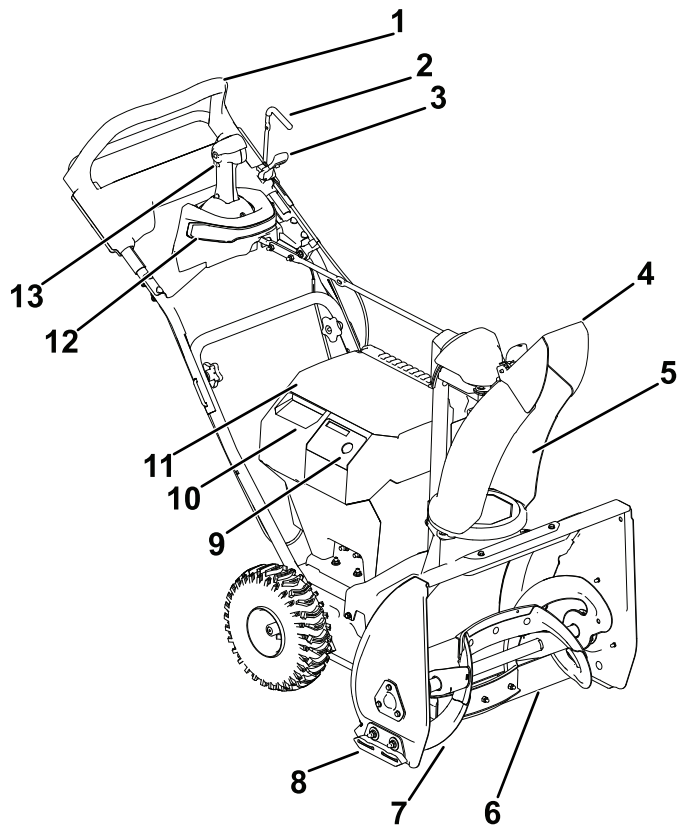

Figure 8

g430951

- | | |
|---------------------|--|
| 1. Handle | 8. Skid |
| 2. Auger lever | 9. Electric-start key |
| 3. Auger-lever lock | 10. Secondary battery-compartment lid |
| 4. Chute deflector | 11. Main battery-compartment lid |
| 5. Discharge chute | 12. Light |
| 6. Scraper | 13. Quick Stick® discharge-chute control |
| 7. Auger | |

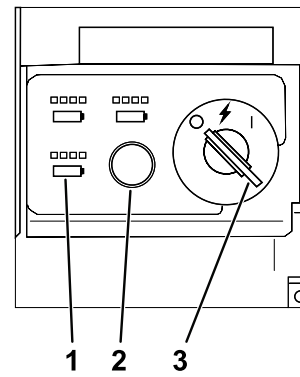

Figure 9

g347780

- | | |
|--------------------------|-------------------------------|
| 1. Battery charge lights | 3. Key switch in OFF position |
| 2. ECO button | |

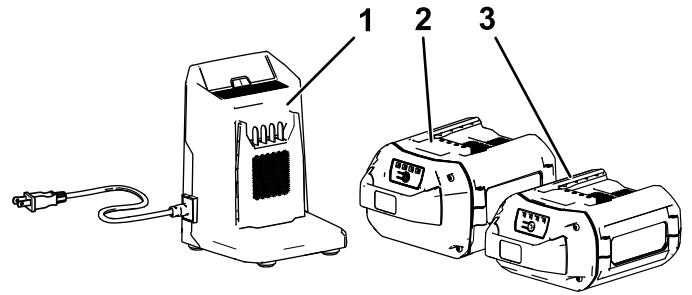

Figure 10

g360884

- | | |
|--|--|
| 1. Battery charger Model 88602 (included with Model 39915) | 3. Battery pack Model 88625 (not included) |
| 2. Battery packs Model 88650 and 66810 (included with Model 39915) | |

Specifications

Model	Weight	Length	Width	Height
39915	54 kg (119 lb)	132 cm (52 inches)	63.5 cm (25 inches)	109 cm (43 inches)

Battery Pack

Model	88650	66810
Battery pack capacity	5 Ah	10 Ah
	270 Wh	540 Wh
Battery manufacturer rating = 60V maximum and 54V nominal. Actual voltage varies with load.		

Battery Charger

Model	88602
Type	60V MAX Lithium-Ion Battery Charger
Input	120V AC 50/60Hz Max 2.0A
Output	60V MAX DC 2.0A

Appropriate Temperature Ranges

Charge/store the battery pack at	5°C (41°F) to 40°C (104°F)*
Use the battery pack at	-30°C (-22°F) to 49°C (120°F)*
Use the machine at	-30°C (-22°F) to 49°C (120°F)*

*Charging time will increase if you do not charge the battery within this range.

Store the machine, battery pack, and battery charger in an enclosed clean, dry area.

Attachments/Accessories

A selection of Toro approved attachments and accessories is available for use with the machine to enhance and expand its capabilities. Contact your Authorized Service Dealer or authorized Toro distributor or go to www.Toro.com for a list of all approved attachments and accessories.

To ensure optimum performance and continued safety certification of the machine, use only genuine Toro replacement parts and accessories. Replacement parts and accessories made by other manufacturers could be dangerous.

Operation

Before Operation

Installing the Battery Pack

1. Ensure that the vents on the battery packs are clear of any dust and debris.
2. Lift up the battery-compartment lid.
3. Line up the cavity in the battery pack with the tongue on the machine and slide the battery pack into the compartment until it locks into place (Figure 11).
4. Close the battery-compartment lid.
5. Repeat for the other 2 battery cavities (if needed).

Note: The combined amp hours of all the installed batteries must add up to 6.0 or greater, otherwise the machine can not start.

Note: If the battery-compartment lid does not close completely, the battery is not fully installed.

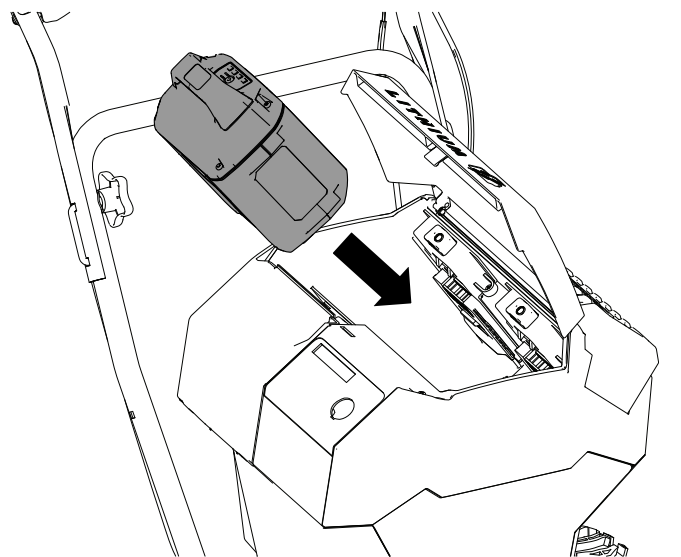

Figure 11

g431026

Turning On the Headlight

You can turn on the power to the headlight before operating the machine; turn the key to the ACCESSORY position (Figure 12).

In the ACCESSORY position, you can also view the state of charge of each installed battery. The position of each set of lights corresponds to the related battery cavity. If the battery state of charge is too low and needs to be charged, or if there is no battery in the corresponding cavity, the battery presence light does not turn on.

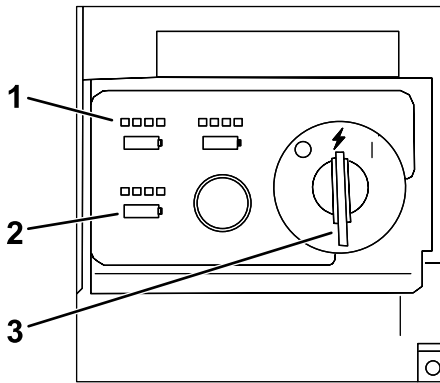

Figure 12

g348182

1. State-of-charge lights
2. Battery presence lights
3. Key switch in the ACCESSORY position

During Operation

Starting the Machine

Note: Use the battery pack only in temperatures that are within the appropriate range; refer to [Specifications \(page 14\)](#).

1. Ensure that the battery pack(s) are installed in the machine; refer to [Installing the Battery Pack \(page 14\)](#).
2. Insert the electric-start key into the control panel.
3. Turn the key to the ACCESSORY position.
4. Turn the key to the ON position to turn on the machine (Figure 13).

Note: If the key is turned from OFF position to the ON too quickly, the machine may not start; ensure that the key stops briefly in the middle ACCESSORY position.

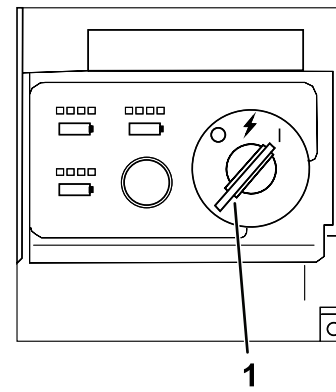

Figure 13

g347864

1. Key switch in ON position

Note: If the machine is turned on and left idling or operating without the auger engaged for an extended period, the motor shutoff timeout will engage, shutting off the machine. When the machine shuts off this way, it beeps to indicate that the timeout was engaged.

Activating ECO Mode

Using ECO mode may extend battery life by reducing rotor speed; use ECO mode whenever you are moving light snow, or moving snow a short distance. Activate ECO mode using the ECO button as shown in Figure 14.

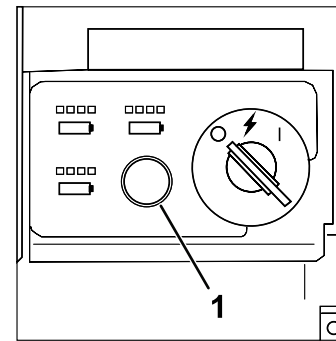

Figure 14

g347866

1. ECO mode button

Charging the Battery Pack

Important: The battery pack is not fully charged when you purchase it. Before using the tool for the first time, place the battery pack in the charger and charge it until the LED display indicates the battery pack is fully charged. Read all safety precautions.

Important: Charge the battery pack only in temperatures that are within the appropriate range; refer to [Specifications \(page 14\)](#).

Note: At any time, press the battery-charge-indicator button on the battery pack to display the current charge (LED indicators).

1. Ensure that the vents on the battery and charger are clear of any dust and debris.

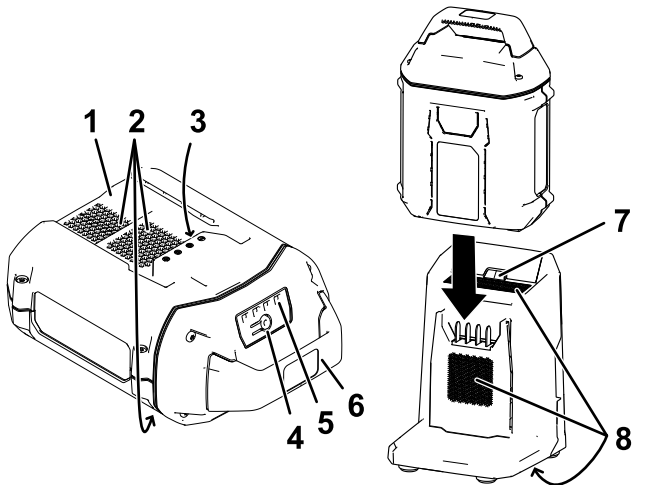

Figure 15

g290533

- | | |
|------------------------------------|------------------------------------|
| 1. Battery pack cavity | 5. LED indicators (current charge) |
| 2. Battery pack venting areas | 6. Handle |
| 3. Battery pack terminals | 7. Charger LED indicator light |
| 4. Battery-charge-indicator button | 8. Charger venting areas |
2. Line up the cavity in the battery pack ([Figure 15](#)) with the tongue on the charger.
 3. Slide the battery pack into the charger until it is fully seated ([Figure 15](#)).

4. To remove the battery pack, slide the battery backward out of the charger.
5. Refer to the following table to interpret the LED indicator light on the battery charger.

Indicator light	Indicates
Off	No battery pack inserted
Green blinking	Battery pack is charging
Green	Battery pack is charged
Red	Battery pack and/or battery charger is over or under the appropriate temperature range
Red blinking	Battery pack charging fault*

*Refer to [Troubleshooting \(page 23\)](#) for more information.

Important: The battery can be left on the charger for short periods between uses.

If the battery will not be used for longer periods, remove the battery from the charger; refer to [Storage \(page 22\)](#).

Engaging the Auger

Push the auger-lever lock at the base of the auger engagement lever forwards to release the auger lever from the locked position. Pull back on the auger lever to engage the auger.

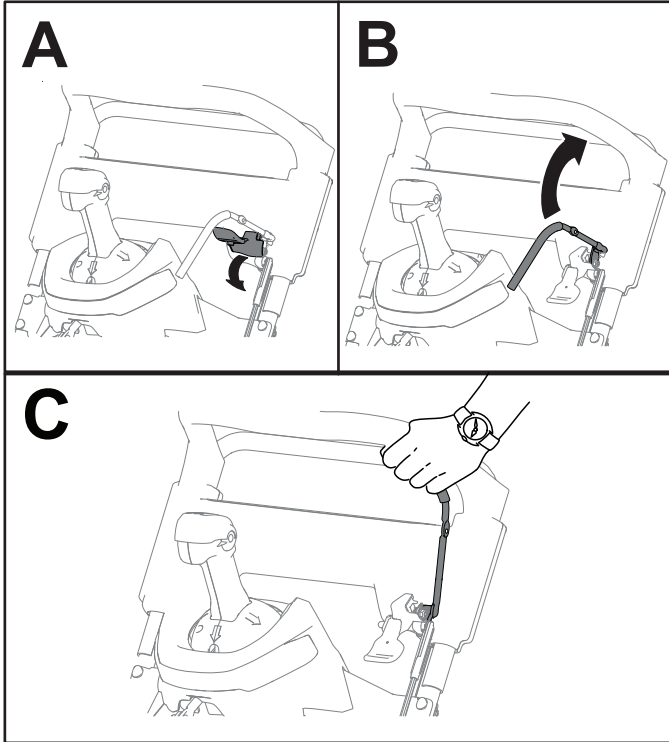

Figure 16

g431086

Disengaging the Auger

To disengage the auger, release the auger lever.

Self-Propelling the Machine

To operate the self-propel drive, simply walk with your hands on the upper handle and your elbows at your sides, and the machine automatically keeps pace with you.

Note: You can self-propel the machine with the auger engaged or disengaged.

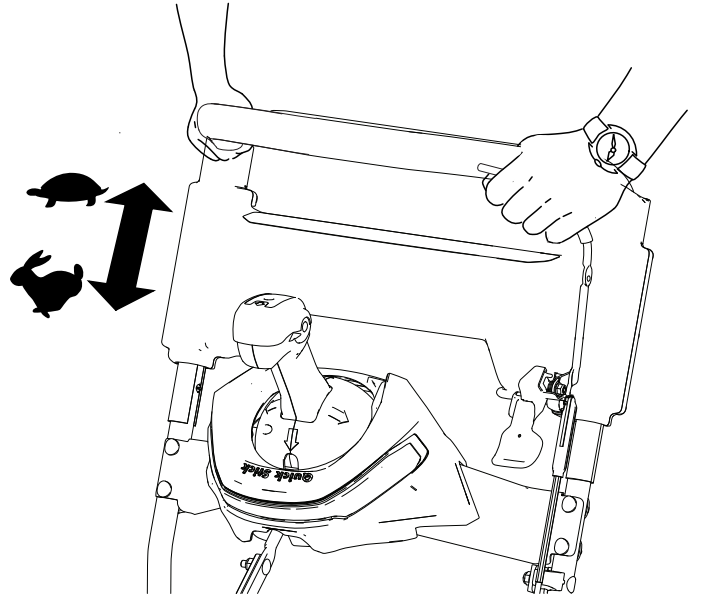

Figure 17

g431087

Shutting Off the Machine

To shut off the machine, move the key to the OFF position.

Operating the Quick Stick

Note: Fully press the blue knob to release the latch and operate the Quick Stick.

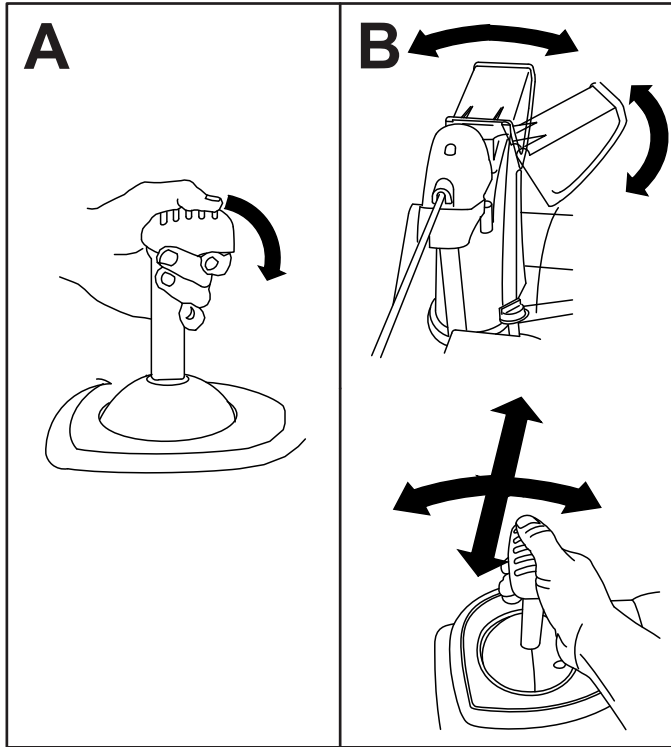

Figure 18

g431092

Clearing a Clogged Discharge Chute

⚠ WARNING

If the auger/impeller is running but there is no snow coming out of the discharge chute, the discharge chute may be clogged.

Never use your hands to clear a clogged discharge chute. This could result in personal injury.

1. While remaining in the operating position, release the self-propel handle.
2. Engage the auger.
3. Push down on the handle to raise the front of the machine a few centimeters (inches) off the pavement, then lift the handles quickly to bump the front of the machine onto the pavement.
4. Disengage the auger.
5. Repeat steps 1 through 4, if necessary, until a stream of snow comes out of the discharge chute.

Important: If you cannot unclog the discharge chute by bumping the front of the machine, shut off the machine, wait for all moving parts to stop, and use a snow-cleanout tool (not included).

Important: Unclogging the discharge chute by bumping the front of the machine on the pavement may cause the skids to move. Adjust the skids and tighten the skid bolts securely; refer to [Checking and Adjusting the Skids \(page 20\)](#).

Operating Tips

⚠ WARNING

The auger can throw stones, toys, and other foreign objects and cause serious personal injury to you or bystanders.

- Keep the area to be cleared free of all objects that the rotor blades could pick up and throw.
- Keep all children and pets away from the area of operation.
- Remove the snow as soon as possible after it falls.
- Overlap each swath to ensure complete snow removal.
- Discharge the snow downwind whenever possible.
- If the machine does not propel itself forward on slippery surfaces or in heavy snow, push forward on the handle, but allow the machine to work at its own pace.

After Operation

Shutting Off the Machine

1. Release the auger lever and stop the machine.
2. Turn the key to the OFF position and remove it from the machine ([Figure 9](#)).
3. Remove the battery pack(s); refer to [Removing the Battery Pack from the Machine \(page 19\)](#).

Note: Whenever you are not using the machine, remove the battery pack(s) and the key from the machine.

Note: If the machine is turned on and left idling or operating without the auger engaged for an extended period, the motor shutoff timeout will engage, shutting off the machine. When the machine shuts off this way, it beeps to indicate that the timeout was engaged.

To restart the machine refer to [Starting the Machine \(page 15\)](#).

Removing the Battery Pack from the Machine

1. Lift up the battery-compartment lid.
2. Press the battery pack-latch to release the battery pack and remove the battery pack ([Figure 19](#)).

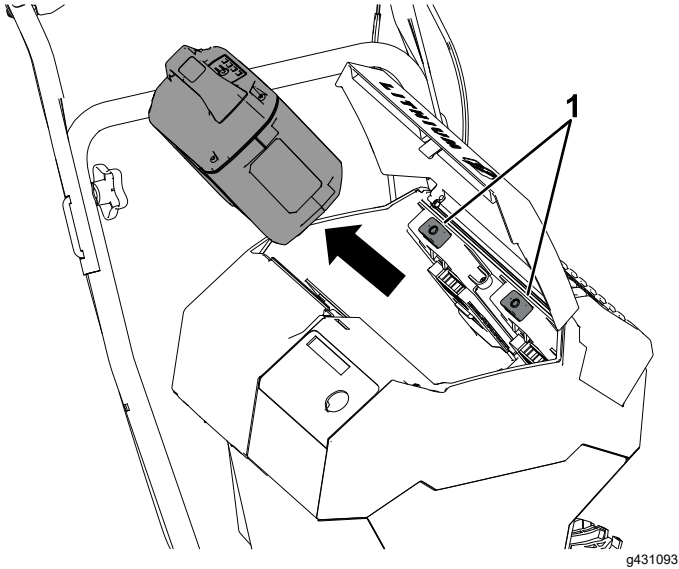

Figure 19

1. Battery pack-latch

-
3. Close the battery-compartment lid.

Preventing Freeze-up after Use

- In snowy and cold conditions, some controls and moving parts may freeze. **Do not use excessive force when trying to operate frozen controls.**
- After using the machine, engage the auger to clear any remaining snow from inside the housing. Rotate the Quick Stick to prevent it from freezing. Shut off the machine, wait for all moving parts to stop, remove the key and the battery, and remove all ice and snow from the machine.
- Clean off any snow and ice from the base of the chute.
- Rotate the discharge chute to the left and right to free it from any ice buildup.

Maintenance

Recommended Maintenance Schedule(s)

Maintenance Service Interval	Maintenance Procedure
After the first 2 hours	<ul style="list-style-type: none"> Inspect the auger cable and adjust it if necessary. Inspect the transmission cable and adjust it if necessary.
Yearly	<ul style="list-style-type: none"> Check for loose hardware. Check the skids and adjust them if necessary. Inspect the auger cable and adjust it if necessary. Inspect the transmission cable and adjust it if necessary.
Yearly or before storage	<ul style="list-style-type: none"> Check the air pressure in the tires and inflate them to 116 to 137 kPa (17 to 20 psi). Have an Authorized Service Dealer inspect and replace the traction-drive belt and/or the auger/impeller drive belt, if necessary.

Preparing for Maintenance

1. Move the machine to a level surface.
2. Stop the machine, remove the electric-start key, wait for all movement to stop, and remove the battery pack(s) from the machine before adjusting, servicing, cleaning, or storing the machine.

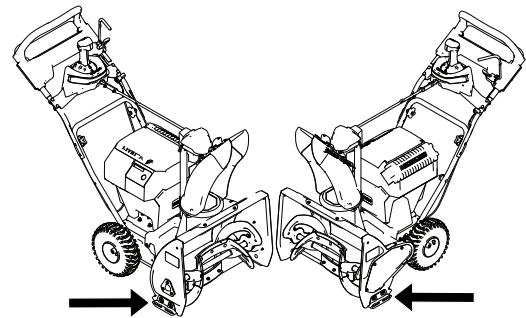

g431104

Checking and Adjusting the Skids

Service Interval: Yearly

Check the skids to ensure that the auger does not contact the paved surface. Adjust the skids as needed to compensate for wear (Figure 20).

1. Loosen the skid bolts.
2. Slide a 5 mm (3/16 inch) board underneath the scraper.

Note: Using a thinner board results in a more aggressive scraper; using a thicker board results in a less aggressive scraper.

3. Lower the skids to the ground.

Note: Ensure that the skids are flat on the ground.

4. Tighten the skid bolts.

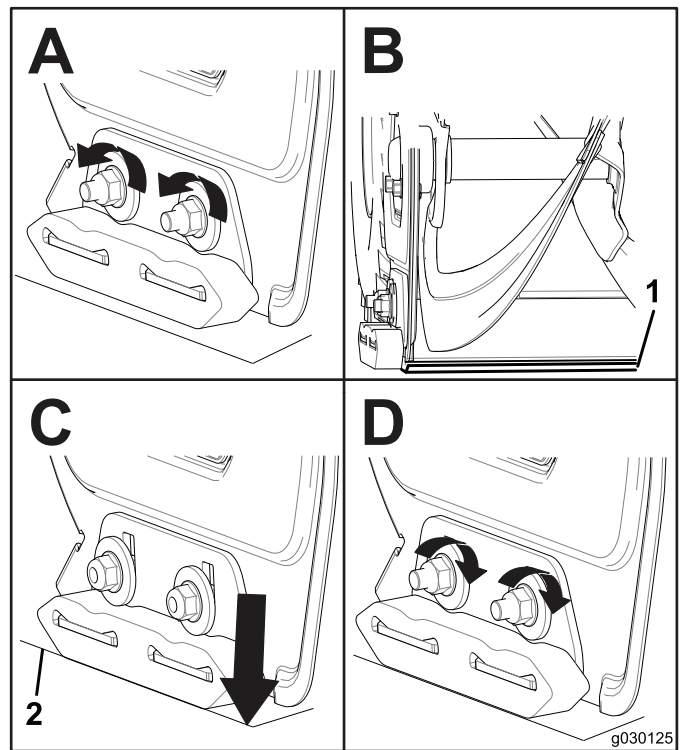

g030125

g030125

Figure 20

Adjusting the Auger Cable

Service Interval: After the first 2 hours

Yearly

If the drive belt slips or squeals under a heavy load, adjust the auger cable.

1. Loosen the nut on the lower cable clamp, but do not remove it (Figure 21).

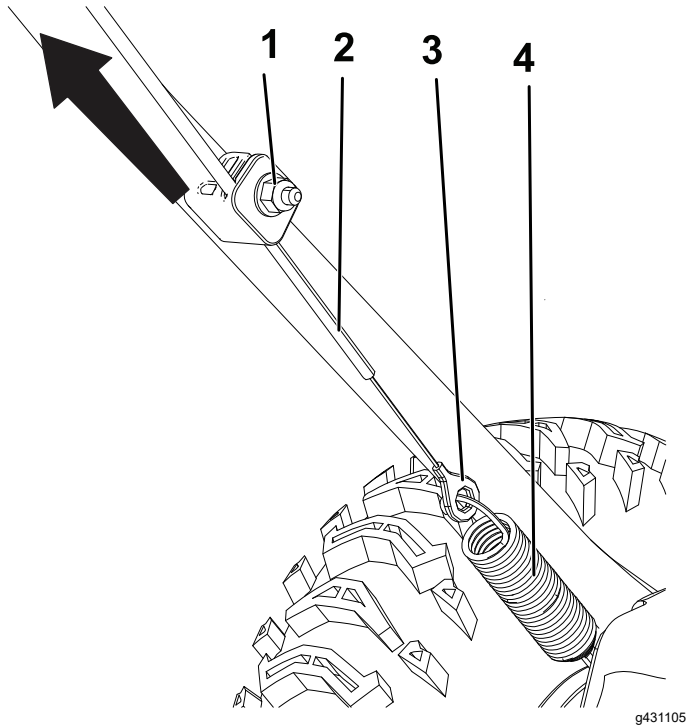

Figure 21

- | | |
|----------|--------------|
| 1. Nut | 3. Connector |
| 2. Cable | 4. Spring |

2. Pull the cable up to remove some slack (Figure 21).

Important: Do not remove all the slack from the cable. Removing all the slack from the cable prevents the auger from stopping properly.

3. Hold the cable in place and tighten the nut (Figure 21).

Adjusting the Transmission Cable

Service Interval: After the first 2 hours

Yearly

If the wheels easily stall out, or if the wheels drive without engaging the self-propel handle, adjust the transmission cable.

1. Loosen the nut on the upper cable clamp, but do not remove it (Figure 22).

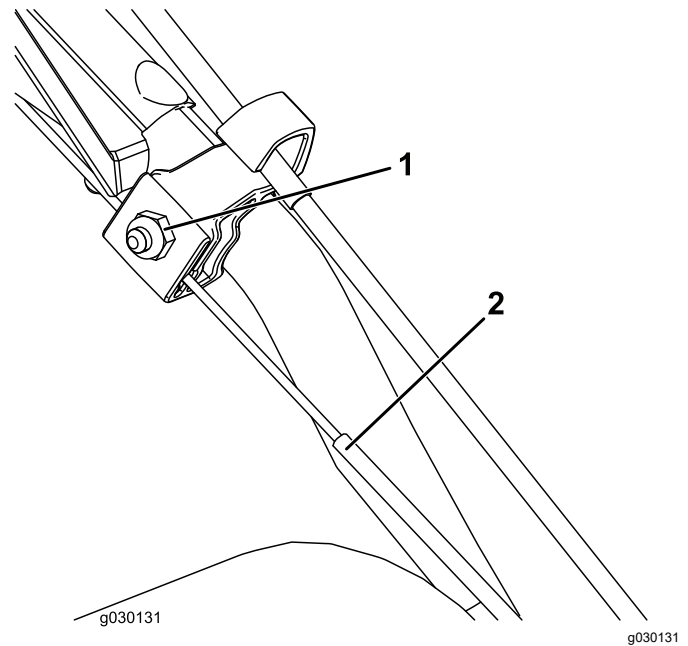

Figure 22

- | | |
|--------|----------|
| 1. Nut | 2. Cable |
|--------|----------|

2. Pull the cable down to remove most of the slack in the cable (Figure 22).

Important: Do not remove all the slack from the cable. Removing all the slack from the cable may cause the wheels to engage without engaging the self-propel handle.

3. Tighten the nut (Figure 22).

Replacing the Drive Belts

If the auger drive belt or the traction-drive belt becomes worn, oil-soaked, or otherwise damaged, have an Authorized Service Dealer replace the belt.

Storage

Storing the Machine

Important: Store the machine, battery pack, and charger only in temperatures that are within the appropriate range; refer to [Specifications \(page 14\)](#).

Important: If you are storing the battery pack for the off-season, charge it until 2 or 3 LED indicators turn green on the battery. Do not store a fully charged or fully depleted battery. When you are ready to use the machine again, charge the battery pack until the left indicator light turns green on the charger or all 4 LED indicators turn green on the battery.

- Disconnect the product from the power supply (i.e., remove the plug from the power supply or the battery pack), remove the key, and check for damage after use.
- Clean all foreign material from the product.
- Do not store the tool with the battery pack installed.
- When not in use, store the machine, battery pack, key, and battery charger out of the reach of children.
- Keep the machine, battery pack, key, and battery charger away from corrosive agents, such as garden chemicals and de-icing salts.
- To reduce the risk of serious personal injury, do not store the battery pack outside or in vehicles.
- Touch up chipped surfaces with paint available from an Authorized Service Dealer. Sand affected areas before painting, and use a rust preventative to prevent the metal parts from rusting.
- Tighten all loose screws, bolts, and locknuts. Repair or replace any damaged parts.
- Store the machine, battery pack, key, and battery charger in an enclosed clean, dry area.

Preparing the Battery Pack for Recycling

Important: Upon removal, cover the terminals of the battery pack with heavy-duty adhesive tape. Do not attempt to destroy or disassemble the battery pack or remove any of its components.



Lithium-ion battery packs labeled with the Call2Recycle seal can be recycled at any participating retailer or battery recycling facility in the Call2Recycle program (US and Canada only). To locate a participating retailer or facility closest to you, please call 1-800-822-8837 or visit www.call2recycle.org. If you cannot locate a participating retailer or facility nearby, or if your rechargeable battery is not labeled with the Call2Recycle seal, please contact your local municipality for more information on how to responsibly recycle the battery. If you are located outside of the US and Canada, please contact your authorized Toro distributor.

Troubleshooting

Problem	Possible Cause	Corrective Action
The machine does not run or does not run continuously.	<ol style="list-style-type: none"> 1. The motor shutoff timeout was reached because the auger was not engaged for an extended period of time. 2. The key was turned from OFF to ON too quickly. 3. The battery pack is low on charge. 4. The battery pack is not fully seated. 5. The battery pack is over or under the appropriate temperature range. 6. The battery pack has exceeded high amperage limits. 7. There is moisture on the leads of the battery pack. 8. The battery pack is damaged. 9. There is another electrical problem with the machine. 	<ol style="list-style-type: none"> 1. No issue, restart the machine. The machine beeps to indicate that the motor shutoff timeout was reached. 2. Turn the key slower, ensure that the key stops briefly in the middle ACCESSORY position. 3. Charge the battery pack. 4. Ensure that the battery pack is inserted all the way into the housing and latched in place. 5. Move the battery pack to a place where it is dry and the temperature is between 5°C (41°F) and 40°C (104°F). 6. Cycle the key to the OFF position. 7. Allow the battery pack to dry or wipe it dry. 8. Replace the battery pack. 9. Contact an Authorized Service Dealer.
The machine does not reach full power.	<ol style="list-style-type: none"> 1. The battery pack charge capacity is too low. 2. The air vents are blocked. 	<ol style="list-style-type: none"> 1. Remove the battery pack from the machine and fully charge the battery pack. 2. Clean the air vents.
The machine is producing a beeping sound.	<ol style="list-style-type: none"> 1. The motor shutoff timeout was reached because the auger was not engaged for an extended period of time. 2. The battery pack is low on charge. 3. The machine is overloaded. 4. There is another electrical problem with the machine. 	<ol style="list-style-type: none"> 1. No issue, restart the machine. The machine beeps to indicate that the motor shutoff timeout was reached. 2. Charge the battery pack. 3. Walk at a slower pace while clearing snow or break up a large pile of snow before clearing it. 4. Attempt the other troubleshooting actions, if the alarm still sounds, contact an Authorized Service Dealer.
The machine runs, but the machine discharges snow poorly or not at all.	<ol style="list-style-type: none"> 1. You are trying to remove too much snow per swath. 2. You are trying to remove extremely heavy or wet snow. 3. The discharge chute is plugged. 4. The auger/impeller drive belt is loose or is off the pulley. 5. The auger drive belt is worn or broken. 6. You are using the machine in ECO mode in heavy conditions. 	<ol style="list-style-type: none"> 1. Reduce the amount of snow removed per swath. 2. Do not overload the machine with extremely heavy or wet snow. 3. Unclog the discharge chute. 4. Install and/or adjust the auger/impeller drive belt; refer to www.Toro.com for servicing information or take the machine to an Authorized Service Dealer. 5. Replace the auger drive belt; refer to www.Toro.com for servicing information or take the machine to an Authorized Service Dealer. 6. Verify that ECO mode is not engaged in heavy conditions.
The discharge chute either does not lock into place or does not move.	<ol style="list-style-type: none"> 1. The discharge-chute latch cable is not properly adjusted. 	<ol style="list-style-type: none"> 1. Adjust the discharge-chute latch cable.

Problem	Possible Cause	Corrective Action
The machine does not properly clear the snow off the surface.	<ol style="list-style-type: none"> 1. The skids and/or scraper are not properly adjusted. 2. The pressure in the tires is not equal. 	<ol style="list-style-type: none"> 1. Adjust the skids and/or the scraper. 2. Check and adjust the pressure in 1 or both tires.
The LED battery charge light on the powerhead is red.	<ol style="list-style-type: none"> 1. The battery temperature and/or voltage outside of operating range. 	<ol style="list-style-type: none"> 1. Verify the battery condition and charge level with charger.
The battery pack loses charge quickly.	<ol style="list-style-type: none"> 1. The battery pack is over or under the appropriate temperature range. 2. The machine is overloaded. 	<ol style="list-style-type: none"> 1. Move the battery pack to a place where it is dry and the temperature is between 5°C (41°F) and 40°C (104°F). 2. Push the machine with less force.
The battery charger is not working.	<ol style="list-style-type: none"> 1. The battery charger is over or under the appropriate temperature range. 2. The outlet that the battery charger is plugged into does not have power. 	<ol style="list-style-type: none"> 1. Unplug the battery charger and move it to a place where it is dry and the temperature is between 5°C (41°F) and 40°C (104°F). 2. Contact your licensed electrician to repair the outlet.
The LED indicator light on the battery charger is red.	<ol style="list-style-type: none"> 1. The battery charger and/or battery pack is over or under the appropriate temperature range. 	<ol style="list-style-type: none"> 1. Unplug the battery charger and move the battery charger and battery pack to a place where it is dry and the temperature is between 5°C (41°F) and 40°C (104°F).
The LED indicator light on the battery charger is blinking red.	<ol style="list-style-type: none"> 1. There is an error in the communication between the battery pack and the charger. 2. The battery pack is weak. 	<ol style="list-style-type: none"> 1. Remove the battery pack from the battery charger, unplug the battery charger from the outlet, and wait 10 seconds. Plug the battery charger into the outlet again and place the battery pack on the battery charger. If the LED indicator light on the battery charger is still blinking red, repeat this procedure again. If the LED indicator light on the battery charger is still blinking red after 2 attempts, contact your authorized service dealer if the battery is in warranty, or properly dispose of the battery pack at a battery recycling facility. 2. Contact your authorized service dealer if the battery is in warranty, or properly dispose of the battery pack at a battery recycling facility.

California Proposition 65 Warning Information

What is this warning?

You may see a product for sale that has a warning label like the following:



WARNING: Cancer and Reproductive Harm—www.p65Warnings.ca.gov.

What is Prop 65?

Prop 65 applies to any company operating in California, selling products in California, or manufacturing products that may be sold in or brought into California. It mandates that the Governor of California maintain and publish a list of chemicals known to cause cancer, birth defects, and/or other reproductive harm. The list, which is updated annually, includes hundreds of chemicals found in many everyday items. The purpose of Prop 65 is to inform the public about exposure to these chemicals.

Prop 65 does not ban the sale of products containing these chemicals but instead requires warnings on any product, product packaging, or literature with the product. Moreover, a Prop 65 warning does not mean that a product is in violation of any product safety standards or requirements. In fact, the California government has clarified that a Prop 65 warning "is not the same as a regulatory decision that a product is 'safe' or 'unsafe.'" Many of these chemicals have been used in everyday products for years without documented harm. For more information, go to <https://oag.ca.gov/prop65/faqs-view-all>.

A Prop 65 warning means that a company has either (1) evaluated the exposure and has concluded that it exceeds the "no significant risk level"; or (2) has chosen to provide a warning based on its understanding about the presence of a listed chemical without attempting to evaluate the exposure.

Does this law apply everywhere?

Prop 65 warnings are required under California law only. These warnings are seen throughout California in a wide range of settings, including but not limited to restaurants, grocery stores, hotels, schools, and hospitals, and on a wide variety of products. Additionally, some online and mail order retailers provide Prop 65 warnings on their websites or in catalogs.

How do the California warnings compare to federal limits?

Prop 65 standards are often more stringent than federal and international standards. There are various substances that require a Prop 65 warning at levels that are far lower than federal action limits. For example, the Prop 65 standard for warnings for lead is 0.5 µg/day, which is well below the federal and international standards.

Why don't all similar products carry the warning?

- Products sold in California require Prop 65 labelling while similar products sold elsewhere do not.
- A company involved in a Prop 65 lawsuit reaching a settlement may be required to use Prop 65 warnings for its products, but other companies making similar products may have no such requirement.
- The enforcement of Prop 65 is inconsistent.
- Companies may elect not to provide warnings because they conclude that they are not required to do so under Prop 65; a lack of warnings for a product does not mean that the product is free of listed chemicals at similar levels.

Why does Toro include this warning?

Toro has chosen to provide consumers with as much information as possible so that they can make informed decisions about the products they buy and use. Toro provides warnings in certain cases based on its knowledge of the presence of one or more listed chemicals without evaluating the level of exposure, as not all the listed chemicals provide exposure limit requirements. While the exposure from Toro products may be negligible or well within the "no significant risk" range, out of an abundance of caution, Toro has elected to provide the Prop 65 warnings. Moreover, if Toro does not provide these warnings, it could be sued by the State of California or by private parties seeking to enforce Prop 65 and subject to substantial penalties.



Count on it.



Count on it.

Manual del operador

**Lanzanieves SnowMaster® e24
60 V**

Nº de modelo 39915—Nº de serie 40000000 y superiores

Nº de modelo 39915T—Nº de serie 40000000 y superiores



⚠ ADVERTENCIA

CALIFORNIA

Advertencia de la Propuesta 65

El cable eléctrico de este producto contiene plomo, que el Estado de California sabe que causa defectos congénitos u otros peligros para la reproducción. Lávese las manos después de manejar el material.

El uso de este producto puede provocar la exposición a sustancias químicas que el Estado de California considera causantes de cáncer, defectos congénitos u otros trastornos del sistema reproductor.

Importante: Con su dispositivo móvil, puede escanear el código QR de la pegatina del número de serie (en su caso) para acceder a información sobre la garantía, las piezas, y otra información sobre el producto.

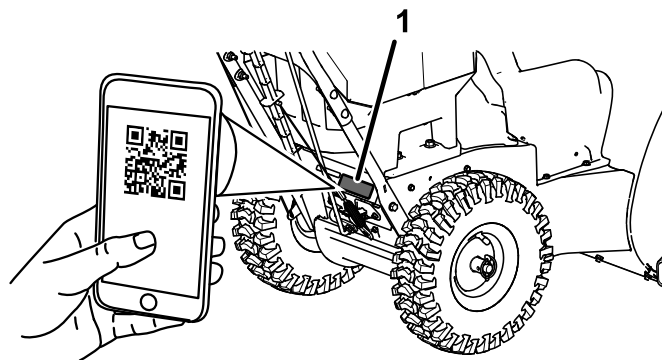

g397375

Figura 1

1. Ubicación de los números de modelo y de serie

Nº de modelo _____

Nº de serie _____

Introducción

Esta máquina está diseñada para ser usada por usuarios domésticos. Está diseñada principalmente para quitar nieve de superficies pavimentadas, por ejemplo, caminos de acceso y aceras, y otras superficies de tránsito en fincas residenciales o comerciales. No está diseñada para retirar materiales que no sean nieve, ni para limpiar superficies de gravilla. Está diseñada para usar baterías de ion litio de 60 V de Toro. Estas baterías están diseñadas para ser cargadas únicamente con cargadores de batería de ion litio de 60 V de Toro. El uso de este producto para otros propósitos que los previstos podría ser peligroso para usted y para otras personas.

El Modelo 39915T no incluye ni batería ni cargador.

Lea este manual detenidamente para aprender a utilizar y mantener correctamente su producto, y para evitar lesiones y daños al producto. Usted es responsable de utilizar el producto de forma correcta y segura.

Visite www.toro.com para buscar materiales de formación y seguridad o información sobre accesorios, para localizar un distribuidor o para registrar su producto.

Cuando necesite asistencia técnica, piezas genuinas Toro o información adicional, póngase en contacto con un Servicio Técnico Autorizado o con Atención al cliente de Toro, y tenga a mano los números de modelo y serie de su producto. La [Figura 1](#) identifica la ubicación de los números de serie y de modelo en el producto. Escriba los números en el espacio provisto.

Símbolo de alerta de seguridad

El símbolo de alerta de seguridad ([Figura 2](#)) que aparece en este manual y en la máquina identifica mensajes de seguridad importantes que usted debe observar para evitar accidentes.



g000502

Figura 2

Símbolo de alerta de seguridad

El símbolo de alerta de seguridad aparece encima de información que le alerta ante acciones o situaciones inseguras, y va seguido de la palabra **PELIGRO**, **ADVERTENCIA**, o **CUIDADO**.

PELIGRO: Indica una situación peligrosa inminente, que si no se evita, **causará** la muerte o lesiones graves.

ADVERTENCIA indica una situación potencialmente peligrosa que si no se evita, **podría** causar la muerte o lesiones graves.

CUIDADO: Indica una situación potencialmente peligrosa que si no se evita, **podría** causar lesiones menores o moderadas.

Este manual utiliza dos palabras más para resaltar información. **Importante** llama la atención sobre información mecánica especial, y **Nota** resalta información general que merece una atención especial.

Contenido

Símbolo de alerta de seguridad	2
Seguridad	4
.....	4
Pegatinas de seguridad e instrucciones	7
Montaje	10
1 Montaje del cargador de la batería (opcional)	10
2 Despliegue del manillar	10
3 Instalación del conducto de descarga	11
4 Instalación de la varilla de control del conducto	11
5 Comprobación de la presión de los neumáticos	12
6 Comprobación de los patines	13
7 Ajuste del cable del sinfín	13
El producto	14
Especificaciones	15
Aperos/Accesorios	15
Antes del funcionamiento	15
Instalación de la batería	15
Encendido del faro	16
Durante el funcionamiento	16
Arranque de la máquina	16
Activación del modo ECO	16
Carga de la batería	17
Engranar el sinfín	18
Desengranar el sinfín	18
Autopropulsión de la máquina	18
Apagado de la máquina	18
Uso del Quick Stick	19
Cómo limpiar un conducto de descarga atascado	19
Consejos de operación	19
Después del funcionamiento	19
Apagado de la máquina	19
Cómo retirar la batería de la máquina	20
Para evitar la congelación después del uso	20
Mantenimiento	21
Calendario recomendado de manteni- miento	21
Preparación para el mantenimiento	21
Comprobación y ajuste de los patines	21
Ajuste del cable del sinfín	22
Ajuste del cable de la transmisión	22
Sustitución de las correas de transmisión	22
Almacenamiento	23
Almacenamiento de la máquina	23

Seguridad

INSTRUCCIONES DE SEGURIDAD IMPORTANTES

⚠ ADVERTENCIA

Al utilizar una máquina eléctrica, lea y observe siempre las normas e instrucciones de seguridad básica, a fin de reducir el riesgo de incendio, descarga eléctrica o lesiones, incluidas las siguientes:

Lea todas las instrucciones

I. Formación

1. El operador de la máquina es responsable de cualquier accidente o peligro que afecte a otras personas o a su propiedad.
2. Lea y comprenda el contenido de este *Manual del operador* antes de arrancar la máquina. Asegúrese de que todas las personas que utilicen esta máquina sepan cómo utilizarla, sepan cómo apagarla rápidamente y comprendan las advertencias.
3. No deje que los niños utilicen o jueguen con la máquina, la batería o el cargador de la batería; la normativa local puede restringir la edad del operador.
4. No permita que este dispositivo sea utilizado o mantenido por niños o por personas que no hayan recibido la formación adecuada. Sólo permita que manejen o revisen el dispositivo personas responsables, formadas, familiarizadas con las instrucciones y físicamente capaces de utilizar o revisar la máquina.
5. Antes de utilizar la máquina, la batería y el cargador de la batería, lea todas las instrucciones y símbolos de advertencia de estos productos.
6. Familiarícese con los controles y con el uso correcto de la máquina, la batería y el cargador de la batería.

II. Preparación

1. Mantenga a otras personas y a los niños alejados de la zona de trabajo.
2. Nunca permita que la máquina sea utilizada por niños.
3. No haga funcionar la máquina si no están colocados y funcionando todos los protectores y demás dispositivos de seguridad de la máquina.
4. Inspeccione el área donde se va a utilizar la máquina, y retire cualquier objeto que pudiera interferir con el funcionamiento de la máquina o que pudiera ser arrojado por la máquina.
5. Utilice únicamente la batería especificada por Toro. El uso de otros accesorios puede aumentar el riesgo de incendio y lesiones.
6. Si se enchufa el cargador en una toma de corriente que no sea de 120 voltios, puede causar un incendio o una descarga eléctrica. No enchufe el cargador en una toma de corriente que no sea de 120 voltios.
7. No utilice la batería o el cargador de la batería si están dañados o modificados, porque podrían mostrar un comportamiento impredecible con resultado de incendio, explosión o riesgo de lesiones.
8. Si el cable de alimentación del cargador de la batería está dañado, póngase en contacto con un Servicio Técnico Autorizado para cambiarlo.
9. Cargue la batería únicamente con el cargador de batería especificado por Toro. Un cargador diseñado para un tipo determinado de batería puede crear un riesgo de incendio si se utiliza con otra batería.
10. Cargue la batería únicamente en una zona bien ventilada.
11. Siga todas las instrucciones de carga y no cargue la batería si la temperatura está fuera del intervalo especificado en las instrucciones. De lo contrario, podría dañar la batería y aumentar el riesgo de incendio.
12. Vestimenta adecuada – lleve ropa adecuada, incluida protección ocular, pantalón largo, botas de goma resistentes y antideslizantes, y protección auditiva. Si tiene el pelo largo, recójase, y no lleve prendas holgadas o joyas sueltas que puedan quedar atrapadas en las piezas móviles.

III. Operación

1. Cualquier contacto con el rotor en movimiento causará lesiones graves. Mantenga las manos y los pies alejados de todas las piezas en movimiento de la máquina. Manténgase alejado de cualquier apertura de descarga.

2. Permanezca detrás de las empuñaduras y alejado del conducto de descarga mientras utiliza la máquina.
3. El uso de esta máquina para otros propósitos que los previstos podría ser peligroso para usted y para otras personas.
4. Evite el arranque accidental – asegúrese de que la llave del arranque eléctrico se retira del interruptor de encendido antes de conectar la batería y manejar la máquina.
5. Dedique toda su atención al manejo de la máquina. No realice ninguna actividad que pudiera distraerle; de lo contrario, pueden producirse lesiones o daños materiales.
6. Desengrane todos los embragues y ponga punto muerto antes de arrancar la máquina.
7. Apague la máquina, retire la llave del arranque eléctrico, retire la batería de la máquina y espere a que se detenga todo movimiento antes de ajustar, revisar, limpiar o almacenar la máquina.
8. Retire la batería y la llave del arranque eléctrico de la máquina antes de dejarla desatendida o antes de cambiar de accesorio.
9. No fuerce la máquina – deje que la máquina haga el trabajo mejor y con más seguridad a la velocidad para la que fue diseñada.
10. Manténgase alerta – esté atento a lo que está haciendo y utilice el sentido común mientras trabaja con la máquina. No utilice la máquina si está enfermo, cansado, o bajo la influencia de alcohol o drogas.
11. Utilice la máquina solo en buenas condiciones de visibilidad y bajo condiciones meteorológicas apropiadas.
12. Extreme las precauciones al ir hacia atrás o tirar de la máquina hacia usted.
13. Pise firme y mantenga el equilibrio en todo momento, sobre todo en pendientes. Extreme las precauciones al cambiar de dirección en cuestas o pendientes. No utilice la máquina en pendientes extremadamente pronunciadas. Camine, no corra nunca con la máquina.
14. Cuando no esté utilizando la máquina para despejar la nieve, desengrane la transmisión del sinfín.
15. No dirija el material de descarga hacia nadie. Evite descargar material contra una pared u otra obstrucción; el material podría rebotar hacia usted. Apague la máquina al cruzar superficies de grava.
16. Extreme las precauciones al utilizar la máquina en caminos o carreteras. Esté alerta a obstáculos ocultos y a otros vehículos.
17. Si la máquina golpea un objeto o empieza a vibrar, apague inmediatamente la máquina, retire la llave del arranque eléctrico, retire la batería y espere a que se detenga todo movimiento antes de examinar la máquina en busca de daños. Haga todas las reparaciones necesarias antes de volver a utilizar la máquina.
18. Apague la máquina antes de abandonar la posición del operador por cualquier motivo.
19. Apague la máquina y retire la llave antes de desatascar la máquina, y utilice siempre un palo o una herramienta de limpieza para eliminar el atasco.
20. Apague la máquina, retire la llave del arranque eléctrico y retire la(s) batería(s) antes de cargar la máquina para el transporte.
21. Nunca utilice la máquina a una velocidad de avance elevada sobre superficies resbaladizas.
22. En condiciones abusivas, la batería puede expulsar líquido; evite el contacto. En caso de un contacto accidental con el líquido, enjuague con agua. Si el líquido entra en contacto con sus ojos, busque ayuda médica. El líquido expulsado de la batería puede causar irritación o quemaduras.
23. No exponga la batería o el cargador al fuego o a temperaturas excesivas. La exposición al fuego o a temperaturas superiores a los 130 °C (265 °F) puede causar una explosión.
24. CUIDADO – una batería maltratada puede representar un riesgo de incendio, explosión o quemadura química.
 - No desmonte la batería.
 - Sustituya la batería únicamente por una batería Toro genuina; el uso de otro tipo de batería podría provocar un incendio o un riesgo de lesión.
 - Mantenga las baterías fuera del alcance de los niños y en el embalaje original hasta su uso.

IV. Mantenimiento y almacenamiento

1. Apague la máquina, espere a que se detengan todas las piezas en movimiento, retire la llave del arranque eléctrico y retire la(s) batería(s) de la máquina antes de ajustar, revisar, limpiar o almacenar la máquina.
2. No intente reparar la máquina, salvo con arreglo a lo indicado en las instrucciones. Haga que un Servicio Técnico Autorizado realice el mantenimiento de la máquina usando piezas de repuesto idénticas.
3. Lleve guantes y protección ocular al realizar el mantenimiento de la máquina.

4. Al realizar el mantenimiento del rotor, sepa que el rotor puede moverse aunque la fuente de alimentación esté apagada.
5. Para obtener el mejor rendimiento, utilice solamente piezas y accesorios genuinos de Toro. Otros accesorios y piezas de repuesto podrían ser peligrosos, y dicho uso podría invalidar la garantía del producto.
6. Mantenimiento de la máquina – mantenga el manillar seco, limpio y libre de aceite y grasa. Mantenga los protectores colocados y en buen estado de funcionamiento. Utilice solamente piezas de repuesto idénticas.
7. Compruebe frecuentemente que todas las fijaciones están correctamente apretadas para que la máquina se mantenga en perfectas condiciones de funcionamiento.
8. Inspeccione la máquina en busca de piezas dañadas. Compruebe que las piezas móviles están correctamente alineadas y que se mueven libremente sin agarrotarse, que están correctamente montadas, que no hay piezas rotas, y que no hay otras circunstancias que pudieran afectar a su uso. A menos que se indique lo contrario en las instrucciones, haga que un Servicio Técnico Autorizado repare o sustituya cualquier protector o componente dañado.
9. Cuando la batería no está en uso, debe mantenerse alejada de objetos metálicos como clips, monedas, llaves, clavos y tornillos que pudieran hacer una conexión entre un terminal y otro. Un cortocircuito entre los terminales de la batería puede causar quemaduras o un incendio.
10. Cuando no esté utilizando la máquina, guárdela en un lugar cerrado, seco y seguro, fuera del alcance de los niños.
11. Cuando vaya a almacenar la máquina durante más de 30 días, consulte la información importante de la sección [Almacenamiento \(página 23\)](#).

GUARDE ESTAS INSTRUCCIONES

Pegatinas de seguridad e instrucciones



Las pegatinas y las instrucciones de seguridad están a la vista del operador y están ubicadas cerca de cualquier zona de peligro potencial. Sustituya cualquier pegatina que esté dañada o que falte.

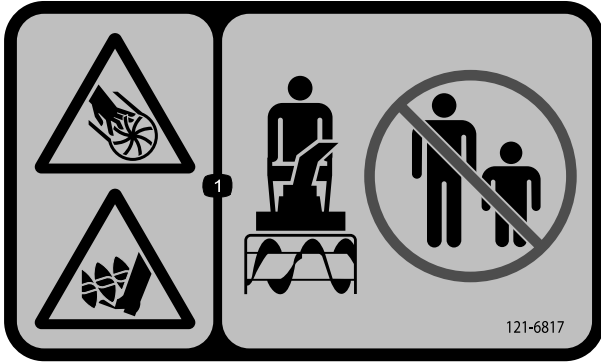

121-6817

decal121-6817

1. Peligro de corte/desmembramiento de mano o pie, impulsor y sinfín – mantenga alejadas a otras personas.

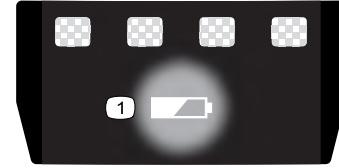

137-9461

decal137-9461

1. Estado de carga de la batería



137-9463

decal137-9463

1. La batería se está cargando.
2. La batería está completamente cargada.
3. La temperatura de la batería está por encima o por debajo del intervalo de temperatura adecuado.
4. Fallo de carga de la batería

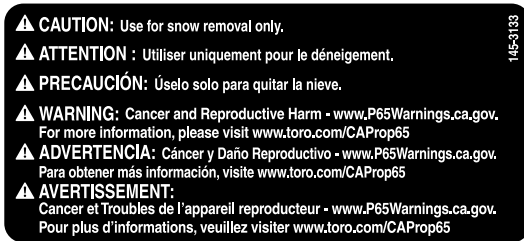

145-3133

decal145-3133



145-1479

decal145-1479



145-8260

decal145-8260

1. Lea el *Manual del operador*.
2. Programa de reciclaje de baterías Call2Recycle®
3. Mantenga alejado de fuegos o llamas desnudas.
4. No exponer a la lluvia.

1. Lea el *Manual del operador*.
2. Mantenga alejado de fuegos o llamas desnudas.
3. No exponer a la lluvia.

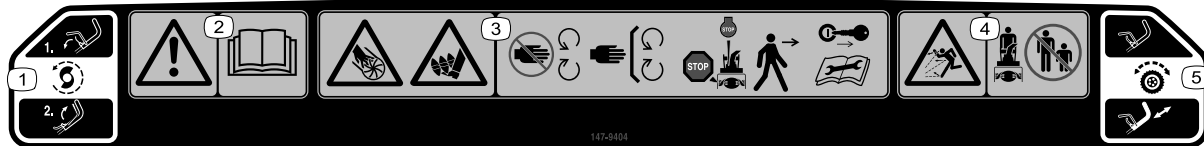

147-9404

decal147-9404

1. Transmisión de sinfín – suelte la palanca para desengranar; apriete la palanca para engranar.
2. Advertencia – lea el *Manual del operador*.
3. Peligro de corte/desmembramiento de manos o pies, impulsor y sinfín – no se acerque a las piezas en movimiento; mantenga colocados todos los protectores; apague el motor y retire la llave antes de abandonar la máquina o realizar tareas de mantenimiento.
4. Peligro de objetos arrojados – mantenga alejadas a otras personas.
5. Transmisión autopropulsada – presione hacia abajo sobre el manillar para engranar la transmisión autopropulsada.



147-9420

decal147-9420

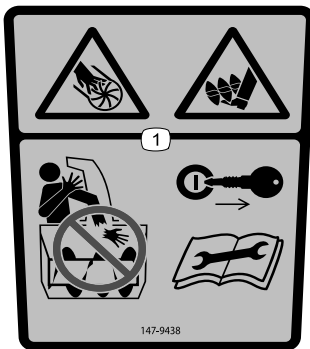

147-9438

decal147-9438

1. Peligro de corte/desmembramiento de manos y pies, impulsor y sinfín – no introduzca la mano en el conducto; retire la llave antes de realizar cualquier tarea de mantenimiento.

Montaje

Importante: En el momento de la compra la batería no está totalmente cargada. Antes de utilizar la máquina por primera vez, consulte [Carga de la batería \(página 17\)](#).

1

Montaje del cargador de la batería (opcional)

Piezas necesarias en este paso:

2	Fijaciones de montaje (no incluidas)
---	--------------------------------------

Procedimiento

Si lo desea, monte el cargador de la batería firmemente en la pared utilizando los orificios de montaje en pared en la parte trasera del cargador.

Móntelo en un espacio interior (tal como un garaje u otro lugar seco), cerca de una toma de corriente y fuera del alcance de los niños.

Consulte la [Figura 3](#) para obtener asistencia sobre el montaje del cargador.

Coloque el cargador sobre las fijaciones correctamente posicionadas para fijarlo en su lugar (fijaciones no incluidas).



Figura 3

g290534

2

Despliegue del manillar

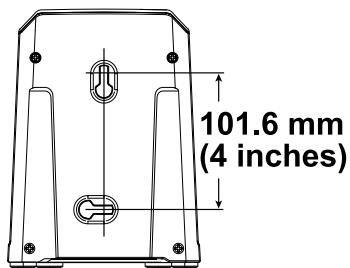
No se necesitan piezas

Procedimiento

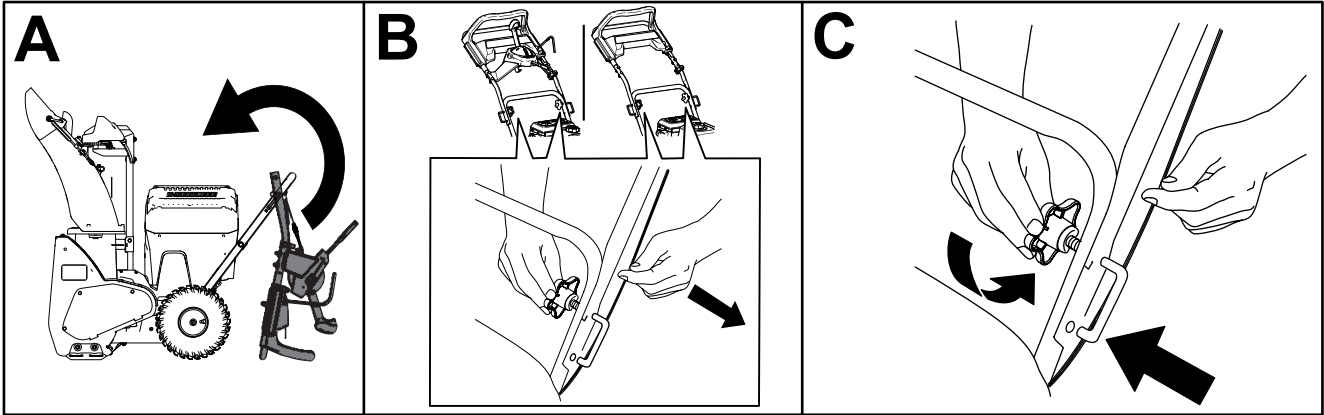

g431137

3

Instalación del conducto de descarga

No se necesitan piezas

Procedimiento

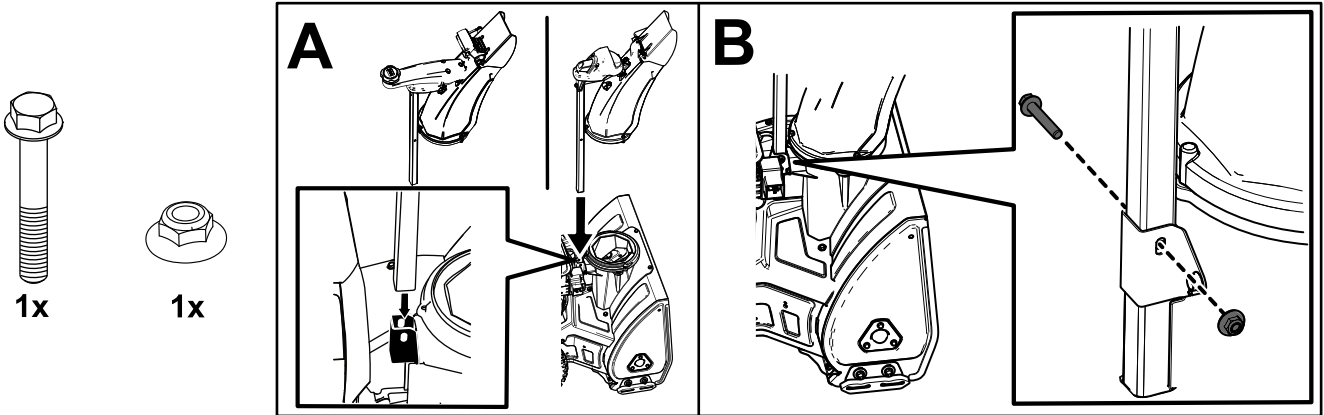

g431165

4

Instalación de la varilla de control del conducto

No se necesitan piezas

Procedimiento

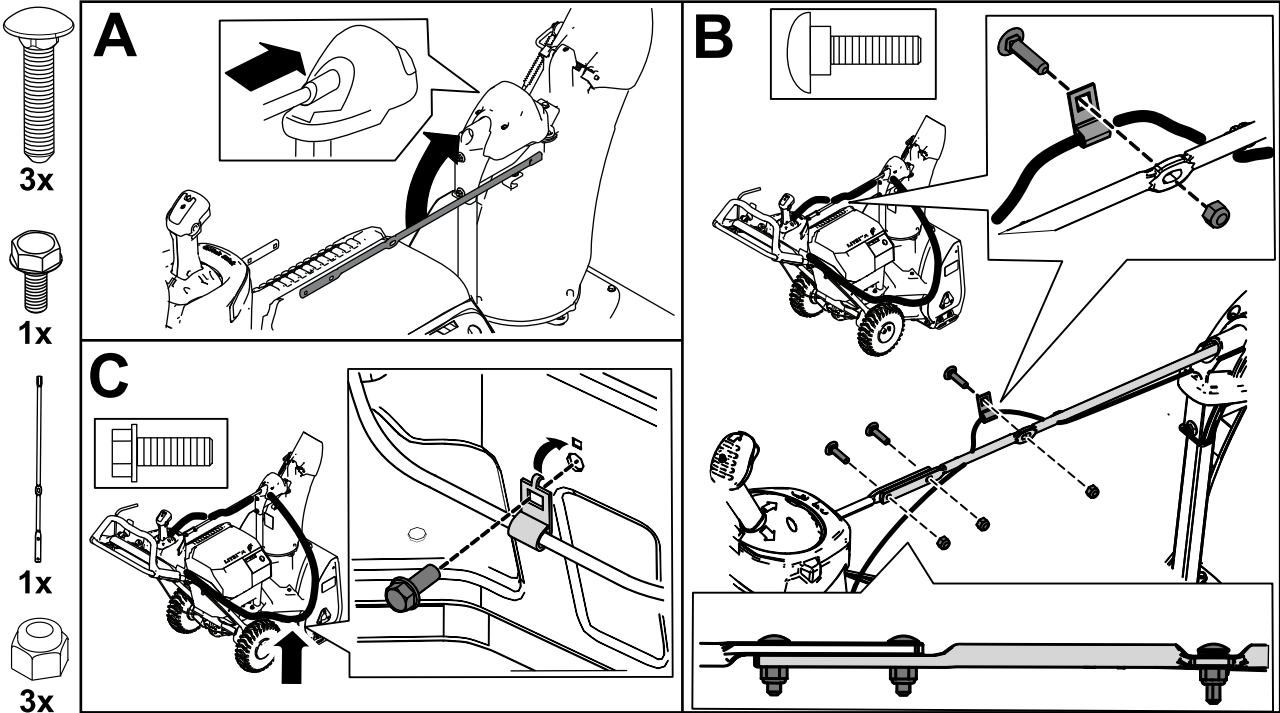

g431182

5

Comprobación de la presión de los neumáticos

No se necesitan piezas

Procedimiento



Figura 7

g431445

6

Comprobación de los patines

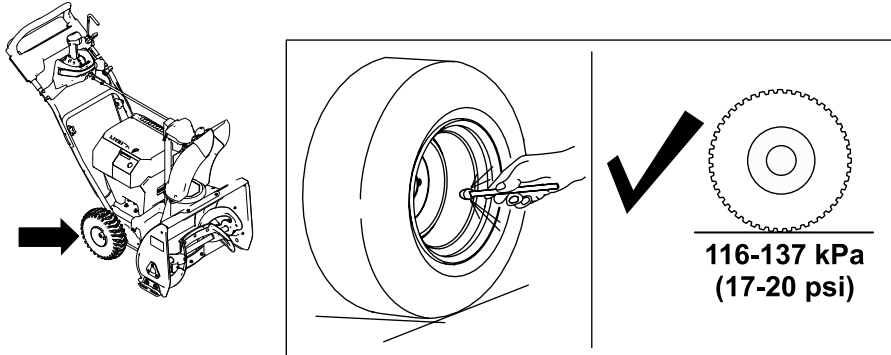
No se necesitan piezas

Procedimiento

Consulte [Comprobación y ajuste de los patines \(página 21\)](#).

7

Ajuste del cable del sinfín

No se necesitan piezas

Procedimiento

Compruebe y ajuste el cable del sinfín antes del primer uso; consulte [Ajuste del cable del sinfín \(página 22\)](#).

El producto



Figura 8

g430951

- | | |
|-------------------------------------|---|
| 1. Manillar | 8. Patín |
| 2. Palanca del sinfín | 9. Llave del arranque eléctrico |
| 3. Bloqueo de la palanca del sinfín | 10. Tapa del compartimento de la batería secundaria |
| 4. Deflector del conducto | 11. Tapa del compartimento de la batería principal |
| 5. Conducto de descarga | 12. Luz |
| 6. Rascador | 13. Control del conducto de descarga Quick Stick® |
| 7. Sinfín | |

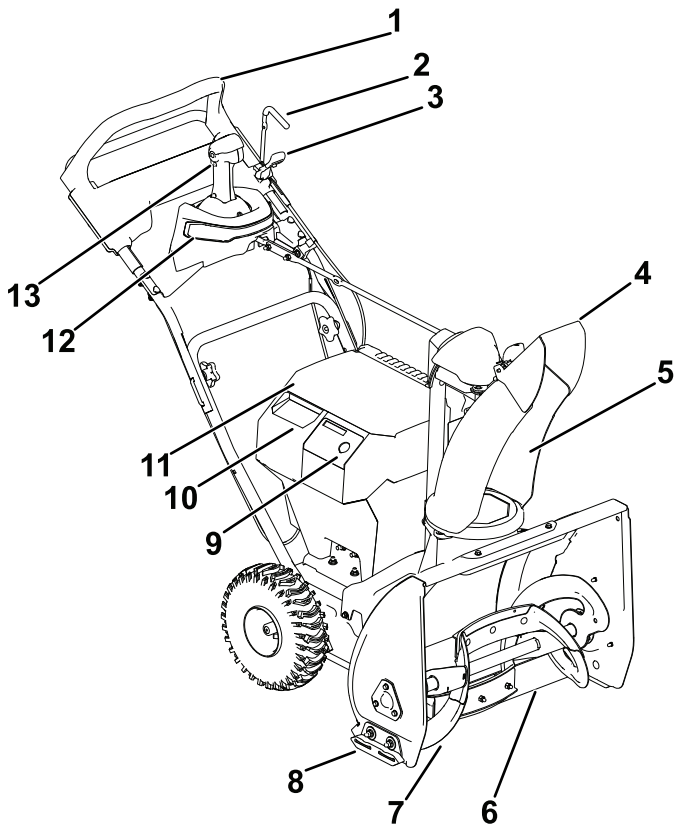

Figura 9

g347780

- | | |
|---------------------------------------|--|
| 1. Indicadores de carga de la batería | 3. Interruptor de encendido en la posición de DESACTIVADO. |
| 2. Botón ECO | |

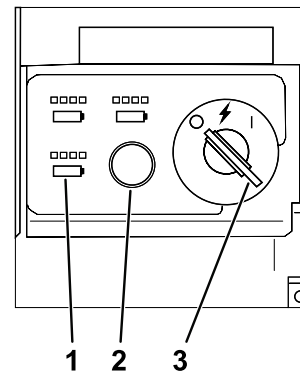

Figura 10

g360884

- | | |
|--|---------------------------------------|
| 1. Cargador de batería modelo 88602 (incluido con el modelo 39915) | 3. Batería modelo 88625 (no incluida) |
| 2. Batería modelos 88650 y 66810 (incluidas con el modelo 39915) | |

Especificaciones

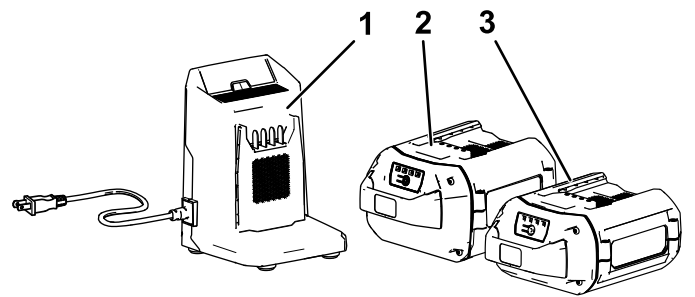
Modelo	Peso	Longitud	Anchura	Altura
39915	54 kg (119 libras)	132 cm (52")	63.5 cm (25")	109 cm (43")

Batería

Modelo	88650	66810
Capacidad de la batería	5 Ah	10 Ah
	270 Wh	540 Wh
Voltaje según el fabricante de la batería = 60 V máximo y 54 V nominal. El voltaje real depende de la carga.		

Cargador de baterías

Modelo	88602
Tipo	Cargador de baterías de iones de litio 60 V MAX
Entrada	120 VCA 50/60 Hz Máx. 2.0 A
Salida	60 VCC máx 2.0 A

Intervalos de temperatura adecuados

Cargue/guarde la batería a	5 °C a 40 °C (41 °F a 104 °F)*
Utilice la batería a	-30 °C (-22 °F) a 49 °C (120 °F)*
Utilice la máquina a	-30 °C (-22 °F) a 49 °C (120 °F)*

*El tiempo de carga será mayor si la temperatura no está en este intervalo durante la carga.

Guarde la máquina, la batería y el cargador en un lugar cerrado, limpio y seco.

Aperos/Accesorios

Está disponible una selección de accesorios homologados por Toro que se pueden utilizar con la máquina a fin de potenciar y aumentar sus prestaciones. Póngase en contacto con su Servicio Técnico Autorizado o con su distribuidor autorizado Toro, o visite www.Toro.com para obtener una lista de todos los aperos y accesorios homologados.

Para asegurar un rendimiento óptimo y mantener la certificación de seguridad de la máquina, utilice solamente piezas y accesorios genuinos de Toro. Las piezas de repuesto y los accesorios de otros fabricantes podrían ser peligrosos.

Operación

Antes del funcionamiento

Instalación de la batería

1. Compruebe que los orificios de ventilación de las baterías están libres de polvo y residuos.
2. Levante la tapa del compartimento de la batería.
3. Alinee el hueco de la batería con la lengüeta de la máquina, e introduzca la batería en el compartimento hasta que se enganche en su sitio (Figura 11).
4. Cierre la tapa del compartimento de la batería.
5. Repita para los otros 2 huecos de batería (si es necesario).

Nota: Las horas-amperio combinadas de todas las baterías instaladas deben sumar un mínimo de 6.0; de lo contrario la máquina no puede arrancar.

Nota: Si la tapa del compartimento de la batería no se cierra por completo, la batería no está correctamente instalada.



Figura 11

g431026

Encendido del faro

Puede encender el faro antes de utilizar la máquina; gire la llave a la posición ACCESORIO (Figura 12).

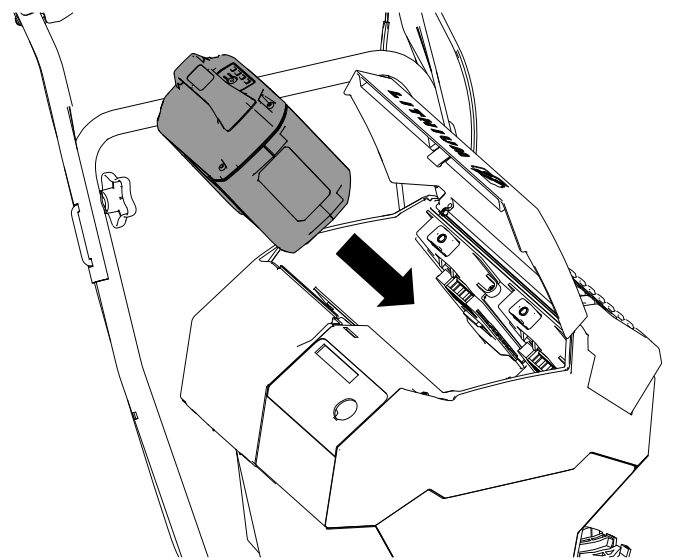
En la posición ACCESORIO también puede ver el estado de carga de cada batería instalada. La posición de cada conjunto de luces corresponde al hueco de la batería correspondiente. Si el estado de carga de la batería es demasiado bajo y necesita cargarse, o si no hay batería en el hueco correspondiente, la luz de presencia de la batería no se enciende.



Figura 12

g348182

1. Luces de estado de carga
2. Luces de presencia de las baterías
3. Interruptor de encendido en la posición ACCESORIO

Durante el funcionamiento

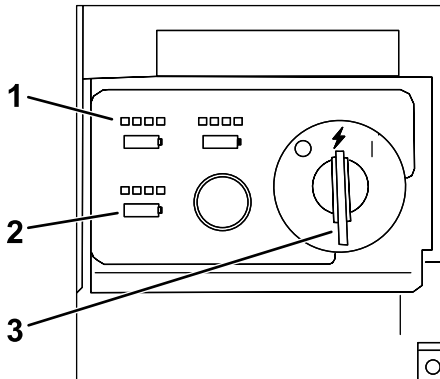
Arranque de la máquina

Nota: Utilice la batería solo a temperaturas que estén dentro del intervalo apropiado; consulte [Especificaciones \(página 15\)](#).

1. Asegúrese de que hay una o más baterías instaladas en la máquina; consulte [Instalación de la batería \(página 15\)](#).
2. Inserte la llave del arranque eléctrico en el panel de control.
3. Gire la llave a la posición de ACCESORIO.
4. Gire la llave a la posición de CONECTADO para encender la máquina (Figura 13).

Nota: Si se gira la llave desde la posición de DESCONECTADO a la posición de CONECTADO demasiado deprisa, la máquina puede no arrancar; asegúrese de que la llave se detiene brevemente en la posición central (ACCESORIO).



Figura 13

g347864

1. Interruptor de encendido en la posición de CONECTADO

Nota: Si la máquina se enciende y se deja en ralentí sin engranar la barrena durante un periodo de tiempo prolongado, se activará la desconexión del motor y se apagará la máquina. Cuando la máquina se apaga de este modo, emite un pitido para indicar que se había alcanzado el límite del tiempo de espera.

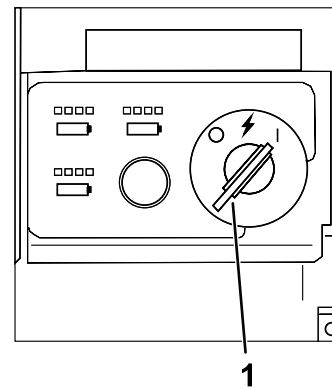
Activación del modo ECO

El uso del modo ECO puede alargar la vida de la batería, al reducir la velocidad del rotor; utilice el modo ECO para mover nieve ligera, o mover la nieve a corta distancia. Active el modo ECO usando el botón ECO como se muestra en la Figura 14.



Figura 14

g347866

1. Botón del modo ECO

Carga de la batería

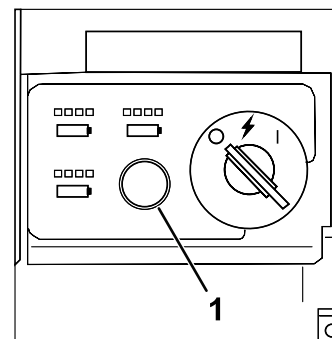
Importante: En el momento de la compra la batería no está totalmente cargada. Antes de usar la herramienta por primera vez, coloque la batería en el cargador y cárguela hasta que el indicador LED indique que la batería está completamente cargada. Lea todas las precauciones de seguridad.

Importante: Cargue la batería solo a temperaturas que estén dentro del intervalo apropiado; consulte [Especificaciones \(página 15\)](#).

Nota: En cualquier momento, presione el botón del indicador de carga de la batería de la batería para mostrar la carga actual (indicadores LED).

1. Compruebe que los orificios de ventilación de la batería y del cargador están libres de polvo y residuos.



Figura 15

- | | |
|---|--------------------------------------|
| 1. Hueco de la batería | 5. Indicadores LED (carga actual) |
| 2. Zonas de ventilación de la batería | 6. Manillar |
| 3. Terminales de la batería | 7. Indicador LED del cargador |
| 4. Botón del indicador de carga de la batería | 8. Zonas de ventilación del cargador |
2. Alinee el hueco de la batería ([Figura 15](#)) con la lengüeta del cargador.
 3. Introduzca la batería en el cargador hasta que esté completamente asentada ([Figura 15](#)).

4. Para retirar la batería, deslice la batería hacia atrás para sacarla del cargador.
5. Consulte la tabla siguiente para interpretar el indicador LED del cargador de la batería.

Indicador	Indica
Apagado	No hay batería insertada
Verde intermitente	La batería se está cargando
Verde	La batería está cargada
Rojo	La batería y/o el cargador de la batería está por encima o por debajo del intervalo de temperatura adecuado
Rojo intermitente	Fallo de carga de la batería*

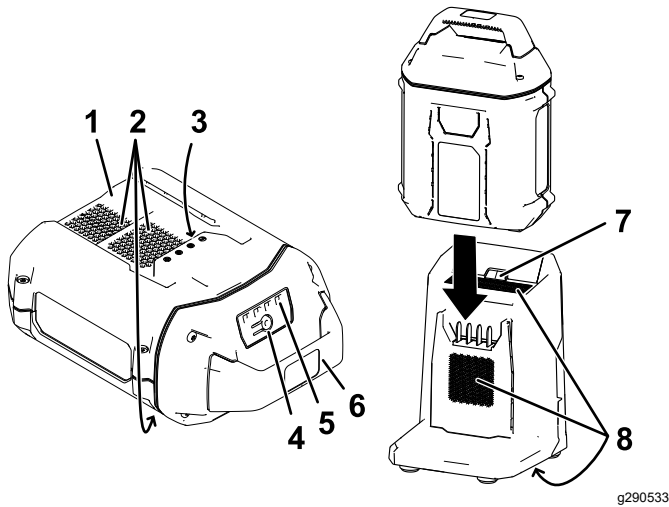
*Consulte [Solución de problemas \(página 24\)](#) si desea más información.

Importante: La batería puede dejarse conectada al cargador durante periodos cortos entre usos. Si la batería no se va a utilizar durante periodos prolongados, retire la batería del cargador; consulte [Almacenamiento \(página 23\)](#).

Engranar el sinfín

Empuje el bloqueo de la palanca del sinfín, situado en la base de la palanca de engranado del sinfín, hacia adelante para liberar la palanca del sinfín de la posición de bloqueo. Tire hacia atrás de la palanca del sinfín para engranar el sinfín.



Figura 16

g431086

Desengranar el sinfín

Para desengranar el sinfín, suelte la palanca del sinfín.

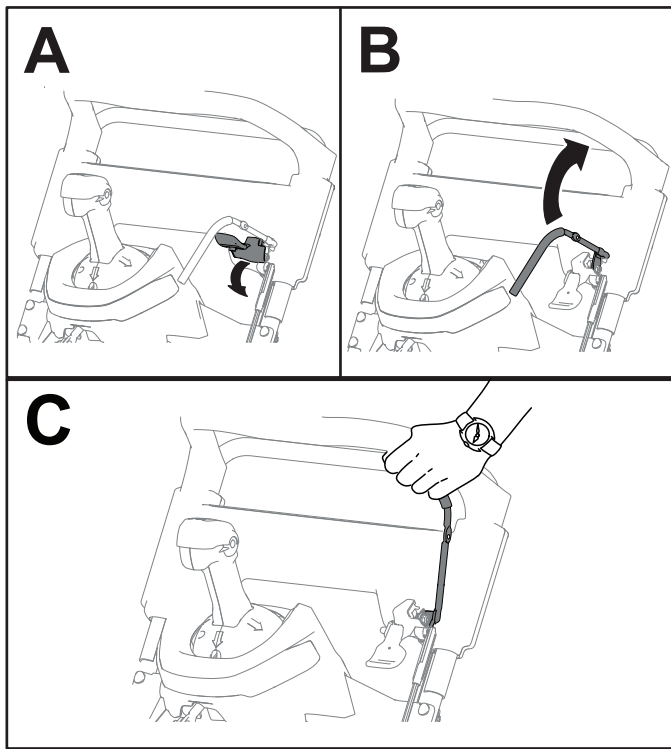
Autopropulsión de la máquina

Para activar el sistema de autopropulsión, simplemente camine con las manos sobre el manillar superior y los codos junto al cuerpo, y la máquina mantendrá automáticamente su misma velocidad.

Nota: Puede hacer avanzar la máquina con el sinfín engranado o desengranado.



Figura 17

g431087

Apagado de la máquina

Para apagar la máquina, mueva la llave a la posición de APAGADO.

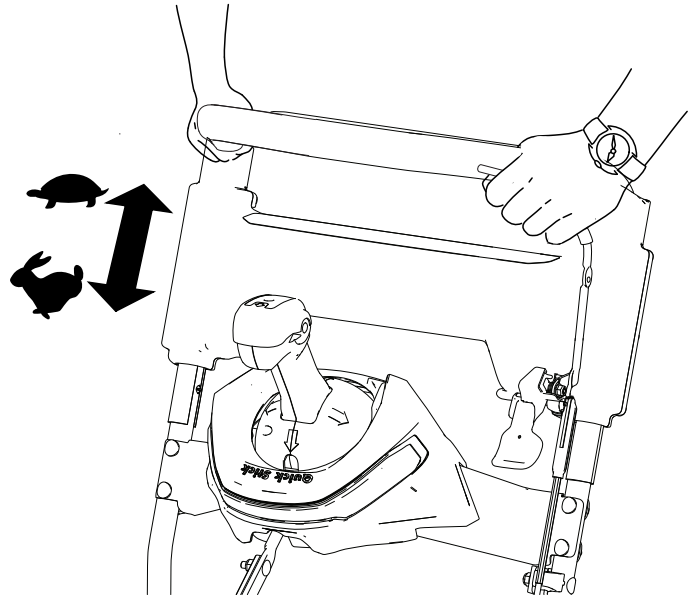
Uso del Quick Stick

Nota: Presione a fondo el pomo azul para liberar el cierre y utilizar el Quick Stick.



Figura 18

g431092

5. Repita los pasos 1 a 4, si es necesario, hasta que salga un chorro de nieve del conducto de descarga.

Importante: Si no puede desatascar el conducto de descarga golpeando la parte delantera de la máquina contra el suelo, apague la máquina, espere a que se detengan todas las piezas en movimiento y utilice la herramienta desatascadora (no incluida).

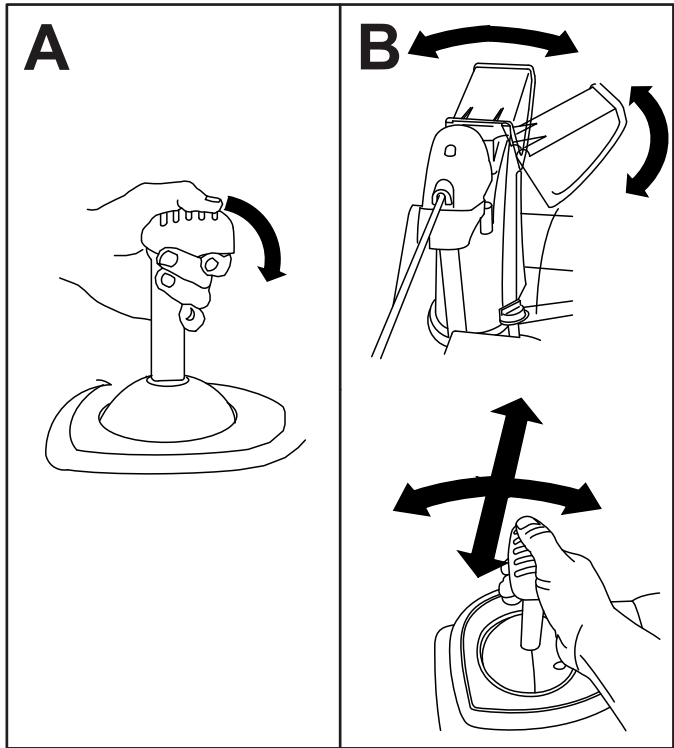
Importante: Si se desatasca el conducto de descarga golpeando la parte delantera de la máquina contra el suelo, los patines pueden desplazarse. Ajuste los patines y apriete firmemente los pernos de los patines; consulte [Comprobación y ajuste de los patines \(página 21\)](#).

Consejos de operación

⚠ ADVERTENCIA

El sinfín puede arrojar piedras, juguetes y otros objetos extraños, causando graves lesiones personales a usted o a otras personas.

- Mantenga la zona a limpiar libre de cualquier objeto que las palas del rotor pudieran recoger y arrojar.
- Mantenga a los niños y los animales domésticos alejados de la zona de trabajo.
- Retire la nieve lo antes posible después de la nevada.
- Solape cada pasada para asegurar la eliminación completa de la nieve.
- Descargue la nieve a favor del viento siempre que sea posible.
- Si la máquina no avanza automáticamente sobre superficies resbaladizas o en nieve profunda, empuje hacia adelante sobre el manillar, pero deje que la máquina trabaje a su propio ritmo.

Cómo limpiar un conducto de descarga atascado

⚠ ADVERTENCIA

Si el sinfín/impulsor está en marcha pero no sale nieve por el conducto de descarga, el conducto puede estar atascado.

No utilice nunca las manos para limpiar un conducto de descarga atascado. Esto podría causar lesiones personales.

1. Sin abandonar la posición de operación, suelte el manillar de autopropulsión.
2. Engrane el sinfín.
3. Presione sobre el manillar para elevar la parte delantera de la máquina unos centímetros del suelo, luego levante bruscamente el manillar para que la parte delantera de la máquina golpee el suelo.
4. Desengrane el sinfín.

Después del funcionamiento

Apagado de la máquina

1. Suelte la palanca del sinfín y pare la máquina.
2. Gire la llave a la posición de DESCONECTADO y retírela de la máquina ([Figura 9](#)).
3. Retire la(s) batería(s); consulte [Cómo retirar la batería de la máquina \(página 20\)](#).

Nota: Siempre que no esté utilizando la máquina, retire la(s) batería(s) y la llave de la máquina.

Nota: Si la máquina se enciende y se deja en ralentí sin engranar la barrena durante un periodo de tiempo prolongado, se activará la desconexión del motor y se apagará la máquina. Cuando la máquina se apaga de este modo, emite un pitido para indicar que se había alcanzado el límite del tiempo de espera.

Para volver a arrancar la máquina, consulte [Arranque de la máquina \(página 16\)](#).

Cómo retirar la batería de la máquina

1. Levante la tapa del compartimento de la batería.
2. Presione el cierre de la batería para liberar la batería, y retire la batería ([Figura 19](#)).



Figura 19

1. Cierre de la batería

-
3. Cierre la tapa del compartimento de las baterías.

Para evitar la congelación después del uso

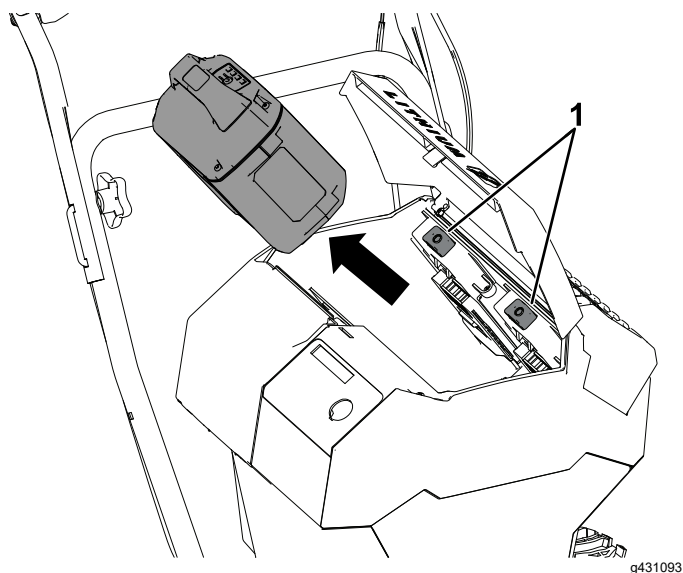
- En condiciones de mucha nieve o frío, algunos controles y piezas móviles pueden congelarse. **No utilice una fuerza excesiva al intentar accionar los controles si están congelados.**
- Después de usar la máquina, engrane el sinfín para eliminar cualquier resto de nieve de dentro de la carcasa. Gire el Quick Stick para evitar que se congele. Apague la máquina, espere a que se detengan todas las piezas en movimiento y elimine todo el hielo y la nieve de la máquina.
- Limpie el hielo y la nieve de la base del conducto.
- Gire el conducto de descarga a la izquierda y a la derecha para liberarlo de cualquier acumulación de hielo.

Mantenimiento

Calendario recomendado de mantenimiento

Intervalo de mantenimiento y servicio	Procedimiento de mantenimiento
Después de las primeras 2 horas	<ul style="list-style-type: none"> • Inspeccione el cable del sinfín y ajústelo si es necesario. • Inspeccione el cable de la transmisión y ajústelo si es necesario.
Cada año	<ul style="list-style-type: none"> • Compruebe que no hay fijaciones sueltas. • Compruebe los patines y ajústelos si es necesario. • Inspeccione el cable del sinfín y ajústelo si es necesario. • Inspeccione el cable de la transmisión y ajústelo si es necesario.
Cada año o antes del almacenamiento	<ul style="list-style-type: none"> • Compruebe la presión de aire de los neumáticos e ínfeles a 1.16 – 1.37 bar (17 – 20 psi). • Haga que un Servicio Técnico Autorizado inspeccione y cambie, si es necesario, la correa de transmisión de tracción, y/o la correa de transmisión del sinfín/impulsor.

Preparación para el mantenimiento

1. Traslade la máquina a una superficie nivelada.
2. Pare la máquina, retire la llave del arranque eléctrico, espere a que se detenga todo movimiento y retire la(s) batería(s) de la máquina antes de ajustar, revisar, limpiar o almacenar la máquina.

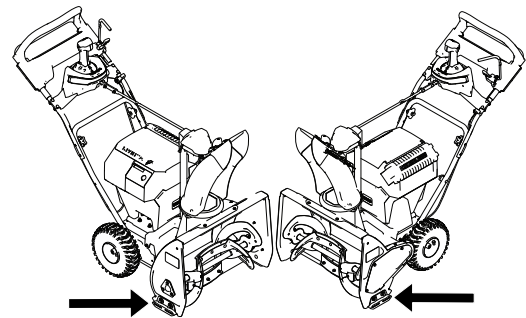

g431104

Comprobación y ajuste de los patines

Intervalo de mantenimiento: Cada año

Al ajustar los patines, compruebe que el sinfín no toca la superficie pavimentada. Ajuste los patines según sea necesario para compensar el desgaste (Figura 20).

1. Afloje los pernos de los patines.
2. Coloque un tablero de 5 mm (3/16") por debajo del rascador.

Nota: Un tablero más fino aumentaría la agresividad del rascador; un tablero más grueso disminuiría la agresividad.

3. Baje los patines al suelo.

Nota: Los patines deben quedar planos sobre el suelo.

4. Apriete los pernos de los patines.

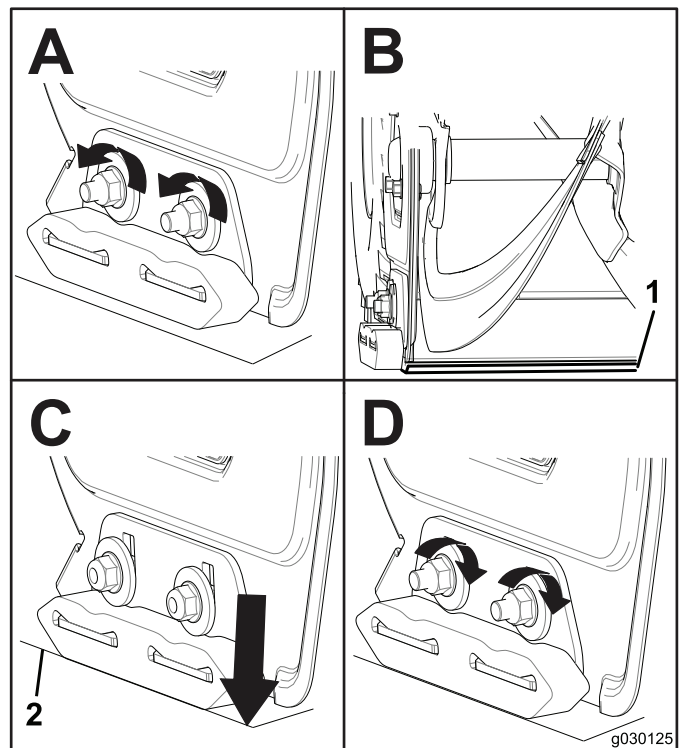

g030125

g030125

Figura 20

Ajuste del cable del sinfín

Intervalo de mantenimiento: Después de las primeras 2 horas

Cada año

Si la correa de transmisión patina o chirría bajo carga, ajuste el cable del sinfín.

1. Afloje la tuerca de la abrazadera inferior del cable, pero no la retire (Figura 21).



Figura 21

- | | |
|-----------|-------------|
| 1. Tuerca | 3. Conector |
| 2. Cable | 4. Muelle |

2. Tire hacia arriba del cable para eliminar parte de la holgura (Figura 21).

Importante: No elimine toda la holgura del cable. Si se elimina toda la holgura del cable, el cable impide que el sinfín se detenga correctamente.

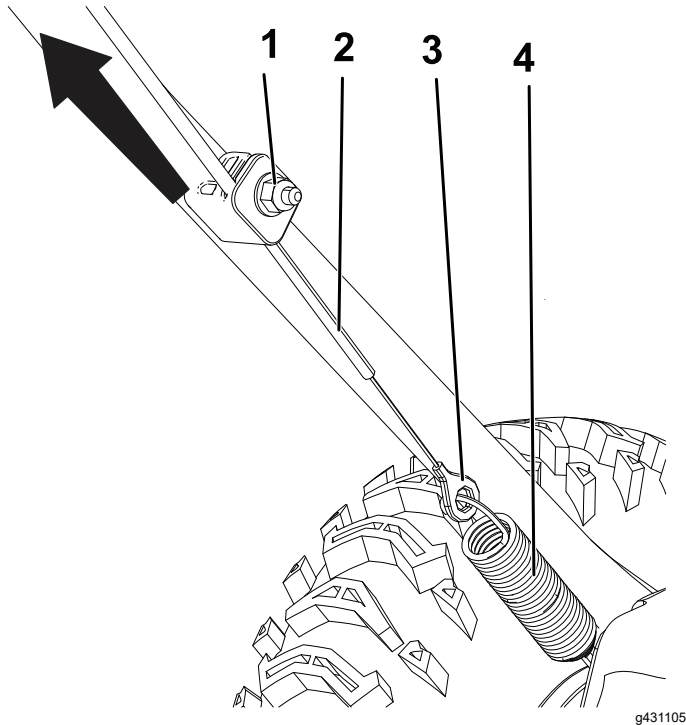
3. Sujete el cable y apriete la tuerca (Figura 21).

Ajuste del cable de la transmisión

Intervalo de mantenimiento: Después de las primeras 2 horas

Cada año

Si las ruedas dejan de girar fácilmente, o si giran sin que esté presionado el manillar de autopropulsión, ajuste el cable de la transmisión.

1. Afloje la tuerca de la abrazadera superior del cable, pero no la retire (Figura 22).



Figura 22

- | | |
|-----------|----------|
| 1. Tuerca | 2. Cable |
|-----------|----------|

2. Tire hacia abajo del cable para eliminar casi toda la holgura del cable (Figura 22).

Importante: No elimine toda la holgura del cable. Si se elimina toda la holgura del cable, las ruedas podrían girar sin que esté presionado el manillar de autopropulsión.

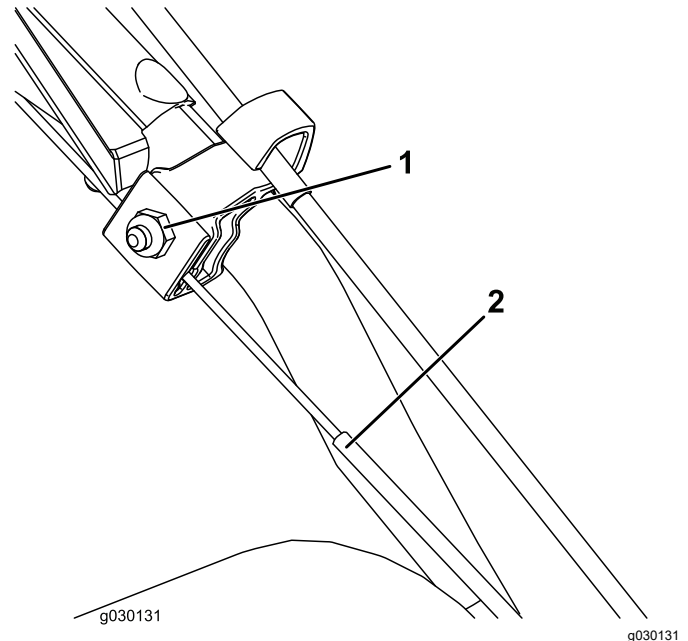
3. Apriete la tuerca (Figura 22).

Sustitución de las correas de transmisión

Si la correa de transmisión del sinfín o la correa de la transmisión de tracción se desgasta, se empapa de aceite o resulta dañada, haga que un Servicio Técnico Autorizado cambie la correa.

Almacenamiento

Almacenamiento de la máquina

Importante: Almacene la máquina, la batería y el cargador solo a temperaturas que estén dentro del intervalo apropiado; consulte [Especificaciones \(página 15\)](#).

Importante: Si va a almacenar la batería hasta la temporada siguiente, cárguela hasta que 2 o 3 de los indicadores LED de la batería cambien a verde. No almacene la batería completamente cargada ni completamente descargada. Antes de volver a usar la máquina, cargue la batería hasta que se vuelva verde el indicador izquierdo del cargador, o hasta que los 4 indicadores LED de la batería se vuelvan verdes.

- Desconecte el producto del suministro de energía (es decir, retire el enchufe del suministro de energía o la batería), retire la llave y compruebe si hay daños después del uso.
- Limpie cualquier material extraño del producto.
- No almacene la herramienta con la batería instalada.
- Cuando no se esté utilizando, guarde la máquina, la batería, la llave y el cargador de la batería fuera del alcance de los niños.
- Mantenga la máquina, la batería, la llave y el cargador de la batería alejados de agentes corrosivos como productos químicos de jardín o sal para deshielo.
- Para reducir el riesgo de lesiones personales graves, no almacene la batería en el exterior o en un vehículo.
- Retoque cualquier superficie desconchada con pintura, que puede adquirir en un Servicio Técnico Autorizado. Lije las zonas afectadas antes de pintar, y utilice un inhibidor de corrosión para evitar que se oxiden las piezas metálicas.
- Apriete cualquier tuerca, perno o contratuerca que esté suelto. Repare o cambie las piezas dañadas.
- Guarde la máquina, la batería, la llave y el cargador en un lugar cerrado, limpio y seco.

Preparación de la batería para el reciclado

Importante: Después de retirarla, cubra los terminales de la batería con cinta adhesiva de servicio pesado. No intente destruir o desmontar

la batería ni intente retirar cualquiera de los componentes de la misma.



Las baterías de iones de litio etiquetadas con el sello Call2Recycle pueden ser recicladas en cualquier comercio o instalación de reciclado de baterías adscrito al programa Call2Recycle (solo EUA y Canadá). Para localizar un comercio o una instalación participante cercano, llame al 1-800-822-8837 o visite www.call2recycle.org. Si no puede localizar un comercio o instalación participante cercano, o si su batería recargable no está etiquetada con el sello Call2Recycle, póngase en contacto con su ayuntamiento para obtener más información sobre el reciclado responsable de la batería. Si se encuentra fuera de EUA o Canadá, póngase en contacto con su distribuidor Toro autorizado.

Solución de problemas

Problema	Posible causa	Acción correctora
La máquina no funciona o no funciona de forma continua.	<ol style="list-style-type: none"> 1. Se alcanzó el límite del tiempo de espera del motor porque la barrena estuvo sin engranar durante un periodo de tiempo prolongado. 2. La llave fue girada de DESCONECTADO a CONECTADO demasiado deprisa. 3. La batería tiene poca carga. 4. La batería no está bien asentada. 5. La temperatura de la batería está por encima o por debajo del intervalo de temperatura adecuado. 6. La batería ha superado los límites máximos de amperaje. 7. Hay humedad en los cables de la batería. 8. La batería está dañada. 9. Hay otro problema eléctrico con la máquina. 	<ol style="list-style-type: none"> 1. No existe ningún problema; vuelva a arrancar la máquina. La máquina emite un pitido para indicar que se ha alcanzado el límite del tiempo de espera del motor. 2. Gire la llave más lentamente, y asegúrese de que la llave se detiene brevemente en la posición central (ACCESORIO). 3. Cargue la batería. 4. Asegúrese de que la batería se ha introducido por completo en su alojamiento y que está bloqueada. 5. Traslade la batería a un lugar seco cuya temperatura sea de entre 5 °C y 40 °C (41 °F y 104 °F). 6. Gire la llave a la posición de DESCONECTADO. 7. Deje que la batería se seque o séquela con un paño. 8. Sustituya la batería. 9. Póngase en contacto con el Servicio Técnico Autorizado.
La máquina no alcanza la máxima potencia.	<ol style="list-style-type: none"> 1. La capacidad de carga de la batería es demasiado baja. 2. Los orificios de ventilación están obstruidos. 	<ol style="list-style-type: none"> 1. Retire la batería de la máquina y cargue completamente la batería. 2. Limpie los orificios de ventilación.
La máquina produce pitidos.	<ol style="list-style-type: none"> 1. Se alcanzó el límite del tiempo de espera del motor porque la barrena estuvo sin engranar durante un periodo de tiempo prolongado. 2. La batería tiene poca carga. 3. La máquina está sobrecargada. 4. Hay otro problema eléctrico con la máquina. 	<ol style="list-style-type: none"> 1. No existe ningún problema; vuelva a arrancar la máquina. La máquina emite un pitido para indicar que se ha alcanzado el límite del tiempo de espera del motor. 2. Cargue la batería. 3. Camine más despacio mientras barre nieve o rompa los montones grandes de nieve antes de barrerla. 4. Pruebe las demás acciones de solución de problemas, y si la alarma sigue sonando, póngase en contacto con un Servicio Técnico Autorizado.

Problema	Posible causa	Acción correctora
La máquina funciona, pero no descarga nieve o lo hace mal.	<ol style="list-style-type: none"> 1. Está intentando quitar demasiada nieve en cada pasada. 2. Está intentando quitar nieve muy pesada o húmeda. 3. El conducto de descarga está obstruido. 4. La correa de transmisión del sinfín/impulsor está suelta o se ha salido de la polea. 5. La correa de transmisión del sinfín está desgastada o rota. 6. Está utilizando la máquina en el modo ECO en condiciones pesadas. 	<ol style="list-style-type: none"> 1. Reduzca la cantidad de nieve a quitar en cada pasada. 2. No sobrecargue la máquina si la nieve está muy pesada o húmeda. 3. Desatasque el conducto de descarga. 4. Instale y/o ajuste la correa de transmisión del sinfín/impulsor; visite www.Toro.com si desea información sobre mantenimiento, o lleve la máquina a un Servicio Técnico Autorizado. 5. Cambie la correa de transmisión del sinfín; visite www.Toro.com si desea información sobre mantenimiento, o lleve la máquina a un Servicio Técnico Autorizado. 6. Compruebe que el modo ECO no está activado en condiciones pesadas.
El conducto de descarga no se bloquea en su lugar, o no se mueve.	<ol style="list-style-type: none"> 1. El cable del trinquete del conducto de descarga no está correctamente ajustado. 	<ol style="list-style-type: none"> 1. Ajuste el cable del trinquete del conducto de descarga.
La máquina no barre la nieve correctamente.	<ol style="list-style-type: none"> 1. Los patines y/o el rascador no están correctamente ajustados. 2. Los neumáticos no tienen la misma presión. 	<ol style="list-style-type: none"> 1. Ajuste los patines y/o el rascador. 2. Compruebe y ajuste la presión de uno de los neumáticos, o de ambos.
El indicador LED de carga de la batería de la unidad de potencia se ve rojo.	<ol style="list-style-type: none"> 1. La temperatura y/o el voltaje de la batería están fuera del intervalo de operación. 	<ol style="list-style-type: none"> 1. Compruebe la condición de la batería y el nivel de carga con el cargador.
La batería se descarga rápidamente.	<ol style="list-style-type: none"> 1. La temperatura de la batería está por encima o por debajo del intervalo de temperatura adecuado. 2. La máquina está sobrecargada. 	<ol style="list-style-type: none"> 1. Traslade la batería a un lugar seco cuya temperatura sea de entre 5 °C y 40 °C (41 °F y 104 °F). 2. Empuje la máquina con menos fuerza.
El cargador de la batería no funciona.	<ol style="list-style-type: none"> 1. La temperatura del cargador de la batería está por encima o por debajo del intervalo de temperatura adecuado. 2. La toma de corriente en la que está enchufado el cargador de la batería no tiene corriente. 	<ol style="list-style-type: none"> 1. Desenchufe el cargador de la batería y trasládalo a un lugar seco cuya temperatura sea de entre 5 °C y 40 °C (41 °F y 104 °F). 2. Póngase en contacto con un electricista autorizado para que repare la toma de corriente.
El indicador LED del cargador de la batería está rojo.	<ol style="list-style-type: none"> 1. El cargador de la batería y/o la batería está por encima o por debajo del intervalo de temperatura adecuado. 	<ol style="list-style-type: none"> 1. Desenchufe el cargador de la batería y mueva el cargador de la batería y la batería a un lugar seco cuya temperatura sea de entre 5 °C (41 °F) y 40 °C (104 °F).

Problema	Posible causa	Acción correctora
El indicador LED del cargador de la batería parpadea en rojo.	<ol style="list-style-type: none"> 1. Hay un error de comunicaciones entre la batería y el cargador. 2. La batería está casi agotada. 	<ol style="list-style-type: none"> 1. Retire la batería del cargador, desconecte el cargador de la toma de corriente y espere 10 segundos. Vuelva a enchufar el cargador en la toma de corriente y coloque la batería en el cargador. Si el indicador LED del cargador sigue parpadeando en rojo, repita este procedimiento. Si el indicador LED del cargador sigue parpadeando en rojo después de 2 intentos, póngase en contacto con un servicio técnico autorizado si la batería está en garantía, o elimine la batería correctamente en una instalación de reciclado de baterías. 2. Póngase en contacto con un Servicio Técnico Autorizado si la batería está en garantía, o elimine correctamente la batería en una instalación de reciclado de baterías.

Información sobre las Advertencias de la Proposición 65 de California

¿Qué significa esta advertencia?

Puede ver un producto a la venta que lleva una etiqueta de advertencia como la siguiente:



ADVERTENCIA: Cáncer y daños reproductivos: www.p65Warnings.ca.gov.

¿Qué es la Proposición 65?

La Proposición 65 afecta a cualquier empresa que tenga presencia en California, que venda productos en California, o que fabrique productos que podrían ser introducidos o vendidos en California. Esta ley exige que el Gobernador de California mantenga y publique una lista de sustancias químicas identificadas como causantes de cáncer, defectos de nacimiento y/u otros daños reproductivos. La lista, que se actualiza anualmente, incluye cientos de productos químicos que se encuentran en muchos artículos de uso diario. El propósito de la Proposición 65 es informar al público sobre la exposición a estos productos químicos.

La Proposición 65 no prohíbe la venta de productos que contengan estos productos químicos, sino que requiere la presencia de advertencias en el producto, el envase y la documentación suministrada con el producto. Además, una advertencia de la Proposición 65 no significa que el producto contravenga ninguna norma o requisito de seguridad. De hecho, el gobierno de California ha aclarado que una advertencia bajo la Proposición 65 "no es lo mismo que una decisión legal sobre la 'seguridad' o la 'inseguridad' de un producto". Muchos de estos productos químicos han sido utilizados durante años en productos de uso diario sin que se hayan producido daños documentados. Para obtener más información, visite <https://oag.ca.gov/prop65/faqs-view-all>.

Una advertencia de la Proposición 65 significa que una empresa (1) ha evaluado la exposición y ha concluido que supera el nivel de "sin riesgo significativo"; o (2) ha optado por proporcionar una advertencia basándose en sus conocimientos respecto a la presencia de un producto químico de los incluidos en la lista, sin intentar evaluar la exposición.

¿Esta ley es aplicable en todas partes?

Las advertencias de la Proposición 65 sólo son obligatorias bajo la legislación de California. Estas advertencias se ven por toda California en una gran variedad de entornos, incluyendo entre otros restaurantes, tiendas de alimentación, hoteles, escuelas y hospitales, y en una amplia variedad de productos. Además, algunos minoristas de Internet y de la venta por correo incluyen advertencias de la Proposición 65 en sus sitios web o en sus catálogos.

¿Qué diferencia hay entre las advertencias de California y los límites federales?

Las normas de la Proposición 65 son a menudo más exigentes que las normas federales o internacionales. Varias sustancias requieren una advertencia bajo la Proposición 65 a niveles muy inferiores a los límites federales. Por ejemplo, el nivel exigido por la Proposición 65 para las advertencias sobre el plomo es de 0.5 µg/día, que es muy inferior a lo que exigen las normas federales e internacionales.

¿Por qué no llevan la advertencia todos los productos similares?

- Los productos vendidos en California deben llevar etiquetas bajo la Proposición 65, mientras que otros productos similares que se venden en otros lugares no las necesitan.
- Una empresa puede estar obligada a incluir advertencias de Proposición 65 en sus productos como condición de un acuerdo tras un procedimiento legal relacionado con la Proposición 65, pero otras empresas que fabrican productos similares no tienen necesariamente la misma obligación.
- La aplicación de la Proposición 65 no es uniforme.
- Algunas empresas pueden optar por no proporcionar advertencias porque concluyen que no están obligadas a hacerlo bajo la Proposición 65; la falta de advertencias en un producto no significa que el producto esté libre de los productos químicos incluidos en la lista a niveles similares.

¿Por qué incluye Toro esta advertencia?

Toro ha optado por proporcionar a los consumidores la mayor cantidad posible de información para que pueda tomar decisiones informadas sobre los productos que compra y utiliza. Toro proporciona advertencias en ciertos casos basándose en sus conocimientos sobre la presencia de uno o más productos químicos de la lista, sin evaluar el nivel de exposición, puesto que la lista no incluye límites de exposición para todos los productos químicos que contiene. Aunque la exposición que provocan los productos Toro puede ser insignificante, o estar dentro de los límites de la categoría "sin riesgo significativo", Toro ha optado por proporcionar las advertencias de la Proposición 65 por simple precaución. Además, si Toro no proporcionara estas advertencias, podría ser demandada por el Estado de California o por particulares bajo la Proposición 65, y estar sujeta a importantes sanciones.



Count on it.



Count on it.

Manuel de l'utilisateur

**Souffleuse à neige SnowMaster®
e24 de 60 V**

N° de modèle 39915—N° de série 400000000 et suivants

N° de modèle 39915T—N° de série 400000000 et suivants



⚠ ATTENTION

CALIFORNIE

Proposition 65 - Avertissement

Le cordon d'alimentation de cette machine contient du plomb, une substance chimique considérée par l'état de Californie comme susceptible de provoquer des malformations congénitales et autres troubles de la reproduction. Lavez-vous les mains après avoir manipulé la batterie.

L'utilisation de ce produit peut entraîner une exposition à des substances chimiques considérées par l'état de Californie comme capables de provoquer des cancers, des anomalies congénitales ou d'autres troubles de la reproduction.

de modèle et de série du produit et contactez un dépositaire-réparateur ou le service client Toro agréé. La Figure 1 indique l'emplacement des numéros de modèle et de série du produit. Inscrivez les numéros dans l'espace réservé à cet effet.

Important: Avec votre appareil mobile, vous pouvez scanner le code QR sur l'autocollant du numéro de série (le cas échéant) pour accéder à l'information sur la garantie, les pièces détachées et autres renseignements concernant le produit.

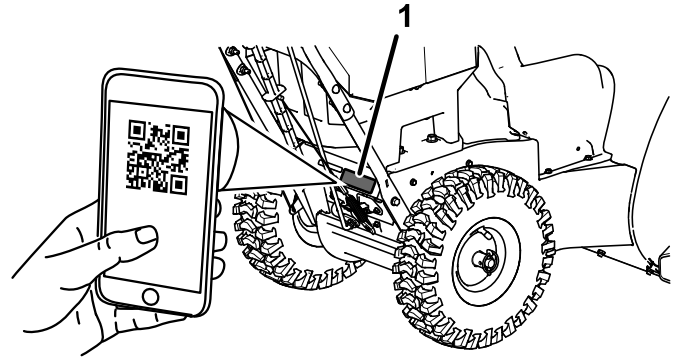

Figure 1

g397375

1. Emplacement des numéros de modèle et de série

N° de modèle _____

N° de série _____

Introduction

Cette machine est destinée au grand public. Elle est conçue principalement pour déblayer la neige sur les surfaces revêtues, telles allées et trottoirs, et autres surfaces de circulation des propriétés résidentielles et commerciales. Elle n'est pas conçue pour enlever autre chose que la neige ni pour nettoyer le gravier. Elle est conçue pour utiliser les batteries ion-lithium Toro de 60 V. Ces batteries sont conçues pour être chargées uniquement avec les chargeurs de batteries ion-lithium Toro de 60 V. L'utilisation de ce produit à d'autres fins que celle prévue peut être dangereuse pour vous-même et toute personne à proximité.

Le modèle 39915T ne comprend pas de batterie ni de chargeur.

Lisez attentivement cette notice pour apprendre comment utiliser et entretenir correctement votre produit, et éviter ainsi de l'endommager ou de vous blesser. Vous êtes responsable de l'utilisation sûre et correcte du produit.

Rendez-vous sur www.Toro.com pour tout document de formation à la sécurité et à l'utilisation des produits, pour tout renseignement concernant un produit ou un accessoire, pour obtenir l'adresse des dépositaires ou pour enregistrer votre produit.

Pour obtenir des prestations de service, des pièces Toro d'origine ou des renseignements complémentaires, munissez-vous des numéros

Symbole de sécurité

Le symbole de sécurité (Figure 2) utilisé dans ce manuel et sur la machine identifie d'importants messages de sécurité dont vous devez tenir compte pour éviter des accidents.



Figure 2

Symbole de sécurité

g000502

Le symbole de sécurité apparaît au-dessus de toute information signalant des actions ou des situations dangereuses. Il est suivi de la mention **DANGER**, **ATTENTION** ou **PRUDENCE**.

DANGER : Signale un danger immédiat qui, s'il n'est pas évité, **entraînera obligatoirement** des blessures graves ou mortelles.

ATTENTION : Signale un danger potentiel qui, s'il n'est pas évité, **risque d'entraîner** des blessures graves ou mortelles.

PRUDENCE : Signale un danger potentiel qui, s'il n'est pas évité, **peut éventuellement entraîner** des blessures légères ou modérées.

Ce manuel utilise également deux autres termes pour faire passer des renseignements essentiels.

Important, pour attirer l'attention sur une information d'ordre mécanique spécifique, et **Remarque**, pour souligner une information d'ordre général méritant une attention particulière.

Réglage du câble de la vis sans fin	22
Réglage du câble de transmission	22
Remplacement des courroies d'entraînement.....	22
Remisage	23
Remisage de la machine	23
Dépistage des défauts	24

Table des matières

Symbole de sécurité	2
Sécurité	4
.....	4
Autocollants de sécurité et d'instruction	7
Mise en service	10
1 Montage du chargeur de batterie (option).....	10
2 Dépliage du manche	10
3 Montage de la goulotte d'éjection	11
4 Montage de la tige d'orientation de la goulotte	11
5 Contrôle de la pression des pneus.....	12
6 Contrôle des patins	13
7 Réglage du câble de la vis sans fin	13
Vue d'ensemble du produit	14
Caractéristiques techniques	15
Accessoires/outils.....	15
Avant l'utilisation	15
Installation de la batterie	15
Allumer le phare	16
Pendant l'utilisation	16
Démarrage de la machine.....	16
Activation du mode ECO.....	16
Charge la batterie	17
Engagement de la vis sans fin.....	18
Désengagement de la vis sans fin.....	18
Autopropulsion de la machine.....	18
Arrêt de la machine	18
Utilisation du Quick Stick	19
Dégagement de la goulotte d'éjection	19
Conseils d'utilisation	19
Après l'utilisation	19
Arrêt de la machine.....	19
Retrait de la batterie de la machine	20
Prévention du blocage par le gel après utilisation.....	20
Entretien	21
Programme d'entretien recommandé	21
Préparation à l'entretien.....	21
Contrôle et réglage des patins	21

Sécurité

IMPORTANTES CONSIGNES DE SÉCURITÉ

▲ ATTENTION

Lorsque vous utilisez une machine électrique, lisez et respectez toujours les mises en garde et consignes de sécurité élémentaires pour réduire les risques d'incendie, de choc électrique ou de blessure, notamment :

Lire toutes les instructions

I. Formation à l'utilisation

1. L'utilisateur de la machine est responsable des accidents et dommages causés aux autres personnes et à leurs possessions.
2. Vous devez lire et comprendre le contenu de ce *Manuel de l'utilisateur* avant de démarrer la machine. Assurez-vous que tous les utilisateurs de cette machine en connaissent le maniement, savent comment l'arrêter rapidement et comprennent toutes les mises en garde.
3. N'autorisez pas les enfants à utiliser ou jouer avec la machine, la batterie ou le chargeur de batterie; certaines législations imposent un âge minimum pour l'utilisation de ce type de machine.
4. Ne confiez pas l'utilisation ou l'entretien de cet appareil à des enfants ou à des personnes non compétentes. Seules les personnes responsables, formées à l'utilisation de l'appareil, ayant lu et compris les instructions et physiquement aptes sont autorisées à utiliser l'appareil ou à en faire l'entretien.
5. Avant d'utiliser la machine, la batterie et le chargeur de batterie, lisez toutes les instructions et mises en garde qui figurent sur ces produits.
6. Familiarisez-vous avec les commandes et le maniement correct de la machine, de la batterie et du chargeur de batterie.

II. Avant l'utilisation

1. N'admettez personne, notamment les enfants, dans le périmètre de travail.
2. N'autorisez jamais un enfant à utiliser la machine.
3. N'utilisez pas la machine s'il manque des capots ou d'autres dispositifs de protection, ou s'ils sont défectueux.
4. Examinez la zone de travail et débarrassez-la de tout objet pouvant gêner le fonctionnement de la machine ou être projeté pendant son utilisation.
5. Utilisez uniquement la batterie spécifiée par Toro. L'utilisation d'autres accessoires et outils peut accroître le risque de blessure et d'incendie.
6. Vous pouvez causer un incendie ou un choc électrique si vous branchez le chargeur de batterie à une prise qui n'est pas de 120 V. Ne branchez pas le chargeur de batterie qu'à une prise de 120 V.
7. N'utilisez pas la batterie ou le chargeur s'ils sont endommagés ou modifiés, car leur comportement pourrait être imprévisible et causer un incendie, une explosion ou des blessures.
8. Si le cordon d'alimentation relié au chargeur de batterie est endommagé, contactez un dépositaire-réparateur agréé pour le faire remplacer.
9. Chargez la batterie uniquement avec le chargeur spécifié par Toro. Un chargeur convenant à un certain type de batterie peut créer un risque d'incendie s'il est utilisé avec une autre batterie.
10. Ne chargez la batterie que dans un endroit bien aéré.
11. Suivez toutes les instructions de charge et ne chargez pas la batterie hors de la plage de température spécifiée dans les instructions. Vous risquez sinon d'endommager la batterie et d'accroître le risque d'incendie.
12. Portez une tenue adéquate – Portez une tenue appropriée, y compris une protection oculaire, un pantalon, des bottes en caoutchouc solides à semelle antidérapante et des protecteurs d'oreilles. Si vos cheveux sont longs, attachez-les et ne portez pas de vêtements amples ni de bijoux pendants qui pourraient se prendre dans les pièces mobiles.

III. Utilisation

1. Le contact avec le rotor en mouvement entraîne de graves blessures. N'approchez pas les mains ni les pieds des pièces mobiles de la machine. Ne vous tenez pas devant l'ouverture d'éjection.

2. Restez derrière le guidon et n'approchez pas de l'ouverture d'éjection durant l'utilisation de la machine.
3. L'utilisation de cette machine à d'autres fins que celle prévue peut être dangereuse pour vous-même et toute personne à proximité.
4. Évitez les démarrages accidentels – Vérifiez que la clé de démarrage électrique est retirée du commutateur à clé avant de brancher la batterie et de manipuler la machine.
5. Accordez toute votre attention à l'utilisation de la machine. Ne vous livrez à aucune activité risquant de vous distraire, au risque de causer des dommages corporels ou matériels.
6. Vérifiez que toutes les commandes sont débrayées et que le changement de vitesse est au point mort avant de mettre la machine en marche.
7. Coupez le moteur de la machine, retirez la clé de démarrage électrique et la batterie de la machine, et attendez l'arrêt de tout mouvement avant de régler, réviser, nettoyer ou remiser la machine.
8. Enlevez la batterie et la clé de démarrage électrique de la machine chaque fois que vous la laissez sans surveillance ou avant de changer d'accessoires.
9. Ne faites pas forcer la machine – Elle donnera de bien meilleurs résultats et sera plus sûre si vous l'utilisez à la vitesse pour laquelle elle est prévue.
10. Restez alerte – Concentrez-vous sur votre tâche et faites preuve de bon sens lorsque vous utilisez la machine. N'utilisez pas la machine si vous êtes malade ou fatigué(e), ni sous l'emprise de l'alcool, de drogues ou de médicaments.
11. N'utilisez la machine que si la visibilité est suffisante et dans de bonnes conditions météorologiques.
12. Redoublez de prudence lorsque vous faites marche arrière ou que vous tirez la machine vers vous.
13. Gardez toujours les pieds bien posés à terre et maintenez votre équilibre, en particulier sur les pentes. Changez de direction avec la plus grande prudence sur les terrains en pente. N'utilisez pas la machine sur des pentes très escarpées. Avancez toujours à une allure normale avec la machine, ne courez pas.
14. Désengagez la vis sans fin lorsque vous ne débroyez pas la neige activement.
15. Ne dirigez pas l'éjection vers qui que ce soit. N'éjectez pas l'herbe coupée contre un mur ou un obstacle, car elle pourrait ricocher dans votre direction. Coupez le moteur de la machine avant de traverser du gravier.
16. Procédez avec la plus grande prudence lorsque vous utilisez la machine sur des allées ou des routes. Faites attention aux dangers cachés et à la circulation.
17. Si la machine heurte un objet ou se met à vibrer, arrêtez-la immédiatement, retirez la clé, enlevez la batterie et attendez l'arrêt complet de tout mouvement avant de vérifier l'état de la machine. Effectuez toutes les réparations nécessaires avant de réutiliser la machine.
18. Coupez le moteur de la machine chaque fois que vous quittez la position de conduite pour quelque raison que ce soit.
19. Coupez le moteur et retirez la clé avant de déboucher la machine et faites-le toujours avec un bâton ou un outil de nettoyage.
20. Coupez le moteur de la machine, retirez la clé de démarrage électrique et la ou les batteries avant de charger la machine pour la transporter.
21. N'utilisez jamais la machine à grande vitesse sur un sol glissant.
22. Dans des conditions d'utilisation abusive, du liquide peut jaillir hors de la batterie; évitez tout contact. En cas de contact accidentel avec le liquide, rincez à l'eau. En cas de contact du liquide avec les yeux, consultez un médecin. Le liquide éjecté de la batterie peut causer des irritations ou des brûlures.
23. N'exposez pas les batteries ou les outils au feu ou à une température excessive. L'exposition au feu ou à une température supérieure à 130 °C (265 °F) peut provoquer une explosion.
24. **PRUDENCE** – la batterie peut présenter un risque d'incendie, d'explosion ou de brûlure chimique en cas de mauvais traitement.
 - Ne démontez pas la batterie.
 - Remplacez toujours la batterie par une batterie Toro d'origine; l'utilisation de tout autre type de batterie peut entraîner un incendie ou des blessures.
 - Conservez les batteries hors de portée des enfants et dans leur emballage d'origine jusqu'au dernier moment avant de les utiliser.

IV. Entretien et remisage

1. Coupez le moteur de la machine, attendez l'arrêt complet de tout mouvement, retirez la clé de démarrage électrique et la ou les batteries de la machine avant de la régler, d'en faire l'entretien, de la nettoyer ou la remiser.
2. N'essayez pas de réparer la machine sauf en suivant les instructions. Confiez l'entretien de la

- machine à un dépositaire-réparateur agréé qui utilise des pièces de rechange identiques.
3. Portez des gants et une protection oculaire pour faire l'entretien de la machine.
 4. Lorsque vous faites l'entretien du rotor, n'oubliez pas qu'il peut encore bouger même si l'alimentation électrique est coupée.
 5. Pour obtenir des résultats optimaux, utilisez uniquement des pièces de rechange et des accessoires Toro d'origine. Les pièces de rechange et accessoires d'une autre marque peuvent être dangereux et leur utilisation risque d'annuler la garantie de la machine.
 6. Faites l'entretien de la machine – Gardez les poignées propres et sèches, et exemptes d'huile et de graisse. Gardez toujours les protections en place et en bon état. Utilisez uniquement des pièces de rechange identiques.
 7. Contrôlez fréquemment le serrage de toutes les fixations pour garantir le fonctionnement sûr de la machine.
 8. Vérifiez qu'aucune pièce de la machine n'est endommagée. Assurez-vous qu'aucune pièce mobile n'est mal alignée ou grippée, et qu'aucune pièce n'est cassée, mal fixée ou présente tout autre défaut susceptible d'en affecter le fonctionnement. Sauf indication contraire dans les instructions, faites réparer ou remplacer les protections ou les pièces endommagées par un dépositaire-réparateur agréé.
 9. Lorsque la batterie ne sert pas, rangez-la à l'écart d'objets métalliques tels que trombones, pièces de monnaie, clés, clous et vis qui pourraient relier les bornes entre elles. Un court-circuit aux bornes de la batterie peut causer des brûlures ou un incendie.
 10. Lorsque vous n'utilisez pas la machine, rangez-la dans un local sec et sécurisé, et hors de la portée des enfants.
 11. Si vous remisez la machine plus d'un mois, reportez-vous à la section [Remisage \(page 23\)](#) pour prendre connaissance de renseignements importants.

CONSERVEZ CES INSTRUCTIONS

Autocollants de sécurité et d'instruction



Des autocollants de sécurité et des instructions bien visibles par l'opérateur sont placés près de tous les endroits potentiellement dangereux. Remplacez tout autocollant endommagé ou manquant.



121-6817

decal121-6817

1. Risque de coupure/mutilation des mains ou des pieds par la turbine et la vis sans fin – n'autorisez personne à s'approcher.

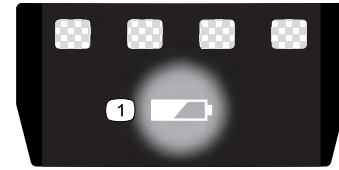

137-9461

decal137-9461

1. État de charge de la batterie



137-9463

decal137-9463

1. La batterie est en charge.
2. La batterie est complètement chargée.
3. La température de la batterie est supérieure ou inférieure à la plage de température appropriée.
4. Anomalie de charge de la batterie

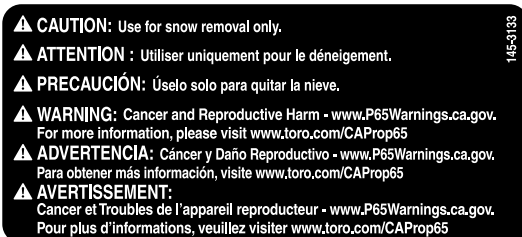

145-3133

decal145-3133



145-1479

decal145-1479



145-8260

decal145-8260

1. Lisez le *Manuel de l'utilisateur*.
2. Programme de recyclage des batteries Call2Recycle®
3. Tenir à l'écart du feu ou des flammes
4. Ne pas exposer à la pluie.

1. Lisez le *Manuel de l'utilisateur*.
2. Tenir à l'écart du feu ou des flammes
3. Ne pas exposer à la pluie.

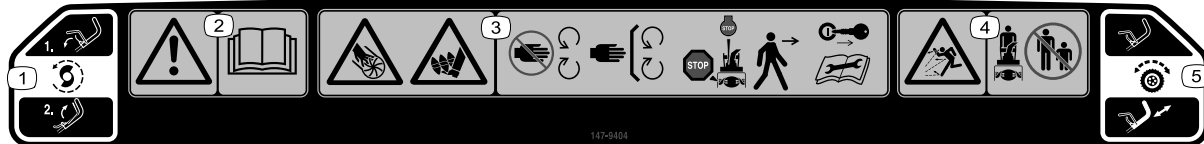

147-9404

decal147-9404

1. Entraînement de la vis sans fin – relâchez le levier pour la désengager et serrez le levier pour l'engager.
2. Attention – lisez le *Manuel de l'utilisateur*.
3. Risque de coupure/mutilation des mains ou des pieds par la turbine et la vis sans fin – ne vous approchez pas des pièces mobiles; laissez toutes les protections et tous les capots en place; coupez le moteur et enlevez la clé avant de quitter la machine ou d'effectuer un entretien.
4. Risque de projection d'objets – n'autorisez personne à s'approcher de la machine.
5. Autopropulsion – appuyez sur le guidon pour engager l'autopropulsion.



147-9420

decal147-9420

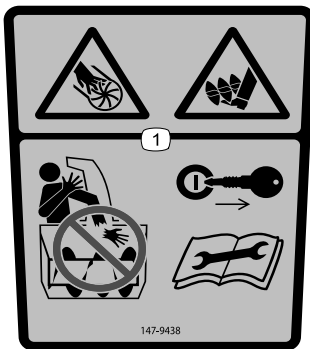

147-9438

decal147-9438

1. Risque de coupure/mutilation des mains ou des pieds par la turbine et la vis sans fin – ne placez pas les mains dans la goulotte; enlevez la clé avant d'effectuer un entretien.

Mise en service

Important: La batterie n'est pas complètement chargée à l'achat. Avant la toute première utilisation de la machine, voir [Charge la batterie \(page 17\)](#).

1

Montage du chargeur de batterie (option)

Pièces nécessaires pour cette opération:

2	Fixations de montage (non incluses)
---	-------------------------------------

Procédure

Si vous le souhaitez, vous pouvez fixer le chargeur de batterie solidement sur un mur à l'aide des fentes situées au dos.

Montez-le à l'intérieur (par exemple dans un garage ou tout autre endroit à l'abri de l'humidité), à proximité d'une prise de courant et hors de la portée des enfants.

Voir la [Figure 3](#) pour vous aider à monter le chargeur.

Pour fixer le chargeur en place, insérez-le sur les fixations installées à la bonne position (fixations non incluses).

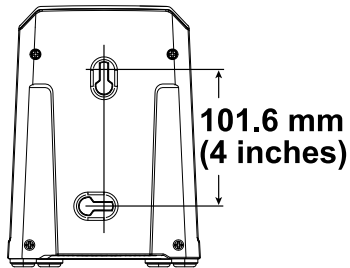

Figure 3

g290534

2

Dépliage du manche

Aucune pièce requise

Procédure

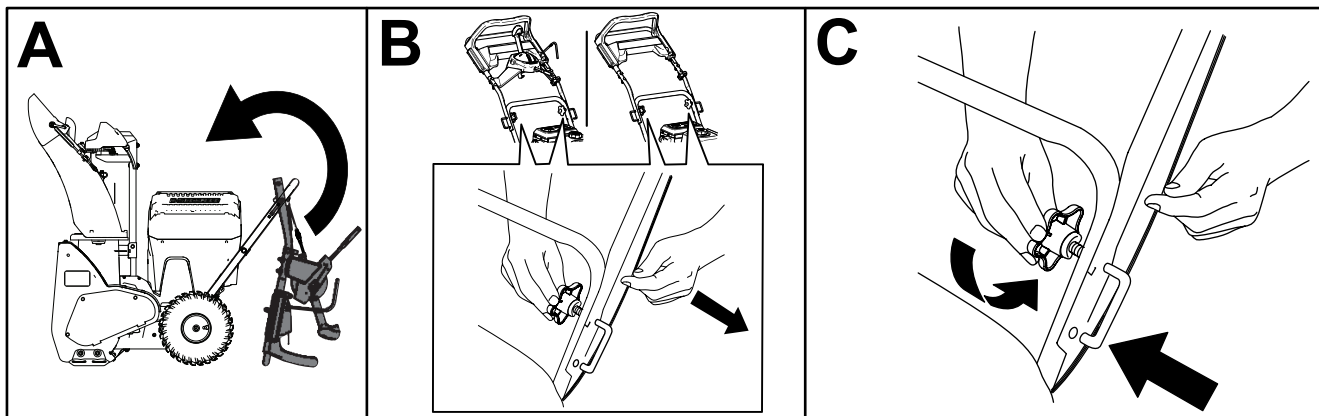

g431137

3

Montage de la goulotte d'éjection

Aucune pièce requise

Procédure

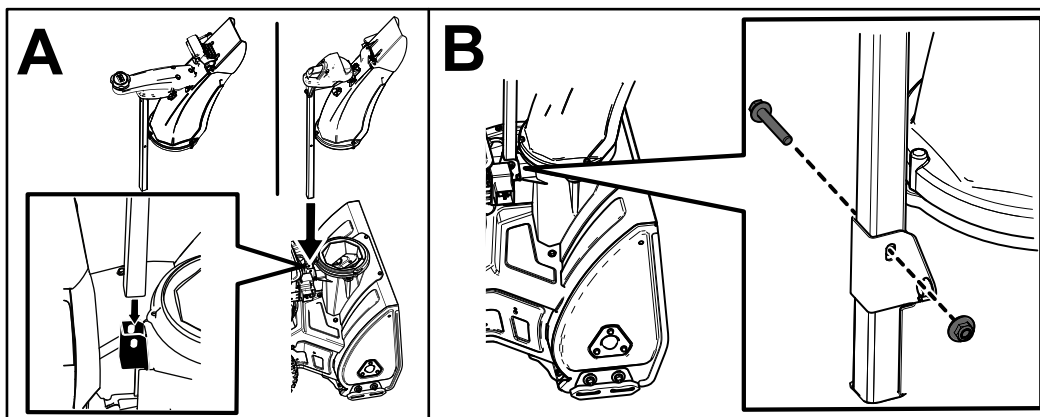
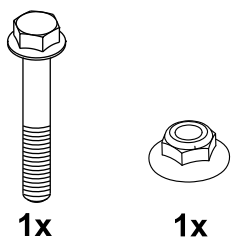

g431165

4

Montage de la tige d'orientation de la goulotte

Aucune pièce requise

Procédure

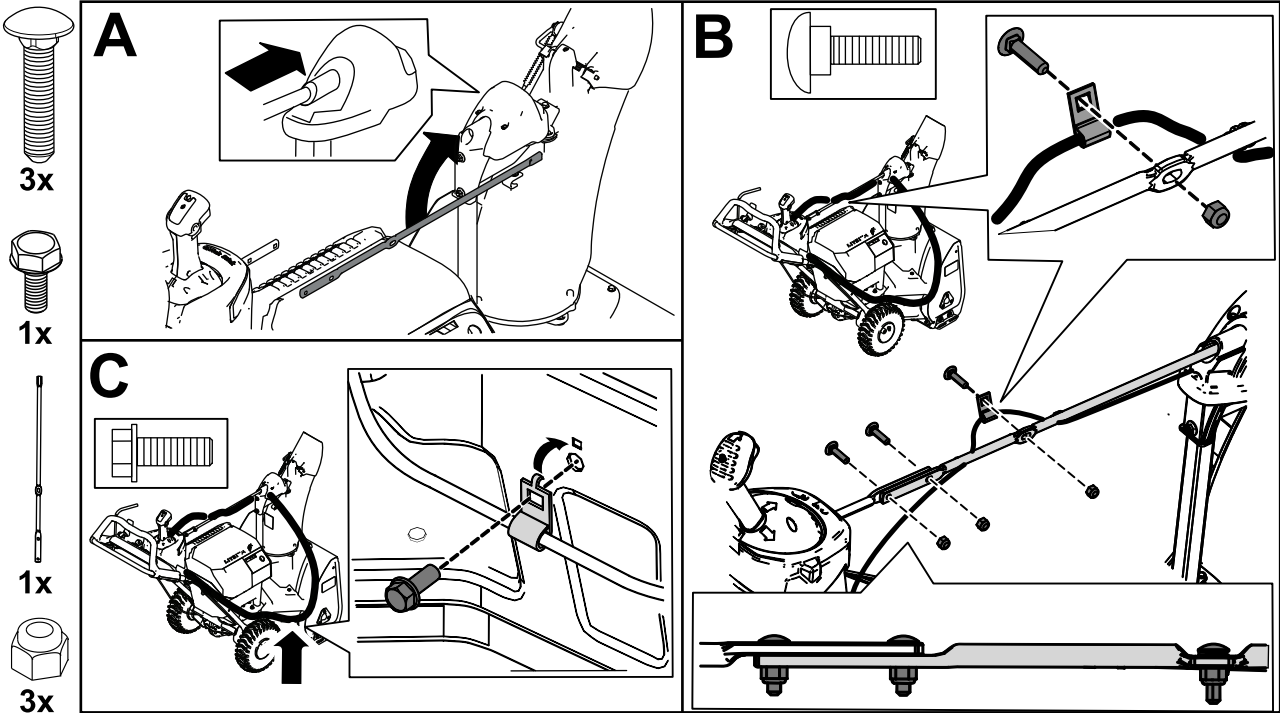

g431182

5

Contrôle de la pression des pneus

Aucune pièce requise

Procédure

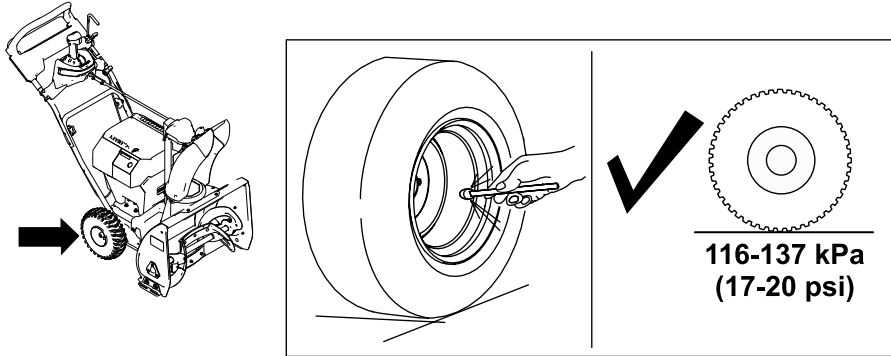

Figure 7

g431445

6

Contrôle des patins

Aucune pièce requise

Procédure

Voir [Contrôle et réglage des patins \(page 21\)](#).

7

Réglage du câble de la vis sans fin

Aucune pièce requise

Procédure

Contrôlez et réglez le câble de commande de la vis sans fin avant la première utilisation; voir [Réglage du câble de la vis sans fin \(page 22\)](#).

Vue d'ensemble du produit

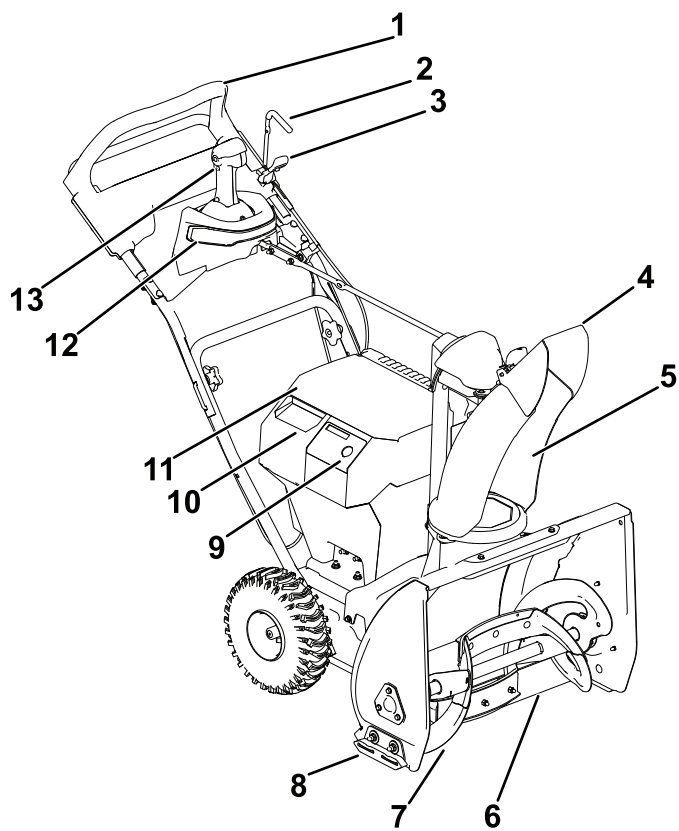

Figure 8

g430951

- | | |
|--|--|
| 1. Poignée | 8. Patin |
| 2. Commande de la vis sans fin | 9. Clé de démarrage électrique |
| 3. Verrou de levier de la vis sans fin | 10. Couvercle du logement de batterie secondaire |
| 4. Déflecteur de goulotte | 11. Couvercle du logement de batterie principal |
| 5. Goulotte d'éjection | 12. Éclairage |
| 6. Racleur | 13. Commande d'orientation de la goulotte Quick Stick® |
| 7. Vis sans fin | |

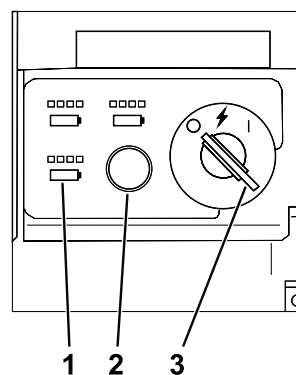

Figure 9

g347780

- | | |
|-------------------------------------|--|
| 1. Témoins de charge de la batterie | 3. Commutateur à clé en position ARRÊT |
| 2. Bouton ECO | |

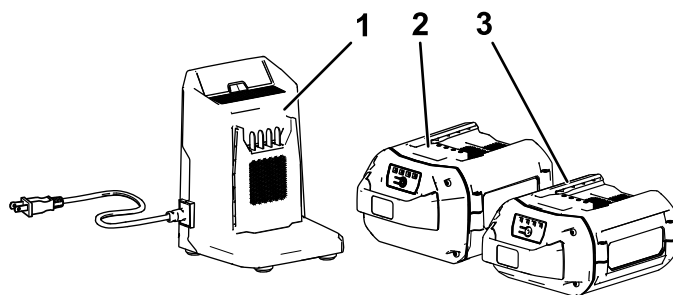

Figure 10

g360884

- | | |
|---|--|
| 1. Chargeur de batterie modèle 88602 (inclus avec le modèle 39915) | 3. Batterie modèle 88625 (non incluse) |
| 2. Batteries modèles 88650 et 66810 (incluses avec le modèle 39915) | |

Caractéristiques techniques

Modèle	Poids	Longueur	Largeur	Hauteur
39915	54 kg (119 lb)	132 cm (52 po)	63,5 cm (25 po)	109 cm (43 po)

Batterie

Modèle	88650	66810
Capacité de la batterie	5 Ah	10 Ah
	270 Wh	540 Wh
Tension batterie selon le fabricant = 60 V max., 54 V nominale. La tension réelle varie en fonction de la charge.		

Chargeur de batterie

Modèle	88602
Type	Chargeur de batterie ion-lithium de 60 V max.
Entrée	120 V c.a. 50/60 Hz 2 A max.
Sortie	60 V c.c. 2 A max.

Plages de température adéquates

Charger/ranger la batterie entre	5 °C (41 °F) et 40 °C (104 °F)*
Utiliser la batterie entre	-30 °C (-22 °F) et 49 °C (120 °F)*
Utiliser la machine entre	-30 °C (-22 °F) et 49 °C (120 °F)*

*Le temps de charge sera plus long en dehors de cette plage de température.

Rangez la machine, la batterie et le chargeur de batterie dans un local fermé, propre et sec.

Accessoires/outils

Une sélection d'outils et accessoires agréés par Toro est disponible pour augmenter et améliorer les capacités de la machine. Pour obtenir la liste de tous les accessoires et outils agréés, contactez votre dépositaire-réparateur ou distributeur Toro agréé, ou rendez-vous sur le site www.Toro.com.

Pour garantir un rendement optimal et conserver la certification de sécurité de la machine, utilisez uniquement des pièces de rechange et accessoires Toro d'origine. Les pièces de rechange et accessoires d'autres constructeurs peuvent être dangereux.

Utilisation

Avant l'utilisation

Installation de la batterie

1. Assurez-vous que les événements des batteries sont exempts de poussière et de débris.
2. Soulevez le couvercle du compartiment de la batterie.
3. Placez le creux de la batterie en face de la languette sur la machine, et insérez la batterie dans le compartiment jusqu'à ce qu'elle s'enclenche en position (Figure 11).
4. Refermez le couvercle du compartiment de la batterie.
5. Procédez de la même manière pour les deux autres batteries (le cas échéant).

Remarque: Les ampères-heures combinés de toutes les batteries installées doivent totaliser 6 Ah ou plus, sinon la machine ne démarrera pas.

Remarque: Si le couvercle du compartiment de la batterie ne se ferme pas complètement, cela signifie que la batterie n'est pas parfaitement insérée.

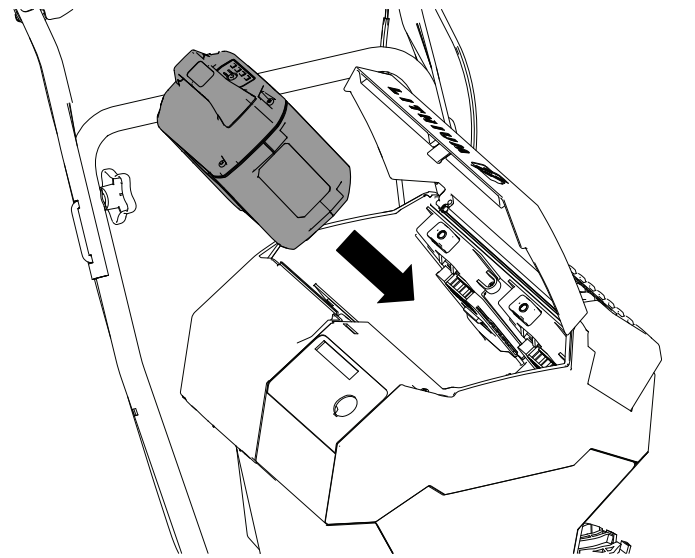

Figure 11

g431026

Allumer le phare

Vous pouvez allumer le phare avant d'utiliser la machine; tournez la clé à la position ACCESSOIRE (Figure 12).

La position ACCESSOIRE permet également de visualiser l'état de charge de chaque batterie installée. La position de chaque série de témoins lumineux renvoie au logement de batterie correspondant. Si la charge de la batterie est trop faible et que la batterie a besoin d'être chargée, ou s'il n'y a pas de batterie dans le logement correspondant, le témoin de présence de batterie ne s'allume pas.

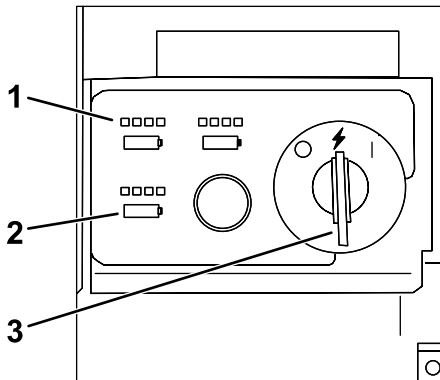

Figure 12

g348182

1. Témoins d'état de charge
2. Témoins de présence de batterie
3. Commutateur à clé en position ACCESSOIRE

Pendant l'utilisation

Démarrage de la machine

Remarque: Utilisez la batterie uniquement à des températures comprises dans la plage adéquate; voir [Caractéristiques techniques](#) (page 15).

1. Vérifiez que la ou les batteries sont installées dans la machine; voir [Installation de la batterie](#) (page 15).
2. Insérez la clé de démarrage électrique dans le panneau de commande.
3. Tournez la clé à la position ACCESSOIRE.
4. Tournez la clé à la position CONTACT pour démarrer le moteur (Figure 13).

Remarque: Si vous tournez la clé de la position ARRÊT à la position CONTACT trop rapidement, le moteur risque de ne pas démarrer; veillez à laisser la clé brièvement à la position ACCESSOIRE.

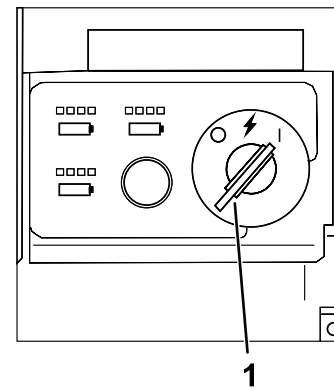

Figure 13

g347864

1. Commutateur à clé en position CONTACT

Remarque: Si le moteur est en marche et tourne au ralenti ou si vous utilisez la machine sans engager la vis sans fin pendant une période prolongée, la temporisation d'arrêt du moteur s'engage et coupe le moteur. Lorsque la machine s'arrête de cette façon, un signal sonore indique que la temporisation s'est déclenchée.

Activation du mode ECO

L'utilisation du mode ECO peut prolonger la vie de la batterie en réduisant la vitesse du rotor; utilisez le mode ECO chaque fois que vous déblayez une faible quantité de neige ou que vous déplacez de la neige sur une courte distance. Activez le mode ECO avec le bouton ECO, comme montré à la Figure 14.

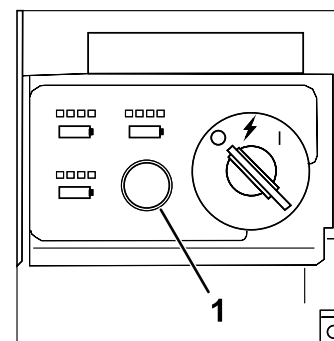

Figure 14

g347866

1. Bouton de mode ECO

Charge la batterie

Important: La batterie n'est pas complètement chargée à l'achat. Avant d'utiliser l'outil pour la première fois, placez la batterie dans le chargeur et chargez-la jusqu'à ce que les diodes indiquent que la batterie est complètement chargée. Lisez toutes les consignes de sécurité.

Important: Chargez la batterie uniquement à des températures comprises dans la plage adéquate; voir [Caractéristiques techniques \(page 15\)](#).

Remarque: À tout moment, appuyez sur le bouton indicateur de charge de la batterie pour afficher la charge actuelle (diodes).

1. Vérifiez que les événements de la batterie et du chargeur sont exempts de poussière et de débris.

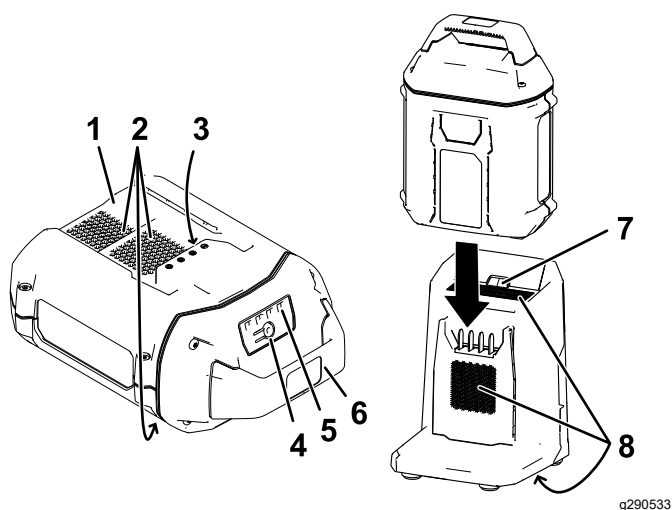

Figure 15

- | | |
|--------------------------------|-----------------------------|
| 1. Creux de la batterie | 5. Diodes (charge actuelle) |
| 2. Événets de la batterie | 6. Poignée |
| 3. Bornes de la batterie | 7. Diode du chargeur |
| 4. Bouton indicateur de charge | 8. Événets du chargeur |
2. Placez le creux de la batterie (Figure 15) devant la languette du chargeur.
 3. Glissez la batterie dans le chargeur jusqu'à ce qu'elle soit complètement enclenchée (Figure 15).

4. Pour retirer la batterie du chargeur, faites-la glisser vers l'arrière.
5. Reportez-vous au tableau ci-dessous pour interpréter les indications de la diode sur le chargeur de batterie.

Diode	Indication
Arrêt	Pas de batterie présente
Clignotement vert	Batterie en charge
Verte	Batterie chargée
Rouge	La température du chargeur et/ou de la batterie est supérieure ou inférieure à la plage appropriée.
Clignotement rouge	Anomalie de charge de la batterie*

*Voir la section [Dépistage des défauts \(page 24\)](#) pour plus de précisions.

Important: Vous pouvez laisser la batterie dans le chargeur pendant de courtes périodes entre deux utilisations.

Si la batterie ne doit pas servir pendant une période prolongée, retirez-la du chargeur; voir [Remisage \(page 23\)](#).

Engagement de la vis sans fin

Poussez le verrou, au bas du levier d'engagement de la vis sans fin, en avant pour débloquer le levier de commande de la vis sans fin. Tirez le levier en arrière pour engager la vis sans fin.

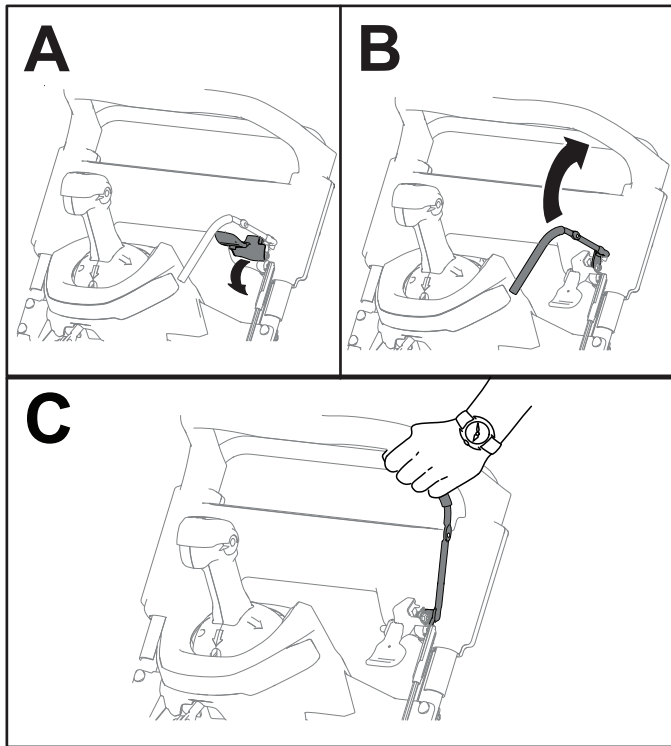

Figure 16

g431086

Désengagement de la vis sans fin

Désengagez la vis sans fin en relâchant la commande.

Autopropulsion de la machine

Pour actionner l'autopropulsion, il vous suffit d'avancer, les mains sur la partie supérieure du guidon et les coudes serrés; la machine avance automatiquement à votre rythme.

Remarque: La machine peut se propulser automatiquement avec la vis sans fin engagée ou désengagée.

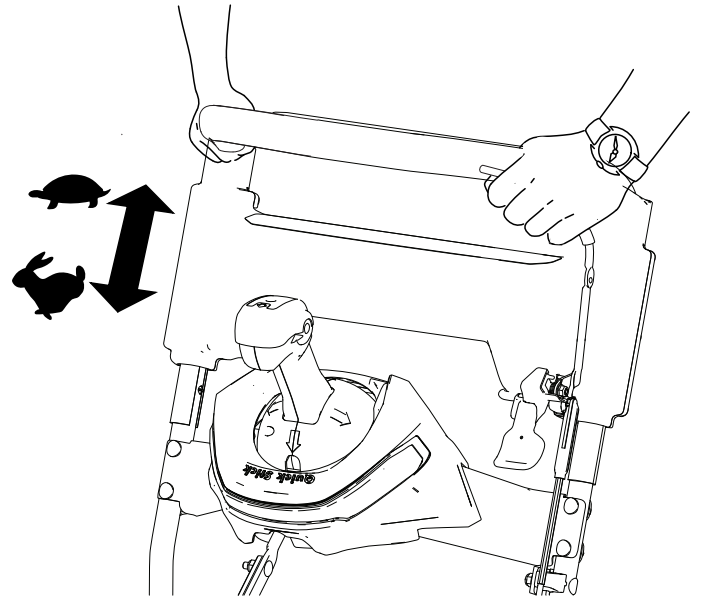

Figure 17

g431087

Arrêt de la machine

Pour couper le moteur de la machine, tournez la clé à la position ARRÊT.

Utilisation du Quick Stick

Remarque: Enfoncez complètement le bouton bleu pour relâcher le verrou et actionner le Quick Stick.

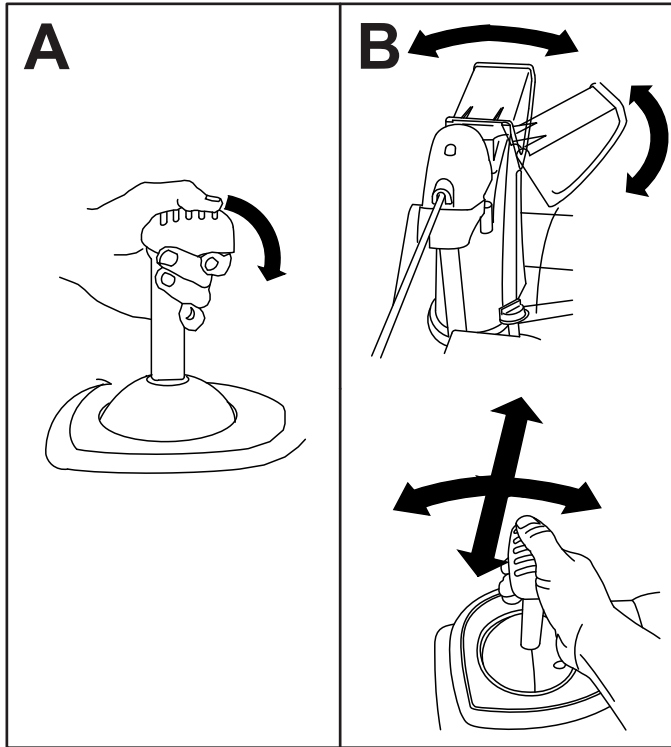

Figure 18

Dégagement de la goulotte d'éjection

⚠ ATTENTION

Si la vis sans fin/turbine fonctionne mais que la neige n'est pas éjectée, la goulotte est peut-être bouchée.

N'utilisez jamais vos mains pour déboucher la goulotte si elle est obstruée. Vous pourriez vous blesser.

1. Ne quittez pas la position d'utilisation et relâchez la commande d'autopropulsion.
2. Engagez la vis sans fin.
3. Appuyez sur le guidon pour soulever l'avant de la machine de quelques centimètres (pouces), puis soulevez les poignées rapidement pour cogner le sol avec l'avant de la machine.
4. Désengagez la vis sans fin.
5. Répétez les opérations 1 à 4 au besoin jusqu'à ce que la neige sorte régulièrement par la goulotte.

Important: S'il est impossible de déboucher la goulotte en cognant l'avant de la machine sur le sol, coupez le moteur, attendez l'arrêt complet de toutes les pièces mobiles, puis dégagez l'obstruction à l'aide d'un outil de déneigement (non inclus).

Important: Les patins peuvent être déplacés si vous cognez l'avant de la machine sur le sol pour déboucher la goulotte. Réglez les patins et serrez leurs boulons fermement; voir [Contrôle et réglage des patins \(page 21\)](#).

Conseils d'utilisation

⚠ ATTENTION

Des pierres, des jouets ou d'autres objets peuvent être ramassés et projetés par la vis sans fin et vous blesser gravement ou blesser des personnes à proximité.

- Ne laissez pas d'objets susceptibles d'être ramassés et projetés par le rotor dans la zone à déblayer.
- Tenez les enfants et les animaux domestiques à l'écart de la zone de travail.
- Enlevez la neige aussitôt que possible après qu'elle est tombée.
- Veillez à ce que les bandes déblayées se chevauchent pour bien enlever toute la neige.
- Rejetez toujours la neige de préférence dans le sens du vent.
- Si la machine ne se propulse pas en avant sur les surfaces glissantes ou très enneigées, poussez sur le guidon, mais laissez la machine avancer à son propre rythme.

Après l'utilisation

Arrêt de la machine

1. Relâchez le levier de la vis sans fin et coupez le moteur de la machine.
2. Tournez la clé à la position ARRÊT et retirez-la de la machine ([Figure 9](#)).
3. Enlevez la ou les batteries; voir [Retrait de la batterie de la machine \(page 20\)](#).

Remarque: Quand vous n'utilisez pas la machine, déposez la ou les batteries et retirez la clé de la machine.

Remarque: Si le moteur est en marche et tourne au ralenti ou si vous utilisez la machine sans engager la vis sans fin pendant une période prolongée, la temporisation d'arrêt du moteur s'engage et coupe le moteur. Lorsque la machine s'arrête de cette façon, un signal sonore indique que la temporisation s'est déclenchée.

Pour redémarrer la machine, voir [Démarriage de la machine \(page 16\)](#).

Retrait de la batterie de la machine

1. Soulevez le couvercle du compartiment de la batterie.
2. Appuyez sur le verrou de la batterie pour la débloquer et la retirer ([Figure 19](#)).

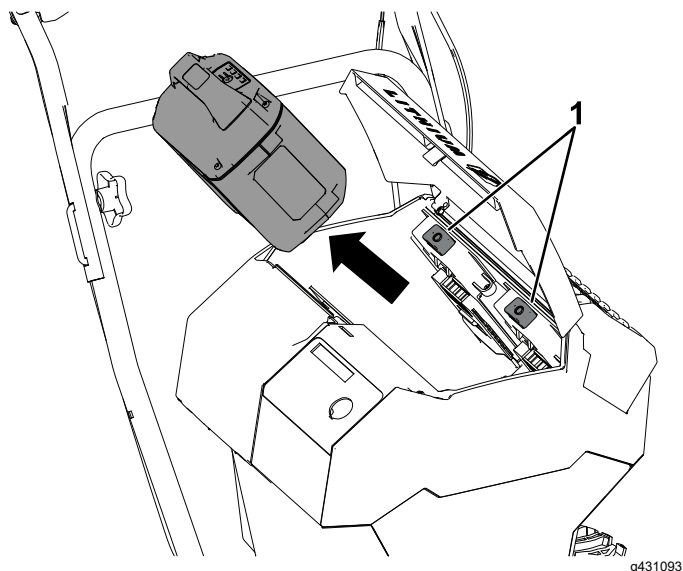

Figure 19

1. Verrou de la batterie

3. Refermez le couvercle du compartiment de la batterie.

Prévention du blocage par le gel après utilisation

- Par temps de neige et à basses températures, certaines commandes et pièces mobiles peuvent être bloquées par le gel. **Ne forcez jamais sur les commandes pour les faire fonctionner si elles sont gelées.**
- Après avoir utilisé la machine, engagez la vis sans fin pour évacuer la neige encore présente dans le carénage. Tournez le levier Quick Stick pour l'empêcher d'être bloqué par le gel. Coupez le moteur, attendez l'arrêt de toutes les pièces mobiles, retirez la clé et la batterie, et enlevez toute la glace et la neige qui se trouvent sur la machine.
- Enlevez la neige et la glace accumulées au bas de la goulotte.
- Tournez la goulotte à droite et à gauche pour la dégager de la glace accumulée.

Entretien

Programme d'entretien recommandé

Périodicité d'entretien	Procédure d'entretien
Après les 2 premières heures de fonctionnement	<ul style="list-style-type: none">• Contrôlez et réglez le câble de commande de la vis sans fin au besoin.• Contrôlez le câble de transmission et réglez-le au besoin.
Une fois par an	<ul style="list-style-type: none">• Contrôlez le serrage des fixations.• Contrôlez les patins et réglez-les au besoin.• Contrôlez et réglez le câble de commande de la vis sans fin au besoin.• Contrôlez le câble de transmission et réglez-le au besoin.
Une fois par an ou avant le remisage	<ul style="list-style-type: none">• Vérifiez la pression des pneus des roues et gonflez-les entre 1,17 et 1,38 bar (17 et 20 psi).• Demandez à un dépositaire-réparateur agréé de contrôler et de remplacer la courroie de transmission et/ou la courroie d'entraînement de la vis sans fin/turbine le cas échéant.

Préparation à l'entretien

1. Amenez la machine sur une surface plane et horizontale.
2. Arrêtez la machine, retirez la clé de démarrage électrique, attendez l'arrêt complet de toutes les pièces mobiles et retirez la batterie de la machine avant de régler, réviser, nettoyer ou remiser la machine.

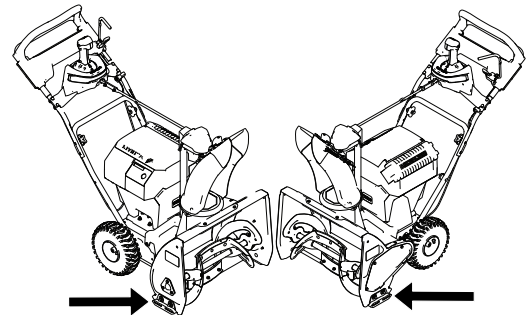

g431104

Contrôle et réglage des patins

Périodicité des entretiens: Une fois par an

Contrôlez les patins pour vous assurer que la vis sans fin ne touche pas le sol. Réglez les patins selon les besoins pour compenser l'usure (Figure 20).

1. Desserrez les boulons du patin.
2. Glissez un panneau de 5 mm (3/16 po) sous le racleur.

Remarque: Un panneau mince produit un racleur plus agressif comparé à un panneau épais.

3. Abaissez les patins au sol.

Remarque: Vérifiez que les patins reposent à plat sur le sol.

4. Serrez les boulons des patins.

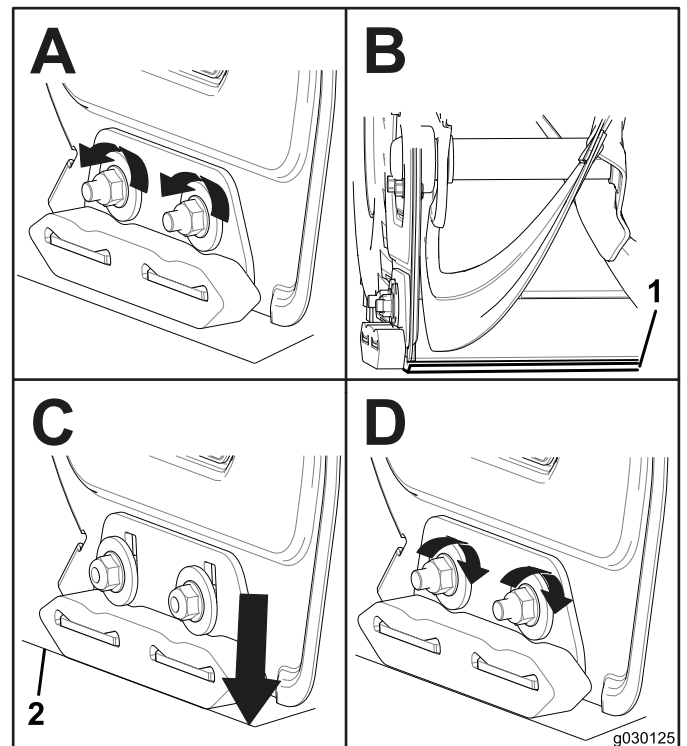

g030125

Figure 20

Réglage du câble de la vis sans fin

Périodicité des entretiens: Après les 2 premières heures de fonctionnement

Une fois par an

Si la courroie d'entraînement glisse ou grince quand la machine est très chargée, réglez le câble de la vis sans fin.

1. Desserrez l'écrou sur le collier inférieur du câble, mais ne le retirez pas (Figure 21).

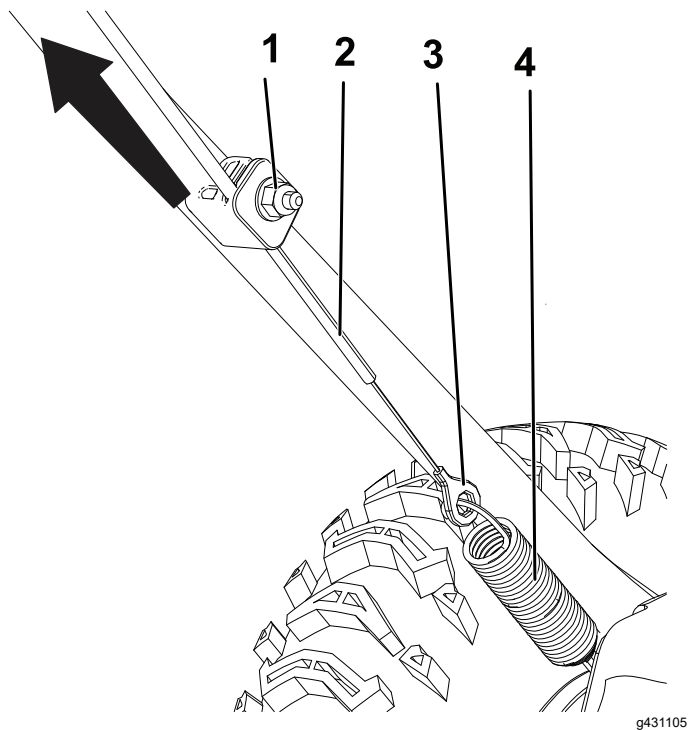

Figure 21

- | | |
|----------|------------|
| 1. Écrou | 3. Œillet |
| 2. Câble | 4. Ressort |

2. Tirez sur le câble pour le tendre légèrement (Figure 21).

Important: Ne tendez pas complètement le câble. La vis sans fin ne s'arrêtera pas correctement si vous tendez trop le câble.

3. Maintenez le câble en place et serrez l'écrou (Figure 21).

Réglage du câble de transmission

Périodicité des entretiens: Après les 2 premières heures de fonctionnement

Une fois par an

Si les roues calent facilement ou si tournent sans l'engagement de la commande d'autopropulsion, réglez le câble de transmission.

1. Desserrez l'écrou sur le collier supérieur du câble, mais ne le retirez pas (Figure 22).

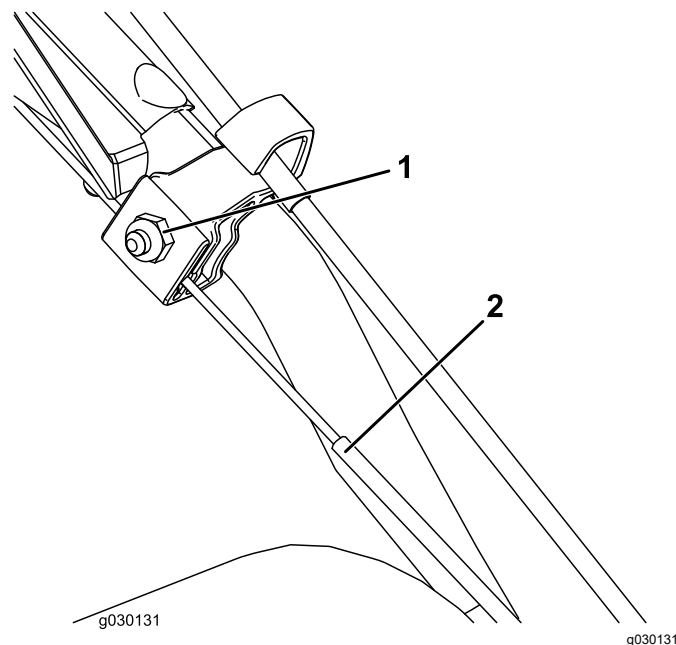

Figure 22

- | | |
|----------|----------|
| 1. Écrou | 2. Câble |
|----------|----------|

2. Tirez le câble vers le bas pour le tendre presque complètement (Figure 22).

Important: Ne tendez pas complètement le câble. Les roues pourront s'engager sans que la commande d'autopropulsion soit actionnée si vous tendez trop le câble.

3. Serrez l'écrou (Figure 22).

Remplacement des courroies d'entraînement

Si la courroie d'entraînement de la vis sans fin ou la courroie de transmission est usée, imbibée d'huile ou autrement endommagée, demandez à un dépositaire-réparateur agréé de remplacer la courroie.

Remisage

Remisage de la machine

Important: Remisez la machine, la batterie et le chargeur uniquement à des températures comprises dans la plage adéquate; voir [Caractéristiques techniques \(page 15\)](#).

Important: Si vous remisez la batterie à la fin de la saison, chargez-la jusqu'à ce que 2 ou 3 de ses diodes deviennent vertes. Ne remisez pas une batterie complètement chargée ou complètement déchargée. Avant de réutiliser la machine, chargez la batterie jusqu'à ce que le voyant gauche du chargeur devienne vert ou que les 4 diodes de la batterie deviennent vertes.

- Débranchez la machine de l'alimentation (autrement dit, retirez la prise du secteur ou de la batterie), retirez la clé et recherchez tout dommage éventuel après utilisation.
- Débarrassez la machine des produits étrangers.
- Ne rangez pas l'outil en laissant la batterie dessus.
- Lorsque vous n'utilisez pas la machine, rangez-la, ainsi que la batterie, la clé et le chargeur de batterie, hors de la portée des enfants.
- Gardez la machine, la batterie, la clé et le chargeur à l'écart des agents corrosifs, tels que produits chimiques de jardinage et sels de dégivrage.
- Pour réduire les risques de blessures graves, ne rangez pas la batterie à l'extérieur ou dans un véhicule.
- Retouchez les surfaces écaillées avec une peinture en vente chez un dépositaire-réparateur agréé. Poncez les zones abîmées avant de les peindre et utilisez un produit antirouille pour prévenir la corrosion.
- Serrez toutes les vis, tous les boulons et tous les contre-écrous qui en ont besoin. Réparez ou remplacez les pièces endommagées.
- Rangez la machine, la batterie, la clé et le chargeur de batterie dans un local fermé, propre et sec.

Préparation de la batterie pour le recyclage

Important: Après avoir retiré la batterie, recouvrez les bornes de ruban adhésif épais. N'essayez pas de détruire ou de démonter la batterie ni de déposer aucun de ses composants.



Les batteries ion-lithium avec le label Call2Recycle peuvent être recyclées dans n'importe quel centre de recyclage participant au programme Call2Recycle (États-Unis et Canada seulement). Pour trouver le revendeur ou le centre participant le plus proche, téléphonez au 1-800-822-8837 ou rendez-vous sur www.call2recycle.org. Si vous ne trouvez pas de revendeur ou de centre à proximité, ou si votre batterie rechargeable ne porte pas le label Call2Recycle, contactez votre municipalité pour vous renseigner sur le recyclage responsable de la batterie. Hors des États-Unis et du Canada, veuillez contacter votre dépositaire Toro agréé.

Dépistage des défauts

Problème	Cause possible	Mesure corrective
La machine ne fonctionne pas ou fonctionne par intermittence.	<ol style="list-style-type: none"> 1. La temporisation d'arrêt du moteur a expirée car la vis sans fin n'a pas été engagée pendant une période prolongée. 2. La clé a été tournée trop rapidement de la position ARRÊT à la position CONTACT. 3. La charge de la batterie est faible. 4. La batterie n'est pas bien enclenchée. 5. La température de la batterie est supérieure ou inférieure à la plage de température appropriée. 6. La batterie a dépassé les limites supérieures d'intensité. 7. Il y a de l'humidité sur les fils de la batterie. 8. La batterie est endommagée. 9. Un autre problème électrique existe sur la machine. 	<ol style="list-style-type: none"> 1. Aucun problème, redémarrez la machine. La machine émet un bip pour indiquer que le délai d'expiration de la temporisation d'arrêt du moteur est atteint. 2. Tournez la clé plus lentement et veillez à l'arrêter brièvement à la position intermédiaire ACCESSOIRE. 3. Chargez la batterie. 4. Assurez-vous que la batterie est parfaitement insérée au fond de son logement et verrouillée en place. 5. Placez la batterie dans un endroit sec, où la température est comprise entre 5 °C (41 °F) et 40 °C (104 °F). 6. Tournez la clé à la position ARRÊT. 7. Laissez sécher ou essuyez la batterie. 8. Remplacez la batterie. 9. Contactez un dépositaire-réparateur agréé.
La machine n'atteint pas sa pleine puissance.	<ol style="list-style-type: none"> 1. La capacité de charge de la batterie est trop faible. 2. Les événements sont bouchés. 	<ol style="list-style-type: none"> 1. Enlevez la batterie de la machine et chargez-la complètement. 2. Nettoyez les événements.
La machine émet un bip sonore.	<ol style="list-style-type: none"> 1. La temporisation d'arrêt du moteur a expirée car la vis sans fin n'a pas été engagée pendant une période prolongée. 2. La charge de la batterie est faible. 3. La machine est surchargée. 4. Un autre problème électrique existe sur la machine. 	<ol style="list-style-type: none"> 1. Aucun problème, redémarrez la machine. La machine émet un bip pour indiquer que le délai d'expiration de la temporisation d'arrêt du moteur est atteint. 2. Chargez la batterie. 3. Avancez plus lentement quand vous débroyez la neige ou brisez un gros tas de neige avant de le dégager. 4. Essayez les autres solutions de dépannage et si l'alarme sonore persiste, contactez un dépositaire-réparateur agréé.
Le moteur de la machine tourne, mais la neige est mal ou pas du tout éjectée.	<ol style="list-style-type: none"> 1. Vous tentez de débroyer une quantité de neige trop importante par bande. 2. Vous tentez de débroyer de la neige très lourde ou très mouillée. 3. La goulotte est bouchée. 4. La courroie de la vis sans fin/turbine est détendue ou ne se trouve plus sur la poulie. 5. La courroie de la vis sans fin est usée ou cassée. 6. Vous utilisez la machine en mode ECO dans des conditions difficiles. 	<ol style="list-style-type: none"> 1. Réduisez la quantité de neige débroyée par bande. 2. Ne surchargez pas la machine avec de la neige très lourde ou mouillée. 3. Débouchez la goulotte. 4. Montez et/ou réglez la courroie d'entraînement de la vis sans fin/turbine; rendez-vous sur www.Toro.com pour plus de précisions sur l'entretien ou portez la machine chez un dépositaire-réparateur agréé. 5. Remplacez la courroie d'entraînement de la vis sans fin; rendez-vous sur www.Toro.com pour plus de précision sur l'entretien ou portez la machine chez un dépositaire-réparateur agréé. 6. Vérifiez que le mode ECO n'est pas engagé dans des conditions difficiles règnent.

Problème	Cause possible	Mesure corrective
La goulotte ne se verrouille pas en place ou ne bouge pas.	1. Le câble du verrou de la goulotte n'est pas réglé correctement.	1. Réglez le câble du verrou de la goulotte.
La machine ne déblaye pas correctement la neige.	1. Les patins et/ou le racleur sont mal réglés. 2. Les pneus ne sont pas gonflés à la même pression.	1. Réglez les patins et/ou le racleur. 2. Contrôlez et ajustez la pression de l'un ou des deux pneus.
La diode de charge de la batterie est rouge sur la tête motrice.	1. La température et/ou la tension de la batterie est hors de la plage de fonctionnement.	1. Vérifier l'état de la batterie et le niveau de charge avec le chargeur.
La batterie se décharge rapidement.	1. La température de la batterie est supérieure ou inférieure à la plage de température appropriée. 2. La machine est surchargée.	1. Placez la batterie dans un endroit sec, où la température est comprise entre 5 °C (41 °F) et 40 °C (104 °F). 2. Poussez la machine avec moins de force.
Le chargeur de batterie est défectueux.	1. La température du chargeur de batterie est supérieure ou inférieure à la plage de température adéquate. 2. La prise utilisée pour brancher le chargeur n'est pas sous tension.	1. Débranchez le chargeur de batterie et placez-le dans un endroit sec où la température est comprise entre 5 et 40 °C (41 et 104 °F). 2. Demandez à un électricien qualifié de réparer la prise.
La diode du chargeur de batterie est rouge.	1. La température du chargeur de batterie et/ou de la batterie est supérieure ou inférieure à la plage de température adéquate.	1. Débranchez le chargeur de batterie et placez-le, ainsi que la batterie, dans un endroit sec où la température est comprise entre 5 et 40 °C (41 et 104 °F).
La diode du chargeur de batterie clignote en rouge.	1. Une erreur de communication s'est produite entre la batterie et le chargeur. 2. La batterie est faible.	1. Retirez la batterie du chargeur, débranchez le chargeur de la prise et patientez 10 secondes. Rebranchez le chargeur sur la prise et insérez la batterie dans le chargeur. Si la diode du chargeur clignote encore en rouge, répétez cette procédure. Si la diode du chargeur de batterie clignote toujours en rouge après 2 tentatives, contactez votre dépositaire-réparateur agréé si la batterie est sous garantie, ou mettez la batterie au rebut correctement dans un centre de recyclage de batteries. 2. Contactez votre dépositaire-réparateur agréé si la batterie est sous garantie, ou mettez la batterie au rebut correctement dans un centre de recyclage de batteries.

Remarques:

Proposition 65 de Californie – Information concernant cet avertissement

En quoi consiste cet avertissement?

Certains produits commercialisés présentent une étiquette d'avertissement semblable à ce qui suit :



AVERTISSEMENT : Cancer et troubles de la reproduction –
www.p65Warnings.ca.gov.

Qu'est-ce que la Proposition 65?

La Proposition 65 s'applique à toute société exerçant son activité en Californie, qui vend des produits en Californie ou qui fabrique des produits susceptibles d'être vendus ou importés en Californie. Elle stipule que le Gouverneur de Californie doit tenir et publier une liste des substances chimiques connues comme causant des cancers, malformations congénitales et/ou autres troubles de la reproduction. Cette liste, qui est mise à jour chaque année, comprend des centaines de substances chimiques présentes dans de nombreux objets du quotidien. La Proposition 65 a pour objet d'informer le public quant à l'exposition à ces substances chimiques.

La Proposition 65 n'interdit pas la vente de produits contenant ces substances chimiques, mais impose la présence d'avertissements sur tout produit concerné, sur son emballage ou sur la documentation fournie avec le produit. D'autre part, un avertissement de la Proposition 65 ne signifie pas qu'un produit est en infraction avec les normes ou exigences de sécurité du produit. D'ailleurs, le gouvernement californien a clairement indiqué qu'un avertissement de la Proposition 65 « n'est pas une décision réglementaire quant au caractère « sûr » ou « dangereux » d'un produit ». Bon nombre de ces substances chimiques sont utilisées dans des produits du quotidien depuis des années, sans aucun effet nocif documenté. Pour plus de renseignements, rendez-vous sur <https://oag.ca.gov/prop65/faqs-view-all>.

Un avertissement de la Proposition 65 signifie qu'une société a soit (1) évalué l'exposition et conclu qu'elle dépassait le « niveau ne posant aucun risque significatif »; soit (2) choisi d'émettre un avertissement simplement sur la base de sa compréhension quant à la présence d'une substance chimique de la liste, sans tenter d'en évaluer l'exposition.

Cette loi s'applique-t-elle partout?

Les avertissements de la Proposition 65 sont exigés uniquement en vertu de la loi californienne. Ces avertissements sont présents dans tout l'état de Californie, dans des environnements très variés, notamment mais pas uniquement les restaurants, magasins d'alimentation, hôtels, écoles et hôpitaux, et sur un vaste éventail de produits. En outre, certains détaillants en ligne et par correspondance fournissent des avertissements de la Proposition 65 sur leurs sites internet ou dans leurs catalogues.

Quelles différences entre les avertissements de Californie et les limites fédérales?

Les normes de la Proposition 65 sont souvent plus strictes que les normes fédérales et internationales. Diverses substances exigent un avertissement de la Proposition 65 à des niveaux bien inférieurs aux limites d'intervention fédérales. Par exemple, la norme de la Proposition 65 en matière d'avertissements pour le plomb se situe à 0,5 µg/jour, soit bien moins que les normes fédérales et internationales.

Pourquoi l'avertissement ne figure-t-il pas sur tous les produits semblables?

- Pour les produits commercialisés en Californie, l'étiquetage Proposition 65 est exigé, tandis qu'il ne l'est pas sur des produits similaires commercialisés ailleurs.
- Il se peut qu'une société impliquée dans un procès lié à la Proposition 65 et parvenant à un accord soit obligée d'utiliser les avertissements de la Proposition 65 pour ses produits, tandis que d'autres sociétés fabriquant des produits semblables peuvent ne pas être soumises à cette obligation.
- L'application de la Proposition 65 n'est pas uniforme.
- Certaines sociétés peuvent choisir de ne pas indiquer d'avertissements car elles considèrent qu'elles n'y sont pas obligées au titre de la Proposition 65; l'absence d'avertissements sur un produit ne signifie pas que le produit ne contient pas de substances de la liste à des niveaux semblables.

Pourquoi cet avertissement apparaît-il sur les produits Toro?

Toro a choisi de fournir aux consommateurs le plus d'information possible afin qu'ils puissent prendre des décisions éclairées quant aux produits qu'ils achètent et utilisent. Toro fournit des avertissements dans certains cas d'après ses connaissances quant à la présence de l'une ou plusieurs des substances chimiques de la liste, sans en évaluer le niveau d'exposition, car des exigences de limites ne sont pas fournies pour tous les produits chimiques de la liste. Bien que l'exposition avec les produits Toro puisse être négligeable ou parfaitement dans les limites « sans aucun risque significatif », par mesure de précaution, Toro a décidé de fournir les avertissements de la Proposition 65. De plus, en l'absence de ces avertissements, la société Toro pourrait être poursuivie en justice par l'État de Californie ou par des particuliers cherchant à faire appliquer la Proposition 65, et donc assujettie à d'importantes pénalités.



Count on it.