



Kabin Seti

Workman® GTX Genel Hizmet Araçları

Model Numarası 07142—Seri Numarası 405330001 ve Üstü

Kullanıcı Kılavuzu

Önemli: Bir Workman GTX elektrikli genel hizmet aracında kabin kullanılabilmesi için Güç Dönüştürücü Seti gereklidir. Daha fazla bilgi için yetkili Toro distribütörüne danışın.

Önemli: Bir Workman GTX genel hizmet aracında kabin kullanılabilmesi için Yay Seti gereklidir. Yay Seti sadece kalifiye Toro Servis Teknisyenleri tarafından ve onaylanmış aletler kullanılarak takılmalıdır. Yay grubunun hatalı şekilde çıkarılması, sökülmesi veya takılması sizi ve çevredekileri tehlikeye atabilir. Bu setin doğru monte edilmesi ve kullanılacak aletler hakkında bilgi almak için yetkili Toro distribütörünüze danışın.

Güvenlik

⚠ UYARI

Yay ve amortisör grubundaki basınçlı yay, depolanmış enerjiden ötürü tehlike arz eder. Sıkıştırma veya yerinden çıkarma sırasında yay düzgün sabitlenmezse sizi veya çevredekileri yaralayabilir.

- Tespit halkasını yerinden çıkarırken yayı güvenli bir konumda sıkıştırmak için mutlaka onaylı Toro yay sıkıştırma aletini kullanın.
- Basınçlı yayın basıncını alırken çok dikkatli olun.

Güvenlik ve Talimat Etiketi



Tehlike potansiyeli barındıran tüm noktalara, operatör tarafından kolayca görülebilecek emniyet etiketleri ve talimatları yerleştirilmiştir. Hasar gören veya kaybolan etiketleri yenisiyle değiştirin.



133-1016

decal133-1016

1. Uyarı—*Kullanma Kılavuzunu* okuyun, emniyet kemerinizi takın, makineyi devirmemeye dikkat edin.
2. Uyarı—Kulak koruyucu takın.



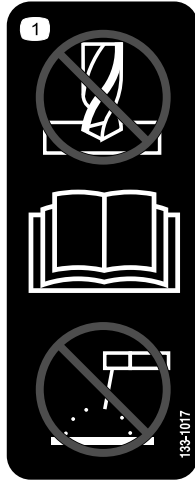

133-1017

decal133-1017

1. Onarmayın veya üzerinde deęişiklik yapmayın—*Kullanma Kılavuzunu* okuyun.

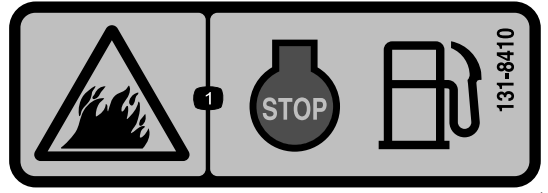

131-8410

decal131-8410

1. Yangın tehlikesi—Makineye yakıt doldurmadan önce motoru kapatın.



120-9570

decal120-9570

1. Uyarı—Hareketli parçalardan uzak durun; tüm koruyucu ve kalkanları yerinde tutun.

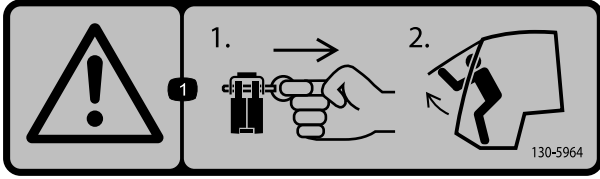

130-5964

decal130-5964

1. Uyarı—acil bir durumda 1) Her bir menteşedeki kilitleme pimlerini çekerek çıkarın; 2) Dışarı çıkmak için ön camı dışarı doğru itin.

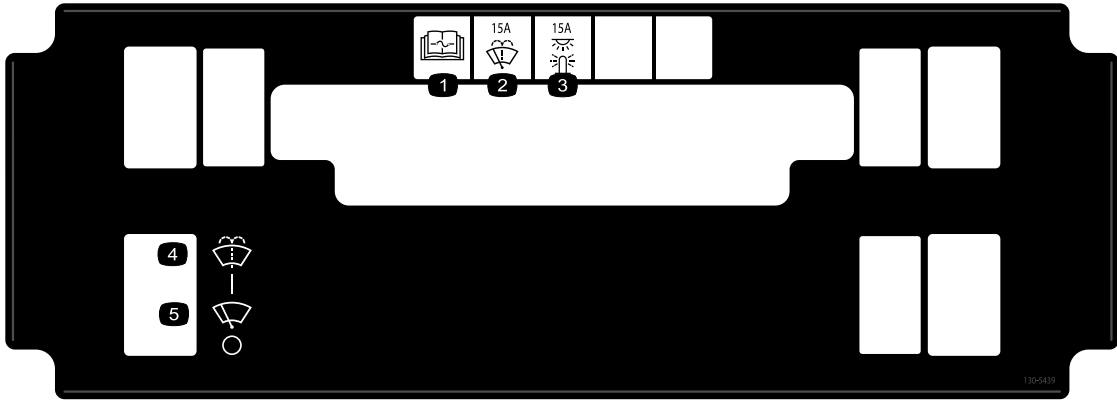

130-5439

decal130-5439

1. Sigortalar hakkında bilgi almak için *Kullanma Kılavuzunu* okuyun.
2. Ön cam sileceęi—15 A
3. Işıklar—15 A
4. Ön cam su püskürtme ünitesi
5. Ön cam sileceęi

Kurulum

Sökülü Parçalar

Bütün parçaların gönderildiğini doğrulamak için aşağıdaki tabloyu kullanın.

Prosedür	Açıklama	Adet	Kullanım
1	Hiçbir parça gerekmiyor	–	Makineyi hazırlayın.
2	Hiçbir parça gerekmiyor	–	Amortisör çubuğu grubunu yerinden çıkarın (yalnızca 403448001 ve öncesi seri numaralı makineler için).
3	Yay	2	Yayları takın (403448001 ve öncesi seri numaralı makineler için).
4	Hiçbir parça gerekmiyor	–	Amortisör çubuğu grubunu takın (yalnızca 403448001 ve öncesi seri numaralı makineler için).
5	Zemin levhası desteği Flanş başlı civata (5/16 x 1-1/4 inç) Flanşlı somun (5/16 inç) Sol kabin desteği Sağ kabin desteği Altıgen civata (3/8 x 1-1/4 inç) Flanşlı somun (3/8 inç) Rondela (3/8 inç)	2 16 16 1 1 4 4 4	Destekleri takın.
6	Kabin çerçevesi Arka sünger conta Arka sünger conta keçesi Flanş başlı civata (5/16 x 1-1/4 inç) Flanşlı somun (5/16 inç) Düz rondela (5/16 inç) Destek levhası Ön sünger conta, sağ Ön sünger conta, sol Arka sünger conta, üst Sünger conta Altıgen civata (3/8 x 1-1/4 inç) Flanşlı somun (3/8 inç) Rondela (3/8 inç)	1 1 1 4 4 4 2 1 1 1 2 6 6 6	Kabini takın.
7	Sigorta bloku Altıgen rondelalı vida (#10 x 3/4 inç)—sadece 403448001 ve üzeri seri numaralı elektrikli makineler için Tırtıllı somun (#10)—sadece 403448001 ve üzeri seri numaralı elektrikli makineler için Sac vida—sadece 403448001 ve üzeri seri numaralı benzinli makineler için Sigorta (15 A)	1 2 2 2 1	Kablo demetini döşeyin.
8	Kabin adaptörü kablo demeti—sadece 403448001 ve üzeri seri numaralı elektrikli makineler için	1	Kabin adaptörü kablo demetini takın.

1

Makinenin Hazırlanması

Hiçbir Parça Gerekmiyor

Prosedür

1. Makineyi düz bir zemine park edin, park frenini etkinleştirin, motoru kapatın ve anahtarı çıkarın.
2. Kasayı, kasa tutma çubuğu tamamen kavraşana kadar yükseltin; makineye ilişkin *Kullanma Kılavuzuna* bakın.
3. Koltuk tabanını çıkarın.
4. Akü eksi kablosunun bağlantısını ayırın; *Kullanma Kılavuzuna* bakın.

2

Amortisör Çubuğu Grubunun Yerinden Çıkarılması

Yalnızca 403448001 ve öncesi seri numaralı makineler için

Hiçbir Parça Gerekmiyor

Prosedür

Not: Makine ünitenizin takılı gümüş yayları varsa bu adımı atlayın.

1. Ön tekerleği çıkarın.
2. Altıgen cıvata (3/8 x 4-3/4 inç) ve flanşlı somunu (3/8 inç) milden çıkarın ([Şekil 1](#)).
3. Altıgen cıvata (3/8 x 3-1/2 inç) ve flanşlı somunu (3/8 inç) kumanda kolundan çıkarın ([Şekil 1](#)).
4. Amortisör çubuğu grubunu üst şasiye sabitleyen altıgen cıvata (1/2 x 2-1/4 inç) ile kilit somununu (1/2 inç) sökün ([Şekil 1](#)).
5. Amortisör çubuğu grubunu çıkarın ([Şekil 1](#)).

Not: Aynı işlemi makinenin karşı tarafında da tekrarlayın.

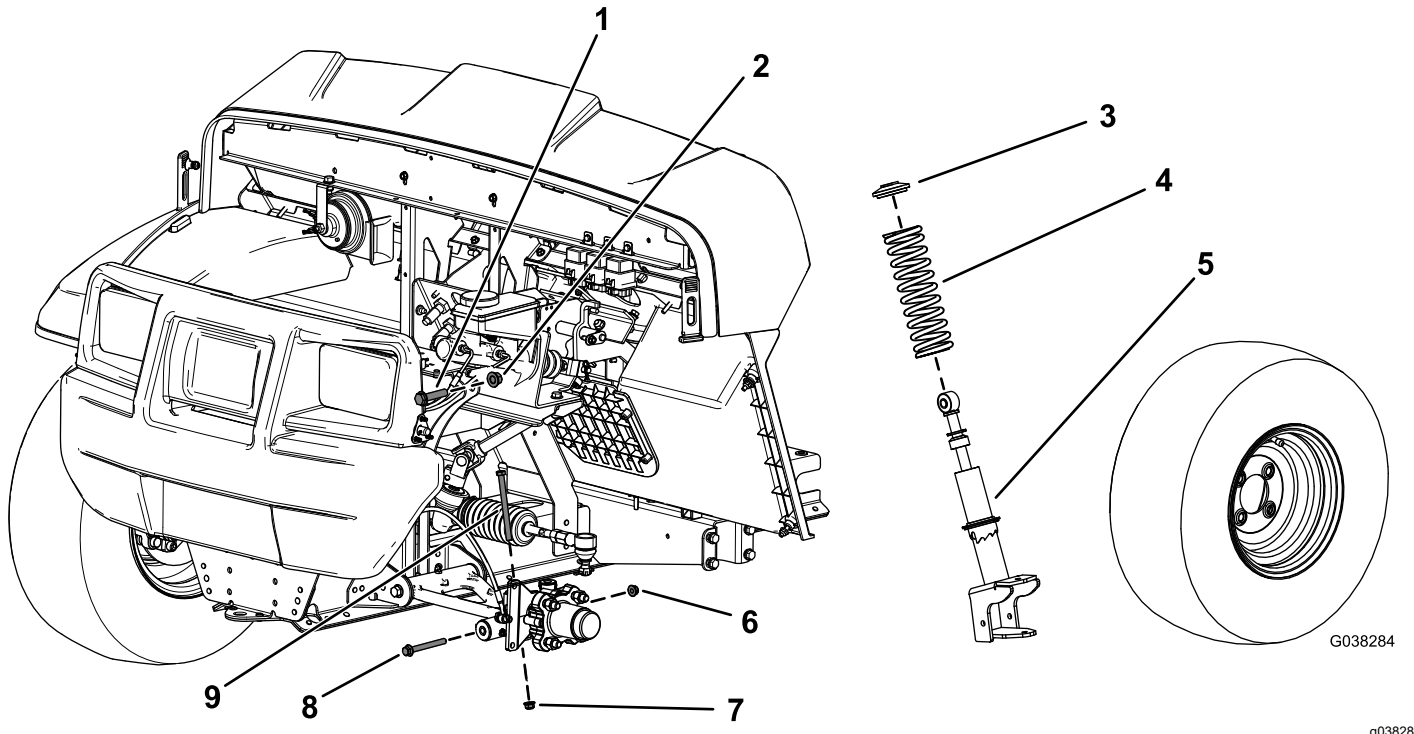

Şekil 1

Bazı parçalar netlik açısından gizlenmiştir

1. Altıgen cıvata (1/2 x 2-1/4 inç)
2. Kilit somunu (1/2 inç)
3. Ayar halkası
4. Yay
5. Amortisör çubuğu grubu
6. Flaşlı somun (3/8 inç)—kumanda kolundan gelen
7. Flaşlı somun (3/8 inç)—milden gelen
8. Altıgen cıvata (3/8 x 3-1/2 inç)—kumanda kolundan gelen
9. Altıgen cıvata (3/8 x 4-3/4 inç)—milden gelen

3

Yayların Takılması

Yalnızca 403448001 ve öncesi seri numaralı makineler için

Bu prosedür için gerekli parçalar:

2	Yay
---	-----

Prosedür

Amortisör çubuğu grubunun yaylarını sökmek ve takmak için onaylı Toro yay sıkıştırma aletini kullanın. Yetkili Toro distribütörünüze danışın.

1. Amortisör çubuğu grubunu sıkıştırma aletinin içine yerleştirin ve aleti kullanarak yayı sıkıştırın.
2. Yay sıkıştırılmış haldeyken ayar halkasını sökün.
3. Yayı, amortisör çubuğu grubundan sökün ([Şekil 1](#)).
4. Yeni yayı, amortisör çubuğu grubunun üzerine takın ([Şekil 1](#)).
5. Toro yay sıkıştırma aletini kullanarak yayı sıkıştırın.
6. Yay sıkıştırılmış haldeyken ayar halkasını takın.
7. Yaya uygulanan basıncı dikkatle hafifleterek yayın ayar halkası üzerine oturmasını sağlayın.
8. Amortisör çubuğu grubunu sıkıştırma aletinden çıkarın.

Not: Aynı işlemi makinenin karşı tarafında da tekrarlayın.

4

Amortisör Çubuğu Grubunun Takılması

Yalnızca 403448001 ve öncesi seri numaralı makineler için

Hiçbir Parça Gerekmiyor

Prosedür

1. Amortisör çubuğu grubunu makineye takın.
2. Üstteki altıgen civatayı (1/2 x 2-1/4 inç) ve kilit somununu (1/2 inç) kullanarak, amortisör çubuğu grubunun üst kısmını [Şekil 1](#) ile gösterildiği gibi şasiye sabitleyin.
3. Altıgen civatayı (1/2 x 2-1/4 inç) 91 ila 113 N·m torkla sıkın.
4. Altıgen civatayı (3/8 x 4-3/4 inç) ve flanşlı somunu (3/8 inç) mile takın ([Şekil 1](#)).
5. Altıgen civatayı (3/8 x 4-3/4 inç) 37 ila 45 N·m torkla sıkın.
6. Altıgen civatayı (3/8 x 3-1/2 inç) ve flanşlı somunu (3/8 inç) kullanarak, amortisör çubuğu grubunun alt kısmını [Şekil 1](#) ile gösterildiği gibi kumanda koluna sabitleyin.
7. Altıgen civatayı (3/8 x 3-1/2 inç) 37 ila 45 N·m torkla sıkın.
8. Ön tekerleği takın.

Not: Aynı işlemi makinenin karşı tarafında da tekrarlayın.

5

Desteklerin Takılması

Bu prosedür için gerekli parçalar:

2	Zemin levhası desteği
16	Flanş başlı cıvata (5/16 x 1-1/4 inç)
16	Flanşlı somun (5/16 inç)
1	Sol kabin desteği
1	Sağ kabin desteği
4	Altıgen cıvata (3/8 x 1-1/4 inç)
4	Flanşlı somun (3/8 inç)
4	Rondela (3/8 inç)

Prosedür

- 4 vidayı (1/4 x 1-1/4 inç) ve 4 somunu (1/4 inç) zemin levhasından çıkarın (Şekil 2).

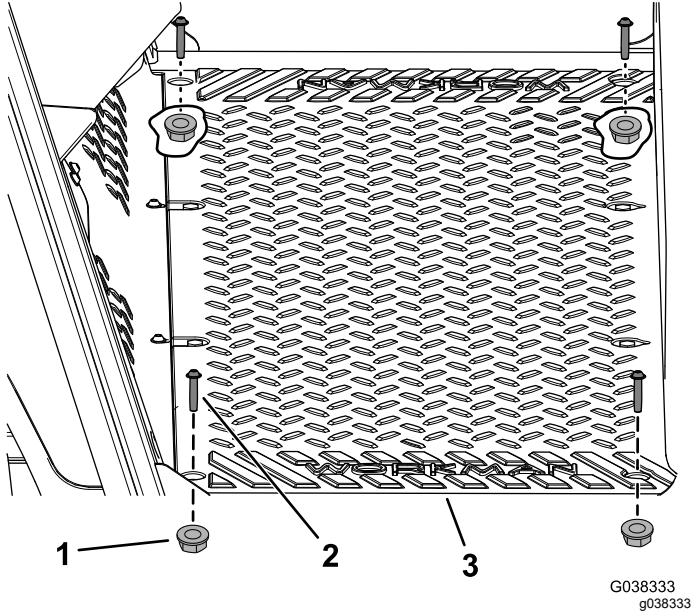

Şekil 2

- Somun (1/4 inç)
- Vida (1/4 x 1-1/4 inç)
- Zemin levhası

- Makinenin ön kısmını desteklemek için şasinin altına bir kriko yerleştirin (Şekil 3).

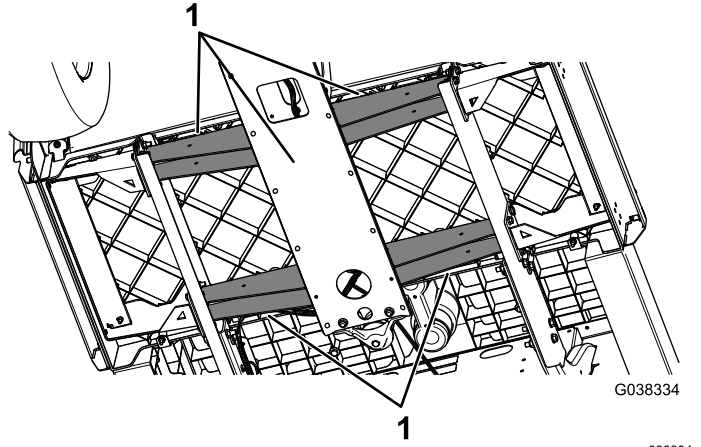

Şekil 3

- Şasi

- Mevcut zemin levhası desteklerinden 1 tanesini çıkarın (Şekil 4).

Önemli: Mevcut zemin levhası desteklerinin her ikisini de aynı anda çıkarmayın.

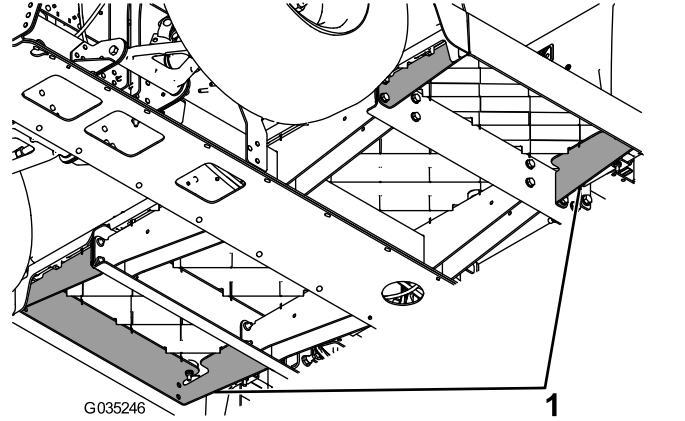

Şekil 4

- Mevcut zemin levhası destekleri

4. 8 flanşlı civatayı (5/16 x 1-1/4 inç) ve 8 flanşlı somunu (5/16 inç) kullanarak, yeni zemin levhasını **Şekil 5** ile gösterildiği gibi takın.

Not: Flanşlı civataları (5/16 x 1-1/4 inç), 34 N·m torla sıkın.

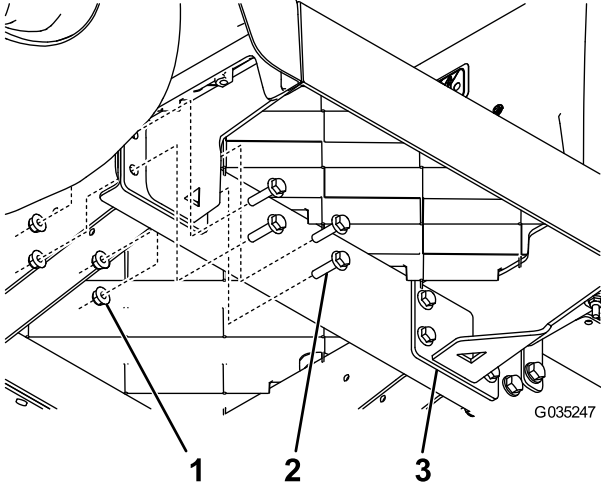

Şekil 5

1. Flanşlı somun (5/16 inç) 3. Zemin levhası desteği
2. Flanş başlı civata (5/16 x 1-1/4 inç)

5. Diğer zemin levhası desteğini de çıkarın (**Şekil 4**).
6. 8 flanşlı civatayı (5/16 x 1-1/4 inç) ve 8 flanşlı somunu (5/16 inç) kullanarak, diğer zemin levhası desteğini de **Şekil 5** ile gösterildiği gibi takın.
7. Daha önce söktüğünüz 4 vidayı (1/4 x 1-1/4 inç) ve 4 somunu (1/4 inç) zemin levhasına tekrar takın (**Şekil 2**).

8. Yeni zemin levhası desteklerini kılavuz olarak kullanarak, her bir zemin levhasında 3 delik (3/8 inç çapında) açın (**Şekil 6**).

Önemli: Yeni zemin levhası desteklerinin yalnız önündeki 2 delik ile en uzaktaki arka deliği delin (**Şekil 6** ile gösterildiği gibi).

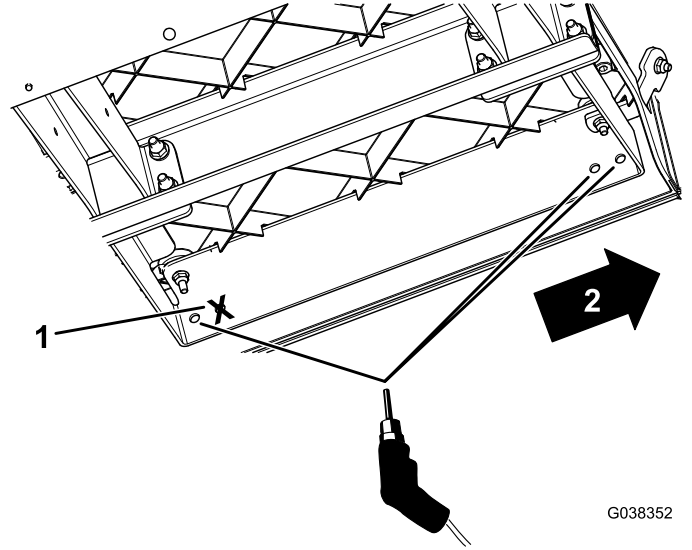

Şekil 6

1. Bu deliği delmeyin. 2. Makinenin önü

9. Altıgen civataları (3/8 x 1-1/4 inç), rondelaları (3/8 inç) ve flanşlı somunları (3/8 inç) kullanarak, sağ ve sol kabin desteklerini **Şekil 7** ile gösterildiği gibi makineye gevşek bir şekilde takın.

Not: Bu noktada civataları henüz sıkmayın.

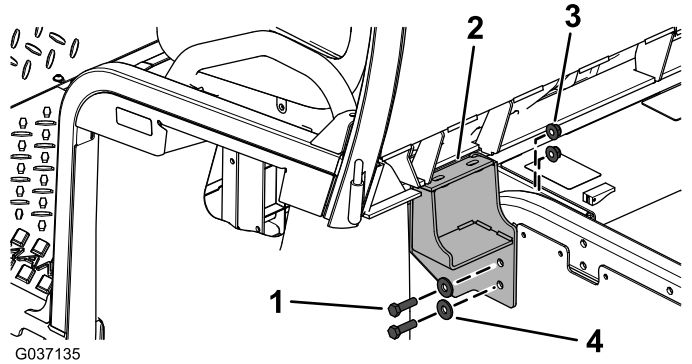

Şekil 7

1. Altıgen civata (3/8 x 1-1/4 inç) 3. Flanşlı somun (3/8 inç)
2. Kabin desteği 4. Rondela (3/8 inç)

6

Kabinin Takılması

Bu prosedür için gerekli parçalar:

1	Kabin çerçevesi
1	Arka sünger conta
1	Arka sünger conta keçesi
4	Flanş başlı cıvata (5/16 x 1-1/4 inç)
4	Flanşlı somun (5/16 inç)
4	Düz rondela (5/16 inç)
2	Destek levhası
1	Ön sünger conta, sağ
1	Ön sünger conta, sol
1	Arka sünger conta, üst
2	Sünger conta
6	Altıgen cıvata (3/8 x 1-1/4 inç)
6	Flanşlı somun (3/8 inç)
6	Rondela (3/8 inç)

Prosedür

1. Arka sünger contanın dış kaplamasını çıkarın ve contayı [Şekil 8](#) ile gösterildiği gibi makineye takın.

Önemli: Arka sünger contanın yapışkan yüzeyli alt kısmının, ray yüzeyinin en tepesine temas etmesini sağlayın.

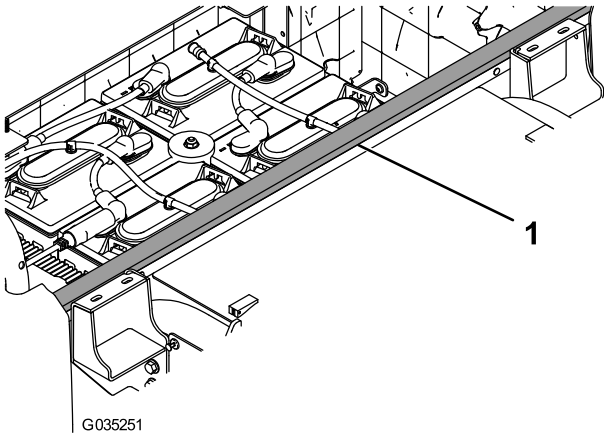

Şekil 8

1. Arka sünger conta

2. Sol tutunma çubuğunu sabitleyen 3 vida ile 3 somunu sökün ve tutunma çubuğunu çıkarın ([Şekil 9](#)).

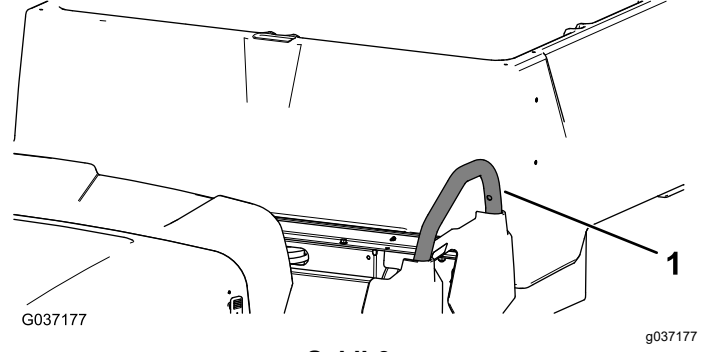

Şekil 9

1. Tutunma çubuğu

3. **Henüz takılmamışsa**, ön sünger contayı takın ([Şekil 10](#)).

Not: Kabini makineye monte etmeden önce, ön sünger contayı kabinin üzerine taktığınızdan emin olun.

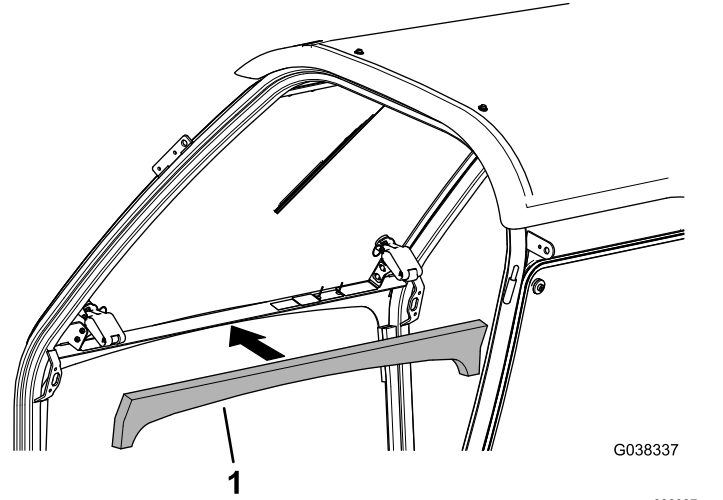

Şekil 10

1. Ön sünger conta

4. Kabin çerçevesini kaldırma noktalarından tutup yukarı kaldırmak ve makinenin üzerine yerleştirmek (Şekil 11).

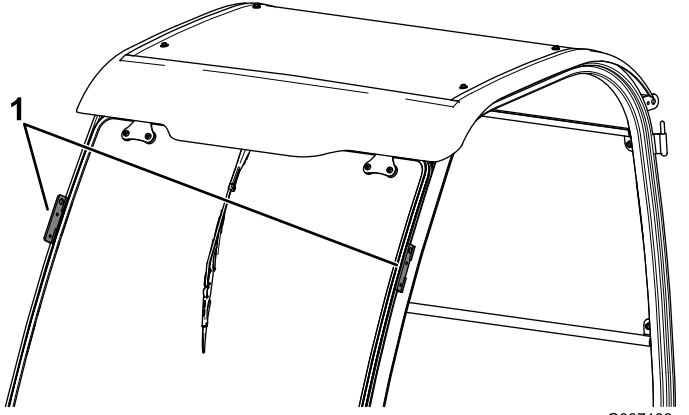

G037103
g037103

Şekil 11

1. Kaldırma noktaları

5. 6 adet altıgen cıvata (3/8 x 1-1/4 inç), 6 rondelayı (3/8 inç) ve 6 flanşlı somunu (3/8 inç) kullanarak, kabin çerçevesinin yanlarını Şekil 12 ile gösterildiği gibi makineye sabitleyin.

Not: Altıgen cıvataları (3/8 x 1-1/4 inç), 58 N·m torkla sıkın.

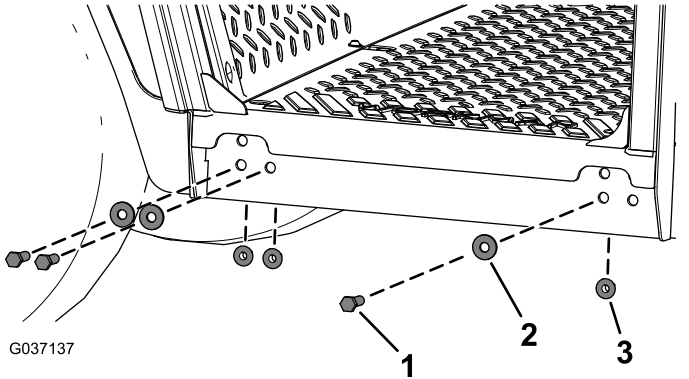

G037137

g037137

Şekil 12

1. Altıgen cıvata (3/8 x 1-1/4 inç) 3. Flanşlı somun (3/8 inç)
2. Rondela (3/8 inç)

6. 4 flanşlı cıvata (5/16 x 1-1/4 inç), 2 destek levhasını, 4 düz rondelayı ve 4 flanşlı somunu (5/16 inç) kullanarak, kabin çerçevesinin arkasını Şekil 13 ile gösterildiği gibi sağ ve sol desteklere sabitleyin.

Not: Cıvataları 34 N·m torkla sıkın.

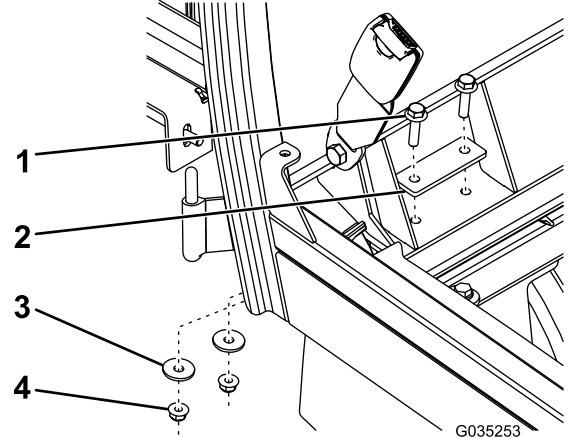

G035253

g035253

Şekil 13

1. Flanş başlı cıvata (5/16 x 1-1/4 inç) 3. Düz rondela
2. Destek levhası 4. Flanşlı somun (5/16 inç)

7. Sağ ve sol destekleri sıkın ve cıvataları Şekil 7 ile gösterildiği gibi 58 N·m torkla sıkın.
8. Daha önce yerinden çıkardığınız sol tutunma çubuğunu, 3 vidayı ve 3 somunu kullanarak takın (Şekil 9).
9. Arka üst sünger contayı takın (Şekil 14).

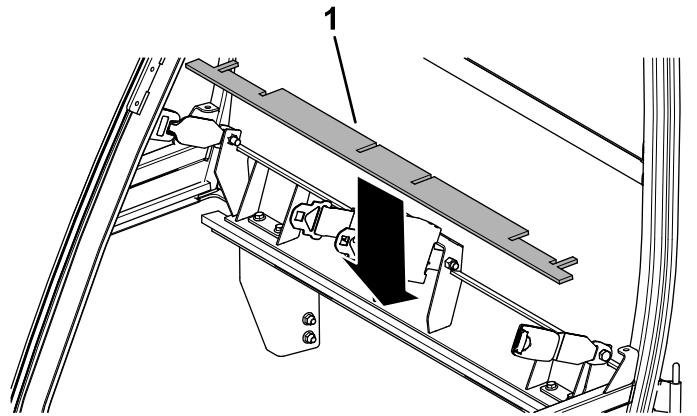

G038338
g038338

Şekil 14

1. Arka sünger conta, üst

10. Koltuk tabanını takın.

Not: Koltuğun yuvasına oturabilmesi için 2 orta emniyet kemeri ankraj civatasını yeniden konumlandırmanız gerekebilir. 2 orta emniyet kemeri ankraj civatasındaki 2 kilit somununu (7/16 inç) gevşetin ve konumu ayarladıktan sonra 2 kilit somununu tekrar 72 ila 88 N·m torkla sıkın.

11. Sağ ön ve sol ön sünger contalarını yapışkan kaplamasını çıkarıp contaları makineye takın (Şekil 15).

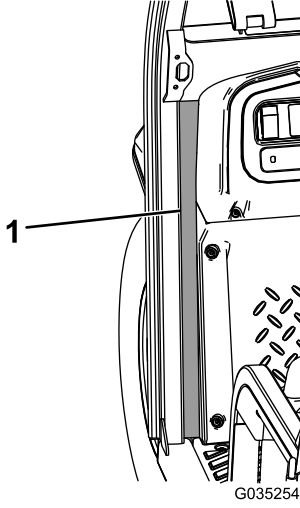

Şekil 15

1. Ön sünger conta, sol

12. Sünger contanın yapışkan kaplamasını çıkarın ve contayı makinenin sağına takın (Şekil 16).

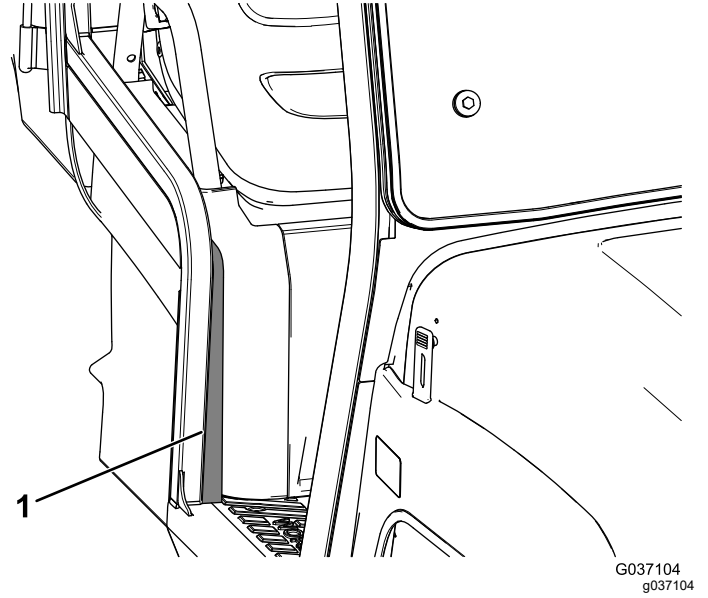

Şekil 16
Sağ Taraf Gösterilmiştir

1. Sünger conta

7

Kablo Demetinin Döşenmesi

Bu prosedür için gerekli parçalar:

1	Sigorta bloku
2	Altıgen rondelalı vida (#10 x 3/4 inç)—sadece 403448001 ve üzeri seri numaralı elektrikli makineler için
2	Tırtıllı somun (#10)—sadece 403448001 ve üzeri seri numaralı elektrikli makineler için
2	Sac vida—sadece 403448001 ve üzeri seri numaralı benzinli makineler için
1	Sigorta (15 A)

Elektrikli Makinelerde

Önemli: Bir Workman GTX elektrikli genel hizmet aracında kabin kullanılabilmesi için Güç Dönüştürücü Seti gereklidir. Daha fazla bilgi için yetkili Toro distribütörüne danışın.

1. Yeni sigorta blokunu aşağıdaki gibi takın:

- **403448001 ve altı seri numaralı makinelerde**, yeni sigorta blokunu makinedeki mevcut sigorta blokunun üzerine takın (Şekil 17).

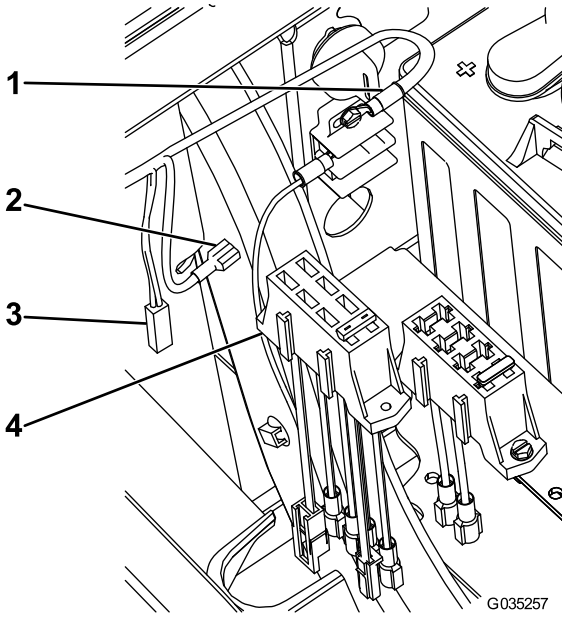

Şekil 17

- | | |
|-------------------|---------------------------------------|
| 1. Toprağa | 3. İsteğe bağlı yıkama pompası setine |
| 2. Sigortalı tele | 4. Yeni sigorta bloku |

- **403448001 ve üzeri seri numaralı makinelerde**, 2 altıgen rondelalı düz vidayı (#10 x 3/4 inç) ve 2 tırtıllı somunu (#10) kullanarak yeni sigorta blokunu Şekil 18 ile gösterildiği gibi sabitleyin.

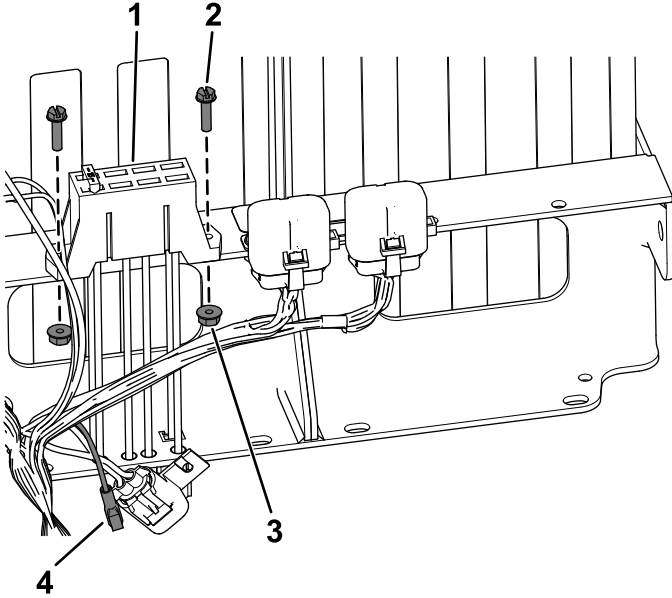

Şekil 18

- | | |
|-----------------------------------------------|-------------------------|
| 1. Yeni sigorta bloku | 3. Tırtıllı somun (#10) |
| 2. Altıgen rondelalı düz vida (#10 x 3/4 inç) | 4. Dişi konnektör |

2. **403448001 ve üzeri seri numaralı makinelerde**, kablo demetindeki dış konnektörü yeni sigorta blokunun üzerine takın (Şekil 18).
3. Yeni sigorta blokunun üzerindeki büyük konnektörü mevcut sigorta blokundaki isteğe bağlı güç kablosuna bağlayın (Şekil 17).
4. Kablo demetini kabinin arkasından ve koltuğun altından geçirin ve kablo demetindeki klipsi yan panele sabitleyin (Şekil 19).

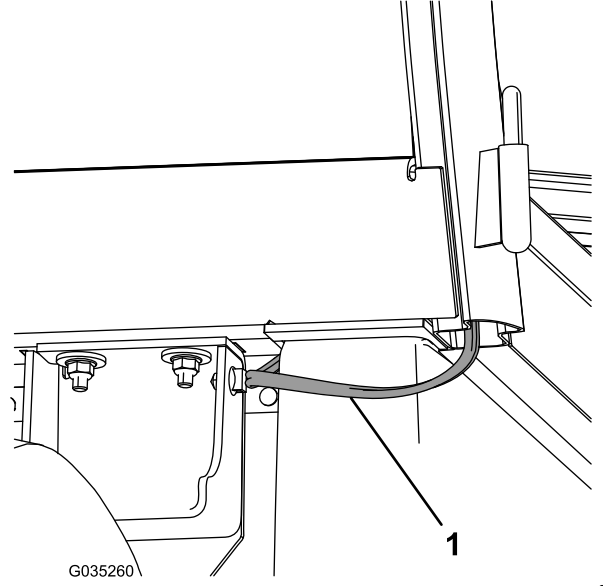

Şekil 19

1. Kablo demeti

5. Siyah toprak telini, Güç Dönüştürücü Seti kablo demetindeki toprak teline takın (Şekil 20).

Not: Siyah bağlantı ucu halkası kullanılmaz.

6. Kırmızı güç telini, Güç Dönüştürücü Seti kablo demetindeki elektrik teline takın (Şekil 20).

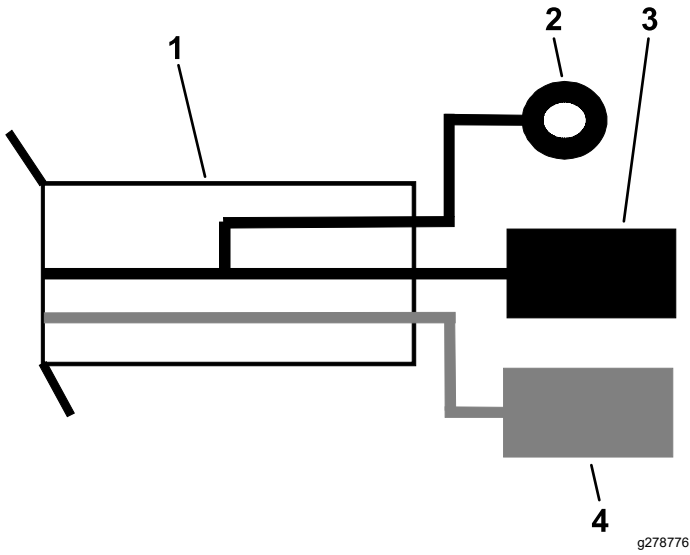

Şekil 20

g278776

1. Kabin kablo demeti
2. Bağlantı ucu halkalı siyah toprak teli (kullanılmaz)
3. Tırnaklı siyah toprak teli
4. Tırnaklı kırmızı güç teli

7. Kalan teli, yeni sigorta blokundaki sigortalı tele bağlayın (Şekil 17).
8. Kasayı indirin ve aküyü bağlayın; bkz. *Kullanma Kılavuzu*.
9. Daha önce yerinden çıkardığınız koltuk tabanını takın.

Benzinli veya EFI Makineler için

1. Yeni sigorta blokunu aşağıdaki gibi takın:
 - **403448001 ve altı seri numaralı makinelerde**, yeni sigorta blokunu makinedeki mevcut sigorta blokunun üzerine takın (Şekil 17).
 - **403448001 ve üzeri seri numaralı makinelerde**, 2 sac vidayı kullanarak yeni sigorta blokunu Şekil 21 ile gösterildiği gibi sabitleyin.

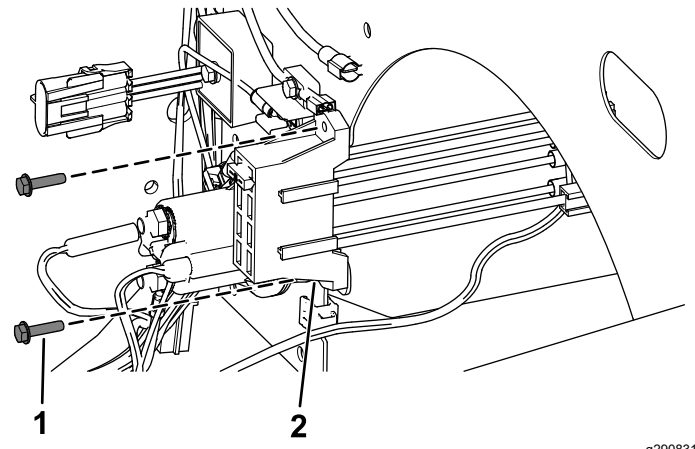

Şekil 21

g290831

1. Sac vidası
2. Yeni sigorta bloku

2. Yeni sigorta blokunun üzerindeki büyük konnektörü mevcut sigorta blokundaki isteğe bağlı güç kablosuna bağlayın (Şekil 17).
3. Kablo demetini kabinin arkasından ve koltuğun altından geçirin ve kablo demetindeki klipsi yan panele sabitleyin (Şekil 19).
4. Siyah bağlantı ucu halkasını makinedeki toprak blokuna takın (Şekil 22).
5. Kırmızı güç telini, makinenin sigorta blokundaki boş yuvaya takın (Şekil 22).

Not: Bir sigorta blokunda hiçbir açık yuva kalmamışsa ilave bir sigorta bloku takın.

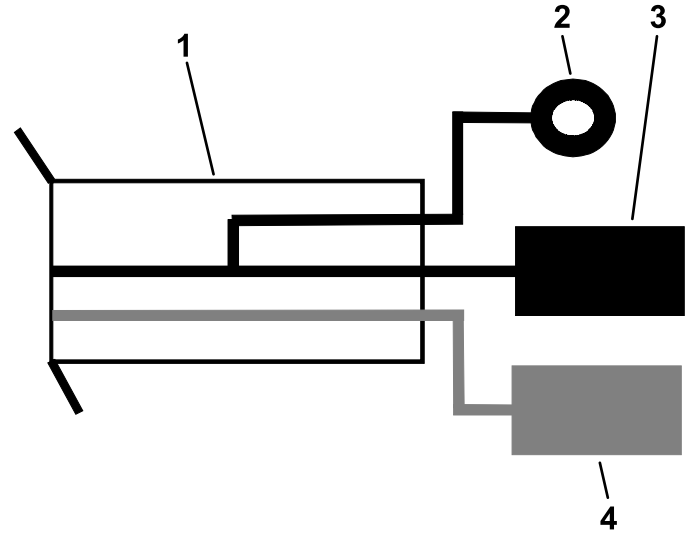

Şekil 22

g278776

1. Kabin kablo demeti
2. Bağlantı ucu halkalı siyah toprak teli
3. Tırnaklı siyah toprak teli
4. Tırnaklı kırmızı güç teli

6. Kalan teli, yeni sigorta blokundaki sigortalı tele bağlayın (Şekil 17).

7. Kasayı indirin ve aküyü bağlayın; bkz. *Kullanma Kılavuzu*.
8. Daha önce yerinden çıkardığınız koltuk tabanını takın.

8

Kabin Adaptörü Kablo Demetinin Takılması

Sadece Elektrikli Makineler

Bu prosedür için gerekli parçalar:

1	Kabin adaptörü kablo demeti—sadece 403448001 ve üzeri seri numaralı elektrikli makineler için
---	------------------------------------------------------------------------------------------------------

Prosedür

403448001 ve üzeri seri numaralı makinelerde, kabin adaptörü kablo demetini aşağıdaki gibi takın:

1. Kaputu açın; bkz. makinenin *Kullanma Kılavuzu*.
2. Ana kablo demetindeki 4 uçlu fişi, gösterge panelinin altındaki DC dönüştürücüden çıkarın.

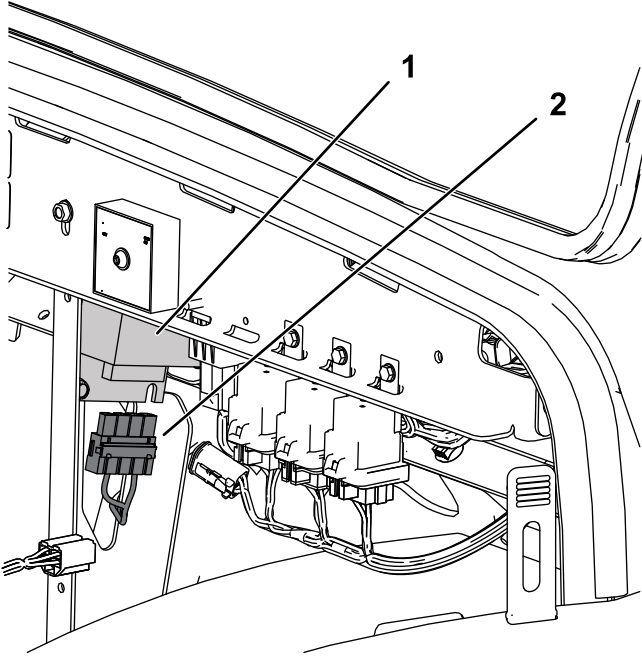

Şekil 23

g299535

1. DC dönüştürücü
2. Ana kablo demetindeki 4 uçlu fiş.

3. Kabin adaptörü kablo demetindeki 4 uçlu soketi ana kablo demetindeki 4 uçlu fişe bağlayın.

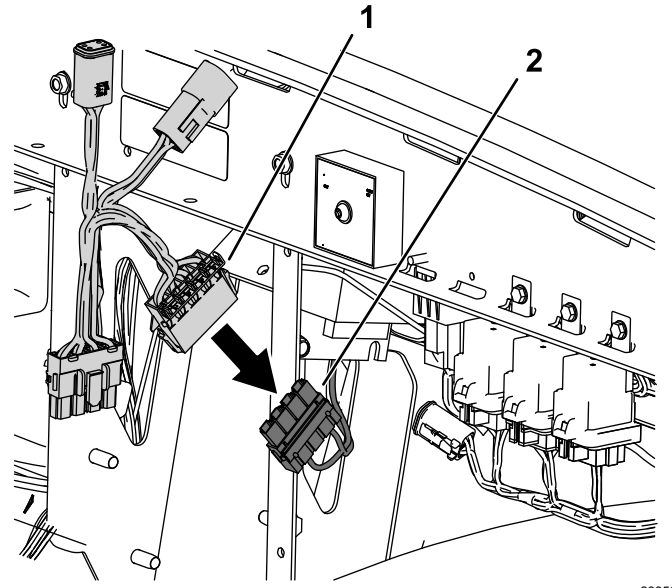

Şekil 24

g299566

1. Kabin adaptörü kablo demetindeki 4 uçlu soket.
2. Ana kablo demetindeki 4 uçlu fiş.

4. Kabin adaptörü kablo demetindeki 4 uçlu fişi DC dönüştürücüye bağlayın.

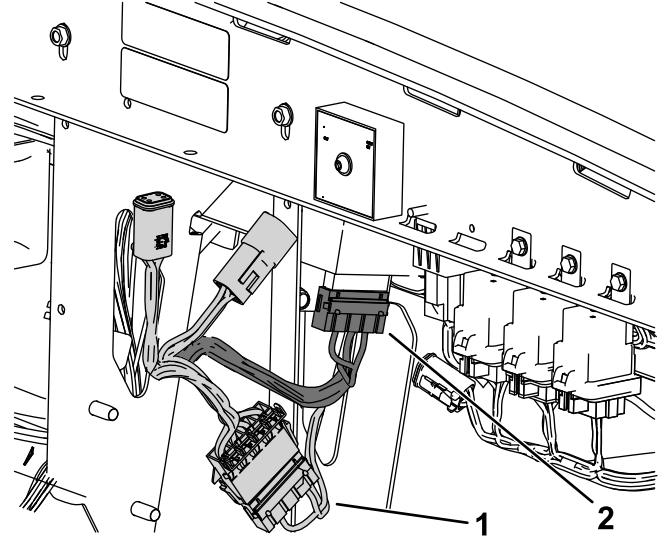

Şekil 25

g299568

1. Kabin adaptörü - ana kablo demeti bağlantısı.
2. Kabin adaptörü - DC dönüştürücü bağlantısı.

5. Güç dönüştürücü kablo demetindeki gevşek kare fişi kabin adaptörü kablo demetine bağlayın (Şekil 26).

6. Güç dönüştürücü kablo demetindeki gevşek kare soketi kabin adaptörü kablo demetine bağlayın (Şekil 26).

Ürüne genel bakış

Kontroller

Kumanda Paneli

Ön Cam Silecek Anahtarı

Ön cam sileceklerini çalıştırmak için anahtarın ön kısmına basın ([Şekil 27](#)).

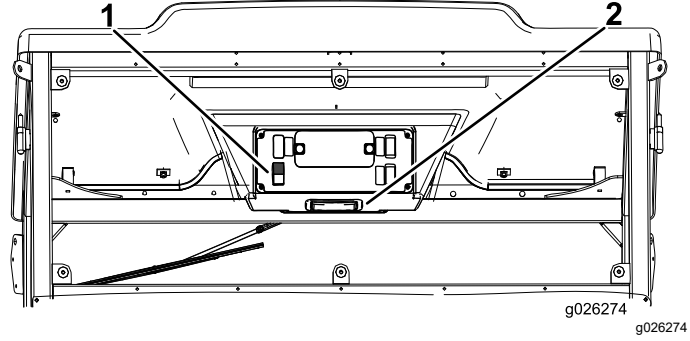

Şekil 27

1. Ön cam sileceği kontrolü
2. Işık anahtarı

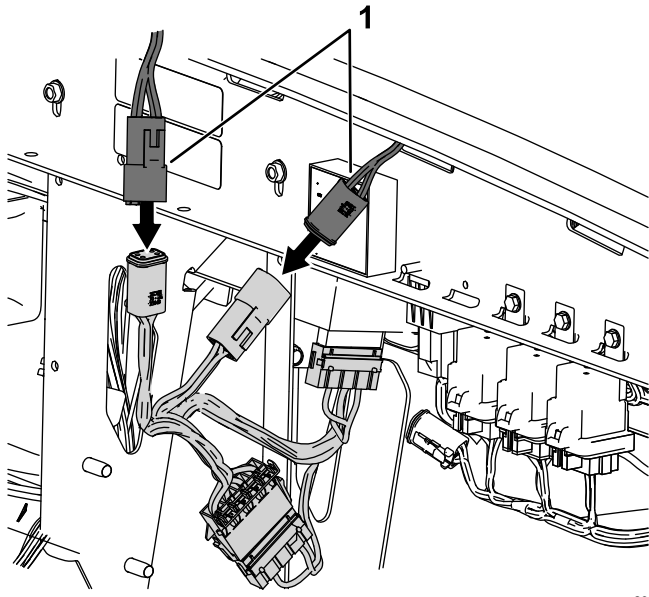

Şekil 26

1. Kabin adaptörü kablo demetine giden güç dönüştürücü kablo demeti bağlantıları.

7. Kaputu kapatıp sabitleyin; bkz. makinenin *Kullanma Kılavuzu*.

Işık Anahtarı

Kabin ışığını yakmak için ışık levhasının sağ veya sol tarafına basın ([Şekil 27](#)).

Ön Cam Kilit Mandalı

Ön camı açmak için kilit mandallarını yukarı kaldırın ([Şekil 28](#)). Ön camı açık konuma kilitlemek için kilit mandalına bastırın. Ön camı kapatmak ve sabitlemek için kilit mandalını dışarı çekip aşağı bastırın.

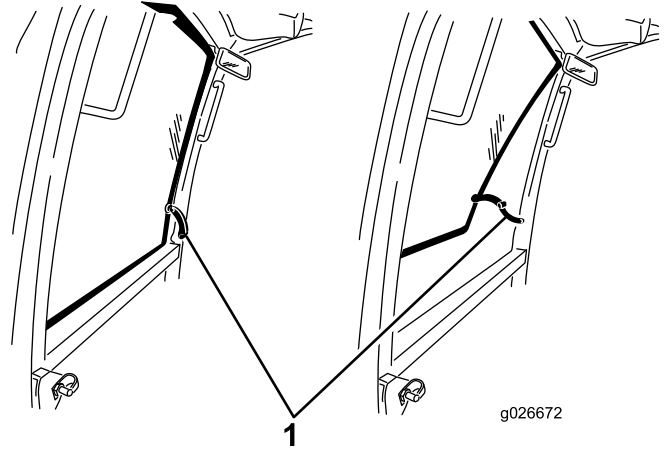

Şekil 28

1. Ön cam kilit mandalı



Count on it.