



Count on it.

Form No. 3461-156 Rev A

Brakerhåndbok

TX 700 Kompakt verktøybærer med smalt spor

Modellnr. 22351—Serienr. 40000000 og oppover

Modellnr. 22351G—Serienr. 40000000 og oppover

Modellnr. 22352—Serienr. 40000000 og oppover

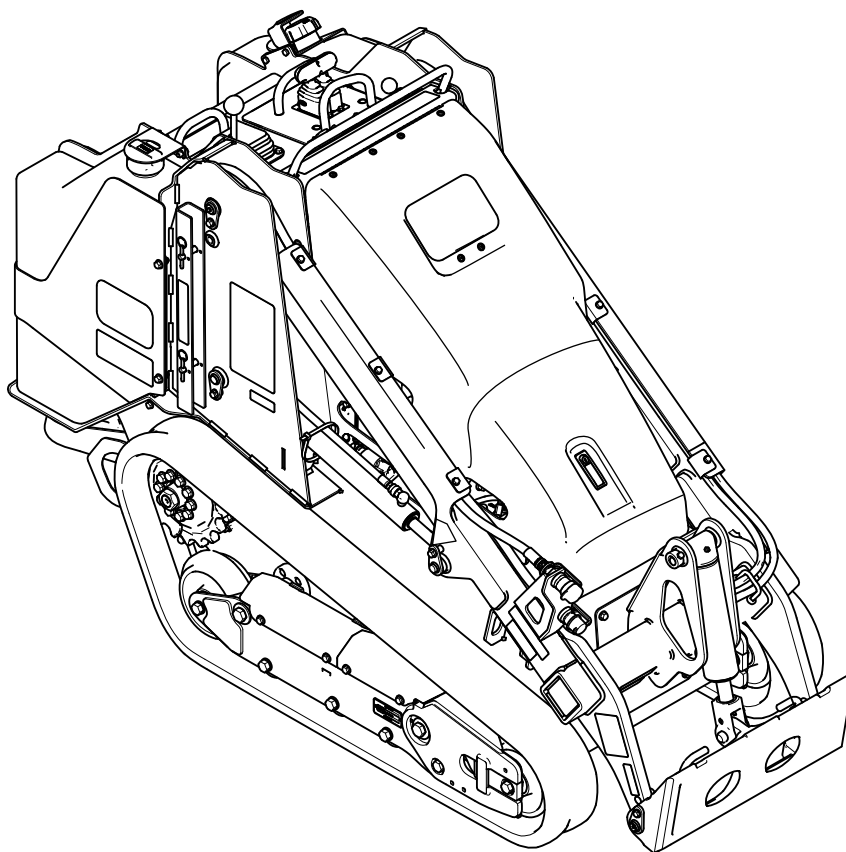

Dette produktet er i samsvar med alle relevante europeiske direktiver. Se eget samsvarserklærings skjema for produktet for detaljert informasjon.

Det er i strid med Californias Public Resource Code, avsnitt 4442 eller 4443, å bruke denne motoren i skogs-, busk- eller gressområder med mindre motoren er utstyrt med en fungerende gnistfanger, som definert i avsnitt 4442, eller en motor som er beregnet, utstyrt og vedlikeholdt for å unngå brann.

Den vedlagte brukerhåndboken for motoren inneholder informasjon om amerikanske miljømyndigheters (EPA) og Californias utslippskontrollreguleringer for utslippssystemer, vedlikehold og garanti. Du kan bestille nye brukerhåndbøker fra motorprodusenten.

⚠ ADVARSEL

CALIFORNIA

Proposition 65-advarel

Staten California kjenner til at motoreksosen fra dette produktet inneholder kjemikalier som kan forårsake kreft, fosterskader og skade forplantningsevnen på andre måter.

Batteriklemmer og -poler og tilknyttet tilbehør inneholder bly og bly sammensetninger. Dette er kjemikalier som kan forårsake kreft og forplantningsskader. Vask hendene etter håndtering.

Bruk av dette produktet kan forårsake eksponering for kjemikalier som staten California vet forårsaker kreft, fødselsdefekter eller annen forplantningsskade.

Innledning

Denne maskinen er en kompakt verktøybærer beregnet på bruk i ulike aktiviteter som flytter jord og materialer for landskaps- og anleggsarbeid. Den er laget for å kunne brukes med et bredt utvalg tilbehør som hver for seg utfører spesialiserte funksjoner. Bruk denne maskinen i temperaturer fra -18 til 38 °C. Hvis du bruker dette produktet til andre formål enn det er beregnet på, kan du utsette deg selv eller andre for fare.

Les denne håndboken nøye, slik at du lærer å bruke og vedlikeholde produktet på riktig måte og unngår

person- eller produktskade. Du har ansvar for å bruke produktet på en riktig og sikker måte.

Gå til www.Toro.com for materialer for produktsikkerhet og opplæring i bruk, og informasjon om tilbehør, hjelp til å finne en forhandler eller for å registrere produktet ditt.

Hvis maskinen må repareres eller du trenger originale Toro-deler eller mer informasjon, kan du kontakte et autorisert forhandlerverksted eller Toros kundeserviceavdeling. Ha modell- og serienummer for hånden når du tar kontakt. **Figur 1** viser hvor på produktet modell- og serienumrene er plassert. Skriv inn numrene i de tomme feltene.

Viktig: Du kan skanne QR-koden på serienummermerket (hvis det finnes) med en mobil enhet for å få tilgang til garantien, deler og annen produktinformasjon.

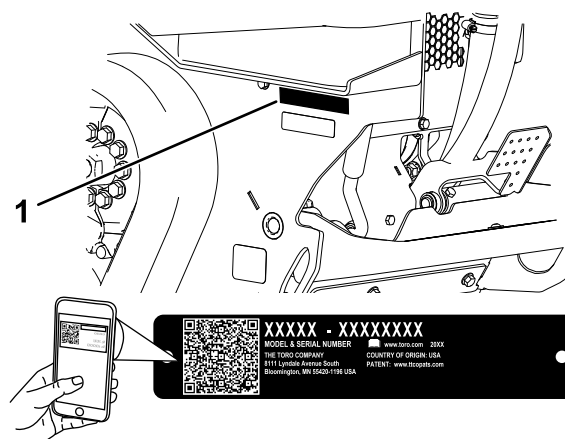

Figur 1

g367614

1. Plassering av modell- og serienummer

Modellnr. _____
Serienr. _____

Denne brukerhåndboken identifiserer potensielle farer og har sikkerhetsmeldinger som identifiseres ved hjelp av sikkerhetsvarselssymbolet (**Figur 2**) som advarer om farer som kan føre til alvorlig personskade eller død hvis du ikke følger anbefalte forholdsregler.



Figur 2

Sikkerhetsvarselssymbol

g000502

I tillegg brukes to ord for å utheve informasjon. **Viktig** gjør oppmerksom på spesiell mekanisk informasjon

og **Obs** henviser til generell informasjon som er verdt å huske.

Innhold

Sikkerhet	4	Vedlikehold av kjølesystem	43
Generell sikkerhet	4	Kjølesystemsikkerhet	43
Sikkerhets- og instruksjonsmerker	5	Vedlikeholde kjølesystemet	43
Oversikt over produktet	11	Vedlikehold av bremseser	44
Kontroller	12	Teste parkeringsbremsen	44
Meldingsskjerm	15	Vedlikehold av remmer	45
Spesifikasjoner	16	Kontrollere spenningen til generatorrem-	
Tilbehør	16	men	45
Før bruk	16	Vedlikehold av kontrollsystem	45
Sikkerhet før bruk	16	Justere kontrollene	45
Fylle drivstoff	17	Vedlikehold av hydraulisk system	46
Utføre daglig vedlikehold	18	Sikkerhet for hydraulisk system	46
Under bruk	18	Avlaste hydraulikktrykk	46
Sikkerhet under drift	18	Spesifisering av hydraulikkvæske	46
Starte motoren	19	Kontrollere nivået på den hydrauliske	
Kjøre maskinen	19	væsken	47
Slå av motoren	20	Bytte ut det hydrauliske filteret	47
Bruke tilbehør	20	Skifte den hydrauliske oljen	48
Etter bruk	22	Rengjøring	48
Sikkerhet etter bruk	22	Fjerne rester	48
Hente en fastkjørt maskin	22	Vaske maskinen	48
Flytte en maskin som ikke fungerer	22	Rengjøre chassiset	49
Transportere maskinen	22	Lagring	49
Heise maskinen	24	Lagringssikkerhet	49
Vedlikehold	25	Lagring	49
Sikkerhet ved vedlikehold	25	Feilsøking	50
Anbefalt vedlikeholdsplan	25		
Forberedelse for vedlikehold	27		
Bruke sylindrelåsene	27		
Tilgang til interne komponenter	27		
Smøring	29		
Smøre maskinen	29		
Vedlikehold av motor	30		
Motorsikkerhet	30		
Overhale luftrenseren	30		
Kontrollere motoroljen	31		
Vedlikehold av drivstoffsystem	33		
Tømme vannutskilleren	33		
Skifte ut vannutskillerens filter	34		
Skifte ut drivstoffilteret i tanken	34		
Kontrollere drivstoffslangene og			
-koblingene	34		
Tappe drivstoffsystemet	35		
Tømme drivstofftanken(e)	35		
Vedlikehold av elektrisk system	35		
Sikkerhet for elektrisk system	35		
Bruke batterifrakoblingsbryteren	35		
Vedlikeholde batteriet	36		
Kaldstart av maskinen	37		
Vedlikeholde sikringene	39		
Vedlikehold av drivsystem	40		
Vedlikeholde beltene	40		

Sikkerhet

Denne maskinen har blitt designet i henhold til ISO 20474-15:2019.

Generell sikkerhet

▲ FARE

Det kan finnes nedgravde ledninger i arbeidsområdet. Kontakt med disse ved graving kan forårsake støt eller eksplosjon.

Få eiendommen eller arbeidsområdet merket for jordkabler, og ikke grav i merkede områder. Kontakt den lokale merketjenesten eller forsyningsselskapet for å få eiendommen merket (for eksempel ringer du 811 i USA, eller 1100 i Australia, for å komme i kontakt med den nasjonale merketjenesten).

Følg alltid alle sikkerhetsinstruksjoner for å unngå alvorlige skader eller dødsulykker.

- Ikke overskrid den klassifiserte driftskapasiteten, da maskinen kan bli ustabil, noe som igjen kan føre til tap av kontroll.
- Ikke frakt en last med armene hevet; frakt alltid last nær bakken.
- Hellinger er en hovedårsak til tap av kontroll og velting. Dette kan føre til alvorlige skader eller dødsfall. **Bruk av maskinen i hellinger eller ujevnt terreng krever ekstra forsiktighet.**
- **Når maskinen kjøres opp og ned bakker, skal den tunge maskinenden være vendt oppover og lasten være nær bakken.** Vektfordelingsendringer med tilbehør. Hvis grabben er tom, er maskinens bakside den tunge enden. Hvis grabben er full, er maskinens front den tunge enden. De fleste andre tilbehør gjør maskinens front til den tunge enden.
- Sørg for at eiendommen eller arbeidsområdet merkes for jordkabler og andre begravde gjenstander, og ikke grav i merkede områder.
- Les og forstå innholdet i denne *brugerhåndboken* før du starter motoren.
- Vær alltid fokusert på oppgaven når du bruker maskinen. Ikke delta i aktiviteter som forårsaker distraksjoner, da dette kan føre til personskade eller materiell skade.
- Ikke la barn eller personer som ikke er opplært, kjøre maskinen.
- Hold hendene og føttene borte fra bevegelige komponenter og tilbehør.

- Bruk aldri maskinen uten at verneplater og andre sikkerhetsanordninger sitter på plass og fungerer.
- Hold tilskuere og barn borte fra arbeidsområdet.
- Stopp maskinen, slå av motoren og ta ut nøkkelen før du utfører service på, fyller drivstoff på eller fjerner materiale fra maskinen.

Feilaktig bruk og vedlikehold av maskinen kan føre til personskade. For å redusere muligheten for skader må du følge disse sikkerhetsinstruksjonene og alltid være oppmerksom på sikkerhetsvarselssymbolet (▲) som betyr Forsiktig, Advarsel eller Fare – person sikkerhetsinstruks. Hvis ikke disse instruksjonene tas hensyn til, kan dette føre til at noen blir alvorlig skadet eller drept.

Sikkerhets- og instruksjonsmerker



Sikkerhetsmerker og -instruksjoner er lett synlige for føreren og er plassert i nærheten av alle områder som representerer en potensiell fare. Skift ut alle merker som er ødelagte eller mangler.



Batterisymboler

Noen av eller alle disse symbolene finnes på ditt batteri.

- | | |
|---------------------------------------|----------------------------------------------------------------------------------|
| 1. Eksplosjonsfare | 6. Advarsel – hold tilskuere borte fra batteriet. |
| 2. Ingen bål, åpne flammer eller røyk | 7. Bruk vernebriller – eksplosive gasser kan forårsake blindhet og andre skader. |
| 3. Kaustisk væske/fare for brannskår | 8. Batterisyre kan forårsake blindhet og alvorlige brannskader. |
| 4. Bruk vernebriller. | 9. Skyll straks øynene med vann og søk legehjelp. |
| 5. Les <i>brugerhåndboken</i> . | 10. Inneholder bly – må ikke kastes |

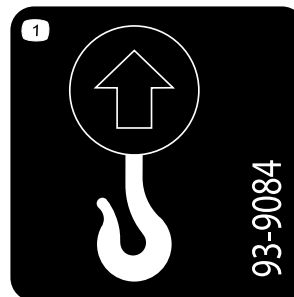

93-9084

decal93-9084

1. Hevepunkt



115-2047

decal115-2047

1. Advarsel – ikke rør den varme overflaten.

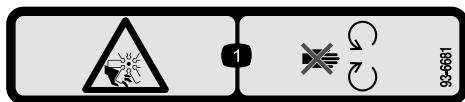

93-6681

decal93-6681

1. Fare for kutting/amputering, vifte – hold avstand fra bevegelige deler.

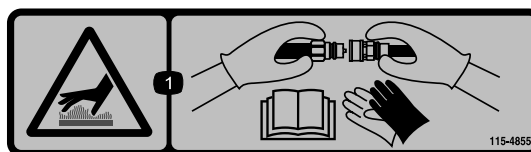

115-4855

decal115-4855

1. Varm overflate / fare for brannskader – bruk vernehansker ved håndtering av hydraulikkoblingene, og les *brugerhåndboken* for informasjon om håndtering av hydraulikkomponenter.

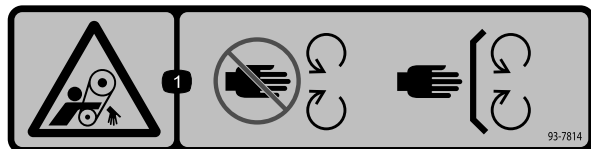

93-7814

decal93-7814

1. Viklingsfare, rem – hold deg borte fra bevegelige deler, ikke fjern skydd og verneplater.



115-4858

decal115-4858

1. Klemfare for hender eller føtter – monter sylindrelås.



115-4865

decal115-4865

1. Kjølevæske
2. Les *brugerhåndboken*.



117-3276

decal117-3276

1. Kjølevæske under trykk
2. Eksplosjonsfare – les *brugerhåndboken*.
3. Advarsel – ikke rør den varme overflaten.
4. Advarsel – les *brugerhåndboken*.

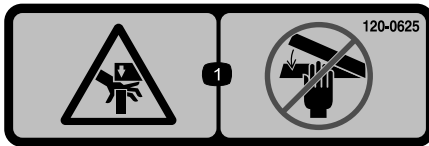

120-0625

decal120-0625

1. Klempunkt, hånd – hold hendene unna.

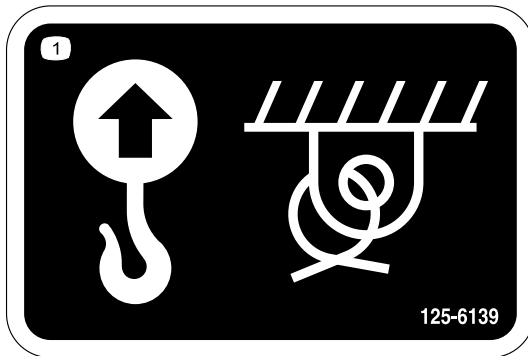

125-6139

decal125-6139

1. Løftepunkt og festepunkt

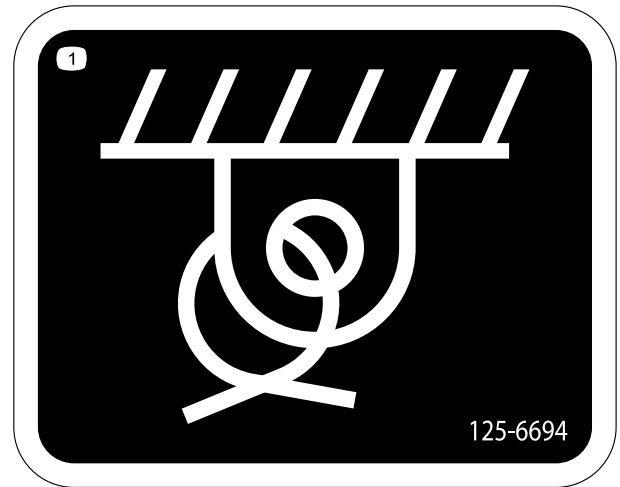

125-6694

decal125-6694

1. Festepunktplassering

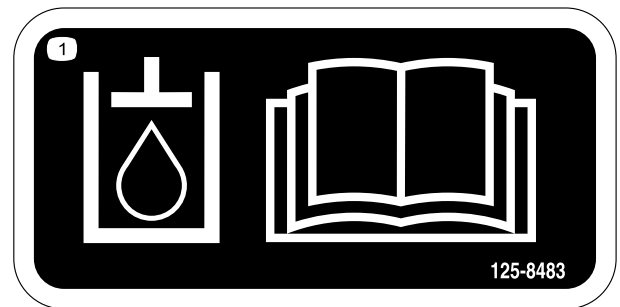

125-8483

decal125-8483

1. Hydraulikkvæske. Les *brugerhåndboken*.

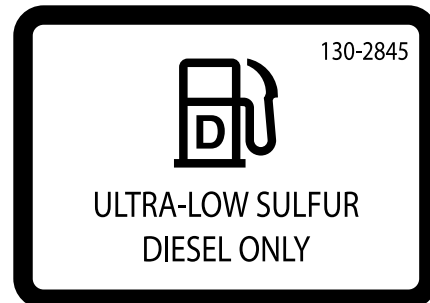

130-2845

decal130-2845

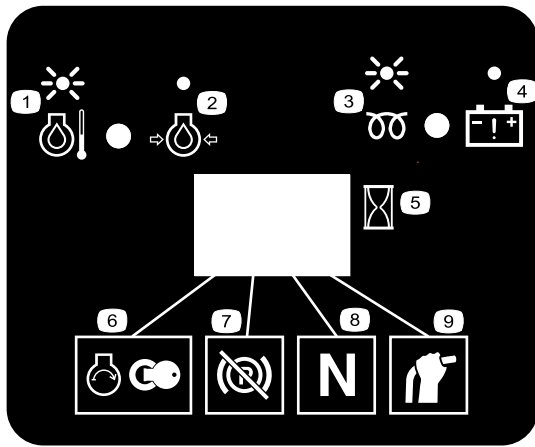

decal130-7637

130-7637

- | | |
|----------------------------------------------|---------------------------------|
| 1. Blinkende lys – motorkjølevæsketemperatur | 6. Start motoren |
| 2. Konstant lys – motor-oljetrykk | 7. Parkeringsbrems koblet fra |
| 3. Blinkende lys – glødeplugg | 8. Trekkraft nøytral |
| 4. Konstant lys – batteriadvarel | 9. Hjelpehydraulikkspak nøytral |
| 5. Timemåler | |

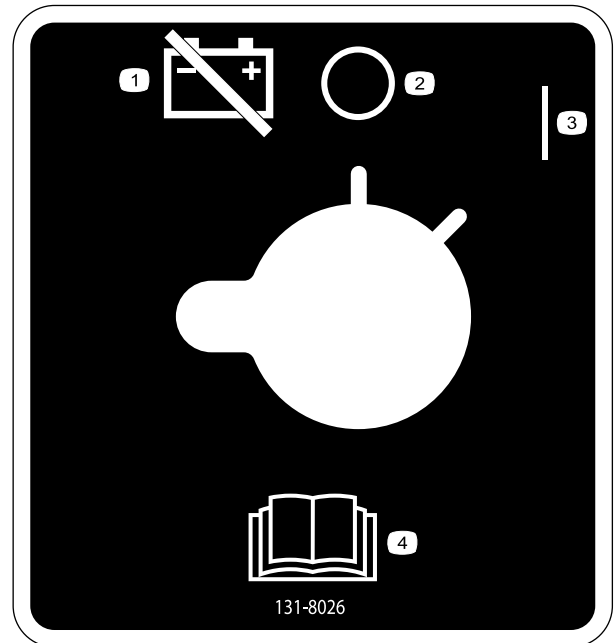

decal131-8026

131-8026

- | | |
|-----------------------------|---------------------------------|
| 1. Batteristrøm – koble fra | 3. På |
| 2. Av | 4. Les <i>brugerhåndboken</i> . |



decal131-0709

131-0709

- | | |
|--------------------------------|--------------------------------|
| 1. Parkeringsbrems – koble til | 2. Parkeringsbrems – koble fra |
|--------------------------------|--------------------------------|



decal133-8062

133-8062

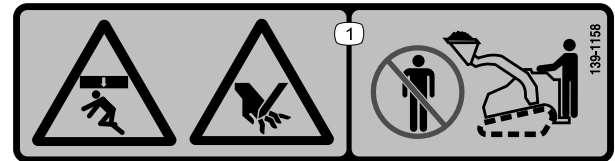

decal139-1158

139-1158

1. Klemfare, ovenfra, og knusefare – hold avstand fra skuffen og lastearmene.

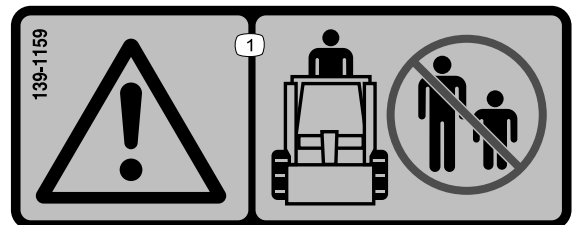

decal139-1159

139-1159

1. Advarsel – hold tilskuere på avstand.

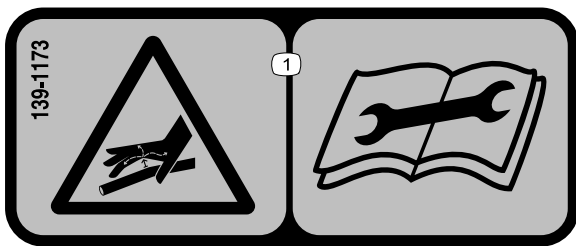

decal139-1173

139-1173

1. Væske under høyt trykk, innsprøyting i kroppen – les *brugerhåndboken* før du utfører vedlikehold.

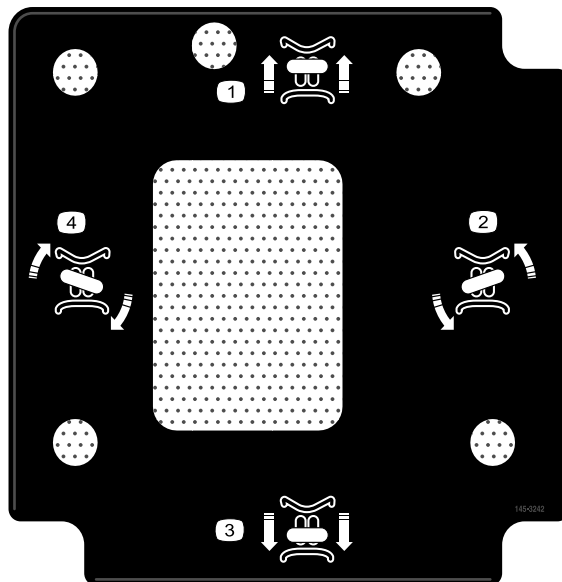

decal145-3242

145-3242

1. Flytt fremover
2. Sving til venstre
3. Flytt bakover
4. Sving til høyre

TX700 [22351, 22351G & 22352]

1						
5		12	13	14	15	
11	AP C-J-4 SAE 10W-30 / SAE 15W-40	3,6 QTS, 3,4 L	250	250		A 135-4181
9	TORO PREMIUM HYD FLUID	10 GALS, 37,8 L	500	250		B 75-1310
6				500		C 108-3811
3	> 14 F #2-D S15 < 14 F #1-D S15	5,5 GALS, 20,8 L		500		D 110-9049
8	50/50 ANTIFREEZE	5,2 QTS, 4,9 L	500			E 99-7612
10				500		F 140-7179

decal140-5792

140-5792

1. Les *brugerhåndboken*.
2. Kontroller hver 8. time
3. Diesel
4. Smørepunkter
5. Motorolje
6. Drivstoff-/vannavskiller
7. Filter for hydraulikkvæske
8. Kjølevæske
9. Motorluffilter
10. Remspenning
11. Hydraulikkvæske
12. Væskespesifikasjon
13. Kapasitet
14. Væskebytteintervall (timer)
15. Filterbytteintervall (timer)

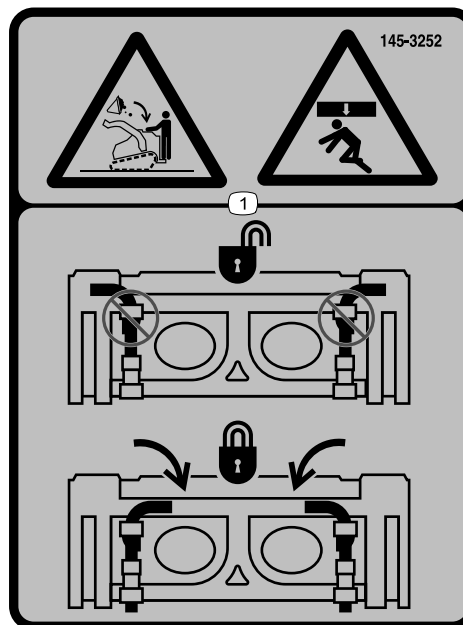

decal145-3252

145-3252

1. Klemfare ovenfra, fallende last – påse at hurtigkoblingsfestene er låst.

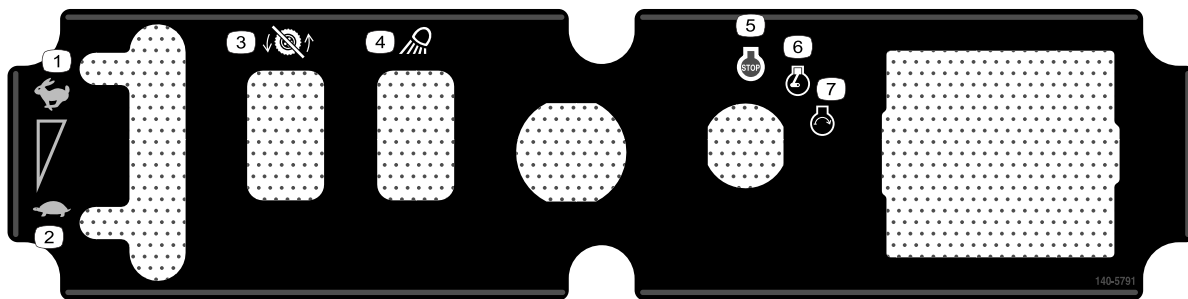

140-5791

decal140-5791

- | | |
|-------------------------|-------------------|
| 1. Hurtig | 5. Motor – start |
| 2. Sakte | 6. Motor – kjør |
| 3. Trekkraft deaktivert | 7. Motor – slå av |
| 4. Arbeidslys | |



145-0637

decal145-0637

- | | |
|--------------------------------------------------------------------------------------------------------------------------------------------------|-------------------------------------------------------------------------------------------------------------------------------------------------------------------------------------------------------------------------------------------------------------------------------------|
| 1. Advarsel – les <i>brugerhåndboken</i> . | 7. Fare for å kutte/amputere hender og føtter – vent til alle bevegelige deler har stanset før du utfører service. Hold trygg avstand fra bevegelige deler, hold alle skydd og verneplater på plass. |
| 2. Advarsel – få opplæring før maskinen brukes. | 8. Eksplosjonsfare – fare for elektrisk støt – ring lokale forsyningsmyndigheter før du starter arbeid i et område. |
| 3. Advarsel – bruk hørselsvern. | 9. Klemfare – hold avstand til tilbehøret når maskinen betjenes. Hold andre borte fra maskinen. |
| 4. Advarsel – aktiver parkeringsbremsen, senk tilbehøret ned til bakken, slå av motoren og ta nøkkelen ut av tenningen før du forlater maskinen. | 10. Vippefare – flytt alltid oppover eller nedover hellinger med tilbehøret senket. Kjør aldri i en helling med tilbehøret hevet. Betjenes alltid med den tunge enden i oppoverbakke. Transporter alltid lasten lavt. Rykk aldri i kontrollspakene. Bruk en stabil, jevn bevegelse. |
| 5. Fare for elektrisk støt, kraftledninger – kontroller om det er kraftledninger i området før du bruker maskinen. | 11. Veltefare – ikke foreta raske vendinger. Se alltid bak deg før du rygger med maskinen. |
| 6. Klemmefare – installer sylindrelåsen. Les <i>Brukerhåndboken</i> før service eller vedlikehold utføres. | |



decal145-0638

145-0638

1. Hydraulikktilbehør – fremover, lås hydraulikkstrømning ved hjelp av fotpedalen.
2. Hydraulikktilbehør – revers, lås hydraulikkstrømning ved hjelp av fotpedalen.
3. Vipp tilbehøret forover.
4. Senk tilbehøret.
5. Vipp tilbehøret bakover.
6. Hev tilbehøret.

Oversikt over produktet

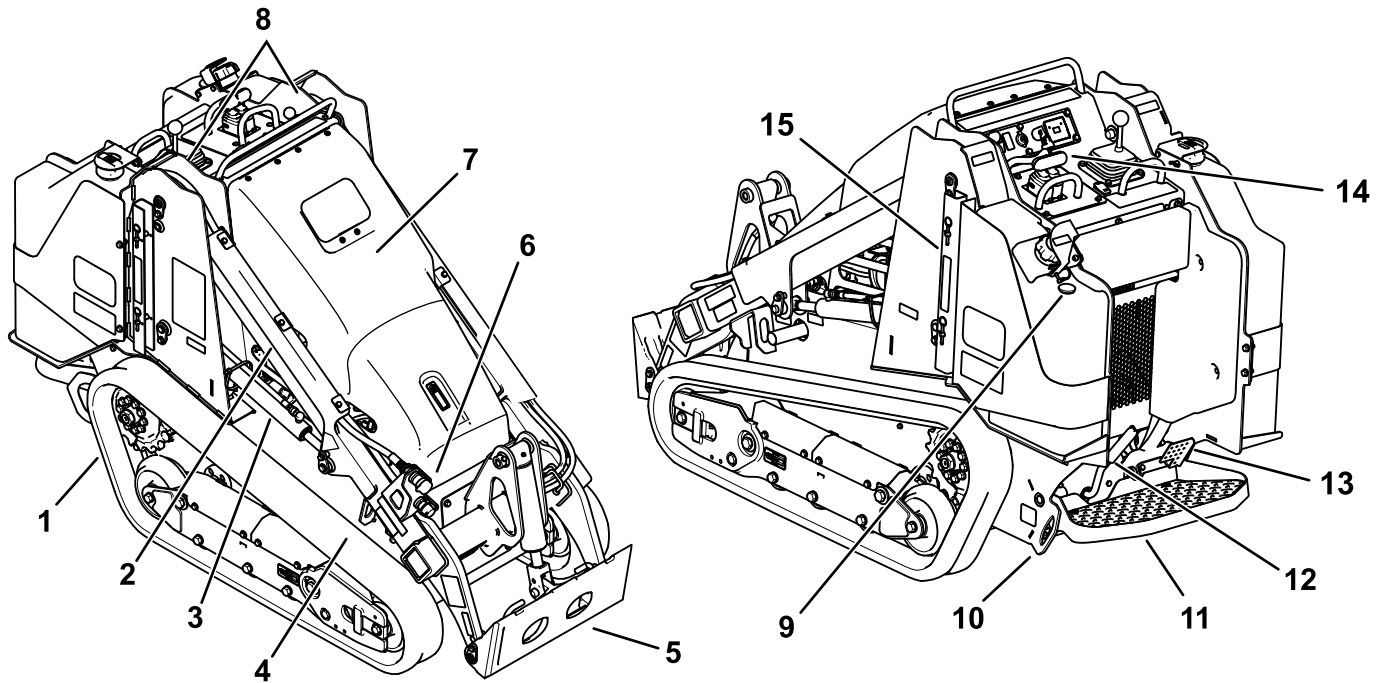

Figur 3

g411227

- | | | |
|----------------------|-------------------------------|------------------------------------|
| 1. Belte | 6. Hjelpedydraulikk-koblinger | 11. Førerplattform |
| 2. Lasterarm | 7. Panser | 12. Parkeringsbremse |
| 3. Løftesynder | 8. Hevepunkt | 13. Låsepedal for hjelpedydraulikk |
| 4. Feste-/løftepunkt | 9. Drivstoffmåler | 14. Kontrollpanel |
| 5. Monteringsplate | 10. Festepunkt | 15. Sylindelås |

Kontroller

Gjør deg kjent med alle kontroller før du starter motoren og bruker trekkenheten.

Kontrollpanel

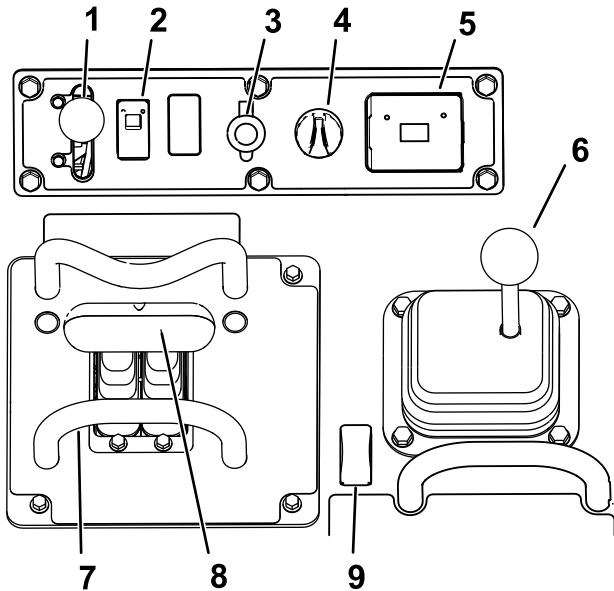

Figur 4

g411223

- | | |
|------------------------|------------------------------------|
| 1. Gasspake | 6. Vippestak for lastearm/tilbehør |
| 2. Bryter for trekraft | 7. Referansebøyle |
| 3. Strømkontakt | 8. Trekkontroll |
| 4. Nøkkelbryter | 9. Bryter for hjelpehydraulikk |
| 5. Timeteller | 10. Lasterventillås |

Nøkkelbryter

Tenningsbryteren som brukes til å starte og stoppe motoren, har tre stillinger: AV, KJØR og START.

Gasspak

Skyv kontrollen forover for å øke hastigheten og bakover for å redusere den.

Referansebøyle

Når du kjører trekkenheten, bruk referansebøylene som et håndtak og et løftepunkt for å kontrollere trekkontrollen og spaken for hjelpehydraulikken. For å sikre smidig, kontrollert bruk bør du ikke fjerne hendene fra referansebøylene når du bruker maskinen.

Bryter for trekraft

Trekraftkontrollen deaktiveres automatisk når maskinen startes. Vri bryteren for trekraft etter at maskinen har startet, for å bruke trekraftkontrollen.

Trekkontroll

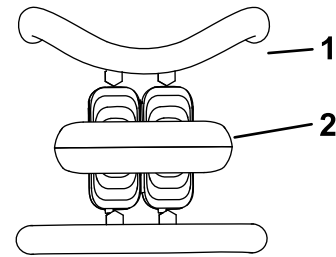

Figur 5

g259646

1. Referansebøyle
2. Trekkontroll

- Flytt trekkontrollen fremover for å kjøre fremover.

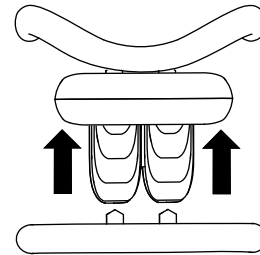

Figur 6

g259645

- Flytt trekkontrollen bakover for å kjøre bakover.

Viktig: Når du rygger, se bak deg for hindringer og hold hendene på referansebøylen.

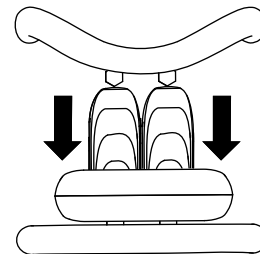

Figur 7

g259647

- Roter trekkontrollen med klokken for å svinge til høyre.

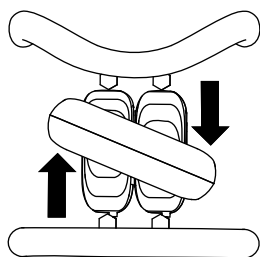

Figur 8

g259649

- Roter trekkontrollen mot klokken for å svinge til venstre.

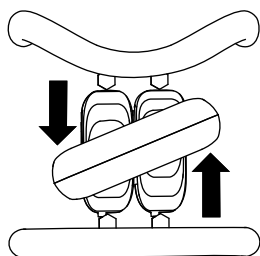

Figur 9

g259648

- For å stoppe maskinen slipper du trekkontrollen.

Merk: Jo lenger du beveger trekkontrollen i en retning, desto raskere beveger maskinen seg i den retningen.

Justeringsspak for lastearm/tilbehør

Flytt spaken sakte for å betjene lastearmene og vippe tilbehøret.

Merk: (Flyte-)stilling med stopp lar tilbehør som for eksempel nivellør og hydraulikkblad følge konturene til bakken (dvs. flyte) ved sortering.

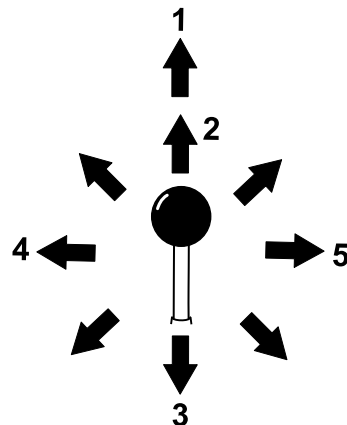

Figur 10

g356466

1. (Flyte-)stilling med stopp – skyv spaken fullstendig fremover.
2. Senk lastearmene.
3. Hev lastearmene.
4. Vipp tilbehøret bakover.
5. Vipp tilbehøret forover.

Når spaken skyves til en av mellomstillingene (f.eks. fremover og til venstre), kan du kjøre lastearmene og vippe tilbehøret samtidig.

Referansebøyle for lasterkontroller

Lasterkontrollens referansebøyle hjelper til med å stabilisere hånden din mens du betjener vippespak for lastearmarm/tilbehør (Figur 4).

Kontroller for hjelpehydraulikk

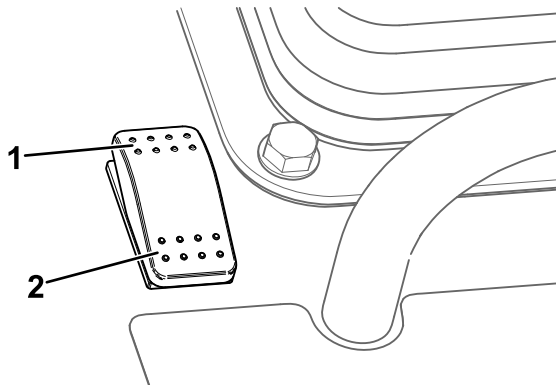

Figur 11

g411222

1. Operer hjelpehydraulikk i fremoverretning.
2. Operer hjelpehydraulikk i motsatt retning.

Låsepedal for hjelpehydraulikk

Bruk høyre fot til å trykke på hjelpehydraulikkens låsepedal til å fortsette forover- eller bakoverflyten av hjelpehydraulikken og frigjør hånden for andre kontroller.

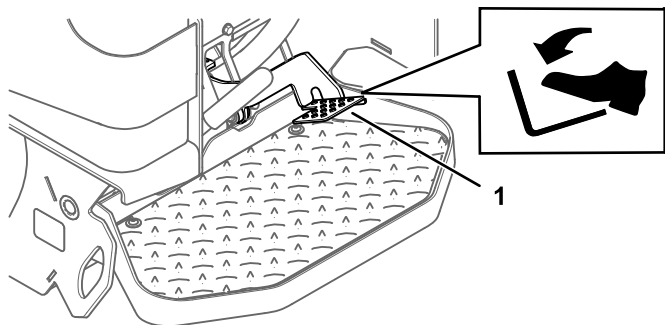

Figur 12

g357086

1. Låsepedal for hjelpehydraulikk

Parkeringsbremsespak

- Drei spaken til venstre for å aktivere parkeringsbremsen.

Merk: Trekkraftenheten kan rulle litt før bremsene engasjeres i drivhjulet.

- Drei bremsespaken til høyre for å frigjøre bremsen.

Merk: Det kan være nødvendig å justere trekkraftkontrollen for å frigjøre bremsepinnene og rotere spaken.

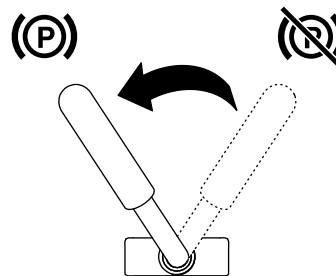

G030721

g030721

Figur 13

Drivstoffmåler

Denne måleren viser hvor mye drivstoff det er i drivstofftanken(e).

Meldingsskjerm

Lampe for motorens kjølevæsketemperatur

Hvis motorkjølevæsken blir for varm, blinker lyset på venstre side av skjermen og hornet høres. Hvis dette skjer, koble ut hjelpehydraulikken og la maskinen gå på høy tomgang for å la kjølesystemet kjøle ned maskinen. Kontroller kjølevæsknivået når motoren er fullstendig avkjølt.

Viktig: Ikke slå av motoren, da dette kan føre til at maskinen overopphetes.



g029201

Figur 14

g029201

Indikatorlampe for motoroljetrykk

Hvis motoroljetrykket blir for lavt, lyser lampen til venstre på displayet konstant. Hvis dette skjer, må du slå av motoren umiddelbart og kontrollere oljenivået. Hvis det er lavt, tilsetter du olje og ser etter mulige lekkasjer.



g029665

Figur 15

g029665

Glødeplugglys

Lyset til høyre blinker mens glødepluggene lades og varmer opp motoren.



g029199

Figur 16

g029199

Batteriladelys

Hvis batteriladningen blir for lav, tennes lyset til høyre og lyser konstant. Hvis dette skjer, slår du av motoren og lader eller skifter ut batteriet. Se [Vedlikeholde batteriet \(side 36\)](#).

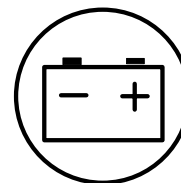

g029207

Figur 17

g029207

Timeteller

Timetelleren viser antall driftstimer som er registrert på trekkenheten, og følgende indikatorer:

- Motorstart – vises når du starter motoren



g029974

Figur 18

g029974

- Parkeringsbrems – vises når du kobler fra parkeringsbremsen



g029251

Figur 19

g029251

- Trekkraft nøytral – vises når trekkraftkontrollen er i NØYTRAL stilling



g029211

Figur 20

g029211

- Hjelpehydraulikk nøytral – vises når spaken for hjelpehydraulikk er i NØYTRAL stilling



g029975

Figur 21

g029975

Spesifikasjoner

Merk: Spesifikasjoner og konstruksjon kan forandres uten varsel.

Modell 22351 og 22351G	
Bredde	86,9 cm
Lengde	202,7 cm
Høyde	140,5 cm
Vekt	1250 kg
Driftskapasitet (med 75 kg operatør og standardgrabb)	318 kg
Tippekapasitet (med 75 kg operatør og standardgrabb)	907 kg
Akselavstand	99,1 cm
Tømmehøyde (med standardgrabb)	133,4 cm
Rækkevidde – fullt hevet (med standardgrabb)	78,2 cm
Høyde til hengselbolt (med standardgrabb i høyeste stilling)	187,2 cm

Modell 22352	
Bredde	102,1 cm
Lengde	202,7 cm
Høyde	140,5 cm
Vekt	1298 kg
Driftskapasitet (med 75 kg operatør og standardgrabb)	318 kg
Tippekapasitet (med 75 kg operatør og standardgrabb)	918 kg
Akselavstand	99,1 cm
Tømmehøyde (med standardgrabb)	133,4 cm
Rækkevidde – fullt hevet (med standardgrabb)	78,2 cm
Høyde til hengselbolt (med standardgrabb i høyeste stilling)	187,2 cm

Tilbehør

Et utvalg av Toro-godkjent tilbehør som kan brukes sammen med maskinen for å forbedre og utvide dens funksjoner er tilgjengelig. Ta kontakt med en autorisert serviceforhandler eller autorisert Toro-forhandler, eller gå til www.Toro.com for å få en liste over godkjent tilbehør og utstyr.

For å oppnå optimal ytelse og holde maskinen i sikkerhetsgodkjent stand, bruker du bare ekte Toro-reservedeler og -tilbehør. Reservedeler og tilbehør som er laget av andre produsenter kan være farlige, og de kan derfor føre til at garantien blir ugyldig.

Bruk

Merk: Angi hva som er høyre og venstre side på maskinen ved å stå i normal arbeidsstilling.

Før bruk

Sikkerhet før bruk

Generell sikkerhet

- Ikke la barn eller personer som ikke er opplært, kjøre eller utføre vedlikehold på maskinen. Lokalt regelverk kan sette aldersgrense eller kreve godkjent opplæring for bruk av maskinen. Eieren er ansvarlig for opplæring av alle operatører og mekanikere.
- Gjør deg kjent med sikker bruk av utstyret, driftskontrollene og sikkerhetsmerkene.
- Koble alltid inn parkeringsbremsen (hvis utstyrt med), slå av motoren, ta ut nøkkelen, vent til alle bevegelige deler har stoppet og la maskinen kjøle seg ned før du justerer, utfører service på, rengjør eller setter maskinen til oppbevaring.
- Lær deg å stanse maskinen og slå av motoren raskt.
- Kontroller at brukerens kontroller, sikkerhetsbrytere og verneplater er montert og fungerer som de skal. Ikke bruk maskinen dersom disse ikke fungerer som de skal.
- Finn klempunktområdene merket på maskinen og tilbehøret, og hold hender og føtter borte fra disse områdene.
- Før du bruker maskinen med et tilbehør, må du sørge for at tilbehøret er korrekt montert og at det er et ekte Toro-tilbehør. Les håndbøkene for alt tilbehøret.
- Vurder terrenget for å avgjøre hvilket tilbehør og utstyr som er nødvendig for å gjøre jobben på en sikker og riktig måte.
- Sørg for at eiendommen eller arbeidsområdet merkes for jordkabler og andre begravede gjenstander, og ikke grav i merkede områder. Merk deg plasseringen av umerkede gjenstander og strukturer, som underjordiske tanker, brønner og septiksystemer.
- Kontroller området der du skal bruke utstyret, for ujevne overflater eller skjulte farer.
- Påse at det ikke finnes andre personer i området før du bruker maskinen. Stopp maskinen hvis noen kommer inn på området.

Drivstoffsikkerhet

- Vær svært forsiktig når du håndterer drivstoff. Det er brannfarlig, og dampen er eksplosiv.
- Slukk alle sigaretter, sigarer, piper og andre tennkilder.
- Bruk kun en godkjent drivstoffkanne.
- Ta aldri lokket av drivstofftanken eller fyll på drivstofftanken mens motoren går eller er varm.
- Ikke fyll eller tøm drivstofftanken i et innelukket rom.
- Oppbevar aldri maskinen eller bensinkannen i nærheten av åpen ild, gnister eller kontrollampe, som på en varmtvannstank eller andre apparater.
- Hvis du søler drivstoff, må du ikke prøve å starte motoren. Unngå alt som kan antennes, til all drivstoffdamp er forsvunnet.
- For å forhindre at statisk elektrisitet antenner drivstoffet, fjerner du maskinen fra lastebilen eller tilhengeren og fyller drivstoff på bakken, vekk fra alle kjøretøyer. Hvis dette ikke er mulig, plasser en bærbar drivstoffbeholder på bakken, vekk fra alle kjøretøyer, og fyll den. Fyll deretter maskinen fra drivstoffkannen heller enn fra drivstoffpumpen.
- Påfyllingstuten må være i kontakt med kanten på drivstofftanken eller kannens åpning hele tiden, helt til du er ferdig med å fyller. Ikke bruk utstyr for låsing av munnstykket i åpen stilling.

Fylle drivstoff

Anbefalt drivstoff

Bruk kun rent, ferskt dieseldrivstoff eller biodieseldrivstoff med lavt (<500 ppm) eller ultralavt (<15 ppm) svovelinnhold. Minimumsklassifisering for cetan bør være 40. Ikke kjøp mer drivstoff enn det som kan brukes opp i løpet av 180 dager, dette for å sikre at drivstoffet er ferskt.

Bruk sommerdiesel (nr. 2-D) ved temperaturer over -7 °C og vinterkvalitet (nr. 1-D eller nr. 1-D/2-D blanding) under denne temperaturen. Når du bruker drivstoff av vintertype ved lavere temperaturer, medfører det et lavere flammepunkt og kaldflytkarakteristika, noe som gjør det lettere å starte og reduserer tetting av drivstoffilteret.

Bruk av drivstoff av sommertype over -7 °C medfører lengre levetid for drivstoffpumpen, og gir økt effekt sammenlignet med drivstoff av vintertype.

Viktig: Ikke bruk parafin eller bensin i stedet for dieseldrivstoff. Dersom du unnlater å følge denne advarselen kan det skade motoren.

Klar for biodiesel

Denne maskinen kan også bruke biodieselblandet drivstoff opptil B20 (20 % biodiesel, 80 % petrodiesel). Petrodieseldelen skal ha lavt eller ultralavt svovelinnhold. Ta følgende forholdsregler:

- Biodieseldelen av drivstoffet må oppfylle kravene i spesifikasjonen ASTM D6751 eller EN 14214.
- Den blandede dieselsammensetningen må oppfylle kravene i ASTM D975 eller EN 590.
- Malte/lakkerte overflater kan skades av biodieselblandinger.
- Bruk B5 (biodieselinhold på 5 %) eller blandinger med lavere innhold når det er kaldt vær.
- Hold øye med tetninger, slanger og pakninger som kommer i kontakt med drivstoffet, da de kan forringes over tid.
- Tett drivstoffilter kan forekomme i en tid etter å ha konvertert til biodieselblandinger.
- Kontakt forhandleren for ytterligere informasjon om biodiesel.

Fylle drivstofftanken

Drivstofftankkapasitet: 20,8 l

1. Parker maskinen på en jevn flate, koble inn parkeringsbremsen og senk lastearmene.
2. Slå av motoren og ta ut nøkkelen.
3. Fjern låsestiften og hev braketten.

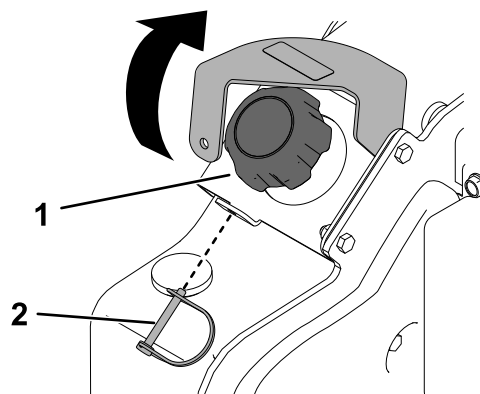

Figur 22

1. Drivstofflokk
2. Låsestift

4. Ta av drivstofflokket.
5. Fyll tanken med drivstoff opp til påfyllingshalsen.
6. Sett på lokket.
7. Senk braketten og fest den med låsestiften.

Utføre daglig vedlikehold

Før du starter maskinen hver dag, må du utføre prosedyrene for hver bruk / daglige prosedyrer, som angitt i [Vedlikehold \(side 25\)](#).

Viktig: Kontroller nivået på hydraulikkvæsken, og tapp drivstoffsystemet før du starter motoren den første gangen. Se [Kontrollere nivået på den hydrauliske væsken \(side 47\)](#) og [Tappe drivstoffsystemet \(side 35\)](#).

Under bruk

Sikkerhet under drift

Generell sikkerhet

- Ikke overskrid den klassifiserte driftskapasiteten, da maskinen kan bli ustabil, noe som igjen kan føre til tap av kontroll.
- Ikke frakt en last med løftearmene hevet. Du må alltid frakte lasten nær bakken.
- Bruk bare utstyr og tilbehør som er godkjent av Toro. Tilbehør kan endre stabiliteten og bruksegenskapene til maskinen.
- For maskiner med plattform:
 - Senk lastearmene før du stiger av plattformen.
 - Ikke prøv å stabilisere maskinen ved å støtte den med den ene foten på bakken. Hvis du mister kontrollen over maskinen, må du stige av plattformen og gå vekk fra maskinen.
 - Ikke plasser føttene under plattformen.
 - Du må ikke flytte maskinen med mindre du står med begge føttene på plattformen og holder hendene på styrestengene.
- Vær alltid fokusert på oppgaven når du bruker maskinen. Ikke delta i aktiviteter som forårsaker distraksjoner, da dette kan føre til personskade eller materiell skade.
- Se bak- og nedover før du rygger, slik at du ikke kjører på noen eller noe.
- Rykk ikke i kontrollene, bruk en jevn bevegelse.
- Eieren/brukeren kan forhindre og er ansvarlig for eventuelle ulykker som forårsaker personskader eller materielle skader.
- Ha på deg passende klær, inkludert hansker, vernebriller, vernebukser, sklissikkert og kraftig fottøy og hørselsvern. Ikke bruk løstsittende klesplagg eller smykker, og sett opp langt hår.
- Ikke bruk maskinen når du er trett, syk eller påvirket av alkohol eller medisiner.
- Ta aldri med passasjerer og hold dyr og andre tilstedeværende borte fra maskinen.

- Må kun kjøres på godt opplyste områder. Må holdes unna hull i underlaget og andre skjulte farer.
- Sørg for at alle drevene er i nøytral og sett på parkeringsbremsen (hvis montert) før du starter motoren. Start maskinen kun fra førerstillingen.
- Vær forsiktig når du nærmer deg hjørner, busker, trær eller annet som reduserer synsfeltet.
- Kjør sakte, og vær forsiktig når du svinger og krysser veier og fortau. Vær oppmerksom på trafikk.
- Stopp tilbehøret når du ikke arbeider.
- Hvis du treffer en gjenstand, må du stoppe motoren, slå den av, fjerne nøkkelen og inspisere maskinen. Foreta alle nødvendige reparasjoner før du gjenopptar bruk.
- Kjør aldri en motor på et innestengt område.
- La aldri maskinen stå uten tilsyn når den er i gang.
- Gjør følgende før du forlater førerstedet:
 - Parker maskinen på et jevnt underlag.
 - Senk lastearmene, og koble ut hjelpehydraulikken.
 - Aktiver parkeringsbremsen (hvis den er utstyrt).
 - Slå av motoren og ta ut nøkkelen.
- Ikke bruk maskinen hvis det er fare for lynnedslag.
- Bruk kun maskinen i områder der det er tilstrekkelig klaring til å manøvrere den på en trygg måte. Vær oppmerksom på hindringer i umiddelbar nærhet. Om du ikke er oppmerksom på omgivelsene, kan det oppstå personskader hvis korrekt avstand til trær, vegger og andre barrierer ikke overholdes, da maskinen går bakover ved bruk.
- Kontroller at du har gjennomkjøringshøyde (dvs. klaring til elektriske ledninger, greiner og døråpninger) før du kjører under gjenstander, og unngå å komme i kontakt med dem.
- Ikke fyll for mye på/i tilbehøret, og sørg alltid for lasten er plan når du hever lastearmene. Gjenstander i tilbehøret kan falle og forårsake personskade.

Sikkerhet i skråninger

- **Når maskinen kjøres opp og ned skråninger, skal den tunge maskinenden være vendt oppover.** Vektfordelingsendringer med tilbehør. Hvis grabben er tom, er maskinens bakside den tunge enden. Hvis grabben er full, er maskinens front den tunge enden. De fleste andre tilbehør gjør maskinens front til den tunge enden.
- Hvis du hever lastearmene i en skråning, påvirkes maskinens stabilitet. Hold lastearmene i senket stilling ved kjøring i skråninger.
- Hellinger er en hovedårsak til tap av kontroll og velting. Dette kan føre til alvorlige skader eller

dødsfall. Bruk av maskinen i skråninger eller ujevnt terreng krever ekstra forsiktighet.

- Fastsett egne prosedyrer og regler for bruk i skråninger. Disse prosedyrene skal inkludere kontroll av området for å avgjøre hvilke skråninger som er trygge for maskindrift. Bruk alltid sunn fornuft og god dømmekraft når du utfører denne kontrollen.
- Senk farten og vær forsiktig i bakker. Bakkeforhold kan påvirke maskinens stabilitet.
- Unngå å starte eller stoppe i en helling. Hvis maskinen mister grepet, fortsett langsomt og rett nedover hellingen.
- Unngå å svinge i hellinger. Hvis du må svinge, sving langsomt og hold maskinens tunge ende vendt oppover.
- Kjør sakte i hellinger, og øk og reduser hastigheten gradvis. Ikke foreta brå endringer i hastighet eller retning.
- Hvis du føler deg utrygg når du bruker maskinen i skråninger, skal du ikke gjøre det.
- Vær oppmerksom på hull, hjulspor og ujevnheter siden ujevnt terreng kan velte maskinen. Gjenstander kan ligge skjult i høyt gress.
- Vær forsiktig når du betjener maskinen på våte overflater. Redusert grep kan føre til at maskinen glir.
- Vurder området for å sikre at bakken er stabil nok til å støtte maskinen.
- Vær forsiktig når maskinen betjenes i nærheten av følgende:
 - Kanter
 - Grøfter
 - Voller
 - Vannmasser

Maskinen kan plutselig velte hvis et belte går over kanten eller kanten gir etter. Oppretthold en sikker avstand mellom maskinen og eventuelle farer.

- Ikke fjern eller monter tilbehør i en skråning.
- Ikke parker maskinen i en bakke eller skråning.

Forsyningslinjesikkerhet

- Hvis du treffer en forsyningslinje, gjør du følgende:
 - Slå av maskinen og ta ut nøkkelen.
 - Fjern alle personer fra arbeidsområdet.
 - Kontakt relevante nødetater og forsyningsmyndigheter for å sikre området.
 - Hvis du skader en fiberoptikkabel, ikke se inn i det eksponerte lyset.
- Ikke gå fra operatørplattformen hvis maskinen er ladet med elektrisitet. Du er trygg så lenge du ikke forlater plattformen.

- Berøring av maskinen kan jorde deg.
 - Ikke la andre personer røre eller nærme seg maskinen når den er ladet.
 - Gå alltid ut fra at maskinen er ladet hvis du treffer en strøm- eller kommunikasjonslinje. Ikke forsøk å forlate maskinen.
- Gass som lekker, er både brannfarlig og eksplosivt, og kan forårsake alvorlig skade eller død. Ikke røyk mens maskinen betjenes.

Starte motoren

1. Sørg for at batterifrakoblingsbryteren er i PÅ-stilling.
 2. Sørg for at trekkkontrollen står i NØYTRAL stilling.
 3. Flytt gasspaken til SAKTE-stillingen.
 4. Sett nøkkelen inn i nøkkelbryteren, og vri den til PÅ-stillingen.
 5. Vent til indikatorlampen for glødepluggen slutter å blinke.
 6. Vri nøkkelen til START-stillingen. Slipp nøkkelen straks motoren starter.
- Viktig: Ikke hold tenningsnøkkelen vridd rundt i mer enn 10 sekunder om gangen. Hvis ikke motoren starter, vent 30 sekunder så starteren kjøles ned mellom forsøkene. Hvis du ikke følger disse instruksjonene, kan startmotoren bli ødelagt.**
7. Flytt gasspaken til HURTIG-stillingen.
 8. Aktiver trekkraftkontrollen ved å vippe bryteren for trekkraftaktivering før du kjører maskinen.

Starte i kaldt vann

Hvis utetemperaturen er under frysepunktet, oppbevar trekkenheten i en garasje for å holde den varmere og hjelpe den å starte.

Når du starter motoren under kalde forhold (dvs. når lufttemperaturen er på eller under frysepunktet), la den kjøre i SAKTE-stillingen i 8 minutter før du flytter gassen til HURTIG-stillingen eller kobler inn hjelpehydraulikken.

Viktig: Å kjøre motoren med høye hastigheter når hydraulikksystemet er kaldt kan skade det hydrauliske systemet.

Kjøre maskinen

Merk: Aktiver trekkraftkontrollen ved å vippe bryteren for trekkraftaktivering før du kjører maskinen.

Bruk trekkkontrollen til å flytte maskinen. Jo lenger du beveger trekkkontrollen i en hvilken som helst retning, desto raskere beveger maskinen seg i den retningen. Slipp trekkkontrollen for å stoppe maskinen.

Gasskontrollen regulerer omdreiningstallet (o/min – omdreininger per minutt). Plasser gassspaken i HURTIG-stillingen for best ytelse. Du kan imidlertid bruke gasstillingen til å kjøre ved lavere hastigheter.

Slå av motoren

1. Parker maskinen på en jevn flate, koble inn parkeringsbremsen (hvis utstyrt med) og senk lastearmene.
2. Sørg for at hjelpehydraulikkspaken står i NØYTRAL stilling.
3. Flytt gasspaken til SAKTE-stillingen.
4. Hvis motoren har jobbet hardt eller er varm, la den gå på tomgang i ett minutt før du dreier nøkkelbryteren til AV-stillingen.

Merk: Dette bidrar til å avkjøle motoren før du slår den av. I nødstilfelle kan du slå av maskinen umiddelbart.

5. Vri nøkkelbryteren til AV-stilling, og ta ut nøkkelen.

⚠ FORSIKTIG

Et barn eller en person som ikke er opplært, kan prøve å bruke trekkenheten og bli skadet.

Fjern nøkkelen fra nøkkelbryteren når du forlater trekkenheten, selv om det bare er for noen få sekunder.

Bruke tilbehør

Montere et tilbehør

Viktig: Bruk bare tilbehør som er godkjent av Toro. Tilbehør kan endre stabiliteten og bruksegenskapene til maskinen. Garantien for maskinen kan bli ugyldig hvis du bruker den med tilbehør eller reservedeler som ikke er godkjente.

Viktig: Før du monterer tilbehøret, må du kontrollere at monteringsplatene er frie for smuss eller rusk, og at boltene kan rotere fritt. Hvis boltene ikke roterer fritt, må du smøre dem.

1. Plasser tilbehøret på et jevnt underlag med nok plass bak til at det passer for maskinen.
2. Start motoren.
3. Vipp monteringsplaten for tilbehør fremover.
4. Plasser monteringsplaten i den øverste kanten av mottakerplaten for tilbehøret.

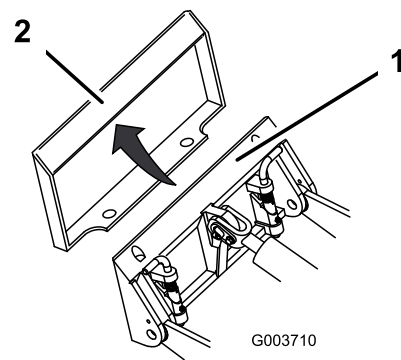

Figur 23

1. Monteringsplate
2. Mottakerplate

5. Hev lasterarmene samtidig som du vipper monteringsplaten bakover.

Viktig: Hev tilbehøret nok til å gi klaring til bakken og vipp monteringsplaten helt tilbake.

6. Slå av motoren og ta ut nøkkelen.
7. Fest hurtigkoblingsboltene, og påse at de sitter helt på plass i monteringsplaten.

Viktig: Hvis pinneboltene ikke roterer til tilkoblet stilling, er ikke festeplaten helt på linje med hullene i festemottakerplaten. Kontroller mottakerplaten, og rengjør den om nødvendig.

⚠ ADVARSEL

Hvis du ikke plasserer hurtigkoblingsboltene godt gjennom monteringsplaten for tilbehør, kan tilbehøret falle av maskinen og utgjøre alvorlig klemmefare for deg eller andre.

Påse at hurtigkoblingsboltene sitter godt festet i monteringsplaten for tilbehør.

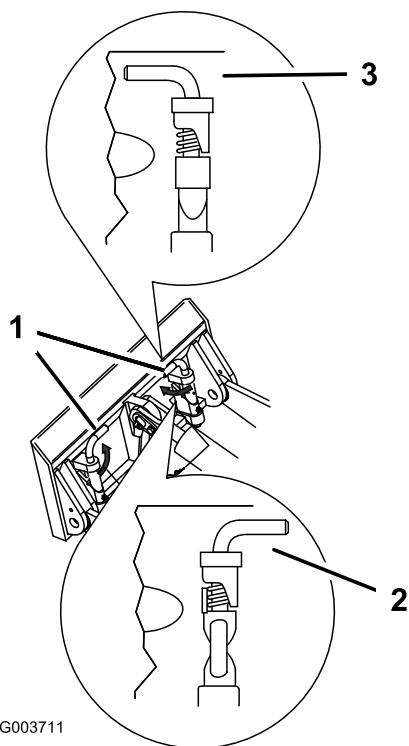

Figur 24

- | | |
|------------------------------|-----------------------|
| 1. Hurtigkoblingspinnebolter | 3. Tilkoblet posisjon |
| 2. Frakoblet posisjon | |

Koble til hydraulikkslangene

⚠ ADVARSEL

Hydraulikkvæske som kommer ut under trykk, kan trenge gjennom huden og forårsake personskader. Væske som sprøytes inn under huden, må fjernes kirurgisk innen noen få timer av en doktor med kjennskap til denne typen skader, ellers kan dette resultere i koldbrann.

- Kontroller at alle hydraulikkslanger og ledninger er i god stand, og at alle hydrauliske koblinger og beslag er tette, før det hydrauliske systemet settes under trykk.
- Hold kropp og hender borte fra hull eller dyser som sprøyter ut hydraulisk olje under høyt trykk.
- Bruk kartong eller papir til å finne lekkasjer, bruk aldri hendene til dette.

⚠ FORSIKTIG

Hydraulikkoblinger, hydraulikkslanger/-ventiler og hydraulikkvæske kan være varme. Du kan brenne deg hvis du berører varme deler.

- Bruk hansker når du betjener hydraulikkoblingene.
- La maskinen kjøle seg ned før du berører hydraulikkkomponenter.
- Ikke kom borti hydraulikkvæskesøl.

Hvis tilbehøret krever hydraulikk for drift, må du koble til hydraulikkslangene som følger:

1. Slå av motoren og ta ut nøkkelen.
 2. Flytt hjelpehydraulikkspaken forover, bakover og tilbake til NØYTRAL stilling for å avlaste trykket på hydraulikkoblingene.
 3. Fjern de beskyttende dekslene fra hydraulikktilkoblingene på maskinen.
 4. Påse at alle fremmedlegemer fjernes fra hydraulikkoblingene.
 5. Skyv tilbehørets hannkontakt inn i hunnkontakten på maskinen.
- Merk:** Når du kobler til hannkontakten for tilbehøret først, avlastes du eventuelt trykk som er bygd opp i tilbehøret.
6. Skyv tilbehørets hunnkontakt inn i hannkontakten på maskinen.
 7. Bekreft at tilkoblingen er forsvarlig montert, ved å dra i slangene.

Fjerne et tilbehør

1. Parker maskinen på et jevnt underlag.
2. Senk tilbehøret ned til bakken.
3. Slå av motoren og ta ut nøkkelen.
4. Koble ut hurtigkoblingsboltene ved å vri dem mot utsiden.
5. Hvis tilbehøret bruker hydraulikk, flytter du hjelpehydraulikkspaken forover, bakover og tilbake til NØYTRAL stilling for å avlaste trykket på hydraulikkoblingene.
6. Hvis tilbehøret bruker hydraulikk, skyver du kragene bak på hydraulikkoblingene og kobler dem fra.

Viktig: Koble tilbehørsslangene sammen for å forhindre at det hydrauliske systemet forurenses under lagring.

7. Monter de beskyttende dekslene på hydraulikkoblingene på maskinen.

- Start motoren, vipp monteringsplaten fremover og rygg maskinen bort fra tilbehøret.

Etter bruk

Sikkerhet etter bruk

Generell sikkerhet

- Sett på parkeringsbremsen (hvis utstyrt med), senk lastearmene, slå av motoren, ta ut nøkkelen, vent til all bevegelse har stoppet, og la maskinen kjøle seg ned før du justerer, rengjør, oppbevarer eller utfører service på den.
- Fjern rusk fra tilbehør, drivverk, lyddempere og motoren for å unngå at det begynner å brenne. Tørk opp eventuelt olje- eller drivstoffsøl.
- Hold alle delene i god stand, og sørg for at de er godt festet.
- Ikke rør deler som kan være varme fra bruk. La delene bli kalde før du utfører vedlikehold, justering eller reparasjon på maskinen.
- Vær forsiktig når du skal sette maskinen på en tilhenger eller lastebil, og når du skal sette den ned på bakken igjen.

Hente en fastkjørt maskin

Hvis maskinen setter seg fast (f.eks. i gjørmete forhold), trekk maskinen tilbake til en stabil posisjon ved å bruke enten begge frontfeste-/løftepunktene eller begge bakre festepunktene samtidig.

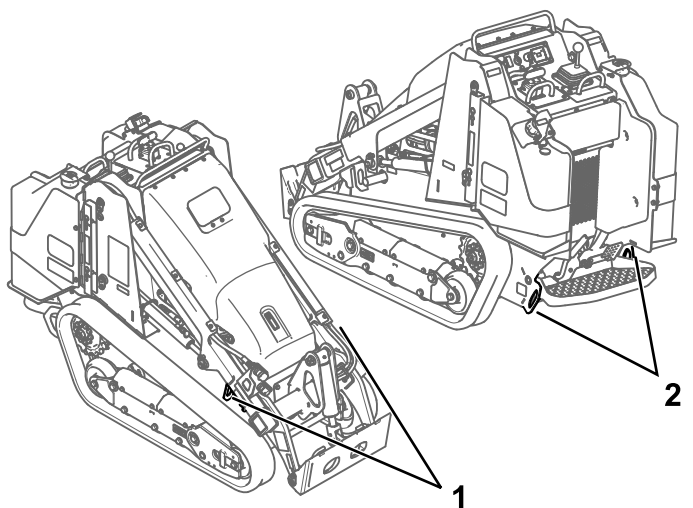

Figur 25

g411228

- Fremre feste- og løftepunkter
- Bakre festepunkter

Flytte en maskin som ikke fungerer

Viktig: Ikke slep eller dra maskinen uten først å ha åpnet slepeventilene, ellers vil det føre til skade på hydraulikksystemet.

- Slå av motoren og ta ut nøkkelen.
- Åpne panseret og fest støttestangen.
- Bruk en skiftenøkkel, vri slepeventilene på hydraulikkpumpene to ganger mot klokken.

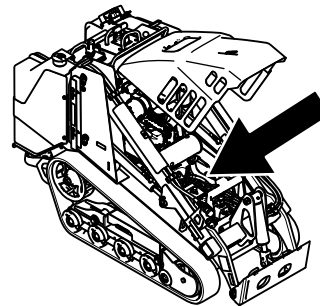

g357135

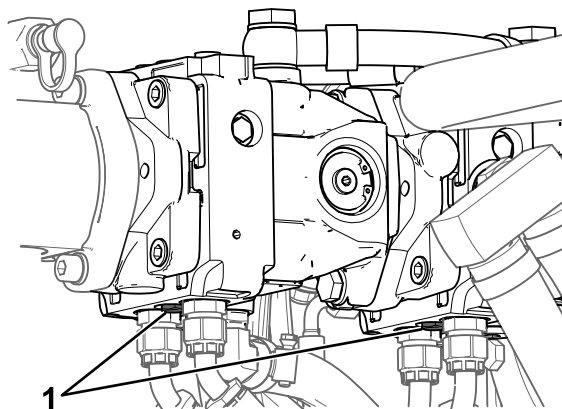

g365261

Figur 26

- Tauventil
- Tau maskinen som påkrevd.
- Etter maskinen er reparert, må tauventilene lukkes før bruk.

Transportere maskinen

Bruk en kraftig tilhenger eller lastebil for å transportere maskinen. Bruk en rampe med full bredde. Sikre at tilhengeren eller lastebilen har alle nødvendige bremses, lys og markeringer som kreves ved lov. Les alle sikkerhetsinstruksjonene nøye. Kunnskap om dette kan forhindre personskader. Se lokale bestemmelser for krav til tilhenger og festing.

⚠ ADVARSEL

Det å kjøre i trafikken uten blinklys, lys, reflekser eller merking for saktegående kjøretøy er farlig og kan føre til ulykker og personskader.

Ikke bruk maskinen på offentlige veier.

Velge en tilhenger

⚠ ADVARSEL

Lasting av maskinen på en tilhenger eller lastebil øker muligheten for at den velter og kan føre til alvorlig skader eller dødsulykker (Figur 27).

- Bruk bare ramper med full bredde.
- Påse at rampen er minst fire ganger så lang som høyden til tilhengeren eller lasteplanet i forhold til bakken. Dette sikrer at rampevinkelen ikke overskrider 15 grader på flatt underlag.

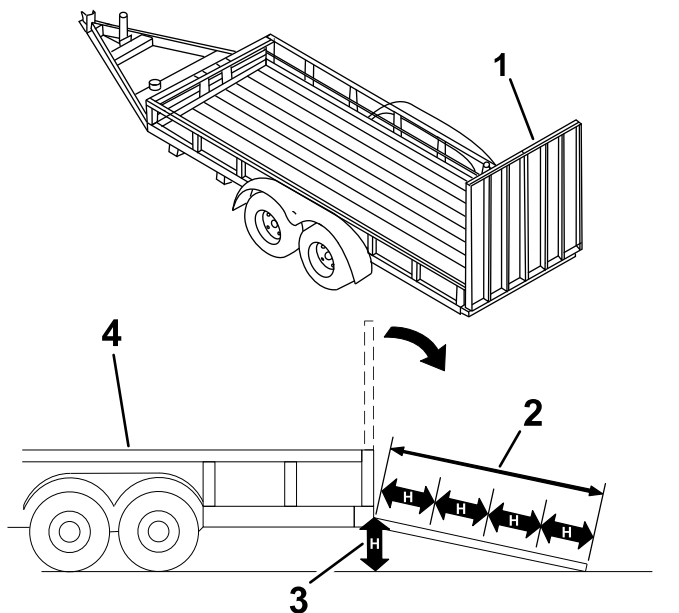

Figur 27

g229507

1. Rampe(r) med full bredde i oppbevaringsstilling
2. Rampen er minst fire ganger så lang som høyden til tilhengeren eller lasteplanet i forhold til bakken
3. H = høyden på tilhengeren eller lasteplanet i forhold til bakken
4. Tilhenger

Laste maskinen

⚠ ADVARSEL

Lasting eller lossing av maskinen på en tilhenger eller lastebil øker muligheten for at den kan velte og føre til alvorlig skade eller dødsulykke.

- Vær svært forsiktig når du kjører maskinen på en rampe.
- Last og loss maskinen med den tunge enden opp på rampen.
- Unngå plutselig akselerasjon eller bremsing mens du kjører maskinen på en rampe da det kan føre til tap av kontroll eller en situasjon der maskinen velter.

1. Hvis du bruker en tilhenger, koble den til tauekjøretøyet og sett på sikkerhetskjettingene.
2. Koble til tilhengerbremsene, hvis aktuelt.
3. Senk rampen(e).
4. Senk lastearmene.
5. Last maskinen på tilhengeren med den tunge enden opp på rampen, med lav last, som vist.
 - Hvis maskinen har et **fullastet** tilbehør (f.eks. grabb) eller et tilbehør som ikke bærer last (f.eks., grøftegraver), kjører du maskinen fremover opp på rampen.
 - Hvis maskinen har et **tomt** tilbehør eller ikke tilbehør, rygger du maskinen opp på rampen.



Figur 28

g204457

1. Maskin med fullastet tilbehør eller tilbehør som ikke bærer last – kjør maskinen fremover opp på rampen(e).
2. Maskin med tomt tilbehør eller uten tilbehør – rygg maskinen opp på rampen(e).

6. Senk lastearmene helt ned.
7. Sett på parkeringsbremsen (hvis montert), slå av motoren og ta ut nøkkelen.
8. Bruk metallbindeløkkene på maskinen for å feste maskinen sikkert til tilhengeren eller lastebilen med remmer, kjettinger, vaier eller tau. Se lokale bestemmelser for krav om festing.

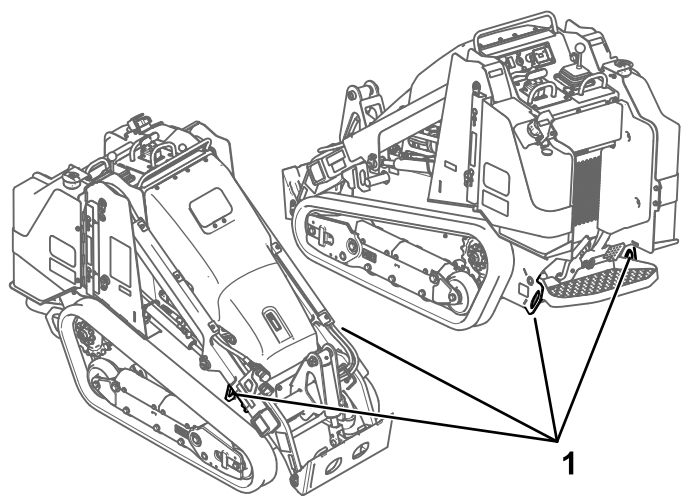

Figur 29

g411229

1. Festebøyler

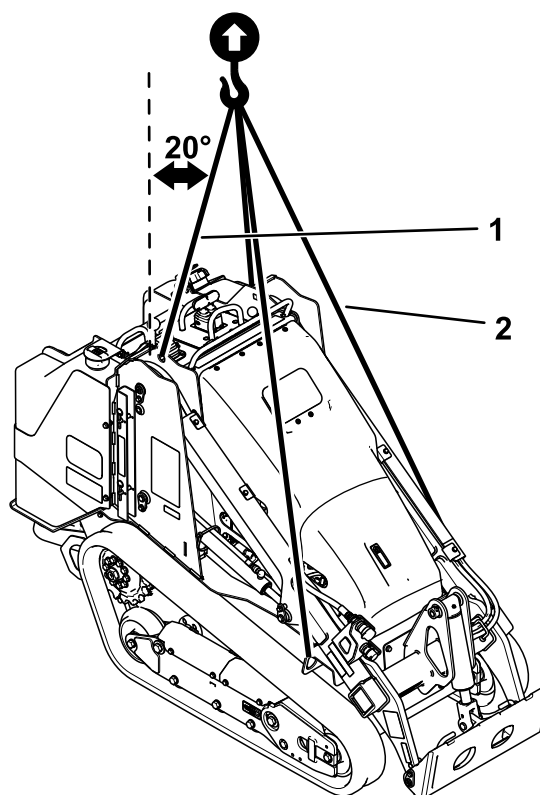

Figur 31

g377831

1. Kjettinglengde for bakre løftepunkt (2) – 118,9 cm
2. Kjettinglengde for fremre løftepunkt (2) – 206,2 cm

Losse maskinen

1. Senk rampen(e).
2. Last av maskinen fra tilhengeren med den tunge enden opp på rampen, og bær last lavt.
 - Hvis maskinen har et **fullastet** tilbehør (f.eks. grabb) eller et tilbehør som ikke bærer last (f.eks., grøftegraver), rygger du den ned rampen.
 - Hvis maskinen har et **tomt** tilbehør eller ikke tilbehør, kjører du den fremover ned rampen.

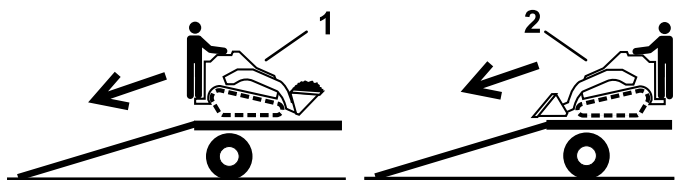

Figur 30

g204458

1. Maskin med fullastet tilbehør eller tilbehør som ikke bærer last – rygg maskinen ned rampen(e).
2. Maskin med tomt tilbehør eller uten tilbehør – kjør maskinen fremover ned rampen(e).

Heise maskinen

Fjern eventuelt tilbehør, og løft maskinen ved hjelp av de fire løftepunktene.

Ikke overstig en vinkel på 20 grader når maskinen løftes. Bruk minimum kjettinglengder som er angitt nedenfor.

Vedlikehold

Merk: Angi hva som er høyre og venstre side på maskinen ved å stå i normal arbeidsstilling.

Sikkerhet ved vedlikehold

▲ FORSIKTIG

Dersom du lar nøkkelen stå i bryteren, kan noen utilsiktet starte motoren, noe som kan påføre deg eller personer i nærheten alvorlige skader.

Fjern tenningsnøkkelen før du begynner med eventuelt vedlikeholdsarbeid.

- Parker maskinen på en jevn flate, deaktiver hjelpehydraulikken, senk tilbehøret, koble inn parkeringsbremsen (hvis utstyrt med), slå av motoren og ta ut nøkkelen. Vent til alle bevegelige deler har stoppet, og la maskinen kjøle seg ned før du justerer, rengjør, oppbevarer eller reparerer den.
- Tørk opp eventuelt olje- eller drivstoffsøl.
- Ikke la personer uten opplæring vedlikeholde eller reparere maskinen.
- Bruk jekkestøtter til å støtte komponentene når det er nødvendig.
- Vær forsiktig når du reduserer trykket i komponenter under trykk. Se [Avlaste hydraulikktrykk \(side 46\)](#).
- Koble fra batteriet før du foretar reparasjoner. Se [Bruke batterifrakoblingsbryteren \(side 35\)](#).
- Hold hendene og føttene borte fra bevegelige deler. Du må aldri foreta justeringer mens motoren går hvis du kan unngå det.
- Hold alle delene i god stand, og sørg for at de er godt festet. Bytt ut slitte eller skadde merker.
- Ikke rør sikkerhetsanordningene.
- Bruk bare tilbehør som er godkjent av Toro. Tilbehør kan endre stabiliteten og bruksegenskapene til maskinen. Garantien kan gjøres ugyldig hvis du bruker maskinen med tilbehør som ikke er godkjent.
- Bruk kun originale reservedeler fra Toro.
- Hvis vedlikehold eller reparasjon krever at lastearmene er i hevet stilling, må du feste armene i hevet stilling med hydraulikksylinderlåsen(e).

Anbefalt vedlikeholdsplan

Vedlikeholdsintervall	Vedlikeholdsprosedyre
Etter de 8 første timene	<ul style="list-style-type: none">• Kontroller og juster beltespenningen.• Skift ut det hydrauliske filteret.
Etter de 50 første timene	<ul style="list-style-type: none">• Kontroller og juster beltespenningen.
For hver bruk eller daglig	<ul style="list-style-type: none">• Smør maskinen. (Smør umiddelbart etter hver vask.)• Kontroller vedlikeholdsindikatoren for luftfilteret.• Kontroller motoroljenivået.• Tapp vann og andre urenheter fra vannutskilleren.• Rengjør beltene og kontroller om det er for mye slitasje og riktig stramming.• Rengjør skjermen, oljekjøleren og fronten på radiatoren (ofte under skitne og støvete forhold).• Kontroller og rengjør radiatorskjermen• Kontroller kjølevæsknivået i ekspansjonstanken.• Test parkeringsbremsen.• Kontroller dynamobeltetilstand og spenning.• Fjern rusk fra maskinen.• Kontroller alle løse fester.
Hver 25. driftstime	<ul style="list-style-type: none">• Ta av dekselet til luftrenseren, fjern rusk og kontroller serviceindikatoren for luftfilteret.• Kontroller nivået på hydraulikkvæsken.
Hver 50. driftstime	<ul style="list-style-type: none">• Kontroller batteriets tilstand.• Kontroller og juster beltespenningen.

Vedlikeholdsintervall	Vedlikeholdsprosedyre
Hver 100. driftstime	<ul style="list-style-type: none"> • Undersøk slangene i kjølesystemet. • Kontroller de hydrauliske ledningene for lekkasjer, løse koblinger, knekte ledninger, løse monteringsstøtter og at de ikke er slitt på grunn av værforhold eller kjemisk forringelse. • Kontroller om det er oppsamling av skitt i chassiset.
Hver 250. driftstime	<ul style="list-style-type: none"> • Skift motoroljen og oljefilteret. (Vedlikehold oftere hvis maskinen brukes i svært støvete eller sandete forhold.) • Skift ut det hydrauliske filteret.
Hver 400. driftstime	<ul style="list-style-type: none"> • Kontroller om drivstoffslangene og -koblingene er slitte, ødelagte eller løse.
Hver 500. driftstime	<ul style="list-style-type: none"> • Skift ut luftfilteret. • Skifte ut vannavskillerens filter. • Skift drivstoffilter i tanken • Skift kjølemiddelet i motoren. • Skift ut dynamobeltet. (Se motorens brukerhåndbok for instruksjoner.) • Skift den hydrauliske oljen.
Hver 1500. time eller hvert 2. år, avhengig av hva som kommer først	<ul style="list-style-type: none"> • Bytt ut alle bevegelige hydraulikkslanger.
Årlig eller før lagring	<ul style="list-style-type: none"> • Kontroller og juster beltespenningen. • Mal over avskallet maling.
Annet hvert år	<ul style="list-style-type: none"> • Tømme og rengjøre drivstofftanken(e) – kun autorisert forhandlerverksted.

Viktig: Se eierhåndboken for motoren for mer informasjon om vedlikeholdsprosedyrer.

Forberedelse for vedlikehold

Bruke sylindrelåsene

⚠ ADVARSEL

Lastearmene kan sige ned når de er i hevet stilling, og kan klemme eventuelle personer som er under dem.

Monter sylindrelåsen(e) før du utfører vedlikehold som krever hevede lastearmer.

Montere sylindrelåsene

1. Fjern tilbehøret.
2. Løft lastearmene til helt hevet stilling.
3. Slå av motoren og ta ut nøkkelen.
4. Fjern de to pinnene som fester sylindrelåsen til stolpene på siden av maskinen.
5. Skyv sylindrelåsen over løftesynderstangen (Figur 32).

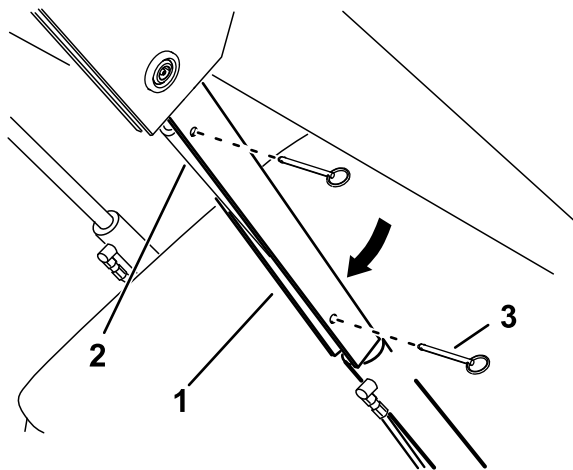

Figur 32

g365284

1. Sylindrelås
2. Løftesynderstang
3. Bolt (2)

6. Gjenta trinn 4 og 5 for den andre siden av maskinen.
7. Senk lastearmene **langsomt** til sylindrelåsene kommer i kontakt med sylinderkroppene og stangendene.

Fjerne og oppbevare sylindrelåser

Viktig: Fjern sylindrelåsene fra stengene, og fest dem i oppbevaringsstilling før du bruker maskinen.

1. Start motoren.
2. Løft lastearmene til helt hevet stilling.
3. Slå av motoren og ta ut nøkkelen.
4. Fjern boltene som fester sylindrelåsene.
5. Plasser sylindrelåsene på stolpene på sidene av maskinen, og fest dem med pinnene.
6. Senk lastearmene.

Tilgang til interne komponenter

⚠ ADVARSEL

Åpning eller fjerning av deksler, pansere og skjermer mens motoren kjører kan føre til at du kommer i kontakt med bevegelige deler og skader deg alvorlig.

Før du åpner noen av dekslene, panserne og skjermene, må du slå av motoren, fjerne nøkkelen fra nøkkelbryteren og la motoren avkjøles.

Åpne panseret

1. Bruk låsenøkkelen for å låse opp spaken.

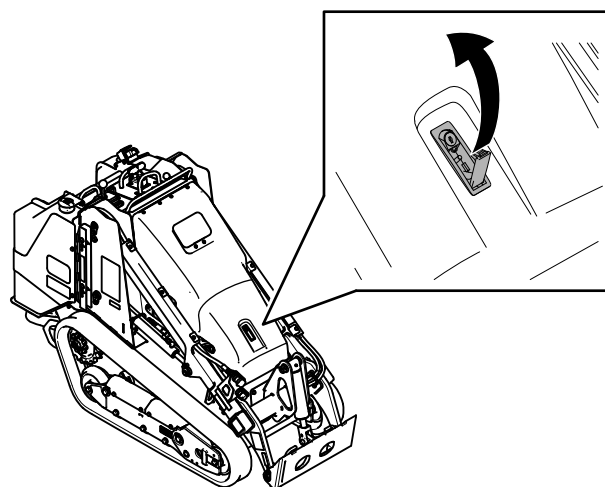

Figur 33

g365296

2. Bruk spaken til å løfte opp panseret
3. Fest støttestangen.

Lukke panseret

1. Løft opp på klaffen for å feste støttestangen.

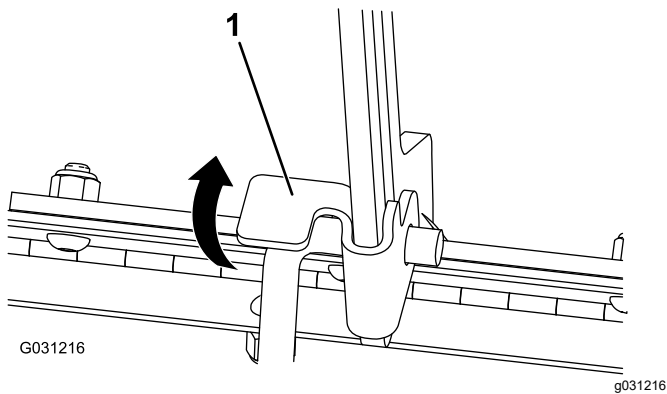

Figur 34

1. Støttestangklaff

2. Senk panseret og fest det ved å skyve det ned på forsiden av panseret til det låses på plass.
3. Bruk låsenøkkelen til å feste låsen.

Fjerne bakdekselet

1. Fjern de to sideputene.

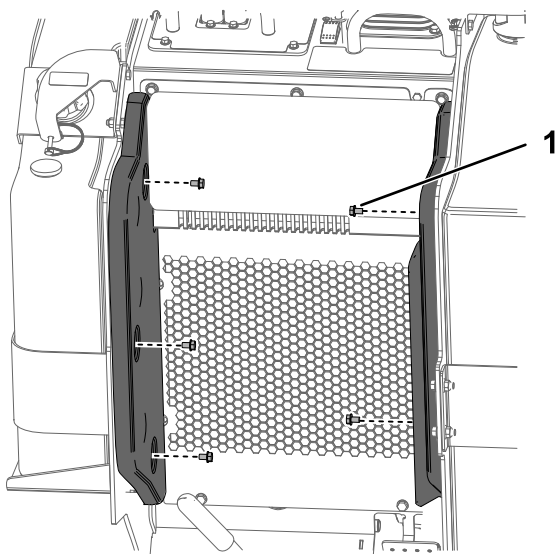

Figur 35

1. Sekskantet hodebolt – 5/16 x 1/2 tomme (5)

2. Fjern det bakre dekselet.

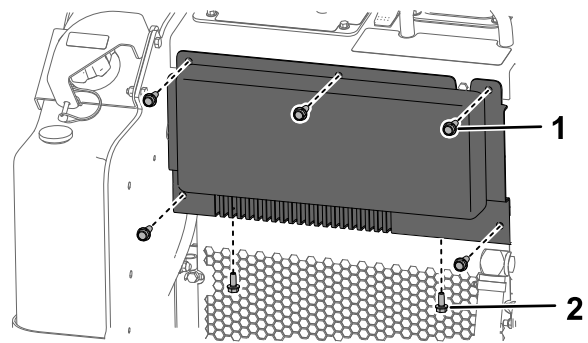

Figur 36

1. Sekskantet hodebolt – 3/8 x 1 tomme (5)
2. Sekskantet hodebolt – 5/16 x 3/4 tomme (2)

3. Løsne slangeklemmen på slangen og koble slangen fra dekselet.

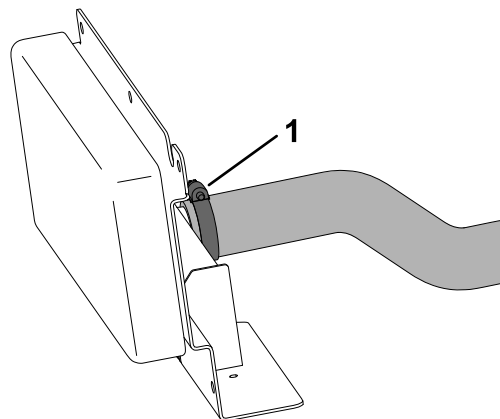

Figur 37

1. Slangeklemme

Fjerne fremre deksel

1. Løft lastearmene og fest dem med sylindelåsene.
2. Fjern det fremre dekselet.

Smøring

Smøre maskinen

Serviceintervall: For hver bruk eller daglig (Smør umiddelbart etter hver vask.)

Smørefettype: Smørefett til generell bruk.

1. Parker maskinen på en jevn flate, koble inn parkeringsbremsen og senk lastearmene.
2. Slå av motoren og ta ut nøkkelen.
3. Tørk av smøreniplene med en fille.

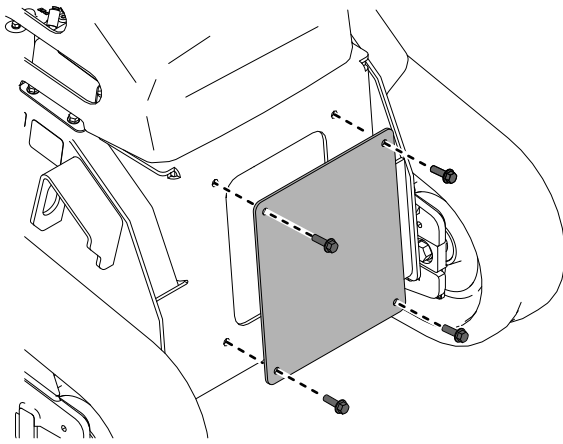

Figur 38

g365300

Vedlikehold av motor

Motorsikkerhet

- Slå av motoren før du sjekker oljen eller tilsetter olje til veivhuset.
- Innstillingen av motorregulatoren må ikke forandres, og motoren må ikke ruses.
- Hold hender, føtter, ansiktet, andre kroppsdeler og klær borte fra lyddemperen og andre varme overflater.

Overhale luftrenseren

Serviceintervall: For hver bruk eller daglig—Kontroller vedlikeholdsin-
dikatoren for luftfilteret.

Hver 25. driftstime—Ta av dekselet til luftrenseren, fjern rusk og kontroller serviceindikatoren for luftfilteret.

Hver 500. driftstime—Skift ut luftfilteret.

Vedlikeholde luftrenseren

Viktig: Luftfilteret og dekselet må sitte på plass under bruk, for å unngå at motoren skades.

Viktig: Bytt filteret på luftrenseren kun når serviceindikatoren vises rød. Hvis du skifter luftfilteret før det er nødvendig, øker det bare risikoen for at det kommer inn smuss i motoren når du fjerner filteret.

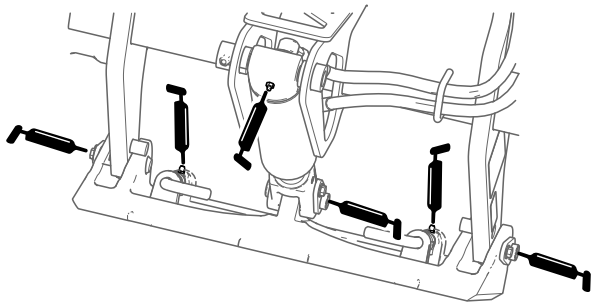
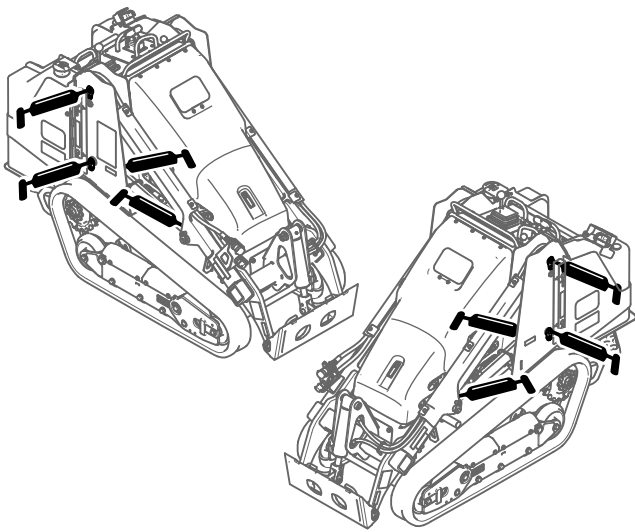

Figur 39

g411225

4. Plasser en smørepistol mot hver nippel.
5. Påfør smørefett i smøreiplene til det tyter ut av lagrene (omtrent tre pumpinger).
6. Tørk opp overflødig fett.

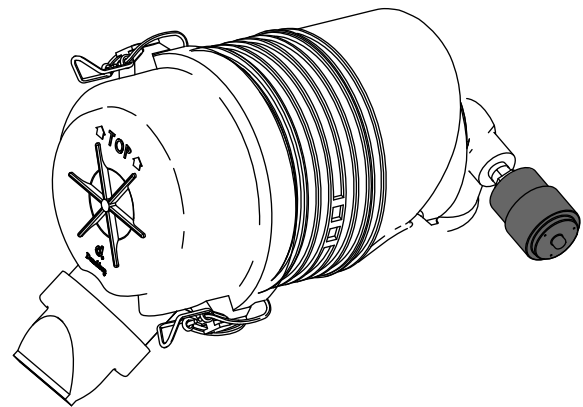

Figur 40

g367365

1. Parker maskinen på en jevn flate, koble inn parkeringsbremsen (hvis utstyrt med) og senk lastearmene.
2. Slå av motoren og ta ut nøkkelen.
3. Åpne panseret og fest støttestangen (hvis aktuelt).

4. Kontroller om luftrenserkroppen for skader som kan forårsake en luftlekkasje. Kontroller inntakssystemet for slitasjer, skade eller løse slangeremmer. Bytt ut eller reparer skadede komponenter.
5. Løsne låsene på luftrenserdekselet og trekk av dekselet.

Viktig: Ikke ta av luftfilteret.

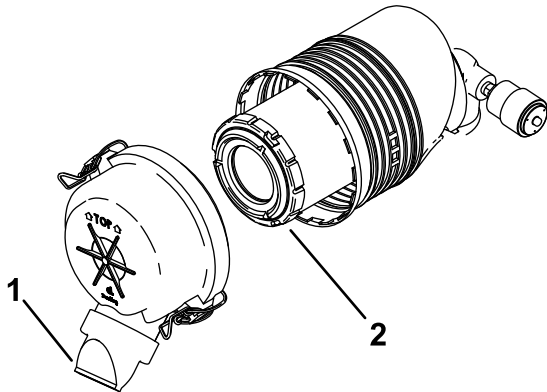

Figur 41

g367366

1. Støvhette
2. Filter

6. Klem støvhettesidene for å åpne den og banke ut støvet.
7. Rengjør innsiden av dekselet med trykkluft som er under 2,05 bar.

Viktig: Ikke bruk trykkluft på luftrenserkroppen.

8. Kontroller serviceindikatoren.
 - Hvis serviceindikatoren er klar, monter dekselet med støvhetten orientert nedover og fest låsene.
 - Hvis serviceindikatoren er rød, skift ut luftfilteret som følger:

- A. Skyv filteret forsiktig ut av luftrenserkroppen.

Merk: Pass på at filteret ikke slår bort i luftrenserkroppen.

Viktig: Ikke rengjør selve filteret.

- B. Inspiser det nye filteret for rifter, en oljeaktig film eller skade på gummipakningen. Se inni filteret mens du skinner et sterkt lys på utsiden av filteret. Hull i filteret vises som lyse flekker.

Ikke bruk filteret hvis det er skadet.

- C. Installer filteret forsiktig.

Merk: Sørg for at filteret sitter helt på plass ved å trykke på den ytre kanten av filteret mens du installerer det.

Viktig: Ikke trykk på det elastiske midtpunktet til filteret.

- D. Installer luftrenserdekselet med støvhetten vendt ned som vist i Figur 41, og fest låsene.
- E. Lukk panseret.

Kontrollere motoroljen

Serviceintervall: For hver bruk eller daglig—Kontroller motoroljenivået.

Hver 250. driftstime—Skift motoroljen og oljefilteret. (Vedlikehold oftere hvis maskinen brukes i svært støvete eller sandete forhold.)

Motoroljespesifikasjoner

Motoren leveres med olje i veivhuset. Oljenivået må imidlertid kontrolleres før og etter at motoren startes for første gang. Kontroller oljenivået før du bruker maskinen hver dag eller hver gang du bruker maskinen.

Veivhuskapasitet: 3,4 l med filteret

Foretrukket motorolje: Toro Premium-motorolje

Hvis du bruker en alternativ olje, bruk motorolje av høy kvalitet med lavt askeinnhold som overholder eller overskrider følgende spesifikasjoner:

- API-servicekategori CJ-4 eller høyere
- ACEA-servicekategori E6
- JASO-servicekategori DH-2

Viktig: Bruk av en annen motorolje enn en med API-klassifisering CJ-4 eller høyere, ACEA E6 eller JASO DH-2 kan føre til at dieselpartikkelfilteret tilstoppes eller forårsaker motorskade.

Bruk følgende viskositetsklasse for motorolje:

- SAE 10W-30 (alle temperaturer)
- SAE 15W-40 (over -18 °C)

Merk: Toro Premium-motorolje er tilgjengelig fra et autorisert forhandlerverksted. Se *delekatalogen* eller kontakt en autorisert forhandler for å få oppgitt delenumre.

Kontrollere motoroljenivået

1. Parker maskinen på en jevn flate, koble inn parkeringsbremsen og senk lastearmene.
2. Stopp motoren, ta ut tenningsnøkkelen og la motoren kjøle seg ned.
3. Åpne panseret.
4. Kontroller oljen og fyll på ekstra olje etter behov.

Viktig: Ikke overfyll veivhuset med olje. Hvis oljenivået i veivhuset er for høyt, og du kjører motoren, kan dette føre til skade på motoren.

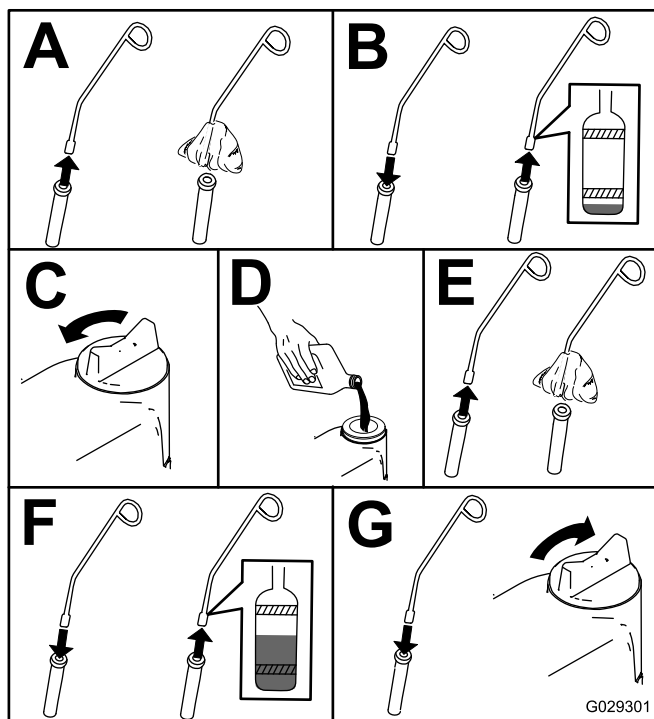

Figur 42

g029301

5. Lukk panseret.

Skifte motorolje og filter

1. Start motoren og la den gå i fem minutter.

Merk: Oljen blir da varmet opp slik at den flyter lettere.

2. Parker maskinen på en jevn flate.
3. Løft lastearmene og fest dem med sylinderlåsene.
4. Koble inn parkeringsbremsen, slå av motoren og ta ut nøkkelen.
5. Tapp ut oljen under plattformen.

⚠ FORSIKTIG

Komponenter vil være varme hvis maskinen har vært i bruk. Du kan brenne deg hvis du berører varme deler.

Vær forsiktig så du unngår å berøre varme komponenter når du skifter olje og/eller filter.

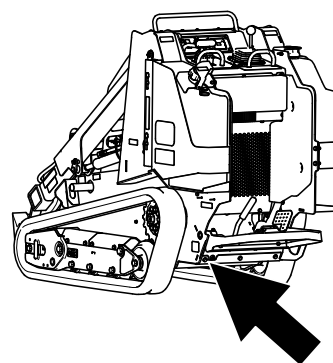

g411226

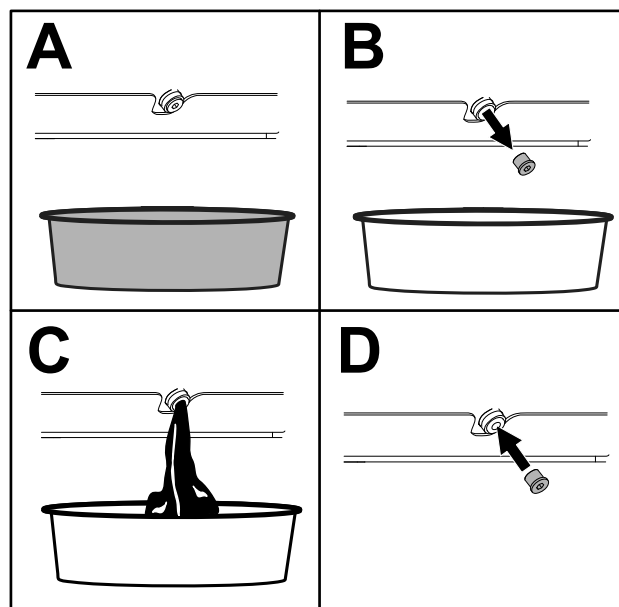

Figur 43

g360882

6. Trekk til tappepluggen med et moment på 46–56 Nm.
7. Åpne panseret.
8. Plasser et grunt fat eller en fille under oljefilteret for å fange opp olje.
9. Skift oljefilteret.

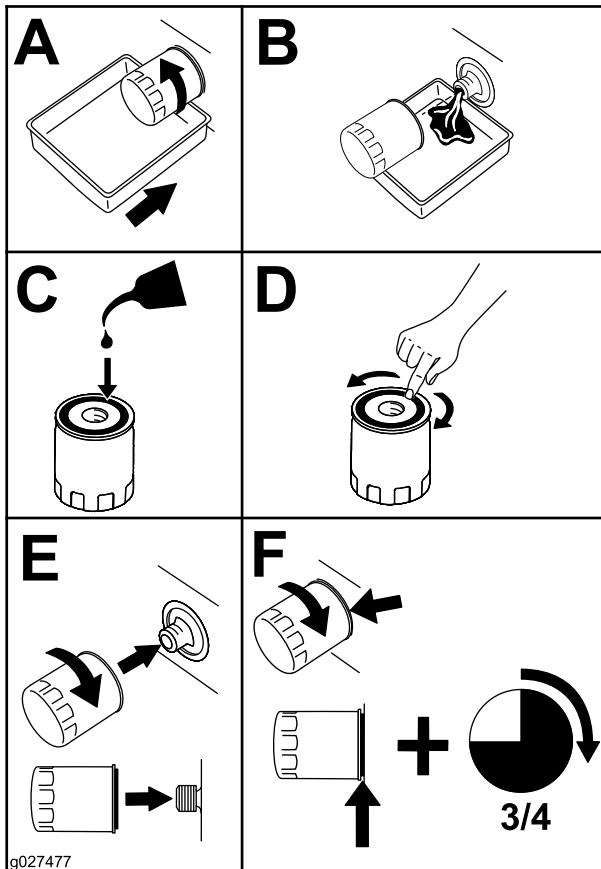

Figur 44

10. Ta av oljelokket, og hell ca. 80 % av oljen som skal fylles på langsomt ned gjennom ventildekselet.
11. Kontroller oljenivået.
12. Tilsett langsomt mer olje til nivået når det øverste hullet på peilestaven.
13. Sett på påfyllingslokket igjen.
14. Lukk panseret.

Vedlikehold av drivstoffsystem

⚠ FARE

Under visse forhold er drivstoff er meget brannfarlig og svært eksplosivt. Brann eller eksplosjon forårsaket av drivstoff kan påføre deg og andre brannskader samt ødelegge eiendom.

Se [Drivstoffsikkerhet \(side 17\)](#) for en fullstendig liste over drivstofftilknyttede forholdsregler.

Tømme vannutskilleren

Serviceintervall: For hver bruk eller daglig

1. Parker maskinen på en jevn flate, koble inn parkeringsbremsen og senk lastearmene.
2. Slå av motoren og ta ut nøkkelen.
3. Åpne panseret.
4. Plasser en ren beholder under vannavskilleren.

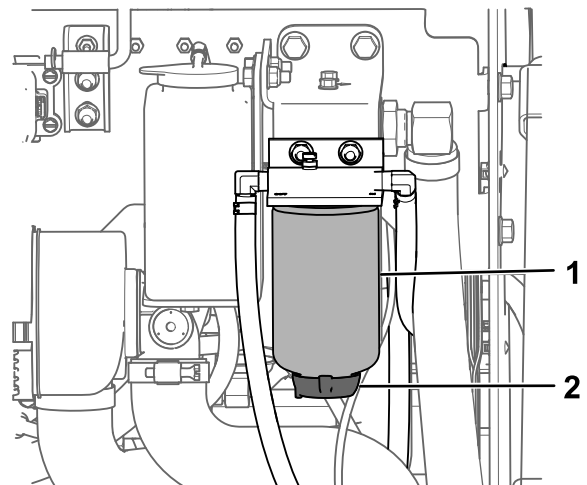

Figur 45

1. Vannutskiller
2. Tappeventil

5. Løsne tappeventilen på bunnen av filterboksen og la vannet renne ut.
6. Stram til dreneringsventilen når du er ferdig.
7. Lukk panseret.

Skifte ut vannutskillerens filter

Serviceintervall: Hver 500. driftstime

1. Parker maskinen på en jevn flate, koble inn parkeringsbremsen og senk lastearmene.
2. Slå av motoren og ta ut nøkkelen.
3. Åpne panseret.
4. Rengjør området der filterboksen skal festes.

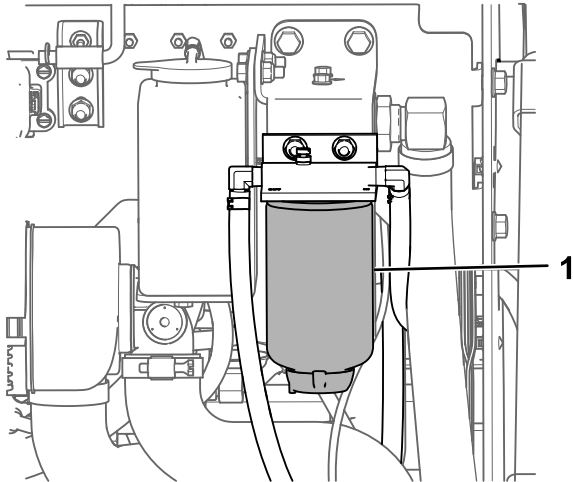

Figur 46

g365572

1. Vannutskiller

5. Fjern filterboksen og rengjør monteringsoverflaten.
6. Smør pakningen på den nye filterboksen med ren olje.
7. Fyll drivstoff på sylinderen.
8. Monter filterbeholderen for hånd til pakningen kommer i kontakt med monteringsoverflaten, og roter den deretter ytterligere en $\frac{1}{2}$ omdreining.
9. Lukk panseret.

Skifte ut drivstoffilteret i tanken

Serviceintervall: Hver 500. driftstime

1. Parker maskinen på en jevn flate, koble inn parkeringsbremsen og senk lastearmene.
2. Slå av motoren og ta ut nøkkelen.
3. Fjern bakdekselet. Se [Fjerne bakdekselet \(side 28\)](#).
4. Skift ut filteret som vist.

Merk: Påse at merkene på filteret følger drivstoffets strømeretning.

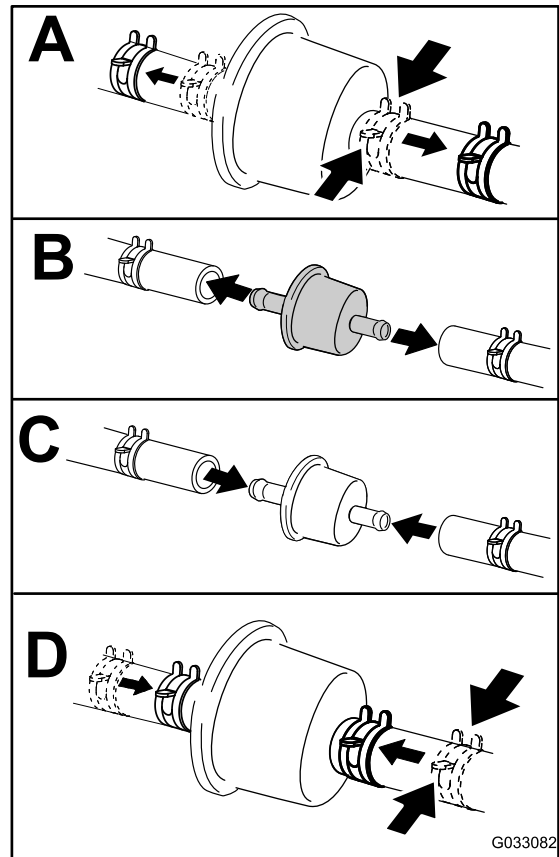

Figur 47

G033082

g033082

Kontrollere drivstoffslan- gene og -koblingene

Serviceintervall: Hver 400. driftstime/Årlig (avhengig av hva som kommer først)

Kontroller om drivstoffslan-
gene og -koblingene er
slitte, ødelagte eller løse. Stram til løse tilkoblinger,
og kontakt ditt autoriserte forhandlerverksted for hjelp
med å reparere skadde drivstoffslanger.

Tappe drivstoffsystemet

Du må tappe drivstoffsystemet før du starter motoren hvis noen av følgende situasjoner har oppstått:

- Første oppstart av en ny maskin.
 - Motoren har stoppet på grunn av for lite drivstoff.
 - Vedlikehold er utført på drivstoffsystemkomponenter (f.eks. filteret er byttet).
1. Vri tenningsnøkkelen til KJØR-stilling.
 2. La drivstoffpumpen kjøre i to minutter før maskinen startes.

Tømme drivstofftanken(e)

Serviceintervall: Annet hvert år

Få et autorisert forhandlerverksted til å tømme og rengjøre drivstofftanken(e).

Vedlikehold av elektrisk system

Sikkerhet for elektrisk system

- Koble fra batteriet før du foretar reparasjoner. Se [Bruke batterifrakoblingsbryteren \(side 35\)](#).
- Lad opp batteriet på et åpent sted med god ventilasjon og borte fra gnister eller åpen ild. Koble laderen fra strømuttaket før du kobler den til eller fra batteriet. Ha på deg beskyttelsesklær og bruk verktøy som er isolert.
- Batterisyre er giftig og kan forårsake brannskader. Pass på at du ikke får batterisyre på huden, i øynene eller på klærne. Beskytt ansiktet, øynene og klærne når du håndterer et batteri.
- Batterigasser kan eksplodere. Hold sigaretter, gnister og flammer borte fra batteriet.

Bruke batterifrakoblingsbryteren

1. Parker maskinen på en jevn flate, koble inn parkeringsbremsen og senk lastearmene.
2. Slå av motoren og ta ut nøkkelen.
3. Åpne panseret.
4. Vri batterifrakoblingsbryteren til PÅ- eller AV-stillingen.

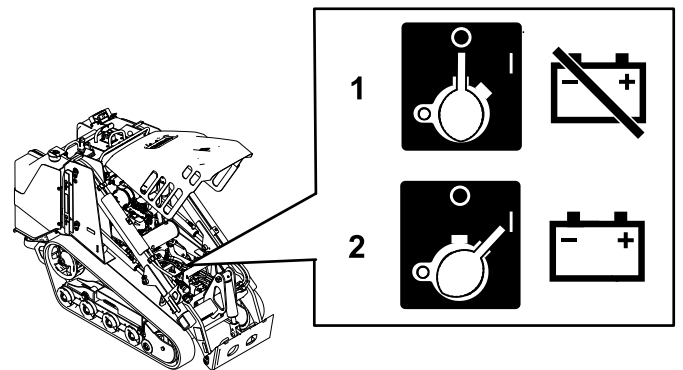

Figur 48

g365602

1. Koble maskinen fra strøm – roter batterifrakoblingsbryteren til AV-stillingen.
2. Aktiver maskinen – roter batterifrakoblingsbryteren til PÅ-stillingen.

Vedlikeholde batteriet

Serviceintervall: Hver 50. driftstime

Fjerne batteriet

⚠ ADVARSEL

Feilaktig ruting av batterikabler kan skade maskinen og kablene og forårsake gnister. Gnistene kan føre til at batterigassene eksploderer, noe som kan forårsake personskade.

Ta alltid av den negative (svarte) batterikabelen før du kopler fra den positive (røde) kabelen.

1. Parker maskinen på en jevn overflate og koble inn parkeringsbremsen.
2. Løft lastearmene og fest dem med sylindrelåsene.
3. Slå av motoren og ta ut nøkkelen.
4. Koble den negative (svarte) jordingskabelen fra batteripolen. Ta vare på festene.

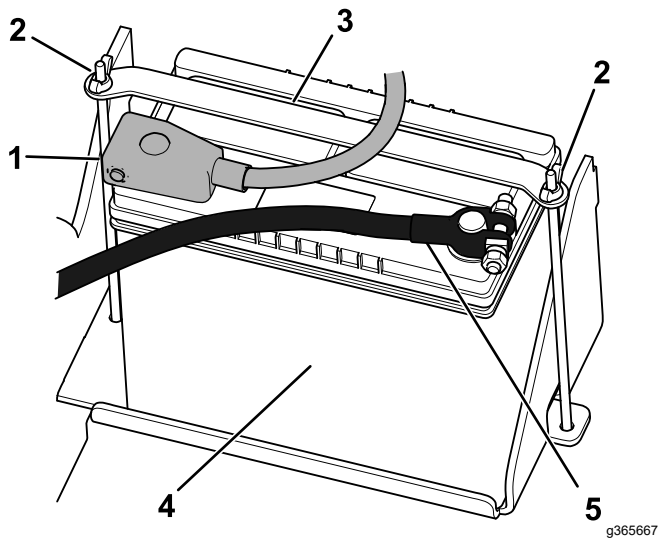

Figur 49

- | | |
|-----------------------------|------------------|
| 1. Positiv kabel | 4. Negativ kabel |
| 2. Vingemutter og stang (2) | 5. Batteri |
| 3. Stropp | |

5. Skyv gummihebben av den positive (røde) kabelen.
6. Koble den positive (røde) kabelen fra batteripolen. Ta vare på festene.
7. Fjern vingemutterne, stengene og stroppen.
8. Fjern batteriet.

Lade batteriet

⚠ ADVARSEL

Når batteriet lades, utvikles det gasser som kan eksplodere.

Røyk aldri i nærheten av batteriet og hold gnister og åpen ild borte fra batteriet.

Viktig: Batteriet skal alltid være fulladet (spesifikk vekt 1,265). Dette er spesielt viktig for å forhindre at batteriet blir ødelagt når temperaturen er under 0 °C.

1. Fjern batteriet fra maskinen. Se [Fjerne batteriet \(side 36\)](#).
2. Lad opp batteriet i 4 til 8 timer med 3 til 4 A. Batteriet må ikke overopplades.

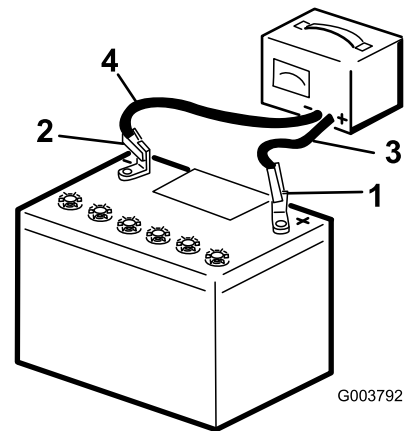

Figur 50

- | | |
|-----------------------|---------------------------|
| 1. Positiv batteripol | 3. Rød (+) laderledning |
| 2. Negativ batteripol | 4. Svart (-) laderledning |

3. Når batteriet er helt oppladet, kobler du laderen fra strømuttaket, og deretter laderledningene fra batteripolene.

Rengjøre batteriet

Merk: Hold polene og hele batterikassen rene for å forlenge batteriets levetid.

1. Parker maskinen på en jevn flate, koble inn parkeringsbremsen (hvis utstyrt med) og senk lastearmene.
2. Slå av motoren og ta ut nøkkelen.
3. Fjern batteriet fra maskinen, [Fjerne batteriet \(side 36\)](#).
4. Vask hele kassen med en oppløsning av natron og vann.
5. Skyll batteriet med klart vann.
6. Smør batteripolene og kabelskjøtestykkene med Grafo 112X (Toro-delenummer 505-47) eller vaselin for å forhindre korrosjon.
7. Monter batteriet; se [Installere batteriet \(side 37\)](#).

Installere batteriet

⚠ ADVARSEL

Feilaktig ruting av batterikabler kan skade maskinen og kablene og forårsake gnister. Gnistene kan føre til at batterigassene eksploderer, noe som kan forårsake personskade.

Koble alltid til den positive (røde) batterikabelen før du setter på den negative (svarte) kabelen.

1. Plasser batteriet i batteriholderen, og fest det med stropp, vingemuttere og stenger.

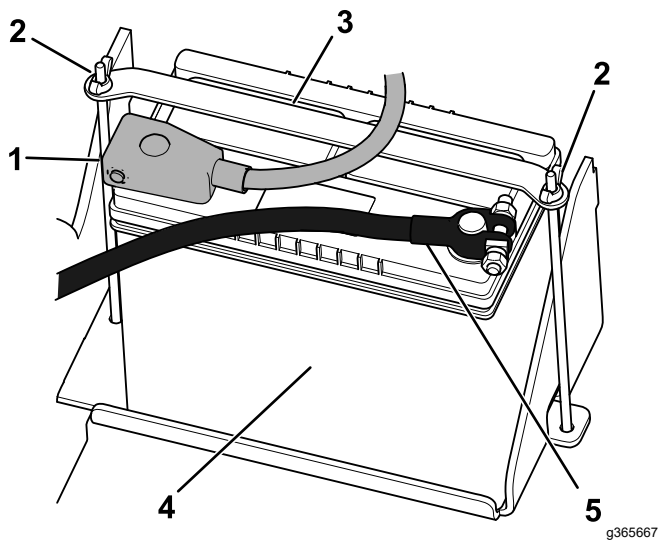

Figur 51

- | | |
|-----------------------------|------------------|
| 1. Positiv kabel | 4. Negativ kabel |
| 2. Vingemutter og stang (2) | 5. Batteri |
| 3. Stropp | |

2. Bruk festene fjernet tidligere, og koble den positive (røde) kabelen til den positive (+) batteriklemmen.
3. Skyv den røde polheten over den positive batteripolen.
4. Bruk festene fjernet tidligere, og koble den negative (svarte) batterikabelen til den negative (-) batteriterminalen.
5. Lukk panseret.

Overhale et erstatningsbatteri

Det opprinnelige batteriet er vedlikeholdsfritt og krever ikke service. For vedlikehold av reservebatteri, se batteriprodusentens anvisninger.

Kaldstart av maskinen

⚠ ADVARSEL

Kaldstart av batteriet kan produsere gasser som kan eksplodere.

Ikke røyk i nærheten av batteriet, og hold gnister og åpen ild borte fra batteriet.

1. Åpne panseret.
2. Kontroller og fjern korrosjon fra batteriklemmene før du foretar en kaldstart. Sikre at koblingene sitter godt fast.

⚠ FORSIKTIG

Korrosjon eller løse koblinger kan forårsake uønsket elektrisk spenningsstøt når som helst ved kaldstartsprosedyren.

Ikke prøv å foreta en kaldstart av maskinen med løse eller korroderte batteriklemmer eller dersom motoren er skadet, da dette kan føre til skade på motoren.

⚠ FARE

Kaldstart av et svakt batteri som er sprukket eller frossent, eller som har lavt elektrolyttnivå eller en åpen/kortsluttet battericelle, kan føre til en eksplosjon som forårsaker alvorlig personskade.

Ikke kaldstart et svakt batteri ved slike tilstander.

3. Sørg for at tilleggsbatteriet er et godt og fulladet blybatteri på 12,6 volt eller mer.

Merk: Bruk startkabler av korrekt størrelse med korte lengder for å redusere spenningsfall mellom systemene. Påse at kablene er fargekodet eller merket for korrekt polaritet.

⚠ ADVARSEL

Batterier inneholder syre og kan produsere eksplosive gasser.

- **Beskytt alltid øyne og ansikt fra batteriene.**
- **Du må aldri lene deg over batteriene.**

Merk: Påse at utluftingshettene er tette og plane. Legg en fuktig klut, hvis tilgjengelig, over utluftingshettene på hvert batteri. Påse også at kjøretøyene ikke er i kontakt og at begge de elektriske systemene er slått av og har samme systemspenning. Disse instruksjonene gjelder kun for systemer med negativ jording.

4. Koble den positive (+) kablen til den positive (+) polen på det utladede batteriet som er koblet til starteren eller solenoiden, som vist.

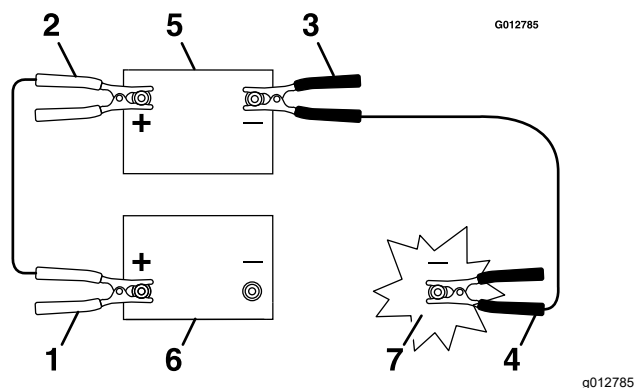

Figur 52

1. Positiv (+) kabel på utladet batteri
2. Positiv (+) kabel på tilleggsbatteri
3. Negativ (-) kabel på tilleggsbatteri
4. Negativ (-) kabel på motorblokk
5. Tilleggsbatteri
6. Utladet batteri
7. Motorblokk

5. Koble den andre enden på den positive (+) startkabelen til den positive (+) polen til batteriet i den andre maskinen.
6. Koble én ende på den negative (-) startkabelen til den negative (-) polen til batteriet i den andre maskinen.
7. Koble den andre enden av den negative (-) startkabelen til et jordingspunkt, for eksempel en umalt bolt eller et chassisledd.

8. Start motoren i den andre maskinen. La den gå i noen minutter. Deretter starter du din egen motor.
9. Fjern kablene i motsatt rekkefølge.
10. Lukk panseret.

Vedlikeholde sikringene

Det elektriske systemet er beskyttet av sikringer. Dette er vedlikeholdsfritt. Hvis en sikring går, kontrollerer du om det er kortslutning i en av ledningene.

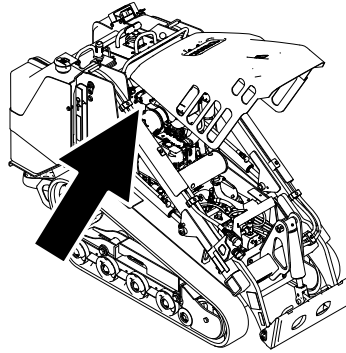

Figur 53

g365804

Sikringsoppsett

	1	2	3	4	5	6	7	8	9	10	11	12
A	(Relé)		(Relé)			(Relé)			(Relé)			
B												
C	Nøkkeeffekt (20 A)	X	(Relé)			(Relé)			(Relé)			
D	Timeteller (10 A)	X										
E	Effektpunkt/lyssett (15 A)	Systemstrøm (20 A)	Ekstra strøm (10 A)	Telematikk (10 A)	Tilbehørsstrøm (10 A)	Startkrets (15 A)						

Merk: Hvis ikke maskinen starter, kan enten hovedbryteren eller sikringen for kontrollpanel/relé ha gått.

Vedlikehold av drivsystem

Vedlikeholde beltene

Serviceintervall: Etter de 8 første timene—Kontroller og juster beltespenningen.

Etter de 50 første timene—Kontroller og juster beltespenningen.

Hver 50. driftstime—Kontroller og juster beltespenningen.

For hver bruk eller daglig—Rengjør beltene og kontroller om det er for mye slitasje og riktig stramming.

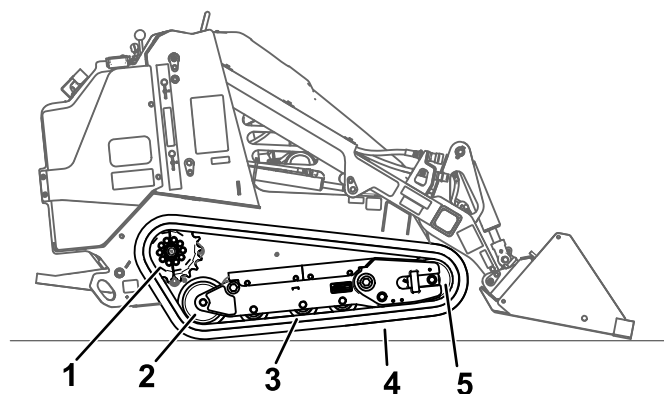

Figur 54

- | | |
|----------------------------|------------|
| 1. Seksjonert drivtannhjul | 4. Belte |
| 2. Bakhjul | 5. Forhjul |
| 3. Kjørehjul (4) | |

g366284

Rengjøre beltene

1. Parker maskinen på en jevn overflate og aktiver parkeringsbremsen.
2. Når skuffen er montert og vendt nedover, senkes den ned i bakken slik at fronten på trekkenheten løftes over bakken noen få centimeter.
3. Slå av motoren og ta ut nøkkelen.
4. Bruk en vannslange eller høytrykksspyler til å fjerne smuss fra hvert beltesystem.

Viktig: Påse at du kun bruker høytrykksvann til å vaske belteområdet. Ikke bruk høytrykksspyler til å rengjøre resten av trekkenheten. Ikke bruk høytrykksspyler mellom drivtannhjulet og trekkenheten, ellers kan du skade motorpakningene. Høytrykksspyling kan skade det elektriske systemet og de hydrauliske ventilene eller fjerne smørefett.

Viktig: Påse at du rengjør kjørehjulene, fronthjulet, bakhjulet og drivtannhjulet. Kjørehjulene skal rotere fritt når de er rene.

Kontrollere og justere beltespenningen

Løft/støtt 1 side av maskinen og ved å bruke vekten av belten, kontroller at avstanden mellom bunnen av leppen på veihjulet og belten er 13 mm. Hvis det ikke er det, juster beltespenningen med følgende prosedyre.

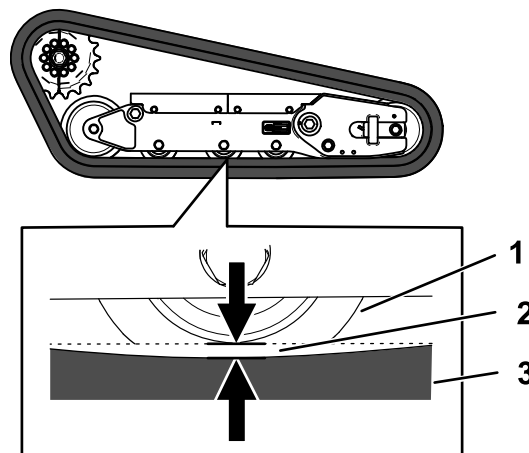

Figur 55

- | | |
|-----------------|----------|
| 1. Kjørehjul | 3. Belte |
| 2. 13 mm åpning | |

g366296

1. Parker maskinen på en jevn flate, koble inn parkeringsbremsen og senk lastearmene.
2. Slå av motoren og ta ut nøkkelen.
3. Hev siden på maskinen som du justerer, slik at beltet er løftet over bakken.

4. Løsne boltene på bakdekselet og fjern dekselet.

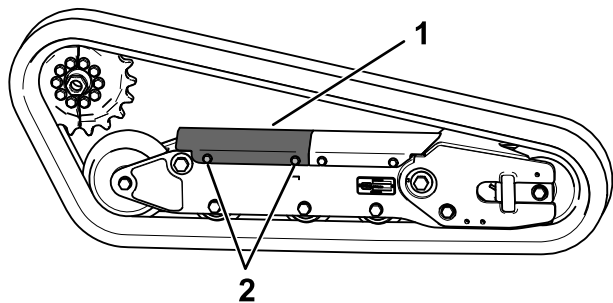

Figur 56

g366295

1. Bakdekselet
2. Bolt (2)

5. Løsne låsemutteren og juster strammeskruen til sporavbøyningen er 13 mm.

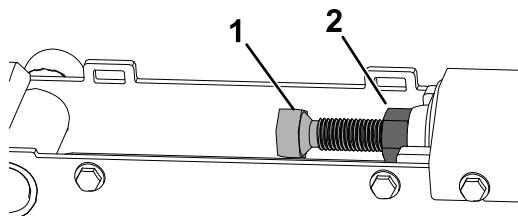

Figur 57

g363401

1. Strammeskruen
2. Låsemutter

6. Stram låsemutteren.
7. Monter dekselet og stram til boltene.
8. Gjenta prosedyren på det andre beltet.
9. Kjør maskinen, og parker maskinen på en jevn flate, koble inn parkeringsbremsen, slå av motoren og ta ut nøkkelen.
10. Kontroller at sporavbøyningen er 13 mm. Juster om nødvendig.

Bytte ut beltene

Fjerne beltene

1. Fjern eventuelt tilbehør.
2. Parker maskinen på et jevnt underlag, og sørg for at bare én tannhjulhalvdel er koblet til beltet.

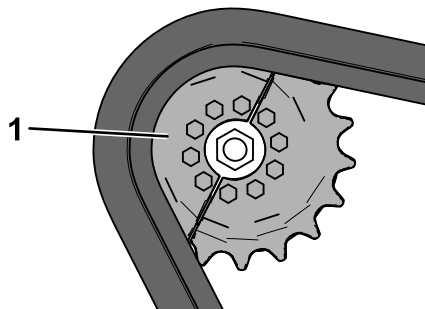

Figur 58

g366389

1. Tannhjulhalvdel

3. Senk lastearmene.
4. Slå av motoren og ta ut nøkkelen.
5. Hev maskinen over bakken slik at bunnen av beltet er minst 10,2 cm over bakken. Støtt opp maskinen med jekkestøtter.

Merk: Bruk jekkestøttene som er klassifisert for maskinen.

⚠ ADVARSEL

Mekaniske eller hydrauliske jekker klarer kanskje ikke å støtte maskinen og kan forårsake alvorlige personskade.

Bruk jekkestøtter når du støtter maskinen.

6. Løsne boltene på bakdekselet og fjern dekselet.

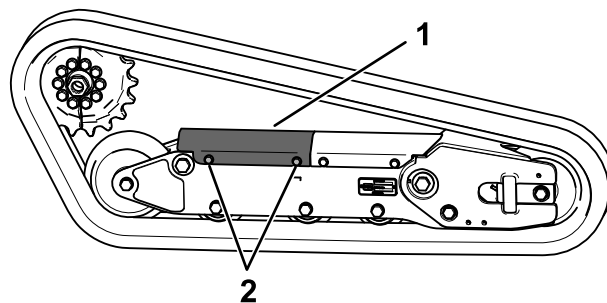

Figur 59

g366295

1. Bakdekselet
2. Bolt (2)

- Løsne låsemutteren og vri strammeskruen for å frigjøre spenningen.

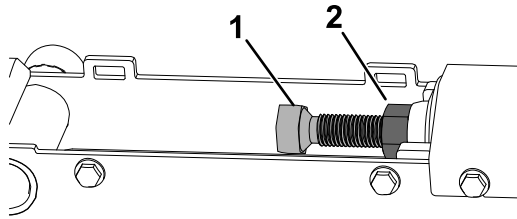

Figur 60

g363401

- Strammeskruer
- Låsemutter

- Fjern segmentet av drivtannhjulet som ikke er koblet til beltet.

Viktig: Hvis ikke du fjerner tannhjulsegmentet, kan det være vanskelig å montere et nytt belte uten å skade det.

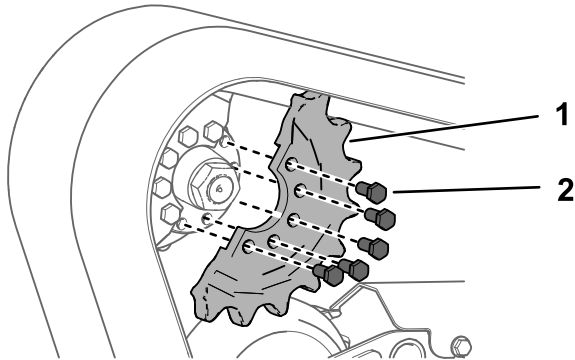

Figur 61

g366388

- Skrue (5)
- Tannhjulhalvdel

- Start maskinen og koble ut parkeringsbremsen.
- Flytt trekkkontrollen fremover til den andre halvdel av drivtannhjulet ikke er koblet til beltet

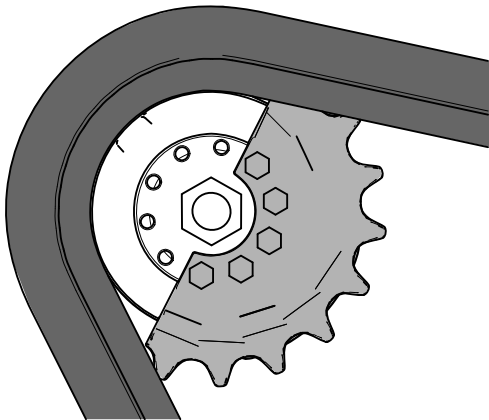

Figur 62

g366387

- Slå av motoren og ta ut nøkkelen.
- Fjern beltet fra belterammen, hjulnavet, deretter forhjulet.

Montere beltene

- Legg det nye beltet rundt forhjulet.

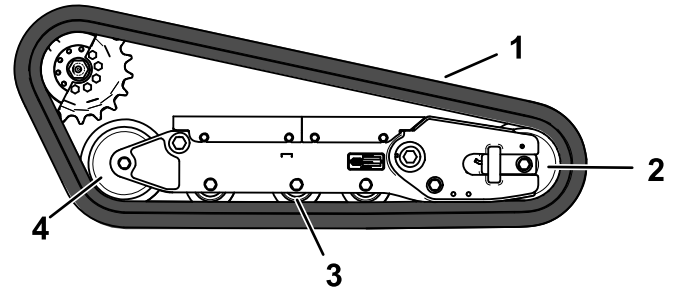

Figur 63

g366403

- Belte
- Forhjul
- Kjørehjul (4)
- Bakhjul

- Skyv beltet under og mellom kjørehjulene, og legg det rundt bakhjulet.
- Start motoren, og koble ut parkeringsbremsen.
- Flytt trekkkontrollen fremover til drivtannhjulet er halvveis koblet til beltet.

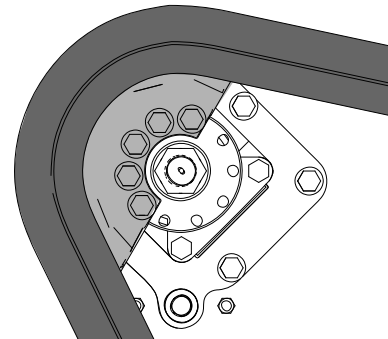

Figur 64

g366402

- Slå av motoren og ta ut nøkkelen.

6. Bruk gjengeforseglingsmiddel på boltene til halvdelene av drivtannhjulene som du fjernet, og monter den andre halvdel av drivtannhjulene. Trekk til boltene med et moment på 80–99 Nm.

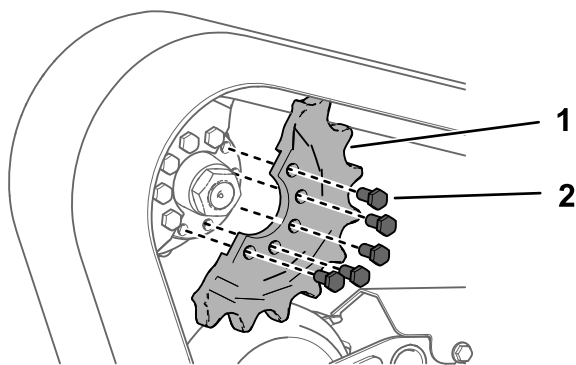

Figur 65

g366388

1. Skrue (5)
2. Tannhjulhalvdel

7. Juster strammeskruen til belteavbøyningen er 19 mm.

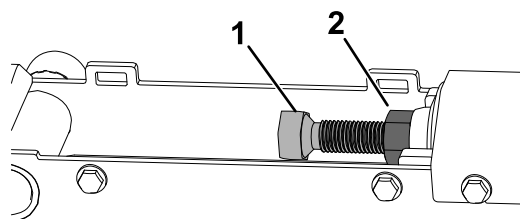

Figur 66

g363401

1. Strammeskru
2. Låsemutter

8. Stram låsemutteren.
9. Monter dekselet og stram til boltene.
10. Gjenta prosedyren for å bytte ut det andre beltet.
11. Senk maskinen ned til bakken.
12. Kjør maskinen, og parker maskinen på en jevn flate, koble inn parkeringsbremsen, slå av motoren og ta ut nøkkelen.
13. Bekreft at beltespenningen er korrekt. Se [Kontrollere og justere beltespenningen \(side 40\)](#).

Vedlikehold av kjølesystem

Kjølesystemsikkerhet

- Du kan bli forgiftet av å svelge motorkjølevæske. Oppbevares utilgjengelig for barn og kjæledyr.
- Utslipp av varm kjølevæske under trykk, eller berøring av en varm radiator og omsluttende deler, kan føre til alvorlige brannskår.
 - La alltid motoren kjøle seg ned i minst 15 minutter før du fjerner radiatorlokket.
 - Bruk en klut når du åpner radiatorlokket. Åpne det forsiktig, slik at dampen kan slippe ut.

Vedlikeholde kjølesystemet

Serviceintervall: For hver bruk eller daglig—Rengjør skjermen, oljekjøleren og fronten på radiatoren (ofte under skitne og støvete forhold).

Hver 100. driftstime—Undersøk slangene i kjølesystemet.

Rengjøre radiatoren og skjermen

Serviceintervall: For hver bruk eller daglig

Fjern eventuell oppsamling av gress, skitt eller andre fremmedlegemer fra radiatorskjermen med komprimert luft.

Kontrollere motorkjølevæskenivået

Serviceintervall: For hver bruk eller daglig—Kontroller kjølevæskenivået i ekspansjonstanken.

Kjølesystemet er fylt med en oppløsning som er halvt om halvt med vann og frostvæske med etylenglykol.

1. Parker maskinen på en jevn flate, senk lastearmene, sett på parkeringsbremsen og slå av motoren.
2. Fjern nøkkelen fra nøkkelbryteren og la motoren kjøle seg ned.
3. Åpne panseret.
4. Kontroller kjølevæskenivået i ekspansjonstanken.

Merk: Kjølevæskenivået skal være på eller over merket på siden av tanken.

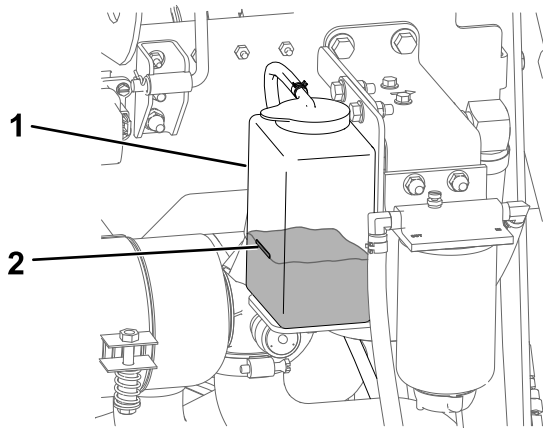

Figur 67

1. Ekspansjonstank
2. Full-merke

5. Hvis kjølevæskenivået er lavt, tar du av lokket på ekspansjonstanken og fyller halvt om halvt med vann og frostvæske med etylenglykol.

Viktig: Ikke fyll ekspansjonstanken for full.

6. Sett på ekspansjonstanklokket.

Skifte kjølevæsken i motoren

Serviceintervall: Hver 500. driftstime

Kontakt et autorisert forhandlerverksted for å skifte kjølevæske i motoren hvert år.

Hvis du trenger å tilføre kjølevæske; se [Kontrollere motorkjølevæskenivået \(side 44\)](#).

Vedlikehold av bremsen

Teste parkeringsbremsen

Serviceintervall: For hver bruk eller daglig

1. Koble inn parkeringsbremsen. Se [Parkeringsbremsespak \(side 14\)](#).
2. Start motoren.
3. Prøv å kjøre maskinen langsomt fremover eller bakovervendt.
4. Hvis maskinen beveger seg, må du kontakte en autorisert serviceforhandler for service.

Vedlikehold av remmer

Kontrollere spenningen til generatorremmen

Serviceintervall: For hver bruk eller daglig

Hver 500. driftstime (Se motorens brukerhåndbok for instruksjoner.)

Riktig spenning i beltet tillater 10 mm avbøyning når en kraft på 10 kg påføres på beltet midtveis mellom remskivene.

Hvis avbøyningen ikke er 10 mm, utfør følgende trinn:

1. Løsne generatorens to monteringsbolter.

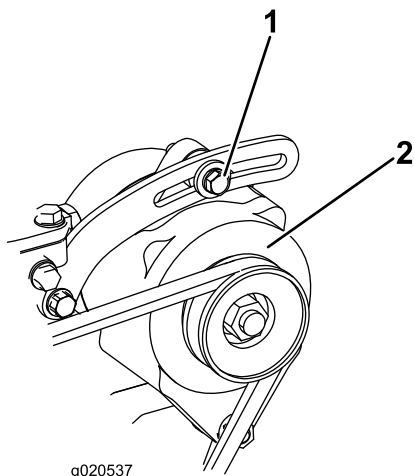

Figur 68

1. Monteringsbolt
2. Generator

2. Øk eller reduser dynamobeltespenningen og stram bolten.
3. Kontroller hvor langt ned du kan trykke beltet, for å kontrollere at spenningen er riktig.

Vedlikehold av kontrollsystem

Justere kontrollene

Fabrikken justerer kontrollene før maskinen sendes. Men etter mange timers bruk trenger du kanskje å justere trekkkontrollen, trekkkontrollens FRI-stilling og springen til trekkkontrollen i stillingen full hastighet fremover.

Kontakt ditt autoriserte forhandlerverksted for å justere kontrollene til maskinen.

Vedlikehold av hydraulisk system

Sikkerhet for hydraulisk system

- Oppsøk legehjelp øyeblikkelig hvis olje sprøytes inn under huden. Innsprøytet væske må fjernes kirurgisk innen få timer av en lege.
- Kontroller at alle hydraulikkslanger og ledninger er i god stand, og at alle hydrauliske koblinger og beslag er tette, før det hydrauliske systemet settes under trykk.
- Hold kropp og hender borte fra hull eller dyser som sprøyter ut hydraulisk olje under høyt trykk.
- Bruk kartong eller papir til å finne lekkasjer.
- Før du utfører vedlikehold eller reparasjoner på det hydrauliske systemet, må du forsiktig slippe ut alt trykket.

Avlaste hydraulikktrykk

For å avlaste hydraulikktrykket mens maskinen er på må du koble ut hjelpehydraulikken og senke lastearmene helt ned og trekke dem inn.

For å avlaste trykket mens motoren er av, må du bevege styrespaken mellom de fremre stillingene for å senke lastearmene.

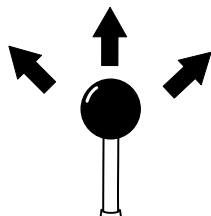

Figur 69

g366905

Spesifisering av hydraulikkvæske

Hydraulisk systemkapasitet: 37,8 l

Bruk kun én av følgende væsker i hydraulikksystemet:

- **Toro Premium Transmission/Hydraulic Tractor Fluid** (kontakt autorisert forhandlerverksted for mer informasjon)
- **Toro PX Extended Life Hydraulic Fluid** (kontakt autorisert forhandlerverksted for mer informasjon)
- Hvis en av de ovennevnte Toro-væskene ikke er tilgjengelige, kan du bruke en annen universell traktorhydraulikkvæske, **Universal Tractor Hydraulic Fluid (UTHF)**, men de må være **konvensjonelle, petroleumbaserte** produkter. Spesifikasjonene må falle innenfor det oppgitte området for alle de følgende materialegenskapene, og væsken skal oppfylle oppførte bransjestandarder. Ta kontakt med hydraulikkvæskeleverandøren din for å finne ut om væsken oppfyller disse spesifikasjonene.

Merk: Toro er ikke ansvarlig for skader som skyldes uegnede erstatninger. Bruk bare produkter fra anerkjente produsenter som kan stå for sine anbefalinger.

Materielle egenskaper	
Viskositet, ASTM D445	cSt ved 40 °C: 55 til 62
	cSt ved 100 °C: 9,1 til 9,8
Viskositetsindeks ASTM D2270	140 til 152
Flytepunkt, ASTM D97	-37 til -43 °C
Bransjestandarder	
API GL-4, AGCO Powerfluid 821 XL, Ford New Holland FNHA-2-C-201.00, Kubota UDT, John Deere J20C, Vickers 35VQ25 og Volvo WB-101/BM	

Merk: Mange hydraulikkvæsker er nesten fargeløse, noe som gjør det vanskelig å oppdage lekkasjer. Et rødt fargestoff for hydraulisk væske er tilgjengelig i flasker på 20 ml. Én flaske er nok til 15–22 liter med hydraulikkvæske. Bestill del nr. 44-2500 fra din autoriserte forhandler.

Kontrollere nivået på den hydrauliske væsken

Serviceintervall: Hver 25. driftstime

Viktig: Bruk alltid riktig hydraulikkvæske. Uspesifiserte væsker vil skade hydraulikksystemet. Se [Spesifisering av hydraulikkvæske \(side 46\)](#).

1. Fjern eventuelt tilbehør.
2. Parker maskinen på en jevn overflate og aktiver parkeringsbremsen.
3. Slå av motoren og ta ut nøkkelen.
4. Hev braketten.

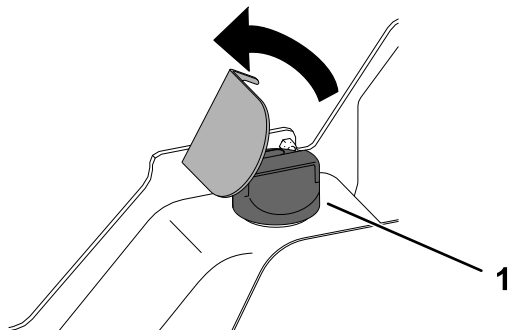

Figur 70

g366993

1. Påfyllingslokk

5. Rengjør området rundt påfyllingslokket.
6. Fjern lokket fra påfyllingshalsen og kontroller væsknivået på peilestaven.

Merk: Oljenivået bør være innenfor merkene på peilestaven.

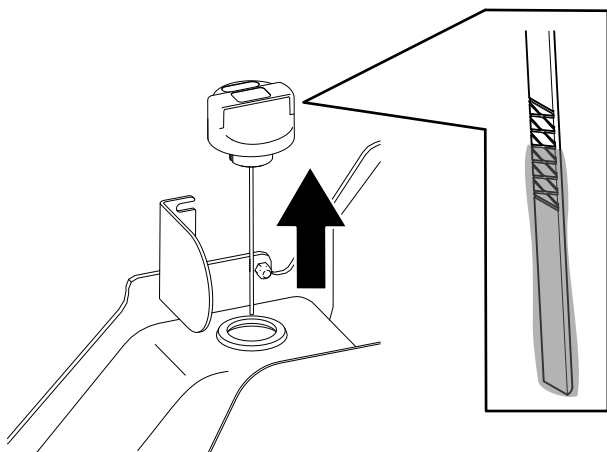

Figur 71

g366992

7. Hvis nivået er lavt, tilsett nok væske til å heve det til korrekt nivå.
8. Sett på påfyllingslokket.
9. Senk braketten.

Bytte ut det hydrauliske filteret

Serviceintervall: Etter de 8 første timene

Hver 250. driftstime

Viktig: Ikke bruk et oljefilter for bil. Dette kan føre til store skader på hydraulikksystemet.

1. Parker maskinen på en jevn flate, koble inn parkeringsbremsen og senk lastearmene.
2. Slå av motoren og ta ut nøkkelen.
3. Åpne panseret og fest støttestangen.
4. Plasser en avrenningsbeholder under filteret, og bytt filteret som vist.

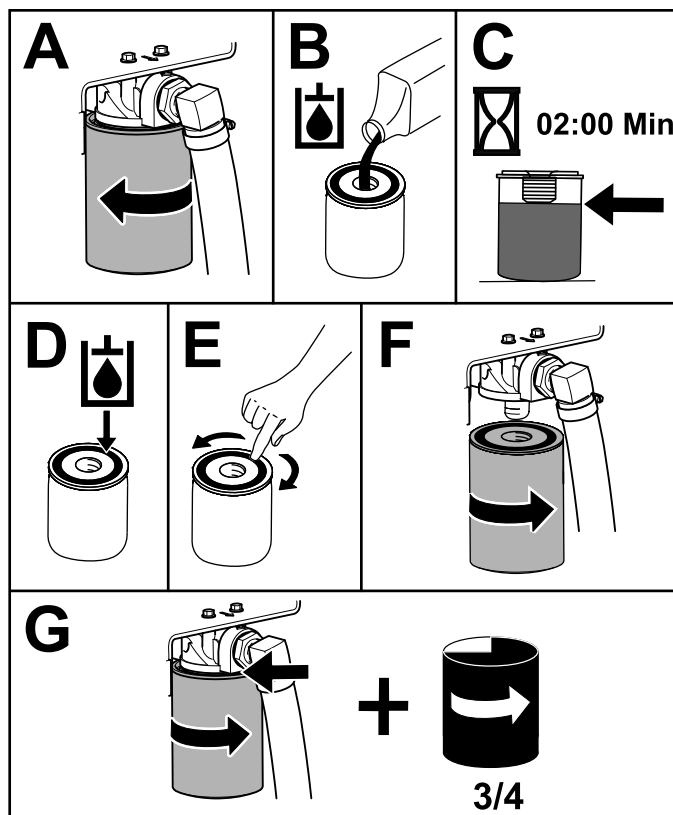

Figur 72

g367095

5. Tørk opp olje som eventuelt ble sølt.
6. Start motoren og la den gå i omtrent to minutter for å blåse luft ut fra systemet.
7. Stopp motoren og kontroller om det finnes lekkasjer.

8. Kontroller væsknivået i hydraulikktanken. Se [Spesifisering av hydraulikkvæske \(side 46\)](#) og tilsett væske for å heve nivået til merket på peilestaven.

Viktig: Ikke fyll på for mye.

9. Lukk panseret.

Skifte den hydrauliske oljen

Serviceintervall: Hver 500. driftstime

1. Parker maskinen på en jevn flate, koble inn parkeringsbremsen og senk lastearmene.
2. Slå av motoren og ta ut nøkkelen.
3. Plasser et stort tappefat stor nok til å romme 57 l under tappepluggen og hydraulikktanken.

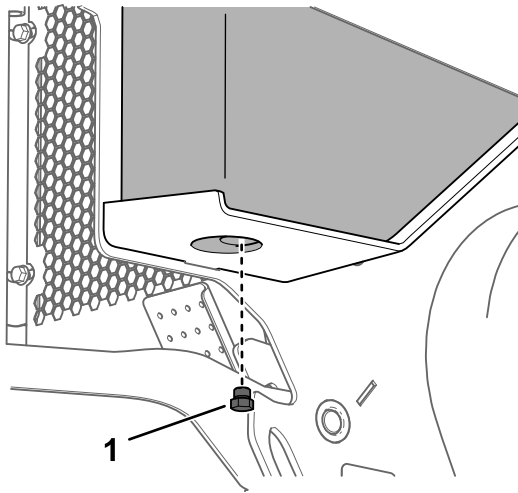

Figur 73

g367140

1. Tappeplugg

4. Fjern tappepluggen, og la oljen renne ut i tappefatet.
5. Når oljen er ferdig tappet, monter og stram til tappepluggen.

Merk: Den brukte oljen skal kasseres på et godkjent gjenvinningscenter.

6. Fyll hydraulikktanken med hydraulikkvæske. Se [Spesifisering av hydraulikkvæske \(side 46\)](#).
7. Start motoren og la den gå i noen minutter.
8. Slå av motoren og ta ut nøkkelen.
9. Sjekk hydraulikkvæsknivået og tilsett væske for å fylle tanken, hvis nødvendig. Se [Kontrollere nivået på den hydrauliske væsken \(side 47\)](#).

Rengjøring

Fjerne rester

Serviceintervall: For hver bruk eller daglig

Viktig: Hvis du bruker motoren med blokkerte skjermer og/eller kjøledekslene fjernet, kan motoren bli ødelagt på grunn av overoppheting.

1. Parker maskinen på en jevn flate og senk lastearmene.
2. Stopp motoren, ta ut tenningsnøkkelen og la motoren kjøle seg ned.
3. Åpne panseret og fest støttestangen.
4. Tørk av rusk fra luftrenseren.
5. Fjern eventuell oppsamling av rusk på motoren og i oljeavkjølingsribbene med en børste eller blåser.

Viktig: Hvis du bruker motoren med blokkerte skjermer og/eller kjøledekslene fjernet, kan motoren bli ødelagt på grunn av overoppheting.

6. Fjern rester fra panseråpningen, lydputten, varmeskjoldene og radiatorskjermen (hvis aktuelt).
7. Lukk panseret.

Vaske maskinen

Gjør følgende når du trykkvasker maskinen:

- Bruk egnet personlig verneutstyr for trykkspyleren.
- Hold alle verneplatene på plass på maskinen.
- Ikke spyl ved elektroniske komponenter.
- Ikke spyl langs kantene av klistremerker.
- Spyl kun utsiden av maskinen. Ikke spyl direkte inn i maskinens åpninger.
- Spyl kun de skitne delene av maskinen.
- Bruk en sprederdyse på 40-grader eller mer. 40-graders dyser er vanligvis hvite.
- Hold tuppen av trykkspyleren minst 61 cm fra overflaten som spyles.
- Bruk kun trykkspylere med trykk under 137,9 bar og gjennomstrømning under 7,6 l per minutt.
- Skift ut ødelagte eller avskallende klistremerker.
- Smør alle smørepunkter etter vasking. Se [Smøre maskinen \(side 29\)](#).

Rengjøre chassiset

Serviceintervall: Hver 100. driftstime—Kontroller om det er oppsamling av skitt i chassiset.

Over tid samler chassiset under motoren opp skitt og rester som må fjernes. Åpne panseret og inspiser området under motoren regelmessig, med lommelykt. Når laget av rester er 2,5 til 5 cm tykt, må chassiset rengjøres.

1. Parker maskinen på en jevn flate, koble inn parkeringsbremsen og senk lastearmene.
2. Hev fremsiden av maskinen slik at maskinen er vinklet bakover.
3. Slå av motoren og ta ut nøkkelen.
4. Fjern de to boltene som fester bunnplaten, og fjern bunnplaten.

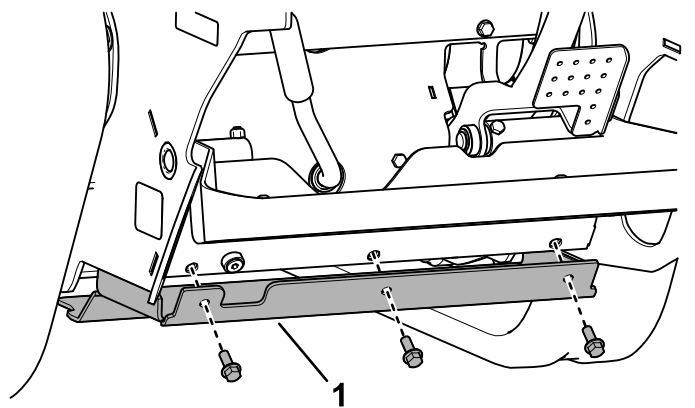

Figur 74

g367142

1. Bunnplate

5. Fjern frontdekselet. Se [Fjerne fremre deksel \(side 28\)](#).
6. Sprøyt vann inn i chassiset for å fjerne skitt og rester.

Merk: Vannet renner ut bak på maskinen.

Viktig: Ikke sprøyt vann inn i motoren.

7. Smøre maskinen. Se [Smøre maskinen \(side 29\)](#).
8. Monter bunnplaten.
9. Monter frontskjermen.
10. Senk maskinen.

Lagring

Lagringsikkerhet

- Før du setter maskinen til oppbevaring, må du slå av motoren, ta ut nøkkelen, vente til alle bevegelige deler har stoppet og la maskinen kjøle seg ned.
- Ikke oppbevar maskinen eller drivstoffet i nærheten av åpen ild.

Lagring

1. Parker maskinen på en jevn flate, koble inn parkeringsbremsen og senk lastearmene.
2. Slå av motoren og ta ut nøkkelen.
3. Fjern skitt og smuss fra hele maskinen.

Viktig: Du kan vaske maskinen med skånsomt vaskemiddel og vann. Maskinen må ikke trykkvaskes. Unngå overdreven bruk av vann, spesielt nær kontrollpanelet, motoren og de hydrauliske pumpene og motorene.

4. Vedlikehold luftrenseren, se [Overhale luftrenseren \(side 30\)](#).
5. Smøre maskinen. Se [Smøre maskinen \(side 29\)](#).
6. Bytte motorolje, se [Skifte motorolje og filter \(side 32\)](#).
7. Bytt ut batteriet, se [Lade batteriet \(side 36\)](#).
8. Kontroller og juster beltespenningen se [Kontrollere og justere beltespenningen \(side 40\)](#).
9. Kontroller og stram alle fester. Reparer eller skift ut eventuelle slitte, skadde eller manglende deler.
10. Mal over riper eller bare metalloverflater med lakk som fås kjøpt hos autoriserte forhandlerverksteder.
11. Maskinen må oppbevares rent og tørt i en garasje eller på et lager. Ta nøkkelen ut av tenningen og legg den på et sted der du vil finne den igjen.
12. Koble fra batteriet. Se [Bruke batterifrakoblingsbryteren \(side 35\)](#).
13. Legg en presenning over maskinen for å beskytte den og holde den ren.

Feilsøking

Problem	Mulig årsak	Løsning
Startmotoren kjører ikke.	<ol style="list-style-type: none"> 1. De elektriske forbindelsene er korroderte eller løse. 2. En sikring har gått eller er løs. 3. Batteriet er utladet. 4. Et relé eller en bryter er skadet. 5. En starter eller startsolenoide er ødelagt. 6. Interne motorkomponenter sitter fast. 7. Sikkerhetssperren er aktivert. 	<ol style="list-style-type: none"> 1. Kontroller at de elektriske forbindelsene har god kontakt. 2. Fiks den eller bytt den ut. 3. Lad opp eller bytt ut batteriet. 4. Ta kontakt med et autorisert forhandlerverksted. 5. Ta kontakt med et autorisert forhandlerverksted. 6. Ta kontakt med et autorisert forhandlerverksted. 7. Kontroller nøytralinnstillingen på trekraft- og hjelpekontrollene.
Motoren gir lyd fra seg, men vil ikke starte.	<ol style="list-style-type: none"> 1. Startprosedyren er feil. 2. Drivstofftanken er tom. 3. Drivstoffavstengningsventilen er stengt. 4. Det er vann, smuss, gammelt drivstoff eller feil drivstoff i drivstoffsystemet. 5. Drivstoffslangen er tett. 6. Det er luft i drivstoffet. 7. Glødepluggene er ikke-operative. 8. Sveivhastigheten er treg. 9. Luftrenserfiltrene er skitne. <ol style="list-style-type: none"> 1 Drivstofffilteret er tett. 0. 1 Feil drivstoffgrad for kaldt vær er i maskinen. 1. 1 Det er lav kompresjon. <ol style="list-style-type: none"> 2. 1 Injeksjonsdysene er skadet. 3. 1 Tidspunktet for injeksjonspumpen er feil. 4. 1 Injeksjonspumpen er skadet. 5. 1 ETR-solenoiden er skadet. 6. 	<ol style="list-style-type: none"> 1. Se Starte motoren. 2. Fyll fersk bensin på tanken. 3. Åpne drivstoffavstengingsventilen. 4. Tøm og spyl systemet. Fyll på fersk bensin. 5. Rengjør eller skift ut drivstoffslangen. 6. Luft dysene og se etter luftlekkasjer ved drivstoffslangekoblingene og koblingene mellom drivstofftanken og motoren. 7. Sjekk sikringen, glødepluggene og ledningene. 8. Kontroller batteriet, oljeviskositeten og startmotoren (kontakt din autoriserte serviceforhandler). 9. Overhal luftfiltrene. <ol style="list-style-type: none"> 1 Bytt ut drivstofffilteret. 0. 1 Tapp drivstoffsystemet og skift ut drivstofffilteret. Tilsett ferskt drivstoff av riktig grad for temperaturforholdene. Det kan hende du må varme opp hele trekkenheten. 1 Ta kontakt med et autorisert forhandlerverksted. 2. 1 Ta kontakt med et autorisert forhandlerverksted. 3. 1 Ta kontakt med et autorisert forhandlerverksted. 4. 1 Ta kontakt med et autorisert forhandlerverksted. 5. 1 Ta kontakt med et autorisert forhandlerverksted. 6.

Problem	Mulig årsak	Løsning
Motoren starter, men fortsetter ikke å gå.	<ol style="list-style-type: none"> 1. Åpningen for drivstofftanken er tettet igjen. 2. Smuss eller vann i drivstoffsystemet. 3. Drivstofffilteret er tett. 4. Det er luft i drivstoffet. 5. Feil drivstoffkvalitet for kaldt vær ble brukt i maskinen. 6. Gnistfangerskjermen er tilstoppet. 7. Drivstoffpumpen er skadet. 	<ol style="list-style-type: none"> 1. Løsne lokket. Hvis motoren går med lokket løsnet, bytt ut lokket. 2. Tøm og spyl systemet. Fyll på fersk bensin. 3. Bytt ut drivstofffilteret. 4. Luft dysene og se etter luftlekkasjer ved drivstoffslangekoblinger og koblinger mellom drivstofftanken og motoren. 5. Tapp drivstoffsystemet og skift ut drivstofffilteret. Tilsett ferskt drivstoff av riktig kvalitet for omgivelsestemperaturforhold. 6. Rengjør eller skift ut gnistfangerskjermen. 7. Ta kontakt med et autorisert forhandlerverksted.
Motoren går, men i rykk og napp.	<ol style="list-style-type: none"> 1. Det er vann, smuss, gammelt drivstoff eller feil drivstoff i drivstoffsystemet. 2. Motoren overopphetes. 3. Det er luft i drivstoffet. 4. Injeksjonsdysene er skadet. 5. Det er lav kompresjon. 6. Tidspunktet for injeksjonspumpen er feil. 7. Det er overdreven karbonoppbygging. 8. Det er innvendig slitasje eller skade. 	<ol style="list-style-type: none"> 1. Tøm og spyl systemet. Fyll på fersk bensin. 2. Se «Motoren overopphetes». 3. Luft dysene og se etter luftlekkasjer ved drivstoffslangekoblingene og koblingene mellom drivstofftanken og motoren. 4. Ta kontakt med et autorisert forhandlerverksted. 5. Ta kontakt med et autorisert forhandlerverksted. 6. Ta kontakt med et autorisert forhandlerverksted. 7. Ta kontakt med et autorisert forhandlerverksted. 8. Ta kontakt med et autorisert forhandlerverksted.
Motoren går ikke på tomgang.	<ol style="list-style-type: none"> 1. Åpningen for drivstofftanken er tettet igjen. 2. Det er vann, smuss, gammelt drivstoff eller feil drivstoff i drivstoffsystemet. 3. Luftreiserfiltrene er skitne. 4. Drivstofffilteret er tett. 5. Det er luft i drivstoffet. 6. Drivstoffpumpen er skadet. 7. Det er lav kompresjon. 	<ol style="list-style-type: none"> 1. Løsne lokket. Hvis motoren går med lokket løsnet, bytt ut lokket. 2. Tøm og spyl systemet. Fyll på fersk bensin. 3. Overhal luftfiltrene. 4. Bytt ut drivstofffilteret. 5. Luft dysene og se etter luftlekkasjer ved drivstoffslangekoblinger og koblinger mellom drivstofftanken og motoren. 6. Ta kontakt med et autorisert forhandlerverksted. 7. Ta kontakt med et autorisert forhandlerverksted.

Problem	Mulig årsak	Løsning
Motoren overopphetes.	<ol style="list-style-type: none"> 1. Det er behov for mer kjølevæske. 2. Det er begrenset luftstrøm til radiatoren. 3. Det er ikke riktig oljenivå i veivhuset. 4. For stor motorbelastning. 5. Feil drivstoff er i drivstoffsystemet. 6. Termostaten er defekt. 7. Vifteremmen er løs eller ødelagt. 8. Injeksjonstiden er feil. 9. Kjølevæskerpumpen er skadet. <ol style="list-style-type: none"> 1 Motorens turtall er for lavt. 0. 	<ol style="list-style-type: none"> 1. Kontroller og fyll på kjølevæske. 2. Inspiser og rengjør radiatorskjermen etter hver bruk. 3. Fyll på eller tapp olje, slik at nivået befinner seg akkurat på Full-merket. 4. Reduser belastningen; kjør med lavere bakkehastighet. 5. Tøm og spyl systemet. Fyll på fersk bensin. 6. Ta kontakt med et autorisert forhandlerverksted. 7. Ta kontakt med et autorisert forhandlerverksted. 8. Ta kontakt med et autorisert forhandlerverksted. 9. Ta kontakt med et autorisert forhandlerverksted. <ol style="list-style-type: none"> 1 Sjekk den høye tomgangshastigheten. 0.
Motoren mister kraft.	<ol style="list-style-type: none"> 1. For stor motorbelastning. 2. Det er ikke riktig oljenivå i veivhuset. 3. Luftrenserfiltrene er skitne. 4. Det er vann, smuss, gammelt drivstoff eller feil drivstoff i drivstoffsystemet. 5. Motoren overopphetes. 6. Gnistfangerskjermen er tilstoppet. 7. Det er luft i drivstoffet. 8. Det er lav kompresjon. 9. Åpningen for drivstofftanken er tettet igjen. <ol style="list-style-type: none"> 1 Tidspunktet for injeksjonspumpen er feil. 0. 1 Injeksjonspumpen er skadet. 1. 1 Motorens høye tomgangsturtall er for lavt. 2. 	<ol style="list-style-type: none"> 1. Reduser belastningen; kjør med lavere bakkehastighet. 2. Fyll på eller tapp olje, slik at nivået befinner seg akkurat på Full-merket. 3. Overhal luftfiltrene. 4. Tøm og spyl systemet. Fyll på fersk bensin. 5. Se «Motoren overopphetes». 6. Rengjør eller skift ut gnistfangerskjermen. 7. Luft dysene og se etter luftlekkasjer ved drivstoffslangekoblinger og koblinger mellom drivstofftanken og motoren. 8. Ta kontakt med et autorisert forhandlerverksted. 9. Ta kontakt med et autorisert forhandlerverksted. <ol style="list-style-type: none"> 1 Ta kontakt med et autorisert forhandlerverksted. 0. 1 Ta kontakt med et autorisert forhandlerverksted. 1. 1 Ta kontakt med et autorisert forhandlerverksted. 2.
Eksos produserer overdrevent svart røyk.	<ol style="list-style-type: none"> 1. For stor motorbelastning. 2. Luftrenserfiltrene er skitne. 3. Feil drivstoff er i drivstoffsystemet. 4. Tidspunktet for injeksjonspumpen er feil. 5. Injeksjonspumpen er skadet. 6. Injeksjonsdysene er skadet. 	<ol style="list-style-type: none"> 1. Reduser belastningen; kjør med lavere bakkehastighet. 2. Overhal luftfiltrene. 3. Tøm og spyl systemet. Fyll på fersk bensin. 4. Ta kontakt med et autorisert forhandlerverksted. 5. Ta kontakt med et autorisert forhandlerverksted. 6. Ta kontakt med et autorisert forhandlerverksted.

Problem	Mulig årsak	Løsning
Eksos produserer overdrevent hvit røyk.	<ol style="list-style-type: none"> 1. Nøkkelen ble vridd til START-stillingen før glødeplugglampen slo seg av. 2. Motortemperaturen er lav. 3. Glødepluggene er ikke-operative. 4. Tidspunktet for injeksjonspumpen er feil. 5. Injeksjonsdysene er skadet. 6. Det er lav kompresjon. 	<ol style="list-style-type: none"> 1. Vri nøkkelen til KJØR-stillingen og la glødeplugglampen slå seg av før du starter motoren. 2. Kontroller termostaten. 3. Sjekk sikringen, glødepluggene og ledningene. 4. Ta kontakt med et autorisert forhandlerverksted. 5. Ta kontakt med et autorisert forhandlerverksted. 6. Ta kontakt med et autorisert forhandlerverksted.
Maskinen kjører ikke.	<ol style="list-style-type: none"> 1. Hydraulikken for trekraftkontroll er deaktivert. 2. Parkeringsbremsen er tilkoblet. 3. For lite hydraulikkvæske. 4. Det hydrauliske systemet er skadet. 5. Slepeventilene er åpne. 6. Spaken for strømningsavdelerventilen er i klokken 9-stilling. 7. En trekkpumpedrivkobling er løs eller ødelagt. 8. Pumpe og/eller hjulmotor er skadet. 9. Kontrollventilen er skadet. 10. Avlastningsventilen er skadet. 	<ol style="list-style-type: none"> 1. Veksle stilling på bryteren for trekraft. 2. Deaktiver parkeringsbremsen. 3. Fyll på hydraulikkvæske i tanken. 4. Ta kontakt med et autorisert forhandlerverksted. 5. Steng slepeventilene. 6. Flytt spaken til klokken 12 og til klokken 10. 7. Ta kontakt med et autorisert forhandlerverksted. 8. Ta kontakt med et autorisert forhandlerverksted. 9. Ta kontakt med et autorisert forhandlerverksted. 10. Ta kontakt med et autorisert forhandlerverksted.

Notat:

Personvernerklæring for EØS/Storbritannia

Toros bruk av dine personopplysninger

Toro Company («Toro») respekterer ditt personvern. Når du kjøper produktene våre, kan vi samle inn visse personopplysninger om deg, enten direkte fra deg eller gjennom ditt lokale Toro-selskap eller -forhandler. Toro bruker disse opplysningene for å oppfylle kontraktsmessige forpliktelser – f.eks. for å registrere garantikrav, behandle garantikrav og kontakte deg ved en eventuell produkttilbakekalling – og for legitime bedriftsformål – f.eks. for å måle kundetilfredshet, forbedre produktene våre eller gi deg produktinformasjon som kan være av interesse. Toro kan dele din informasjon med Toros datterselskaper, undergrupper, forhandlere eller andre forretningspartnere i forbindelse med disse aktivitetene. Vi kan også videreformidle personopplysninger når dette er påkrevd ved lov eller i forbindelse med salg, kjøp eller fusjon av en bedrift. Vi vil aldri selge dine personopplysninger til andre selskaper for markedsføringsformål.

Oppbevaring av personopplysninger

Toro vil oppbevare personopplysningene dine så lenge det er relevante for de ovennevnte formålene og i samsvar med nasjonalt regelverk. Mer informasjon om hvor lenge vi oppbevarer personopplysninger kan fås ved henvendelse til legal@toro.com.

Toros forpliktelse til sikkerhet

Personopplysningene dine kan behandles i USA eller et annet land som kan ha mindre streng personvernlovgivning enn landet du bor i. Når vi overfører opplysningene dine utenfor landet du bor i, følger vi lovfestede krav om å sikre at opplysningene er beskyttet og blir behandlet på en trygg måte.

Tilgang og korrigering

Du kan ha rett til å korrigere eller gå gjennom personopplysningene dine, eller protestere på eller begrense behandlingen av opplysningene. For å gjøre dette kan du kontakte oss per e-post på legal@toro.com. Hvis du har spørsmål om måten Toro har håndtert opplysningene dine på, oppfordrer vi deg til å ta dette opp direkte med oss. Merk at europeiske innbyggere har rett til å klage til sitt nasjonale datatilsyn.

California Proposition 65-advarsel

Hva er denne advarselen?

Du kan se et produkt for salg som har følgende advarselsmerke:



ADVARSEL: Kreftfremkallende og skadelig for forplantningsevnen –
www.p65Warnings.ca.gov.

Hva er Prop 65?

Prop 65 gjelder for enhver virksomhet som har drift i California, selger produkter i California eller som lager produkter som kan selges i eller fraktes inn i California. Det pålegger at Californias guvernør fører og offentliggjør en liste over kjemikalier som det er kjent at kan forårsake kreft, fosterskader og/eller annen forplantningsskade. Listen, som oppdateres hvert år, inkluderer hundrevis av kjemikalier som brukes i mange dagligvarer. Formålet med Prop 65 er å informere offentligheten om disse kjemikaliene, og hvor utsatt man er for dem.

Prop 65 forbyr ikke salget av produkter som inneholder disse kjemikaliene, men krever i stedet advarsler på produktene, på produktemballasjen eller i litteraturen som følger med produktet. Videre betyr ikke en Prop 65-advarsel at et produkt ikke oppfyller produktsikkerhetsstandarder eller -krav. Faktisk har Californias myndigheter gjort det klart at en Prop 65-advarsel «ikke er det samme som en regulatorisk uttalelse om hvorvidt et produkt er 'trygt' eller 'utrygt'». Mange av disse kjemikaliene er blitt benyttet i produkter som har vært i daglig bruk i årevis, uten noen dokumenterte skadevirkninger. Hvis du ønsker mer informasjon, gå til <https://oag.ca.gov/prop65/faqs-view-all>.

En Prop 65-advarsel betyr at et selskap har enten (1) vurdert eksponeringsnivået og konkludert med at det overstiger «ikke-signifikant risikonivå», eller (2) har valgt å gi en advarsel basert på at de vet at et oppført kjemisk stoff er brukt, men de har ikke vurdert eksponeringsnivået.

Gjelder denne loven overalt?

Prop 65-advarslene er kun pålagt under californisk lov. Disse advarslene kan ses over hele California, i alle slags sammenhenger, inkludert, men ikke begrenset til, restauranter, dagligvarebutikker, hoteller, skoler og sykehus samt på et bredt spekter av produkter. I tillegg fører enkelte Internett- og postordreforhandlere Prop 65-advarsler på nettsidene eller i katalogene sine.

Er Californias advarsler strengere eller mindre strenge enn de føderale reglene?

Prop 65-standarder er ofte strengere enn både føderale og internasjonale standarder. Det finnes forskjellige stoffer som krever en Prop 65-advarsel selv ved nivåer som er mye lavere enn grensene satt føderalt. For eksempel er Prop 65-standarden for advarsler om bly 0,5 µg/dag, noe som er godt under føderale og internasjonale nivåer.

Hvorfor har ikke alle lignende produkter en slik advarsel?

- Produkter som selges i California, trenger en Prop 65-merking, mens lignende produkter som selges andre steder, ikke trenger det.
- Et selskap som er involvert i en Prop 65-rettssak, og som kommer til et forlik, kan bli påkrevd å ha Prop 65-advarsler på produktene sine. Men andre selskaper som lager lignende produkter, blir ikke nødvendigvis pålagt det samme.
- Håndhevelsen av Prop 65 er ikke helt konsekvent.
- Selskaper kan velge å ikke gi advarsler, fordi de har konkludert med at det ikke er nødvendig for dem å gjøre dette under Prop 65. Det at et produkt ikke har en advarsel, betyr ikke at produktet er fri for de oppførte kjemikaliene på lignende nivå.

Hvorfor har Toro inkludert en slik advarsel?

Toro har valgt å gi forbrukere så mye informasjon som mulig, slik at de kan ta informerte beslutninger om produktene de kjøper og bruker. Toro gir advarsler i enkelte tilfeller hvor vi vet at én eller flere oppførte kjemikalier er brukt, uten å ha evaluert eksponeringsnivået, siden ikke alle oppgitte kjemikalier har en bestemt pålagt eksponeringsgrense. Selv om eksponeringen fra Toro-produkter kan være ubetydelig eller godt innenfor «ikke-signifikant risiko»-nivået, har Toro valgt å gi Prop 65-advarsler på en føre-var-basis. I tillegg kan Toro risikere å bli saksøkt av delstaten California eller private parter som ønsker at Prop 65 skal håndheves, og bli ilagt dyre bøter, hvis vi ikke gir slike advarsler.