



# Spazzaneve Power Max® e26 da 60 V

N° del modello 31875—N° di serie 414119400 e superiori

Form No. 3461-106 Rev A

Manuale dell'operatore

## Introduzione

Questa macchina è pensata per l'utilizzo da parte di privati. È progettato principalmente per rimuovere la neve da superfici pavimentate, come strade, marciapiedi e altre superfici di transito di aree residenziali o commerciali. È progettato per l'uso di pacchi batterie agli ioni di litio da 60 V Toro. Questi pacchi batterie sono progettati per essere ricaricati solo da caricabatterie per batterie agli ioni di litio da 60 V Toro. L'utilizzo di questi prodotti per scopi diversi da quelli previsti potrebbe rivelarsi pericoloso per voi ed eventuali astanti.

Leggete attentamente queste informazioni al fine di utilizzare e mantenere correttamente il prodotto, e di evitare infortuni e danni. Voi siete responsabili del corretto utilizzo del prodotto all'insegna della sicurezza.

Visitate il sito [www.Toro.com](http://www.Toro.com) per ottenere materiali di formazione sulla sicurezza e il funzionamento dei prodotti, informazioni sugli accessori, assistenza nella localizzazione di un rivenditore o per registrare il vostro prodotto.

Ogni volta che vi occorre assistenza, ricambi Toro originali o informazioni aggiuntive, contattate un Centro di assistenza autorizzato o il Servizio clienti Toro e tenete pronto il numero di modello e il numero di serie del vostro prodotto. [Figura 1](#) indica la posizione del numero del modello e del numero di serie sul prodotto. Scrivete i numeri negli spazi previsti.

**Importante:** Con il vostro dispositivo mobile potete scansionare il codice QR sull'adesivo che riporta il numero di serie (se presente) per accedere alla garanzia, ai ricambi e ad altre informazioni sui prodotti.

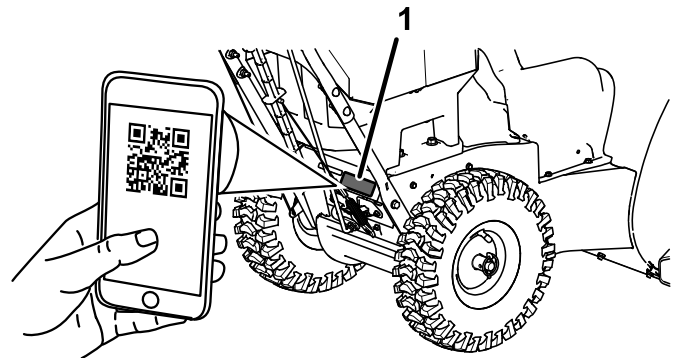

g397375

Figura 1

1. Numero di modello, numero di serie, posizione del codice QR

N° del modello \_\_\_\_\_

N° di serie \_\_\_\_\_



# Simbolo di avvertenza di sicurezza

Il simbolo di avvertenza di sicurezza (Figura 2) mostrato in questo manuale e presenta sulla macchina importanti messaggi di sicurezza che devono essere seguiti per prevenire incidenti.



Figura 2

Simbolo di avvertenza di sicurezza

g000502

Il simbolo di avvertenza di sicurezza compare sopra le informazioni che vi avvertono di azioni o situazioni non sicure, ed è seguito dal termine **PERICOLO**, **AVVERTENZA**, o **ATTENZIONE**.

**PERICOLO** indica una situazione di pericolo imminente che, se non evitata, **causerà** la morte o lesioni gravi.

**AVVERTENZA** indica una situazione di pericolo potenziale che, se non evitata, **potrà causare** la morte o lesioni gravi.

**ATTENZIONE** indica una situazione di pericolo potenziale che, se non evitata, **potrebbe causare** lesioni lievi o moderate.

Per evidenziare le informazioni vengono utilizzate altre due parole in questo manuale. **Importante** indica informazioni meccaniche di particolare importanza, e **Nota** evidenzia informazioni generali di particolare rilevanza.

Questo prodotto è conforme con tutte le Direttive europee pertinenti. Per maggiori dettagli, vedere la scheda di Dichiarazione di conformità (DOC) separata, specifica del prodotto.

# Indice

Introduzione .....	1
Simbolo di avvertenza di sicurezza .....	2
Sicurezza .....	3
.....	3
Adesivi di sicurezza e informativi .....	7
Preparazione .....	10
1 Montaggio del caricabatterie (opzionale).....	10
2 Montaggio della stegola superiore.....	10
3 Montaggio del camino di scarico .....	11
4 Montaggio della tiranteria del comando della trazione .....	11
5 Montaggio dell'asta di comando del camino di scarico.....	12
6 Montaggio dello strumento per la pulizia della neve .....	13
7 Controllo della pressione degli pneumatici .....	14
8 Controllo delle slitte e del raschiatore .....	15
9 Verifica del funzionamento della trazione .....	15
Quadro generale del prodotto .....	16
Specifiche .....	17
Attrezzi/accessori .....	17
Funzionamento .....	17
Prima dell'uso .....	17
Montaggio del pacco batteria .....	17
Controllo dello stato di carica .....	18
Durante l'uso .....	18
Avviamento della macchina .....	18
Attivazione della modalità ECO.....	18
Carica del pacco batteria .....	19
Azionamento della trazione .....	19
Uso del selettore di velocità .....	20
Azionamento della trasmissione della coclea/ventola.....	20
Utilizzo di Quick Stick®.....	21
Pulizia di un camino di scarico intasato .....	21
Suggerimenti .....	22
Dopo l'uso .....	22
Spegnimento della macchina.....	22
Rimozione del pacco batteria dalla macchina .....	22
Prevenzione del congelamento dopo l'utilizzo .....	23
Manutenzione .....	24
Programma di manutenzione raccoman- dato .....	24
Preparazione per la manutenzione .....	24
Controllo e regolazione delle slitte e del raschiatore .....	24
Controllo e regolazione del cavo della trazione .....	25
Controllo e regolazione del cavo della coclea/ventola.....	25

Controllo del livello dell'olio della scatola ingranaggi della coclea .....	26
Lubrificazione dell'albero esagonale .....	27
Sostituzione delle cinghie di trazione e di trasmissione.....	27
Rimessaggio .....	28
Rimessaggio della macchina .....	28
Localizzazione guasti .....	29

# Sicurezza

## IMPORTANTI ISTRUZIONI DI SICUREZZA

### **⚠ AVVERTENZA**

**Durante l'utilizzo di una macchina elettrica, leggete e seguite sempre le avvertenze e le istruzioni di sicurezza di base per ridurre il rischio di incendio, scossa elettrica e lesioni, incluse le seguenti:**

## **Leggete tutte le istruzioni**

### **I. Addestramento**

1. L'operatore della macchina è responsabile di eventuali incidenti o pericoli per gli altri e la rispettiva proprietà.
2. Leggete e comprendete il contenuto del presente *Manuale dell'operatore* prima di avviare la macchina. Accertatevi che chiunque utilizzi la macchina sappia come farla funzionare, come spegnerla velocemente e comprenda le avvertenze.
3. Non consentite ai bambini di utilizzare o giocare con la macchina, il pacco batteria o il caricabatteria; le normative locali possono limitare l'età dell'operatore.
4. Non lasciate che bambini o persone non addestrate utilizzino o effettuino interventi di manutenzione su questo dispositivo. Consentite l'utilizzo del dispositivo e l'esecuzione di interventi di manutenzione su di esso solo a persone responsabili, addestrate, che abbiano familiarità con le istruzioni e fisicamente in grado di farlo.
5. Prima di utilizzare la macchina, il pacco batteria e il caricabatterie, leggete tutte le istruzioni e le indicazioni di precauzione su questi prodotti.
6. Familiarizzate con i comandi e l'uso corretto della macchina, del pacco batteria e del caricabatteria.

### **II. Preparazione**

1. Tenete lontani gli astanti e i bambini dall'area operativa.
2. Non permettete mai che bambini e ragazzi utilizzino la macchina.
3. Non utilizzate la macchina senza che tutti gli schermi e gli altri dispositivi di protezione siano a posto e funzionanti sull'utensile.
4. Ispezionate l'area in cui userete la macchina ed eliminate tutti gli oggetti che potrebbero

- interferire con il suo funzionamento o che la macchina potrebbe scagliare.
5. Utilizzate solo il pacco batteria specificato da Toro. L'utilizzo di altri accessori e attrezzi può aumentare il rischio di infortuni e incendi.
  6. Il collegamento del caricabatterie a una presa che non sia da 100 a 240 V può causare un incendio o una scossa elettrica. Non collegate il caricabatterie a una presa diversa da una da 100 a 240 V.
  7. Non utilizzate un pacco batteria o un caricabatteria danneggiato o modificato, che potrebbe comportarsi in modo imprevedibile e comportare incendi, esplosioni o rischio di infortuni.
  8. Se il cavo di alimentazione del caricabatteria è danneggiato, contattate un Centro di assistenza autorizzato per sostituirlo.
  9. Caricate il pacco batteria solo con il caricabatteria specificato da Toro. Un caricabatteria adatto a un tipo di pacco batteria può creare un rischio di incendio se utilizzato con un altro pacco batteria.
  10. Caricate il pacco batteria solo in un'area ben ventilata.
  11. Seguite tutte le istruzioni di ricarica e non caricate il pacco batteria al di fuori del range di temperatura specificato nelle istruzioni. Altrimenti, potreste danneggiare il pacco batteria e aumentare il rischio di incendio.
  12. Vestitevi in modo idoneo – Indossate abbigliamento consono, comprendente occhiali di protezione, pantaloni lunghi, scarpe robuste e antiscivolo e protezioni per l'udito. Legate i capelli lunghi e non indossate indumenti larghi o gioielli pendenti che possono rimanere intrappolati nelle parti in movimento.

### III. Funzionamento

1. Il contatto con il rotore in movimento causerà gravi infortuni. Tenete mani e piedi a distanza da tutte le parti in movimento della macchina. Restate lontani da qualsiasi apertura di scarico.
2. Durante il funzionamento della macchina rimanete dietro le stegole e lontano dall'apertura di scarico.
3. L'utilizzo di questa macchina per scopi diversi da quelli previsti potrebbe rivelarsi pericoloso per voi ed eventuali astanti.
4. Evitate un avviamento accidentale – Assicuratevi che la chiave di avviamento elettrico sia stata rimossa dall'interruttore a chiave prima di effettuare il collegamento del pacco batteria e prima di maneggiare la macchina.
5. Prestate la massima attenzione mentre utilizzate la macchina. Non intraprendete attività che possano distrarvi, perché potreste causare infortuni o danni alla proprietà.
6. Prima di avviare la macchina, disinnestate tutte le frizioni e mettete in folle.
7. Spegnete la macchina, rimuovete la chiave di avviamento elettrico, togliete il pacco batteria dalla macchina e attendete che tutte le parti in movimento si arrestino prima di effettuare interventi di regolazione, assistenza, pulizia o di rimessaggio.
8. Togliete il pacco batteria e la chiave di avviamento elettrico dalla macchina ogniqualvolta la lasciate incustodita o prima di cambiare gli accessori.
9. Non forzate la macchina – Lasciate che la macchina svolga il lavoro in modo migliore e più sicuro alla velocità per cui è stata progettata.
10. Rimanete vigili – Guardate ciò che state facendo e affidatevi al buon senso durante l'utilizzo della macchina. Non utilizzate la macchina in caso di malattia, stanchezza o sotto l'effetto di alcol o droga.
11. Utilizzate la macchina solo in condizioni atmosferiche e di visibilità ottimali.
12. Prestate la massima cautela in retromarcia o quando trainate la macchina verso di voi.
13. Mantenete una posizione solida sui piedi e un buon equilibrio in ogni momento, soprattutto in pendenza. Sulle pendenze invertite la direzione con la massima cautela. Non azionate la macchina su pendenze eccessivamente ripide. Camminate e non correte mai con la macchina.
14. Quando non state attivamente rimuovendo la neve, scollegate l'alimentazione dalla coclea.
15. Regolate l'altezza dell'alloggiamento del collettore per sgombrare una superficie di ghiaia o di rocce frantumate.
16. Non indirizzate il materiale di scarico verso nessuno. Evitate di scaricare materiale contro una parete o un ostacolo: il materiale potrebbe rimbalzare indietro verso di voi. Spegnete la macchina quando attraversate superfici ghiaiose.
17. Prestate molta attenzione quando utilizzate la macchina su vialetti o strade. Prestate la massima attenzione a eventuali pericoli nascosti ed al traffico.
18. Se la macchina colpisce un oggetto o inizia a vibrare, spegnetela immediatamente, rimuovete la chiave, togliete il pacco batteria e attendete l'arresto di tutte le parti in movimento prima

di esaminare la macchina per eventuali danni.  
Effettuate tutte le riparazioni necessarie prima di riprendere le operazioni.

19. Spegnete la macchina tutte le volte che abbandonate la postazione di guida per qualsiasi ragione.
20. Spegnete la macchina, rimuovete la chiave di avviamento elettrico, rimuovete il pacco batteria (o i pacchi batterie) prima di eliminare le ostruzioni della macchina e utilizzate sempre un bastone o un utensile per la pulizia per rimuovere l'ostruzione.
21. Spegnete la macchina, rimuovete la chiave di avviamento elettrico e rimuovete il pacco batteria (o i pacchi batterie) prima di caricare la macchina per il trasporto.
22. Non utilizzate mai la macchina su superfici scivolose a velocità di trasporto elevate.
23. In condizioni di uso scorretto, il pacco batteria può espellere del liquido: evitate il contatto. Se doveste venire accidentalmente a contatto con il liquido, lavatevi con acqua. Se il liquido dovesse venire a contatto con gli occhi, consultate un medico. Il liquido fuoriuscito dal pacco batteria può causare irritazioni o ustioni.
24. Non esponete un pacco batteria o un utensile alle fiamme o ad una temperatura eccessiva. L'esposizione alle fiamme o a una temperatura superiore a 130°C (265°F) potrebbe causare un'esplosione.
25. **ATTENZIONE** – Se maneggiato impropriamente, il pacco batteria può presentare un rischio di incendio, esplosione o ustione chimica.
  - Non smontate il pacco batteria.
  - Sostituite il pacco batteria solo con un pacco batteria originale Toro; l'utilizzo di un altro tipo di pacco batteria può causare un incendio o un rischio di lesioni.
  - Tenete i pacchi batteria fuori dalla portata dei bambini e nella confezione originale fino a quando non sarete pronti a utilizzarli.

# CONSERVATE LE PRE- SENTI ISTRUZIONI

## IV. Manutenzione e rimessaggio

1. Spegnete il motore, attendete che tutte le parti mobili si arrestino, rimuovete la chiave di avviamento elettrico, rimuovete il pacco batteria (o i pacchi batterie) dalla macchina prima di eseguire operazioni di regolazione, manutenzione e pulizia o prima del rimessaggio della macchina.
2. Non tentate di riparare la macchina, ad eccezione di quanto indicato nelle istruzioni. Fate eseguire gli interventi di assistenza sulla macchina a un Centro di assistenza autorizzato, utilizzando ricambi identici.
3. Indossate guanti e protezioni per gli occhi durante la manutenzione della macchina.
4. Durante la manutenzione del rotore, siate consapevoli del fatto che il rotore può ancora muoversi anche se l'alimentazione è scollegata.
5. Per prestazioni ottimali, utilizzate solo ricambi e accessori originali Toro. Altri ricambi e accessori possono essere pericolosi e tale utilizzo potrebbe rendere nulla la garanzia del prodotto.
6. Mantenete la macchina – Tenete le impugnature asciutte, pulite e prive di olio e grasso. Tenete le protezioni in posizione e in buone condizioni operative. Utilizzate solo ricambi identici.
7. Controllate tutti i dispositivi di fissaggio a intervalli frequenti verificando che siano adeguatamente serrati, per garantire condizioni operative sicure della macchina.
8. Controllate la macchina e accertatevi che non sia danneggiata. Verificate che non vi siano parti mobili non allineate, grippate o rotte, verificate il montaggio e qualsiasi altra condizione che possa influire negativamente sul funzionamento. Se non indicato nelle istruzioni, fate riparare o sostituire le protezioni o i componenti danneggiati da un Centro di assistenza autorizzato.
9. Quando un pacco batteria non è in uso, tenetelo lontano da oggetti metallici, come graffette, monete, chiavi, chiodi e viti che possano creare un collegamento da 1 terminale a un altro. Mandare in cortocircuito i morsetti della batteria può causare bruciature o un incendio.
10. Quando non utilizzate la macchina, riponetela al chiuso, in un luogo asciutto e sicuro, fuori dalla portata dei bambini.
11. Quando rimessate la macchina per oltre 30 giorni, fate riferimento a [Rimessaggio \(pagina 28\)](#) per informazioni importanti.

# Adesivi di sicurezza e informativi



Gli adesivi di sicurezza e di istruzione sono chiaramente visibili e sono affissi accanto a zone particolarmente pericolose. Sostituite eventuali adesivi se danneggiati o mancanti.

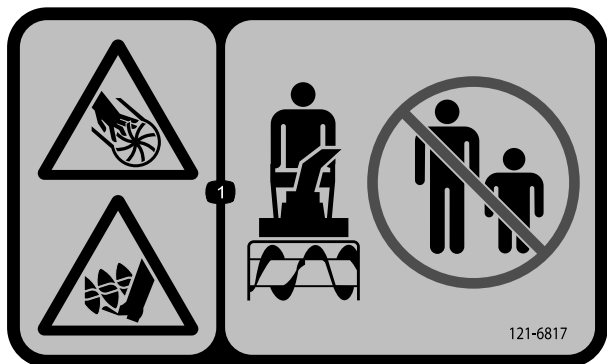

**121-6817**

decal121-6817

1. Pericolo di ferite/smembramento di mani o piedi, ventola e coclea – Tenete gli astanti a distanza.



**137-6198**

decal137-6198

1. Pericolo di taglio/smembramento di mani e dita causato dalla ventola – Non posizionate le mani nel camino di scarico.
2. Avvertenza – Spegnete il motore prima di utilizzare lo strumento per la pulizia del camino di scarico.

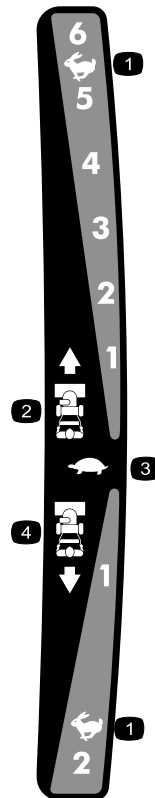

**121-6823**

decal121-6823

1. Massima
2. Velocità di marcia avanti
3. Minima
4. Velocità di retromarcia



decal121-1240

### 121-1240

1. Comando della trazione – Premete la leva per innestare, rilasciatela per disinnestare.
2. Avvertenza – leggete il *Manuale dell'operatore*.
3. Pericolo di ferite da taglio/smembramento delle mani, causato dalla ventola – Non posizionate le mani nel camino di scarico; spegnete il motore prima di abbandonare la posizione operativa; utilizzate lo strumento per la pulizia del camino di scarico.
4. Pericolo di ferite da taglio/smembramento delle mani, causato dalla ventola – Tenetevi a distanza dalle parti in movimento e mantenete in sede tutte le protezioni e i carter; prima di ogni intervento di manutenzione togliete la chiave e leggete il *Manuale dell'operatore*.
5. Pericolo di lancio di oggetti – Tenete gli astanti a distanza.
6. Comando di coclea/ventola – Premete la leva per innestare, rilasciatela per disinnestare.



decal144-6028

### 144-6028

1. Non smaltite in modo inappropriato
2. Leggete il *Manuale dell'operatore*.
3. Per uso interno
4. Doppio isolamento



decal137-9496

### 137-9496

1. Il pacco batteria è in carica.
2. Il pacco batteria è completamente carico.
3. Il pacco batteria si trova al di sopra o al di sotto del corretto intervallo di temperature.
4. Guasto di carica del pacco batteria





decal140-8492

**140-8492**

1. Tenete a distanza da fiamme aperte o incendi.
2. Non esponetelo alla pioggia.
3. Leggete il *Manuale dell'operatore*.
4. Riciclate la batteria in modo appropriato.
5. Contiene ioni di litio; non smaltite in modo inappropriato.

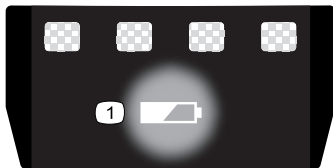

decal137-9461

**137-9461**

1. Stato di carica della batteria

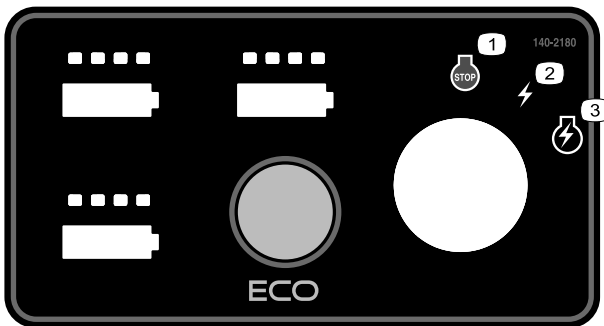

decal140-2180

**140-2180**

1. Spegnimento
2. Alimentazione
3. Accensione

# Preparazione

**Importante:** Il pacco batteria non è completamente carico al momento dell'acquisto. Prima di utilizzare la macchina per la prima volta, fate riferimento a [Carica del pacco batteria \(pagina 19\)](#).

**1**

## Montaggio del caricabatterie (opzionale)

Parti necessarie per questa operazione:

2	Minuteria per il montaggio (non inclusa)
---	--

### Procedura

Se lo desiderate, montate il caricabatterie saldamente su una parete, utilizzando i fori per il montaggio a parete sul retro del caricabatterie.

Montatelo al chiuso (in un garage o un altro luogo asciutto), vicino a una presa di alimentazione e fuori dalla portata dei bambini.

Fate riferimento a [Figura 3](#) per assistenza nel montaggio del caricabatterie.

Fate scorrere il caricabatterie sulla bulloneria correttamente posizionata per fissarlo in posizione (bulloneria non inclusa).



Figura 3

g290534

# 2

## Montaggio della stegola superiore

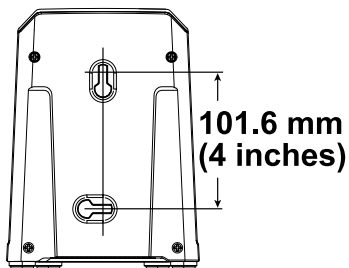
Non occorrono parti

### Procedura

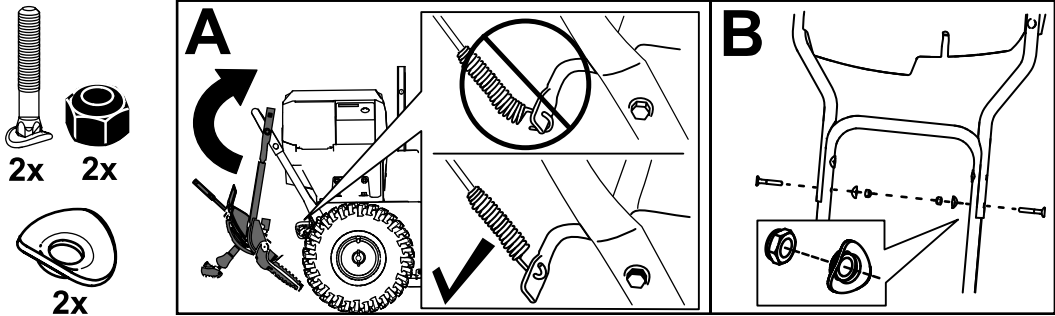

g344090

# 3

## Montaggio del camino di scarico

Non occorrono parti

### Procedura

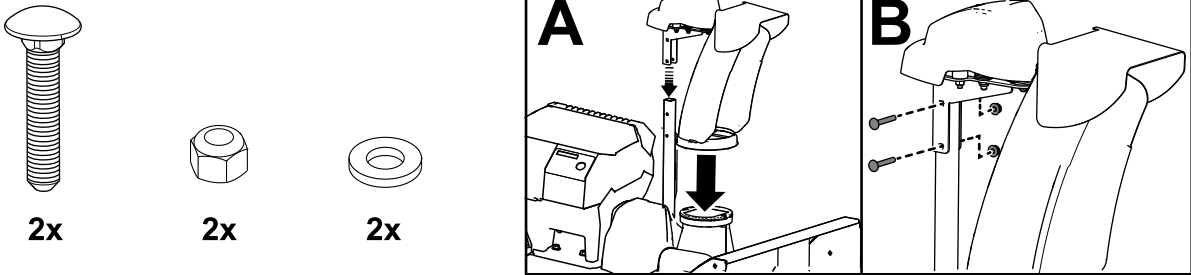

g344087

# 4

## Montaggio della tiranteria del comando della trazione

Non occorrono parti

### Procedura

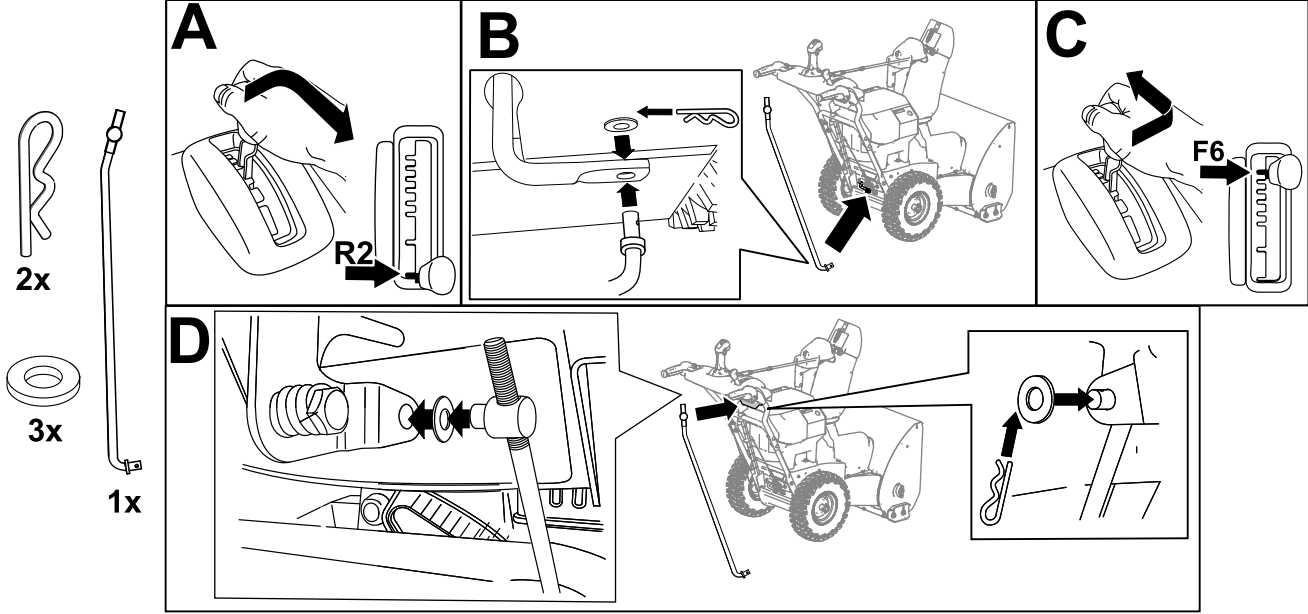

g344089

# 5

## Montaggio dell'asta di comando del camino di scarico

Non occorrono parti

### Procedura

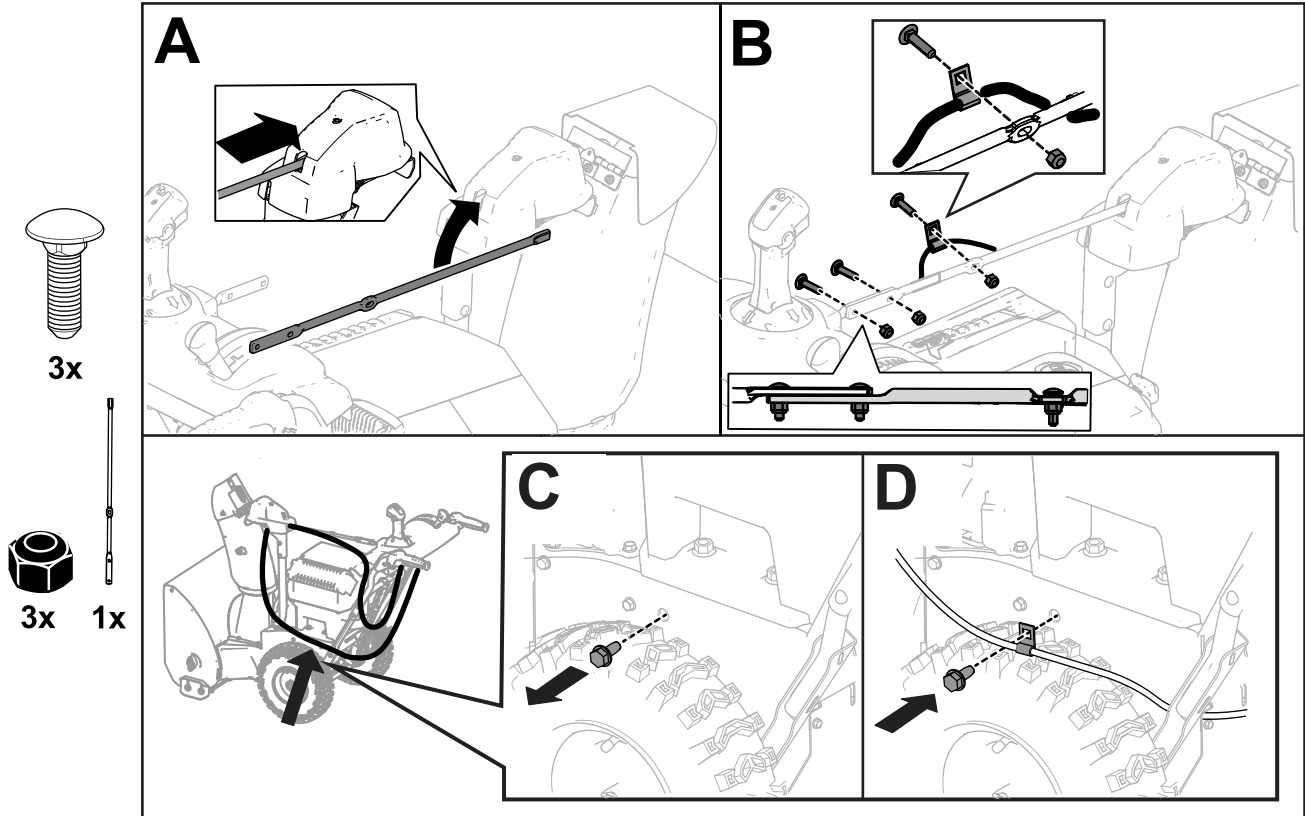

g344086

# 6

## Montaggio dello strumento per la pulizia della neve

Non occorrono parti

### Procedura

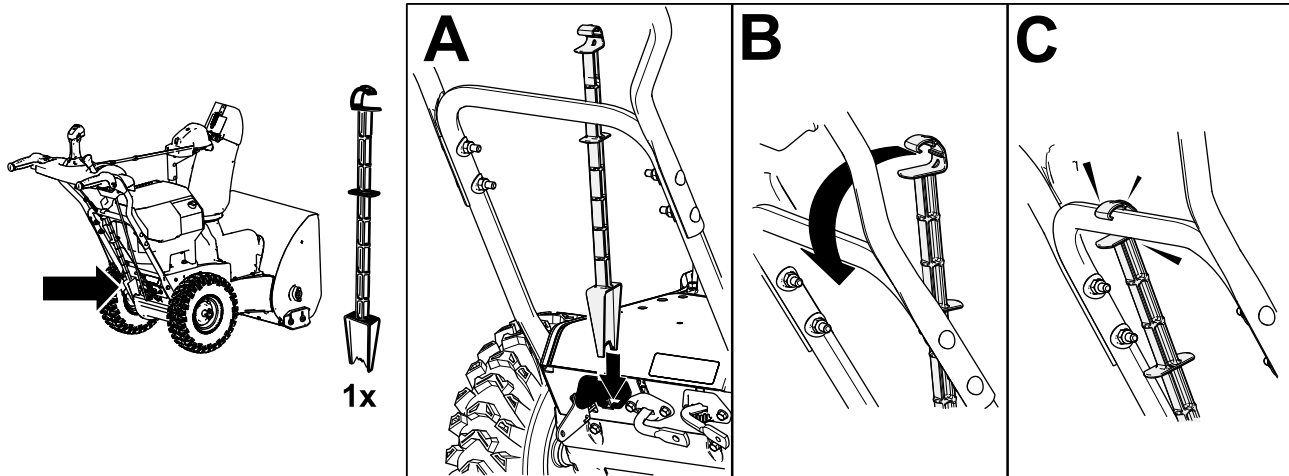

g344088

# 7

## Controllo della pressione degli pneumatici

Non occorrono parti

### Procedura

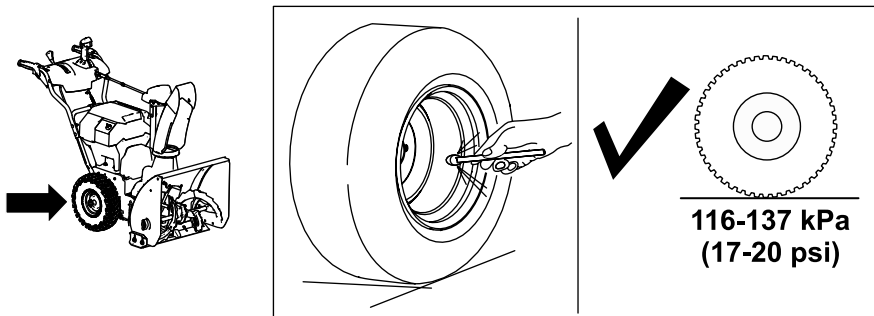

g344084

# 8

## Controllo delle slitte e del raschiatore

Non occorrono parti

### Procedura

Vedere [Controllo e regolazione delle slitte e del raschiatore \(pagina 24\)](#).

# 9

## Verifica del funzionamento della trazione

Non occorrono parti

### Procedura

#### ⚠ ATTENZIONE

**Se la trazione non è stata regolata correttamente, la macchina potrebbe muoversi nella direzione opposta a quanto previsto, causando infortuni e/o danni.**

**Controllate attentamente la trazione ed all'occorrenza regolatela.**

1. Avviate la macchina; fate riferimento a [Avviamento della macchina \(pagina 18\)](#).
2. Spostate il selettore della velocità in posizione R1; fate riferimento a [Uso del selettore di velocità \(pagina 20\)](#).
3. Premete la leva sinistra (della trazione) contro l'impugnatura ([Figura 10](#)).



Figura 10

g001011

La macchina dovrebbe spostarsi in retromarcia. Se la macchina non si sposta o si muove in avanti, procedete come segue:

- A. Rilasciate la leva della trazione e spegnete il motore; fate riferimento a [Spegnimento della macchina \(pagina 22\)](#).
  - B. Scollegate il barilotto dalla leva del selettore di velocità.
  - C. Girate il barilotto verso il basso (in senso orario) sull'asta di comando della velocità.
  - D. Collegate il barilotto alla leva del selettore di velocità.
4. Rilasciate la leva della trazione.
  5. Spostate il selettore della velocità in posizione 1; fate riferimento a [Uso del selettore di velocità \(pagina 20\)](#).
  6. Premete la leva sinistra (della trazione) contro l'impugnatura ([Figura 10](#)).

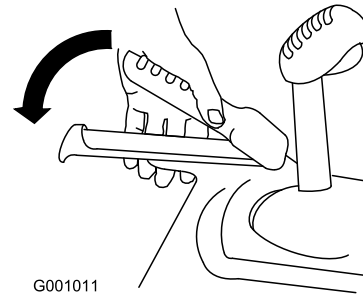
La macchina dovrebbe spostarsi in avanti. Se la macchina non si sposta o si muove in retromarcia, procedete come segue:

- A. Rilasciate la leva della trazione e spegnete la macchina.
  - B. Scollegate il barilotto dalla leva del selettore di velocità.
  - C. Girate il barilotto verso l'alto (in senso antiorario) sull'asta di comando della velocità.
  - D. Collegate il barilotto alla leva del selettore di velocità.
7. Se avete effettuato delle regolazioni, ripetete la procedura finché non occorre più regolare.

**Importante:** Se la macchina si sposta quando la leva di trazione è in posizione rilasciata, controllate il cavo della trazione; fate riferimento a [Controllo e regolazione del cavo della trazione \(pagina 25\)](#) o portate la macchina presso un Centro di assistenza autorizzato per la manutenzione.

# Quadro generale del prodotto

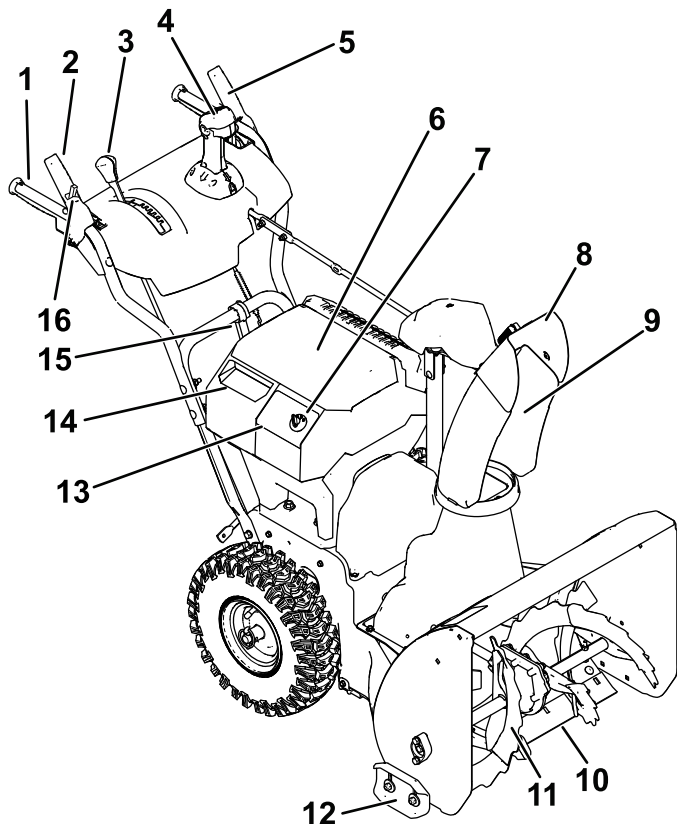

**Figura 11**

g411293

- |   |  |
|---|--|
| 1. Impugnatura (2)                            | 9. Camino di scarico                       |
| 2. Leva di coclea/ventola                     | 10. Raschiatore                            |
| 3. Leva del selettore della velocità          | 11. Coclea                                 |
| 4. Comando del camino di scarico Quick Stick® | 12. Slitta (2)                             |
| 5. Leva della trazione                        | 13. Quadro di comando                      |
| 6. Coperchio del vano batteria principale     | 14. Coperchio del vano batteria secondario |
| 7. Chiave di avviamento elettrico             | 15. Strumento per la pulizia della neve    |
| 8. Deflettore del camino di scarico           | 16. Interruttore di blocco                 |

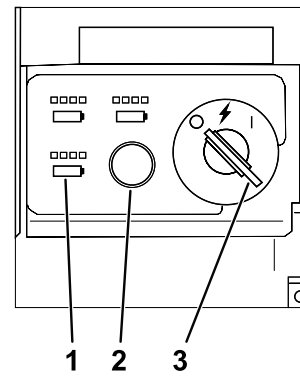

**Figura 12**

g347780

- |                                  |  |
|----------------------------------|--|
| 1. Spie di carica della batteria | 3. Interruttore a chiave in posizione di SPEGNIMENTO |
| 2. Pulsante ECO                  |  |

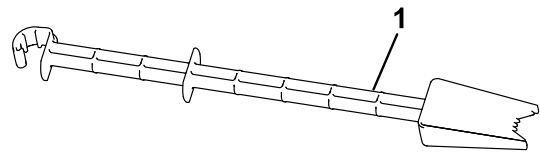

**Figura 13**

g344092

1. Strumento per la pulizia della neve (collegato alla stegola)

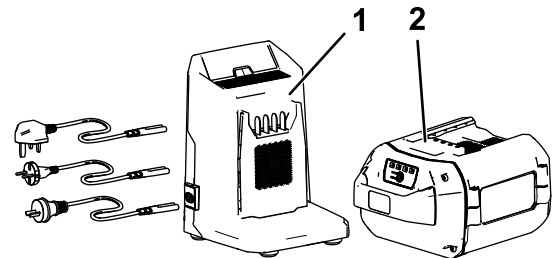

**Figura 14**

g427274

- |  |  |
|--|--|
| 1. Caricabatterie modello 81805 (2 inclusi con il modello 31875) | 2. Pacco batteria modello 81875 (2 inclusi con il modello 31875) |
|--|--|



# Specifiche

Modello	Peso	Lun- ghezza	Lar- ghezza	Altezza
31875	64 kg	142 cm	71 cm	117 cm

## Pacco batteria

Modello	81875
Capacità del pacco batteria	7,5 Ah
	405 Wh
Valori nominali del costruttore della batteria: 60 V max e 54 V nominali. La tensione effettiva varia in base al carico.	

## Caricabatterie

Modello	81805
Tipo	Caricabatterie rapido agli ioni di litio 60 V MAX
Ingresso	100-240 Vca, ~5,0 A, 60 Hz
Uscita	60 Vcc  5,5 A MAX

## Intervalli di temperatura idonei

Caricate/rimessate il pacco batteria a	5 °C - 40 °C*
Utilizzate il pacco batteria a	-30 °C - 49 °C*
Utilizzate la macchina a	-30 °C - 49 °C*

\*I tempi di ricarica aumenteranno se la ricarica della batteria non avviene all'interno di questo intervallo.

Stoccate la macchina, il pacco batteria e il caricabatterie in un luogo chiuso, ben pulito e asciutto.

## Attrezzi/accessori

È disponibile una gamma di attrezzi ed accessori approvati da Toro che possono essere utilizzati con la macchina al fine di ottimizzarne ed ampliarne le applicazioni. Richiedete la lista degli attrezzi e degli accessori approvati a un Centro di assistenza Toro o a un Distributore autorizzati, oppure visitate [www.Toro.com](http://www.Toro.com).

Per risultati ottimali e la costante conformità della macchina alle norme di sicurezza, utilizzate solo ricambi e accessori originali Toro. Parti sostitutive e accessori realizzati da altri produttori potrebbero essere pericolosi.

# Funzionamento

**Nota:** Stabilite i lati sinistro e destro della macchina dalla normale postazione di guida.

## Prima dell'uso

## Montaggio del pacco batteria

1. Assicuratevi che gli sfii sui pacchi batteria siano privi di polvere e detriti.
2. Sollevate il coperchio del vano batteria.
3. Allineate la cavità nel pacco batteria con la linguetta sulla macchina e fate scorrere il pacco batteria nel vano fino a quando non si blocca in posizione ([Figura 9](#)).
4. Chiudete il coperchio del vano batteria.
5. Ripetete l'operazione per gli altri 2 vani batteria (se necessario)

**Nota:** La somma degli ampere-ora di tutte le batterie installate deve raggiungere il totale di 6,0 o superiore, altrimenti la macchina non riesce a partire.

**Nota:** Se il coperchio del vano batteria non si chiude completamente, la batteria non è perfettamente montata.



Figura 15

g348180

# Controllo dello stato di carica

Potete vedere lo stato di carica preciso di ciascuna batteria installata; girate la chiave nella posizione ACCESSORI (Figura 16). La posizione di ciascun set di spie corrisponde al relativo vano batteria. Se lo stato di carica della batteria è troppo basso e necessita di ricarica oppure nel vano non è presente alcuna batteria, la spia della presenza batteria non si accende.

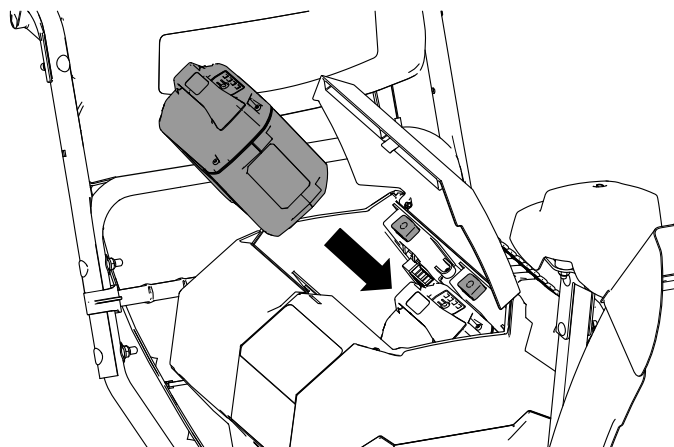

Figura 16

g348182

1. Spie dello stato di carica della batteria
2. Spia presenza batteria
3. Interruttore a chiave in posizione ACCESSORI

## Durante l'uso

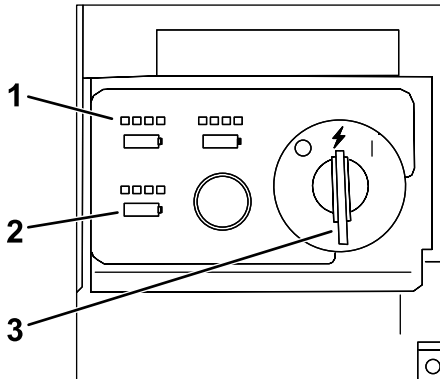
### Avviamento della macchina

**Nota:** Utilizzate il pacco batteria solo a temperature comprese all'interno dell'intervallo corretto; fate riferimento a [Specifiche](#) (pagina 17).

1. Assicuratevi che il pacco batteria (o i pacchi batterie) sia installato nella macchina; fate riferimento a [Montaggio del pacco batteria](#) (pagina 17).
2. Inserite la chiave di avviamento elettrico nel quadro di comando.
3. Girate la chiave in posizione ACCESSORI.
4. Girate la chiave in posizione di ACCENSIONE per accendere la macchina. [Figura 17](#)

**Nota:** Se la chiave viene girata dalla posizione di SPEGNIMENTO alla posizione di ACCENSIONE troppo velocemente, la macchina potrebbe non avviarsi; assicuratevi che la chiave si arresti brevemente nella posizione intermedia ACCESSORI.



Figura 17

g347864

1. Interruttore a chiave in posizione di ACCENSIONE

**Nota:** Se la macchina viene accesa e lasciata al minimo o in funzione senza la coclea inserita per un periodo di tempo prolungato, si attiverà il timeout di spegnimento del motore, spegnendo la macchina. Quando la macchina si spegne in questo modo, emette un segnale acustico per indicare che è stato attivato il timeout.

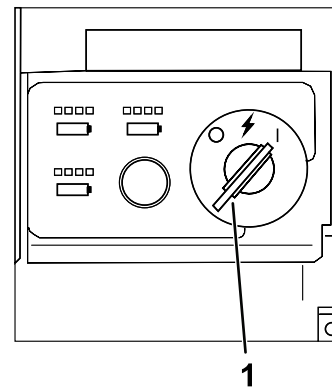
## Attivazione della modalità ECO

L'utilizzo della modalità ECO può prolungare la vita della batteria riducendo la velocità del rotore; utilizzate la modalità ECO tutte le volte che spostate neve leggera oppure a breve distanza. Attivate la modalità ECO utilizzando l'interruttore ECO come illustrato nella [Figura 18](#).



Figura 18

g347866

1. Pulsante modalità ECO

# Carica del pacco batteria

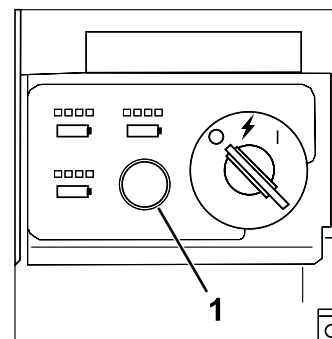
**Importante:** Il pacco batteria non è completamente carico al momento dell'acquisto. Prima di utilizzare l'utensile per la prima volta, posizionate il pacco batteria nel caricabatteria e ricaricatelo fino a quando il display LED non indica una ricarica completa del pacco batteria. Leggete tutte le precauzioni di sicurezza.

**Importante:** Caricate il pacco batteria solo a temperature comprese all'interno dell'intervallo corretto; fate riferimento a [Specifiche \(pagina 17\)](#).

**Nota:** In qualsiasi momento, premete il pulsante dell'indicatore di carica della batteria sul pacco batteria per visualizzare l'attuale stato di carica (indicatori LED).

1. Assicuratevi che gli sfiati sulla batteria e sul caricabatterie siano privi di polvere e detriti.



Figura 19

- |  |   |
|--|---|
| 1. Cavità del pacco batteria                         | 5. Indicatori LED (carica attuale)            |
| 2. Aree di sfiato del pacco batteria                 | 6. Stegola                                    |
| 3. Terminali del pacco batteria                      | 7. Spia di indicazione LED del caricabatterie |
| 4. Pulsante dell'indicatore di carica della batteria | 8. Aree di sfiato del caricabatterie          |
2. Allineate la cavità nel pacco batteria (Figura 19) con la linguetta sul caricabatterie.
  3. Fate scorrere il pacco batteria nel caricabatteria fino a quando non è completamente in sede (Figura 19).
  4. Per rimuovere il pacco batteria, fate scorrere la batteria all'indietro, fuori dal caricabatterie.

5. Fate riferimento alla seguente tabella per interpretare la spia a LED sul caricabatterie.

Spia di indicazione	Indica
Spegnimento	Nessun pacco batteria inserito
Verde lampeggiante	Il pacco batteria è in carica
Verde	Il pacco batteria è carico
Rosso	Il pacco batteria e/o il caricabatterie si trova al di sopra o al di sotto del corretto intervallo di temperature
Rosso lampeggiante	Guasto di carica del pacco batteria*

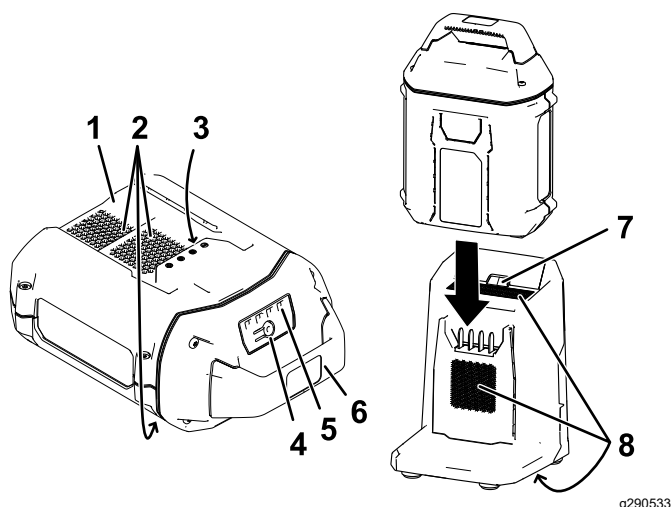
\*Fate riferimento a [Localizzazione guasti \(pagina 29\)](#) per maggiori informazioni.

**Importante:** La batteria può essere lasciata nel caricabatterie per brevi periodi di tempo tra utilizzi.

Se la batteria non viene utilizzata per periodi prolungati, rimuovetela dal caricabatteria; fate riferimento a [Rimessaggio \(pagina 28\)](#).

## Azionamento della trazione

### ⚠ ATTENZIONE

Se la trazione non è stata regolata correttamente, la macchina potrebbe muoversi nella direzione opposta a quanto previsto, causando infortuni e/o danni.

Controllate attentamente la trazione e regolatela in modo corretto, se necessario; fate riferimento a [9 Verifica del funzionamento della trazione \(pagina 15\)](#) per maggiori informazioni.

**Importante:** Se la macchina si sposta quando la leva di trazione è in posizione rilasciata, controllate il cavo della trazione; fate riferimento a [9 Verifica del funzionamento della trazione \(pagina 15\)](#) o portate la macchina presso un Centro di assistenza autorizzato per la manutenzione.

1. Per innestare la trazione, premete la leva sinistra (della trazione) contro l'impugnatura (Figura 20).

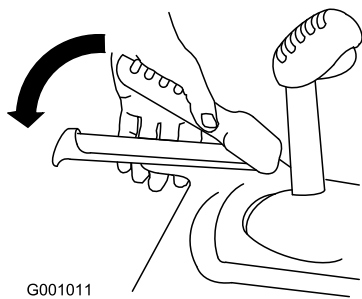

G001011

g001011

Figura 20

2. Per disinnestarla, rilasciate la leva di trazione.

## Uso del selettore di velocità

Il selettore di velocità comprende sei marce avanti e due retromarce. Per cambiare le velocità, rilasciate la leva della trazione e cambiate la leva del selettore di velocità alla posizione desiderata (Figura 21). La leva si blocca nella tacca di ogni marcia.



Figura 21

g322971

## Azionamento della trasmissione della coclea/ventola

1. Per inserire la trasmissione della coclea/ventola, spostate l'interruttore di blocco sulla leva verso dietro, quindi premete la leva destra (coclea/ventola) contro l'impugnatura (Figura 22).

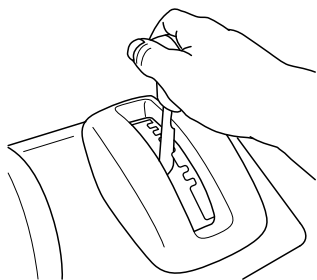
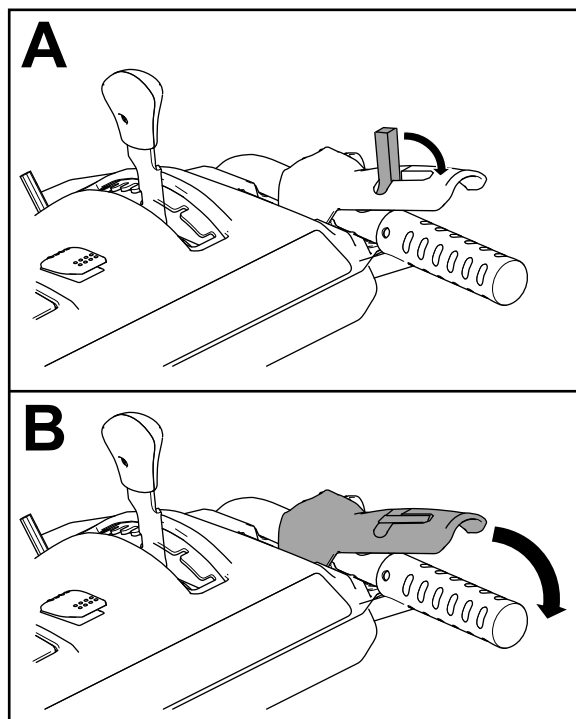

g360687

Figura 22

2. Per arrestare la coclea e la ventola, rilasciate la leva destra.

**Importante:** Quando innestate sia la leva della coclea/ventola sia la leva della trazione, quest'ultima blocca la leva della coclea/ventola in posizione abbassata, lasciandovi libera la mano destra. Per rilasciare entrambe le leve, semplicemente rilasciate la leva sinistra (della trazione).

3. Non usate la macchina se la coclea e la ventola dovessero continuare a girare dopo aver rilasciato la relativa leva. Controllate il cavo della coclea/ventola; fate riferimento a [Controllo e regolazione del cavo della coclea/ventola \(pagina 25\)](#) e, se necessario, regolatele. Diversamente, portate la macchina a un Centro di assistenza autorizzato per la manutenzione.

### ⚠ AVVERTENZA

**Se la coclea e la ventola continuano a girare dopo aver rilasciato la relativa leva, potreste ferire gravemente voi stessi o altri.**

**Non utilizzate la macchina. Portatela a un Centro di assistenza autorizzato per la manutenzione.**

## Utilizzo di Quick Stick®

Premete il cappuccio di scatto blu e tenetelo abbassato per utilizzare il Quick Stick e spostare il camino di scarico e il deflettore. Rilasciate il cappuccio di scatto per bloccare in posizione il camino e il deflettore (Figura 23).



Figura 23

g001014

## Spostamento del camino di scarico

Premete il cappuccio di scatto blu e tenetelo abbassato mentre spostate il Quick Stick verso sinistra per spostare il camino di scarico a sinistra, oppure verso destra per spostare il camino di scarico a destra (Figura 24).

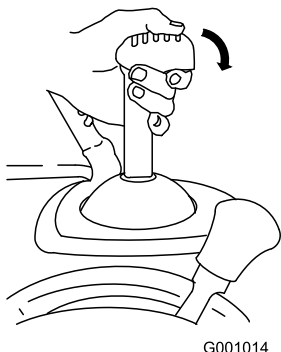

Figura 24

g018894

- Se il camino di scarico non gira verso sinistra come verso destra, controllate che il cavo sia

infilato verso l'interno delle stegole. Vedere [2 Montaggio della stegola superiore \(pagina 10\)](#).

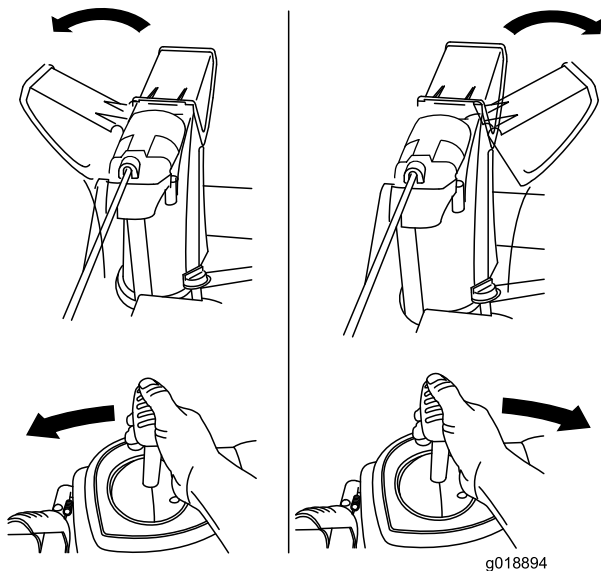
- Se il camino di scarico non si muove, o non si blocca in posizione quando rilasciate il tappo dell'innesco, è necessario regolare il cavo del blocco del camino di scarico.

## Spostamento del deflettore del camino di scarico

Premete il cappuccio di scatto blu e tenetelo abbassato mentre spostate il Quick Stick in avanti per abbassare il deflettore del camino di scarico, oppure indietro per alzarlo (Figura 25).



Figura 25

g001016

## Pulizia di un camino di scarico intasato

### ⚠ AVVERTENZA

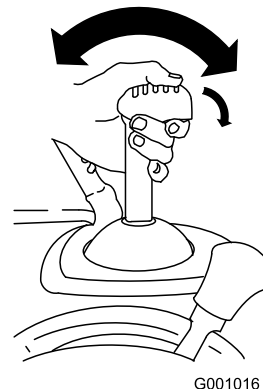
Se la coclea/ventola gira ma la neve non esce dal camino di scarico, è probabile che quest'ultimo sia intasato.

**Non usate mai le mani per pulire il camino di scarico intasato. Ciò potrebbe causare infortuni.**

- Per stasare il camino di scarico, rimanete in posizione operativa e rilasciate la leva sinistra (della trazione). Con la coclea/ventola in funzione, spingete verso il basso le stegole per sollevare la parte anteriore della macchina di pochi centimetri dal terreno. Tirate quindi rapidamente le stegole verso l'alto per lasciar battere la parte anteriore della macchina sul suolo. Ripetete, all'occorrenza, finché dal camino di scarico non esce un getto di neve.
- Se non riuscite a disostruire il camino di scarico con un colpo sulla parte anteriore della macchina,

spegnete la macchina, attendete che tutte le parti in movimento si fermino e utilizzate lo strumento per la pulizia della neve (Figura 13).

**Importante:** Lo stasamento del camino di scarico battendo la parte anteriore della macchina per terra può fare spostare le slitte. Regolate le slitte e serrate saldamente i bulloni; fate riferimento a [Controllo e regolazione delle slitte e del raschiatore \(pagina 24\)](#).

## Suggerimenti

### ⚠ PERICOLO

Quando la macchina è in moto, la ventola e la coclea possono girare e ferire o amputare mani e piedi.

- Prima di effettuare interventi di regolazione, pulizia, ispezione, risoluzione dei problemi o riparazione della macchina, spegnetela e attendete che tutte le parti in movimento si fermino. Togliete la chiave e la batteria dalla macchina per evitare che qualcuno la avvii in modo accidentale.
- Rimuovete eventuali ostruzioni dal camino di scarico; fate riferimento a [Pulizia di un camino di scarico intasato \(pagina 21\)](#). Per rimuovere le ostruzioni dal camino di scarico non usate le mani ma l'apposito strumento di pulizia (Figura 13).
- Durante il funzionamento della macchina rimanete dietro le stegole e lontano dall'apertura di scarico.
- Tenete sempre viso, mani, piedi ed altre parti del corpo e gli indumenti lontani dalle parti nascoste, mobili o rotanti della macchina.

### ⚠ AVVERTENZA

La ventola può scagliare pietre, giocattoli e altri oggetti estranei e causare gravi lesioni personali a voi o agli astanti.

- Tenete sempre pulita l'area da oggetti che possano essere raccolti e scagliati dalla coclea.
- Tenete lontani bambini ed animali da compagnia dall'area di utilizzo dello spazzaneve.

Al fine di ottenere i risultati migliori, prendete in considerazione quanto segue:

- Se la macchina rallenta in presenza di carico oppure le ruote scivolano, diminuire la marcia; fate riferimento a [Uso del selettore di velocità \(pagina 20\)](#).
- Se la parte anteriore della macchina dovesse sollevarsi, scalate di marcia la macchina. Se la parte anteriore continua ad alzarsi, tirate verso l'alto le stegole.
- Eliminate la neve non appena potete, subito dopo una nevicata.
- Spingete avanti la macchina ma lasciate che lavori seguendo il suo ritmo.
- Sovrapponete le passate per essere certi di rimuovere tutta la neve.
- Quando possibile, scaricate la neve sottovento.

## Dopo l'uso

### Spegnimento della macchina

1. Rilasciate le leve della trazione e della coclea/ventola.
2. Girate la chiave in posizione di SPEGNIMENTO e toglietela dal quadro di comando (Figura 12).
3. Rimuovete il pacco/i pacchi batteria; fate riferimento a [Rimozione del pacco batteria dalla macchina \(pagina 22\)](#).

**Nota:** Tutte le volte che non utilizzate la macchina, togliete il pacco/i pacchi batteria e la chiave dalla macchina.

**Nota:** Se la macchina viene accesa e lasciata al minimo o in funzione senza la coclea inserita per un periodo di tempo prolungato, si attiverà il timeout di spegnimento del motore, spegnendo la macchina. Quando la macchina si spegne in questo modo, emette un segnale acustico per indicare che è stato attivato il timeout.

Per riavviare la macchina fate riferimento a [Avviamento della macchina \(pagina 18\)](#).

### Rimozione del pacco batteria dalla macchina

1. Sollevate il coperchio del vano batteria.
2. Premete il fermo del pacco batteria per rilasciarlo e rimuoverlo (Figura 26).





Figura 26

3. Chiudete il coperchio del vano batteria.

## Prevenzione del congelamento dopo l'utilizzo

- Può accadere che quando nevicata e col gelo alcuni comandi e parti mobili si congelino. **Non usate forza eccessiva e non cercate di usare i comandi quando sono gelati.**
- Dopo l'uso della macchina, innestate la coclea per ripulire l'alloggiamento dalla neve depositata. Girate il Quick Stick per impedire che congeli. Spegnete il motore, attendete che tutte le parti mobili si fermino, rimuovete la chiave e la batteria e togliete il ghiaccio e la neve dalla macchina.
- Eliminate tutta la neve e il ghiaccio dalla base del camino.
- Ruotate il camino di scarico verso sinistra e verso destra per liberarlo dagli accumuli di ghiaccio.

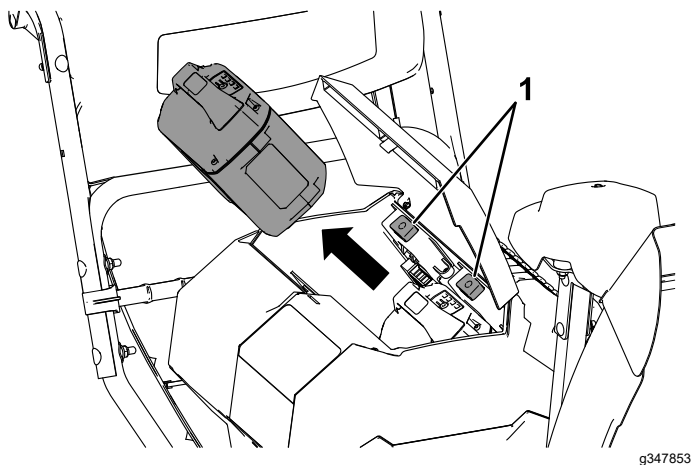
# Manutenzione

## Programma di manutenzione raccomandato

Cadenza di manutenzione	Procedura di manutenzione
Dopo le prime 2 ore	<ul style="list-style-type: none"><li>• Controllate il cavo di trazione, ed all'occorrenza regolatelo.</li><li>• Controllate il cavo della coclea/ventola, ed all'occorrenza regolatelo.</li></ul>
Ogni anno	<ul style="list-style-type: none"><li>• Controllate le slitte e il raschiatore, ed all'occorrenza regolateli.</li><li>• Controllate il cavo di trazione, ed all'occorrenza regolatelo o sostituitelo.</li><li>• Controllate il cavo della coclea/ventola, ed all'occorrenza regolatelo o sostituitelo.</li><li>• Controllate il livello dell'olio della scatola ingranaggi della coclea e, se necessario, rabboccatelo.</li><li>• Lubrificazione dell'albero esagonale.</li></ul>
Ogni anno o prima del rimessaggio	<ul style="list-style-type: none"><li>• Controllate la pressione dell'aria negli pneumatici e gonfiatevi tra 1,17 e 1,37 bar.</li><li>• Fate ispezionare e sostituire la cinghia di trazione e/o la cinghia di trasmissione della coclea/girante a un Centro di assistenza autorizzato, se necessario.</li></ul>

## Preparazione per la manutenzione

1. Portate la macchina su una superficie piana.
2. Arrestate la macchina, rimuovete la chiave di avviamento elettrico, attendete che tutte le parti in movimento si arrestino e togliete il pacco batteria dalla macchina prima di effettuare interventi di regolazione, assistenza, pulizia o di rimessaggio.

## Controllo e regolazione delle slitte e del raschiatore

**Intervallo tra gli interventi tecnici:** Ogni anno—Controllate le slitte e il raschiatore, ed all'occorrenza regolateli.

Regolate le slitte ed il raschiatore al fine di evitare che la coclea venga a contatto con il lastricato o la ghiaia. Regolate le slitte ed il raschiatore come opportuno per compensare l'usura.

1. Controllate la pressione degli pneumatici; fate riferimento a [7 Controllo della pressione degli pneumatici \(pagina 14\)](#).
2. Allentate i dadi che fissano entrambe le slitte ai lati della coclea, finché le slitte non scorrono liberamente verso l'alto ed il basso.



Figura 27

1. 3 mm

**Importante:** Le lame della coclea devono essere alzate da terra e sostenute dalle slitte.

3. Le pale del raschiatore devono essere parallele in orizzontale e trovarsi a un'altezza di 3 mm.

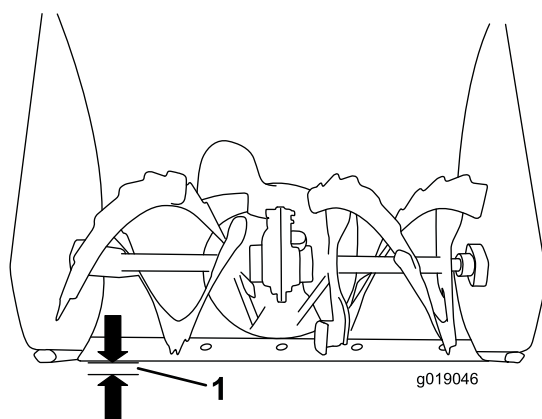
**Nota:** Se il suolo è incrinato, accidentato o irregolare, regolate le slitte per sollevare il raschiatore. Per la ghiaia, abbassate ulteriormente le slitte onde impedire che la macchina sollevi la ghiaia.

4. Abbassate le slitte finché non sono a paro con il suolo.
5. Serrate saldamente i dadi che fissano entrambe le slitte ai lati della coclea.

**Nota:** Per regolare rapidamente le slitte allentate, sostenete il raschiatore a 3 mm da terra, quindi regolate le slitte a terra.



**Nota:** Se le slitte si dovessero consumare eccessivamente, potete girarle e montare il lato inutilizzato verso terra.

## Controllo e regolazione del cavo della trazione

**Intervallo tra gli interventi tecnici:** Dopo le prime 2 ore—Controllate il cavo di trazione, ed all'occorrenza regolatelo.

Ogni anno—Controllate il cavo di trazione, ed all'occorrenza regolatelo o sostituitelo.

Se la macchina non si sposta in marcia avanti o retromarcia, o se si sposta quando rilasciate la leva della trazione, regolate il cavo della trazione.

Se il cavo (di trazione) di sinistra non è correttamente regolato, seguite i passaggi sotto:

1. Allentate il controdado.
2. Innestate la leva della trazione e mantenetele in posizione (Figura 28).



Figura 28

3. Allentate o serrate il tornichetto per regolare la lunghezza della molla a 5,5 cm, come illustrato nella Figura 29.

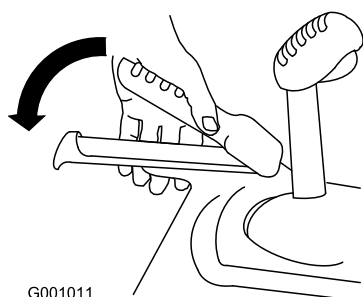

Figura 29

- |                |           |
|----------------|-----------|
| 1. Controdado  | 3. Molla  |
| 2. Tornichetto | 4. 5,5 cm |

4. Serrate il controdado (Figura 29) assicurandovi che vi sia una leggera tensione sul cavo.
5. Se il cavo di trazione è correttamente regolato ma il problema perdura, rivolgetevi ad un Centro di assistenza autorizzato.

## Controllo e regolazione del cavo della coclea/ventola

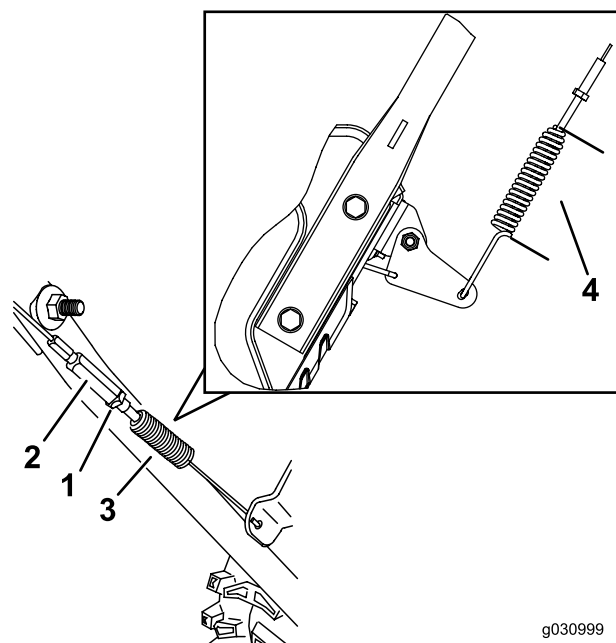
**Intervallo tra gli interventi tecnici:** Dopo le prime 2 ore—Controllate il cavo della coclea/ventola, ed all'occorrenza regolatelo.

Ogni anno—Controllate il cavo della coclea/ventola, ed all'occorrenza regolatelo o sostituitelo.

1. Allentate il controdado (Figura 31).
2. Innestate la leva della coclea/ventola e mantenetele in posizione (Figura 30).



Figura 30

g360687

3. Allentate o serrate il tornichetto per regolare la lunghezza della molla a 6,6 cm, come illustrato nella Figura 31.

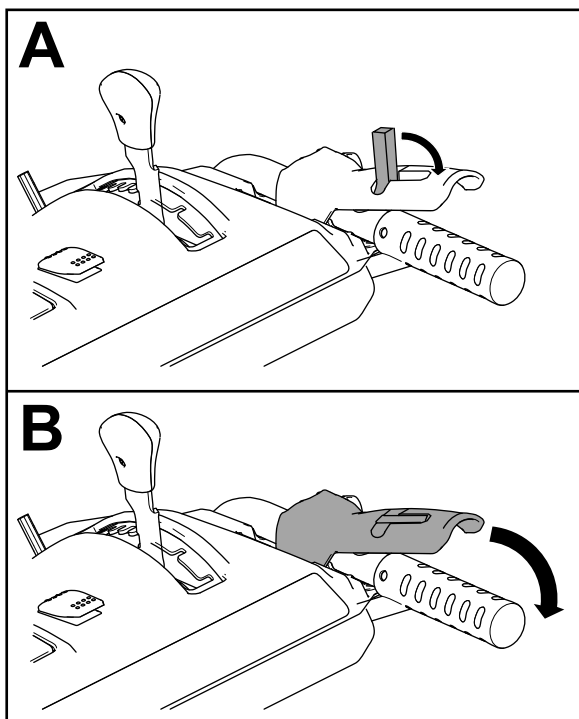

Figura 31

g371834

- |                |   |
|----------------|---|
| 1. Tornichetto | 3. Molla  |
| 2. Controdado  | 4. 6,6 cm con la leva della coclea/ventola tenuta in posizione bassa. |

4. Serrate il controdado (Figura 31) assicurandovi che vi sia una leggera tensione sul cavo.

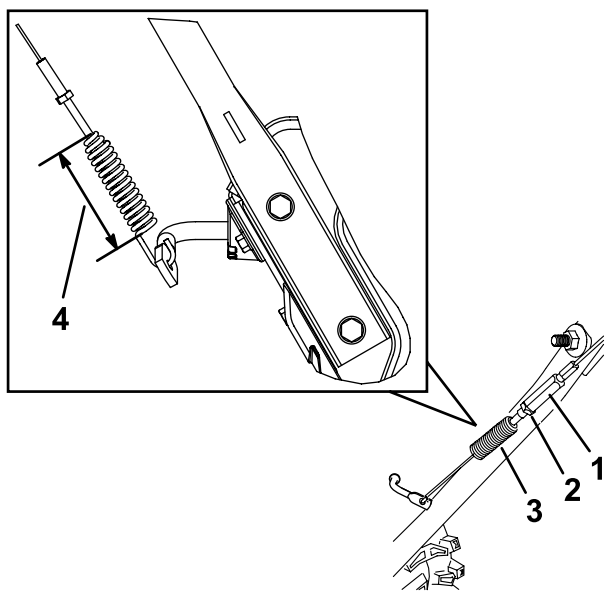
5. Accendete la macchina e provate a inserire la trasmissione della coclea/ventola senza spostare l'interruttore di blocco verso dietro; se la coclea ruota, allentate il tornichetto in modo tale che la coclea non si inserisca.
6. Se il cavo della coclea/ventola è correttamente regolato ma il problema perdura, rivolgetevi ad un Centro di assistenza autorizzato.

## Controllo del livello dell'olio della scatola ingranaggi della coclea

**Intervallo tra gli interventi tecnici:** Ogni anno—Controllate il livello dell'olio della scatola ingranaggi della coclea e, se necessario, rabboccatelo.

1. Portate la macchina su una superficie piana.
2. Pulite l'area circostante il tappo del tubo (Figura 32).

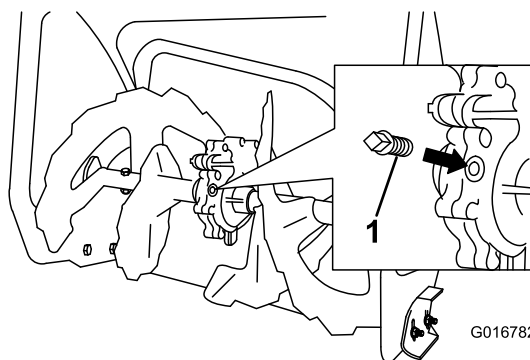

G016782

g016782

Figura 32

1. Tappo del tubo
3. Togliete il tappo del tubo dalla scatola ingranaggi.
4. Controllate il livello dell'olio negli ingranaggi. L'olio deve essere 9,5 mm sotto l'apertura del bocchettone.
5. Se il livello dell'olio è basso, aggiungete olio lubrificante per ingranaggi GL-5 o GL-6, SAE 80-90 EP alla scatola ingranaggi, fino a quando il livello dell'olio non è di 9,5 mm al di sotto dell'apertura di riempimento.

**Nota:** Non usate olio sintetico.

6. Montate il tappo del tubo nella scatola ingranaggi.

# Lubrificazione dell'albero esagonale

**Intervallo tra gli interventi tecnici:** Ogni anno—Lubrificazione dell'albero esagonale.

Lubrificate leggermente l'albero esagonale ogni anno con olio motore per automobili (Figura 33).

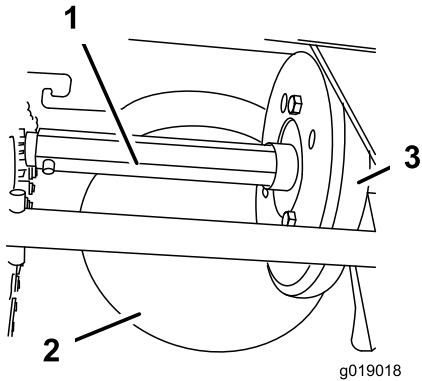

**Figura 33**

1. Albero esagonale
2. Puleggia di attrito in acciaio
3. Ruota in gomma

**Importante:** Non sporcate di olio la ruota in gomma o la puleggia di attrito in acciaio perché la trazione potrebbe slittare (Figura 33).

1. Spurgate il carburante dal serbatoio del carburante.
2. Inclinate in avanti la macchina sull'alloggiamento della coclea e bloccatelo in modo che non cada.
3. Togliete il carter posteriore (Figura 34).

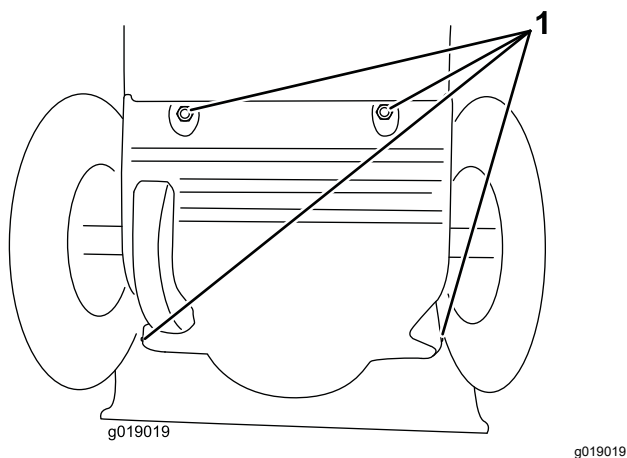

**Figura 34**

1. Viti

4. Spostate la leva del selettore della velocità in posizione R2.

5. Intingete il dito nell'olio motore automobilistico e lubrificate **leggermente** l'albero esagonale.
6. Spostate la leva del selettore della velocità in posizione 6.
7. Lubrificate l'altra estremità dell'albero esagonale.
8. Spostate la leva del selettore della velocità in avanti e indietro alcune volte.
9. Montate il coperchio posteriore e riportate la macchina in posizione operativa.

## Sostituzione delle cinghie di trazione e di trasmissione

Se la cinghia di trasmissione della coclea/girante o la cinghia di trazione diventano usurate, imbevute d'olio o altrimenti danneggiate, fatele sostituire da un Centro di assistenza autorizzato.

# Rimessaggio

## Rimessaggio della macchina

**Importante:** Stocate la macchina, il pacco batteria e il caricabatterie solo a temperature comprese all'interno dell'intervallo opportuno; fate riferimento a [Specifiche \(pagina 17\)](#).

**Importante:** Quando stocate il pacco batteria a fine stagione, caricatelo fino a quando 2 o 3 indicatori LED non diventano verdi sulla batteria. Non stocate una batteria completamente carica o completamente scarica. Quando dovete utilizzare di nuovo la macchina, caricate il pacco batteria fino a quando la spia di indicazione sinistra non diventa verde sul caricabatterie o quando tutti e 4 gli indicatori LED non diventano verdi sulla batteria.

- Scollegate il prodotto dall'alimentazione (ovvero, rimuovete la spina dall'alimentazione o dal pacco batteria), togliete la chiave e controllate la presenza di eventuali danni dopo l'uso.
- Pulite tutto il materiale estraneo dal prodotto.
- Non rimessate l'utensile con il pacco batteria installato.
- Quando non in uso, rimessate la macchina, il pacco batteria, la chiave e il caricabatterie fuori dalla portata dei bambini.
- Tenete macchina, pacco batteria, chiave e caricabatterie lontano da agenti corrosivi, come sostanze chimiche per il giardino e sali di sbrinamento.
- Per ridurre il rischio di gravi lesioni personali, non stocate il pacco batteria all'aperto o all'interno di veicoli.
- Ritoccate le superfici scheggiate con vernice reperibile da un Centro di assistenza autorizzato. Prima di verniciarle, sabbiate le superfici interessate ed utilizzate un prodotto antiruggine per impedire che le parti metalliche si arrugginiscano.
- Serrate tutte le viti, i bulloni e i dadi di bloccaggio allentati. Riparate o sostituite le parti danneggiate.
- Stocate la macchina, il pacco batteria, la chiave e il caricabatterie in un luogo chiuso, ben pulito e asciutto.

## Preparazione del pacco batteria per il riciclaggio

**Importante:** Al momento della rimozione, coprite i terminali del pacco batteria con nastro adesivo

per servizio pesante. Non tentate di distruggere o smontare il pacco batteria o di rimuovere alcuno dei suoi componenti.

Contattate la vostra sede municipale o il vostro distributore Toro autorizzato per ulteriori informazioni su come riciclare responsabilmente la batteria.

# Localizzazione guasti

Effettuate solo i passaggi descritti in queste istruzioni. Tutti i successivi interventi di ispezione, manutenzione e riparazione devono essere effettuati da un centro assistenza autorizzato o da uno specialista analogamente qualificato se non siete in grado di risolvere il problema da soli.

Rimuovete sempre tutte le batterie dalla macchina per la risoluzione di problemi, l'ispezione, la manutenzione o la pulizia della macchina.

Problema	Possibile causa	Rimedio
La macchina non funziona o non funziona continuamente.	<ol style="list-style-type: none"> <li>1. È stato raggiunto il timeout di spegnimento del motore perché la coclea non è stata inserita per un lungo periodo di tempo.</li> <li>2. La chiave è stata girata dalla posizione di SPEGNIMENTO a quella di ACCENSIONE troppo velocemente.</li> <li>3. Il pacco batteria ha un basso livello di carica.</li> <li>4. Il pacco batteria non è completamente in sede.</li> <li>5. Il pacco batteria si trova al di sopra o al di sotto del corretto intervallo di temperature.</li> <li>6. Il pacco batteria ha superato i limiti massimi di amperaggio.</li> <li>7. È presente dell'umidità sui poli del pacco batteria.</li> <li>8. Il pacco batteria è danneggiato.</li> <li>9. La macchina presenta un altro problema elettrico.</li> </ol>	<ol style="list-style-type: none"> <li>1. Nessun problema, riavviate la macchina. La macchina emette un segnale acustico per indicare che è stato raggiunto il timeout di spegnimento del motore.</li> <li>2. Girate la chiave più lentamente; assicuratevi che la chiave si arresti brevemente nella posizione intermedia ACCESSORI.</li> <li>3. Caricate il pacco batteria.</li> <li>4. Assicuratevi che il pacco batteria sia inserito completamente nell'alloggiamento e bloccato in posizione.</li> <li>5. Spostate il pacco batteria in un luogo asciutto e in cui la temperatura sia compresa tra 5 °C e 40 °C.</li> <li>6. Girate la chiave in posizione di SPEGNIMENTO.</li> <li>7. Asciugate o lasciate asciugare il pacco batteria.</li> <li>8. Sostituite il pacco batteria.</li> <li>9. Contattate un Centro di assistenza autorizzato.</li> </ol>
La macchina non raggiunge la massima potenza.	<ol style="list-style-type: none"> <li>1. La capacità di carica del pacco batteria è troppo bassa.</li> <li>2. Gli sfiati dell'aria sono bloccati.</li> </ol>	<ol style="list-style-type: none"> <li>1. Rimuovete il pacco batteria dalla macchina e caricatelo completamente.</li> <li>2. Pulite gli sfiati dell'aria.</li> </ol>
La macchina produce un segnale acustico.	<ol style="list-style-type: none"> <li>1. È stato raggiunto il timeout di spegnimento del motore perché la coclea non è stata inserita per un lungo periodo di tempo.</li> <li>2. Il pacco batteria ha un basso livello di carica.</li> <li>3. La macchina è sovraccarica.</li> <li>4. La macchina presenta un altro problema elettrico.</li> </ol>	<ol style="list-style-type: none"> <li>1. Nessun problema, riavviate la macchina. La macchina emette un segnale acustico per indicare che è stato raggiunto il timeout di spegnimento del motore.</li> <li>2. Caricate il pacco batteria.</li> <li>3. Procedete a un passo più lento durante la rimozione della neve o fendete una grande pila di neve prima della sua rimozione.</li> <li>4. Provate le altre azioni per la risoluzione dei problemi; se l'allarme continua a suonare, contattate un Centro di assistenza autorizzato.</li> </ol>

<b>Problema</b>	<b>Possibile causa</b>	<b>Rimedio</b>
La macchina va, ma scarica neve con difficoltà o non scarica affatto.	<ol style="list-style-type: none"> <li>1. State cercando di spazzare troppa neve nella zona scelta.</li> <li>2. State cercando di spazzare neve troppo pesante o bagnata.</li> <li>3. Il camino di scarico è ostruito.</li> <li>4. La cinghia di trasmissione della coclea/ventola si è allentata o è caduta dalla puleggia.</li> <li>5. La cinghia di trasmissione della coclea è consumata o rotta.</li> <li>6. State utilizzando la macchina in modalità ECO in condizioni gravose.</li> </ol>	<ol style="list-style-type: none"> <li>1. Riducete la quantità di neve spazzata per zona.</li> <li>2. Non sovraccaricate la macchina con neve molto pesante o bagnata.</li> <li>3. Sbloccate il camino di scarico.</li> <li>4. Montate e/o regolate la cinghia di trasmissione della coclea/ventola; visitate <a href="http://www.Toro.com">www.Toro.com</a> per informazioni sulla manutenzione, o portate la macchina a un Distributore autorizzato.</li> <li>5. Sostituite la cinghia di trasmissione della coclea/ventola; visitate <a href="http://www.Toro.com">www.Toro.com</a> per informazioni sulla manutenzione, o portate la macchina a un Distributore autorizzato.</li> <li>6. Accertatevi che la modalità ECO non sia attivata in condizioni gravose.</li> </ol>
Il camino di scarico non si blocca in posizione o non si muove.	<ol style="list-style-type: none"> <li>1. Il cavo del blocco del camino di scarico non è regolato in modo appropriato.</li> </ol>	<ol style="list-style-type: none"> <li>1. Regolate il cavo del blocco del camino di scarico.</li> </ol>
La macchina non spazza tutta la neve dall'area di lavoro.	<ol style="list-style-type: none"> <li>1. La slitte e/o il raschiatore non sono messi a punto.</li> <li>2. La pressione degli pneumatici non è uniforme.</li> </ol>	<ol style="list-style-type: none"> <li>1. Regolate le slitte e il raschiatore.</li> <li>2. Controllate e regolate la pressione in 1 o entrambi gli pneumatici.</li> </ol>
La spia di carica a LED della batteria sulla testa di alimentazione è rossa.	<ol style="list-style-type: none"> <li>1. La temperatura e/o la tensione della batteria non rientra nell'intervallo di esercizio.</li> </ol>	<ol style="list-style-type: none"> <li>1. Verificate la condizione e il livello di carica della batteria con il caricatore.</li> </ol>
Il pacco batteria perde rapidamente la carica.	<ol style="list-style-type: none"> <li>1. Il pacco batteria si trova al di sopra o al di sotto del corretto intervallo di temperature.</li> <li>2. La macchina è sovraccarica.</li> </ol>	<ol style="list-style-type: none"> <li>1. Spostate il pacco batteria in un luogo asciutto e in cui la temperatura sia compresa tra 5 °C e 40 °C.</li> <li>2. Spingete la macchina con meno forza.</li> </ol>
Il caricabatterie non funziona.	<ol style="list-style-type: none"> <li>1. Il caricabatterie si trova al di sopra o al di sotto del corretto intervallo di temperature.</li> <li>2. La presa cui è collegato il caricabatterie non dà corrente.</li> </ol>	<ol style="list-style-type: none"> <li>1. Scollegate il caricabatterie e spostatelo in un luogo asciutto e in cui la temperatura sia compresa tra 5 °C e 40 °C.</li> <li>2. Contattate il vostro elettricista qualificato per riparare la presa.</li> </ol>
La spia a LED sul caricabatterie è rossa.	<ol style="list-style-type: none"> <li>1. Il caricabatterie e/o il pacco batteria si trova al di sopra o al di sotto del corretto intervallo di temperature.</li> </ol>	<ol style="list-style-type: none"> <li>1. Scollegate il caricabatterie e spostate caricabatterie e pacco batteria in un luogo asciutto e in cui la temperatura sia compresa tra 5°C e 40°C.</li> </ol>

Problema	Possibile causa	Rimedio
<p>La spia a LED sul caricabatterie è rossa lampeggiante.</p>	<ol style="list-style-type: none"> <li>1. È presente un errore di comunicazione tra il pacco batteria e il caricabatterie.</li>   <li>2. Il pacco batteria è debole.</li> </ol>	<ol style="list-style-type: none"> <li>1. Rimuovete il pacco batteria dal caricabatterie, scollegate il caricabatterie dalla presa e attendete 10 secondi. Collegate nuovamente il caricabatterie alla presa e posizionate il pacco batteria sul caricabatterie. Se la spia a LED sul caricabatterie è ancora rossa lampeggiante, ripetete la procedura. Se la spia a LED rossa sul caricabatterie lampeggia ancora dopo 2 tentativi, contattate il vostro centro assistenza autorizzato se la batteria è in garanzia o smaltite correttamente il pacco batteria presso una struttura di riciclo delle batterie.</li>   <li>2. Contattate il vostro centro assistenza autorizzato se la batteria è in garanzia, oppure smaltite correttamente il pacco batteria presso un centro di riciclaggio per batterie.</li> </ol>

## **Informativa sulla privacy SEE/Regno Unito**

### **Utilizzo delle vostre informazioni personali da parte di Toro**

The Toro Company ("Toro") rispetta la vostra privacy. Quando acquistate i nostri prodotti, possiamo raccogliere determinate informazioni personali su di voi, direttamente da voi o tramite la vostra azienda o distributore Toro. Toro utilizza queste informazioni per adempiere ai propri obblighi contrattuali, come registrare la vostra garanzia, elaborare la vostra richiesta in garanzia o contattarvi in caso di un richiamo di prodotto, e per finalità aziendali legittime, come valutare la soddisfazione dei clienti, migliorare i nostri prodotti o fornirvi informazioni su prodotti che potrebbero essere di vostro interesse. Toro può condividere i vostri dati con le nostre consociate, affiliate, rivenditori e altri partner commerciali collegati a tali attività. Inoltre, possiamo divulgare le informazioni personali ove richiesto ai sensi della legge o in relazione alla vendita, acquisto o fusione di un'attività. Non venderemo mai le vostre informazioni personali a nessun'altra società a scopi di marketing.

### **Conservazione delle vostre informazioni personali**

Toro conserverà le vostre informazioni personali per tutto il tempo pertinente alle finalità di cui sopra e in conformità con i requisiti normativi. Per maggiori informazioni sui periodi di conservazione dei dati applicabili, contattate [legal@toro.com](mailto:legal@toro.com).

### **L'impegno di Toro per la sicurezza**

Le vostre informazioni personali possono essere elaborate negli Stati Uniti o in altri paesi in cui possono essere in vigore leggi sulla protezione dei dati meno rigorose di quelle del vostro paese di residenza. Ogniqualvolta trasferiamo le vostre informazioni al di fuori del vostro paese di residenza, adotteremo tutte le misure richieste per legge al fine di garantire l'implementazione delle opportune tutele per proteggere le vostre informazioni e assicurarci che vengano trattate in sicurezza.

### **Accesso e correzione**

È vostro diritto correggere o riesaminare i vostri dati personali, oppure rifiutare o limitare il trattamento dei vostri dati. A tale scopo, contattateci via email all'indirizzo [legal@toro.com](mailto:legal@toro.com). In caso di perplessità in relazione al modo in cui Toro gestisce le vostre informazioni, vi invitiamo a parlarne direttamente con noi. Tenete presente che i residenti europei hanno diritto a sporgere reclamo presso la propria Autorità di protezione dei dati.