



# Fraise à neige Power Max® e26 de 60 V

N° de modèle 31875—N° de série 414119400 et suivants

Manuel de l'utilisateur

## Introduction

Cette machine est destinée au grand public, aux professionnels et aux utilisateurs temporaires. Elle est conçue principalement pour déblayer la neige sur les surfaces revêtues, telles allées et trottoirs, et autres surfaces de circulation des propriétés résidentielles et professionnelles. Elle est conçue pour fonctionner avec des batteries au lithium-ion Toro de 60 V. Ces batteries sont conçues pour être rechargées uniquement avec des chargeurs de batteries lithium-ion Toro de 60 V. L'utilisation de ces produits à d'autres fins que celle prévue peut être dangereuse pour vous-même et toute personne à proximité.

Lisez attentivement cette notice pour apprendre comment utiliser et entretenir correctement votre produit, et éviter ainsi de l'endommager ou de vous blesser. Vous êtes responsable de l'utilisation sûre et correcte du produit.

Rendez-vous sur [www.Toro.com](http://www.Toro.com) pour tout document de formation à la sécurité et à l'utilisation des produits, pour tout renseignement concernant un produit ou un accessoire, pour obtenir l'adresse des concessionnaires ou pour enregistrer votre produit.

Pour obtenir des prestations de service, des pièces d'origine Toro ou des renseignements complémentaires, munissez-vous des numéros de modèle et de série du produit et contactez un concessionnaire-réparateur agréé ou le service client Toro. La [Figure 1](#) indique l'emplacement des numéros de modèle et de série sur le produit. Inscrivez les numéros dans l'espace réservé à cet effet.

**Important:** Avec votre appareil mobile, vous pouvez scanner le QR code sur l'autocollant du numéro de série (le cas échéant) afin d'accéder aux informations sur la garantie, les pièces détachées et autres renseignements concernant le produit.

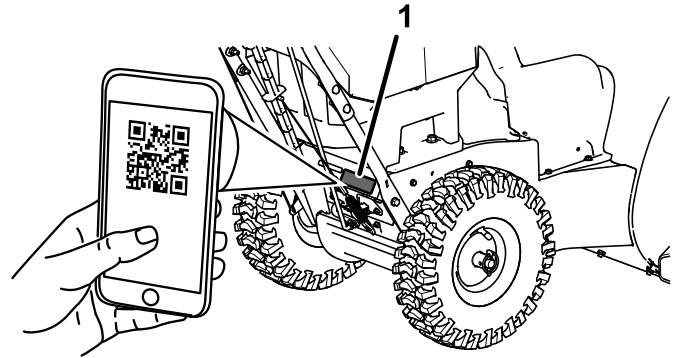

g397375

Figure 1

1. Emplacement du numéro de modèle, du numéro de série et du QR code

N° de modèle \_\_\_\_\_

N° de série \_\_\_\_\_



# Symbole de sécurité

Le symbole de sécurité (Figure 2) utilisé dans ce manuel et sur la machine identifie d'importants messages de sécurité dont vous devez tenir compte pour éviter des accidents.



**Figure 2**  
Symbole de sécurité

g000502

Le symbole de sécurité apparaît au-dessus de toute information signalant des actions ou des situations dangereuses. Il est suivi de la mention **DANGER**, **ATTENTION** ou **PRUDENCE**.

**DANGER** : Signale un danger immédiat qui, s'il n'est pas évité, **entraînera obligatoirement** des blessures graves ou mortelles.

**ATTENTION** : Signale un danger potentiel qui, s'il n'est pas évité, **risque d'entraîner** des blessures graves ou mortelles.

**PRUDENCE** : Signale un danger potentiel qui, s'il n'est pas évité, **peut éventuellement entraîner** des blessures légères ou modérées.

Ce manuel utilise également deux autres termes pour faire passer des renseignements essentiels. **Important**, pour attirer l'attention sur des informations mécaniques spécifiques, et **Remarque**, pour souligner des informations d'ordre général méritant une attention particulière.

Ce produit est conforme à toutes les directives européennes pertinentes. Pour plus de renseignements, reportez-vous à la Déclaration de conformité spécifique du produit fournie séparément.

# Table des matières

Introduction .....	1
Symbole de sécurité .....	2
Sécurité .....	3
.....	3
Autocollants de sécurité et d'instruction .....	6
Mise en service .....	9
1 Montage du chargeur de batterie (option).....	9
2 Montage de la partie supérieure du guidon.....	9
3 Montage de la goulotte.....	10
4 Montage de la tringlerie de commande de déplacement .....	10
5 Montage de la tige d'orientation de la goulotte .....	11
6 Montage de l'outil de nettoyage de la neige.....	12
7 Contrôle de la pression des pneus.....	13
8 Contrôle de la lame racleuse et des patins .....	14
9 Contrôle du fonctionnement de la transmission aux roues .....	14
Vue d'ensemble du produit .....	15
Caractéristiques techniques .....	16
Outils et accessoires.....	16
Utilisation .....	16
Avant l'utilisation .....	16
Installation de la batterie .....	16
Contrôle de l'état de charge .....	17
Pendant l'utilisation .....	18
Démarrage de la machine.....	18
Activation du mode ECO.....	18
Charge de la batterie .....	19
Fonctionnement de la transmission aux roues.....	20
Utilisation du sélecteur de vitesses .....	20
Utilisation de la commande de vis sans fin/turbine .....	20
Utilisation du levier de commande Quick Stick® .....	21
Dégagement de la goulotte d'éjection .....	22
Conseils d'utilisation .....	23
Après l'utilisation .....	24
Arrêt de la machine.....	24
Retrait de la batterie de la machine .....	24
Prévention du blocage par le gel après utilisation.....	24
Entretien .....	25
Programme d'entretien recommandé .....	25
Préparation à l'entretien.....	25
Contrôle et réglage des patins et de la lame racleuse .....	25
Contrôle et réglage du câble de commande de déplacement .....	26

Contrôle et réglage du câble de commande de la vis sans fin/turbine .....	27
Contrôle du niveau d'huile dans le boîtier d'engrenages de la vis sans fin .....	28
Graissage de l'arbre hexagonal .....	29
Remplacement des courroies d'entraînement.....	29
Remisage .....	30
Remisage de la machine .....	30
Dépistage des défauts .....	31

# Sécurité

## IMPORTANTES CONSIGNES DE SÉCURITÉ

### ▲ ATTENTION

**Quand vous utilisez une machine électrique, lisez et respectez toujours les mises en garde et consignes de sécurité élémentaires pour réduire les risques d'incendie, de choc électrique ou de blessure, notamment :**

## Lisez toutes les instructions

### I. Formation à l'utilisation

1. L'utilisateur de la machine est responsable des accidents et dommages causés à d'autres personnes et à leurs biens.
2. Vous devez lire et comprendre le contenu de ce *Manuel de l'utilisateur* avant de démarrer la machine. Assurez-vous que tous les utilisateurs de cette machine en connaissent parfaitement le fonctionnement, savent comment l'arrêter rapidement et ont bien compris les consignes de sécurité.
3. N'autorisez pas les enfants à jouer avec la machine, la batterie ou le chargeur de batterie ; la réglementation locale peut imposer un âge minimum pour les utilisateurs.
4. Ne confiez pas l'utilisation ou l'entretien de cet appareil à des enfants ou à des personnes non compétentes. Seules les personnes responsables, formées à l'utilisation de l'appareil, ayant lu et compris les instructions et physiquement aptes sont autorisées à utiliser l'appareil ou à en faire l'entretien.
5. Avant d'utiliser la machine, la batterie et le chargeur de batterie, lisez toutes les instructions et mises en garde qui apparaissent sur ces produits.

6. Familiarisez-vous avec les commandes et l'utilisation correcte de la machine, de la batterie et du chargeur de batterie.

### II. Avant d'utiliser la machine

1. N'admettez personne, notamment les enfants, dans la zone de travail.
2. N'autorisez jamais les enfants à utiliser la machine.
3. N'utilisez pas la machine s'il manque des capots ou d'autres dispositifs de protection, ou s'ils sont défectueux.
4. Examinez la zone de travail et débarrassez-la de tout objet pouvant gêner le bon fonctionnement de la machine ou être projeté pendant son utilisation.
5. Utilisez uniquement la batterie spécifiée par Toro. L'utilisation d'autres accessoires et outils peut accroître le risque de blessure et d'incendie.
6. Brancher le chargeur de batterie à une prise qui n'est pas de 100 à 240 V peut causer un incendie ou un choc électrique. Ne branchez pas le chargeur de batterie à une prise qui n'est pas 100 à 240 V.
7. N'utilisez pas la batterie ou le chargeur s'ils sont endommagés ou modifiés, car leur comportement peut alors être imprévisible et causer un incendie, une explosion ou des blessures.
8. Si le cordon d'alimentation du chargeur est endommagé, contactez un concessionnaire-réparateur agréé pour le faire remplacer.
9. Ne chargez la batterie qu'avec le chargeur spécifié par Toro. Un chargeur prévu pour un type de batterie risque de créer un risque d'incendie s'il est utilisé avec un autre type de batterie.
10. Ne chargez la batterie que dans un endroit bien aéré.
11. Respectez toutes les instructions de charge et ne chargez pas la batterie hors de la plage de température spécifiée dans les instructions. Vous risquez sinon d'endommager la batterie et d'accroître le risque d'incendie.
12. Portez une tenue adéquate – Portez une tenue adaptée, y compris une protection oculaire, un pantalon, des chaussures solides à semelle antidérapante et des protecteurs d'oreilles. Si vos cheveux sont longs, attachez-les et ne portez pas de vêtements amples ou de bijoux pendants qui pourraient se prendre dans les pièces mobiles.

### III. Utilisation

1. Le contact avec le rotor en mouvement entraîne de graves blessures. N'approchez pas les mains ni les pieds des pièces mobiles de la machine. Ne vous tenez pas devant l'ouverture d'éjection.
2. Restez derrière le guidon et n'approchez pas de l'ouverture d'éjection durant l'utilisation de la machine.
3. L'utilisation de cette machine à d'autres fins que celle prévue peut être dangereuse pour vous-même et les personnes à proximité.
4. Évitez les démarrages accidentels – Assurez-vous que la clé de démarrage électrique est retirée du commutateur avant de brancher la batterie et de manipuler la machine.
5. Accordez toute votre attention à l'utilisation de la machine. Ne faites rien d'autre qui puisse vous distraire, au risque de causer des dommages corporels ou matériels.
6. Vérifiez que toutes les commandes sont débrayées et sélectionnez le point mort avant de mettre la machine en marche.
7. Coupez le moteur de la machine, retirez la clé de démarrage électrique et la batterie de la machine, et attendez l'arrêt de tout mouvement avant de régler, réviser, nettoyer ou remiser la machine.
8. Enlevez la batterie et la clé de démarrage électrique de la machine chaque fois que vous la laissez sans surveillance ou avant de changer d'accessoires.
9. Ne faites pas forcer la machine – Elle donnera de meilleurs résultats et fonctionnera de manière plus sûre si vous l'utilisez à la vitesse pour laquelle elle est prévue.
10. Restez alerte – Concentrez-vous sur votre tâche et faites preuve de bon sens lorsque vous utilisez la machine. N'utilisez pas la machine si vous êtes fatigué(e), malade ou sous l'emprise de l'alcool, de drogues ou de médicaments.
11. N'utilisez la machine que si la visibilité est suffisante et les conditions météorologiques favorables.
12. Redoublez de prudence lorsque vous faites marche arrière ou que vous tirez la machine vers vous.
13. Gardez toujours les pieds bien posés à terre et maintenez votre équilibre, en particulier sur les pentes. Redoublez de prudence lorsque vous changez de direction sur un terrain en pente. N'utilisez pas la machine sur des pentes très escarpées. Avancez toujours à une allure normale avec la machine, ne courez pas.
14. Désengagez la vis sans fin lorsque vous ne débroyez pas la neige activement.
15. Réglez la hauteur du carter de la vis sans fin pour éviter de ramasser des cailloux ou des graviers.
16. Ne dirigez pas l'éjection vers qui que ce soit. N'éjectez pas la neige contre un mur ou un obstacle, car elle pourrait ricocher dans votre direction. Arrêtez la machine avant de traverser du gravier.
17. Faites preuve de la plus grande prudence quand vous utilisez la machine sur des allées ou sur la voie publique. Faites attention aux dangers cachés et à la circulation.
18. Si la machine heurte un objet ou se met à vibrer, coupez immédiatement le moteur, retirez la clé, enlevez la batterie et attendez l'arrêt complet de tout mouvement avant de vérifier l'état de la machine. Effectuez toutes les réparations nécessaires avant de réutiliser la machine.
19. Coupez le moteur de la machine chaque fois que vous quittez la position de conduite pour quelque raison que ce soit.
20. Coupez le moteur et retirez la clé de démarrage électrique et la ou les batteries avant de déboucher la machine, et faites-le toujours avec un bâton ou un outil de nettoyage.
21. Coupez le moteur de la machine, retirez la clé de démarrage électrique et la ou les batteries avant de charger la machine pour la transporter.
22. N'utilisez jamais la machine à grande vitesse sur un sol glissant.
23. Dans des conditions d'utilisation abusive, du liquide peut jaillir hors de la batterie ; évitez tout contact. En cas de contact accidentel avec le liquide, rincez abondamment avec de l'eau. En cas de contact du liquide avec les yeux, consultez un médecin. Le liquide éjecté hors de la batterie peut causer des irritations ou des brûlures.
24. N'exposez pas la batterie ou l'outil au feu ou à une température excessive. L'exposition au feu ou à une température supérieure à 130 °C peut provoquer une explosion.
25. PRUDENCE – la batterie peut présenter un risque d'incendie, d'explosion ou de brûlure chimique en cas de mauvais traitement.
  - Ne démontez pas la batterie.
  - Remplacez toujours la batterie par une batterie d'origine Toro ; l'utilisation d'un autre

type de batterie peut causer un incendie ou un risque de blessure.

- Conservez les batteries hors de la portée des enfants et dans leur emballage d'origine jusqu'au moment de les utiliser.

#### IV. Entretien et remisage

1. Coupez le moteur de la machine, attendez l'arrêt complet de tout mouvement, retirez la clé de démarrage électrique et la ou les batteries de la machine avant de la régler, d'en faire l'entretien, de la nettoyer ou la remiser.
2. N'essayez pas de réparer la machine autrement qu'en suivant les instructions fournies. Confiez l'entretien de la machine à un concessionnaire-réparateur agréé qui utilise des pièces de rechange identiques.
3. Portez des gants et une protection oculaire pour faire l'entretien de la machine.
4. Lorsque vous faites l'entretien du rotor, n'oubliez pas qu'il peut encore bouger même si l'alimentation électrique est coupée.
5. Pour obtenir des résultats optimaux, utilisez uniquement des pièces de rechange et des accessoires d'origine Toro. Tous autres accessoires ou pièces de rechange peuvent être dangereux, et leur utilisation risque d'annuler la garantie produit.
6. Faites l'entretien de la machine – Gardez les poignées propres et sèches, et exemptes d'huile et de graisse. Les protections doivent toujours être en place et en bon état. Utilisez uniquement des pièces de rechange identiques.
7. Contrôlez fréquemment le serrage de toutes les fixations pour garantir le fonctionnement sûr de la machine.
8. Vérifiez qu'aucune pièce de la machine n'est endommagée. Vérifiez qu'aucune des pièces mobiles n'est mal alignée ou grippée, et qu'aucune pièce n'est cassée, mal fixée ou présente tout autre défaut qui pourrait affecter son fonctionnement. Sauf indication contraire dans les instructions, faites réparer ou remplacer les protections ou les pièces endommagées par un concessionnaire-réparateur agréé.
9. Lorsque la batterie ne sert pas, rangez-la à l'écart d'objets métalliques tels que trombones, pièces de monnaie, clés, clous ou vis qui pourraient relier les bornes entre elles. Un court-circuit aux bornes de la batterie peut causer des brûlures ou un incendie.
10. Lorsque vous n'utilisez pas la machine, remisez-la dans un local sec et sécurisé, et hors de la portée des enfants.

11. Si vous remisez la machine plus d'un mois, reportez-vous à la section [Remisage \(page 30\)](#) pour prendre connaissance de détails importants.

## CONSERVEZ CES INSTRUCTIONS

# Autocollants de sécurité et d'instruction



Des autocollants de sécurité et des instructions bien visibles par l'utilisateur sont placés près de tous les endroits potentiellement dangereux. Remplacez tout autocollant endommagé ou manquant.

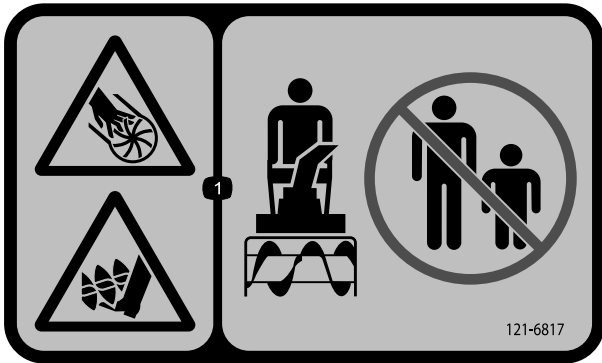

decal121-6817

**121-6817**

1. Risque de coupure/mutilation des mains ou des pieds par la turbine et la vis sans fin – n'autorisez personne à s'approcher.

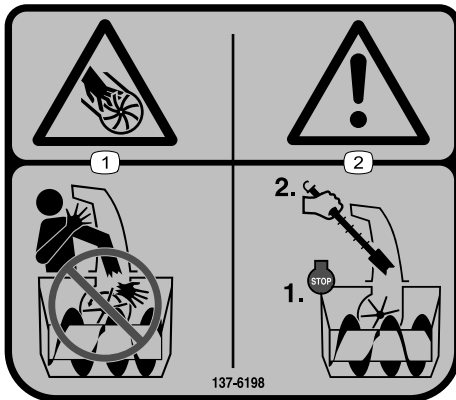

decal137-6198

**137-6198**

1. Risque de blessure/mutilation des doigts ou des mains par la turbine – ne placez pas les mains dans la goulotte.
2. Attention – coupez le moteur avant d'introduire l'outil dans la goulotte pour la dégager.

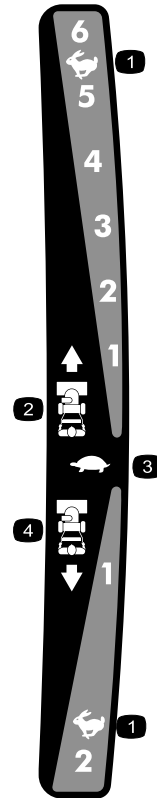

decal121-6823

**121-6823**

1. Haut régime
2. Vitesses en marche avant
3. Bas régime
4. Vitesses en marche arrière



decal121-1240

### 121-1240

1. Transmission aux roues – serrez le levier pour l'engager ;  
desserrez le levier pour la désengager.
2. Attention – lisez le *Manuel de l'utilisateur*.
3. Risque de coupure/mutilation des mains par la turbine – ne  
placez pas la main dans la goulotte, coupez le moteur avant  
de quitter la position d'utilisation et dégagez la goulotte avec  
l'outil de nettoyage.
4. Risque de coupure/mutilation des mains par la turbine –  
n'approchez pas des pièces en mouvement, laissez toutes  
les protections en place, enlevez la clé et lisez le *Manuel de  
l'utilisateur* avant d'effectuer tout entretien.
5. Risque de projection d'objets – n'autorisez personne à  
s'approcher de la machine.
6. Commande de la vis sans fin/turbine – serrez le levier pour  
l'engager ; desserrez le levier pour la désengager.



decal144-6028

### 144-6028

1. Mettre au rebut en respectant l'environnement
2. Lisez le *Manuel de l'utilisateur*.
3. Pour usage intérieur
4. Double isolation



decal137-9496

### 137-9496

1. La batterie est en charge.
2. La batterie est complètement chargée.
3. La température de la batterie est supérieure ou inférieure à la  
plage de température appropriée.
4. Anomalie de charge de la batterie



decal140-8492

**140-8492**

1. Tenir à l'écart du feu et des flammes nues.
2. Ne pas exposer à la pluie.
3. Lisez le *Manuel de l'utilisateur*.
4. Recyclez la batterie selon la réglementation en vigueur.
5. Contient des ions de lithium ; mettre au rebut en respectant l'environnement.

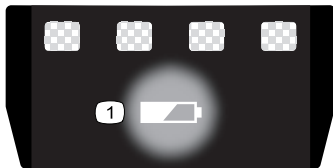

decal137-9461

**137-9461**

1. État de charge de la batterie

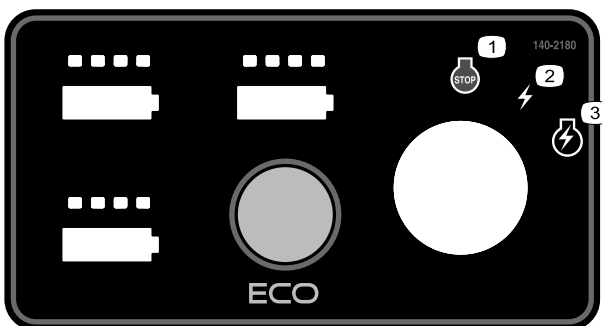

decal140-2180

**140-2180**

1. Arrêt
2. Alimentation
3. Démarrage



# Mise en service

**Important:** La batterie n'est pas complètement chargée à l'achat. Avant d'utiliser la machine pour la première fois, voir [Charge de la batterie \(page 19\)](#).

**1**

## Montage du chargeur de batterie (option)

Pièces nécessaires pour cette opération:

2	Fixations (non incluses)
---	--------------------------

### Procédure

Si vous le souhaitez, vous pouvez fixer le chargeur de batterie sur un mur à l'aide des fentes de fixation murale qui sont au dos.

Montez-le à l'intérieur (dans un garage ou autre endroit à l'abri de l'humidité, par exemple), à proximité d'une prise de courant et hors de la portée des enfants.

Pour savoir comment monter le chargeur, voir la [Figure 3](#).

Pour fixer le chargeur en place, glissez-le sur les fixations placées au bon endroit (fixations non incluses).

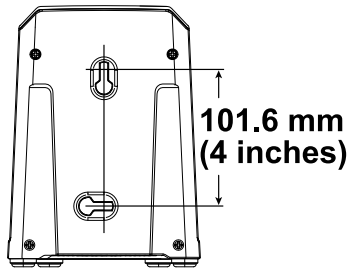

Figure 3

g290534

# 2

## Montage de la partie supérieure du guidon

Aucune pièce requise

### Procédure

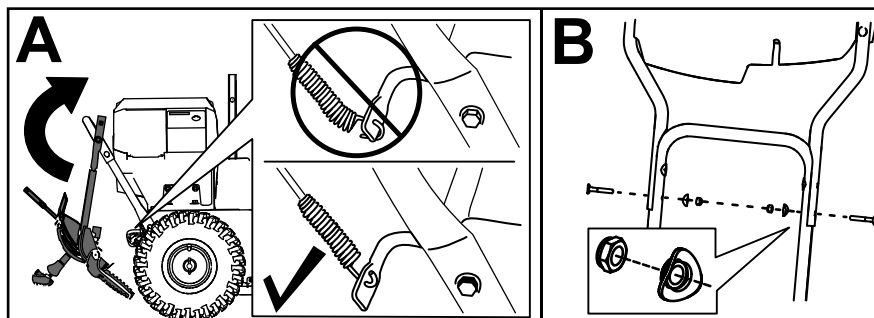
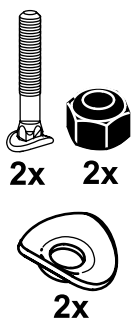

g344090

# 3

## Montage de la goulotte

Aucune pièce requise

### Procédure

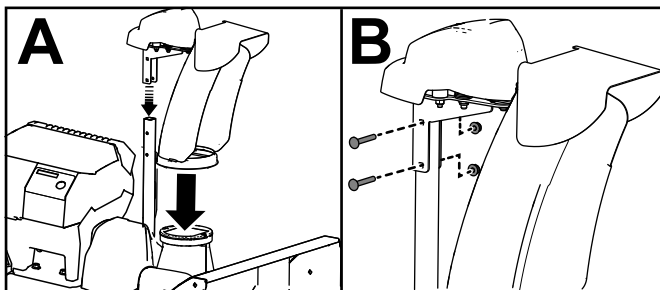
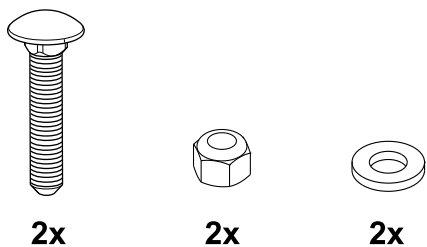

g344087

# 4

## Montage de la tringlerie de commande de déplacement

Aucune pièce requise

### Procédure

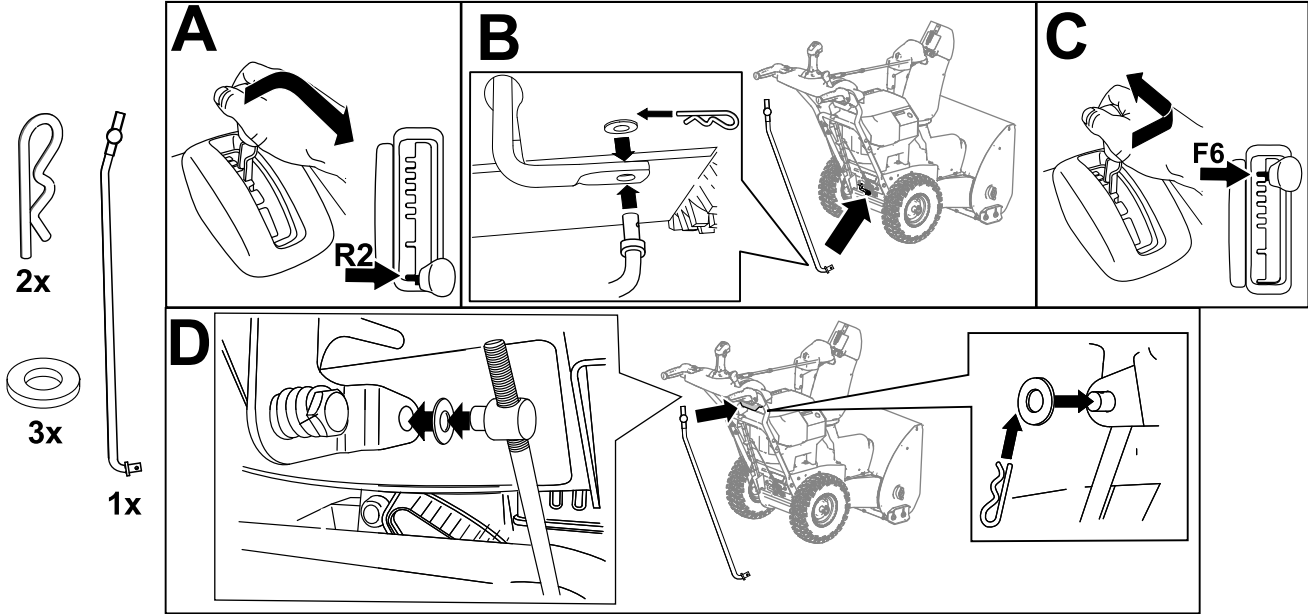

g344089

# 5

## Montage de la tige d'orientation de la goulotte

Aucune pièce requise

### Procédure

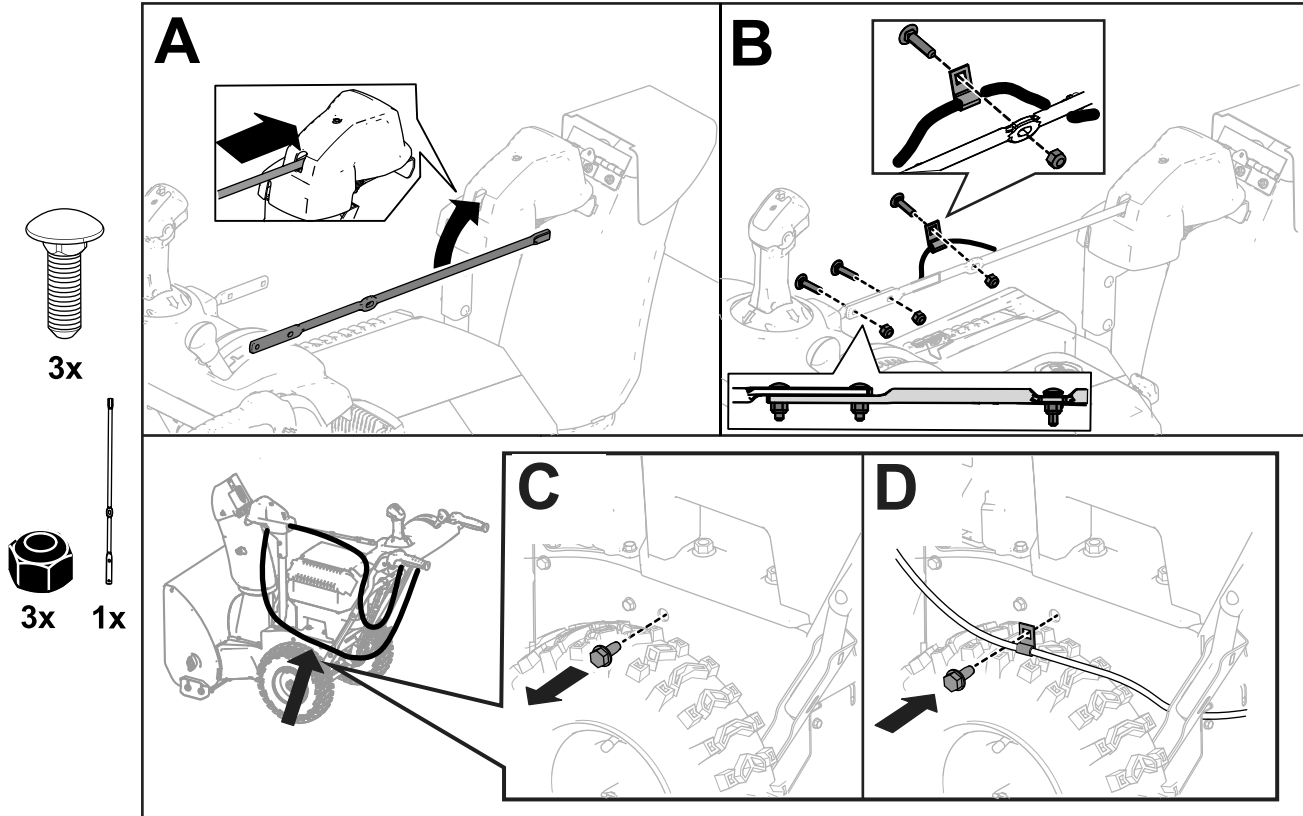

g344086

# 6

## Montage de l'outil de nettoyage de la neige

Aucune pièce requise

### Procédure

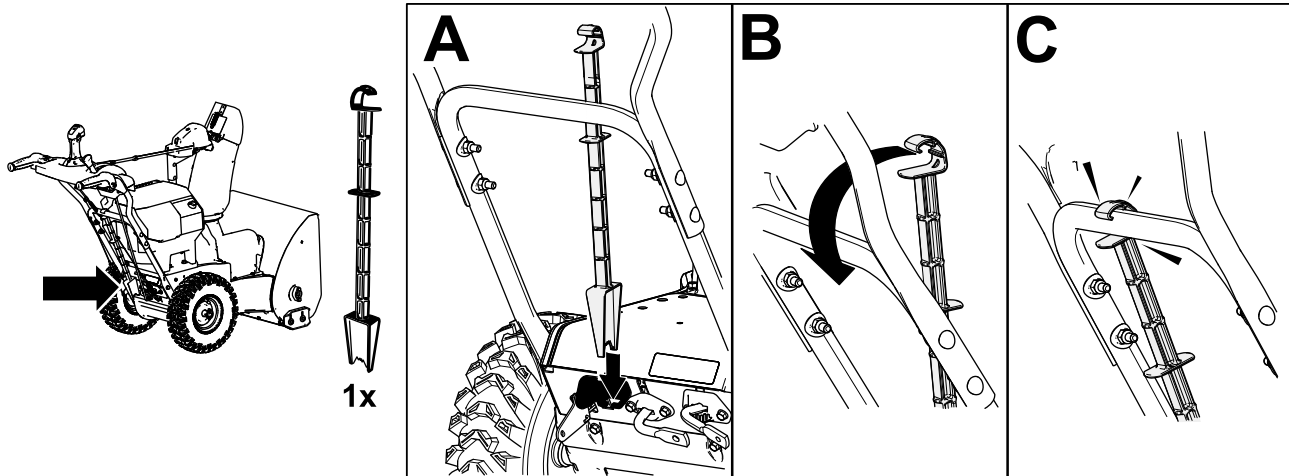

# 7

## Contrôle de la pression des pneus

Aucune pièce requise

### Procédure

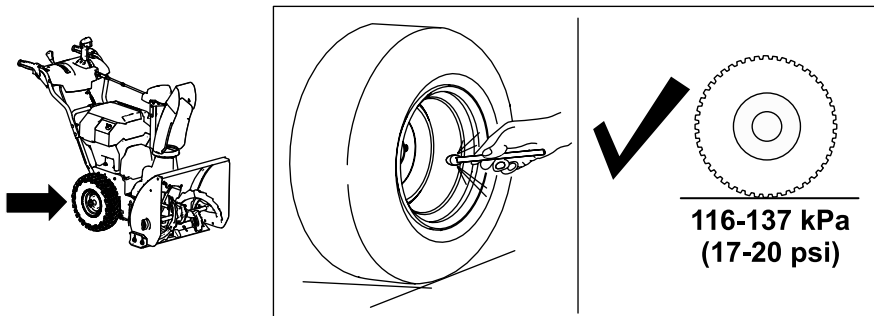

# 8

## Contrôle de la lame racleuse et des patins

Aucune pièce requise

### Procédure

Voir [Contrôle et réglage des patins et de la lame racleuse \(page 25\)](#).

# 9

## Contrôle du fonctionnement de la transmission aux roues

Aucune pièce requise

### Procédure

#### **⚠ PRUDENCE**

Si la transmission n'est pas réglée correctement, la machine peut se déplacer dans la direction opposée à celle recherchée et causer des blessures et/ou des dommages matériels.

Vérifiez soigneusement la transmission et réglez-la au besoin.

1. Démarrez la machine ; voir [Démarriage de la machine \(page 18\)](#).
2. Placez le sélecteur de vitesse à la position R1 ; voir [Utilisation du sélecteur de vitesses \(page 20\)](#).
3. Serrez le levier gauche (déplacement) contre la poignée ([Figure 10](#)).

La machine devrait reculer. Si la machine ne bouge pas du tout ou avance au lieu de reculer, procédez comme suit :

- A. Relâchez le levier de commande de déplacement et coupez le moteur ; voir [Arrêt de la machine \(page 24\)](#).

- B. Détachez le tourillon du levier sélecteur de vitesses.
- C. Tournez le tourillon vers le bas (sens horaire) sur la tige de commande de vitesse.
- D. Accouplez le tourillon au levier sélecteur de vitesses.

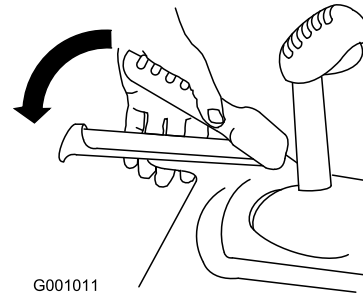

Figure 10

g001011

4. Relâchez le levier de commande de déplacement.
5. Placez le sélecteur de vitesse à la position 1 ; voir [Utilisation du sélecteur de vitesses \(page 20\)](#).
6. Serrez le levier gauche (déplacement) contre la poignée ([Figure 10](#)).  
  
La machine devrait avancer. Si la machine ne bouge pas du tout ou recule au lieu d'avancer, procédez comme suit :
  - A. Relâchez le levier de commande de déplacement et coupez le moteur.
  - B. Détachez le tourillon du levier sélecteur de vitesses.
  - C. Tournez le tourillon vers le haut (sens antihoraire) sur la tige de commande de vitesse.
  - D. Accouplez le tourillon au levier sélecteur de vitesses.
7. Si avez effectué des réglages, répétez cette procédure jusqu'à ce qu'aucun nouveau réglage ne soit nécessaire.

**Important:** Si la machine se déplace alors que le levier de commande de déplacement est desserré, vérifiez le câble de commande de déplacement (voir [Contrôle et réglage du câble de commande de déplacement \(page 26\)](#)) ou portez la machine chez un concessionnaire-réparateur agréé pour la faire réviser.

# Vue d'ensemble du produit

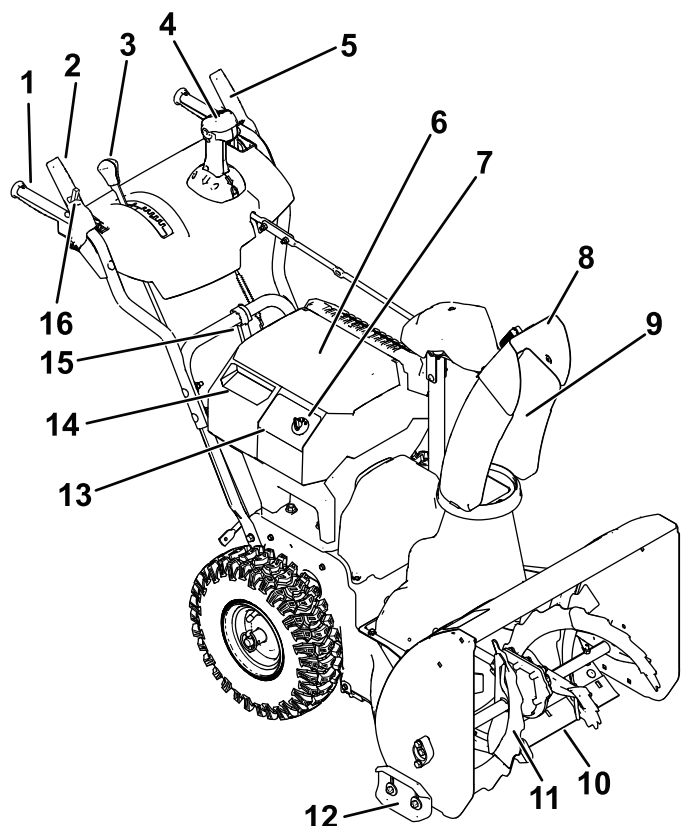

**Figure 11**

g411293

- |  |   |
|--|---|
| 1. Poignée (2)   | 9. Goulotte d'éjection                                  |
| 2. Commande de la vis sans fin/turbine                           | 10. Lame racleuse                                       |
| 3. Levier sélecteur de vitesse                                   | 11. Vis sans fin  |
| 4. Commande d'orientation de la goulotte d'éjection Quick Stick® | 12. Patin (2)   |
| 5. Levier de commande de déplacement                             | 13. Panneau de commande                                 |
| 6. Couvercle du compartiment principal de la batterie            | 14. Couvercle du compartiment secondaire de la batterie |
| 7. Clé de démarrage électrique                                   | 15. Outil de nettoyage de la neige                      |
| 8. Déflecteur de la goulotte                                     | 16. Commutateur de verrouillage                         |

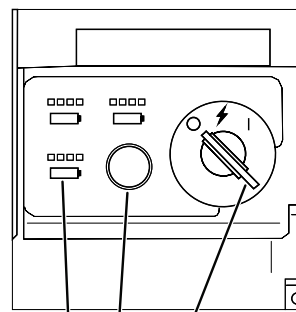

**Figure 12**

g347780

- |                                     |  |
|-------------------------------------|--|
| 1. Témoins de charge de la batterie | 3. Commutateur à clé en position ARRÊT |
| 2. Bouton ECO                       |  |

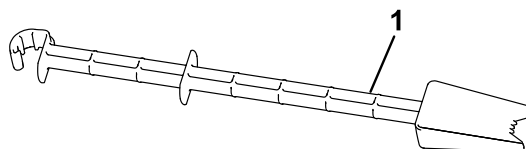

**Figure 13**

g344092

1. Outil de nettoyage de la neige (fixé au guidon)

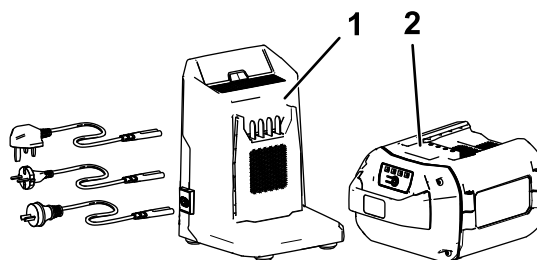

**Figure 14**

g427274

- |   |  |
|---|--|
| 1. Chargeur de batterie modèle 81805 (2 fournis avec le modèle 31875) | 2. Batterie modèle 81875 (2 fournies avec le modèle 31875) |
|---|--|

# Caractéristiques techniques

Modèle	Poids	Longueur	Largeur	Hauteur
31875	64 kg	142 cm	71 cm	117 cm

## Batterie

Modèle	81875
Capacité de la batterie	7,5 Ah
	405 Wh
Tension batterie selon le fabricant = 60 V maximale et 54 V nominale. La tension réelle varie en fonction de la charge.	

## Chargeur de batterie

Modèle	81805
Type	Chargeur rapide pour batterie lithium-ion de 60 V MAX
Entrée	100 à 240 V c.a. ~5 A, 60 Hz
Sortie	60 V c.c.  5,5 A MAX

## Plages de températures adéquates

Charger/ranger la batterie entre	5 °C et 40 °C*
Utiliser la batterie entre	-30 °C et 49 °C*
Utiliser la machine entre	-30 °C et 49 °C*

\*Le temps de charge sera plus long en dehors de cette plage de température.

Remisez la machine, la batterie et le chargeur dans un local fermé, propre et sec.

## Outils et accessoires

Une sélection d'outils et d'accessoires agréés par Toro est disponible pour augmenter et améliorer les capacités de la machine. Pour obtenir la liste de tous les accessoires et outils agréés, contactez votre concessionnaire-réparateur ou votre distributeur Toro agréé, ou rendez-vous sur [www.Toro.com](http://www.Toro.com).

Pour garantir un rendement optimal et conserver la certification de sécurité de la machine, utilisez uniquement des pièces de rechange et accessoires d'origine Toro. Les pièces de rechange et accessoires d'autres constructeurs peuvent être dangereux.

# Utilisation

**Remarque:** Les côtés gauche et droit de la machine sont déterminés d'après la position d'utilisation normale.

## Avant l'utilisation

### Installation de la batterie

1. Vérifiez que les événements des batteries sont exempts de poussière et de débris.
2. Soulevez le couvercle du compartiment de la batterie.
3. Placez le creux de la batterie en face de la languette sur la machine, et insérez la batterie dans le compartiment jusqu'à ce qu'elle s'enclenche en position (**Figure 9**).
4. Refermez le couvercle du compartiment de la batterie.
5. Procédez de la même manière pour les deux autres emplacements de batteries (au besoin).

**Remarque:** Les ampères-heures combinés de toutes les batteries installées doivent totaliser 6 Ah ou plus, sinon la machine ne démarrera pas.

**Remarque:** Si le couvercle du compartiment de la batterie ne se ferme pas complètement, cela signifie que la batterie n'est pas parfaitement insérée.

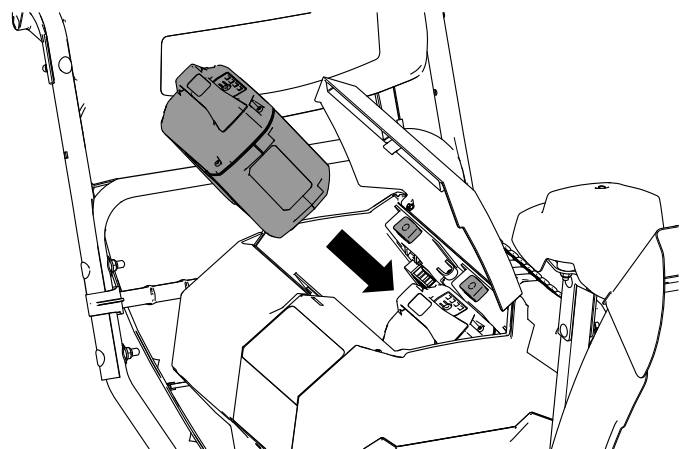

Figure 15

g348180



# Contrôle de l'état de charge

Vous pouvez voir l'état de charge précis de chaque batterie installée ; tournez la clé à la position ACCESSOIRE (Figure 16). La position de chaque groupe de témoins lumineux renvoie à l'emplacement de batterie correspondant. Si l'état de charge de la batterie est trop faible et que cette dernière a besoin d'être chargée, ou s'il n'y a pas de batterie dans l'emplacement correspondant, le témoin de présence de batterie ne s'allume pas.

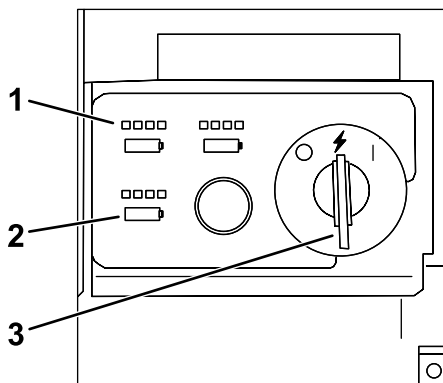

g348182

**Figure 16**

1. Témoins d'état de charge
2. Témoins de présence de batterie
3. Commutateur à clé à la position ACCESSOIRE

# Pendant l'utilisation

## Démarrage de la machine

**Remarque:** Utilisez la batterie uniquement à des températures comprises dans la plage adéquate ; voir [Caractéristiques techniques](#) (page 16).

1. Vérifiez que la ou les batteries sont installées dans la machine ; voir [Installation de la batterie](#) (page 16).
2. Insérez la clé de démarrage électrique dans le panneau de commande.
3. Tournez la clé à la position ACCESSOIRE.
4. Tournez la clé à la position CONTACT pour démarrer le moteur ([Figure 17](#)).

**Remarque:** Si vous tournez la clé de la position ARRÊT à la position CONTACT trop rapidement, le moteur risque de ne pas démarrer ; veillez à laisser la clé brièvement à la position ACCESSOIRE.

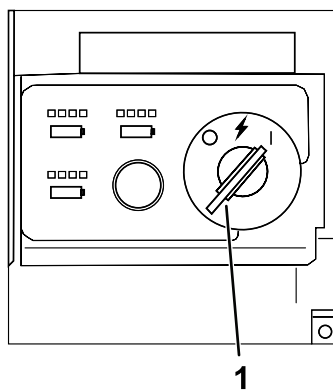

**Figure 17**

g347864

1. Commutateur à clé en position CONTACT

**Remarque:** Si le moteur est en marche et tourne au ralenti ou si vous utilisez la machine sans engager la vis sans fin pendant une période prolongée, la temporisation d'arrêt du moteur se déclenche et coupe le moteur. Lorsque la machine s'arrête de cette façon, un signal sonore indique que la temporisation s'est déclenchée.

## Activation du mode ECO

L'utilisation du mode ECO peut prolonger la vie de la batterie en réduisant la vitesse du rotor ; utilisez le mode ECO chaque fois que vous déblayez une faible quantité de neige, ou que vous déplacez la neige sur une courte distance. Activez le mode ECO avec le bouton ECO, comme montré à la [Figure 18](#).

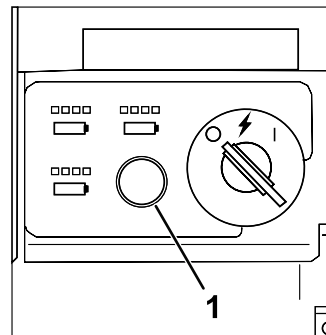

**Figure 18**

g347866

1. Bouton de mode ECO

# Charge de la batterie

**Important:** La batterie n'est pas complètement chargée à l'achat. Avant d'utiliser l'outil pour la première fois, placez la batterie dans le chargeur et chargez-la jusqu'à ce que les diodes indiquent qu'elle est complètement chargée. Lisez toutes les consignes de sécurité.

**Important:** Chargez toujours la batterie à des températures comprises dans la plage adéquate ; voir [Caractéristiques techniques \(page 16\)](#).

**Remarque:** À tout moment, appuyez sur le bouton indicateur de charge de la batterie pour afficher la charge actuelle (diodes).

1. Vérifiez que les événements de la batterie et du chargeur sont exempts de poussière et de débris.

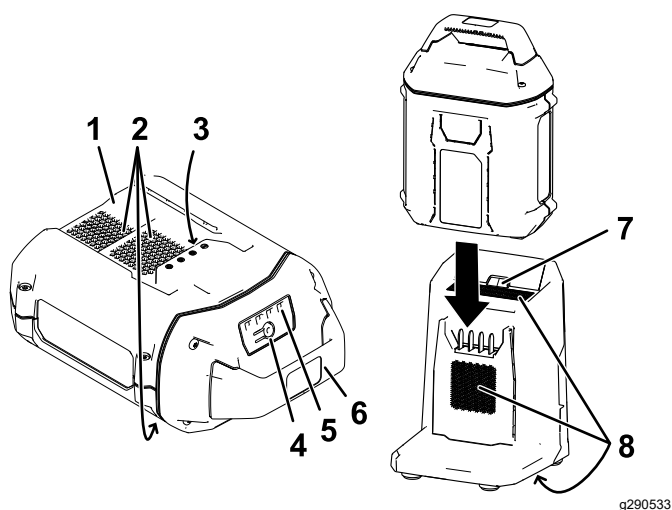

Figure 19

1. Creux de la batterie
  2. Événements de la batterie
  3. Bornes de la batterie
  4. Bouton indicateur de charge de la batterie
  5. Diodes (charge actuelle)
  6. Poignée
  7. Voyant du chargeur
  8. Événements du chargeur
2. Alignez le creux de la batterie ([Figure 19](#)) sur la languette du chargeur.
  3. Insérez la batterie dans le chargeur jusqu'à ce qu'elle soit complètement enclenchée ([Figure 19](#)).
  4. Pour retirer la batterie du chargeur, faites-la glisser en arrière.

5. Voir l'explication des indications du voyant du chargeur de batterie dans le tableau ci-après.

Voyant	Indication
Hors tension	Pas de batterie insérée
Vert clignotant	Batterie en charge
Vert	Batterie chargée
Rouge	La température de la batterie et/ou du chargeur est supérieure ou inférieure à la plage appropriée.
Rouge clignotant	Anomalie de charge de la batterie*

\*Voir [Dépistage des défauts \(page 31\)](#) pour plus d'informations.

**Important:** Vous pouvez laisser la batterie dans le chargeur pendant une courte période entre deux utilisations.

Si la batterie ne doit pas servir pendant une période prolongée, retirez la batterie du chargeur ; voir [Remisage \(page 30\)](#).

# Fonctionnement de la transmission aux roues

## ⚠ PRUDENCE

Si la transmission n'est pas réglée correctement, la machine peut se déplacer dans la direction opposée à celle recherchée et causer des blessures et/ou des dommages matériels.

Vérifiez soigneusement la transmission et réglez-la au besoin ; voir [9 Contrôle du fonctionnement de la transmission aux roues \(page 14\)](#) pour plus de renseignements.

**Important:** Si la machine se déplace alors que le levier de commande de déplacement est desserré, vérifiez le câble de commande de déplacement (voir [9 Contrôle du fonctionnement de la transmission aux roues \(page 14\)](#)) ou portez la machine chez un concessionnaire-réparateur agréé pour la faire réviser.

1. Pour engager la transmission aux roues, serrez le levier gauche (déplacement) contre la poignée (Figure 20).

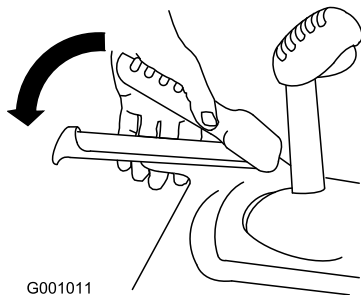

G001011

Figure 20

g001011

2. Pour arrêter le déplacement de la machine, relâchez le levier.

## Utilisation du sélecteur de vitesses

Le sélecteur permet de sélectionner 6 vitesses en marche avant et 2 en marche arrière. Pour changer de vitesse, relâchez le levier de commande de déplacement et amenez le sélecteur de vitesse à la position voulue (Figure 21). Le levier s'engage dans un cran pour chaque vitesse choisie.

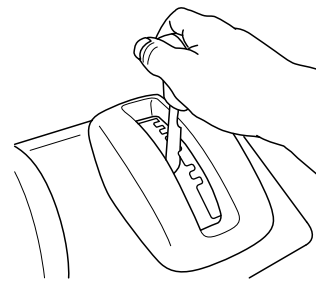

Figure 21

g322971

## Utilisation de la commande de vis sans fin/turbine

1. Pour engager l'entraînement de vis sans fin/turbine, déplacez le commutateur de verrouillage vers l'arrière sur le levier, puis serrez le levier droit (vis sans fin/turbine) contre la poignée (Figure 22).

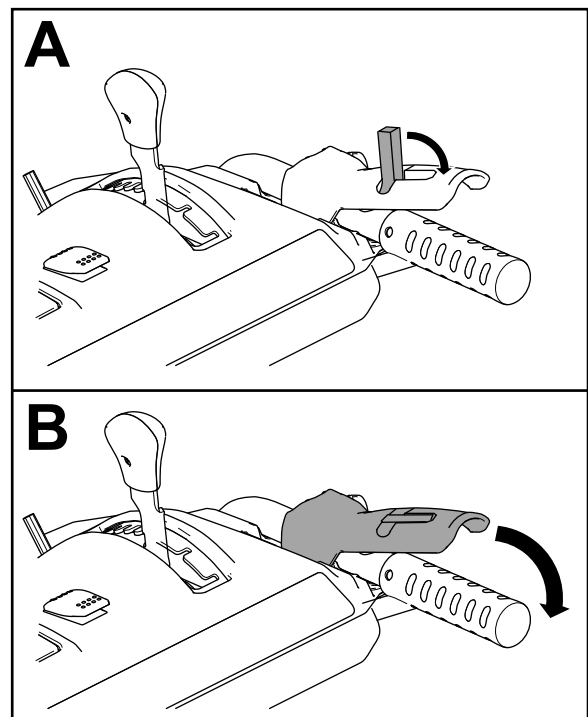

Figure 22

g360687

2. Relâchez le levier droit pour arrêter la vis sans fin et la turbine.

**Important:** Lorsque vous engagez à la fois le levier de commande de la vis sans fin/turbine et le levier de commande de déplacement, ce dernier bloque le levier de la vis sans fin/turbine, ce qui libère votre main droite. Pour relâcher les deux leviers, il suffit de relâcher le levier gauche (déplacement).

- Si la vis sans fin et la turbine continuent de tourner après que vous avez relâché le levier de commande, n'utilisez pas la machine. Contrôlez le câble de commande de la vis sans fin/turbine (voir [Contrôle et réglage du câble de commande de la vis sans fin/turbine \(page 27\)](#)) et réglez-le au besoin. Portez sinon la machine chez un concessionnaire-réparateur Toro agréé pour la faire réviser.

### ⚠ ATTENTION

Si la vis sans fin et la turbine continuent de tourner après que vous avez relâché le levier de commande, vous risquez de vous blesser gravement ou de blesser d'autres personnes.

N'utilisez pas la machine. Portez-la chez un réparateur Toro agréé pour la faire réviser.

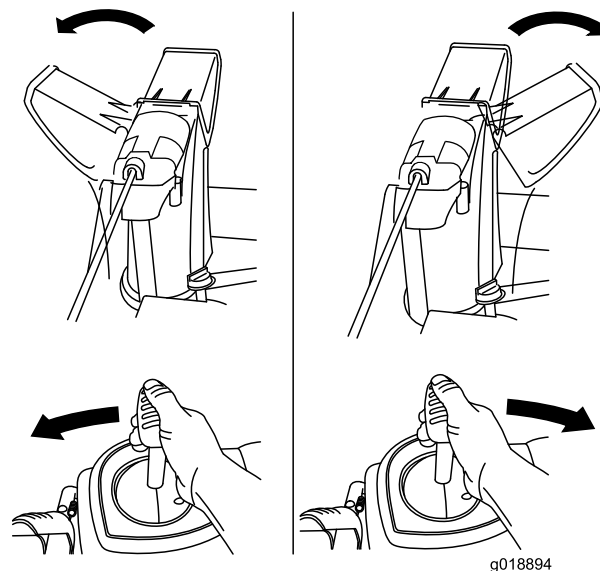

Figure 24

## Utilisation du levier de commande Quick Stick®

Appuyez de façon continue sur le déclencheur bleu pour utiliser le levier de commande Quick Stick et déplacer la goulotte et son déflecteur. Relâchez le déclencheur pour bloquer la goulotte et le déflecteur en position ([Figure 23](#)).

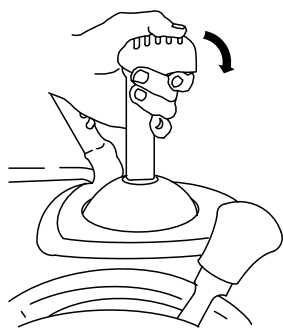

Figure 23

## Déplacement de la goulotte

Appuyez de façon continue sur le déclencheur bleu puis déplacez le levier de commande Quick Stick vers la gauche pour orienter la goulotte à gauche, ou vers la droite pour orienter la goulotte à droite ([Figure 24](#)).

- Si la goulotte ne tourne pas autant à gauche qu'à droite, vérifiez que le câble passe bien à l'intérieur du guidon. Voir [2 Montage de la partie supérieure du guidon \(page 9\)](#).
- Si la goulotte ne bouge pas ou ne se verrouille pas en place quand vous relâchez le déclencheur, vous devez régler le câble du cliquet de verrouillage de la goulotte.

## Déplacement du déflecteur

Appuyez de façon continue sur le déclencheur bleu et déplacez le levier Quick Stick vers l'avant pour abaisser le déflecteur ou vers l'arrière pour l'élever ([Figure 25](#)).



Figure 25

# Dégagement de la goulotte d'éjection

## ⚠ ATTENTION

Si la vis sans fin/turbine fonctionne mais que la neige n'est pas éjectée, la goulotte est peut-être obstruée.

N'utilisez jamais les mains pour éliminer les obstructions de la goulotte. Vous pourriez alors vous blesser.

- Pour déboucher la goulotte, restez à la position d'utilisation et débloquez le levier (de déplacement) gauche. La vis sans fin/turbine étant en marche, appuyez sur les poignées du guidon pour soulever l'avant de la machine de quelques centimètres. Soulevez ensuite les poignées rapidement pour cogner le sol avec l'avant de la machine. Répétez cette procédure au besoin jusqu'à ce que la neige sorte régulièrement par la goulotte.
- S'il est impossible de déboucher la goulotte en cognant l'avant de la machine sur le sol, **coupez le moteur, attendez l'arrêt complet de toutes les pièces mobiles, puis dégagez l'obstruction à l'aide de l'outil de nettoyage (Figure 13).**

**Important:** Les patins peuvent être déplacés si vous cognez l'avant de la machine sur le sol pour déboucher la goulotte. Réglez les patins et serrez leurs boulons fermement ; voir [Contrôle et réglage des patins et de la lame racleuse \(page 25\)](#).

# Conseils d'utilisation

## **⚠ DANGER**

Quand la machine est en marche, la vis sans fin et la turbine peuvent tourner et sectionner ou blesser les mains et les pieds.

- Avant de régler, nettoyer, contrôler, dépanner ou réparer la machine, coupez le moteur et attendez l'arrêt complet de toutes les pièces mobiles. Retirez la clé et la batterie de la machine pour éviter tout démarrage accidentel de la machine.
- Retirez toute obstruction de la goulotte ; voir [Dégagement de la goulotte d'éjection \(page 22\)](#). Le cas échéant, dégagez la goulotte à l'aide de l'outil de nettoyage, jamais avec la main. [Figure 13](#)
- Restez derrière le guidon et n'approchez pas de l'ouverture d'éjection durant l'utilisation de la machine.
- Gardez le visage, les mains, les pieds et toute autre partie du corps ou les vêtements à distance des pièces cachées, mobiles ou rotatives.

## **⚠ ATTENTION**

Des pierres, des jouets ou d'autres objets peuvent être ramassés et projetés par la turbine et vous blesser gravement ou blesser des personnes à proximité.

- Ne laissez pas d'objets susceptibles d'être ramassés et projetés par la vis sans fin dans la zone à déblayer.
- Tenez les enfants et les animaux domestiques à l'écart de la zone de travail.

Pour un résultat optimal, tenez compte des facteurs suivants :

- Si la machine ralentit sous l'effet d'une charge ou si les roues patinent, sélectionnez une vitesse plus basse ; voir [Utilisation du sélecteur de vitesses \(page 20\)](#).
- Si l'avant de la machine se soulève, sélectionnez une vitesse plus basse. Si l'avant continue de se soulever, soulevez la machine par les poignées.
- Enlevez la neige aussitôt que possible après qu'elle est tombée.
- Poussez la machine en avant en la laissant avancer à son propre rythme.

- Veillez à ce que les bandes déblayées se chevauchent pour bien enlever toute la neige.
- Rejetez toujours la neige de préférence dans le sens du vent.

# Après l'utilisation

## Arrêt de la machine

1. Relâchez le levier de commande de déplacement et celui de la vis sans fin/turbine.
2. Tournez la clé en position ARRÊT et retirez-la du panneau de commande (Figure 12).
3. Enlevez la ou les batteries ; voir [Retrait de la batterie de la machine](#) (page 24).

**Remarque:** Quand vous n'utilisez pas la machine, retirez la ou les batteries de la machine, ainsi que la clé.

**Remarque:** Si le moteur est en marche et tourne au ralenti ou si vous utilisez la machine sans engager la vis sans fin pendant une période prolongée, la temporisation d'arrêt du moteur se déclenche et coupe le moteur. Lorsque la machine s'arrête de cette façon, un signal sonore indique que la temporisation s'est déclenchée.

Pour redémarrer la machine, voir [Démarrage de la machine](#) (page 18).

## Prévention du blocage par le gel après utilisation

- Par temps de neige et à basses températures, certaines commandes et pièces mobiles peuvent être bloquées par le gel. **Ne forcez jamais sur les commandes pour les faire fonctionner si elles sont gelées.**
- Après avoir utilisé la machine, engagez la vis sans fin pour évacuer la neige encore présente dans le carénage. Tournez le levier Quick Stick pour l'empêcher d'être bloqué par le gel. Coupez le moteur, attendez l'arrêt de toutes les pièces mobiles, retirez la clé et la batterie, et enlevez la glace et la neige qui se trouvent sur la machine.
- Enlevez la neige et la glace accumulées au bas de la goulotte.
- Tournez la goulotte à droite et à gauche pour la dégager de la glace accumulée.

## Retrait de la batterie de la machine

1. Soulevez le couvercle du compartiment de la batterie.
2. Appuyez sur le verrou de la batterie pour la débloquer et la retirer (Figure 26).

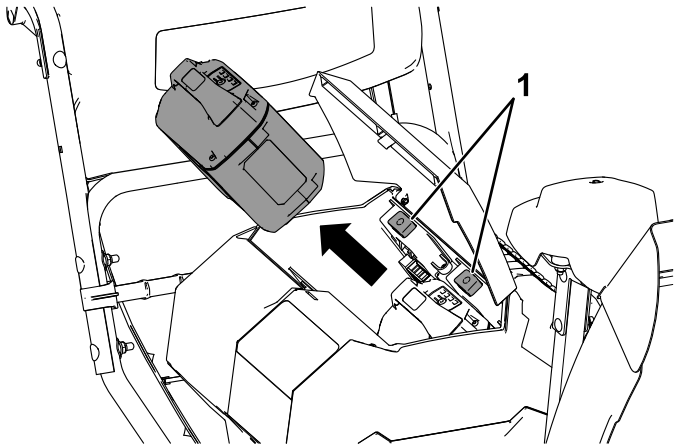

Figure 26

g347853

3. Refermez le couvercle du compartiment de la batterie.



# Entretien

## Programme d'entretien recommandé

Périodicité d'entretien	Procédure d'entretien
Après les 2 premières heures de fonctionnement	<ul style="list-style-type: none"><li>• Contrôlez et réglez le câble de commande de déplacement au besoin.</li><li>• Contrôlez et réglez le câble de commande de la vis sans fin/turbine au besoin.</li></ul>
Une fois par an	<ul style="list-style-type: none"><li>• Contrôlez les patins et la lame racleuse et réglez-les au besoin</li><li>• Contrôlez le câble de commande de déplacement et réglez-le ou remplacez-le au besoin</li><li>• Contrôlez le câble de commande de la vis sans fin/turbine et réglez-le ou remplacez-le au besoin.</li><li>• Contrôlez le niveau d'huile dans le boîtier d'engrenages de la vis sans fin et faites l'appoint au besoin.</li><li>• Graissez l'arbre hexagonal.</li></ul>
Une fois par an ou avant le remisage	<ul style="list-style-type: none"><li>• Vérifiez la pression des pneus et gonflez-les entre 1,16 et 1,37 bar.</li><li>• Demandez à un réparateur agréé de contrôler et de remplacer la courroie de transmission et/ou la courroie d'entraînement de la vis sans fin/turbine le cas échéant.</li></ul>

## Préparation à l'entretien

1. Amenez la machine sur une surface plane et horizontale.
2. Arrêtez la machine, enlevez la clé de démarrage électrique, attendez l'arrêt complet de toutes les pièces mobiles et retirez la batterie de la machine avant de régler, réviser, nettoyer ou remiser la machine.

## Contrôle et réglage des patins et de la lame racleuse

**Périodicité des entretiens:** Une fois par an—Contrôlez les patins et la lame racleuse et réglez-les au besoin

Contrôlez les patins et la lame racleuse pour vérifier que la vis sans fin ne touche pas le sol. Réglez les patins et la lame racleuse selon les besoins pour compenser l'usure.

1. Contrôlez la pression des pneus ; voir [7 Contrôle de la pression des pneus \(page 13\)](#).
2. Desserrez les écrous qui fixent les deux patins aux côtés de la vis sans fin jusqu'à ce que les patins puissent coulisser aisément vers le haut et vers le bas.

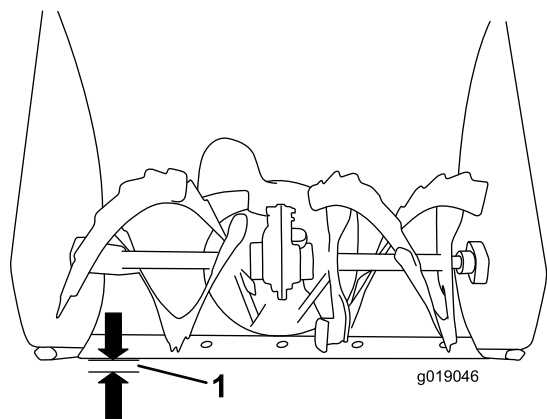

Figure 27

1. 3 mm

**Important:** Les patins doivent supporter les lames de la vis sans fin au-dessus du sol.

3. Vérifiez que la lame racleuse est bien parallèle et à 3 mm de la surface du sol.

**Remarque:** Si le sol est fissuré, inégal ou irrégulier, réglez les patins de manière à élever la lame racleuse. Sur les graviers, réglez les patins plus bas pour éviter que la machine ne ramasse des cailloux.

4. Abaissez les patins jusqu'à ce qu'ils soient de niveau avec le sol.
5. Serrez fermement les écrous qui fixent les patins aux côtés de la vis sans fin.

**Remarque:** Pour régler rapidement les patins s'ils sont desserrés, supportez la lame racleuse à 3 mm du sol, puis rapprochez les patins du sol.

**Remarque:** Si les patins sont excessivement usés, vous pouvez les retourner et les régler pour vous servir du côté intact.

## Contrôle et réglage du câble de commande de déplacement

**Périodicité des entretiens:** Après les 2 premières heures de fonctionnement—Contrôlez et réglez le câble de commande de déplacement au besoin.

Une fois par an—Contrôlez le câble de commande de déplacement et réglez-le ou remplacez-le au besoin

Si la machine ne se déplace pas en marche avant ou arrière, ou si elle se déplace quand vous relâchez le

levier de commande de déplacement, réglez le câble de commande de déplacement.

Si le câble de commande de déplacement gauche est mal réglé, procédez comme suit :

1. Desserrez l'écrou de blocage.
2. Engagez le levier de commande de déplacement et maintenez-le en place (Figure 28).

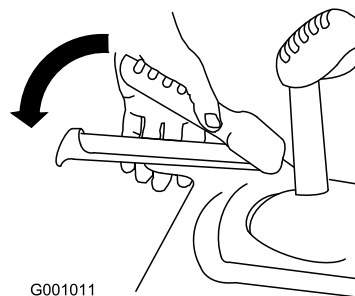

Figure 28

3. Desserrez ou serrez le tendeur pour régler la longueur du ressort à 5,5 cm, comme montré à la Figure 29.

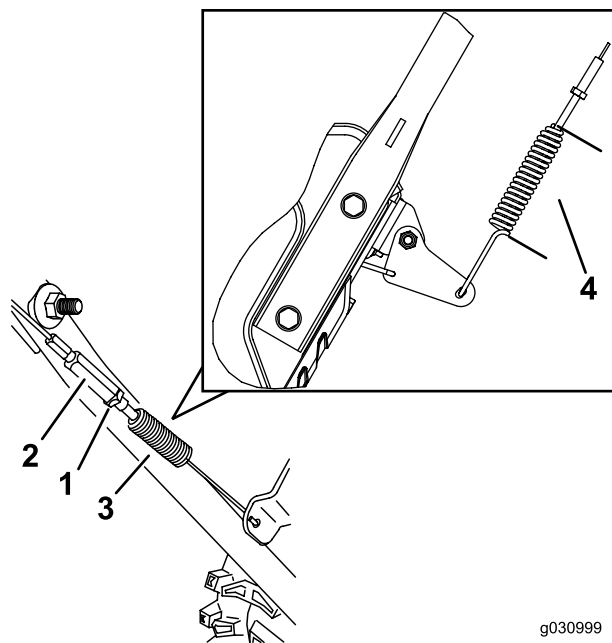

Figure 29

- |                     |            |
|---------------------|------------|
| 1. Écrou de blocage | 3. Ressort |
| 2. Tendeur          | 4. 5,5 cm  |

4. Serrez l'écrou de blocage (Figure 29) en vérifiant que le câble est légèrement tendu.
5. Si le câble de déplacement est correctement réglé mais qu'un problème subsiste, contactez un réparateur agréé.

# Contrôle et réglage du câble de commande de la vis sans fin/turbine

**Périodicité des entretiens:** Après les 2 premières heures de fonctionnement—Contrôlez et réglez le câble de commande de la vis sans fin/turbine au besoin.

Une fois par an—Contrôlez le câble de commande de la vis sans fin/turbine et réglez-le ou remplacez-le au besoin.

1. Desserrez l'écrou de blocage (Figure 31).
2. Engagez le levier de la vis sans fin/turbine et maintenez-le en place (Figure 30).

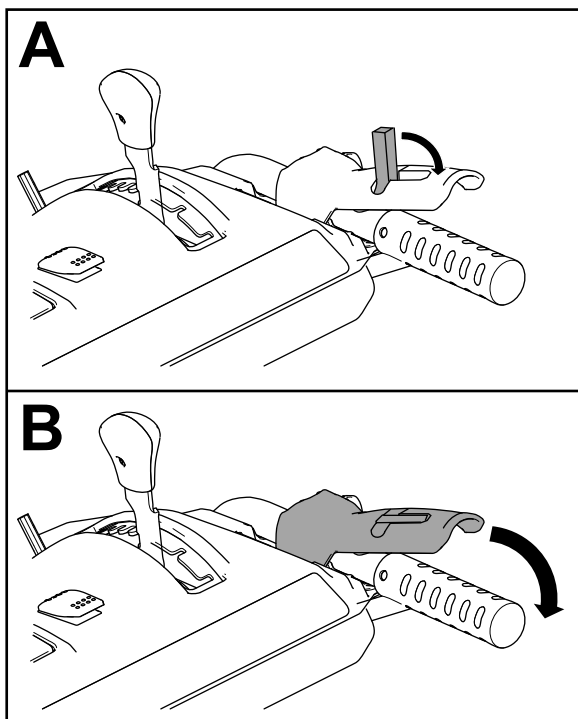

Figure 30

g360687

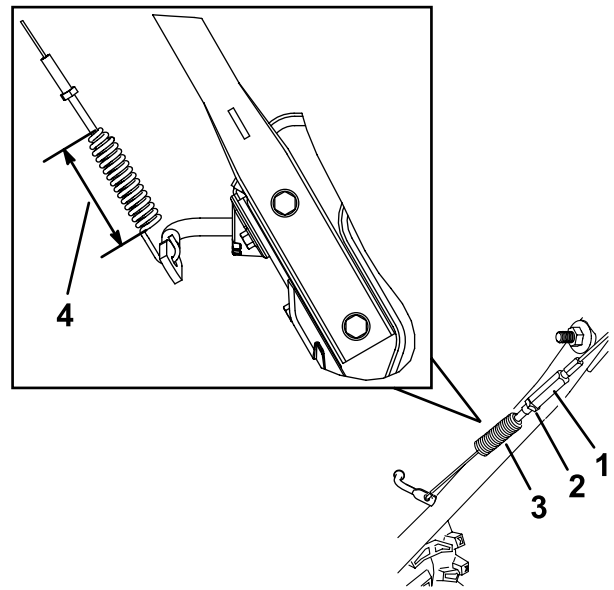

Figure 31

g371834

- |                     |  |
|---------------------|--|
| 1. Tendeur          | 3. Ressort   |
| 2. Écrou de blocage | 4. 6,6 cm quand le levier de la vis sans fin/turbine est maintenu abaissé. |
- 
4. Serrez l'écrou de blocage (Figure 31) en vérifiant que le câble est légèrement tendu.
  5. Mettez le moteur en marche et essayez d'engager l'entraînement de la vis sans fin/turbine sans déplacer le commutateur de verrouillage vers l'arrière ; si la vis sans fin tourne, desserrez le tendeur de sorte qu'elle ne s'engage pas.
  6. Si le câble de commande de la vis sans fin/turbine est correctement réglé mais qu'un problème subsiste, contactez un concessionnaire-réparateur agréé.

3. Desserrez ou serrez le tendeur pour régler la longueur du ressort à 6,6 cm, comme montré à la Figure 31.

# Contrôle du niveau d'huile dans le boîtier d'engrenages de la vis sans fin

**Périodicité des entretiens:** Une fois par an—Contrôlez le niveau d'huile dans le boîtier d'engrenages de la vis sans fin et faites l'appoint au besoin.

1. Amenez la machine sur une surface plane et horizontale.
2. Nettoyez la surface autour du bouchon de tuyau (Figure 32).

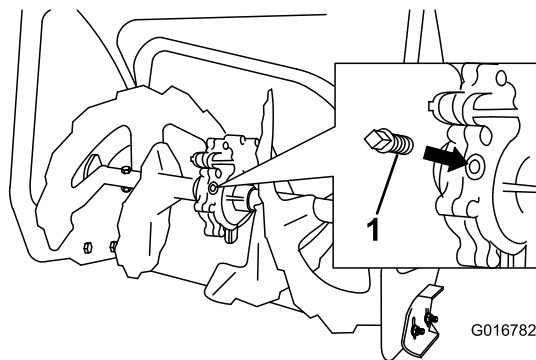

**Figure 32**

g016782

1. Obturateur de tuyau
- 
3. Retirez le bouchon de tuyau du boîtier d'engrenages.
  4. Vérifiez le niveau d'huile dans le boîtier d'engrenages. Le niveau d'huile doit se situer à 9,5 mm en dessous de l'orifice de remplissage.
  5. Si le niveau est insuffisant, ajoutez de l'huile pour engrenages GL-5 ou GL-6, SAE 80-90 EP dans le boîtier d'engrenages jusqu'à ce que le niveau se trouve à 9,5 mm en dessous de l'orifice de remplissage.
- Remarque:** N'utilisez pas d'huile synthétique.
6. Remettez le bouchon de tuyau dans le boîtier d'engrenages.

# Graissage de l'arbre hexagonal

**Périodicité des entretiens:** Une fois par an—Graissez l'arbre hexagonal.

Graissez légèrement l'arbre hexagonal une fois par an avec de l'huile moteur de type automobile (Figure 33).

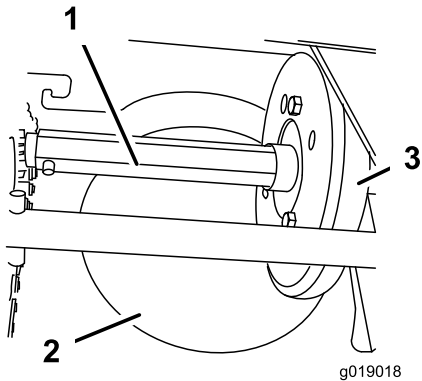

Figure 33

1. Arbre hexagonal
2. Poulie à friction en acier
3. Roue de caoutchouc

**Important:** Veillez à ne pas faire couler d'huile sur la roue en caoutchouc ou la poulie à friction en acier, sinon la transmission patinera (Figure 33).

1. Vidangez le réservoir de carburant.
2. Basculez la machine en avant sur le carter de la vis sans fin et calez-la pour qu'elle ne puisse pas tomber.
3. Déposez le couvercle arrière (Figure 34).

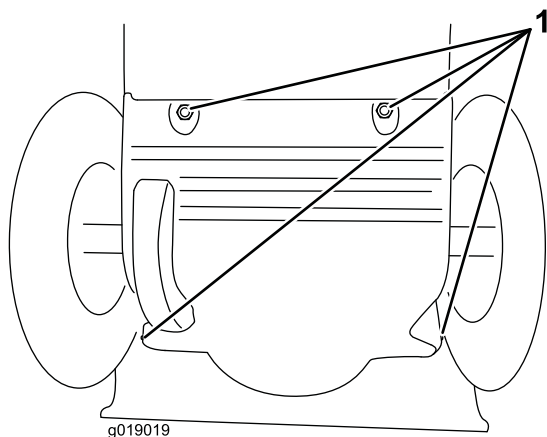

Figure 34

1. Vis

4. Placez le sélecteur de vitesses à la position R2.
5. Graissez **légèrement** l'arbre hexagonal à l'aide de votre doigt plongé dans l'huile moteur.

6. Placez le sélecteur de vitesses à la position 6.
7. Lubrifiez l'autre extrémité de l'arbre hexagonal.
8. Déplacez le sélecteur de vitesses en avant et en arrière à plusieurs reprises.
9. Posez le couvercle arrière et redressez la machine en position normale.

# Remplacement des courroies d'entraînement

Si la courroie d'entraînement de la vis sans fin/turbine ou la courroie de transmission est usée, imbibée d'huile ou autrement endommagée, demandez à un réparateur agréé de remplacer la courroie.

# Remisage

## Remisage de la machine

**Important:** Remisez la machine, la batterie et le chargeur uniquement à des températures comprises dans la plage adéquate ; voir

[Caractéristiques techniques \(page 16\)](#).

**Important:** Si vous remisez la batterie à la fin de la saison, chargez-la jusqu'à ce que 2 ou 3 de ses diodes soient vertes. Ne remisez pas une batterie complètement chargée ou complètement déchargée. Avant de remettre la machine en service, chargez la batterie jusqu'à ce que le voyant gauche du chargeur devienne vert ou que les 4 diodes de la batterie deviennent vertes.

- Débranchez la machine de l'alimentation (autrement dit, débranchez la prise du secteur ou de la batterie), retirez la clé et recherchez tout dommage éventuel après utilisation.
- Débarrassez la machine des corps étrangers.
- Ne rangez pas la machine en laissant la batterie dessus.
- Lorsque vous n'utilisez pas la machine, rangez-la, ainsi que la batterie, la clé et le chargeur de batterie, hors de la portée des enfants.
- Rangez la machine, la batterie, la clé et le chargeur à l'écart des agents corrosifs, tels que produits chimiques de jardinage et sels de dégivrage.
- Pour réduire les risques de blessures graves, ne rangez pas la batterie à l'extérieur ou dans un véhicule.
- Retouchez les surfaces écaillées avec une peinture en vente chez un concessionnaire agréé. Poncez les zones abîmées avant de les peindre et utilisez un produit antirouille pour prévenir la corrosion des parties métalliques.
- Resserrez toutes les vis, tous les boulons et tous les contre-écrous qui en ont besoin. Réparez ou remplacez les pièces endommagées.
- Rangez la machine, la batterie, la clé et le chargeur dans un local fermé, propre et sec.

## Préparation de la batterie au recyclage

**Important:** Après avoir retiré la batterie de la machine, recouvrez les bornes de ruban adhésif épais. N'essayez pas de détruire ou de démonter la batterie ni de déposer aucun de ses composants.

Contactez votre municipalité ou votre distributeur Toro autorisé pour plus savoir comment recycler la batterie de manière responsable.

# Dépistage des défauts

Effectuez uniquement les opérations décrites dans ces instructions. Tout autre contrôle, entretien ou réparation doit être réalisé par un centre d'entretien agréé ou un spécialiste qualifié si vous n'arrivez pas à résoudre le problème vous-même.

Retirez toujours la batterie de la machine avant de la dépanner, de l'inspecter, d'en faire l'entretien ou de la nettoyer.

Problème	Cause possible	Mesure corrective
La machine ne fonctionne pas ou fonctionne par intermittence.	<ol style="list-style-type: none"> <li>1. La temporisation d'arrêt du moteur a expiré car la vis sans fin n'a pas été engagée pendant une période prolongée.</li> <li>2. La clé a été tournée trop rapidement de la position ARRÊT à la position CONTACT.</li> <li>3. La batterie n'est pas suffisamment chargée.</li> <li>4. La batterie n'est pas bien enclenchée.</li> <li>5. La température de la batterie est supérieure ou inférieure à la plage de température appropriée.</li> <li>6. La batterie a dépassé les limites supérieures d'intensité.</li> <li>7. Les fils de la batterie sont couverts d'humidité.</li> <li>8. La batterie est endommagée.</li> <li>9. La machine présente un autre problème électrique.</li> </ol>	<ol style="list-style-type: none"> <li>1. Aucun problème, redémarrez la machine. La machine émet un bip pour indiquer que le délai d'expiration de la temporisation d'arrêt du moteur est atteint.</li> <li>2. Tournez la clé plus lentement et veillez à l'arrêter brièvement à la position intermédiaire ACCESSOIRE.</li> <li>3. Chargez la batterie.</li> <li>4. Assurez-vous que la batterie est parfaitement insérée au fond de son logement et verrouillée en place.</li> <li>5. Placez la batterie dans un endroit sec où la température est comprise entre 5 et 40 °C.</li> <li>6. Tournez la clé à la position ARRÊT.</li> <li>7. Laissez sécher ou essuyez la batterie.</li> <li>8. Remplacez la batterie.</li> <li>9. Contactez un concessionnaire-réparateur agréé.</li> </ol>
La machine n'atteint pas sa pleine puissance.	<ol style="list-style-type: none"> <li>1. La capacité de charge de la batterie est insuffisante.</li> <li>2. Les événements sont bouchés.</li> </ol>	<ol style="list-style-type: none"> <li>1. Enlevez la batterie de la machine et chargez-la au maximum.</li> <li>2. Nettoyez les événements.</li> </ol>
La machine émet un bip sonore.	<ol style="list-style-type: none"> <li>1. La temporisation d'arrêt du moteur a expiré car la vis sans fin n'a pas été engagée pendant une période prolongée.</li> <li>2. La batterie n'est pas suffisamment chargée.</li> <li>3. La machine est surchargée.</li> <li>4. La machine présente un autre problème électrique.</li> </ol>	<ol style="list-style-type: none"> <li>1. Aucun problème, redémarrez la machine. La machine émet un bip pour indiquer que le délai d'expiration de la temporisation d'arrêt du moteur est atteint.</li> <li>2. Chargez la batterie.</li> <li>3. Avancez plus lentement lorsque vous débroyez la neige ou que brisez un gros tas de neige avant de le dégager.</li> <li>4. Essayez les autres solutions de dépannage ; si l'alarme continue de retentir, contactez un concessionnaire-réparateur agréé.</li> </ol>

Problème	Cause possible	Mesure corrective
Le moteur tourne mais la machine éjecte mal la neige ou pas du tout.	<ol style="list-style-type: none"> <li>1. Vous tentez de déblayer une quantité de neige trop importante par bande.</li> <li>2. Vous tentez de déblayer de la neige très lourde ou très mouillée.</li> <li>3. La goulotte est bouchée.</li> <li>4. La courroie de la vis sans fin/turbine est détendue ou ne se trouve plus sur la poulie.</li> <li>5. La courroie de la vis sans fin est usée ou cassée.</li> <li>6. Vous utilisez la machine en mode ECO dans des conditions difficiles.</li> </ol>	<ol style="list-style-type: none"> <li>1. Réduisez la quantité de neige déblayée par bande.</li> <li>2. Ne surchargez pas la machine avec de la neige très lourde ou mouillée.</li> <li>3. Dégagez la goulotte.</li> <li>4. Montez et/ou réglez la courroie d'entraînement de la vis sans fin/turbine. Consultez le site <a href="http://www.Toro.com">www.Toro.com</a> pour plus d'informations sur l'entretien ou portez la machine chez un concessionnaire-réparateur agréé.</li> <li>5. Remplacez la courroie d'entraînement de la vis sans fin ; rendez-vous sur <a href="http://www.Toro.com">www.Toro.com</a> pour plus de précision sur l'entretien ou portez la machine chez un concessionnaire-réparateur agréé.</li> <li>6. Vérifiez que le mode ECO n'est pas engagé dans des conditions difficiles règnent.</li> </ol>
La goulotte ne se verrouille pas en place ou ne bouge pas.	<ol style="list-style-type: none"> <li>1. Le câble du cliquet de verrouillage de la goulotte n'est pas réglé correctement.</li> </ol>	<ol style="list-style-type: none"> <li>1. Réglez la câble du cliquet de verrouillage de la goulotte.</li> </ol>
La machine ne déblaye pas correctement la neige.	<ol style="list-style-type: none"> <li>1. Les patins et/ou la lame racleuse sont mal réglés.</li> <li>2. Les pneus ne sont pas gonflés à la même pression.</li> </ol>	<ol style="list-style-type: none"> <li>1. Réglez les patins et/ou la lame racleuse.</li> <li>2. Contrôlez et ajustez la pression de l'un ou des deux pneus.</li> </ol>
La diode de charge de la batterie est rouge sur la tête motrice.	<ol style="list-style-type: none"> <li>1. La température et/ou la tension de la batterie est hors de la plage de fonctionnement.</li> </ol>	<ol style="list-style-type: none"> <li>1. Vérifier l'état de la batterie et le niveau de charge avec le chargeur.</li> </ol>
La batterie se décharge rapidement.	<ol style="list-style-type: none"> <li>1. La température de la batterie est supérieure ou inférieure à la plage de température appropriée.</li> <li>2. La machine est surchargée.</li> </ol>	<ol style="list-style-type: none"> <li>1. Placez la batterie dans un endroit sec où la température est comprise entre 5 et 40 °C.</li> <li>2. Poussez la machine moins fort.</li> </ol>
Le chargeur de batterie ne fonctionne pas.	<ol style="list-style-type: none"> <li>1. La température du chargeur est supérieure ou inférieure à la plage de température adéquate.</li> <li>2. La prise sur laquelle le chargeur est branché n'est pas sous tension.</li> </ol>	<ol style="list-style-type: none"> <li>1. Débranchez le chargeur et placez-le dans un endroit sec où la température est comprise entre 5 et 40 °C.</li> <li>2. Demandez à un électricien qualifié de réparer la prise.</li> </ol>
Le voyant du chargeur de batterie est rouge.	<ol style="list-style-type: none"> <li>1. La température du chargeur et/ou de la batterie est supérieure ou inférieure à la plage de température adéquate.</li> </ol>	<ol style="list-style-type: none"> <li>1. Débranchez le chargeur et placez-le, ainsi que la batterie, dans un endroit sec où la température est comprise entre 5 et 40 °C.</li> </ol>



Problème	Cause possible	Mesure corrective
Le voyant du chargeur de batterie clignote en rouge.	<ol style="list-style-type: none"> <li>1. Une erreur de communication s'est produite entre la batterie et le chargeur.</li>   <li>2. La batterie est faible.</li> </ol>	<ol style="list-style-type: none"> <li>1. Retirez la batterie du chargeur, débranchez le chargeur du secteur et patientez 10 secondes. Rebranchez le chargeur sur le secteur et insérez la batterie dans le chargeur. Si le voyant du chargeur clignote encore en rouge, répétez cette procédure. Si la diode du chargeur de batterie clignote toujours en rouge après 2 tentatives, contactez votre concessionnaire-réparateur agréé si la batterie est sous garantie, ou mettez la batterie au rebut correctement dans un centre de recyclage de batteries.</li>   <li>2. Contactez votre concessionnaire-réparateur agréé si la batterie est sous garantie, ou mettez la batterie au rebut correctement dans un centre de recyclage de batteries.</li> </ol>

**Remarques:**

**Remarques:**

## **Déclaration de confidentialité EEE/R-U**

### **Utilisation de vos données personnelles par Toro**

La société The Toro Company (« Toro ») respecte votre vie privée. Lorsque vous achetez nos produits, nous pouvons recueillir certaines données personnelles vous concernant, soit directement soit par l'intermédiaire de votre société ou concessionnaire Toro local(e). Toro utilise ces données pour s'acquitter d'obligations contractuelles, par exemple pour enregistrer votre garantie, traiter une réclamation au titre de la garantie ou vous contacter dans l'éventualité d'un rappel de produit, mais aussi à des fins commerciales légitimes, par exemple pour mesurer la satisfaction des clients, améliorer nos produits ou vous transmettre des informations sur les produits susceptibles de vous intéresser. Toro pourra partager les données personnelles que vous lui aurez communiquées avec ses filiales, concessionnaires ou autres partenaires commerciaux dans le cadre de ces activités. Nous pourrions aussi être amenés à divulguer des données personnelles si la loi l'exige ou dans le cadre de la cession, de l'acquisition ou de la fusion d'une société. Nous ne vendrons jamais vos données personnelles à aucune autre société aux fins de marketing.

### **Conservation de vos données personnelles**

Toro conservera vos données personnelles aussi longtemps que nécessaire pour répondre aux fins susmentionnées et conformément aux dispositions légales applicables. Pour plus de renseignements concernant les durées de conservation applicables, veuillez contacter [legal@toro.com](mailto:legal@toro.com).

### **L'engagement de Toro en matière de sécurité**

Vos données personnelles pourront être traitées aux États-Unis ou dans tout autre pays où la législation concernant la protection des données peut être moins rigoureuse que celle de votre propre pays de résidence. Chaque fois que nous transférerons vos données personnelles hors de votre pays de résidence, nous prendrons toutes les dispositions légales requises pour mettre en place toutes les garanties nécessaires visant à la protection et au traitement sécurisé de vos données.

### **Droits d'accès et de rectification**

Vous pouvez être en droit de corriger ou de consulter vos données personnelles, ou encore de vous opposer à leur traitement, ou d'en limiter la portée. Pour ce faire, veuillez nous contacter par courriel à [legal@toro.com](mailto:legal@toro.com). Si vous avez la moindre inquiétude concernant la manière dont Toro a traité vos données personnelles, nous vous encourageons à nous en faire part directement. Veuillez noter que les résidents européens ont le droit de porter plainte auprès de leur Autorité de protection des données.