



Count on it.

Manuale dell'operatore

Spazzaneve Flex-Force Power System™ 60 V MAX

N° del modello 31853—N° di serie 40000000 e superiori

N° del modello 31853T—N° di serie 41430000 e superiori

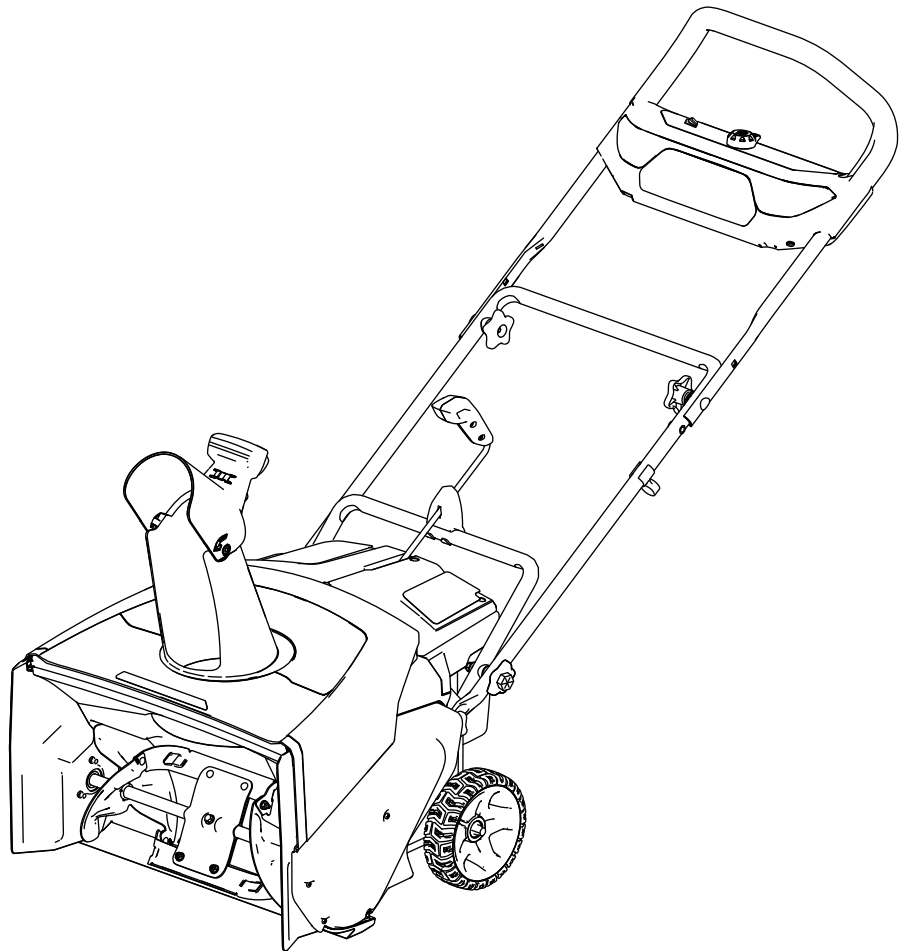



Per assistenza, consultate la pagina www.Toro.com/support per filmati di istruzioni o contattate il vostro Centro assistenza autorizzato prima di restituire questo prodotto.

Introduzione

Questa macchina è pensata per l'utilizzo da parte di privati. È progettata per rimuovere fino a 30 cm di neve da portici, marciapiedi e piccoli vialetti. Non è stata pensata per rimuovere materiali diversi dalla neve, né è progettata per l'utilizzo su ghiaia. È progettato per l'uso di pacchi batterie agli ioni di litio da 60 V Toro. Questi pacchi batterie sono progettati per essere ricaricati solo da caricabatterie per batterie agli ioni di litio da 60 V Toro. L'utilizzo di questo prodotto per scopi diversi da quelli previsti potrebbe rivelarsi pericoloso per voi ed eventuali astanti.

Il modello 31853T non include una batteria o un caricabatterie.

Leggete attentamente queste informazioni al fine di utilizzare e mantenere correttamente il prodotto, e di evitare infortuni e danni. Voi siete responsabili del corretto utilizzo del prodotto all'insegna della sicurezza.

Visitate il sito www.Toro.com per maggiori informazioni, compresi suggerimenti sulla sicurezza, materiali di formazione, informazioni sugli accessori, assistenza nella localizzazione di un rivenditore o per registrare il vostro prodotto.

Ogni volta che vi occorre assistenza, ricambi Toro originali o informazioni aggiuntive, contattate un Centro di assistenza autorizzato o il Servizio clienti Toro e tenete pronto il numero di modello e il numero di serie del vostro prodotto. **Figura 1** indica la posizione del numero del modello e del numero di serie sul prodotto. Scrivete i numeri negli spazi previsti.

Importante: Se presente, potete scansionare con un vostro dispositivo mobile il codice QR sulla piastra del numero di serie per accedere alle informazioni sulla garanzia, i ricambi e ad altre informazioni sul prodotto.



Figura 1

g427629

1. Numero di modello, numero di serie, posizione del codice QR

N° del modello _____

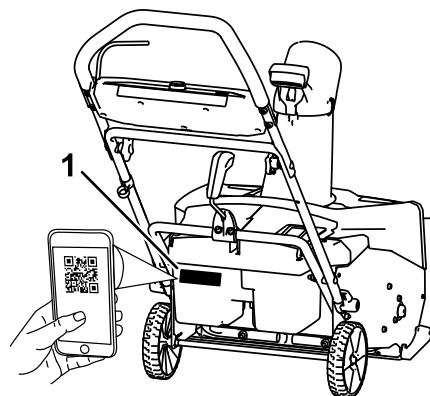
N° di serie _____

Simbolo di avvertenza di sicurezza

Il simbolo di avvertenza di sicurezza (Figura 2) mostrato in questo manuale e presenta sulla macchina identifica importanti messaggi di sicurezza che devono essere seguiti per prevenire incidenti.



Figura 2

Simbolo di avvertenza di sicurezza

g000502

Il simbolo di avvertenza di sicurezza compare sopra le informazioni che vi avvertono di azioni o situazioni non sicure, ed è seguito dal termine **PERICOLO**, **AVVERTENZA**, o **ATTENZIONE**.

PERICOLO indica una situazione di pericolo imminente che, se non evitata, **causerà** la morte o lesioni gravi.

AVVERTENZA indica una situazione di pericolo potenziale che, se non evitata, **potrà causare** la morte o lesioni gravi.

ATTENZIONE indica una situazione di pericolo potenziale che, se non evitata, **potrebbe causare** lesioni lievi o moderate.

Per evidenziare le informazioni vengono utilizzate altre due parole in questo manuale. **Importante** indica informazioni meccaniche di particolare importanza, e **Nota** evidenzia informazioni generali di particolare rilevanza.

Sicurezza

LEGGETE TUTTE LE ISTRUZIONI

⚠ AVVERTENZA

Durante l'utilizzo di una macchina elettrica, leggete e seguite sempre le avvertenze e le istruzioni di sicurezza di base per ridurre il rischio di incendio, scossa elettrica e lesioni, incluse le seguenti:

I. Addestramento

1. L'operatore della macchina è responsabile di eventuali incidenti o pericoli per gli altri e la rispettiva proprietà.
2. Leggete e comprendete il contenuto del presente *Manuale dell'operatore* prima di avviare la macchina. Accertatevi che chiunque utilizzi la macchina sappia come farla funzionare, come spegnerla velocemente e comprenda le avvertenze.
3. Non consentite ai bambini di utilizzare o giocare con la macchina, il pacco batteria o il caricabatteria; le normative locali possono limitare l'età dell'operatore.
4. Non lasciate che bambini o persone non addestrate utilizzino o effettuino interventi di manutenzione su questo dispositivo. Consentite l'utilizzo del dispositivo e l'esecuzione di interventi di manutenzione su di esso solo a persone responsabili, addestrate, che abbiano familiarità con le istruzioni e fisicamente in grado di farlo.
5. Prima di utilizzare la macchina, il pacco batteria e il caricabatterie, leggete tutte le istruzioni e le indicazioni di precauzione su questi prodotti.
6. Familiarizzate con i comandi e l'uso corretto della macchina, del pacco batteria e del caricabatteria.

II. Preparazione

1. Tenete lontani gli astanti e i bambini dall'area operativa.
2. Non permettete mai che bambini e ragazzi utilizzino la macchina.
3. Non utilizzate la macchina senza che tutti gli schermi e gli altri dispositivi di protezione siano in sede e funzionanti sull'utensile.
4. Ispezionate l'area in cui userete la macchina ed eliminate tutti gli oggetti che potrebbero interferire con il suo funzionamento o che la macchina potrebbe scagliare.
5. Utilizzate solo il pacco batteria specificato da Toro. L'utilizzo di altri accessori e attrezzi può aumentare il rischio di infortuni e incendi.
6. Il collegamento del caricabatterie a una presa che non sia da 100 a 240 V può causare un incendio o una scossa elettrica. Non collegate il caricabatterie a una presa diversa da una da 100 a 240 V.
7. Non utilizzate un pacco batteria o un caricabatteria danneggiato o modificato, che potrebbe comportarsi in modo imprevedibile e comportare incendi, esplosioni o rischio di infortuni.
8. Se il cavo di alimentazione del caricabatteria è danneggiato, contattate un Centro di assistenza autorizzato per sostituirlo.
9. Caricate il pacco batteria solo con il caricabatteria specificato da Toro. Un caricabatteria adatto a un tipo di pacco batteria può creare un rischio di incendio se utilizzato con un altro pacco batteria.
10. Caricate il pacco batteria solo in un'area ben ventilata.
11. Seguite tutte le istruzioni di ricarica e non caricate il pacco batteria al di fuori del range di temperatura specificato nelle istruzioni. Altrimenti, potreste danneggiare il pacco batteria e aumentare il rischio di incendio.
12. Vestitevi in modo idoneo – indossate abbigliamento consono, comprendente occhiali di protezione, pantaloni lunghi, scarpe robuste e antiscivolo e protezioni per l'udito. Legate i capelli lunghi e non indossate indumenti larghi o gioielli pendenti che possono rimanere intrappolati nelle parti in movimento.
2. Durante il funzionamento della macchina rimanete dietro le stegole e lontano dall'apertura di scarico.
3. L'utilizzo di questa macchina per scopi diversi da quelli previsti potrebbe rivelarsi pericoloso per voi ed eventuali astanti.
4. Evitate un avviamento accidentale – Assicuratevi che il pulsante di avviamento elettrico sia rimosso dalla macchina prima di effettuare il collegamento al pacco batteria e prima di maneggiare la macchina.
5. Prestate la massima attenzione mentre utilizzate la macchina. Non intraprendete attività che possano distrarvi, perché potreste causare infortuni o danni alla proprietà.
6. Spegnete la macchina, rimuovete il pulsante di avviamento elettrico, togliete il pacco batteria dalla macchina e attendete che tutte le parti in movimento si arrestino prima di effettuare interventi di regolazione, assistenza, pulizia o di rimessaggio.
7. Togliete il pacco batteria e il pulsante di avviamento elettrico dalla macchina ogniqualvolta la lasciate incustodita o prima di cambiare gli accessori.
8. Non forzate la macchina – Lasciate che la macchina svolga il lavoro in modo migliore e più sicuro alla velocità per cui è stata progettata.
9. Rimanete vigili – Guardate ciò che state facendo e affidatevi al buon senso durante l'utilizzo della macchina. Non utilizzate la macchina in caso di malattia, stanchezza o sotto l'effetto di alcol o droga.
10. Utilizzate la macchina solo in condizioni atmosferiche e di visibilità ottimali.
11. Prestate la massima cautela in retromarcia o quando trainate la macchina verso di voi.
12. Mantenete una posizione solida sui piedi e un buon equilibrio in ogni momento, soprattutto in pendenza. Sulle pendenze invertite la direzione con la massima cautela. Non azionate la macchina su pendenze eccessivamente ripide. Camminate e non correte mai con la macchina.
13. Quando non state attivamente rimuovendo la neve, scollegate l'alimentazione dalla coclea.
14. Non utilizzate lo spazzaneve su superfici ghiaiose.
15. Non indirizzate il materiale di scarico verso nessuno. Evitate di scaricare materiale contro una parete o un ostacolo: il materiale potrebbe rimbalzare indietro verso di voi. Spegnete

III. Funzionamento

1. Il contatto con il rotore in movimento causerà gravi infortuni. Tenete mani e piedi a distanza da tutte le parti in movimento della macchina. Restate lontani da qualsiasi apertura di scarico.

- la macchina quando attraversate superfici ghiaiose.
16. Procedete con la massima cautela quando lavorate con la macchina o attraversate vialetti, sentieri o strade. Prestate la massima attenzione a eventuali pericoli nascosti ed al traffico.
 17. Se la macchina colpisce un oggetto o inizia a vibrare, spegnetela immediatamente, rimuovete il pulsante di avviamento elettrico, togliete il pacco batteria e attendete l'arresto di tutte le parti in movimento prima di esaminare la macchina per escludere danni. Effettuate tutte le riparazioni necessarie prima di riprendere le operazioni.
 18. Spegnete la macchina tutte le volte che abbandonate la postazione di guida per qualsiasi ragione.
 19. Spegnete la macchina e rimuovete il pulsante di avviamento elettrico prima di eliminare le ostruzioni della macchina e utilizzate sempre un bastone o un utensile per la pulizia per rimuovere l'ostruzione.
 20. Spegnete la macchina e rimuovete il pulsante di avviamento elettrico prima di caricare la macchina per il trasporto.
 21. Non utilizzate mai la macchina su superfici scivolose a velocità di trasporto elevate.
 22. In condizioni di uso scorretto, il pacco batteria può espellere del liquido: evitate il contatto. Se doveste venire accidentalmente a contatto con il liquido, lavatevi con acqua. Se il liquido dovesse venire a contatto con gli occhi, consultate un medico. Il liquido fuoriuscito dal pacco batteria può causare irritazioni o ustioni.
 23. Non esponete un pacco batteria o un utensile alle fiamme o ad una temperatura eccessiva. L'esposizione alle fiamme o a una temperatura superiore a 130°C (265°F) potrebbe causare un'esplosione.
 24. **ATTENZIONE** – Se maneggiato impropriamente, il pacco batteria può presentare un rischio di incendio, esplosione o ustione chimica.
 - Non smontate il pacco batteria.
 - Sostituite il pacco batteria solo con un pacco batteria originale Toro; l'utilizzo di un altro tipo di pacco batteria può causare un incendio o un rischio di lesioni.
 - Tenete i pacchi batteria fuori dalla portata dei bambini e nella confezione originale fino a quando non sarete pronti a utilizzarli.
- di avviamento elettrico, rimuovete il pacco batteria (o i pacchi batterie) dalla macchina prima di eseguire operazioni di regolazione, manutenzione e pulizia o prima del rimessaggio della macchina.
2. Non tentate di riparare la macchina, ad eccezione di quanto indicato nelle istruzioni. Fate eseguire gli interventi di assistenza sulla macchina a un Centro di assistenza autorizzato, utilizzando ricambi identici.
 3. Indossate guanti e protezioni per gli occhi durante la manutenzione della macchina.
 4. Durante la manutenzione del rotore, siate consapevoli del fatto che il rotore può ancora muoversi anche se l'alimentazione è scollegata.
 5. Per prestazioni ottimali, utilizzate solo ricambi e accessori originali Toro. Altri ricambi e accessori possono essere pericolosi e tale utilizzo potrebbe rendere nulla la garanzia del prodotto.
 6. Mantenete la macchina – Tenete le impugnature asciutte, pulite e prive di olio e grasso. Tenete le protezioni in posizione e in buone condizioni operative. Utilizzate solo ricambi identici.
 7. Controllate tutti i dispositivi di fissaggio a intervalli frequenti verificando che siano adeguatamente serrati, per garantire condizioni operative sicure della macchina.
 8. Controllate la macchina e accertatevi che non sia danneggiata. Verificate che non vi siano parti mobili non allineate, grippate o rotte, verificate il montaggio e qualsiasi altra condizione che possa influire negativamente sul funzionamento. Se non indicato nelle istruzioni, fate riparare o sostituire le protezioni o i componenti danneggiati da un Centro di assistenza autorizzato.
 9. Quando un pacco batteria non è in uso, tenetelo lontano da oggetti metallici, come graffette, monete, chiavi, chiodi e viti che possano creare un collegamento da 1 terminale a un altro. Mandare in cortocircuito i morsetti della batteria può causare bruciature o un incendio.
 10. Quando non utilizzate la macchina, riponetela al chiuso, in un luogo asciutto e sicuro, fuori dalla portata dei bambini.
 11. Quando rimessate la macchina per oltre 30 giorni, fate riferimento a [Rimessaggio \(pagina 19\)](#) per informazioni importanti.

IV. Manutenzione e rimessaggio

1. Spegnete la macchina, attendete che tutte le parti si fermino, rimuovete il pulsante

CONSERVATE LE PRESENTI ISTRUZIONI

Adesivi di sicurezza e informativi



Gli adesivi di sicurezza e di istruzione sono chiaramente visibili e sono affissi accanto a zone particolarmente pericolose. Sostituite eventuali adesivi se danneggiati o mancanti.

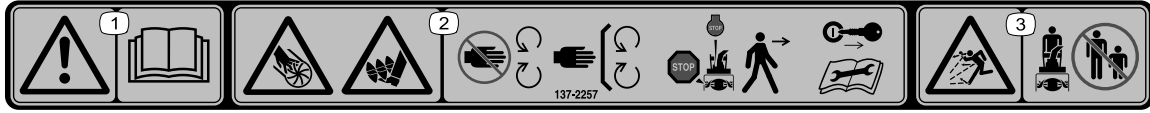

137-2257

decal137-2257

1. Avvertenza – leggete il *Manuale dell'operatore*.
2. Pericolo di taglio/smembramento delle mani, causato dalla ventola; pericolo di taglio/smembramento dei piedi, causato dalla coclea: tenetevi a distanza dalle parti in movimento e mantenete in sede tutte le protezioni e i carter; spegnete il motore e togliete la chiave prima di abbandonare la macchina; prima di ogni intervento di manutenzione togliete la chiave e leggete il *Manuale dell'operatore*.
3. Pericolo di lancio di oggetti: tenete gli astanti a distanza.

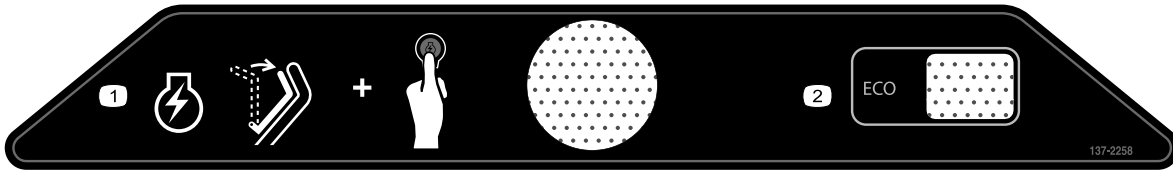

137-2258

decal137-2258

1. Per avviare il motore, portate la barra sulla stegola e premete il pulsante di accensione.
2. ECO

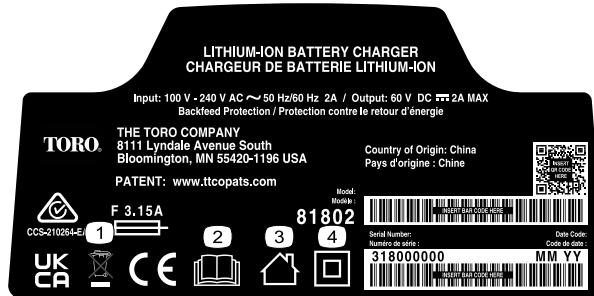

144-6028

decal144-6028

1. Non smaltite in modo inappropriato
2. Leggete il *Manuale dell'operatore*.
3. Per uso interno
4. Doppio isolamento

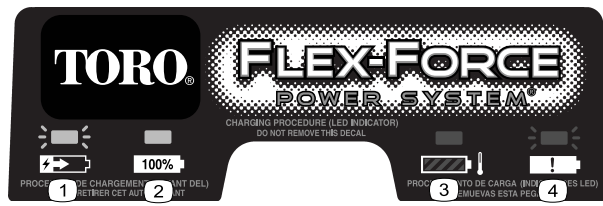

137-9463

decal137-9463

1. Il pacco batteria è in carica.
2. Il pacco batteria è completamente carico.
3. Il pacco batteria si trova al di sopra o al di sotto del corretto intervallo di temperature.
4. Guasto di carica del pacco batteria



140-8490

decal140-8490

1. Tenete a distanza da fiamme aperte o incendi.
2. Non esponetelo alla pioggia.
3. Leggete il *Manuale dell'operatore*.
4. Riciclate la batteria in modo appropriato.
5. Contiene ioni di litio; non smaltite in modo inappropriato.



140-8492

decal140-8492

1. Tenete a distanza da fiamme aperte o incendi.
2. Non esponetelo alla pioggia.
3. Leggete il *Manuale dell'operatore*.
4. Riciclate la batteria in modo appropriato.
5. Contiene ioni di litio; non smaltite in modo inappropriato.

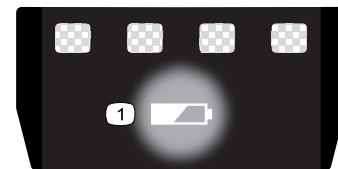

137-9461

decal137-9461

1. Stato di carica della batteria

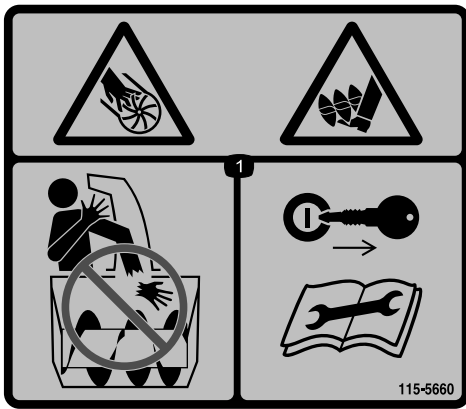

decal115-5660

115-5660

1. Pericolo di taglio/smembramento di mani o piedi causato dalla ventola e dalla coclea: non inserite la mano nel camino; prima di eseguire interventi di revisione e manutenzione togliete la chiave di accensione e leggete le istruzioni.

Preparazione

Parti sciolte

Verificate che sia stata spedita tutta la componentistica, facendo riferimento alla seguente tabella.

Procedura	Descrizione	Qté	Uso
1	Minuteria per il montaggio (non inclusa)	2	Montaggio del caricabatterie (opzionale).
2	Non occorrono parti	–	Apertura della stegola.
3	Deflettore del camino di scarico	1	Montaggio del deflettore del camino di scarico.
4	Asta di comando del camino di scarico	1	Montaggio dell'asta di comando del camino di scarico.

1

Montaggio del caricabatterie (opzionale)

Parti necessarie per questa operazione:

2	Minuteria per il montaggio (non inclusa)
---	--

Procedura

Se lo desiderate, montate il caricabatterie saldamente su una parete, utilizzando i fori per il montaggio a parete sul retro del caricabatterie.

Montatelo al chiuso (in un garage o un altro luogo asciutto), vicino a una presa di alimentazione e fuori dalla portata dei bambini.

Fate riferimento a [Figura 3](#) per assistenza nel montaggio del caricabatterie.

Fate scorrere il caricabatterie sulla bulloneria correttamente posizionata per fissarlo in posizione (bulloneria non inclusa).



Figura 3

g290534

2

Apertura della stegola

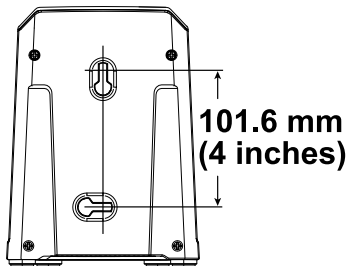
Non occorrono parti

Procedura

1. Rimuovete la macchina dalla scatola.
2. Aprite la stegola superiore e lasciate che le manopole della stegola superiore scattino in posizione (A della [Figura 4](#)).
3. Serrate le manopole della stegola (B della [Figura 4](#)).



Figura 4

g282574

4. Rimuovete le manopole della stegola inferiore da entrambi i lati della macchina ([Figura 5](#)).

Nota: Le manopole inferiori sono installate su un dado saldato sul lato della macchina.

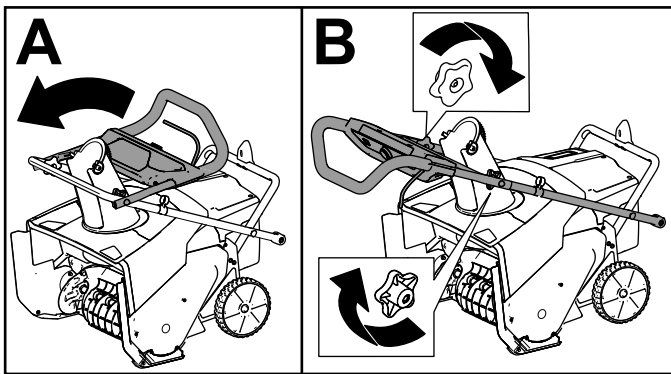

Figura 5

Lato destro illustrato

g303594

1. Manopola della stegola inferiore

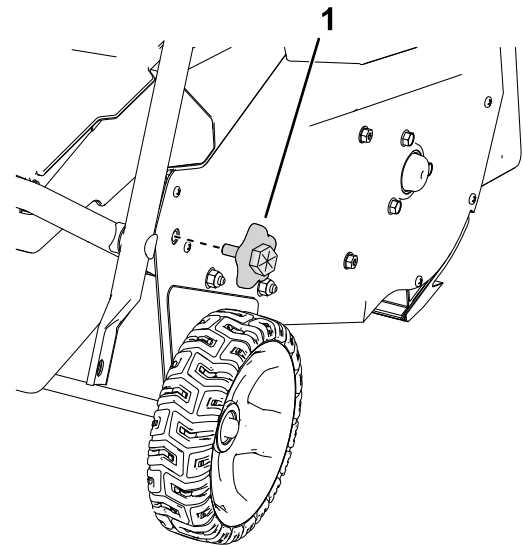
5. Spostate in posizione la stegola inferiore e installate le manopole della stegola inferiore come illustrato nella [Figura 6](#).

Nota: Potete utilizzare una chiave inglese sul bullone esagonale all'esterno della manopola per serrare la manopola.

Importante: Serrate le manopole fino a quando la stegola non tocca la piastra laterale senza spazi.



Figura 6

g303595

1. Allineate la stegola inferiore con i dadi saldati.
2. Montate le manopole della stegola inferiore.

3

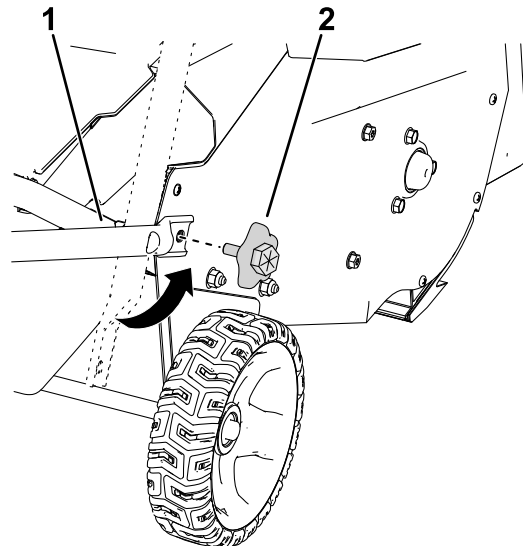
Montaggio del deflettore del camino di scarico

Parti necessarie per questa operazione:

1	Deflettore del camino di scarico
---	----------------------------------

Procedura



Figura 7

g316999

4

Montaggio dell'asta di comando del camino di scarico

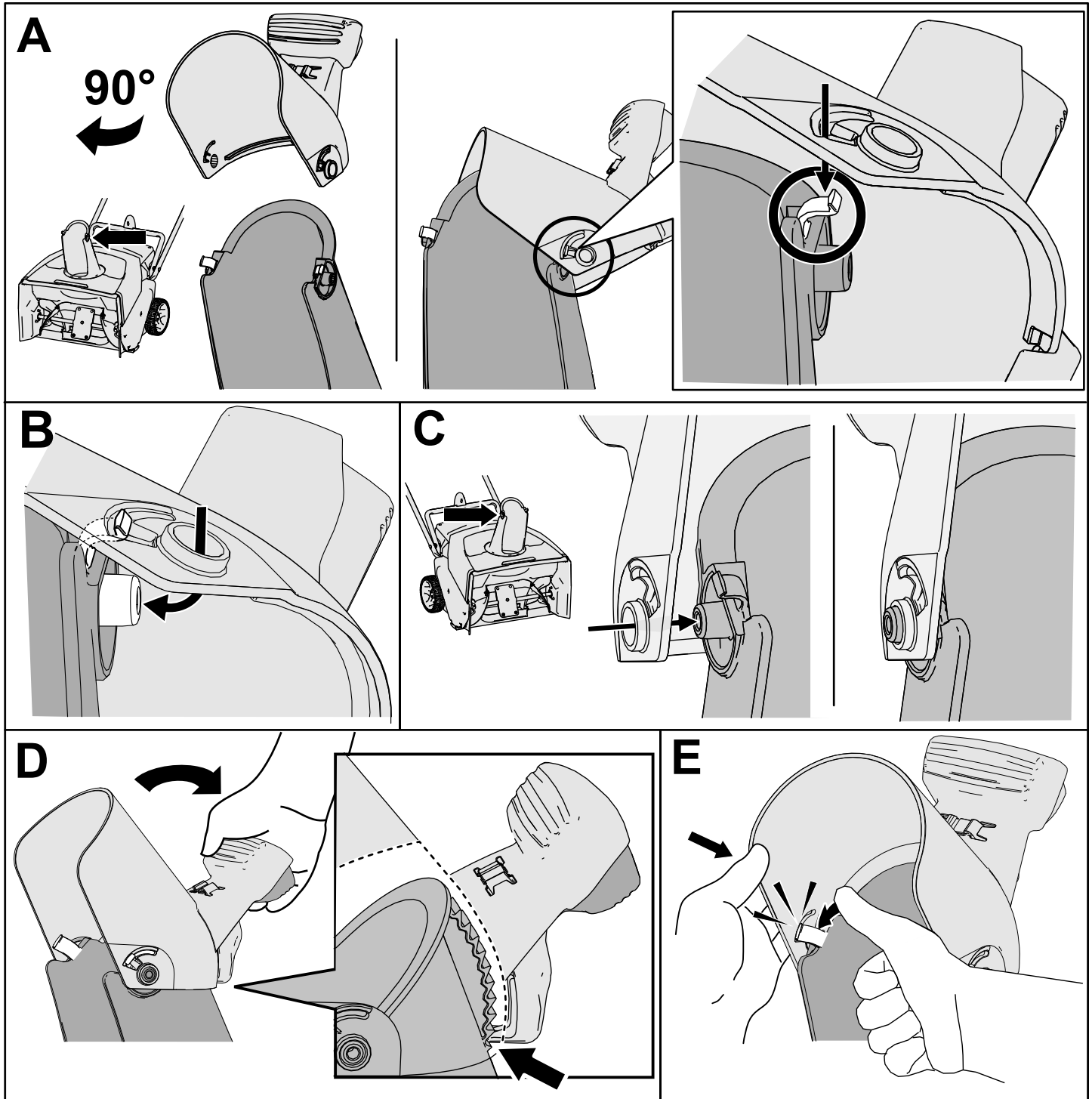
Parti necessarie per questa operazione:

1	Asta di comando del camino di scarico
---	---------------------------------------

Procedura

1. Assicuratevi che il camino di scarico sia rivolto in avanti (Figura 8).
2. Con la stegola rivolta in avanti, montate l'asta di comando del camino di scarico nella guida e spingetela verso il basso, fino a quando non scatta in posizione (Figura 8).

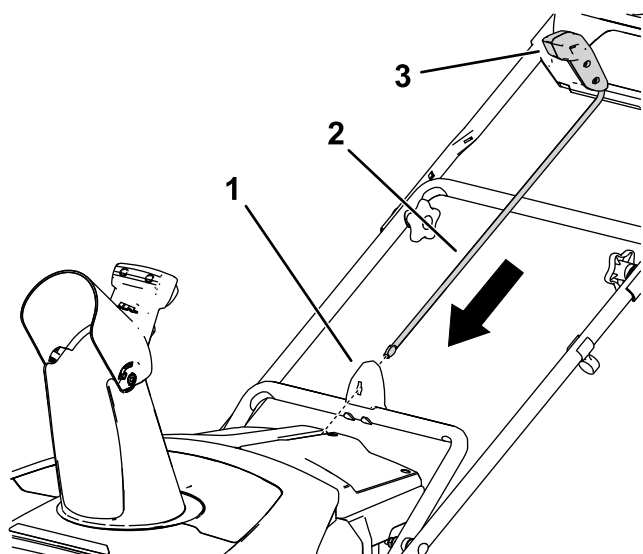

g282249

Figura 8

1. Guida di comando del camino di scarico
2. Asta di comando del camino di scarico
3. Stegola di comando del camino di scarico

Quadro generale del prodotto

Specifiche

Intervallo di temperatura idonei

Caricate/rimessate il pacco batteria a	5 °C - 40 °C*
Utilizzate il pacco batteria a	-30 °C - 49 °C*
Utilizzate la macchina a	-30 °C - 49 °C*

*I tempi di ricarica aumenteranno se la ricarica della batteria non avviene all'interno di questo intervallo.

Stocate la macchina, il pacco batteria e il caricabatterie in un luogo chiuso, ben pulito e asciutto.

Attrezzi/accessori

È disponibile una gamma di attrezzi ed accessori approvati da Toro che possono essere utilizzati con la macchina al fine di ottimizzarne ed ampliarne le applicazioni. Richiedete la lista degli attrezzi e degli accessori approvati a un Centro di assistenza Toro o a un Distributore autorizzati, oppure visitate www.Toro.com.

Per risultati ottimali e la costante conformità della macchina alle norme di sicurezza, utilizzate solo ricambi e accessori originali Toro. Parti sostitutive e accessori realizzati da altri produttori potrebbero essere pericolosi.

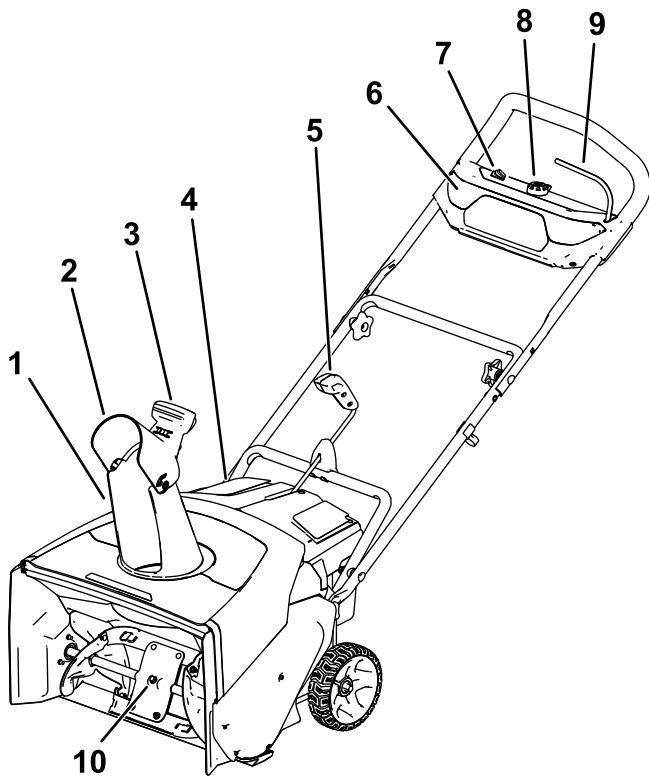

g318456

Figura 9

- | | |
|--|---------------------------------------|
| 1. Camino di scarico | 6. Faro anteriore |
| 2. Deflettore del camino di scarico | 7. Interruttore ECO |
| 3. Maniglia del deflettore del camino di scarico | 8. Pulsante dell'avviamento elettrico |
| 4. Coperchio del vano batteria | 9. Barra |
| 5. Asta di comando del camino di scarico | 10. Pale rotanti |

Funzionamento

Montaggio del pacco batteria

1. Assicuratevi che gli sfiati sulla batteria siano privi di polvere e detriti.
2. Sollevate il coperchio del vano batteria (A della [Figura 10](#)).
3. Allineate la cavità nel pacco batteria con la linguetta sulla macchina e fate scorrere il pacco batteria nel vano fino a quando non si blocca in posizione (B della [Figura 10](#)).
4. Chiudete il coperchio del vano batteria (C della [Figura 10](#)).



Figura 10

g282250

Avviamento della macchina

1. Assicuratevi che il pacco batteria sia installato nella macchina; fate riferimento a [Montaggio del pacco batteria](#) (pagina 14).
 2. Inserite il pulsante di avviamento elettrico nell'avviatore elettrico (A della [Figura 11](#)).
 3. Premete la barra e tenetela ferma sulla stegola (B e C della [Figura 11](#)).
- Nota:** Quando premete la barra, si accendono le luci delle spie di carica della batteria sulla batteria stessa.
4. Premete il pulsante di avviamento elettrico fino a quando il motore non si avvia (D della [Figura 11](#)).

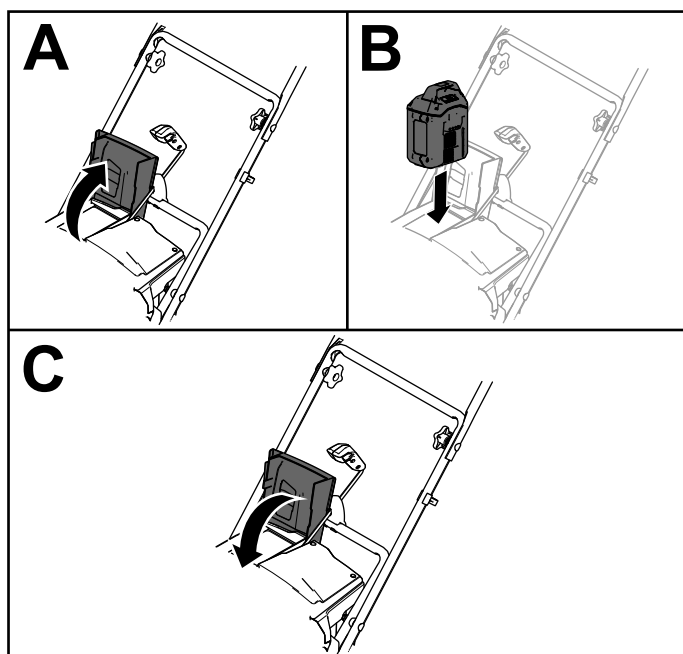

Figura 11

g288479

Attivazione della modalità ECO

L'utilizzo della modalità ECO può estendere la durata della batteria riducendo la velocità del rotore; utilizzate la modalità ECO ogniqualvolta spostate la neve per brevi distanze. Attivate la modalità ECO utilizzando l'interruttore ECO, come illustrato nella [Figura 9](#).

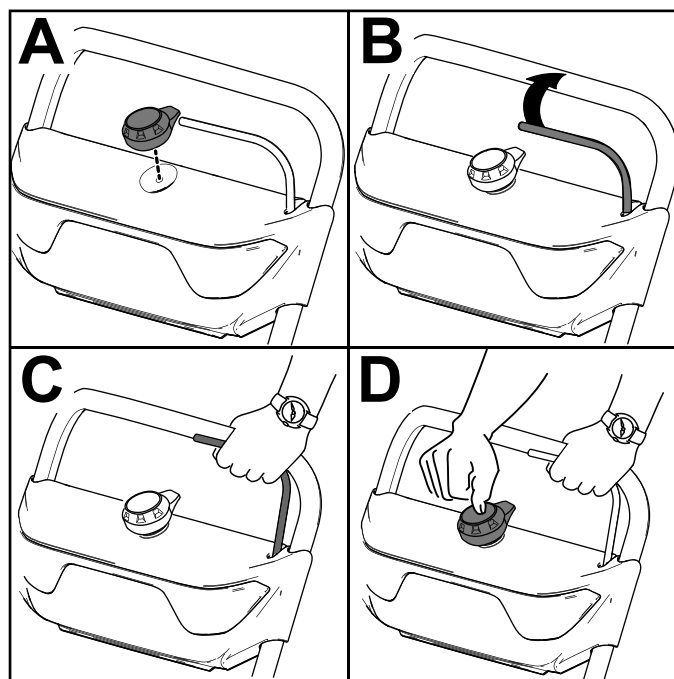

Figura 12

1. Attivate la modalità ECO
2. Disattivate la modalità ECO

Spegnimento della macchina

1. Rilasciate la barra (A della [Figura 13](#)).
2. Rimuovete il pulsante di avviamento elettrico dall'avviatore elettrico (B della [Figura 13](#)).
3. Rimuovete il pacco batteria; fate riferimento a [Rimozione del pacco batteria dalla macchina](#) (pagina 15).

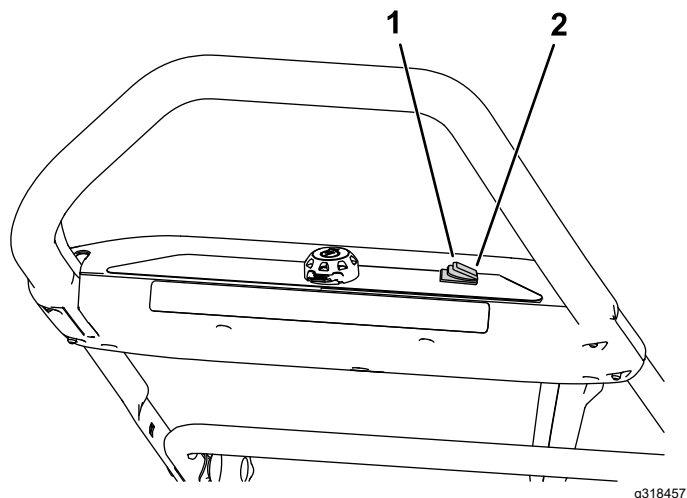
Nota: Ogniqualvolta non utilizzate l'apparecchiatura, togliete il pacco batteria.



Figura 13

Rimozione del pacco batteria dalla macchina

1. Sollevate il coperchio del vano batteria.
2. Premete il fermo del pacco batteria per rilasciare il pacco batteria e rimuovete il pacco batteria.
3. Chiudete il coperchio del vano batteria.

Regolazione del camino di scarico e del deflettore

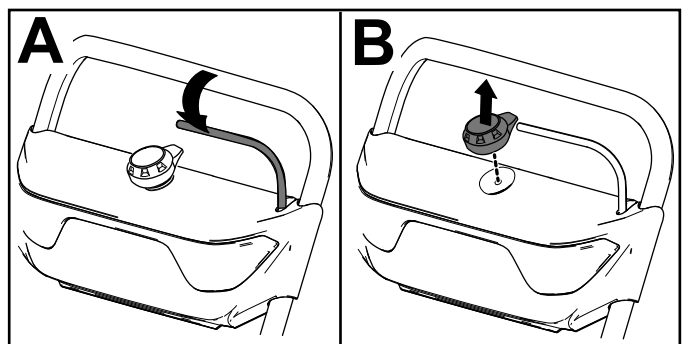
Per regolare il camino di scarico, spostate la stegola sull'asta di comando del camino nella stessa direzione in cui intendete orientare il getto di neve.

Per regolare il deflettore del camino di scarico (e quindi l'altezza del getto di neve), premete la leva e alzate o abbassate il deflettore del camino (Figura 14).



Figura 14

g318452

1. Leva del deflettore del camino

⚠ AVVERTENZA

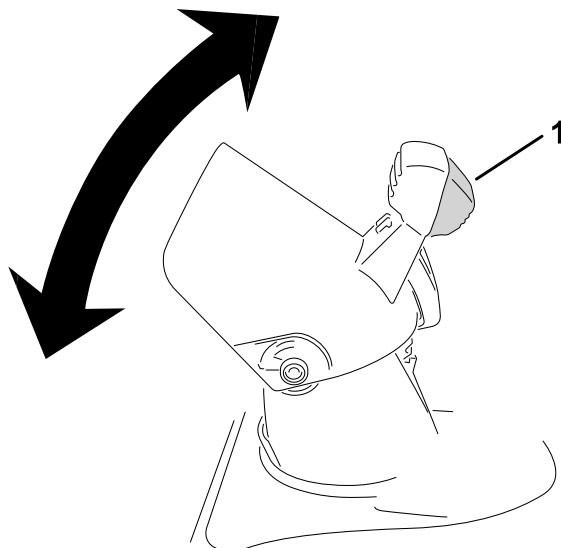
Uno spazio tra il camino di scarico ed il deflettore del camino può consentire il lancio di neve e oggetti in direzione dell'operatore. Gli oggetti lanciati possono causare gravi infortuni.

- Non spingete in avanti con forza eccessiva il deflettore del camino, in modo che tra il camino di scarico ed il relativo deflettore non si formi uno spazio.
- Non regolate il deflettore del camino di scarico con la barra di comando dell'alimentazione innestata. Rilasciate la barra di comando dell'alimentazione prima di regolare il deflettore del camino di scarico.

Pulizia di un camino di scarico intasato

⚠ AVVERTENZA

Il contatto delle mani con il rotore in movimento all'interno del camino di scarico può causare gravi infortuni.

Non usate mai le mani per pulire il camino di scarico.

1. Spegnete il motore, togliete il pulsante di avviamento elettrico e il pacco batteria.
2. Attendete 10 secondi per essere certi che le pale rotanti abbiano smesso di girare.
3. Utilizzate sempre uno strumento di pulizia, non le mani, per pulire il camino di scarico.

Suggerimenti

⚠ AVVERTENZA

Il rotore può scagliare pietre, giocattoli e altri oggetti estranei e causare gravi lesioni personali a voi o agli astanti.

- Tenete sempre pulita l'area da oggetti che possano essere raccolti e scagliati dalle lame della ventola.
- Tenete lontani bambini ed animali da compagnia dall'area di utilizzo dello spazzaneve.
- Eliminate la neve non appena potete, subito dopo una nevicata.
- Spingete avanti la macchina ma lasciate che lavori seguendo il suo ritmo.
- Sovrapponete le passate per essere certi di rimuovere tutta la neve.
- Quando possibile, scaricate la neve sottovento.

Prevenzione del congelamento dopo l'utilizzo

- Può accadere che quando nevica e col gelo alcuni comandi e parti mobili si congelino. Non usate forza eccessiva e non cercate di usare i comandi quando sono gelati.
- Dopo l'uso della macchina, innestate la coclea per ripulire l'alloggiamento dalla neve depositata. Spegnete la macchina, attendete che tutte le parti mobili si fermino, rimuovete la chiave e la batteria e togliete il ghiaccio e la neve dalla macchina.
- Eliminate tutta la neve e il ghiaccio dalla base del camino.
- Ruotate il camino di scarico verso sinistra e verso destra per liberarlo dagli accumuli di ghiaccio.

Manutenzione

Arrestate la macchina, rimuovete il pulsante di avviamento elettrico, togliete il pacco batteria dalla macchina e attendete che tutte le parti in movimento si arrestino prima di effettuare interventi di regolazione, assistenza, pulizia o rimessaggio della macchina.

Sostituzione del raschiatore

Intervallo tra gli interventi tecnici: Ogni 20 ore

Sostituite la lama del raschiatore se danneggiata o se le prestazioni di raschiatura sono notevolmente deteriorate.

Quando necessario, togliete e sostituite il raschiatore come illustrato nella [Figura 15](#).



Figura 15

g248009

Rimessaggio

Importante: Stocate la macchina, il pacco batteria e il caricabatterie solo a temperature comprese all'interno dell'intervallo opportuno; fate riferimento a [Specifiche \(pagina 13\)](#).

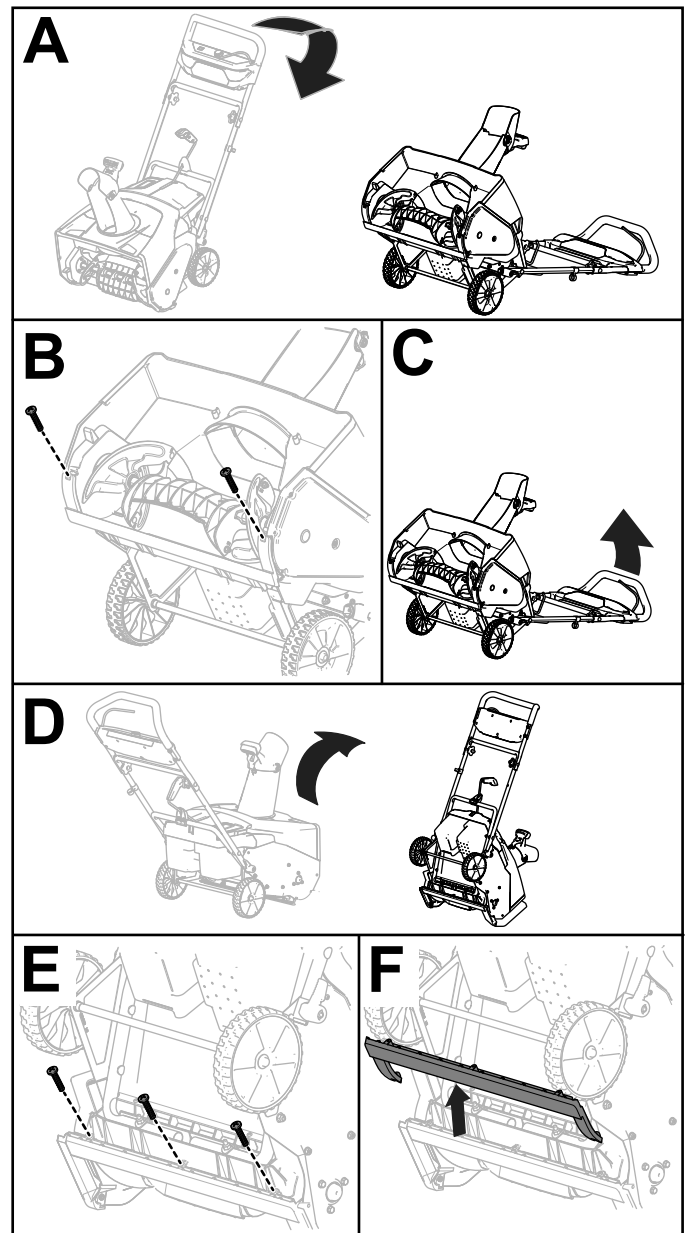
Importante: Quando stocate il pacco batteria a fine stagione, caricatelo fino a quando 2 o 3 indicatori LED non diventano verdi sulla batteria. Non stocate una batteria completamente carica o completamente scarica. Quando dovete utilizzare di nuovo la macchina, caricate il pacco batteria fino a quando la spia di indicazione sinistra non diventa verde sul caricabatterie o quando tutti e 4 gli indicatori LED non diventano verdi sulla batteria.

- Scollegate il prodotto dall'alimentazione (ovvero, rimuovete la spina dall'alimentazione o dal pacco batteria) e controllate per escludere eventuali danni dopo l'uso.
- Pulite tutto il materiale estraneo dal prodotto.
- Non rimessate l'utensile con il pacco batteria installato.
- Quando non in uso, rimessate la macchina, il pacco batteria e il caricabatterie fuori dalla portata dei bambini.
- Tenete macchina, pacco batteria e caricabatterie lontano da agenti corrosivi, come sostanze chimiche per il giardino e sali di sbrinamento.
- Per ridurre il rischio di gravi lesioni personali, non stocate il pacco batteria all'aperto o all'interno di veicoli.
- Stocate la macchina, il pacco batteria e il caricabatterie in un luogo chiuso, ben pulito e asciutto.

Preparazione del pacco batteria per il riciclaggio

Importante: Al momento della rimozione, coprite i terminali del pacco batteria con nastro adesivo per servizio pesante. Non tentate di distruggere o smontare il pacco batteria o di rimuovere alcuno dei suoi componenti.

Contattate la vostra sede municipale o il vostro distributore Toro autorizzato per ulteriori informazioni su come riciclare responsabilmente la batteria.

Localizzazione guasti

Effettuate solo i passaggi descritti in queste istruzioni. Tutti i successivi interventi di ispezione, manutenzione e riparazione devono essere effettuati da un centro assistenza autorizzato o da uno specialista analogamente qualificato se non siete in grado di risolvere il problema da soli.

Rimuovete sempre tutte le batterie dalla macchina per la risoluzione di problemi, l'ispezione, la manutenzione o la pulizia della macchina.

Problema	Possibile causa	Rimedio
La macchina non funziona o non funziona continuamente.	<ol style="list-style-type: none">1. Il pacco batteria ha un basso livello di carica.2. La batteria non è completamente installata sulla macchina.3. Il pacco batteria si trova al di sopra o al di sotto del corretto intervallo di temperature.4. Il pacco batteria ha superato i limiti massimi di amperaggio.5. È presente dell'umidità sui poli del pacco batteria.6. Il pacco batteria è danneggiato.7. La macchina presenta un altro problema elettrico.	<ol style="list-style-type: none">1. Caricate il pacco batteria.2. Rimuovete la batteria e riposizionatela all'interno della macchina, assicurandovi che sia correttamente installata e fissata.3. Spostate il pacco batteria in un luogo asciutto e in cui la temperatura sia compresa tra 5 °C e 40 °C.4. Rilasciate la leva, quindi premete l'interruttore della leva.5. Asciugate o lasciate asciugare il pacco batteria.6. Sostituite il pacco batteria.7. Contattate il vostro Centro assistenza autorizzato.
La macchina non raggiunge la massima potenza.	<ol style="list-style-type: none">1. La capacità di carica del pacco batteria è troppo bassa.2. Gli sfiati dell'aria sono bloccati.	<ol style="list-style-type: none">1. Rimuovete il pacco batteria dalla macchina e caricatelo completamente.2. Pulite gli sfiati dell'aria.
La macchina va, ma scarica neve con difficoltà o non scarica affatto.	<ol style="list-style-type: none">1. La macchina è sovraccarica.2. State cercando di spazzare troppa neve nella zona scelta.3. State cercando di spazzare neve troppo pesante o bagnata.4. Il camino di scarico è ostruito.5. La cinghia di trasmissione della coclea/ventola si è allentata o è caduta dalla puleggia.6. La cinghia di trasmissione della coclea/ventola è consumata o rotta.	<ol style="list-style-type: none">1. Spingete la macchina con meno forza o a una velocità inferiore.2. Riducete la quantità di neve spazzata per zona.3. Non sovraccaricate la macchina con neve molto pesante o bagnata.4. Sbloccate il camino di scarico.5. Montate e/o regolate la cinghia di trasmissione della coclea/ventola; visitate www.Toro.com per informazioni sulla manutenzione, o portate la macchina a un Distributore autorizzato.6. Sostituite la cinghia di trasmissione della coclea/ventola; visitate www.Toro.com per informazioni sulla manutenzione, o portate la macchina a un Distributore autorizzato.
Il pacco batteria perde rapidamente la carica.	<ol style="list-style-type: none">1. Il pacco batteria si trova al di sopra o al di sotto del corretto intervallo di temperature.2. La macchina è sovraccarica.	<ol style="list-style-type: none">1. Spostate il pacco batteria in un luogo asciutto e in cui la temperatura sia compresa tra 5 °C e 40 °C.2. Spingete la macchina con meno forza.

Note:

Note:

Note:

Informativa sulla privacy SEE/Regno Unito

Utilizzo delle vostre informazioni personali da parte di Toro

The Toro Company ("Toro") rispetta la vostra privacy. Quando acquistate i nostri prodotti, possiamo raccogliere determinate informazioni personali su di voi, direttamente da voi o tramite la vostra azienda o distributore Toro. Toro utilizza queste informazioni per adempiere ai propri obblighi contrattuali, come registrare la vostra garanzia, elaborare la vostra richiesta in garanzia o contattarvi in caso di un richiamo di prodotto, e per finalità aziendali legittime, come valutare la soddisfazione dei clienti, migliorare i nostri prodotti o fornirvi informazioni su prodotti che potrebbero essere di vostro interesse. Toro può condividere i vostri dati con le nostre consociate, affiliate, rivenditori e altri partner commerciali collegati a tali attività. Inoltre, possiamo divulgare le informazioni personali ove richiesto ai sensi della legge o in relazione alla vendita, acquisto o fusione di un'attività. Non venderemo mai le vostre informazioni personali a nessun'altra società a scopi di marketing.

Conservazione delle vostre informazioni personali

Toro conserverà le vostre informazioni personali per tutto il tempo pertinente alle finalità di cui sopra e in conformità con i requisiti normativi. Per maggiori informazioni sui periodi di conservazione dei dati applicabili, contattate legal@toro.com.

L'impegno di Toro per la sicurezza

Le vostre informazioni personali possono essere elaborate negli Stati Uniti o in altri paesi in cui possono essere in vigore leggi sulla protezione dei dati meno rigorose di quelle del vostro paese di residenza. Ogniqualvolta trasferiamo le vostre informazioni al di fuori del vostro paese di residenza, adotteremo tutte le misure richieste per legge al fine di garantire l'implementazione delle opportune tutele per proteggere le vostre informazioni e assicurarci che vengano trattate in sicurezza.

Accesso e correzione

È vostro diritto correggere o riesaminare i vostri dati personali, oppure rifiutare o limitare il trattamento dei vostri dati. A tale scopo, contattateci via email all'indirizzo legal@toro.com. In caso di perplessità in relazione al modo in cui Toro gestisce le vostre informazioni, vi invitiamo a parlarne direttamente con noi. Tenete presente che i residenti europei hanno diritto a sporgere reclamo presso la propria Autorità di protezione dei dati.