



Count on it.

Form No. 3452-319 Rev D

Упутство за оператера

eS3000SD 72 V TORO® 76 cm

Број модела 75500—Серијски број 321000001 и више



Увод

Ova traktor kosilica sa rotacionim sečivom je namenjena vlasnicima kuća za primene u stambenim oblastima. Prevažadno je projektovana za košenje trave na dobro održavanim travnjacima. Korišćenje ovog proizvoda za namene za koje nije predviđen može da bude opasno po vas i okolne posmatrače.

Pažljivo pročitajte ove informacije da biste naučili kako da pravilno koristite i održavate svoj uređaj i kako da izbegnete povrede i oštećenje proizvoda. Pravilno i bezbedno rukovanje proizvodom je vaša odgovornost.

Posetite www.Toro.com za materijale u vezi sa bezbednošću i za obuku za korišćenje proizvoda, za informacije o dodatnoj opremi, za pomoć u pronalaženju prodavca ili da biste registrovali svoj proizvod.

Kad god vam je potreban servis, originalni Toro delovi ili dodatne informacije, obratite se ovlašćenom serviseru ili Toro korisničkoj službi i pripremite broj modela i serijski broj vašeg proizvoda. **Слика 1** pokazuje lokaciju modela i serijskog broja na proizvodu. Zapišite brojeve u za to predviđenom prostoru.

Важно: Можете да мобилним уређајем скенирате QR код на nalepnici sa serijskim brojem (ako je deo opreme) kako biste pristupili informacijama o garanciji, delovima i drugim informacijama o proizvodu.

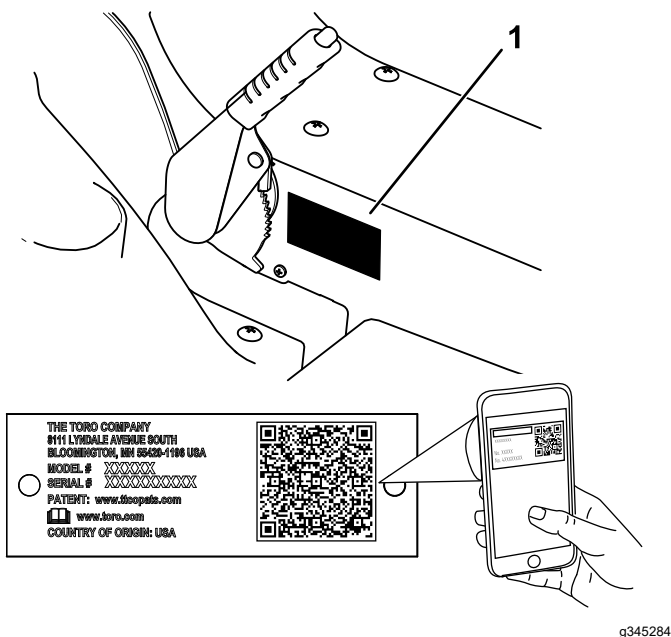

Слика 1

1. Pločica sa brojem modela i serijskim brojem

Zapišite broj modela i serijski broj proizvoda u prostoru u nastavku:

Број модела _____
Серијски број _____

Ovaj priručnik koristi 2 reči za isticanje informacija. **Važno** skreće pažnju na posebne mehaničke informacije, a **Napomena** naglašava opšte informacije koje zaslužuju posebnu pažnju.

Simbol za bezbednosno upozorenje (**Слика 2**) pojavljuje se i u ovom priručniku i na mašini radi označavanja važnih bezbednosnih poruka koje morate da pratite da biste izbegli nezgode. Simbol će se pojaviti praćen rečju **Opasnost**, **Upozorenje** ili **Oprez**.

- **Opasnost** označava neminovnu opasnu situaciju koja **će**, ukoliko se ne izbegne, dovesti do teške povrede ili smrtnog slučaja.
- **Upozorenje** označava potencijalno opasnu situaciju koja **bi mogla**, ukoliko se ne izbegne, dovesti do teške povrede ili smrtnog slučaja.
- **Oprez** označava potencijalno opasnu situaciju koja **može**, ukoliko se ne izbegne, dovesti do manje ili umereno teške povrede.



Слика 2

sa-black

1. Simbol za bezbednosno upozorenje

Садржај

Безбедност	3
Opšta bezbednosna upozorenja za električne alate.....	3
Bezbednosna upozorenja za kosilicu	5
Dodatna Toro bezbednost.....	6
Индикатор нагиба	10
Безбедносне налепнице и налепнице са инструкцијама	11
Подешавање	13
1 Punjenje akumulatora	13
2 Postavljanje usmerivača za travu	13
Преглед производа	13
Контроле	13
Спецификације	15
Dodatna oprema/priključci	15
Пре рада	15
Обављање svakodnevnog održavanja	15

Korišćenje sistema bezbednosne blokade	15
Nameštanje položaja sedišta	16
Prebacivanje kosilice na pražnjenje sa strane ili malčiranje	17
Током рада	18
Pokretanje mašine	18
Vožnja mašine	18
Isključivanje mašine	18
Rukovanje prekidačem za kontrolu sečiva (PTO) kosilice	18
Podešavanje visine košenja	18
Оперативне напомене	19
Након рада	19
Transportovanje mašine	19
Pomeranje mašine koja ne funkcioniše	21
Одржавање	22
Препоручени распоред(и) одржавања	22
Поступци предодржавања	22
Pristupanje akumulatorima	22
Подмазивање	24
Podmazivanje ležajeva prednjih točkova	24
Одржавање електричног система	25
Održavanje akumulatora	25
Одржавање погонског система	27
Provera pritiska u pneumaticima	27
Dodavanje ulja za menjač	27
Одржавање kosilice	28
Servisiranje sečiva za košenje	28
Чишћење	30
Čišćenje kućišta kosilice sa donje strane	30
Odlaganje otpada	30
Складиштење	31
Čišćenje i skladištenje	31
Skladištenje akumulatora	31
Решавање проблема	32
Шематски прикази	33

Безбедност

Општа безбедносна упозорења за електричне алате

▲ УПОЗОРЕЊЕ

Pročitajte sva bezbednosna upozorenja, uputstva, ilustracije i specifikacije koji su obezbeđeni za ovaj električni alat.

Nepoštovanje upozorenja i uputstava može dovesti do strujnog udara, požara i/ili teške povrede.

Termin „električni alat“ na svim upozorenjima navedenim u nastavku odnosi se na električne alate (sa kablom) sa napajanjem iz električne mreže ili akumulatorske alate (bez kabla).

1. Безбедност у радном простору

- A. **Održavajte radni prostor čistim i dobro osvetljenim.** Pretrpane ili mračne oblasti su preduslov za nezgode.
- B. **Ne koristite električne aparate u eksplozivnim okruženjima, npr. u prisustvu zapaljivih tečnosti, gasova ili prašine.** Električni alati proizvode varnice koje mogu da zapale prašinu ili isparenja.
- C. **Vodite računa da deca i posmatrači budu na bezbednom rastojanju dok koristite električni alat.** Stvari koje vam odvlače pažnju mogu da dovedu do toga da izgubite kontrolu.

2. Електрична безбедност

- A. **Utikači električnog alata moraju da odgovaraju utičnicama. Nemojte nikada ni na koji način vršiti izmene na utikaču. Nemojte koristiti adaptere za utikače sa uzemljenim električnim alatima.** Utikači na kojima nisu vršene izmene i odgovarajuće utičnice će smanjiti rizik od strujnog udara.
- B. **Izbegavajte telesni kontakt sa uzemljenim površinama, poput cevi, radijatora, šporeta i frižidera.** Postoji veći rizik od strujnog udara ukoliko je vaše telo uzemljeno.
- C. **Ne izlažite električne alate kiši niti vlažnim uslovima.** Prodor vode u električni alat će povećati rizik od strujnog udara.
- D. **Nemojte zloupotrebljavati kabl. Nemojte nikada koristiti kabl za nošenje,**

povlačenje ili isključivanje električnog alata iz utičnice. Kabl držite podalje od toplote, ulja, oštih ivica ili pokretnih delova. Oštećeni ili zamršeni kablovi povećavaju rizik od strujnog udara.

- E. **Kada električne alate koristite na otvorenom prostoru, koristite produžni kabl koji je predviđen za upotrebu na otvorenom. Korišćenje kabla koji je predviđen za upotrebu na otvorenom smanjuje rizik od strujnog udara.**
 - F. **Ako ne možete da izbegnete korišćenje električnog alata na vlažnoj lokaciji, koristite napajanje zaštićeno uređajem diferencijalne struje (FID sklopka). Korišćenje FID sklopke smanjuje rizik od strujnog udara.**
3. **Lična bezbednost**
- A. **Budite oprezni, pazite šta radite i vodite se zdravim razumom pri korišćenju električnog alata. Nemojte koristiti električni alat kada ste umorni ili pod uticajem opijata, alkohola ili lekova. Trenutak nepažnje pri rukovanju električnim alatom može dovesti do teške telesne povrede.**
 - B. **Koristite ličnu zaštitnu opremu. Uvek nosite zaštitu za oči. Korišćenje zaštitne opreme poput maske za prašinu, neklizajućih zaštitnih cipela ili zaštite za uši u odgovarajućim uslovima će smanjiti mogućnost telesnih povreda.**
 - C. **Sprečite slučajno pokretanje. Pre povezivanja sa izvorom napajanja i/ili akumulatorom, podizanja ili nošenja alata, proverite da li je prekidač u isključenom položaju. Nošenje električnih alata tako da vam prst bude na prekidaču ili povezivanje električnih alata na izvor napajanja dok je prekidač uključen je preduslov za nezgode.**
 - D. **Pre uključivanja električnog alata, uklonite sve ključeve za podešavanje. Ukoliko ključ ostane pričvršćen za rotirajući deo električnog alata, može doći do telesne povrede.**
 - E. **Ne posežite preko alata. Sve vreme vodite računa da imate dobro uporište i ravnotežu. To omogućava bolju kontrolu nad električnim alatom u neočekivanim situacijama.**
 - F. **Obucite se adekvatno. Nemojte nositi široku odeću niti nakit. Držite kosu i odeću podalje od pokretnih delova.**

Pokretni delovi mogu da zakače široku odeću, nakit ili dugu kosu.

- G. **Ako su obezbeđeni uređaji za povezivanje postrojenja za usisavanje i prikupljanje prašine, postarajte se da budu povezani i da se pravilno koriste. Korišćenje postrojenja za prikupljanje prašine može da smanji opasnosti u vezi s prašinom.**
 - H. **Ne dopustite da se opustite usled poznavanja alata stečenog čestim korišćenjem i da zanemarite bezbednosne principe za alat. Nepažljivo rukovanje može dovesti do teške povrede za delić sekunde.**
4. **Korišćenje i održavanje električnog alata**
- A. **Ne koristite silu pri upotrebi električnog alata. Koristite električni alat koji je predviđen za primenu koja vam je potrebna. Odgovarajući električni alat će posao obaviti bolje i bezbednije, brzinom za koju je projektovan.**
 - B. **Nemojte koristiti električni alat ukoliko ga prekidač ne uključuje i isključuje. Svi električni alati koji se ne mogu kontrolisati pomoću prekidača su opasni i moraju biti popravljeni.**
 - C. **Pre vršenja bilo kakvih podešavanja, menjanja dodatne opreme ili odlaganja električnog alata, iskopčajte utikač iz izvora napajanja i/ili uklonite akumulator sa električnog alata, ako ga je moguće odvojiti. Takve preventivne bezbednosne mere smanjuju rizik od slučajnog pokretanja električnog alata.**
 - D. **Električni alat koji se ne koristi čuvajte van domašaja dece i ne dozvolite osobama koje nisu upoznate sa električnim alatom ili ovim uputstvima da ga koriste. Električni alat je opasan u rukama neobučениh korisnika.**
 - E. **Održavajte električni alat i dodatnu opremu. Proverite da li je došlo do neusklađenosti ili sputavanja pokretnih delova, lomljenja delova ili bilo kog drugog stanja koje može da utiče na rad električnog alata. Ako je električni alat oštećen, popravite ga pre upotrebe. Mnoge nezgode su izazvane loše održanim električnim alatom.**
 - F. **Održavajte alate za sečenje oštirim i čistim. Kod alata za sečenje koji su pravilno održavani tako da imaju oštre oštrice, manja je verovatnoća da će doći do sputavanja i lakše ih je kontrolisati.**

- G. **Koristite električni alat, dodatnu opremu, bitove za alat itd. u skladu sa ovim uputstvima, uzimajući u obzir radne uslove i posao koji treba obaviti.**
Korišćenje električnog alata za radnje za koje nije predviđen može dovesti do opasne situacije.
- H. **Vodite računa da drške i površine za prihvat budu suve, čiste i da na njima nema ulja i maziva. Klizave drške i površine za prihvat onemogućavaju bezbedno rukovanje i kontrolu nad alatom u neočekivanim situacijama.**

5. Korišćenje i održavanje akumulatorskog alata

- A. **Za punjenje koristite samo punjač koji je predvideo proizvođač. Punjač koji je podesan za jedan tip akumulatora može da dovede do rizika od požara kada se koristi sa drugim akumulatorom.**
- B. **Koristite električne alate samo sa posebno predviđenim akumulatorima. Korišćenje bilo kog drugog akumulatora može dovesti do rizika od povrede ili požara.**
- C. **Kada se akumulator ne koristi, držite ga podalje od metalnih predmeta, poput spajalica, novčića, ključeva, eksera, vijaka ili drugih malih metalnih predmeta koji mogu da naprave spoj između dva terminala. Kratak spoj terminala akumulatora može da izazove opekotine ili požar.**
- D. **U uslovima zloupotrebe, može doći do ispuštanja tečnosti iz akumulatora; izbegavajte da dođete u dodir s njom. Ukoliko dođe do slučajnog kontakta, isperite vodom. Ako tečnost dospe u oči, potražite i lekarsku pomoć. Tečnost ispuštena iz akumulatora može da izazove iritacije ili opekotine.**
- E. **Nemojte koristiti akumulator niti alat koji je oštećen ili izmenjen. Oštećeni ili izmenjeni akumulatori mogu da budu nepredvidljivi i tako da dovedu do požara, eksplozije ili rizika od povrede.**
- F. **Ne izlažite akumulator niti alat plamenu niti prekomernoj temperaturi. Izlaganje plamenu i temperaturi preko 130 °C može dovesti do eksplozije.**
- G. **Pridržavajte se svih uputstava za punjenje i nemojte puniti akumulator niti alat van temperaturnog opsega navedenog u uputstvima. Nepravilno punjenje ili punjenje na temperaturama**

van navedenog opsega može da ošteti akumulator i da poveća opasnost od požara.

6. Servis

- A. **Neka vaš električni alat servisira samo ovlašćeni serviser uz korišćenje isključivo identičnih zamenskih delova. Time ćete obezbediti održavanje bezbednosti električnog alata.**
- B. **Nemojte nikada servisirati oštećene akumulatore. Servis akumulatora smeju da obavljaju samo proizvođač ili ovlašćeni serviseri.**

Bezbednosna upozorenja za kosilicu

- A. Nemojte koristiti kosilicu po lošim vremenskim uslovima, naročito kada postoji opasnost od grmljavine. To smanjuje rizik od udara groma.
- B. Detaljno pregledajte ima li divljih životinja na prostoru na kom ćete koristiti kosilicu. Kosilica može tokom rada da povredi divlje životinje.
- C. Detaljno pregledajte prostor na kom ćete koristiti kosilicu i uklonite sve kamenje, štapove, žice, kosti i druga strana tela. Bačeni predmeti mogu da izazovu telesnu povredu.
- D. Pre korišćenja kosilice, uvek vizuelno pregledajte sečivo i sklop sečiva i uverite se da nisu istrošeni ili oštećeni. Istrošeni ili oštećeni delovi povećavaju opasnost od povrede.
- E. Držite štitnike na svom mestu. Štitnici moraju biti ispravni i pravilno montirani. Olabavljen, oštećen ili neispravan štitnik može dovesti do telesne povrede.
- F. Pazite da svi ulazi vazduha za hlađenje budu čisti i bez otpadaka. Blokirani ulazi za vazduh i otpaci mogu dovesti do pregrevanja i rizika od požara.
- G. Nemojte koristiti kosilicu na strmim nagibima. To smanjuje rizik od gubitka kontrole, klizanja i pada, što može dovesti do telesne povrede.
- H. Uvek nosite pantalone sa dugim nogavicama kada koristite kosilicu. Ogoljena koža povećava verovatnoću povrede usled bačenih predmeta.
- I. Uvek radite uz ili niz nagibe, nikada popreko, i budite naročito pažljivi pri promeni pravca. To smanjuje rizik od gubitka kontrole, klizanja i pada, što može dovesti do telesne povrede.
- J. Ne dodirujte sečiva i druge opasne pokretne delove dok se još kreću. To smanjuje rizik od povrede izazvane pokretnim delovima.

- K. Pre uklanjanja zaglavljenog materijala ili čišćenja kosilice, isključite sve prekidače za napajanje i uklonite ključ. Neočekivani rad kosilice može dovesti do teške telesne povrede.
- L. Ako mašina udari u neki predmet ili počne da vibrira, odmah isključite kosilicu, uklonite ključ (ako je deo opreme) i sačekajte da se svi pokretni delovi zaustave pre pregledanja mašine u potrazi za oštećenjem. Obavite sve potrebne popravke pre nego što nastavite sa radom.
- M. Pre odlaganja kosilice, očistite travu i otpatke sa jedinice za sečenje, pogona, sakupljača za travu i motora kako biste pomogli u sprečavanju požara.
- N. Da biste obezbedili optimalne performanse, koristite samo originalne zamenske delove i dodatnu opremu kompanije Toro. Zamenski delovi i dodatna oprema drugih proizvođača može biti opasna i njihovo korišćenje može da poništi garanciju za proizvod.
- O. Zamenite istrošena ili oštećena sečiva i zavrtnje zamenom čitavog kompleta, kako biste očuvali ravnotežu.
- P. Na mašinama sa više sečiva, vodite računa jer rotiranje jednog sečiva može dovesti do rotiranja ostalih.
- Q. Nemojte približavati šake ili stopala pokretnim komponentama mašine.
- R. Pre nego što napustite položaj operatera, isključite kosilicu, uklonite ključ i sačekajte da se svi pokretni delovi zaustave. Pre podešavanja, servisiranja, čišćenja ili odlaganja mašine, sačekajte da se ohladi.
- S. Izbegavajte košenje mokre trave ili po kiši. Time možete da povećate rizik od strujnog udara.

Dodatna Toro bezbednost

Opšta bezbednost

Ovaj proizvod je u stanju da amputira šake i stopala i da baca predmete. Uvek poštujte sva bezbednosna uputstva kako biste izbegli tešku telesnu povredu.

- Ne dozvolite deci ili neobučanim osobama da koriste ili servisiraju mašinu. Samo osobama koje su odgovorne, obučene, upoznate sa uputstvima i fizički u stanju dozvolite da koriste i servisiraju mašinu. Lokalni propisi mogu da ograniče starost operatera.
- Ne koristite mašinu blizu strmina, rovova, nasipa, vode ili drugih opasnih mesta, niti na nagibima većim od 12°.

Bezbednost pre korišćenja

- Upoznajte se sa bezbednim korišćenjem opreme, komandama operatera i bezbednosnim znacima.
- Proverite da li su kontrole za prisustvo operatera, bezbednosni prekidači i štitnici pričvršćeni i da li pravilno funkcionišu. Nemojte koristiti mašinu ako ne funkcioniše pravilno.
- Pre košenja, pregledajte mašinu da biste se uverili da sklopovi za sečenje pravilno funkcionišu.
- Procenite teren da biste odredili odgovarajuću opremu i sve potrebne priključke ili dodatnu opremu za pravilno i bezbedno korišćenje mašine.
- Nemojte voziti nikoga na mašini.

Bezbednost tokom korišćenja

- Vlasnik/operater može da spreči i odgovoran je za nezgode koje mogu dovesti do telesne povrede ili oštećenja imovine.
- Držite šake i stopala podalje od jedinica za sečenje. Držite se podalje od otvora za pražnjenje.
- Nemojte kositi kada je usmerivač za pražnjenje podignut, uklonjen ili izmenjen osim ako je postavljen sistem za prikupljanje trave ili komplet za malč i ako pravilno funkcioniše.
- Uvek pogledajte nadole i iza sebe pre pomeranja mašine unazad.
- Budite naročito pažljivi kada prilazite slepim uglovima, žbunju, drveću ili drugim predmetima koji mogu da vam zaklone pogled.
- Zaustavite sečiva kad god ne kosite.
- Usporite i budite oprezni prilikom okretanja mašine i prelaska puteva i trotoara. Uvek prepustite prvenstvo prolaza.
- Pre nego što napustite položaj operatera, uradite sledeće:
 - Parkirajte mašinu na ravnoj površini.
 - Deaktivirajte priključno vratilo.
 - Aktivirajte parkirnu kočnicu.
 - Isključite mašinu i uklonite ključ.
 - Sačekajte da se svi pokretni delovi zaustave.
- Nikada ne ostavljajte bez nadzora mašinu koja radi.
- Imajte u vidu putanju za pražnjenje kosilice i usmerite odvod dalje od drugih osoba. Izbegavajte pražnjenje materijala uz zid ili prepreku, jer bi materijal mogao da se odbije ka vama.
- Zaustavite sečiva, usporite mašinu i budite pažljivi kada prelazite površine koje nisu travnate ili pri transportu mašine do i od radnog prostora.
- Decu često privlači mašina i košenje. Nemojte nikada pretpostavljati da će deca ostati tamo gde ste ih poslednji put videli.

- Držite decu van radnog prostora i pod brižnim nadzorom odgovorne odrasle osobe koja nije operater.
- Budite oprezni i isključite mašinu ako deca uđu u radni prostor.
- Pre kretanja unazad ili okretanja mašine, pogledajte nadole i naokolo da se uverite da nema male dece u blizini.
- Nemojte prevoziti decu na mašini, čak i kad se sečiva ne pokreću. Deca bi mogla da padnu sa mašine i da se teško povrede ili da vas spreče u bezbednom korišćenju mašine. Deca koja su ranije vožena na mašini mogu da se pojave u radnom prostoru bez upozorenja i postoji opasnost da ih mašina pregazi.
- Budite naročito pažljivi sa priključcima. Oni mogu da promene stabilnost mašine.
- Ne pokušavajte da stabilizujete mašinu spuštajući nogu na zemlju.

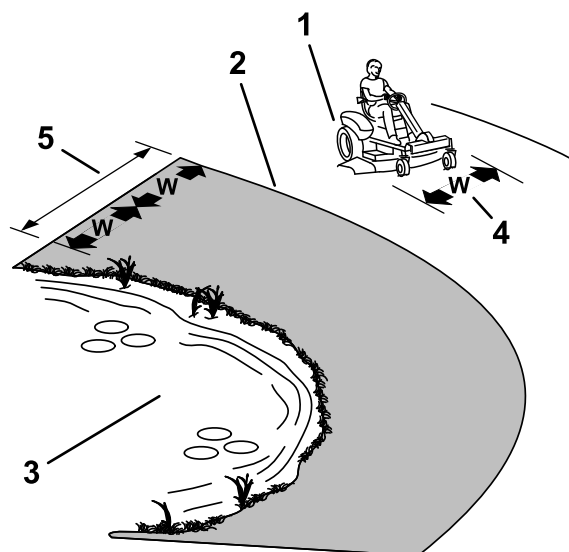

Слика 3

g231393

1. Bezbedna zona – koristite mašinu ovde na nagibima manjim od 12° ili na ravnim površinama.
2. Opasna zona – koristite samohodnu kosilicu i/ili ručni trimmer na nagibima većim od 12° i u blizini strmina ili vode.
3. Voda
4. W = Širina mašine
5. Održavajte bezbedno rastojanje (dvostruku širinu mašine) između mašine i bilo kakve opasnosti.

Bezbednost na nagibu

- Nagibi su glavni faktor povezan sa gubitkom kontrole i nezgodama sa prevrtanjem, što može dovesti do teške povrede ili smrtnog ishoda. Operater je odgovoran za bezbedno upravljanje na nagibu. Korišćenje mašine na bilo kom nagibu zahteva dodatnu pažnju. Pre korišćenja mašine na nagibu, uradite sledeće:
 - Pročitajte s razumevanjem uputstva za nagibe u priručniku i na mašini.
 - Iskoristite indikator ugla da biste odredili približni ugao nagiba oblasti.
 - Nemojte nikada koristiti kosilicu na nagibima većim od 12° .
 - Procenite uslove tog dana na lokaciji da biste odredili da li je nagib bezbedan za korišćenje mašine. Tu procenu obavite koristeći zdrav razum i dobro rasuđivanje. Promene u terenu, poput vlage, mogu brzo da utiču na rad mašine na nagibu.
- Prepoznajte opasnosti pri dnu nagiba. Ne koristite mašinu blizu strmina, rovova, nasipa, vode ili drugih opasnih mesta. Mašina bi mogla iznenada da se prevrne ako točak sklizne preko ivice ili ako se ivica uruši. Održavajte bezbedno rastojanje (dvostruku širinu mašine) između mašine i bilo kakve opasnosti. Travu u ovim oblastima pokosite pomoću samohodne kosilice ili ručnog trimera.
- Vozite uz i niz nagibe, nikada popreko. Budite naročito pažljivi pri promeni pravca na nagibima.
- Izbegavajte pokretanje, zaustavljanje ili okretanje mašine na nagibima. Izbegavajte nagle promene brzine ili pravca; skrećite polako i postepeno.
- Ako se mašina zaustavi na uzbrdici, zaustavite sečiva i spustite se polako nazad.
- Ne koristite mašinu ni u kom slučaju kada je u pitanje dovedeno prijanjanje, upravljanje ili stabilnost. Imajte u vidu da korišćenje mašine na mokroj travi, poprečno po nagibima ili nizbrdo može dovesti do gubitka prijanjanja mašine. Gubitak prijanjanja pogonskih točkova može dovesti do klizanja i gubitka mogućnosti kočenja i upravljanja. Mašina može da sklizne čak i kada su pogonski točkovi zaustavljeni.
- Uklonite ili obeležite prepreke poput rovova, rupa, brazdi, izbočina, kamenja ili drugih skrivenih opasnosti. Visoka trava može da sakriva prepreke. Neravan teren može da prevrne mašinu.
- Ako je moguće, kada radite na nagibima držite kućište spuštено do zemlje. Podizanje kućišta dok radite na nagibima može dovesti do toga da mašina postane nestabilna.

Bezbednost nakon korišćenja

Pre skladištenja ili transporta mašine, uklonite ključ.

Bezbednost u vezi sa akumulatorom i punjačem

Opšte

- Za punjenje akumulatora koristite samo isporučeni kabl za napajanje.
- Pre korišćenja punjača proverite napon koji je dostupan u vašoj zemlji.
- Po potrebi, za povezivanje sa napajanjem koje nije u SAD, koristite adapter za utikač priključka odgovarajuće konfiguracije za utičnicu.
- Nemojte puniti mašinu po kiši ili u vlažnim uslovima.
- Usled korišćenja dodatne opreme koju ne prodaje ili ne preporučuje kompanija Toro može doći do rizika od požara, strujnog udara ili povrede.
- Da biste smanjili rizik od eksplozije akumulatora, pratite ova uputstva i uputstva za svu opremu koju nameravate da koristite u blizini punjača.
- Ne otvarajte akumulatore.
- U slučaju curenja akumulatora, izbegavajte kontakt s tečnošću. Ako slučajno dođete u dodir sa tečnošću, isperite vodom i potražite lekarsku pomoć. Tečnost ispuštena iz akumulatora može da izazove iritacije ili opekotine.
- Obratite se ovlašćenom distributeru kompanije Toro radi servisiranja ili zamene akumulatora.

Obuka

Nemojte nikada dozvoliti deci ili neobučenicima da koriste ili pune mašinu. Lokalni propisi mogu da ograniče starost operatera. Vlasnik je odgovoran za obuku svih operatera i mehaničara.

Priprema

- Vodite računa da posmatrači i deca budu na bezbednom rastojanju prilikom punjenja.
- Pre punjenja isključite mašinu i sačekajte da napajanje potpuno prestane. Ukoliko to ne uradite, može doći do pojave strujnog luka.
- Pročitajte i poštujujte sve mere opreza za punjenje.
- Koristite isključivo kabl za napajanje koji je odobrila kompanija Toro.

Korišćenje

- Pre punjenja akumulatora, pročitajte s razumevanjem uputstva za punjenje. Takođe preduzmite sledeće mere opreza prilikom punjenja akumulatora:
 - Isključite mašinu pre povezivanja punjača sa izvorom napajanja.

- Za punjenje akumulatora koristite isključivo punjač za akumulatore koji ste dobili uz mašinu.
- Akumulator puniti na otvorenom, dobro provetrenom prostoru, dalje od varnica i plamena. Pre priključivanja ili isključivanja akumulatora, iskopčajte punjač. Nosite zaštitnu odeću i koristite izolovane alate.
- Nemojte puniti oštećen ili zamrznut akumulator.
- Kabl za napajanje uvek izvucite iz utičnice pre nego što ga iskopčate iz priključka za punjenje mašine kako biste izbegli pojavu varnica.
- Ako se akumulator tokom punjenja ugrije, počne da ispušta veliku količinu gasova ili da izbacuje elektrolit, odmah izvucite kabl za napajanje punjača iz utičnice. Pre ponovnog korišćenja mašine, neka je servisira ovlašćeni serviser.
- Nemojte zloupotrebljavati kabl za napajanje niti ga vući kako biste iskopčali punjač iz priključka. Kabl držite podalje od toplote, ulja i oštrih ivica.
- Povežite punjač direktno sa priključkom sa uzemljenjem. Nemojte vršiti punjenje preko utičnice bez uzemljenja, čak ni preko adaptera.
- Nemojte vršiti prepravke isporučenog kabla ili utikača za napajanje.
- Koristite odgovarajući produžni kabl.
- Ako dođe do oštećenja kabla za napajanje dok je priključen, iskopčajte kabl iz zidne utičnice i obratite se ovlašćenom distributeru kompanije Toro radi zamene.
- Kada punjač ne koristite, pre nego što ga premestite na drugu lokaciju ili pre servisiranja, iskopčajte ga iz električne utičnice.

Održavanje i skladištenje

- Kabl za napajanje izvucite iz utičnice pre nego što počnete bilo kakvo održavanje ili čišćenje, kako biste smanjili rizik od strujnog udara.
- Nemojte puniti akumulatore dok servisirate mašinu.
- Pri uklanjanju ili postavljanju akumulatora, vodite računa da terminali akumulatora ne dodirnu metalne delove mašine.
- Neka vam držači akumulatora uvek budu dobro postavljeni kako biste zaštitili i pričvrstili akumulatore.
- Ako su punjač ili kabl za napajanje oštećeni, nemojte ih koristiti; odnesite ih ovlašćenom distributeru kompanije Toro.
- Da biste smanjili mogućnost požara, održavajte prostor oko akumulatora i motora čistim i bez suvišne trave, lišća i nakupljene prljavštine.

- Nemojte puniti oštećenim kablom ili utikačem. Odmah zamenite oštećeni kabl ili utikač.
- Održavajte ili po potrebi zamenite nalepnice sa bezbednosnim informacijama i uputstvima.
- Mašinu skladištite u zatvorenom prostoru, na suvom i bezbednom mestu kojem neovlašćeni korisnici nemaju pristup.

delovi zaustave. Pre podešavanja, servisiranja, čišćenja ili odlaganja mašine, sačekajte da se ohladi.

- Mašinu nemojte skladištiti na mestu na kom ima otvorenog plamena, varnica ili pomoćni plamenik, kao na kotlu za grejanje vode ili na drugim aparatima.

Bezbednost pri održavanju

- Ako ostavite ključ u prekidaču, neko bi mogao slučajno da pokrene mašinu i da ozbiljno povredi vas ili nekog od posmatrača. Pre bilo kakvog održavanja, uklonite ključ iz prekidača.
- Pre nego što napustite položaj operatera, uradite sledeće:
 - Parkirajte mašinu na ravnoj površini.
 - Deaktivirajte pogone.
 - Aktivirajte parkirnu kočnicu.
 - Isključite mašinu i uklonite ključ.
 - Pre održavanja sačekajte da se komponente mašine ohlade.
- Ne dozvolite neobučenom osoblju da servisira mašinu.
- Pažljivo oslobodite pritisak iz komponenti sa uskladištenom energijom.
- Često proveravajte ispravnost parkirne kočnice. Podešavajte je i servisirajte po potrebi.
- Nemojte nikada vršiti neovlašćene izmene na bezbednosnim uređajima. Redovno proveravajte njihovu ispravnost.
- Ne oslanjajte se na hidrauličke ili mehaničke dizalice za podupiranje mašine; pri svakom podizanju mašine, poduprite je podupiračima.
- Sve delove održavajte u dobrom radnom stanju i vodite računa da svi zavrtnji budu dobro pritegnuti, naročito oni za pričvršćivanje sečiva. Zamenite sve pohabane ili oštećene nalepnice.
- Pre popravljanja mašine odvojite akumulator. Prvo odvojite negativni terminal, pa zatim pozitivni. Prvo povežite pozitivni terminal, pa zatim negativni.
- Periodično proveravajte da li su sečiva istrošena ili oštećena.
- Budite pažljivi prilikom provere sečiva. Sečiva umotajte ili nosite rukavice i budite pažljivi kada ih servisirate. Sečiva samo menjajte ili oštrite; nemojte ih nikada ispravljati ni variti.

Sva upozorenja i uputstva sačuvajte za ubuduće.

Bezbednost prilikom skladištenja

- Pre nego što napustite položaj operatera, isključite mašinu, uklonite ključ i sačekajte da se svi pokretni

Индикатор нагиба

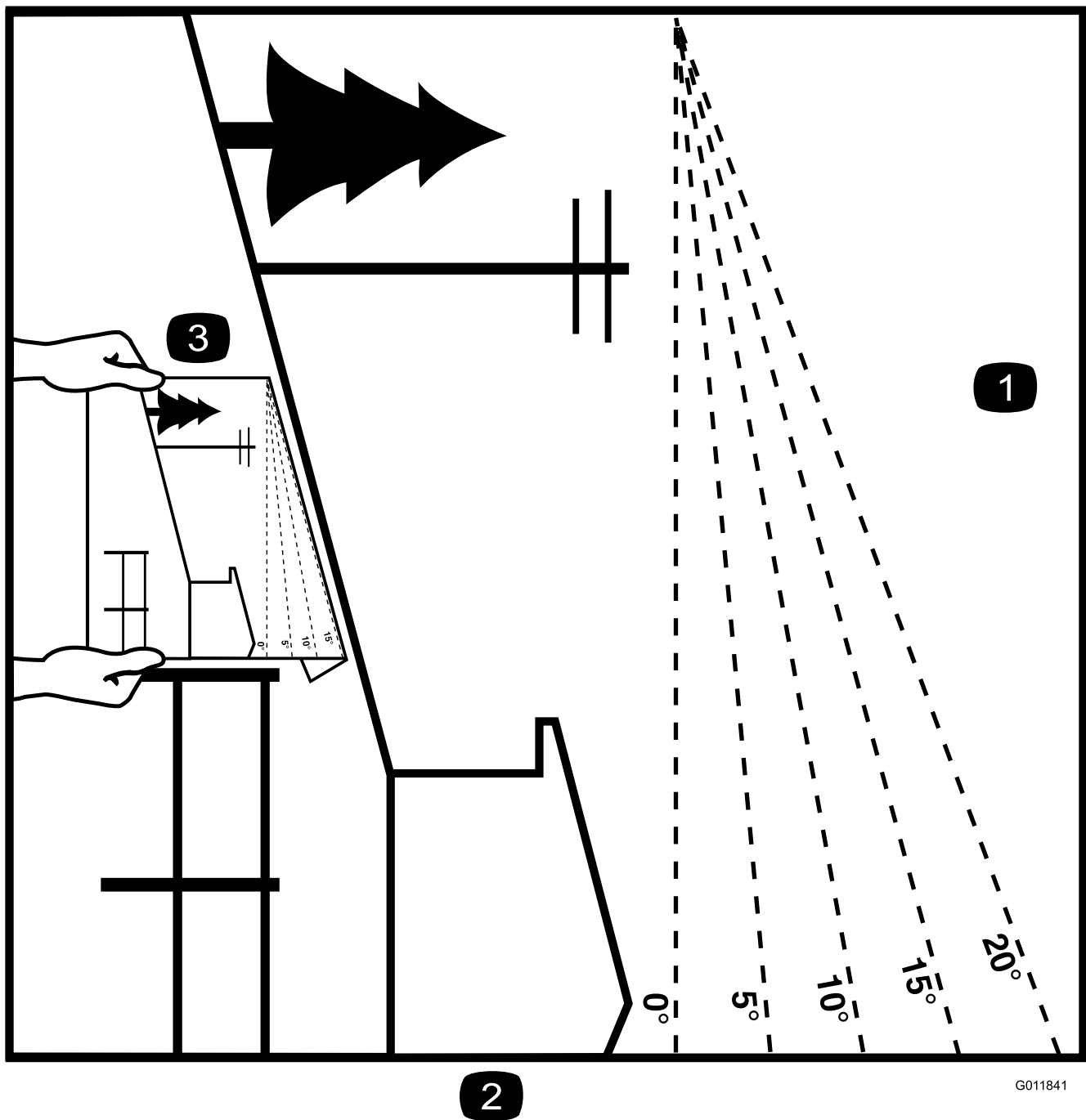

2

G011841

g011841

Слика 4

Ovu stranicu smete da kopirate za ličnu upotrebu.

1. Maksimalni nagib na kom smete da koristite mašinu je **12 stepeni**. Pre korišćenja mašine, upotrebite grafikon nagiba da odredite stepen nagiba padine. **Nemojte koristiti ovu mašinu na nagibima većim od 12 stepeni**. Savijte duž odgovarajuće linije da biste uporedili sa preporučenim nagibom.
2. Poravnajte ovu ivicu sa vertikalnom površinom, drvetom, zgradom, stubom ograde itd.
3. Primer kako da uporedite nagib pomoću preklopljene ivice

Безбедносне налепнице и налепнице са инструкцијама



Bezbednosne nalepnice i uputstva su lako vidljivi operateru i nalaze se u blizini svake oblasti sa potencijalnom opasnošću. Zamenite svaku nalepnicu koja je oštećena ili nedostaje.

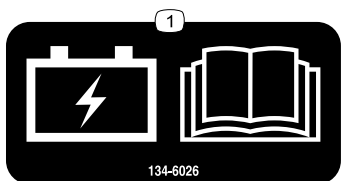

134-6026

decal134-6026

1. Napunjenost akumulatora; pročitajte *priručnik za operatera*.

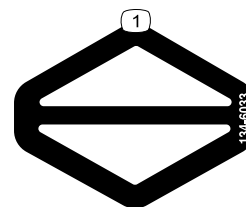

134-6033

decal134-6033

1. Pokretanje

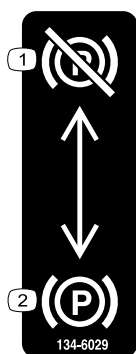

134-6029

decal134-6029

1. Parkirna kočnica – deaktiviranje
2. Parkirna kočnica – aktiviranje



134-6069

decal134-6069

1. Pažnja – ne prskajte.



134-6070

decal134-6070

1. Napajanje preko akumulatora

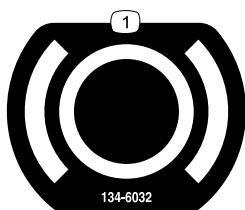

134-6032

decal134-6032

1. Kočnica

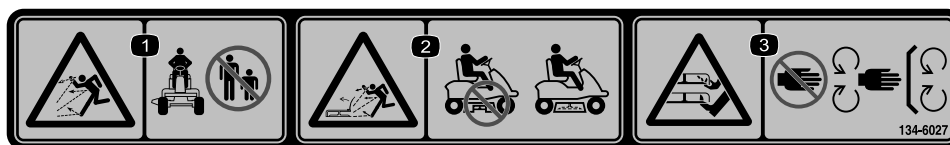

134-6027

decal134-6027

1. Opasnost od bacanja predmeta – vodite računa da posmatrači budu na odstojanju od mašine.
2. Opasnost od bacanja predmeta, usmerivač je podignut – nemojte da rukujete mašinom dok je kućište otvoreno; koristite usmerivač.
3. Opasnost od odsecanja/otkidanja šake ili stopala, sečivo kosilice – držite se podalje od pokretnih delova; sve štitnike i zaštitne elemente držite na mestu.

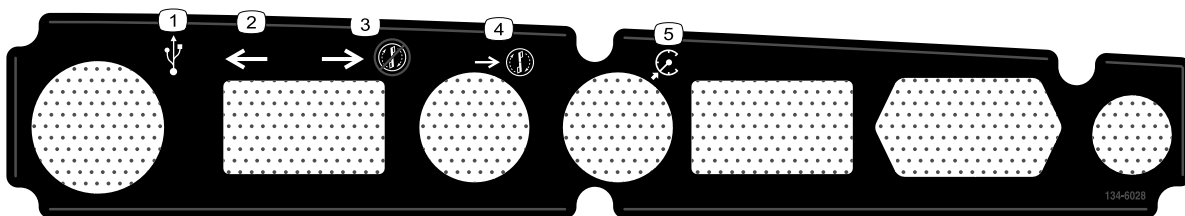

134-6028

decal134-6028

- | | |
|-----------------------|-------------------|
| 1. USB priključak | 4. Košenje unazad |
| 2. Unapred | 5. Tempomat |
| 3. Unazad bez košenja | |



134-6900

decal134-6900

Напомена: Ova mašina je u skladu sa industrijskim standardnim testom stabilnosti u statičkim bočnim i uzdužnim testiranjima sa maksimalnim preporučenim nagibom naznačenim na nalepnici. Pregledajte uputstva za korišćenje mašine na nagibima u *priručniku za operatera*, kao i uslove u kojima biste koristili mašinu, kako biste odredili da li možete da upravljate mašinom u uslovima koji vladaju tog dana i na toj lokaciji. Promene u terenu mogu dovesti do promene u radu mašine na nagibu.

- | | |
|---|---|
| 1. Upozorenje – pročitajte priručnik za operatera. | 5. Opasnost od naginjanja – ne skrećite naglo dok se krećete brzo; vozite polako pri okretanju; mašinu koristite samo na nagibima manjim od 12° ; mašinu koristite poprečno samo po nagibima manjim od 12° . |
| 2. Opasnost od odsecanja/otkidanja šake ili stopala, sečivo kosilice – držite se podalje od pokretnih delova; sve štitnike i zaštitne elemente držite na mestu. | 6. Opasnost od naginjanja – nemojte koristiti dvostruke rampe prilikom utovara na prikolicu; koristite 1 rampu koja je dovoljno široka za mašinu; koristite rampu sa nagibom manjim od 12° ; prilikom utovara mašine vozite unazad uz rampu, a unapred sa rampe prilikom istovara. |
| 3. Opasnost od gaženja – nemojte prevoziti putnike; gledajte iza sebe kada kosite unazad. | 7. Oprez – nosite zaštitu za uši; nosite zaštitu za oči. |
| 4. Opasnost od bacanja predmeta – pokupite otpatke pre korišćenja mašine; držite usmerivač na mestu; vodite računa da posmatrači budu na odstojanju. | 8. Oprez – pre radova na održavanju, isključite motor i uklonite ključ. |

Подешавање

1

Пунjenje akumulatora

Делови нису потребни

Поступак

Погледајте [Пунjenje akumulatora \(страна 25\)](#).

2

Postavljanje usmerivača za travu

Делови нису потребни

Поступак

Погледајте [Prebacivanje kosilice na pražnjenje sa strane ili malčiranje \(страна 17\)](#).

Преглед производа

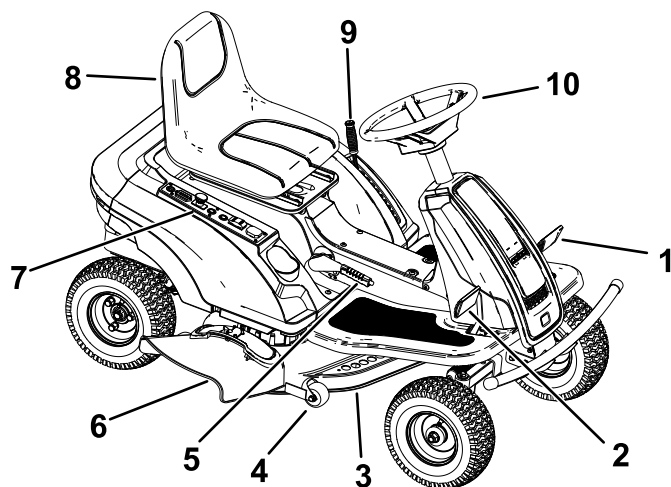

Слика 5

g340907

- | | |
|----------------------------|---|
| 1. Papučica kočnice | 6. Usmerivač za travu |
| 2. Papučica gasa | 7. Kontrolna tabla |
| 3. Kućište kosilice | 8. Sedište operatera |
| 4. Valjak protiv struganja | 9. Ručica za podešavanje visine košenja |
| 5. Ručica parkirne kočnice | 10. Volan |

Контроле

Pre pokretanja i rukovanja mašinom, upoznajte sve komande.

Kontrolna tabla

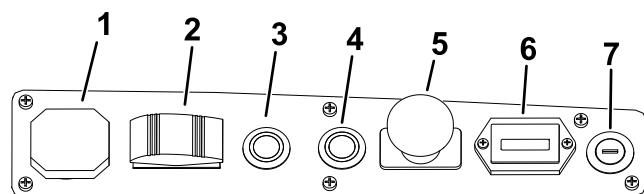

Слика 6

g340906

- | | |
|----------------------------------|---------------------------------------|
| 1. USB port | 5. Prekidač za kontrolu sečiva |
| 2. Prekidač za režim vožnje | 6. Indikator napunjenosti akumulatora |
| 3. Dugme za košenje unazad | 7. Prekidač kontakta |
| 4. Dugme za rukovanje tempomatom | |

Prekidač kontakta

Prekidač kontakta ima 2 položaja: ON (Uključeno) i OFF (Isključeno). Koristite prekidač kontakta da pokrenete ili isključite mašinu.

Prekidač za kontrolu sečiva (priključno vratilo)

Prekidač za kontrolu sečiva, predstavljen simbolom priključnog vratila (PTO), aktivira i deaktivira pogon sečiva kosilice.

Papučica kočnice

Koristite papučicu kočnice da zaustavite ili usporite mašinu.

Ručica parkirne kočnice

Kad god isključite mašinu, aktivirajte parkirnu kočnicu da biste sprečili slučajno pomeranje mašine.

- Da biste aktivirali parkirnu kočnicu, povucite ručicu parkirne kočnice.

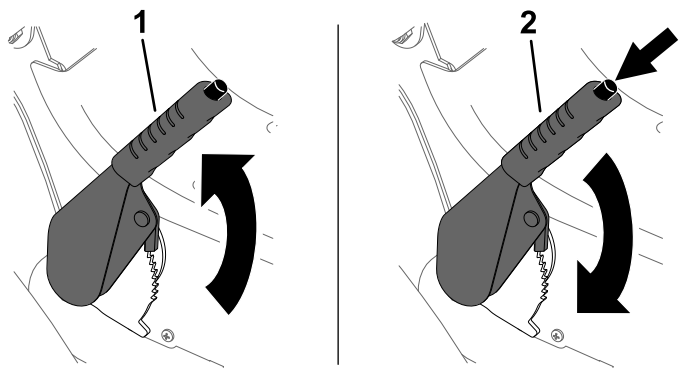

Слика 7

1. Aktivirajte parkirnu kočnicu.
2. Deaktivirajte parkirnu kočnicu.

- Da biste deaktivirali parkirnu kočnicu, pritisnite dugme na ručici parkirne kočnice i zatim gurnite unapred ručicu parkirne kočnice

Papučica za kontrolu gasa

Papučicu za kontrolu gasa koristite za promenu brzine kretanja mašine. Što više pritisnete papučicu, to će se mašina brže kretati.

Prekidač za režim vožnje

Prekidač za režim vožnje ima 3 položaja: FORWARD (Unapred), NEUTRAL (Neutralni) i REVERSE (Unazad). Prekidač za režim vožnje mora biti u položaju FORWARD (Unapred) pre aktiviranja sečiva kosilice.

Напомена: Kada je prekidač za režim vožnje u položaju REVERSE (Unazad), oglasice se zvučni alarm. Mašina se kreće unazad upola sporije nego unapred.

Dugme za košenje unazad (RMO)

Koristite dugme za košenje unazad (RMO) za upravljanje sečivima kosilice dok vozite mašinu unazad.

Režim košenja unazad aktivirajte na sledeće načine:

- Pre aktiviranja sečiva
 - Pritisnite dugme za košenje unazad, aktivirajte sečiva kosilice, a zatim pomerite prekidač za režim vožnje u položaj REVERSE (Unazad).
 - Aktivirajte sečiva kosilice, pritisnite dugme za košenje unazad, a zatim pomerite prekidač za režim vožnje u položaj REVERSE (Unazad).
- Tokom košenja pri kretanju unapred
 - Pritisnite dugme za košenje unazad, a zatim pomerite prekidač za režim vožnje u položaj REVERSE (Unazad).
 - Pomerite prekidač za režim vožnje u položaj REVERSE (Unazad), deaktivirajte sečiva kosilice, pritisnite dugme za košenje unazad, a zatim aktivirajte sečiva kosilice.

Dugme za rukovanje tempomatom (CCO)

Dugme za rukovanje tempomatom (CCO) koristite za održavanje brzine kretanja bez držanja stopala na papučici.

Pritisnite papučicu za kontrolu gasa dok ne postignete željenu brzinu, držite dugme tempomata oko 3 sekunde, pa zatim sklonite stopalo sa papučice.

Za deaktiviranje tempomata, pritisnite papučicu za kontrolu gasa ili papučicu kočnice.

Indikator ispražnjenosti akumulatora

Indikator ispražnjenosti akumulatora prikazuje koliko je akumulator napunjen. Kada su akumulatori u potpunosti napunjeni, 10 indikatorskih crta se uključuje i nestaje dok koristite akumulator. Kada je akumulator ispražnjen, lampice indikatora svetle crveno, a sečiva kosilice se automatski deaktiviraju; napunite akumulatore kada do toga dođe.

Напомена: Indikator ispražnjenosti akumulatora se ne prikazuje ako operater ne sedi u sedištu za operatera.

Ručica za podešavanje visine košenja

Ručicu za podešavanje visine košenja koristite za spuštanje i podizanje kućišta dok sedite. Pomeranje ručice prema vama podiže kućište od zemlje, a pomeranje ručice od vas spušta kućište ka zemlji. Visinu košenja podešavajte samo dok se mašina ne pomera.

Спецификације

Напомена: Спецификације и дизајн могу да се промене без најаве.

Širina košenja	76 cm
Širina bez usmerivača	80 cm
Dužina	148 cm
Težina	188 kg
Visina	106 cm
Vreme punjenja	11 sati

Dodatna oprema/priklučci

Radi poboljšanja i proširenja mogućnosti mašine, za korišćenje sa njom je dostupan izbor dodatne opreme i priklučaka koje je odobrila kompanija Toro. Za listu odobrene dodatne opreme i priklučaka obratite se ovlašćenom serviseru ili ovlašćenom distributeru kompanije Toro ili posetite www.Toro.com.

Da biste obezbedili optimalne performanse i produžetak bezbednosne sertifikacije mašine, koristite samo originalne zamenske delove i dodatnu opremu kompanije Toro. Zamenski delovi i dodatna oprema drugih proizvođača može biti opasna i njihovo korišćenje može da poništi garanciju za proizvod.

Рад

Напомена: Utvrdite levu i desnu stranu mašine iz uobičajenog položaja operatera.

Пре рада

Obavljanje svakodnevnog održavanja

Svakog dana pre pokretanja mašine obavite procedure pri svakom korišćenju / svakodnevne procedure navedene u [Одржавање \(страна 22\)](#).

Korišćenje sistema bezbednosne blokade

⚠ УПОЗОРЕЊЕ

Ako su prekidači bezbednosne blokade isključeni ili oštećeni, mašina može neočekivano da se aktivira i izazove telesnu povredu.

- **Nemojte vršiti neovlašćene izmene na prekidačima za blokiranje.**
- **Svakodnevno proveravajte ispravnost prekidača za blokiranje i pre korišćenja mašine zamenite svaki prekidač koji je oštećen.**

Razumevanje sistema bezbednosne blokade

Sistem bezbednosne blokade je projektovan da spreči pokretanje mašine u slučaju da:

- prekidač za kontrolu sečiva (PTO) je deaktiviran.
- parkirna kočnica je deaktivirana.
- sedite u sedištu za operatera.
- prekidač za režim vožnje je u položaju FORWARD (Unapred) ili NEUTRAL (Neutralni).

Sistem bezbednosne blokade je projektovan i da spreči aktiviranje sečiva kosilice, osim ako je prekidač za režim vožnje u položaju FORWARD (Unapred).

Testiranje sistema bezbednosne blokade

Pre svakog korišćenja mašine testirajte sistem bezbednosne blokade. Ako bezbednosni sistem ne funkcioniše na način opisan u nastavku, odmah pozovite ovlašćenog servisera da ga popravi.

1. Sedite u sedište, aktivirajte parkirnu kočnicu, pomerite prekidač za režim vožnje u položaj FORWARD (Unapred), a prekidač za kontrolu sečiva u položaj OFF (Isključeno). Okrenite prekidač kontakta u položaj ON (Uključeno) i mašina će jedanput oglasiti zvučni signal. Pritisnite papučicu gasa; mašina ne bi trebalo da se pomeri unapred. Okrenite prekidač kontakta u položaj OFF (Isključeno).
2. Sedite u sedište, deaktivirajte parkirnu kočnicu, pomerite prekidač za režim vožnje u položaj FORWARD (Unapred), a prekidač za kontrolu sečiva u položaj ON (Uključeno). Okrenite prekidač kontakta u položaj ON (Uključeno) i mašina će 5 puta oglasiti zvučni signal. Pritisnite papučicu gasa; mašina ne bi trebalo da se pomeri unapred. Okrenite prekidač kontakta u položaj OFF (Isključeno).
3. Sedite u sedište, deaktivirajte parkirnu kočnicu, pomerite prekidač za režim vožnje u položaj REVERSE (Unazad), a prekidač za kontrolu sečiva u položaj OFF (Isključeno). Okrenite prekidač kontakta u položaj ON (Uključeno) i mašina će jedanput oglasiti zvučni signal. Pritisnite papučicu gasa; mašina ne bi trebalo da se pomeri unapred. Okrenite prekidač kontakta u položaj OFF (Isključeno).
4. Sedite u sedište, deaktivirajte parkirnu kočnicu, pomerite prekidač za režim vožnje u položaj NEUTRAL (Neutralni), a prekidač za kontrolu sečiva u položaj OFF (Isključeno). Okrenite prekidač kontakta u položaj ON (Uključeno) i mašina će jedanput oglasiti zvučni signal. Pomerite prekidač za režim vožnje u položaj FORWARD (Unapred). Pritisnite papučicu gasa; mašina bi trebalo da se kreće unapred. Dok vozite mašinu unapred, blago se podignite sa sedišta; mašina bi trebalo da se zaustavi i da 5 puta oglasi zvučni signal. Okrenite prekidač kontakta u položaj OFF (Isključeno).
5. Sedite u sedište, deaktivirajte parkirnu kočnicu, pomerite prekidač za režim vožnje u položaj NEUTRAL (Neutralni), a prekidač za kontrolu sečiva u položaj OFF (Isključeno). Okrenite prekidač kontakta u položaj ON (Uključeno) i mašina će jedanput oglasiti zvučni signal. Aktivirajte sečiva kosilice i blago se podignite sa sedišta; sečiva kosilice bi trebalo da se isključe i mašina bi trebalo da 5 puta oglasi zvučni signal. Okrenite prekidač kontakta u položaj OFF (Isključeno).
6. Sedite u sedište, deaktivirajte parkirnu kočnicu, pomerite prekidač za režim vožnje u položaj NEUTRAL (Neutralni), a prekidač za kontrolu sečiva u položaj OFF (Isključeno). Okrenite prekidač kontakta u položaj ON (Uključeno) i mašina će jedanput oglasiti zvučni signal.

Pomerite prekidač za režim vožnje u položaj FORWARD (Unapred) i aktivirajte sečiva kosilice. Pomerite prekidač za režim vožnje u položaj REVERSE (Unazad); sečiva kosilice bi trebalo da se isključe. Okrenite prekidač kontakta u položaj OFF (Isključeno).

Nameštanje položaja sedišta

Sedište može da se pomera unapred i unazad. Namestite sedište tako da imate najbolju kontrolu nad mašinom i da vam bude najudobnije.

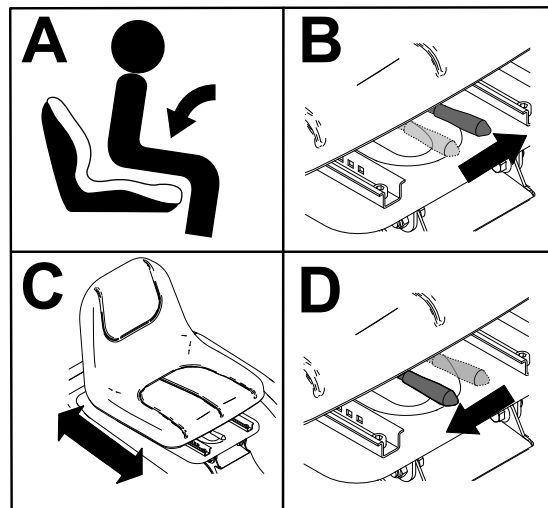

Слика 8

g341496

Prebacivanje kosilice na pražnjenje sa strane ili malčiranje

⚠ ОПАСНОСТ

Bez montiranog usmerivača za travu, poklopca odvoda ili čitavog sklopa sakupljača za travu, vi i druge osobe ste izloženi dodiru sa sečivom i bačenim otpacima. Kontakt sa rotirajućim sečivom/sečivima kosilice i bačenim otpacima će dovesti do povrede ili smrtnog ishoda.

- Nikada ne uklanjajte usmerivač za travu sa kućišta kosilice, jer usmerivač za travu usmerava materijal nadole prema travnjaku. Ako se usmerivač za travu ikada ošteti, odmah ga zamenite.
- Nikada nemojte stavljati šake ili stopala ispod kućišta kosilice.
- Nemojte nikada pokušavati da očistite prostor za pražnjenje ili sečiva kosilice ako pre toga niste prebacili prekidač za kontrolu sečiva (PTO) u položaj OFF (Isključeno), okrenuli prekidač kontakta u položaj OFF (Isključeno) i uklonili ključ iz prekidača kontakta.
- Proverite da li je usmerivač za travu u spušenom položaju.
 1. Parkirajte mašinu na ravnoj površini, deaktivirajte prekidač za kontrolu sečiva i aktivirajte parkirnu kočnicu.
 2. Isključite mašinu i uklonite ključ.
 3. Prebacite kosilicu na pražnjenje sa strane ili malčiranje.
 - Da biste prebacili kosilicu na pražnjenje sa strane:
 - A. Pritisnite ručicu na poklopcu za malčiranje da biste ga otvorili.

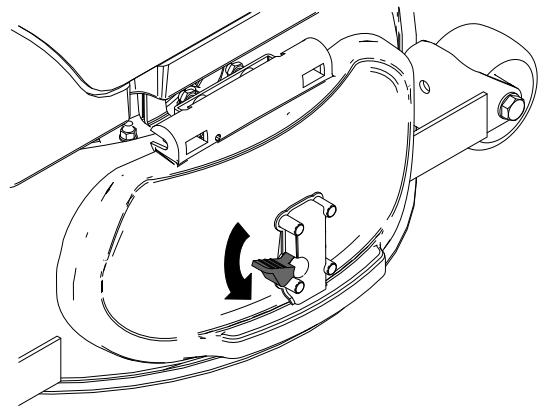

Слика 9

g341499

- B. Postavite usmerivač za pražnjenje ispod poklopca kako bi klinovi poklopca za malčiranje pričvrstili usmerivač.

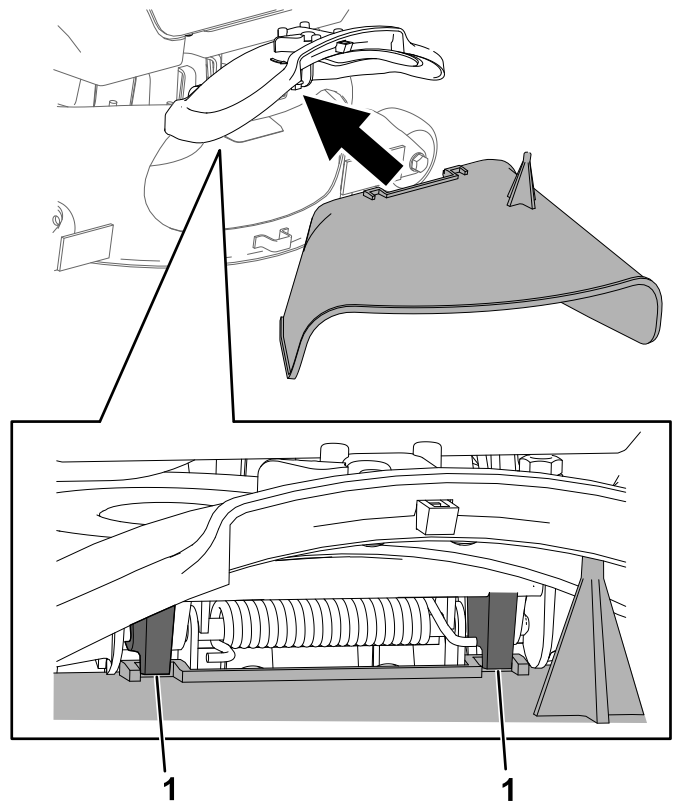

Слика 10

g341498

1. Klin poklopca za malčiranje

- Za prebacivanje kućišta kosilice na malčiranje, uklonite usmerivač i zatvorite poklopac za malčiranje.

Напомена: Poklopac se automatski zaključava kada je u potpunosti zatvoren.

Током рада

(Unapred). Za košenje pri kretanju unazad, pogledajte Dugme za košenje unazad (RMO) (strana 14).

Pokretanje mašine

1. Sedite u sedište za operatera.
2. Otpustite parkirnu kočnicu.
3. Proverite da li je prekidač za kontrolu sečiva (PTO) deaktiviran.
4. Pomerite prekidač za režim vožnje u položaj NEUTRAL (Neutralni).
5. Okrenite prekidač kontakta u položaj ON (Uključeno).

Vožnja mašine

Напомена: Uvek budite pažljivi pri vožnji unazad i okretanju.

1. Deaktivirajte parkirnu kočnicu.
2. Pomerite prekidač za režim vožnje u položaj FORWARD (Unapred) ili REVERSE (Unazad).
3. Da biste započeli vožnju, postavite stopalo na papučicu za kontrolu gasa i polako je pritisnite.

Напомена: Što više pritisnete papučicu, to će se mašina brže kretati.

4. Da biste zaustavili ili usporili mašinu, otpustite papučicu za kontrolu gasa i polako pritisnite papučicu kočnice.

Напомена: Pre promene smera kretanja ka unapred ili unazad, zaustavite mašinu.

Isključivanje mašine

1. Parkirajte mašinu na ravnoj površini.
2. Deaktivirajte sečiva kosilice.
3. Aktivirajte parkirnu kočnicu.
4. Okrenite prekidač kontakta u položaj OFF (Isključeno) i uklonite ključ.

Rukovanje prekidačem za kontrolu sečiva (PTO) kosilice

Prekidač za kontrolu sečiva (PTO) pokreće i zaustavlja sečiva kosilice.

Aktiviranje prekidača za kontrolu sečiva (PTO)

Pre aktiviranja sečiva kosilice, proverite da li je prekidač za režim vožnje u položaju FORWARD

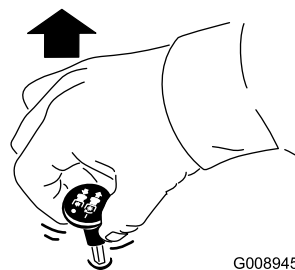

Слика 11

Deaktiviranje prekidača za kontrolu sečiva (PTO)

Напомена: Sečiva kosilice se automatski deaktiviraju pri vožnji mašine unazad (kada se ne koristi dugme za košenje unazad) ili kada operater ustane sa sedišta.

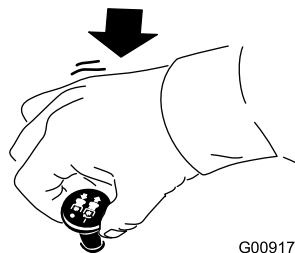

Слика 12

Podešavanje visine košenja

Možete da podesite visinu košenja od 25 do 104,7 mm. Povucite ručicu udesno, pomerite je do željene visine i otpustite je u urez. Položaje za podešavanje visine košenja potražite u tabeli.

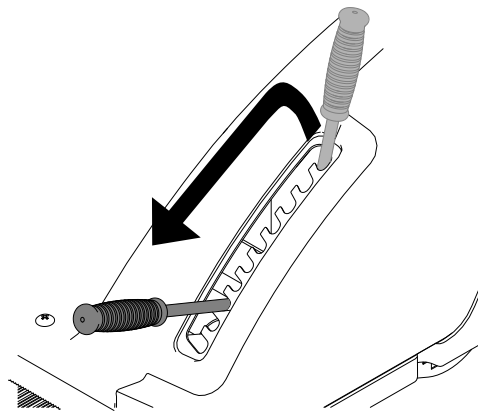

Слика 13

Položaj za podešavanje visine košenja	Visina
1	25 mm
2	31,8 mm
3	40,7 mm
4	51,2 mm
5	62,4 mm
6	73,4 mm
7	83,4 mm
8	91,9 mm
9	99 mm
10	104,7 mm

Оперативне напомене

Prvo košenje travnjaka

Kosite travu na malo veću visinu od uobičajene kako biste se uverili da visina košenja kućišta kosilice ne struže neravno tlo. Ipak, uglavnom je visina košenja koja je ranije korišćena ona koju je najbolje koristiti. Prilikom košenja trave više od 15 cm, možda je bolje da dvaput pokosite travnjak kako biste postigli prihvatljivi kvalitet košenja.

Odsecanje trećine vlati trave

Najbolje je da odsecate samo trećinu vlati trave ili ne više od 2,5 cm njene visine. Ne preporučuje se da skraćujete travu više od toga, osim ako je proređena ili ako je kasna jesen kada trava sporije raste.

Naizmenično menjanje smera košenja

Naizmenično menjajte smer košenja da bi trava stajala uspravno. To pomaže i u rasipanju pokošene trave, što poboljšava razlaganje i đubrenje.

Košenje u odgovarajućim intervalima

Trava raste različitom brzinom u različita doba godine. Da biste održali istu visinu košenja, češće kosite u rano proleće. Kako se brzina rasta trave usporava sredinom leta, kosite ređe. Ako niste u mogućnosti da kosite duži vremenski period, najpre pokosite na većoj visini košenja, a zatim za 2 dana pokosite na nižoj postavci visine.

Korišćenje manje brzine košenja

Da biste poboljšali kvalitet košenja, u određenim uslovima koristite manju brzinu kretanja.

Izbegavanje preniskog košenja

Kada kosite neravan travnjak, podignite visinu košenja da biste izbegli struganje travnjaka.

Zaustavljanje mašine

Ako morate da prekinete kretanje mašine unapred tokom košenja, na vaš travnjak može pasti grumen pokošene trave. Da biste to izbegli, pređite na prethodno pokošenu površinu sa aktiviranim sečivima ili možete da deaktivirate kućište kosilice dok se krećete unapred.

Održavanje čistoće kućišta kosilice sa donje strane

Nakon svake upotrebe očistite ostatke pokošene trave i prljavštinu sa donje strane kućišta kosilice. Ako se unutar kućišta kosilice nakupi trava i prljavština, kvalitet košenja će na kraju postati nezadovoljavajući.

Održavanje sečiva

Sečivo održavajte oštrim tokom sezone košenja, jer oštro sečivo kosi pravilno, bez kidanja ili komadanja vlati trave. Kidanje i komadanje dovodi do toga da trava postane smeđa na ivicama, što usporava rast i povećava mogućnost razvoja bolesti. Nakon svake upotrebe proverite oštrinu sečiva kosilice, kao i ima li znaka istrošenosti ili oštećenja. Isturpijajte sve zareze i naoštrite sečiva po potrebi. Ako je sečivo oštećeno ili pohabano, odmah ga zamenite originalnim Toro zamenskim sečivom.

Након пада

Transportovanje mašine

Za transportovanje mašine koristite prikolicu ili kamion predviđene za teške primene. Koristite rampu pune širine. Proverite da li prikolica ili kamion poseduju sve neophodne kočnice, svetlosnu signalizaciju i oznake u skladu sa zakonom. Pažljivo pročitajte sva bezbednosna uputstva. Poznavanje ovih informacija može pomoći u izbegavanju povrede kod vas ili posmatrača. Pogledajte lokalne propise za prikolice i zahteve za vezivanje.

⚠ УПОЗОРЕЊЕ

Vožnja ulicom ili putem bez migavaca, svetala, reflektivnih oznaka ili simbola za sporohodno vozilo je opasna i može da izazove nezgode sa telesnim povredama.

Nemojte voziti mašinu javnim ulicama ili putevima.

Izbor prikolice

⚠ УПОЗОРЕЊЕ

Utovar mašine na prikolicu ili kamion povećava mogućnost prevrtanja i može dovesti do teške povrede ili smrtnog ishoda (Слика 14).

- Koristite samo rampu pune širine; nemojte koristiti pojedinačne rampe za svaku stranu mašine.
- Ne premašujte ugao od 12 stepeni između rampe i tla ili između rampe i prikolice ili kamiona.
- Postarajte se da dužina rampe bude barem 4 puta duža od visine poda prikolice ili kamiona od zemlje. To obezbeđuje da ugao rampe ne prekorači 12 stepeni na ravnom tlu.

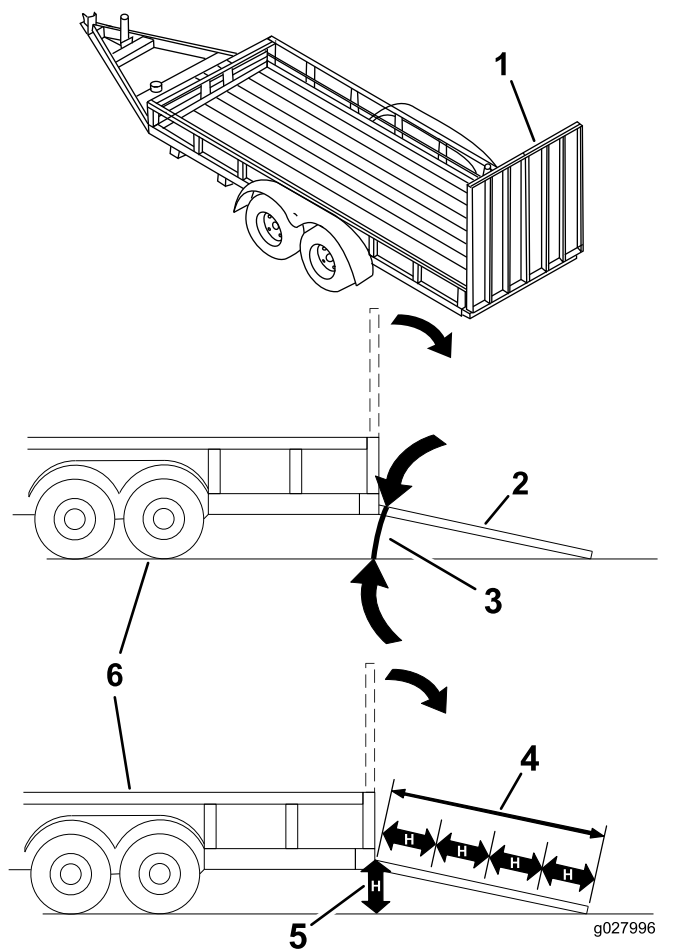

Слика 14

1. Rampa pune širine u uskladištenom položaju
2. Bočni prikaz rampe pune širine u položaju za utovar
3. Ne veći od 12 stepeni
4. Rampa je bar 4 puta duža od visine poda prikolice ili kamiona od zemlje
5. H=visina poda prikolice ili kamiona od zemlje
6. Prikolica

Utovar mašine

⚠ УПОЗОРЕЊЕ

Utovar mašine na prikolicu ili kamion povećava mogućnost prevrtanja i može dovesti do teške povrede ili smrtnog ishoda.

- Budite naročito pažljivi prilikom upravljanja mašinom na rampi.
- Vozite mašinu unazad uz rampu i vozite mašinu unapred niz rampu.
- Kada vozite mašinu po rampi izbegavajte naglo ubrzavanje ili usporavanje, jer to može dovesti do gubitka kontrole ili prevrtanja.

1. Ako koristite prikolicu, povežite je sa vučnim vozilom i povežite bezbednosne lance.

2. Ako je primenljivo, povežite kočnice i svetla prikolice.
3. Spustite rampu, vodeći računa da ugao između rampe i tla ne bude veći od 12 stepeni (Слика 14).
4. Vozite mašinu unazad uz rampu.

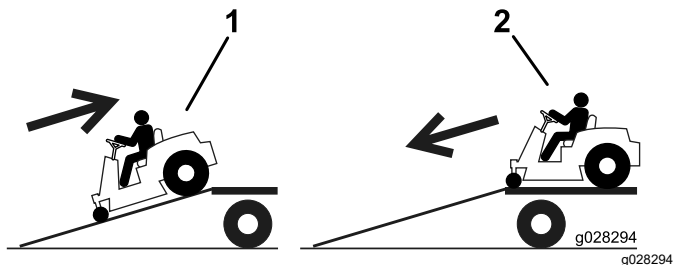

Слика 15

1. Vozite mašinu unazad uz rampu.
2. Vozite mašinu unapred niz rampu.

5. Isključite mašinu, uklonite ključ i aktivirajte parkirnu kočnicu.
6. Privežite mašinu kod prednje i zadnje osovine pomoću traka, lanaca, sajli ili užadi. Pogledajte lokalne propise za zahteve za vezivanje.

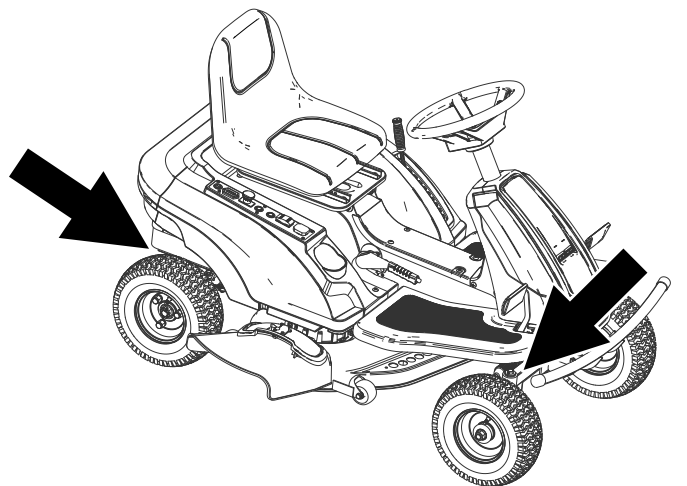

Слика 16

1. Mesta za privezivanje

Pomeranje mašine koja ne funkcioniše

Mašina vas upozorava kada je akumulator ispražnjen, kako biste imali dovoljno napajanja da je vratite do lokacije za punjenje; pogledajte [Indikator ispražnjenosti akumulatora \(strana 14\)](#).

Ako je potrebno da vučete mašinu, deaktivirajte parkirnu kočnicu i vucite mašinu brzinom hoda.

Istovar mašine

1. Spustite rampu, vodeći računa da ugao između rampe i tla ne bude veći od 12 stepeni (Слика 14).
2. Vozite mašinu unapred niz rampu (Слика 15).

Одржавање

Напомена: Utvrdite levu i desnu stranu mašine iz uobičajenog položaja operatera.

Препоручени распоред(и) одржавања

Интервал сервисног одржавања	Поступак одржавања
Пре сваке употребе или свакодневно	<ul style="list-style-type: none">• Proverite sistem bezbednosne blokade.• Napunite akumulatorе.• Pregledajte sečiva.
Након сваке употребе	<ul style="list-style-type: none">• Očistite kućište kosilice.
Сваких 25 сати	<ul style="list-style-type: none">• Podmažite ležajеve prednjih točkova.• Očistite akumulatorе.• Proverite pritisak u pneumaticima.
Пре складиштења	<ul style="list-style-type: none">• Sve prethodno navedene postupke održavanja obavite pre skladištenja.• Ofarbajte sve površine sa oštećenom bojom.
Месечно	<ul style="list-style-type: none">• Proverite ima li curenja akumulatora.
Svaka 2 meseca	<ul style="list-style-type: none">• Napunite akumulatorе kada se ne koriste.

▲ ПАЖЊА

Ako ostavite ključ u prekidaču, neko bi mogao slučajno da pokrene mašinu i da ozbiljno povredi vas ili nekog od posmatrača.

Pre bilo kakvog održavanja, isključite mašinu i uklonite ključ iz prekidača.

Поступци предодржавања

Приступање акумулаторима

1. Parkirajte mašinu na ravnoj površini, deaktivirajte prekidač za kontrolu sečiva i aktivirajte parkirnu kočnicu.
2. Isključite mašinu i uklonite ključ.
3. Nagnite sedište unapred.

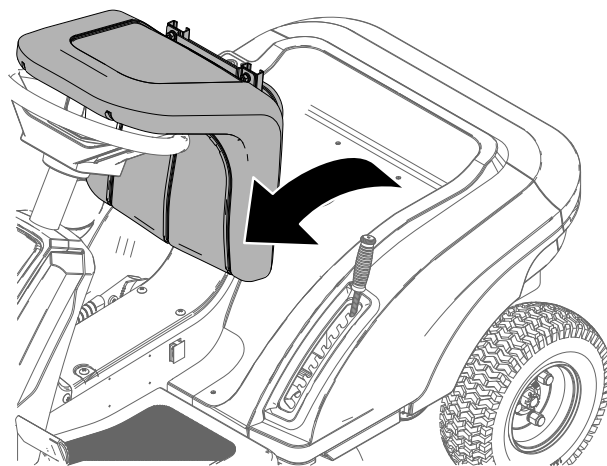

Слика 17

g358655

4. Pomerite ručicu za podešavanje visine košenja u srednji položaj i uklonite ručku.

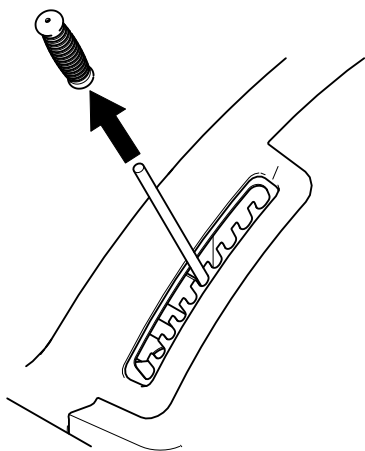

Слика 18

g358658

5. Umetnite konektore snopa kablova u otvor kontrolne table.
6. Uklonite 4 vijka koji pričvršćuju poklopac na levu stranu mašine. Ponovite to sa desne strane.

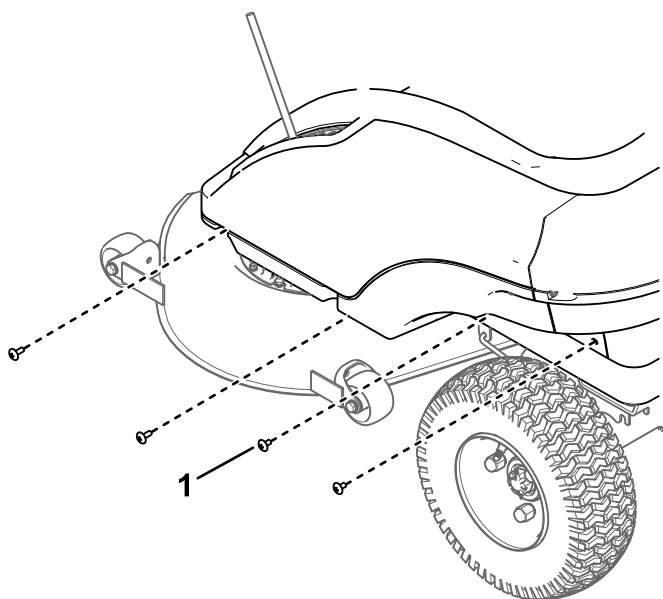

Слика 19

g358653

1. Vijak sa šestougaonom glavom (po 4 sa svake strane)

7. Uklonite 3 zadnja vijka sa poklopca.

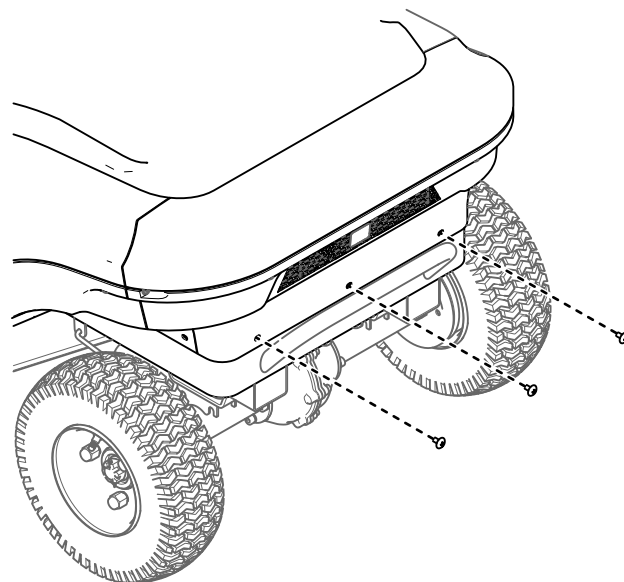

Слика 20

g358652

8. Uklonite 4 gornja vijka sa poklopca.

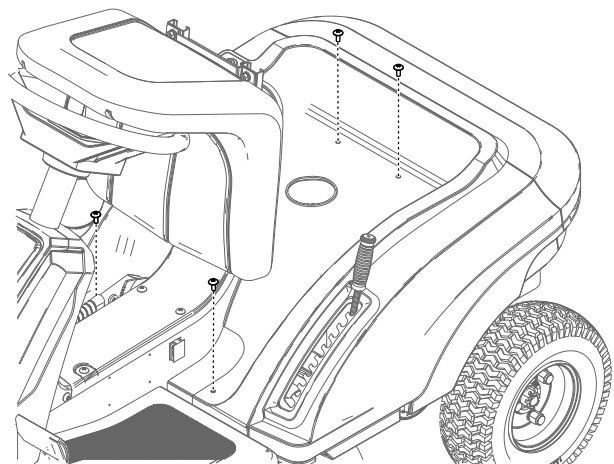

Слика 21

g358654

9. Pažljivo podignite poklopac i spustite ga pored mašine.

Напомена: Ne morate da iskopčate snop kablova iz komandi.

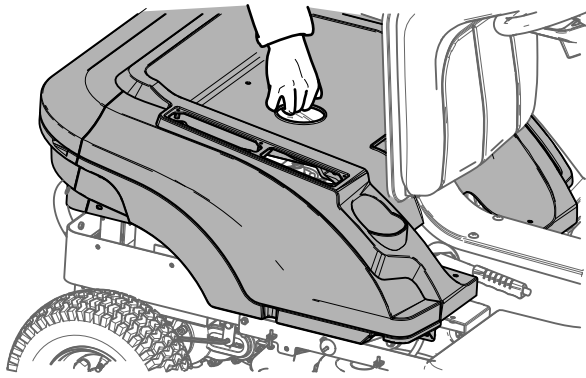

Слика 22

g358651

-
10. Za postavljanje poklopca ponovite postupak obrnutim redosledom.

Важно: Након одржавања проверите да ли негде постоји отворено струјно коло или проводник који није повезан.

Подмазивање

Подмазивање леђајева предњих тоčkova

Интервал сервиса: Сваких 25 сати

Тип мазива: мазиво опште намене

1. Паркирајте машину на равној површини, деактивирајте прекидач за контролу сеџива и активирајте паркирну коџницу.
2. Искључите машину и уклоните кључ.
3. Мазалице обришите крпом.

Напомена: Обавезно састружите боју са предње стране мазалице(а).

4. Прикључите пиштољ за подмазивање на мазалицу.
5. Упумпавajte мазиво у мазалице док мазиво не почне да цури из леђајева.
6. Обришите вишак мазива.

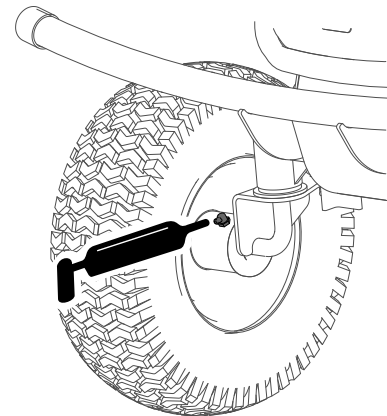

Слика 23

g343313

Одржавање електричног система

Одржавање акумулатора

Напомена: Originalni акумулатори не захтевају одржавање ни сервисирање.

▲ УПОЗОРЕЊЕ

Може доћи до кратког споја терминала акумулатора или металних алата са металним компонентима и појаве варница. Варнице могу довести до експлозије гасова, а тиме и до телесне повреде.

- При уклањању или постављању акумулатора, водите рачуна да терминали акумулатора не додирну металне делове машине.
- Водите рачуна да не дође до кратког споја између терминала акумулатора и металних делова машине.
- Приликом одржавања акумулатора користите алате са изолацијом.
- Нека вам држаћи акумулатора увек буду добро постављени како бисте заштитили и причврстили акумулаторе.

▲ ОПАСНОСТ

Не додирујте електричне компоненте или контакте на мотору.

Додиривање било које од ових компоненти или контаката може да доведе до тешке повреде или смртног ishoda.

Чишћење акумулатора

Интервал сервиса: Сваких 25 сати

1. Проверите да ли су сви poklopci акумулатора добро причвршћени.
2. За чишћење акумулатора користите папирни убрus.
3. Ако су терминали акумулатора кородирали, очистите их раствором од 4 дела воде и 1 дела соде бикарбоне. Такође, очистите излазне полове и клеме каблова средством за чишћење излазних полова и клеме.

Напомена: Излазни полони и клеме треба да имају свeтаo, метални сјај.

4. Нанесите танак слој Toro средства за заштиту терминала акумулатора.

Пунjenje акумулатора

Интервал сервиса: Пре сваке употребе или свакодневно

За максималан радни век акумулатора, пре svakог пуњења испразните акумулаторе што је могуће више. Напуните акумулаторе одмах након трошења значајне количине напajања. Акумулатори ће испоручити ефикаснију производњу електричне енергије након одређеног броја пуњења и прањeња.

Напомена: Normalно време пуњења износи око 11 сати.

Важно: Акумулаторе пуните на температури од 0 до 40 °C.

▲ УПОЗОРЕЊЕ

Пуњење акумулатора производи гасове који могу да експлодирају.

Немојте никада пушити у близини акумулатора и држите их подалје од варница и пламена.

1. Паркирајте машину на равној површини, на добро проветреном месту поред одговарајуће струјне утичнице.
2. Деактивирајте прекидач за контролу сечива и активирајте паркирну кочницу.
3. Пре него што напустите положај оператора, искључите машину, уклоните кључ и саčekajte да се сви покретни делови зауставе.
4. Прикључите пуњач у прикључак за пуњење и окрените утикач у смеру кретања казaljке на satu да бисте га причврстили (Слика 24).

Напомена: Утикач за пуњење може да се прикључи на машину само на један начин.

Напомена: Проверите да ли podešavaње напона пуњача одговара напону струјне утичнице која се користи.

Напомена: Ако је пуњач акумулатора превише врућ, можда се неће правилно пунити. Наиским температурама може бити потребно више времена да се акумулатор напунити.

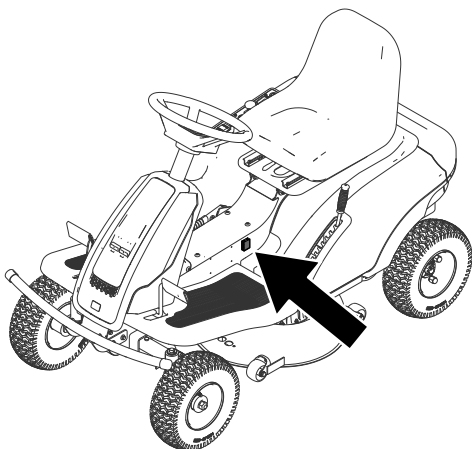

g354110

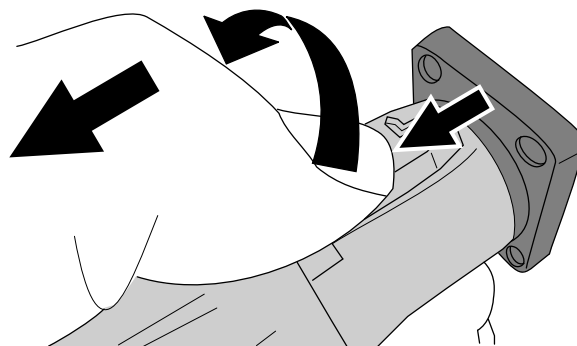

g341470

Слика 25

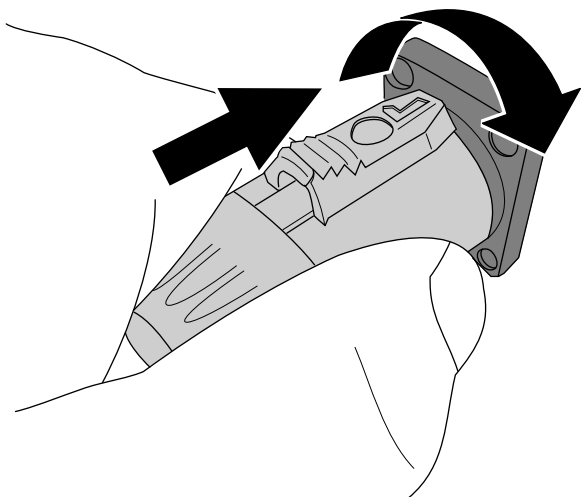

g341469

Слика 24

Zamena akumulatora

Za zamenu akumulatora obratite se ovlašćenom serviseru.

5. Utaknite kabl za napajanje punjača u strujnu utičnicu.
Напомена: Lampica na punjaču će svetleti crveno kao pokazatelj veze između akumulatora i punjača.
6. Sačekajte da se akumulator napuni.
Напомена: Akumulator je u potpunosti napunjen tek kada lampica na punjaču zasvetli zeleno.
7. Nakon punjenja izvucite kabl iz strujne utičnice.
8. Povucite unazad dugme na utikaču, okrenite utikač u smeru suprotnom od kretanja kazaljke na satu i izvucite utikač iz utičnice (Слика 25).

Одржавање погонског система

Провера притиска у пнеуматикама

Интервал сервиса: Сваких 25 сати—Проверите притисак у пнеуматикама.

Одржавajte притисак ваздуха у предњим и задњим пнеуматикама у складу са спецификацијама. Неједначен притисак у пнеуматикама може довести до неравномерног кошења. За најтачније очитавање притиска, проверавајте притисак на телу вентила када су пнеуматичи хладни.

Надувајте пнеуматике до 1,38 бар.

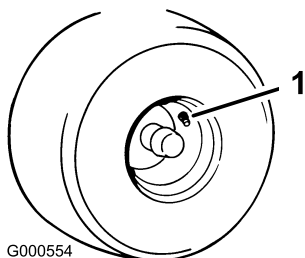

Слика 26

g000554

1. Тело вентила

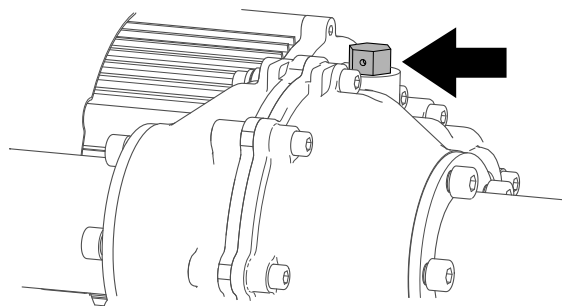

Слика 27

g392333

4. Напуните менџаџ улјем
5. Вратите џеп.

Додаванје улја за менџаџ

Тип улја: улје за менџаџе SAE 90

Капацитет менџаџа: 200 ml

Менџаџу на задњој осовини није потребно одржаванје. Међутим, може бити неопходно додаванје улје ако дође до губитка улја.

1. Паркирајте машину на равној површини, деактивирајте прекидаџ за контролу сеџива и активирајте паркирну коџницу.
2. Исклучите машину и уклоните кључ.
3. Уклоните џеп са менџаџа

Održavanje kosilice

Servisiranje sečiva za košenje

Da biste obezbedili odličan kvalitet košenja, održavajte sečiva oštrim. Za praktično oštrenje i zamenu, imajte uvek pri ruci dodatna sečiva.

Pre pregleda ili servisiranja sečiva

1. Parkirajte mašinu na ravnoj površini, deaktivirajte prekidač za kontrolu sečiva i aktivirajte parkirnu kočnicu.
2. Isključite mašinu i uklonite ključ.
3. Podignite mašinu sa zemlje kako biste mogli da joj pristupite sa donje strane. Poduprite mašinu podupiračima.

⚠ УПОЗОРЕЊЕ

Mehaničke ili hidraulične dizalice mogu da popuste pod težinom mašine i izazovu tešku povredu.

Koristite podupirače za podupiranje mašine.

Pregled sečiva

Интервал сервиса: Пре сваке употребе или свакодневно

1. Pregledajte oštrice (Слика 28).
2. Ako oštrice nisu oštre ili imaju zareze, uklonite sečivo i naoštrite ga; pogledajte [Oštrenje sečiva \(страна 29\)](#).
3. Pregledajte sečiva, naročito na zakrivljenoj površini.
4. Ako primetite bilo kakve pukotine, pohabanost ili formiranje žlebova na toj površini, odmah postavite novo sečivo (Слика 28).

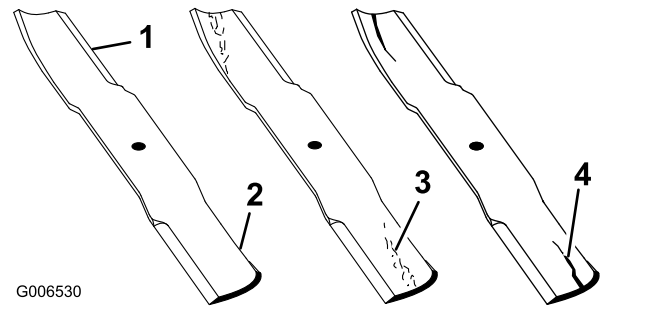

Слика 28

- | | |
|------------------------|---------------------------------|
| 1. Оштрица | 3. Похабаност/формирање жлебова |
| 2. Закривљена површина | 4. Пукотина |

Провера да ли су секице искривљене

Напомена: За следећи поступак машина мора бити на ravnoj површини.

1. Подignite кућиште косилце до највишег положаја за podešavanje висине кошења.
2. Носећи дебело постављене рукавице или другу одговарајућу заштиту за шаке, polako rotirajte секиво до положаја који вам omogućava да izmerite растојanje između оштрице и ravne површине на којој се машина налази (Слика 29).

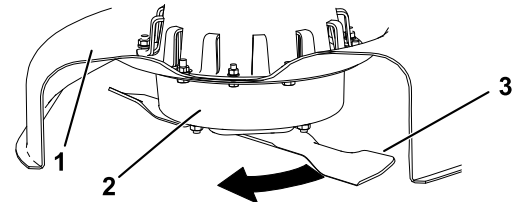

Слика 29

- | | |
|--------------------|-----------|
| 1. Кућиште | 3. Секиво |
| 2. Кућиште вретена | |

3. Merite od vrha sečiva do ravne površine (Слика 30).

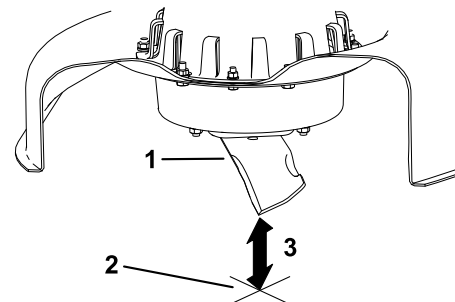

Слика 30

- | |
|---|
| 1. Секиво (u položaju za merenje) |
| 2. Ravna površina |
| 3. Izmereno rastoјanje između sečiva i površine (A) |

- Isto sečivo rotirajte za 180 stepeni, kako bi naspramna oštrica sada bila u istom položaju (Слика 31).

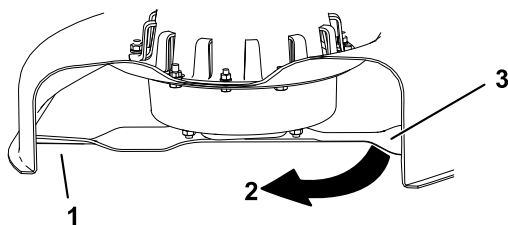

Слика 31

g343369

- Sečivo (prethodno izmerena strana)
- Merenje (prethodno upotrebljen položaj)
- Naspramna strana sečiva se pomera u položaj za merenje

- Merite od vrha sečiva do ravne površine (Слика 32).

Напомена: Odstupanje ne bi trebalo da bude veće od 3 mm.

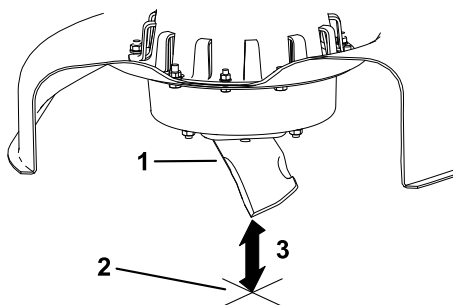

Слика 32

g343365

- Naspramna oštrica (u položaju za merenje)
- Ravna površina
- Drugo izmereno rastojanje između sečiva i površine (B)

- Ako je razlika između A i B veća od 3 mm, zamenite sečivo novim; pogledajte [Uklanjanje sečiva \(strana 29\)](#) i [Montiranje sečiva \(strana 30\)](#).

Напомена: Ako je iskrivljeno sečivo zamenjeno novim, a postignuta dimenzija i dalje premašuje 3 mm, vreteno sečiva je možda iskrivljeno. Za servis se obratite ovlašćenom serviseru.

- Ako je odstupanje u okviru ograničenja, pređite na sledeće sečivo.

- Ponovite ovaj postupak za svako sečivo.

Uklanjanje sečiva

Sečiva zamenite ako njima udarite u tvrd predmet ili ako je sečivo van ravnoteže ili iskrivljeno.

- Postavite drveni blok između sečiva i kućišta kosilice da biste sprečili okretanje sečiva.

- Držite kraj sečiva pomoću krpe ili debelo postavljene rukavice.
- Uklonite sečivo.

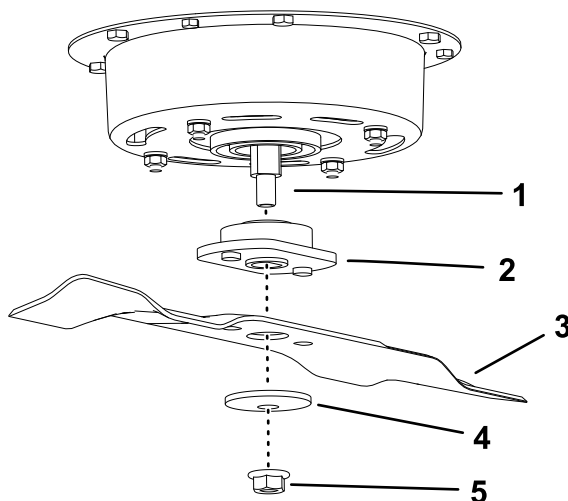

Слика 33

g343371

- | | |
|--------------------|-------------------------|
| 1. Osovina vretena | 4. Zakrivljena podloška |
| 2. Adapter | 5. Navrtka |
| 3. Sečivo | |

Oštrenje sečiva

- Naoštrite oštricu turpijom na oba kraja sečiva (Слика 34).

Напомена: Održavajte originalni ugao.

Напомена: Sečivo će zadržati svoju ravnotežu ako se sa obe oštrice ukloni ista količina materijala.

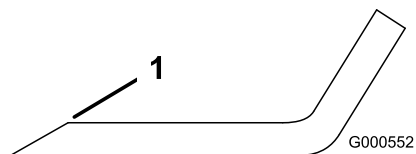

Слика 34

g000552

- Naoštrite pod originalnim uglom.
 - Proverite ravnotežu sečiva tako što ćete ga staviti na balanser sečiva (Слика 35).
- Напомена:** Ako sečivo ostane u horizontalnom položaju, sečivo je izbalansirano i može da se koristi.

Напомена: Ako sečivo nije izbalansirano, skinite malo metala turpijanjem samo s kraja jedra (Слика 34).

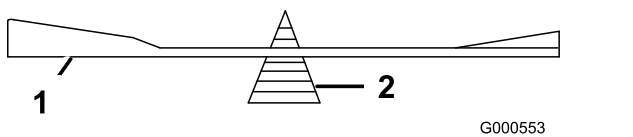

Слика 35

1. Sečivo 2. Balanser

3. Ponovite ovaj postupak dok sečivo ne bude izbalansirano.

Montiranje sečiva

1. Montirajte sečivo i adapter na osovinu vretena (Слика 36).

Важно: Како би се обезбедило правилно кошење, закривљени део сеčива мора да показује нагоре према унутрашњости косилице.

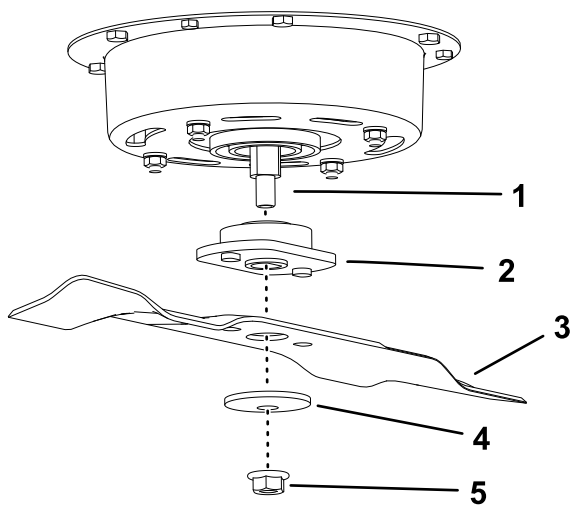

Слика 36

1. Osovina vretena 4. Zakrivljena podloška
2. Adapter 5. Navrtka
3. Sečivo

2. Postavite zakrivljenu podlošku (udubljena strana prema sečivu) i navrtku.
3. Zategnite navrtku na 35 N·m.

Чишћење

Ћишченје куćишта косилице са доње стране

Интервал сервиса: Након сваке употребе—Очистите куćиште косилице.

Очистите куćиште косилице са доње стране након сваке употребе како бисте спречили накупљање траве ради бољег малчирања и расипања покошене траве.

Важно: Немојте чистити куćиште косилице водом, јер то може да ошети електричне motore.

1. Паркирајте маšину на равной површини, деактивирајте прекидач за контролу сеčива (PTO) и активирајте паркирну коћницу.
2. Пре него што напустите положај оператора, искључите маšину, уклоните кључ и саекајте да се сви покретни делови зауставе.
3. Подигните маšину са земље како бисте могли да јој приступите са доње стране. Подуприте маšину подупирачима.

▲ УПОЗОРЕЊЕ

Механичке или хидрауличне дизалце могу да попусте под тежином маšине и изазову теšku повреду.

Користите подупираче за подупирање маšине.

4. Састружите накупљену траву и остале отпатке са куćишта косилице, офарбаних површина и точкова.

Одлагање отпада

Моторно уље, акумулатори, хидраулична тећност и rashladно средство за мотор су материје које загађују животну средину. Одлажите их у складу са државним и локалним прописима.

Складиштење

Ћишћенје i складиштенје

1. Parkirajte mašinu na ravnoj površini, deaktivirajte prekidač za kontrolu sečiva (PTO) i aktivirajte parkirnu kočnicu.
2. Pre nego što napustite položaj operatera, isključite mašinu, uklonite ključ i sačekajte da se svi pokretni delovi zaustave.
3. Uklonite pokošenu travu, prljavštinu i nečistoće sa spoljašnjih delova čitave mašine, naročito motora.
4. Proverite ispravnost parkirne kočnice; pogledajte [Ručica parkirne kočnice \(страна 14\)](#).
5. Podmažite mašinu; pogledajte [Подмазивање \(страна 24\)](#).
6. Proverite pritisak u pneumaticima; pogledajte [Provera pritiska u pneumaticima \(страна 27\)](#).
7. Napunite akumulatore; pogledajte [Punjenje akumulatora \(страна 25\)](#).
8. Sastružite nakupljenu travu i prljavštinu sa donje strane kosilice.
9. Proverite stanje sečiva; pogledajte [Servisiranje sečiva za košenje \(страна 28\)](#).
10. Proverite i pritegnite sve zavrtnje za pričvršćivanje. Popravite ili zamenite svaki deo koji je oštećen.
11. Ofarbajte sve površine koje su izgrebane ili na kojima je metal ogoljen. Boja je dostupna kod vašeg ovlašćenog servisera.
12. Mašinu skladištite u čistoj, suvoj garaži ili skladištu. Uklonite ključ iz prekidača i držite ga van domašaja dece ili drugih neovlašćenih korisnika. Pokrijte mašinu da biste je zaštitili i održavali čistom.

Складиштенје акумулатора

Интервал сервиса: Svaka 2 meseca

Важно: Акумулаторе чувајте на температури од -10 до 40 °C.

1. Pre nego što uskladištite mašinu, u potpunosti napunite akumulatore; pogledajte [Punjenje akumulatora \(страна 25\)](#). Isključite punjač kada se akumulatori u potpunosti napune.
2. Akumulator puniti najmanje na svakih 60 dana.

Важно: Не остављајте пуњач повезан са машином док је ускладиштена.

Решавање проблема

Проблем	Могући узрок	Корективна мера
Pogonski motor neće da se pokrene.	<ol style="list-style-type: none"> 1. Prekidač za režim vožnje je u položaju NEUTRAL (Neutralni). 2. Parkirna kočnica je aktivirana. 3. Papučica kočnice je aktivirana. 4. Papučica za kontrolu gasa je aktivirana. 5. Motor za sečiva je blokirani. 6. Pogonski motor je blokirani. 7. Akumulator je ispražnjen. 	<ol style="list-style-type: none"> 1. Pomerite prekidač za režim vožnje u položaj FORWARD (Unapred) ili REVERSE (Unazad). 2. Deaktivirajte parkirnu kočnicu. 3. Otpustite papučicu kočnice. 4. Otpustite papučicu za kontrolu gasa. 5. Isključite mašinu i očistite otpatke ili sačekajte da se kontroler automatski otključa nakon 5 sekundi. 6. Uklonite otpatke ili prepreke sa pogonskog motora. 7. Napunite akumulator.
Motor za sečiva neće da se pokrene.	<ol style="list-style-type: none"> 1. Prekidač za režim vožnje je u položaju NEUTRAL (Neutralni). 2. Parkirna kočnica je aktivirana. 3. Motor za sečiva je blokirani. 4. Akumulator je ispražnjen. 	<ol style="list-style-type: none"> 1. Pomerite prekidač za režim vožnje u položaj FORWARD (Unapred). 2. Deaktivirajte parkirnu kočnicu. 3. Isključite mašinu i očistite otpatke ili sačekajte da se kontroler automatski otključa nakon 5 sekundi. 4. Napunite akumulator.
Mašina neće da se pokrene.	<ol style="list-style-type: none"> 1. Oštećen je kontroler ili motor. 2. Akumulator je oštećen. 	<ol style="list-style-type: none"> 1. Isključite mašinu, pa je ponovo pokrenite nakon 5 sekundi. Ako se mašina ne pokrene nakon nekoliko pokušaja, zamenite kontroler. 2. Zamenite akumulator.
Mašina neuobičajeno vibrira.	<ol style="list-style-type: none"> 1. Sečivo(a) za košenje je/su iskrivljeno(a) ili neizbalansirano(a). 2. Montažni zavrtnaj za sečivo je olabavljen. 3. Vreteno sečiva je iskrivljeno. 4. Nosač motora je olabavljen ili pohaban. 	<ol style="list-style-type: none"> 1. Montirajte novo(a) sečivo(a). 2. Zategnite montažni zavrtnaj za sečivo. 3. Obratite se ovlašćenom serviseru. 4. Obratite se ovlašćenom serviseru.
Visina košenja je nejednaka.	<ol style="list-style-type: none"> 1. Sečivo(a) za košenje nije/nisu oštro(a). 2. Sečivo(a) za košenje je/su iskrivljeno(a). 3. Donja strana kućišta kosilice je prljava. 4. Pritisak u pneumaticima je neodgovarajući. 5. Vreteno sečiva je iskrivljeno. 	<ol style="list-style-type: none"> 1. Naoštrite sečivo(a). 2. Montirajte novo(a) sečivo(a). 3. Očistite kućište kosilice sa donje strane. 4. Podesite pritisak u pneumaticima. 5. Obratite se ovlašćenom serviseru.
Mašina se ne prazni ili se nepravilno prazni.	<ol style="list-style-type: none"> 1. Trava je pregusta ili previsoka. 2. Trava je previše vlažna. 	<ol style="list-style-type: none"> 1. Pokosite na najvišoj visini košenja; zatim pokosite na željenoj visini. 2. Sačekajte da se travnjak osuši.

Шематски прикази

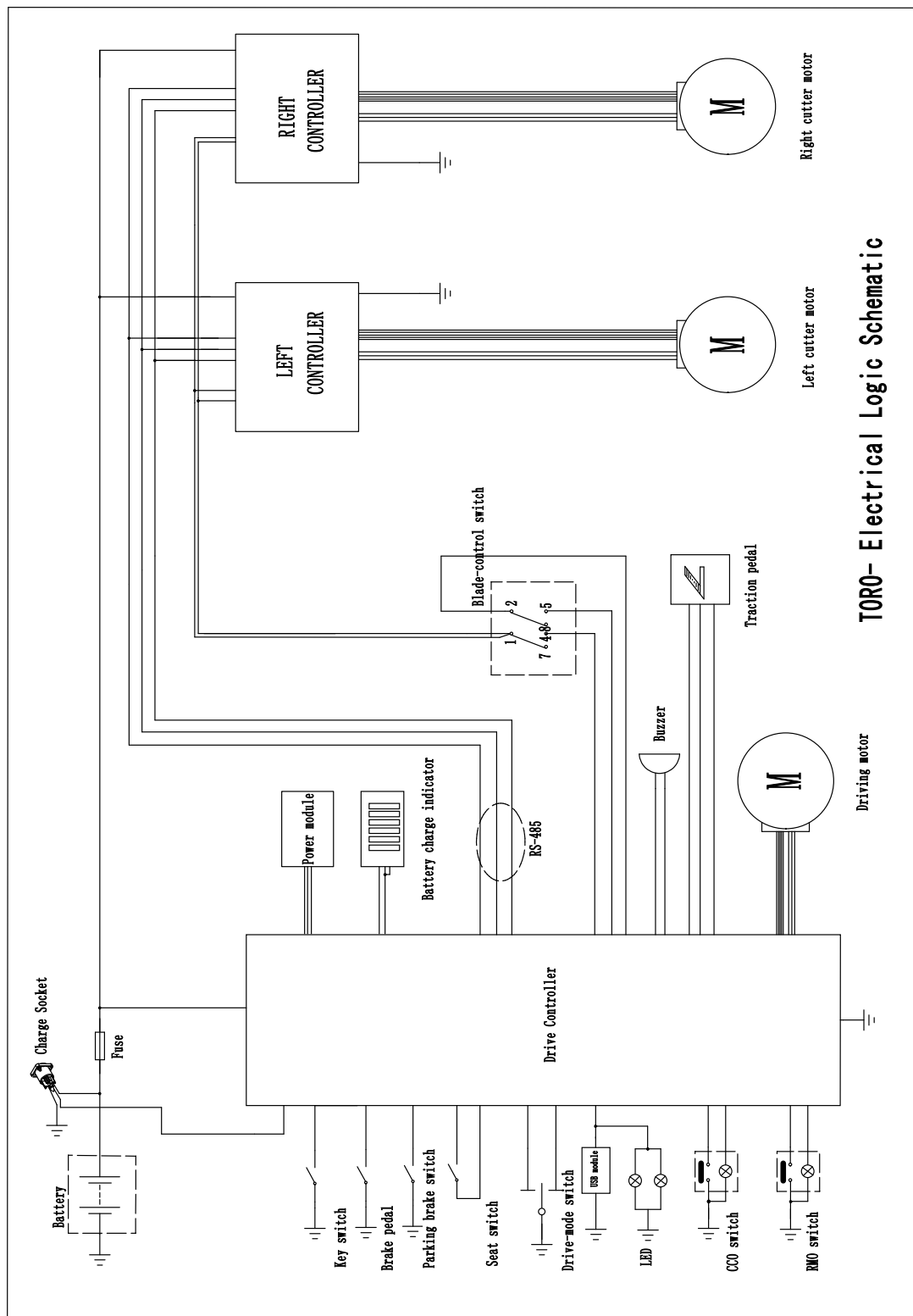

TORO- Electrical Logic Schematic

Električna šema (Rev. A)

g355680

Напомене:

EEA/UK obaveštenje o privatnosti

Korišćenje vaših podataka o ličnosti od strane kompanije Toro

The Toro Company („Toro“) poštuje vašu privatnost. Kada kupite naše proizvode, možda ćemo sakupiti određene podatke o ličnosti o vama, bilo neposredno od vas ili preko vaše lokalne Toro kompanije ili prodavca. Toro koristi te podatke za ispunjenje ugovornih obaveza – kao što je registrovanje vaše garancije, obrada vašeg garantnog zahteva ili kontaktiranje sa vama u slučaju povlačenja proizvoda – i za legitimne poslovne svrhe – kao što je merenje zadovoljstva korisnika, unapređenje naših proizvoda ili obezbeđivanje informacija o proizvodu koje bi vas mogle interesovati. Toro može da deli vaše podatke sa našim zavisnim i povezanim privrednim društvima, prodavcima ili drugim poslovnim partnerima u vezi sa ovim aktivnostima. Takođe možemo da otkrijemo podatke o ličnosti kada to zahteva zakon ili u vezi sa prodajom, kupovinom ili spajanjem preduzeća. Vaše podatke o ličnosti nikada nećemo prodati nijednoj drugoj kompaniji u marketinške svrhe.

Zadržavanje vaših podataka o ličnosti

Kompanija Toro će čuvati vaše podatke o ličnosti sve dok su bitni za prethodno navedene svrhe i dok je to u skladu sa zakonom. Za više informacija o primenljivim periodima zadržavanja obratite se na adresu legal@toro.com.

Posvećenost kompanije Toro sigurnosti

Vaši podaci o ličnosti mogu biti obrađeni u SAD-u ili drugoj državi koja možda ima manje stroge zakone o zaštiti podataka nego što je to slučaj sa vašom zemljom prebivališta. Kad god prebacimo vaše podatke van vaše zemlje prebivališta, preduzećemo zakonom propisane korake da obezbedimo da postoje odgovarajuće mere zaštite za vaše podatke i da se sa njima bezbedno postupa.

Pristup i ispravka

Možda imate pravo da ispravite ili pregledate svoje podatke o ličnosti ili da podnesete prigovor ili ograničite njihovu obradu. Da biste to uradili, obratite nam se putem e-pošte na legal@toro.com. Ako ste zabrinuti u vezi sa načinom na koji Toro postupa sa vašim podacima, slobodno nam se direktno obratite u vezi s tim. Imajte u vidu da evropski državljani imaju pravo žalbe svom organu za zaštitu podataka.



Count on it.