



**Count on it.**

Form No. 3452-315 Rev D

**Priručnik za uporabu  
za rukovatelja**

**eS3000SD 72 V TORO® 76 cm**

Br. modela 75500—Serijski br. 321000001 i gore



# Uvod

Ova traktorska kosilica s rotacijskom noževima namijenjena je kućevlasnicima za uređenje okućnica. Prvenstveno je namijenjena košenju trave na dobro održavanim travnjacima. Upotreba ovog proizvoda u bilo koju drugu svrhu osim one za koju je namijenjen može biti opasno za vas i prolaznike.

Pažljivo pročitajte ove informacije kako biste naučili ispravno upravljati uređajem i održavati ga te kako biste izbjegli tjelesne ozljede i oštećenja uređaja. Odgovorni ste za ispravno i sigurno upravljanje uređajem.

Na internetskoj stranici tvrtke Toro [www.Toro.com](http://www.Toro.com) možete dobiti informacije o sigurnosti uređaja, materijale za obuku rukovatelja, informacije o dodatnoj opremi, pomoć pri nalaženju distributera ili možete registrirati uređaj.

Ako vam je potreban servis, originalni dijelovi proizvođača Toro ili dodatne informacije, obratite se ovlaštenom serviseru ili službi za korisnike tvrtke Toro i pripremite broj modela i serijski broj svog uređaja. **Slika 1** prikazuje lokaciju broja modela i serijskog broja na uređaju. Upišite brojeve na za to predviđeno mjesto.

**Važno:** S pomoću mobilnog uređaja možete skenirati QR kod na naljepnici sa serijskim brojem (ako postoji) kako biste pristupili podacima o jamstvu i dijelovima te ostalim informacijama o proizvodu.

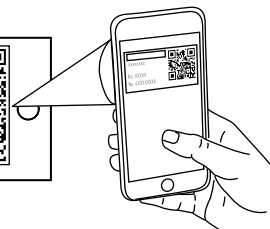
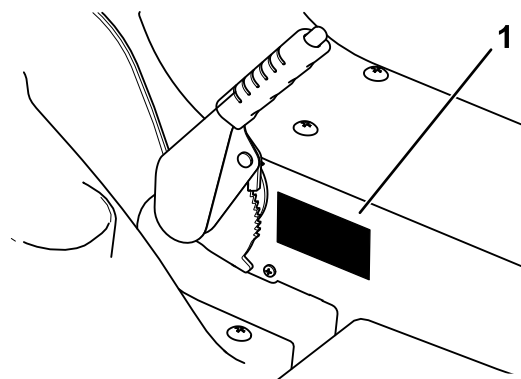

g345284

**Slika 1**

1. Pločica s nazivom modela i serijskim brojem

Upišite model proizvoda i serijski broj u prostor u nastavku:

Br. modela _____
Serijski br. _____

U priručniku se informacije ističu dvjema riječima. Riječ **Važno** upućuje na posebne mehaničke informacije, a riječ **Napomena** na opće informacije na koje treba obratiti posebnu pažnju.

U ovom priručniku i na uređaju nalazi se simbol sigurnosnog upozorenja (**Slika 2**) radi prepoznavanja važnih sigurnosnih poruka kojih se morate pridržavati kako biste spriječili nezgode. Taj će se simbol pojaviti uz riječ **Opasnost**, **Upozorenje** ili **Oprez**.

- **Opasnost** označava neposredno opasnu situaciju koja će, ako se ne spriječi, **sigurno** dovesti do teških ozljeda ili smrti.
- **Upozorenje** označava potencijalno opasnu situaciju koja bi, ako se ne spriječi, **mogla** dovesti do teških ozljeda ili smrti.
- **Oprez** označava potencijalno opasnu situaciju koja, ako se ne spriječi, **može** dovesti do lakših ili umjerenih ozljeda.



**Slika 2**

sa-black

1. Simbol sigurnosnog upozorenja

Sigurnost .....	4
Opća sigurnosna upozorenja za električne alate .....	4
Sigurnosna upozorenja za kosilicu.....	6
Dodatna pravila za sigurnost tvrtke Toro.....	6
Indikator nagiba .....	11
Sigurnosne naljepnice i naljepnice s uputama .....	12
Postavljanje .....	15
1 Punjenje akumulatora .....	15
2 Postavljanje usmjerivača trave.....	15
Pregled proizvoda .....	15
Sustav upravljanja .....	15
Specifikacije .....	17
Priklučci/dodatna oprema .....	17
Prije puštanja u rad .....	17
Svakodnevno održavanje .....	17
Korištenje sigurnosnog sustava blokiranja .....	17
Podešavanje sjedala .....	18
Prebacivanje kosilice na bočno izbacivanje ili malčiranje .....	19
Tijekom rada .....	20
Pokretanje uređaja .....	20
Vožnja.....	20
Isključivanje uređaja .....	20
Korištenje prekidača za upravljanje noževima (PTO) kosilice .....	20
Podešavanje visine košnje .....	20
Savjeti za rad .....	21
Nakon rada .....	21
Transport uređaja .....	21
Pomicanje neispravnog uređaja .....	23
Održavanje .....	24
Preporučeni raspored održavanja .....	24
Postupci prije održavanja .....	24
Pristupanje akumulatoru .....	24
Podmazivanje .....	26
Podmazivanje ležajeva prednjih kotača .....	26
Održavanje električnog sustava .....	27
Održavanje akumulatora .....	27
Održavanje pogonskog sustava .....	29
Provjera tlaka u gumama .....	29
Dodavanje zupčaničkog ulja .....	29
Održavanje kosilice .....	30
Održavanje noževa za rezanje.....	30
Čišćenje .....	32
Čišćenje donje strane kosišta .....	32
Odlaganje otpada .....	32
Skladištenje .....	33
Čišćenje i skladištenje .....	33
Skladištenje akumulatora .....	33
Otklanjanje pogrešaka .....	34

# Sigurnost

## Opća sigurnosna upozorenja za električne alate

### ⚠ UPOZORENJE

Pročitajte sva sigurnosna upozorenja, upute, ilustracije i specifikacije koje ste dobili uz ovaj električni alat.

**Nepridržavanje upozorenja i uputa može dovesti do strujnog udara, požara i/ili ozbiljnih ozljeda.**

Pojam „električni alat” u svim navedenim upozorenjima odnosi se na vaš električni alat s mrežnim napajanjem (pomoću kabela) ili na akumulatorski električni alat (bez kabela).

#### 1. Sigurnost radnog prostora

- A. Radni prostor održavajte čistim i dobro osvijetljenim. Neuredna i tamna mjesta pogodna su za nezgode.
- B. Nemojte upotrebljavati električne alate u eksplozivnim atmosferama, na primjer u prisutnosti zapaljivih tekućina, plinova ili prašine. Električni alati stvaraju iskre koje mogu zapaliti prašinu ili pare.
- C. Djecu i prolaznike držite podalje od mjesta na kojem upotrebljavate električni alat. Gubitak pažnje može uzrokovati gubitak kontrole.

#### 2. Električna sigurnost

- A. Utikači električnog alata moraju odgovarati utičnici. Nikada nemojte vršiti izmjene na utikaču. Nemojte upotrebljavati strujne adaptere na električnom alatu koji ima uzemljenje. Neizmijenjeni utikači i odgovarajuće utičnice smanjuju rizik od strujnog udara.
- B. Izbjegavajte kontakt s uzemljenim površinama, kao što su cijevi, radijatori, štednjaci i hladnjaci. Opasnost od strujnog udara veća je ako je vaše tijelo uzemljeno.
- C. Nemojte izlagati električne alate kiši ili vlažnim uvjetima. Prodiranje vode u električni alat povećat će rizik od strujnog udara.
- D. Nemojte nepropisno upotrebljavati kabel. Kabel nikada nemojte upotrebljavati za prenošenje ili povlačenje električnog

alata te ga nemojte povlačiti za isključivanje električnog alata. Kabel držite podalje od izvora topline, ulja, oštih rubova ili pokretnih dijelova. Oštećeni ili zapetljani kabeli povećavaju rizik od strujnog udara.

- E. Kad električni alat upotrebljavate na otvorenom prostoru, upotrebljavajte produžni kabel koji je primjeren za rad na otvorenom. Uporaba produžnog kabla koji je primjeren za rad na otvorenom smanjuje rizik od strujnog udara.
- F. Ako ne možete izbjeći uporabu električnog alata na vlažnom mjestu, upotrijebite strujni izvor sa zaštitnom sklopkom diferencijalne struje (RCD). Uporaba zaštitne sklopke diferencijalne struje smanjuje rizik od strujnog udara.

#### 3. Osobna zaštita

- A. Budite oprezni, gledajte što radite i razumno prosuđujte dok upotrebljavate uređaj. Nemojte upotrebljavati električni alat ako ste umorni ili pod utjecajem droga, alkohola ili lijekova. Trenutak nepažnje tijekom uporabe električnih alata može dovesti do ozbiljnih tjelesnih ozljeda.
- B. Nosite osobnu zaštitnu opremu. Uvijek nosite zaštitu za oči. Uporaba zaštitne opreme, kao što je maska za zaštitu od prašine, zaštitne cipele s protukliznim potplatom ili zaštita za sluh, u odgovarajućim uvjetima smanjit će tjelesne ozljede.
- C. Spriječite nenamjerno uključivanje alata. Provjerite je li prekidač u položaju Off (isključeno) prije spajanja alata na izvor napajanja i/ili na akumulator te prije podizanja ili prenošenja alata. Prenosjenje električnih alata s prstom na prekidaču ili aktivacija alata koji ima uključeni prekidač može izazvati nezgodu.
- D. Uklonite sve klinove ili ključeve za podešavanje prije uključivanja električnog alata. Ako ključ ili klin ostanu pričvršćeni za rotirajući dio električnog alata, može doći do tjelesne ozljede.
- E. Nemojte se naginjati. Uvijek držite dobro uporište i ravnotežu. To omogućuje bolje upravljanje električnim alatom u neočekivanim situacijama.
- F. Budite prikladno odjeveni. Nemojte nositi široku odjeću ili nakit. Kosu i odjeću držite podalje od pomičnih dijelova. Široka odjeća, nakit ili duga kosa mogu zapeti u pomične dijelove.

- G. **Ako uređaji imaju priključak za postrojenja za izvlačenje i skupljanje prašine, pobrinite se da postrojenja budu priključena i da se upotrebljavaju na odgovarajući način.** *Skupljanje prašine može smanjiti opasnosti povezane s prašinom.*
- H. **Nemojte da vas znanje stečeno čestom uporabom alata navede na pretjeranu samouvjerenost i zanemarivanje pravila za sigurnu uporabu alata.** *Neoprezna radnja može u sekundi uzrokovati tešku ozljedu.*
4. **Uporaba i održavanje električnog alata**
- A. **Nemojte preopterećivati električni alat. Upotrijebite alat koji je prikladan za vašu primjenu.** *Prikladan uređaj će posao odraditi bolje i sigurnije ako radi brzinom za koju je namijenjen.*
- B. **Nemojte upotrebljavati električni alat ako ga prekidačem ne možete upaliti ili ugasiti.** *Bilo koji električni alat koji se ne može upravljati prekidačem opasan je i mora se popraviti.*
- C. **Prije bilo kakvih podešavanja, promjene dodatne opreme ili skladištenja isključite utikač iz izvora napajanja i/ili uklonite akumulator iz električnog alata ako ga se može ukloniti.** *Takve preventivne sigurnosne mjere smanjuju rizik od slučajnog uključivanja električnog alata.*
- D. **Električne alate koji se ne koriste skladištite izvan dohvata djece i nemojte dozvoliti da ih osobe koje nisu upoznate s električnim alatima ili ovim uputama upotrebljavaju.** *Električni alati su opasni u rukama korisnika koji ih ne znaju upotrebljavati.*
- E. **Održavajte električne alate i dodatnu opremu. Provjeravajte ima li na uređaju pomičnih dijelova koji su olabavljeni ili zapinju, slomljenih dijelova i postoji li bilo koje stanje koje može utjecati na rad uređaja. Ako je električni alat oštećen, popravite ga prije uporabe.** *Do mnogih nezgoda dolazi zbog lošeg održavanja električnih alata.*
- F. **Alate za rezanje održavajte oštroma i čistima.** *Ako se alati za rezanje pravilno održavaju i oštrem, manje je vjerojatno da će zapinjati i lakše je njima upravljati.*
- G. **Električni alat, dodatnu opremu, dijelove alata itd. upotrebljavajte u skladu s ovim uputama, uzimajući u obzir radne uvjete i vrstu posla koji će se obavljati.**
- Uporaba električnog alata za radnje za koje nije predviđen može dovesti do opasnih situacija.*
- H. **Ručke i površine za hvatanje održavajte suhima, čistima i bez tragova ulja i maziva.** *Skliske ručke i površine za hvatanje nisu sigurne za uporabu i upravljanje alatom u neočekivanim situacijama.*
5. **Uporaba i održavanje akumulatora alata**
- A. **Akumulator punite isključivo punjačem koji je odredio proizvođač.** *Punjač koji je predviđen za punjenje jedne vrste akumulatora može predstavljati rizik od požara u slučaju uporabe s drugom vrstom akumulatora.*
- B. **Električne alate upotrebljavajte isključivo s akumulatorima koji su za njih namijenjeni.** *Uporaba bilo kojeg drugog akumulatora može stvoriti rizik od ozljede ili požara.*
- C. **Kad se akumulator ne upotrebljava, držite ga podalje od metalnih predmeta, kao što su spajalice, kovanice, ključevi, čavli, vijci ili drugi sitni metalni predmeti koji bi mogli stvoriti spoj između dva terminala.** *Kratko spajanje terminala akumulatora može uzrokovati opekline ili požar.*
- D. **U nepovoljnim uvjetima može doći do istjecanja tekućine iz akumulatora; izbjegavajte dodir s tom tekućinom. Ako slučajno dođete u dodir s tom tekućinom, to mjesto isperite vodom. Ako tekućina dođe u dodir s očima, potražite dodatnu liječničku pomoć.** *Tekućina istisnuta iz akumulatora može izazvati iritaciju ili opekline.*
- E. **Nemojte upotrebljavati akumulator ili alat koji je oštećen ili na kojemu su vršene izmjene.** *Oštećeni ili izmijenjeni akumulatori mogu pokazivati nepravilnosti u radu i uzrokovati požar, eksploziju ili rizik od ozljede.*
- F. **Akumulator ili alat nemojte izlagati vatri ili previsokim temperaturama.** *Izlaganje temperaturi vatre višoj od 130 °C može izazvati eksploziju.*
- G. **Slijedite sve upute za punjenje i nemojte puniti akumulator ili alat na temperaturama koje nisu u rasponu navedenom u uputama.** *Nepravilno punjenje ili punjenje na temperaturama izvan navedenog raspona može oštetiti akumulator i povećati rizik od požara.*

## 6. Servisiranje

- A. **Svoj uređaj servisirajte kod kvalificiranog tehničara koji upotrebljava isključivo originalne zamjenske dijelove.** *Tako će se očuvati sigurnost električnog alata.*
- B. **Nikad nemojte servisirati oštećene akumulatora.** *Akumulatora bi trebali servisirati isključivo proizvođač ili ovlašteni serviseri.*

## Sigurnosna upozorenja za kosilicu

- A. Kosilicu nemojte upotrebljavati u lošim vremenskim uvjetima, posebno ako postoji opasnost od munja. To smanjuje rizik od udara groma.
- B. Temeljito pregledajte ima li divljih životinja na području na kojem ćete upotrijebiti kosilicu. Kosilica može ozlijediti divlje životinje dok radi.
- C. Temeljito pregledajte područje rada i uklonite sve kamenje, grane, žice, kosti i ostale strane predmete. Odbačeni predmeti mogu uzrokovati tjelesne ozljede.
- D. Prije uporabe kosilice uvijek provjerite jesu li noževi i sklop rezača istrošeni ili oštećeni. Istrošeni ili oštećeni dijelovi povećavaju rizik od ozljede.
- E. Štitnici moraju biti postavljeni. Štitnici moraju biti funkcionalni i ispravno postavljeni. Labav, oštećen ili nefunkcionalan štitnik može uzrokovati tjelesne ozljede.
- F. Pazite da na ulazima zraka nema ostataka prljavštine. Začepljeni ulazi zraka i ostaci mogu uzrokovati pregrijavanje ili rizik od požara.
- G. Nemojte upravljati uređajem na strmim padinama. Tako smanjujete rizik od gubitka kontrole, sklizanja i padanja, koji mogu uzrokovati tjelesne ozljede.
- H. Uvijek nosite duge hlače dok upotrebljavate kosilicu. Ako koža nije zaštićena, povećava se vjerojatnost ozljede odbačenim predmetima.
- I. Padine kosite u smjeru prema gore ili prema dolje, nikada poprijeko te budite vrlo oprezni kad mijenjate smjer. Tako smanjujete rizik od gubitka kontrole, sklizanja i padanja, koji mogu uzrokovati tjelesne ozljede.
- J. Nemojte dirati noževe ili druge opasne pomične dijelove ako su u pokretu. Tako smanjujete rizik od ozljede pomičnim dijelovima.
- K. Prije micanja zaglavljenog materijala ili čišćenja kosilice isključite sve prekidače i izvucite

ključ. Uporaba kosilice za radnje za koje nije namijenjena može uzrokovati ozbiljne tjelesne ozljede.

- L. Ako uređaj udari o predmet ili počne vibrirati, odmah isključite kosilicu, izvadite ključ (ako postoji) i pričekajte da se svi pomični dijelovi zaustave prije nego što provjerite je li došlo do oštećenja. Izvršite sve potrebne popravke prije nastavljanja s radom.
- M. Prije skladištenja kosilice očistite travu i krhotine iz jedinice za rezanje, pogona, hvatača trave i motora kako biste smanjili rizik od požara.
- N. Kako biste osigurali optimalnu učinkovitost, upotrebljavajte samo originalne zamjenske dijelove i dodatnu opremu tvrtke Toro. Zamjenski dijelovi i dodatni pribor drugih proizvođača mogu biti opasni, a njihova uporaba može poništiti jamstvo.
- O. Zamijenite istrošene ili oštećene noževe i matične vijke u grupama kako bi se održala ravnoteža.
- P. Budite oprezni s kosilicama s višestrukim noževima jer okretanje jednog noža može uzrokovati okretanje drugih noževa.
- Q. Ne približavajte ruke ili noge pomičnim dijelovima uređaja.
- R. Isključite kosilicu, izvadite ključ i pričekajte da se svi pomični dijelovi zaustave prije nego što napustite položaj rukovatelja. Pustite da se uređaj ohladi prije podešavanja, održavanja, čišćenja ili skladištenja.
- S. Izbjegavajte košnju na mokroj travi ili po kiši. To može povećati rizik od strujnog udara.

## Dodatna pravila za sigurnost tvrtke Toro

### Opće informacije o sigurnosti

Ovaj uređaj može amputirati ruke i noge i odbacivati predmete. Uvijek se pridržavajte svih sigurnosnih uputa kako biste izbjegli teške tjelesne ozljede.

- Nikad ne dopuštajte djeci ili nestručnim osobama da upravljaju uređajem ili da ga servisiraju. Isključivo osobe koje su odgovorne, osposobljene, upoznate s uputama i koje su fizički za to u stanju smiju upravljati uređajem ili servisirati ga. Dobna granica za rukovatelje može biti ograničena lokalnim propisima.
- Ne upravljajte uređajem u blizini litica, jaraka, nasipa, vode ili drugih opasnosti ili na padinama s nagibom većim od 12 stupnjeva.

## Sigurnost prije rada

- Upoznajte se sa sigurnim radom s opremom, komandama i sigurnosnim znakovima.
- Provjerite jesu li komande, sigurnosni prekidači i štitovi postavljeni i rade li ispravno. Ako ne rade ispravno, ne upravljajte uređajem.
- Prije košenja pregledajte uređaj kako biste osigurali da sklopovi za rezanje ispravno rade.
- Proučite teren kako biste odredili koja je oprema prikladna i koji su priključci ili dodatna oprema potrebni za ispravno i sigurno upravljanje uređajem.
- Nemojte prevoziti putnike na uređaju.

## Sigurnost tijekom rada

- Vlasnik/rukovatelj može spriječiti nesreće koje mogu uzrokovati tjelesne ozljede ili oštećenja imovine i odgovoran je za njih.
- Držite ruke i noge podalje od jedinica za rezanje. Ne približavajte se otvorima izbacivača.
- Nemojte kositi ako je usmjerivač izbacivača podignut, uklonjen ili izmijenjen, osim ako je postavljen sustav za skupljanje trave ili komplet za malčiranje koji ispravno radi.
- Prije kretanja s uređajem unatrag obavezno pogledajte dolje i iza sebe.
- Budite iznimno oprezni pri približavanju oštrim zavojima, grmlju, stablima ili drugim predmetima koji bi vam mogli zakloniti vidno polje.
- Zaustavite noževe kad god ne kosite.
- Usporite i budite oprezni pri skretanju i prelaženju cesta i pločnika. Uvijek poštuju pravo prednosti drugih sudionika u prometu.
- Prije nego što napustite položaj rukovatelja, učinite sljedeće:
  - Parkirajte kosilicu na ravnoj površini.
  - Isključite PTO uređaj.
  - Aktivirajte ručnu kočnicu.
  - Isključite uređaj i izvadite ključ.
  - Pričekajte da se svi pomični dijelovi zaustave.
- Nikad ne ostavljajte upaljen uređaj bez nadzora.
- Obratite pozornost na smjer izbacivanja i usmjerite izbacivač podalje od drugih osoba. Izbjegavajte izbacivanje materijala prema zidovima ili preprekama jer bi se materijal mogao odbiti prema vama.
- Zaustavite noževe, usporite uređaj i budite oprezni kad prelazite preko netravnatih površina ili pri prijevozu uređaja do područja rada i natrag.

- Uređaj i košenje često privlače pozornost djece. Nikad nemojte pretpostaviti da će djeca ostati ondje gdje ste ih posljednji put vidjeli.
- Osigurajte da djeca budu izvan područja rada uređaja i da su pod nadzorom odgovorne odrasle osobe koja ne upravlja uređajem.
- Budite oprezni i isključite uređaj ako djeca uđu u područje rada.
- Prije vožnje unatrag ili skretanja pogledajte dolje i svuda oko sebe da provjerite ima li djece.
- Nemojte prevoziti djecu na uređaju, čak i kada se noževi ne kreću. Djeca bi mogla pasti s uređaja i zadobiti teške ozljede ili vas ometati u sigurnom upravljanju uređajem. Djeca koja su se već vozila na uređaju mogla bi se bez upozorenja pojaviti u području rada, te bi ih uređaj mogao pregaziti.
- Budite posebno oprezni s priključcima. Priključci mogu promijeniti stabilnost uređaja.
- Nemojte pokušavati stabilizirati uređaj stavljanjem noge na tlo.

## Sigurnost na padinama

- Nagibi su jedan od glavnih čimbenika koji uzrokuju gubitak kontrole nad uređajem i nesreće s prevrtanjem, što može uzrokovati teške ozljede ili smrt. Vozač je odgovoran za sigurno upravljanje na padini. Upravljanje uređajem na bilo kojoj padini zahtijeva dodatni oprez. Prije upravljanja uređajem na padini, učinite sljedeće:
  - S razumijevanjem pročitajte upute za upravljanje na padini navedene u priručniku i na uređaju.
  - Koristite indikator kuta kako biste utvrdili približni kut nagiba područja.
  - Nikad nemojte upravljati kosilicom na padinama s nagibom većim od 12 stupnjeva.
  - Ocijenite uvjete na lokaciji na relevantni dan kako biste utvrdili je li padina sigurna za upravljanje uređajem. Pri procjeni terena razumno prosuđujte. Promjene na terenu, kao što je vlaga, mogu brzo utjecati na rad uređaja na padini.
- Utvrdite opasnosti u podnožju padine. Ne upravljajte uređajem u blizini litica, jaraka, nasipa, vode ili drugih opasnosti. Uređaj se može naglo preokrenuti ako kotač prijeđe preko ruba ili ako rub propadne. Držite uređaj na sigurnoj udaljenosti (dvaput većoj od širine uređaja) od opasnosti. Za košnju trave na tim područjima koristite običnu kosilicu ili ručni trimer.

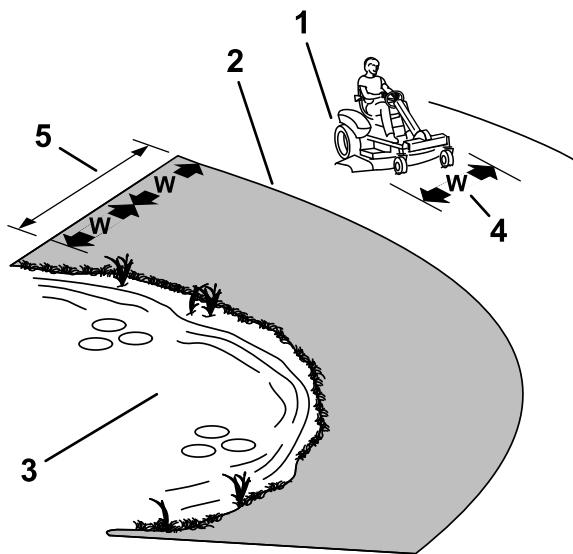

Slika 3

g231393

1. Sigurna zona – upotrebljavajte uređaj na padinama s nagibom manjim od 12 stupnjeva ili na ravnim površinama.
2. Zona opasnosti – koristite običnu kosilicu i/ili ručni trimer na padinama s nagibom većim od 12 stupnjeva i u blizini litica ili vode.
3. Voda
4.  $W$  = širina uređaja
5. Držite uređaj na sigurnoj udaljenosti (dvaput većoj od širine uređaja) od opasnosti.

- Upravlajte uređajem u smjeru gore-dolje, ne poprijeko. Budite krajnje oprezni kad mijenjate smjer na padinama.
- Izbjegavajte pokretanje, zaustavljanje ili skretanje na padinama. Nemojte naglo mijenjati brzinu ili smjer; okrećite se polako i postupno.
- Ako se kosilica prestane uspinjati, zaustavite noževe i polako krenite prema natrag.
- Nemojte upravljati uređajem u uvjetima kada su trenje, upravljanje ili stabilnost upitni. Uzmite u obzir da upravljanje uređajem na mokroj travi, na padinama ili nizbrdo može uzrokovati gubitak trenja. Gubitak trenja pogonskih kotača može dovesti do proklizavanja ili gubitka kočenja i upravljanja. Uređaj može proklizavati čak i kad su pogonski kotači zaustavljeni.
- Uklonite ili označite prepreke kao što su jarci, rupe, kamenje, brazde i izbočine na terenu ili ostale skrivene opasnosti. Visoka trava može zakloniti pogled na prepreke. Neravan teren može uzrokovati prevrtanje uređaja.
- Ako je to moguće, kosište bi trebalo biti spušteno do tla tijekom rada na padinama. Podizanje kosišta na padinama tijekom rada može destabilizirati uređaj.

## Sigurnost nakon rada

Uklonite ključ prije skladištenja ili transporta uređaja.

## Sigurnost povezana s akumulatorom i punjačem

### Općenito

- Za punjenje akumulatora upotrebljavajte samo isporučeni kabel za napajanje.
- Prije upotrebe punjača provjerite napon koji je dostupan u vašoj zemlji.
- Za povezivanje na izvor napajanja izvan SAD-a upotrijebite adapter za utičnice odgovarajuće konfiguracije, prema potrebi.
- Nemojte puniti uređaj na kiši ili u vlažnim uvjetima.
- Opasnost od požara, strujnog udara ili ozljeda može nastati upotrebom dodatne opreme koju Toro ne preporučuje niti prodaje.
- Da biste smanjili rizik od eksplozije akumulatora, slijedite ove upute i upute za svu opremu koju namjeravate upotrebljavati u blizini punjača.
- Nemojte otvarati akumulator.
- U slučaju da akumulator procuri, izbjegavajte dodir s tekućinom. Ako slučajno dođete u dodir s tekućinom, isperite vodom i potražite liječničku pomoć. Tekućina istisnuta iz akumulatora može izazvati iritaciju ili opekline.
- Za servis ili zamjenu akumulatora obratite se ovlaštenom distributeru tvrtke Toro.

### Obuka

Nikad ne dopuštajte djeci ili nestručnim osobama da upravljaju uređajem ili da ga pune. Dobna granica za rukovatelje može biti ograničena lokalnim propisima. Vlasnik je odgovoran za obuku svih rukovatelja i mehaničara.

### Priprema

- Tijekom punjenja osigurajte udaljenost prolaznika i djece.
- Prije punjenja isključite uređaj i pričekajte dok se uređaj potpuno ne isključi. Ako to ne učinite, može doći do iskrenja.
- Pročitajte i slijedite sve mjere opreza za punjenje.
- Upotrebljavajte isključivo kabel za napajanje koji je odobrila tvrtka Toro.

### Rad

- S razumijevanjem pročitajte upute za punjenje prije punjenja akumulatora. Pridržavajte se sljedećih mjera opreza kad puniti akumulator:



- Isključite uređaj prije spajanja punjača na izvor napajanja.
- Za punjenje akumulatora upotrebljavajte isključivo punjač koji ste dobili s uređajem.
- Punite akumulator na otvorenom, dobro prozračenom mjestu, daleko od iskri i plamena. Isključite punjač prije spajanja ili odspajanja akumulatora. Nosite zaštitnu odjeću i upotrebljavajte izolirane alate.
- Nemojte puniti oštećeni ili zamrznuti akumulator.
- Kabel za napajanje uvijek iskopčajte iz utičnice prije nego što ga iskopčate iz uređaja kako biste izbjegli iskre.
- Ako se za vrijeme punjenja akumulator zagrije, počne ispuštati velike količine plinova ili izbacuje elektrolit, kabel za napajanje akumulatora odmah iskopčajte iz utičnice. Uređaj servisirajte kod ovlaštenog servisera prije sljedeće uporabe.
- Nemojte nepropisno upotrebljavati kabel za napajanje niti ga povlačiti da biste odspojili punjač iz utičnice. Držite kabel podalje od vrućine, ulja i oštih rubova.
- Punjač priključite izravno u uzemljenu utičnicu. Nemojte puniti na neuzemljenoj utičnici, čak i ako upotrebljavate adapter.
- Nemojte mijenjati isporučeni kabel za napajanje ili utikač.
- Upotrijebite odgovarajući produžni kabel.
- Ako se kabel za napajanje ošteti dok je priključen, odspojite kabel iz zidne utičnice i obratite se ovlaštenom distributeru tvrtke Toro za zamjenu.
- Odspojite punjač iz električne utičnice kada ga ne upotrebljavate, prije nego što ga premjestite na drugo mjesto ili prije servisiranja.
- Nemojte puniti oštećenim kabelom ili utikačem. Odmah zamijenite oštećeni kabel ili utikač.
- Održavajte ili po potrebi zamijenite sigurnosne naljepnice i upozorenja.
- Uređaj skladištite u zatvorenom na suhom i sigurnom mjestu izvan dosega neovlaštenih korisnika.

## Sigurnost pri održavanju

- Ako ostavite ključ u prekidaču, netko bi slučajno mogao pokrenuti uređaj i nanijeti vama i prolaznicima teške ozljede. Izvadite ključ iz prekidača za paljenje prije bilo kakvog održavanja.
  - Prije nego što napustite položaj rukovatelja, učinite sljedeće:
    - Parkirajte kosilicu na ravnoj površini.
    - Isključite pogone.
    - Aktivirajte ručnu kočnicu.
    - Isključite uređaj i izvadite ključ.
    - Pustite da se komponente uređaja ohlade prije održavanja.
  - Uređaj nikad ne smije servisirati neosposobljeno osoblje.
  - Pažljivo otpuštajte pritisak iz komponenti s pohranjenom energijom.
  - Često provjeravajte rad ručne kočnice. Ako je to potrebno, podesite je i servisirajte.
  - Nemojte neovlašteno raditi izmjene na sigurnosnim uređajima. Redovito provjeravajte rade li ispravno.
  - Nemojte se oslanjati samo na hidraulične ili mehaničke dizalice pri podizanju uređaja; upotrijebite podmetače za pridržavanje uređaja kad god podižete uređaj.
  - Držite sve dijelove u dobrom radnom stanju i svu opremu zategnutu, osobito dijelove za pričvršćivanje noževa. Zamijenite sve istrošene ili oštećene naljepnice.
  - Odspojite akumulator prije popravljivanja uređaja. Prvo odspojite negativni priključak, a zatim pozitivni. Prvo spojite pozitivni priključak, a zatim negativni.
  - Povremeno provjerite jesu li noževi istrošeni ili oštećeni.
  - Budite oprezni pri pregledavanju noževa. Pri održavanju noževa budite oprezni i zamotajte noževe ili nosite rukavice. Nikad ne ravnajte ili varite noževe, samo ih mijenjajte ili oštrite.
- ## Sigurnost skladištenja
- Isključite uređaj, izvadite ključ i pričekajte da se svi pomični dijelovi zaustave prije nego što napustite položaj rukovatelja. Pustite da se uređaj

ohladi prije podešavanja, održavanja, čišćenja ili skladištenja.

- Uređaj nemojte skladištiti u blizini otvorenog plamena, iskri ili žižaka, kao što su oni na bojlerima ili drugim uređajima.

**Spremite sva upozorenja i upute za ubuduće.**

# Indikator nagiba

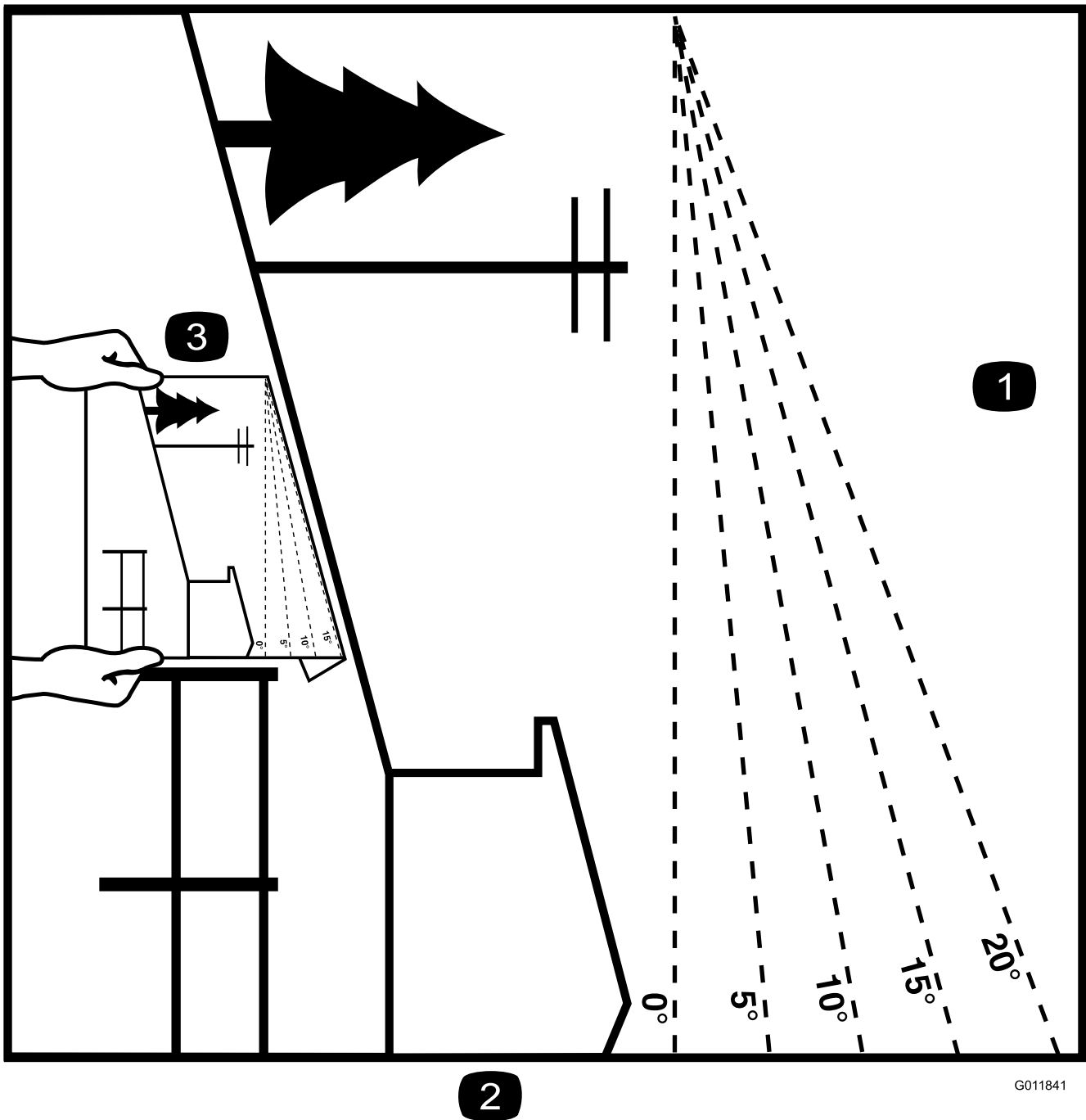

2

G011841

g011841

Slika 4

Možete kopirati ovu stranicu za osobnu uporabu.

1. Najveći nagib na kojem možete upravljati ovim uređajem jest **12 stupnjeva**. Prije rada odredite nagib padine uz pomoć tablice. **Ne upravljajte uređajem na padinama s nagibom većim od 12 stupnjeva**. Presavijte duž linije koja odgovara preporučenom nagibu.
2. Poravnajte ovaj rub s okomitom površinom, stablom, zgradom, ogradom i sl.
3. Primjer usporedbe nagiba i presavijenog ruba

# Sigurnosne naljepnice i naljepnice s uputama



Sigurnosne naljepnice i upute lako su vidljive korisniku i nalaze se blizu svih područja potencijalne opasnosti. Zamijenite sve naljepnice koje su oštećene ili otpale.

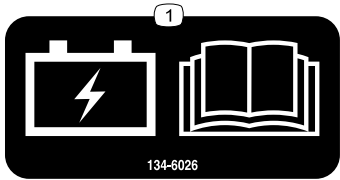

**134-6026**

decal134-6026

1. Punjenje akumulatora; pročitajte *Upute za upotrebu*.

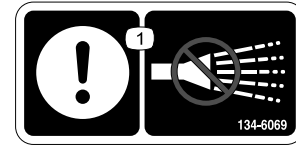

**134-6069**

decal134-6069

1. Pažnja – nemojte prskati.

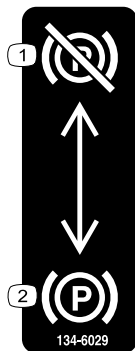

**134-6029**

decal134-6029

1. Ručna kočnica – deaktiviranje
2. Ručna kočnica –aktiviranje

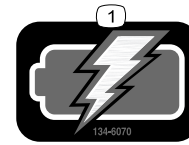

**134-6070**

decal134-6070

1. Na akumulatorski pogon

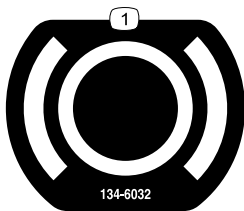

**134-6032**

decal134-6032

1. Kočnica

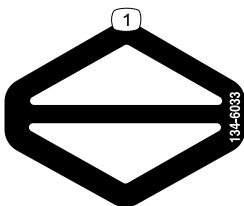

**134-6033**

decal134-6033

1. Pogon

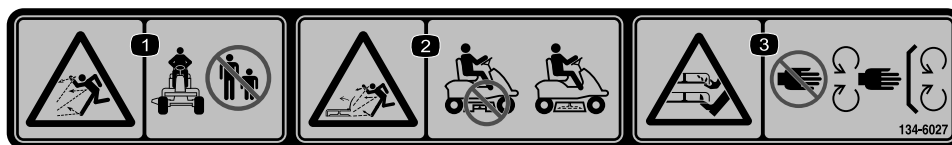

decal134-6027

### 134-6027

1. Opasnost od odbačenih predmeta – prolaznici se ne smiju približavati uređaju.
2. Opasnost od odbačenih predmeta, usmjerivač u podignutom položaju – nemojte upotrebljavati uređaj s otvorenim kosištem, upotrebljavajte usmjerivač.
3. Opasnost od posjekotina/amputacije šake ili noge, nož kosilice – držite se podalje od pomičnih dijelova; moraju biti postavljeni svi štitovi i štitnici.

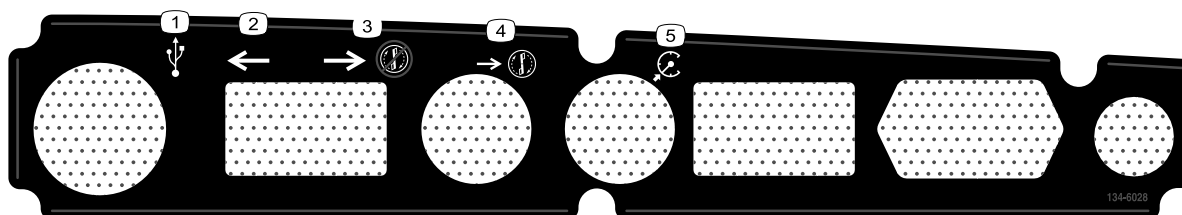

decal134-6028

### 134-6028

1. Utor za USB
2. Naprijed
3. Unatrag bez košenja
4. Unatrag uz košenje
5. Tempomat



134-6900

decal134-6900

**Napomena:** Ovaj je uređaj u skladu s industrijski standardnim testom poprečne i uzdužne statičke stabilnosti s maksimalnim preporučenim nagibom naznačenim na naljepnici. Pregledajte upute za upravljanje uređajem na padinama u *Uputama za upotrebu* i provjerite uvjete u kojima namjeravate upravljati uređajem kako biste utvrdili možete li upravljati strojem u uvjetima na toj lokaciji i toga dana. Promjene terena mogu uzrokovati promjenu u radu uređaja na padinama.

1. Upozorenje – pročitajte Upute za upotrebu.
2. Opasnost od posjekotina/amputacije šake ili noge, nož kosilice – držite se podalje od pomičnih dijelova; moraju biti postavljeni svi štitovi i štitnici.
3. Opasnost od gaženja – nemojte voziti putnike; gledajte iza sebe kad kosite unatrag.
4. Opasnost od odbačenih predmeta – prije upravljanja uklonite krhotine; usmjerivač mora biti postavljen; ne radite u blizini prolaznika.
5. Opasnost od prevrtanja – nemojte naglo skretati ako brzo vozite; polako vozite kad skrećete; upravljajte samo uz padine s nagibom manjim od 12 stupnjeva; upravljajte samo na padinama s nagibom manjim od 12 stupnjeva.
6. Opasnost od prevrtanja – nemojte upotrebljavati dvije rampe pri utovaru na prikolicu; upotrebljavajte 1 rampu koja je dovoljno široka za uređaj; upotrebljavajte rampu koja ima nagib manji od 12 stupnjeva; pri utovaru se po rampi vozite unatrag, a pri istovaru unaprijed.
7. Oprez – nosite zaštitu za sluh; nosite zaštitu za oči.
8. Oprez – ugastite motor i uklonite ključ prije održavanja.

# Postavljanje

# 1

## Punjenje akumulatora

Nisu potrebni dijelovi

### Postupak

Pogledajte [Punjenje akumulatora \(stranica 27\)](#).

# 2

## Postavljanje usmjerivača trave

Nisu potrebni dijelovi

### Postupak

Pogledajte [Prebacivanje kosilice na bočno izbacivanje ili malčiranje \(stranica 19\)](#).

# Pregled proizvoda

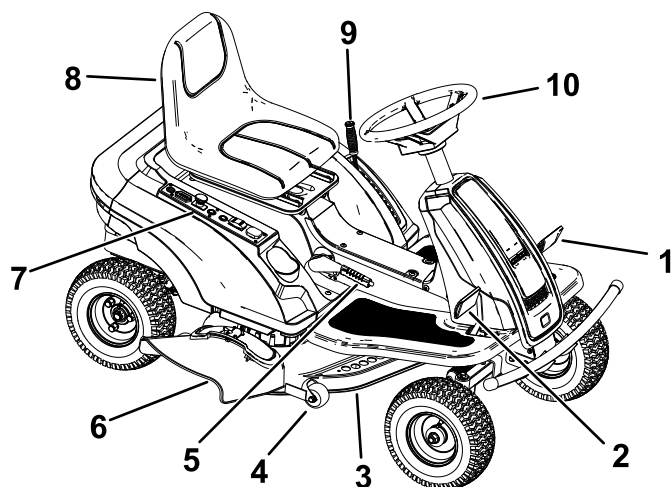

Slika 5

g340907

- |                              |                            |
|------------------------------|----------------------------|
| 1. Papučica kočnice          | 6. Usmjerivač trave        |
| 2. Papučica snage            | 7. Upravljačka ploča       |
| 3. Kosište                   | 8. Vozačevo sjedalo        |
| 4. Valjak protiv skalpiranja | 9. Poluga za visinu košnje |
| 5. Poluga ručne kočnice      | 10. Upravljač              |

## Sustav upravljanja

Upoznajte se sa svim komandama prije pokretanja i upravljanja uređajem.

### Upravljačka ploča

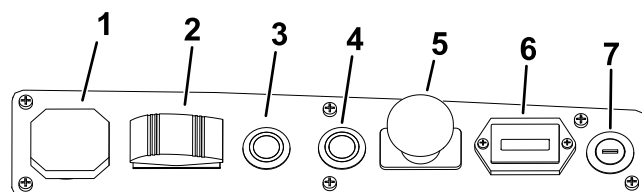

Slika 6

g340906

- |  |                                       |
|--|---------------------------------------|
| 1. USB priključak                      | 5. Prekidač za upravljanje noževima   |
| 2. Prekidač za način vožnje            | 6. Indikator napunjenosti akumulatora |
| 3. Upravljački gumb za košenje unatrag | 7. Prekidač za paljenje               |
| 4. Upravljački gumb za tempomat        |                                       |

## Prekidač za paljenje

Prekidač za paljenje ima 2 položaja: UKLJUČENO i ISKLJUČENO. Prekidačem za paljenje pokrenite ili zaustavite uređaj.

## Prekidač za upravljanje noževima (PTO uređaj)

Prekidač za upravljanje noževima, označen simbolom PTO, napaja noževe kosilice energijom i prekida njihovo napajanje.

## Papučica kočnice

Upotrebljavajte papučicu kočnice za zaustavljanje ili usporavanje uređaja.

## Poluga ručne kočnice

Svaki put kad isključite uređaj, aktivirajte ručnu kočnicu kako biste spriječili slučajno kretanje uređaja.

- Kako biste aktivirali ručnu kočnicu, povucite polugu ručne kočnice prema gore.

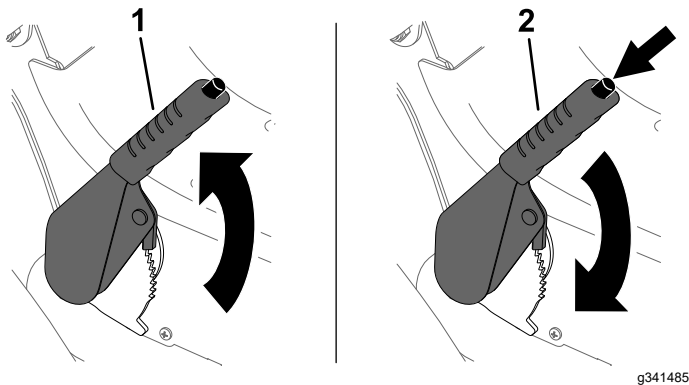

Slika 7

1. Aktivirajte ručnu kočnicu.
2. Deaktivirajte ručnu kočnicu.

- Kako biste deaktivirali ručnu kočnicu, pritisnite gumb na poluzi ručne kočnice te je zatim gurnite prema naprijed.

## Papučica za kontrolu snage

Upotrijebite papučicu za kontrolu snage za promjenu brzine uređaja. Što jače pritisnete papučicu, to će se uređaj brže kretati.

## Prekidač za način vožnje

Prekidač za način vožnje ima 3 položaja: NAPRIJED, NEUTRALNO i NATRAG. Prekidač za način vožnje mora biti u položaju NAPRIJED prije uključivanja noževa kosilice.

**Napomena:** Kad je prekidač za način vožnje u položaju NATRAG, pali se zvučni alarm. Uređaj se unatrag kreće upola sporije nego kad se kreće prema naprijed.

## Upravljački gumb za košenje unatrag (RMO)

Kad se vozite unatrag, pritisnite upravljački gumb za košenje unatrag (RMO) za uporabu noževa kosilice.

Aktivirajte košenje unatrag na sljedeće načine:

- Prije aktivacije noževa
  - Pritisnite gumb za košenje unatrag, aktivirajte noževe kosilice, a zatim pomaknite prekidač za način vožnje u položaj NATRAG.
  - Aktivirajte noževe kosilice, pritisnite gumb za košenje unatrag, a zatim pomaknite prekidač za način vožnje u položaj NATRAG.
- Kad kosite u smjeru prema naprijed
  - Pritisnite gumb za košenje unatrag, a zatim pomaknite prekidač za način vožnje u položaj NATRAG.
  - Pomaknite prekidač za način vožnje u položaj NATRAG, deaktivirajte noževe kosilice, pritisnite gumb za košenje unatrag, a zatim aktivirajte noževe kosilice.

## Upravljački gumb za tempomat (CCO)

Pritisnite upravljački gumb za tempomat (CCO) kako biste održali istu brzinu bez pritiskanja papučice.

Pritisnite papučicu za kontrolu snage do željene brzine, pritisnite upravljački gumb za tempomat na otprilike 3 sekunde, a zatim uklonite stopalo s papučice.

Pritisnite papučicu za kontrolu snage ili papučicu kočnice za deaktivaciju tempomata.

## Indikator ispražnjenosti akumulatora

Indikator ispražnjenosti akumulatora prikazuje koliko je punjenja preostalo. Kad je akumulator u potpunosti pun, na indikatoru svijetli 10 stupaca koji uporabom uređaja nestaju. Kad je akumulator prazan, svjetla indikatora postanu crvena, a noževi kosilice se automatski deaktiviraju; napunite akumulator kad se to dogodi.

**Napomena:** Indikator ispražnjenosti akumulatora se ne prikazuje kad rukovatelj ne sjedi na vozačevom mjestu.



## Poluga za visinu košnje

Koristite polugu za visinu rezanja trave kako biste spustili i podignuli kosište iz sjedećeg položaja. Pomicanje poluge prema vama podiže kosište s tla, dok njezino pomicanje od vas spušta kosište prema tlu. Podešavajte visinu rezanja trave samo kad kosilica nije u pokretu.

## Specifikacije

**Napomena:** Specifikacije i dizajn podložni su promjenama bez obavijesti.

Širina reza	76 cm
Širina bez usmjerivača	80 cm
Dužina	148 cm
Težina	188 kg
Visina	106 cm
Vrijeme punjenja	11 sati

## Priključci/dodatna oprema

Dostupan je niz priključaka i dodatne opreme za poboljšavanje i proširivanje mogućnosti uređaja koje je odobrila tvrtka Toro. Obratite se ovlaštenom serviseru ili distributeru tvrtke Toro ili posjetite stranicu [www.Toro.com](http://www.Toro.com) za popis svih odobrenih priključaka i dodatne opreme.

Kako biste zajamčiti optimalnu učinkovitost i daljnju primjenjivost certifikata o sigurnosti uređaja, koristite samo originalne zamjenske dijelove i dodatni pribor društva Toro. Zamjenski dijelovi i dodatni pribor drugih proizvođača mogu biti opasni, a njihova uporaba može poništiti jamstvo.

## Rad

**Napomena:** Odredite lijevu i desnu stranu uređaja s uobičajenog vozačevog položaja.

## Prije puštanja u rad

## Svakodnevno održavanje

Svaki dan prije pokretanja uređaja izvršite postupke namijenjene izvršavanju nakon svake upotrebe/svakodnevno navedene u [Održavanje \(stranica 24\)](#).

## Korištenje sigurnosnog sustava blokiranja

### ⚠ UPOZORENJE

Ako su prekidači sigurnosnog sustava blokiranja odspojeni ili oštećeni, uređaj bi se mogao neočekivano pokrenuti i uzrokovati tjelesne ozljede.

- Nemojte raditi bespotrebne izmjene na prekidačima sustava.
- Svakodnevno provjeravajte rad prekidača sigurnosnog sustava blokiranja i zamijenite oštećene prekidače prije upravljanja uređajem.

## Razumijevanje sigurnosnog sustava blokiranja

Sigurnosni sustav blokiranja namijenjen je za sprječavanje pokretanja uređaja osim u sljedećim slučajevima:

- deaktiviran je prekidač za upravljanje noževima (PTO).
- Deaktivirana je ručna kočnica.
- Sjedite na vozačevu mjestu.
- Prekidač za način vožnje je u položaju NAPRIJED ili NEUTRALNO.

Sigurnosni sustav blokiranja namijenjen je i za sprječavanje aktivacije noževa kosilice ako prekidač za način vožnje nije u položaju NAPRIJED.

## Ispitivanje sigurnosnog sustava blokiranja

Testirajte sigurnosni sustav blokiranja prije svake upotrebe uređaja. Ako sigurnosni sustav ne radi na

način opisan dolje, neka ga smjesta popravi ovlašteni serviser.

1. Sjednite na sjedalo, aktivirajte ručnu kočnicu, pomaknite prekidač za način vožnje u položaj NAPRIJED i pomaknite prekidač za upravljanje noževima u položaj ISKLJUČENO. Okrenite ključ za paljenje u položaj UKLJUČENO i uređaj će emitirati jedan kratak zvučni signal. Pritisnite papučicu snage – uređaj ne bi trebao krenuti prema naprijed. Okrenite ključ za paljenje u položaj ISKLJUČENO.
2. Sjednite na sjedalo, deaktivirajte ručnu kočnicu, pomaknite prekidač za način vožnje u položaj NAPRIJED i pomaknite prekidač za upravljanje noževima u položaj UKLJUČENO. Okrenite ključ za paljenje u položaj UKLJUČENO i uređaj će emitirati kratak zvučni signal pet puta. Pritisnite papučicu snage – uređaj ne bi trebao krenuti prema naprijed. Okrenite ključ za paljenje u položaj ISKLJUČENO.
3. Sjednite na sjedalo, deaktivirajte ručnu kočnicu, pomaknite prekidač za način vožnje u položaj NATRAG i pomaknite prekidač za upravljanje noževima u položaj ISKLJUČENO. Okrenite ključ za paljenje u položaj UKLJUČENO i uređaj će emitirati jedan kratak zvučni signal. Pritisnite papučicu snage – uređaj ne bi trebao krenuti prema naprijed. Okrenite ključ za paljenje u položaj ISKLJUČENO.
4. Sjednite na sjedalo, deaktivirajte ručnu kočnicu, pomaknite prekidač za način vožnje u položaj NEUTRALNO i pomaknite prekidač za upravljanje noževima u položaj ISKLJUČENO. Okrenite ključ za paljenje u položaj UKLJUČENO i uređaj će emitirati jedan kratak zvučni signal. Pomaknite prekidač za način rada u položaj NAPRIJED. Pritisnite papučicu snage – uređaj bi trebao krenuti prema naprijed. U vožnji prema naprijed podignite se malo sa sjedala – uređaj bi se trebao zaustaviti i emitirati kratak zvučni signal pet puta. Okrenite ključ za paljenje u položaj ISKLJUČENO.
5. Sjednite na sjedalo, deaktivirajte ručnu kočnicu, pomaknite prekidač za način vožnje u položaj NEUTRALNO i pomaknite prekidač za upravljanje noževima u položaj ISKLJUČENO. Okrenite ključ za paljenje u položaj UKLJUČENO i uređaj će emitirati jedan kratak zvučni signal. Aktivirajte noževe kosilice i podignite se malo sa sjedala – noževi kosilice trebali bi se isključiti i uređaj bi trebao emitirati kratak zvučni signal pet puta. Okrenite ključ za paljenje u položaj ISKLJUČENO.
6. Sjednite na sjedalo, deaktivirajte ručnu kočnicu, pomaknite prekidač za način vožnje u položaj NEUTRALNO i pomaknite prekidač za upravljanje noževima u položaj ISKLJUČENO. Okrenite ključ

za paljenje u položaj UKLJUČENO i uređaj će emitirati jedan kratak zvučni signal. Pomaknite prekidač za način vožnje u položaj NAPRIJED i aktivirajte noževe kosilice. Pomaknite prekidač za način vožnje u položaj UNATRAG – noževi kosilice trebali bi se isključiti. Okrenite ključ za paljenje u položaj ISKLJUČENO.

## Podešavanje sjedala

Sjedalo se može pomicati prema naprijed i natrag. Postavite sjedalo na položaj u kojem imate najbolju kontrolu nad uređajem i u kojem vam je udobno.

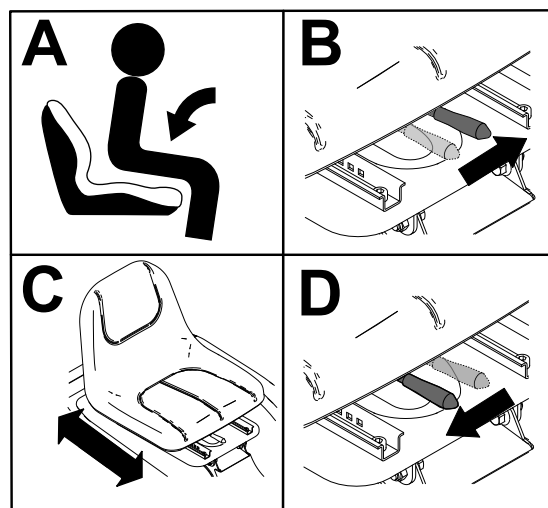

g341496

Slika 8

# Prebacivanje kosilice na bočno izbacivanje ili malčiranje

## ⚠ OPASNOST

Bez montiranih usmjerivača za travu, poklopca izbacivača trave ili cijelog sklopa hvatača trave, vi i drugi ste izloženi kontaktu s nožem i odbačenim otpacima. Kontakt s rotirajućim nožem kosilice i bačenim otpacima uzrokovat će ozljede ili smrt.

- Nikada nemojte ukloniti usmjerivač za travu s kosišta jer usmjerivač za travu usmjerava materijal prema travnjaku. Ako se usmjerivač za travu ikad ošteti, odmah ga zamijenite.
- Nikada ne stavljajte ruke ili noge ispod kosišta.
- Nikada nemojte pokušati očistiti prostor za izbacivanje ili noževe kosilice ako prekidač za upravljanje noževima (PTO) niste prebacili u ISKLJUČENI položaj, zakrenuli ključ za paljenje u ISKLJUČENI položaj i uklonili ključ iz prekidača za paljenje.
- Provjerite je li usmjerivač za travu u donjem položaju.
  1. Parkirajte uređaj na ravnu površinu, deaktivirajte prekidač za upravljanje noževima i aktivirajte ručnu kočnicu.
  2. Isključite uređaj i izvadite ključ.
  3. Prebacite kosilicu na bočno izbacivanje ili malčiranje.
    - Kako biste kosilicu prebacili na bočno izbacivanje:

A. Pritisnite polugu na poklopcu za malčiranje kako biste ga otvorili.

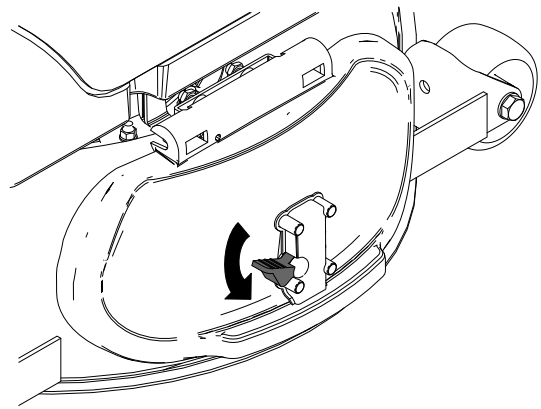

Slika 9

g341499

B. Usmjerivač za izbacivanje postavite ispod poklopca tako da ga učvrstite klinovima poklopca za malčiranje.

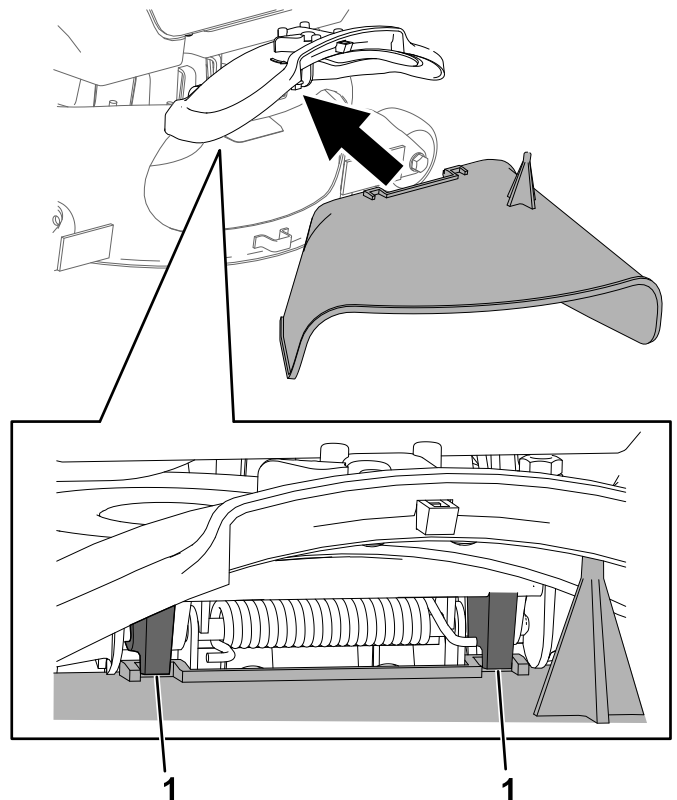

Slika 10

g341498

1. Klinovi poklopca za malčiranje

- Kako biste kosilicu prebacili na malčiranje, uklonite usmjerivač i vratite poklopac za malčiranje.

**Napomena:** Poklopac se automatski zaključa kad je u potpunosti zatvoren.

# Tijekom rada

Upravljački gumb za košenje unatrag (RMO) (stranica 16) za košenje unatrag.

## Pokretanje uređaja

1. Sjednite na vozačevo mjesto.
2. Otpustite ručnu kočnicu.
3. Provjerite je li prekidač za upravljanje noževima (PTO) deaktiviran.
4. Pomaknite prekidač za način rada u položaj NEUTRALNO.
5. Okrenite ključ za paljenje u položaj UKLJUČENO.

## Vožnja

**Napomena:** Uvijek budite pažljivi pri vožnji unatrag i skretanju.

1. Deaktivirajte ručnu kočnicu.
  2. Pomaknite prekidač za način vožnje u položaj NAPRIJED ili NATRAG.
  3. Stopalo stavite na papučicu za kontrolu snage i polako je pritisnite za kretanje.
- Napomena:** Što jače pritisnete papučicu, to će se uređaj brže kretati.
4. Za zaustavljanje ili usporavanje uređaja otpustite papučicu za kontrolu snage i polako pritisnite papučicu kočnice.

**Napomena:** Zaustavite uređaj prije promjene smjera prema naprijed ili natrag.

## Isključivanje uređaja

1. Parkirajte kosilicu na ravnoj površini.
2. Deaktivirajte noževe kosilice.
3. Aktivirajte ručnu kočnicu.
4. Okrenite prekidač za paljenje u položaj ISKLJUČENO i izvadite ključ.

## Korištenje prekidača za upravljanje noževima (PTO) kosilice

Prekidač za upravljanje noževima (PTO) pokreće i zaustavlja noževe kosilice.

## Aktiviranje prekidača za upravljanje noževima (PTO)

Provjerite je li prekidač za način vožnje u položaju NAPRIJED prije uključivanja noževa kosilice. Pogledajte

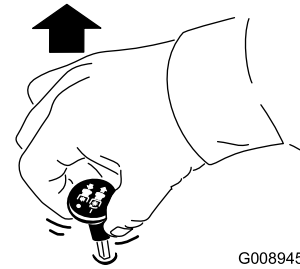

G008945

g008945

Slika 11

## Deaktiviranje prekidača za upravljanje noževima (PTO)

**Napomena:** Noževi kosilice se automatski deaktiviraju kad se uređaj vozi unatrag (ako se ne upotrebljava gumb za košenje unatrag) ili kad se rukovatelj digno sa sjedala.

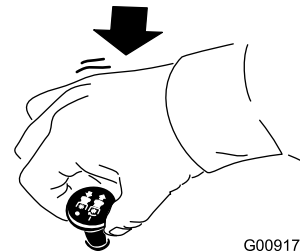

G009174

g009174

Slika 12

## Podešavanje visine košnje

Visinu košnje možete podesiti u rasponu od 25 do 104,7 mm. Pomaknite polugu udesno, pomaknite je do željene visine i otpustite polugu u utor. Pogledajte tablicu za položaje za visinu košnje.

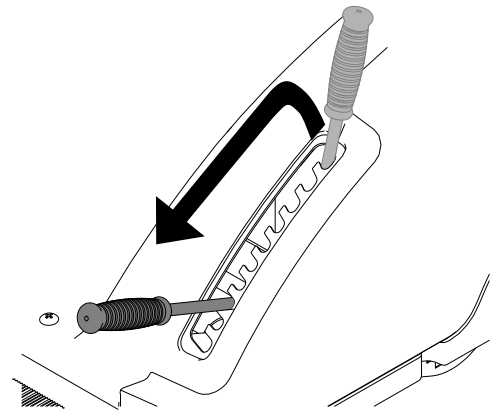

g343035

Slika 13

Položaji za visinu košnje	Visina
1	25 mm
2	31,8 mm
3	40,7 mm
4	51,2 mm
5	62,4 mm
6	73,4 mm
7	83,4 mm
8	91,9 mm
9	99 mm
10	104,7 mm

## Savjeti za rad

### Prvo košenje trave

Pokosite travu na način da bude nešto dulja nego što je to uobičajeno kako biste zajamčili da visina košnje kosišta ne skalpira neravno tlo. Međutim, općenito je najbolje primjenjivati visinu košnje koju ste prethodno koristili. Prilikom košnje trave dulje od 15 cm, možda ćete morati dvaput pokositi travu kako biste zajamčili prihvatljivu kvalitetu košnje.

### Rezanje trećine vlati trave

Najbolje je odrezati otprilike trećinu vlati trave ili najviše 2,5 cm ukupne visine. Ne preporučuje se da režete više od toga osim ako trava nije rijetka ili ako kosite u kasnu jesen kada trava raste sporije.

### Mijenjanje smjera košnje

Mijenjajte smjer košnje kako biste zajamčili da trava stoji uspravno. Tako se također ravnomjernije raspršuje pokošena trava, čime se potiče razgradnja i gnojdba.

### Košnja u pravilnim razmacima

Trava raste različitim brzinama u različitim dijelovima godine. Kako biste zadržali istu visinu košnje, češće kosite u rano proljeće. Budući da se rast trave usporava sredinom ljeta, kosite rjeđe. Ako nećete moći kositi tijekom duljeg razdoblja, prvo pokosite travu na visokoj visini košnje, a nakon 2 dana ponovno pokosite travu s nižom postavkom košnje.

### Sporija brzina košnje

Kako biste poboljšali kvalitetu košnje, u određenim uvjetima vozite sporije.

## Ne kosite travu prekratko

Kada kosite travu na neravnom travnjaku, podignite visinu košnje kako biste osigurali da travnjak ne bude skalpiran.

## Zaustavljanje kosilice

Ako morate zaustaviti kretanje uređaja unaprijed prilikom košnje, na vaš travnjak možda će pasti busen odrezane trave. Kako biste to spriječili, prijeđite na prethodno pokošeno područje dok su noževi aktivirani ili možete deaktivirati kosište tijekom kretanja unaprijed.

## Držite donju stranu kosišta čistom

Nakon svake upotrebe očistite pokošenu travu i prljavštinu s donje strane kosišta. Ako se u kosištu nakupe trava i prljavština, kvaliteta rezanja s vremenom više neće biti zadovoljavajuća.

## Održavanje noževa

Održavajte noževe oštima tijekom cijele sezone košnje jer oštri noževi rade čiste rezove bez trganja ili komadanja vlati trave. Od trganja i komadanja rubovi trave posmeđe, što usporava rast i povećava vjerojatnost bolesti. Nakon svake uporabe provjerite jesu li noževi oštri te jesu li istrošeni ili oštećeni. Po potrebi naoštrite noževe ili izbrusite neravnine. Ako je nož oštećen ili istrošen, smjesta ga zamijenite originalnim zamjenskim nožem tvrtke Toro.

## Nakon rada

### Transport uređaja

Za transport uređaja koristite se teškim teretnim vozilima. Koristite rampu pune širine. Osigurajte da prikolica ili kamion imaju sve potrebne kočnice, svjetla i oznake propisane zakonom. Pažljivo pročitajte sve sigurnosne upute. Ove informacije mogu pomoći vama i prolaznicima da izbjegnute ozljede. U pogledu zahtjeva za prikolicu i vezanje proučite lokalne pravilnike.

### **⚠ UPOZORENJE**

**Vožnja na cesti bez pokazivača smjera kretanja, svjetala, reflektirajućih oznaka ili oznake za spora vozila opasna je i može dovesti to nesreća i tjelesnih ozljeda.**

**Ne upravljajte uređajem na javnim ulicama ili cestama.**

## Odabir prikolice

### ⚠ UPOZORENJE

Utovar uređaja u prikolicu ili kamion povećava mogućnost prevrtanja i može dovesti do teških ozljeda ili smrti (Slika 14).

- Upotrebljavajte samo rampu pune širine; ne upotrebljavajte pojedinačne rampe za svaku stranu uređaja.
- Nemojte prekoračiti 12 stupnjeva nagiba između rampe i tla ili između rampe i prikolice ili kamiona.
- Provjerite je li duljina rampe najmanje 4 puta veća od visine teretnog prostora prikolice ili kamiona. Time se jamči da kut rampe ne premašuje 12 stupnjeva na ravnom tlu.

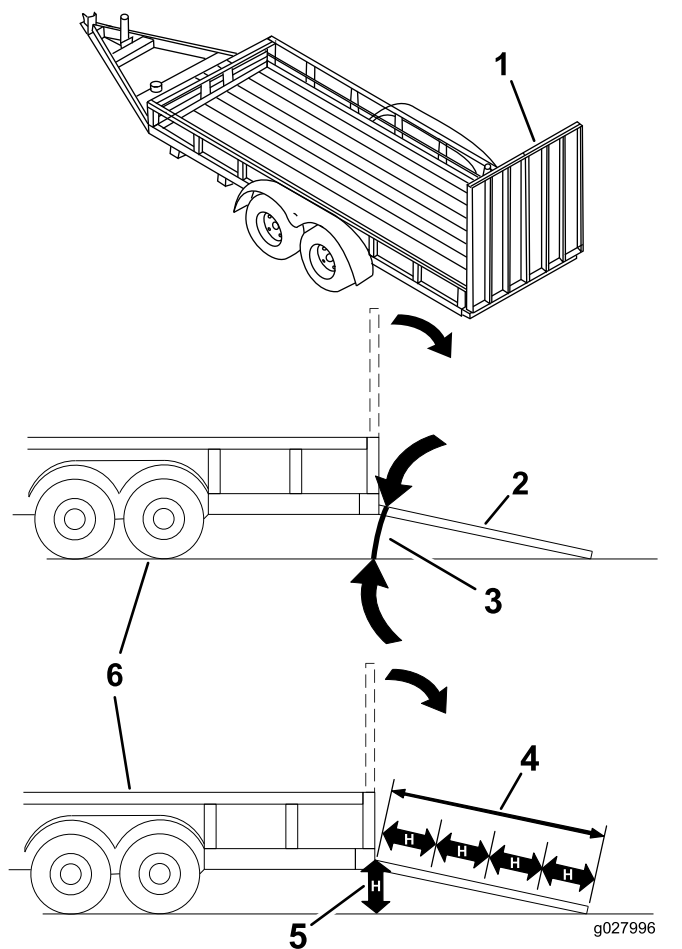

Slika 14

1. Puna širina rampe u sklopljenom položaj
2. Bočni prikaz pune širine rampe u položaju za utovar
3. Ne više od 12 stupnjeva
4. Rampa je najmanje 4 puta veća od visine teretnog prostora prikolice ili kamiona
5. H=visina teretnog prostora prikolice ili kamiona u odnosu na tlo
6. Prikolica

## Utovar uređaja

### ⚠ UPOZORENJE

Utovar uređaja u prikolicu ili kamion povećava mogućnost prevrtanja unatrag i može dovesti do teških ozljeda ili smrti.

- Budite krajnje oprezni pri upravljanju uređajem na rampi.
- Uvezite uređaj na prikolicu kretanjem unatrag i vozite ga po rampi prema naprijed.
- Izbjegavajte naglo ubrzavanje ili usporavanje prilikom vožnje uređaja na rampi jer to može dovesti do gubitka kontrole ili prevrtanja uređaja.

1. Ako koristite prikolicu, spojite je s vučnim vozilom i učvrstite sigurnosne lance.
2. Ako je to primjenjivo, spojite kočnice i svjetla prikolice.
3. Spustite rampu, jamčeći pritom da kut između rampe i tla ne premašuje 12 stupnjeva ([Slika 14](#)).
4. Vozite uređaj unatrag uz rampu.

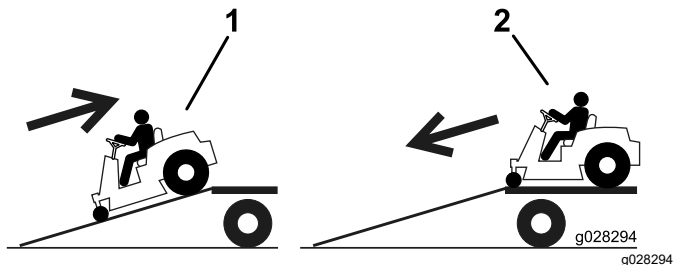

**Slika 15**

1. Vozite uređaj unatrag uz rampu.
2. Vozite uređaj unaprijed niz rampu.

5. Isključite uređaj, uklonite ključ i aktivirajte ručnu kočnicu.
6. Svežite uređaj u blizini prednje i stražnje osovine pomoću traka, lanaca, kabela ili užadi. U pogledu zahtjeva za vezanje, proučite lokalne pravilnike.

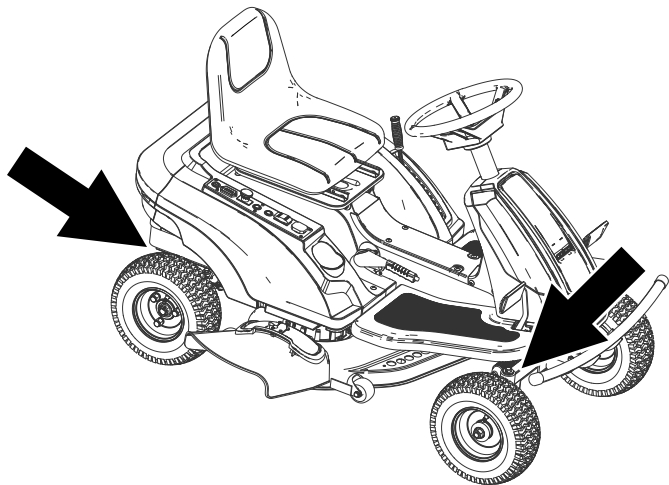

**Slika 16**

1. Točke vezanja

## Istovar uređaja

1. Spustite rampu, jamčeći pritom da kut između rampe i tla ne premašuje 12 stupnjeva ([Slika 14](#)).
2. Vozite uređaj unaprijed niz rampu ([Slika 15](#)).

## Pomicanje neispravnog uređaja

Uređaj će vas obavijestiti kad je akumulator prazan kako bi uređaj imao dovoljno snage da ga možete vratiti do mjesta punjenja; pogledajte [Indikator ispražnjenosti akumulatora \(stranica 16\)](#).

Ako uređaj trebate tegliti, deaktivirajte ručnu kočnicu i teglite uređaj brzinom hoda.

# Održavanje

**Napomena:** Odredite lijevu i desnu stranu uređaja s uobičajenog vozačevog položaja.

## Preporučeni raspored održavanja

Interval servisa održavanja	Postupak održavanja
Prije svake uporabe ili svakodnevno	<ul style="list-style-type: none"><li>• Provjerite sigurnosni sustav blokiranja.</li><li>• Napunite akumulator.</li><li>• Pregledajte noževe.</li></ul>
Nakon svake uporabe	<ul style="list-style-type: none"><li>• Očistite kućište kosišta.</li></ul>
Svakih 25 sati	<ul style="list-style-type: none"><li>• Podmažite ležajeve prednjih kotača.</li><li>• Očistite akumulator.</li><li>• Provjerite tlak u gumama.</li></ul>
Prije skladištenja	<ul style="list-style-type: none"><li>• Prije skladištenja uređaja provedite sve prethodno opisane postupke održavanja.</li><li>• Obojite sve oguljene površine.</li></ul>
Mjesečno	<ul style="list-style-type: none"><li>• Provjerite propušta li akumulator.</li></ul>
Svaka 2 mjeseca	<ul style="list-style-type: none"><li>• Akumulator punite kad ne upotrebljavate uređaj.</li></ul>

### **▲ OPREZ**

Ako ostavite ključ u prekidaču, netko bi slučajno mogao pokrenuti uređaj i nanijeti vama i prolaznicima teške ozljede.

Isključite uređaj i izvadite ključ iz prekidača za paljenje prije bilo kakvog održavanja.

## Postupci prije održavanja

### Pristupanje akumulatoru

1. Parkirajte uređaj na ravnu površinu, deaktivirajte prekidač za upravljanje noževima i aktivirajte ručnu kočnicu.
2. Isključite uređaj i izvadite ključ.
3. Nagnite sjedalo prema naprijed.

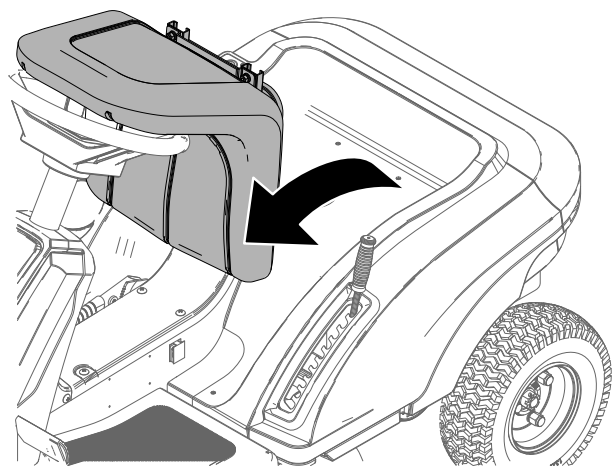

Slika 17

g358655

4. Pomaknite polugu za visinu košnje na srednji položaj i uklonite ručku.



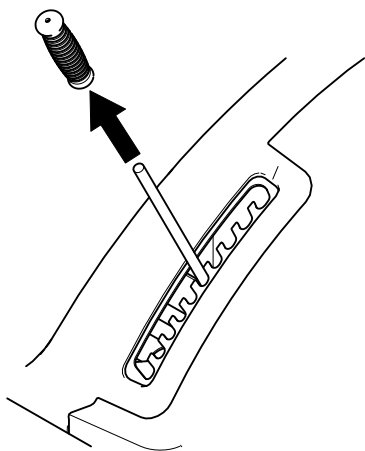

Slika 18

g358658

5. Umetnite konektore kablenskog svežnja u rupu upravljačke ploče.
6. Uklonite 4 vijka koji pričvršćuju poklopac na lijevoj strani uređaja. Ponovite za desnu stranu.

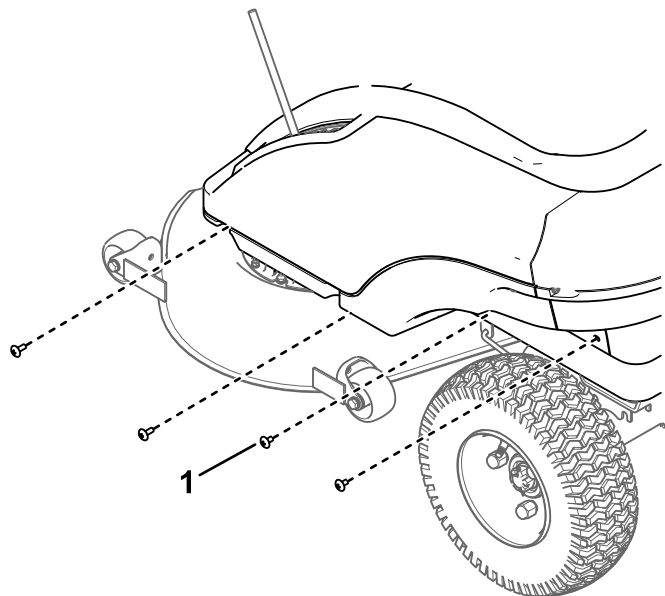

Slika 19

g358653

1. Šesterokutni vijak (4 na svakoj strani)

7. Uklonite 3 stražnja vijka s poklopca.

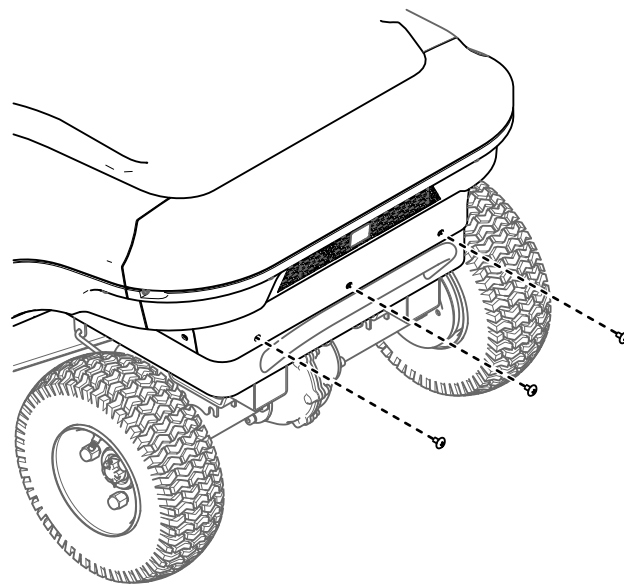

Slika 20

g358652

8. Uklonite 4 prednja vijka s poklopca.

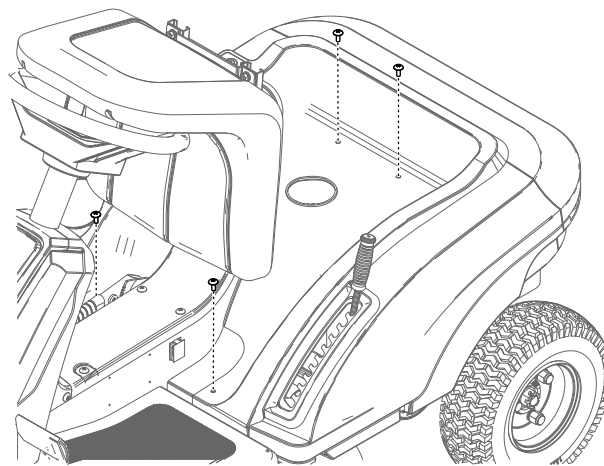

Slika 21

g358654

9. Pažljivo podignite poklopac i spustite ga pored uređaja.

**Napomena:** Ne morate iskopčati kablanski svežanj iz upravljačke ploče.

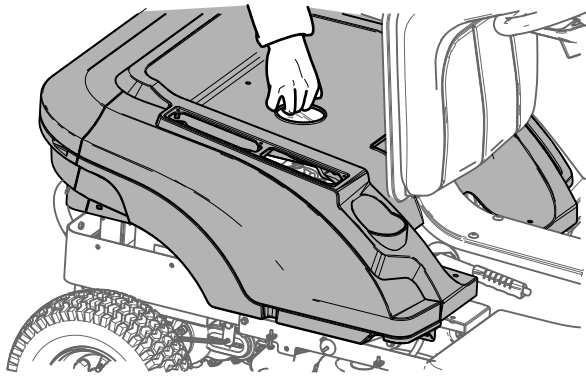

Slika 22

g358651

---

10. Ponovno postavite poklopac i vijke.

**Važno:** Nakon održavanja provjerite jesu li svi strujni krugovi zatvoreni i jesu li sve žice spojene.

## Podmazivanje

### Podmazivanje ležajeva prednjih kotača

Interval servisiranja: Svakih 25 sati

Vrsta maziva: mazivo opće namjene

1. Parkirajte uređaj na ravnu površinu, deaktivirajte prekidač za upravljanje noževima i aktivirajte ručnu kočnicu.
2. Isključite uređaj i izvadite ključ.
3. Krpom očistite priključke za mazivo.

**Napomena:** Obvezno ostružite svu boju s prednje strane priključaka.

4. Spojite pištolj za podmazivanje na priključak.
5. Uštrcajte mazivo u mjesta za podmazivanje dok mazivo ne počne curiti iz ležajeva.
6. Uklonite višak maziva.

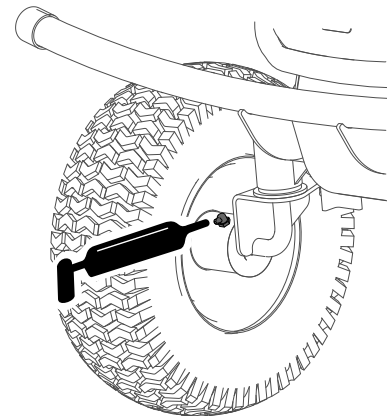

Slika 23

g343313

# Održavanje električnog sustava

## Održavanje akumulatora

**Napomena:** Originalni akumulatori ne zahtijevaju održavanje ni servisiranje.

### ⚠ UPOZORENJE

Priključci akumulatora ili metalni alati mogu uzrokovati kratki spoj s metalnim komponentama i tako izazvati iskrenje. Iskre mogu uzrokovati eksploziju plinova akumulatora i tako dovesti do tjelesnih ozljeda.

- Pri uklanjanju ili postavljanju akumulatora ne dopustite da priključci akumulatora dođu u dodir s bilo kojim metalnim dijelom uređaja.
- Ne dopustite da dođe do kratkog spoja s metalnim alatima između priključaka akumulatora i metalnih dijelova uređaja.
- Upotrebljavajte izolirane alate kad održavate akumulator.
- Držač akumulatora uvijek držite na mjestu kako biste zaštitili i osigurali akumulator.

### ⚠ OPASNOST

Nemojte dirati elektroničke komponente ili kontakte na motoru.

Diranje tih komponenti ili kontakata moglo bi vas ozbiljno ozlijediti ili usmrtili.

## Čišćenje akumulatora

**Interval servisiranja:** Svakih 25 sati

1. Provjerite jesu li svi čepovi akumulatora zategnuti.
2. Upotrijebite papirnati ručnik kako biste očistili akumulator.
3. Ako su terminali akumulatora zahrđali, očistite ih otopinom vode i sode bikarbone u omjeru 4:1. Kleme i stezaljke za kabele očistite sredstvom za čišćenje kleva i stezaljki za kabele.

**Napomena:** Kleme i stezaljke trebale bi imati blještav, metalan sjaj.

4. Nanesite tanak sloj sredstva za zaštitu terminala akumulatora tvrtke Toro.

## Punjenje akumulatora

**Interval servisiranja:** Prije svake uporabe ili svakodnevno

Za najdulji vijek akumulatora prije svakog punjenja ispraznite akumulator najviše što možete. Akumulator napunite odmah nakon što se znatno isprazni. Akumulator će učinkovitije stvarati električnu energiju ako ga napunite i ispraznite nekoliko puta.

**Napomena:** Normalno vrijeme punjenja iznosi otprilike 11 sati.

**Važno:** Akumulator puniti na temperaturi između 0 i 40 °C.

### ⚠ UPOZORENJE

Punjenje akumulatora stvara plinove koji mogu eksplodirati.

**Nikad nemojte pušiti u blizini akumulatora, a iskre i plamen držite podalje od akumulatora.**

1. Uređaj parkirajte na ravnoj površini, u dobro prozračenom prostoru i u blizini odgovarajuće utičnice.
2. Isključite prekidač za upravljanje noževima i aktivirajte ručnu kočnicu.
3. Ugasite uređaj, izvadite ključ i pričekajte da se svi pomični dijelovi zaustave prije napuštanja vozačeva položaja.
4. Punjač spojite u utor za punjač i okrenite utikač u smjeru kazaljke na satu kako biste ga učvrstili (Slika 24).

**Napomena:** Utikač punjača može se u uređaj umetnuti na samo 1 način.

**Napomena:** Provjerite odgovara li napon punjača naponu utičnice koja se upotrebljava.

**Napomena:** Ako je punjač akumulatora pretopao, možda neće pravilno puniti. Punjenje akumulatora možda će trajati dulje na niskim temperaturama.

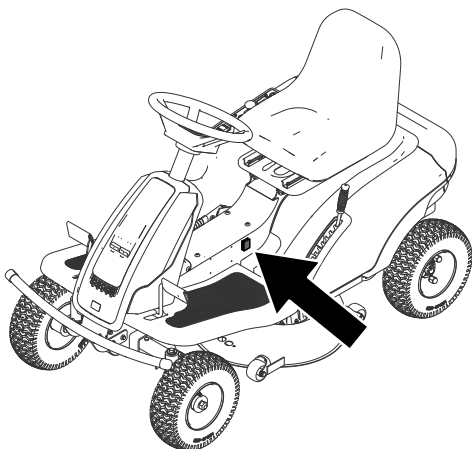

g354110

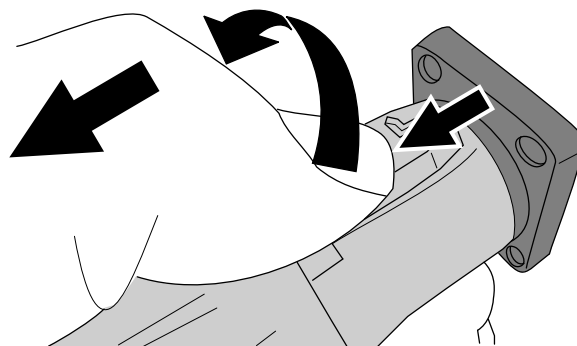

g341470

Slika 25

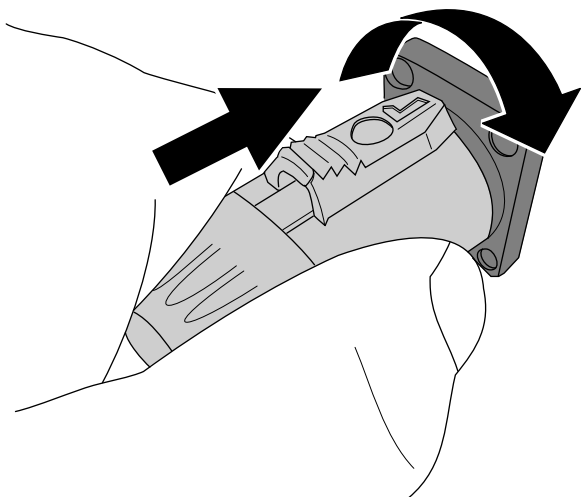

g341469

Slika 24

## Zamjena akumulatora

Obratite se ovlaštenom serviseru za zamjenu akumulatora.

5. Ukopčajte kabel za napajanje punjača u utičnicu.

**Napomena:** Na punjaču će se upaliti crveno svjetlo koje označava da su akumulator i punjač spojeni.

6. Ostavite akumulator da se napuni.

**Napomena:** Akumulator je u potpunosti pun samo kad se na punjaču upali zeleno svjetlo.

7. Nakon punjenja iskopčajte kabel iz utičnice.
8. Gumb na utikaču povucite prema natrag, utikač okrenite u smjeru suprotnom od kazaljke na satu i izvucite ga iz utičnice (Slika 25).

# Održavanje pogonskog sustava

4. Napunite zupčani prijenosnik uljem.
5. Vratite čep.

## Provjera tlaka u gumama

**Interval servisiranja:** Svakih 25 sati—Provjerite tlak u gumama.

Održavajte tlak zraka u prednjim i stražnjim gumama, kako je utvrđeno. Neujednačen tlak u gumama može uzrokovati neravnu košnju. Tlak provjeravajte na stablu ventila kad su gume hladne kako biste ga što preciznije očitali.

Napunite gume do 1,38 bar.

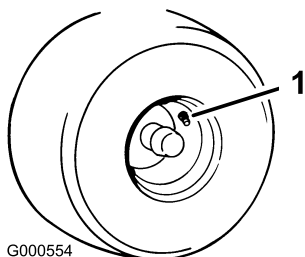

Slika 26

g000554

1. Stablo ventila

---

## Dodavanje zupčaničkog ulja

**Tip ulja:** zupčaničko ulje SAE 90

**Zapremnina zupčanog prijenosnika:** 200 ml

Zupčani prijenosnik stražnje osovine nije potrebno održavati. Međutim, ako dođe do curenja ulja, potrebno ga je nadopuniti.

1. Parkirajte uređaj na ravnu površinu, deaktivirajte prekidač za upravljanje noževima i aktivirajte ručnu kočnicu.
2. Isključite uređaj i izvadite ključ.
3. Skinite čep sa zupčanog prijenosnika.

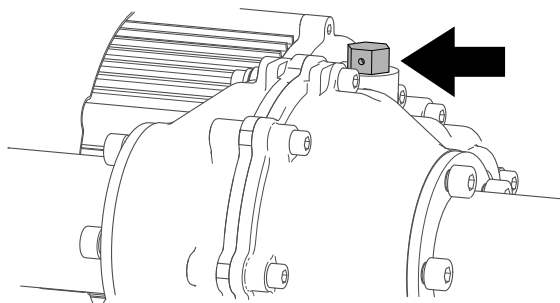

Slika 27

g392333

# Održavanje kosilice

## Održavanje noževa za rezanje

Održavajte noževe oštroma kako biste osigurali vrhunsku kvalitetu rezanja. Preporučamo da imate rezervne noževe pri ruci kako biste olakšali oštrenje i zamjenu.

### Prije pregledavanja ili održavanja noževa

1. Parkirajte uređaj na ravnu površinu, deaktivirajte prekidač za upravljanje noževima i aktivirajte ručnu kočnicu.
2. Isključite uređaj i izvadite ključ.
3. Uređaj podignite od tla kako biste mu mogli pristupiti od ispod. Upotrijebite podmetače za pridržavanje uređaja.

#### **⚠ UPOZORENJE**

Mehaničke ili hidraulične dizalice možda neće moći podržati uređaj i tako uzrokovati teške ozljede.

Upotrebljavajte podmetače pri održavanju uređaja.

### Pregledavanje noževa

**Interval servisiranja:** Prije svake uporabe ili svakodnevno

1. Pregledajte oštrice (Slika 28).
2. Ako su oštrice tupe ili imaju zareze, uklonite i naoštrite noževe; pogledajte [Oštrenje noževa \(stranica 31\)](#).
3. Pregledajte noževe, osobito u zakrivljenom dijelu.
4. Ako na tom dijelu uočite napukline, znakove istrošenosti ili stvaranje utora, smjesta zamijenite nož (Slika 28).

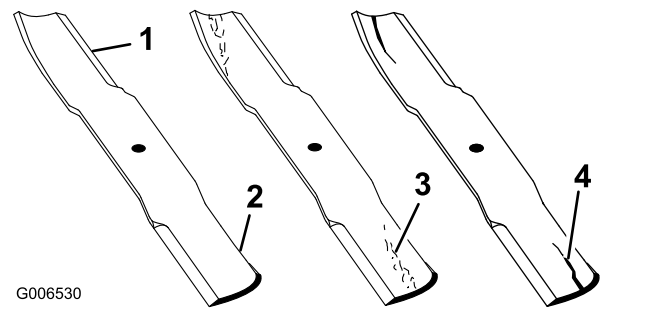

Slika 28

- |                    |                                  |
|--------------------|----------------------------------|
| 1. Oštrica         | 3. Istrošenost / stvaranje utora |
| 2. Zakrivljeni dio | 4. Napuklina                     |

### Provjera savinutih noževa

**Napomena:** Kako biste proveli sljedeći postupak, uređaj se mora nalaziti na ravnoj površini.

1. Podignite kosište na najvišu visinu košnje.
2. Navucite debele rukavice ili neki drugi oblik zaštite ruku i polako zakrenite nož u položaj koji vam omogućuje da izmjerite udaljenost između oštrice i ravne površine na kojoj se nalazi uređaj (Slika 29).

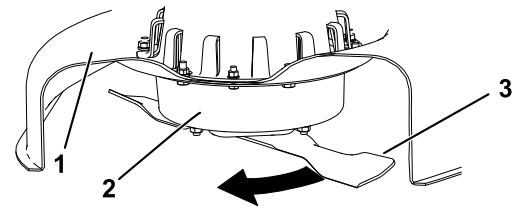

Slika 29

- |                    |        |
|--------------------|--------|
| 1. Kosište         | 3. Nož |
| 2. Kućište vretena |        |

3. Izmjerite od vrha noža do ravne površine (Slika 30).

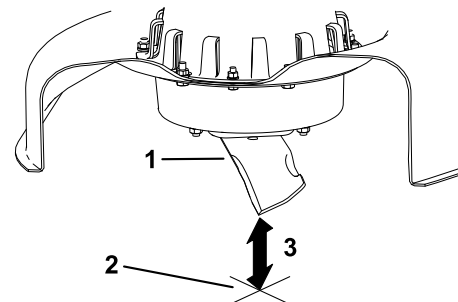

Slika 30

- |  |
|--|
| 1. Nož (u položaju za mjerenje)                    |
| 2. Ravna površina                                  |
| 3. Izmjerena udaljenost između noža i površine (A) |

- Zakrenite isti nož za 180 stupnjeva kako bi suprotna oštrica bila u istom položaju (Slika 31).

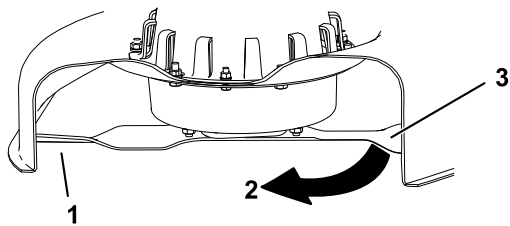

Slika 31

g343369

- Nož (prethodno izmjerena strana)
- Mjerenje (prethodno korišteni položaj)
- Suprotna strana noža koji se pomiče u položaj za mjerenje

- Izmjerite od vrha noža do ravne površine (Slika 32).

**Napomena:** Odstupanje ne smije biti veće od 3 mm.

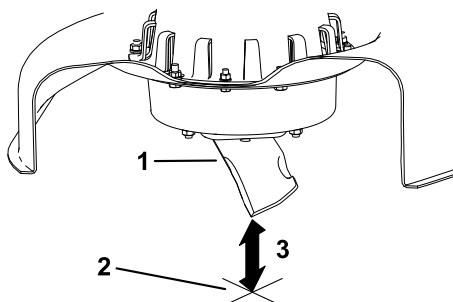

Slika 32

g343365

- Suprotni rub oštrice (u položaju za mjerenje)
- Ravna površina
- Druga izmjerena udaljenost između noža i površine (A)

- Ako je razlika između A i B veća od 3 mm, zamijenite nož novim nožem; pogledajte [Uklanjanje noževa \(stranica 31\)](#) i [Postavljanje noževa \(stranica 32\)](#).

**Napomena:** Ako je savinuti nož zamijenjen novim, a dobivene dimenzije i dalje premašuju 3 mm, vreteno noža može biti savinuto. Obratite se ovlaštenom serviseru.

- Ako je odstupanje unutar ograničenja, prijedite na sljedeći nož.
- Ponovite ovaj postupak za svaki nož.

## Uklanjanje noževa

Zamijenite noževe ako udare o tvrdi predmet ili ako je nož neuravnotežen ili zakrivljen.

- Stavite drvenu ploču između noža i kućišta kosilice kako biste spriječili okretanje noža.

- Držite kraj noža s pomoću krpe ili debele rukavice.
- Uklonite nož.

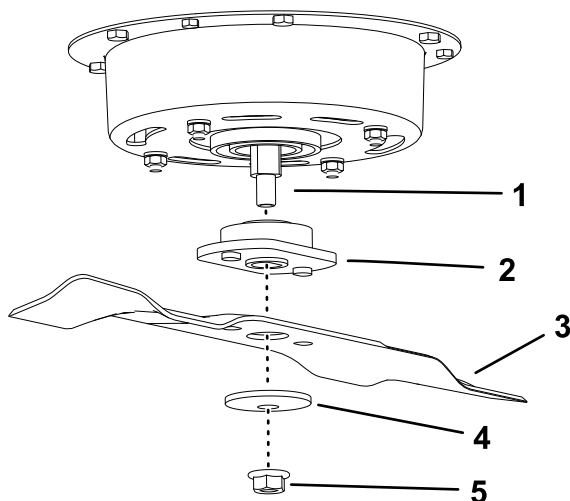

Slika 33

g343371

- |                       |                                 |
|-----------------------|---------------------------------|
| 1. Vretenasta osovina | 4. Zakrivljena podložna pločica |
| 2. Adapter            | 5. Matica                       |
| 3. Nož                |                                 |

## Oštrenje noževa

- Naoštrite oštricu na oba kraja noža pomoću turpije (Slika 34).

**Napomena:** Održavajte izvorni nagib.

**Napomena:** Nož zadržava ravnotežu ako je ista količina materijala uklonjena s oba ruba oštrice.

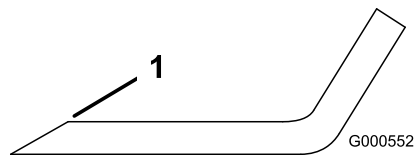

Slika 34

G000552

g000552

- Naoštrite na izvorni kut.
- Provjerite ravnotežu noža tako da ga stavite na balanser noževa (Slika 35).

**Napomena:** Ako nož ostaje u vodoravnom položaju, nož je uravnotežen i može se koristiti.

**Napomena:** Ako nož nije uravnotežen, isturpijajte dio metala s kraja noža samo na strani krila oštrice (Slika 34).

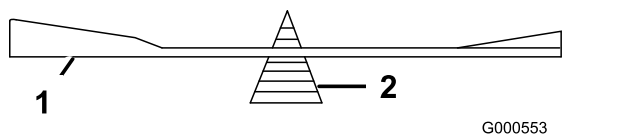

Slika 35

1. Nož
2. Balanser noževa

3. Ponavljajte postupak dok se nož ne uravnoteži.

## Postavljanje noževa

1. Postavite nož i adapter na vretenastu osovinu (Slika 36).

**Važno:** Kako bi se osiguralo ispravno rezanje, zakrivljeni dio noža mora biti usmjeren prema gore i prema unutrašnjosti kosilice.

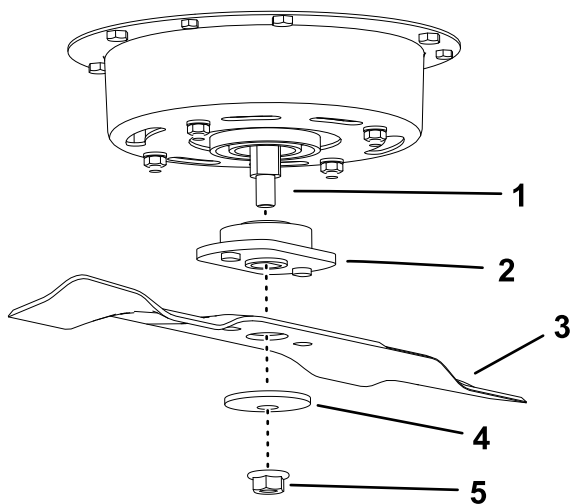

Slika 36

1. Vretenasta osovina
2. Adapter
3. Nož
4. Zakrivljena podložna pločica
5. Matica

2. Postavite zakrivljenu podložnu pločicu (zakrivljeni dio okrenut prema nožu) i maticu.
3. Pritegnite maticu na 35 N·m.

## Čišćenje

### Čišćenje donje strane kosišta

**Interval servisiranja:** Nakon svake uporabe—Očistite kućište kosišta.

Očistite donju stranu kosišta nakon svake uporabe kako biste spriječili nakupljanje trave u svrhu boljeg malčiranja i raspršivanja pokošene trave.

**Važno:** Kosište nemojte čistiti vodom jer biste tako mogli oštetiti elektromotore.

1. Parkirajte uređaj na ravnoj površini, isključite prekidač za upravljanje noževima (PTO) i aktivirajte ručnu kočnicu.
2. Ugasite uređaj, izvadite ključ i pričekajte da se svi pomični dijelovi zaustave prije napuštanja vozačeva položaja.
3. Uređaj podignite od tla kako biste mu mogli pristupiti od ispod. Upotrijebite podmetače za pridržavanje uređaja.

### ⚠ UPOZORENJE

Mehaničke ili hidraulične dizalice možda neće moći podržati uređaj i tako uzrokovati teške ozljede.

Upotrebljavajte podmetače pri održavanju uređaja.

4. Ostružite nakupine trave i drugih ostataka s kosišta, lakiranih površina i kotača.

## Odlaganje otpada

Motorno ulje, akumulatori, hidraulična tekućina i rashladna tekućina su zagađivači okoliša. Odložite ih u skladu s vašim državnim i lokalnim propisima.



# Skladištenje

## Čišćenje i skladištenje

1. Parkirajte uređaj na ravnoj površini, isključite prekidač za upravljanje noževima (PTO) i aktivirajte ručnu kočnicu.
2. Ugasite uređaj, izvadite ključ i pričekajte da se svi pomični dijelovi zaustave prije napuštanja vozačeva položaja.
3. Uklonite ostatke trave, prljavštinu i nečistoću s vanjskih dijelova čitavog uređaja, posebno s motora.
4. Provjerite rad ručne kočnice; pogledajte [Poluga ručne kočnice \(stranica 16\)](#).
5. Podmažite uređaj; pogledajte [Podmazivanje \(stranica 26\)](#).
6. Provjerite tlak u gumama; pogledajte [Provjera tlaka u gumama \(stranica 29\)](#).
7. Napunite akumulator; pogledajte [Punjenje akumulatora \(stranica 27\)](#).
8. Ostružite nakupine trave i prljavštinu s donje strane kosilice.
9. Provjerite stanje noževa; pogledajte [Održavanje noževa za rezanje \(stranica 30\)](#).
10. Provjerite i zategnite sve pričvrstne elemente. Popravite ili zamijenite sve oštećene dijelove.
11. Obojite sve izgrebane ili gole metalne površine. Boju možete kupiti kod ovlaštenog servisera.
12. Čuvajte uređaj u čistoj, suhoj garaži ili skladišnom prostoru. Uklonite ključ iz prekidača i držite ga izvan doseg djece i ostalih neovlaštenih korisnika. Pokrijte uređaj kako biste ga zaštitili i održali čistim.

## Skladištenje akumulatora

**Interval servisiranja:** Svaka 2 mjeseca

**Važno:** Akumulator skladištite na temperaturi između -10 i 40 °C.

1. Akumulator napunite do kraja prije skladištenja uređaja; pogledajte [Punjenje akumulatora \(stranica 27\)](#). Odspojite punjač kad je akumulator u potpunosti pun.
2. Akumulator punite minimalno svakih 60 dana.

**Važno:** Nemojte da punjač ostane spojen na uređaj tijekom skladištenja.

# Otklanjanje pogrešaka

Problem	Mogući uzrok	Korektivna radnja
Pogonski motor se ne uključuje.	<ol style="list-style-type: none"> <li>1. Prekidač za način vožnje je u položaju NEUTRALNO.</li> <li>2. aktivirana je ručna kočnica.</li> <li>3. Aktivirana je papučica kočnice.</li> <li>4. Aktivirana je papučica za kontrolu snage.</li> <li>5. Motor noža je zablokiran.</li> <li>6. Pogonski motor je zablokiran.</li> <li>7. Akumulator je prazan.</li> </ol>	<ol style="list-style-type: none"> <li>1. Pomaknite prekidač za način vožnje u položaj NAPRIJED ili NATRAG.</li> <li>2. Deaktivirajte ručnu kočnicu.</li> <li>3. Otpustite papučicu kočnice.</li> <li>4. Otpustite papučicu za kontrolu snage.</li> <li>5. Ugasite uređaj i očistite ostatke ili pričekajte dok se upravljački sklop automatski ne otključa nakon pet sekundi.</li> <li>6. Uklonite ostatke ili smetnje iz pogonskog motora.</li> <li>7. Napunite akumulator.</li> </ol>
Motor noža se ne uključuje.	<ol style="list-style-type: none"> <li>1. Prekidač za način vožnje je u položaju NEUTRALNO.</li> <li>2. aktivirana je ručna kočnica.</li> <li>3. Motor noža je zablokiran.</li> <li>4. Akumulator je prazan.</li> </ol>	<ol style="list-style-type: none"> <li>1. Pomaknite prekidač za način rada u položaj NAPRIJED.</li> <li>2. Deaktivirajte ručnu kočnicu.</li> <li>3. Ugasite uređaj i očistite ostatke ili pričekajte dok se upravljački sklop automatski ne otključa nakon pet sekundi.</li> <li>4. Napunite akumulator.</li> </ol>
Uređaj se ne može pokrenuti.	<ol style="list-style-type: none"> <li>1. Upravljački sklop ili motor su oštećeni.</li> <li>2. Akumulator je oštećen.</li> </ol>	<ol style="list-style-type: none"> <li>1. Ugasite uređaj i nakon 5 sekundi ga ponovno upalite. Ako se uređaj ne može pokrenuti nakon što ste ga ugasil i upalili nekoliko puta, zamijenite upravljački sklop.</li> <li>2. Zamijenite akumulator.</li> </ol>
Uređaj neuobičajeno vibrira.	<ol style="list-style-type: none"> <li>1. Noževi su zakrivljeni ili nebalansirani.</li> <li>2. Pričvrtni vijak noža nije zategnut.</li> <li>3. Vratilo noža je zakrivljeno.</li> <li>4. Postolje motora je otpušteno ili istrošeno.</li> </ol>	<ol style="list-style-type: none"> <li>1. Ugradite novi nož ili noževe.</li> <li>2. Stegnite pričvrtni vijak noža.</li> <li>3. Obratite se ovlaštenom serviseru.</li> <li>4. Obratite se ovlaštenom serviseru.</li> </ol>
Visina košnje je neujednačena.	<ol style="list-style-type: none"> <li>1. Noževi nisu oštri.</li> <li>2. Noževi su zakrivljeni.</li> <li>3. Donja strana kosišta je prljava.</li> <li>4. Neispravan tlak u gumama.</li> <li>5. Vratilo noža je zakrivljeno.</li> </ol>	<ol style="list-style-type: none"> <li>1. Naoštrite nož.</li> <li>2. Postavite nove noževe.</li> <li>3. Očistite donju stranu kosišta.</li> <li>4. Podesite tlak u gumama.</li> <li>5. Obratite se ovlaštenom serviseru.</li> </ol>
Uređaj ne izbacuje materijal ili ga nepravilno izbacuje.	<ol style="list-style-type: none"> <li>1. Trava je preteška ili previsoka.</li> <li>2. Trava je premokra.</li> </ol>	<ol style="list-style-type: none"> <li>1. Kosite na najvišem položaju visine košnje, a zatim kosite na željenoj visini.</li> <li>2. Pričekajte da se travnjak osuši.</li> </ol>

# Shematski prikaz

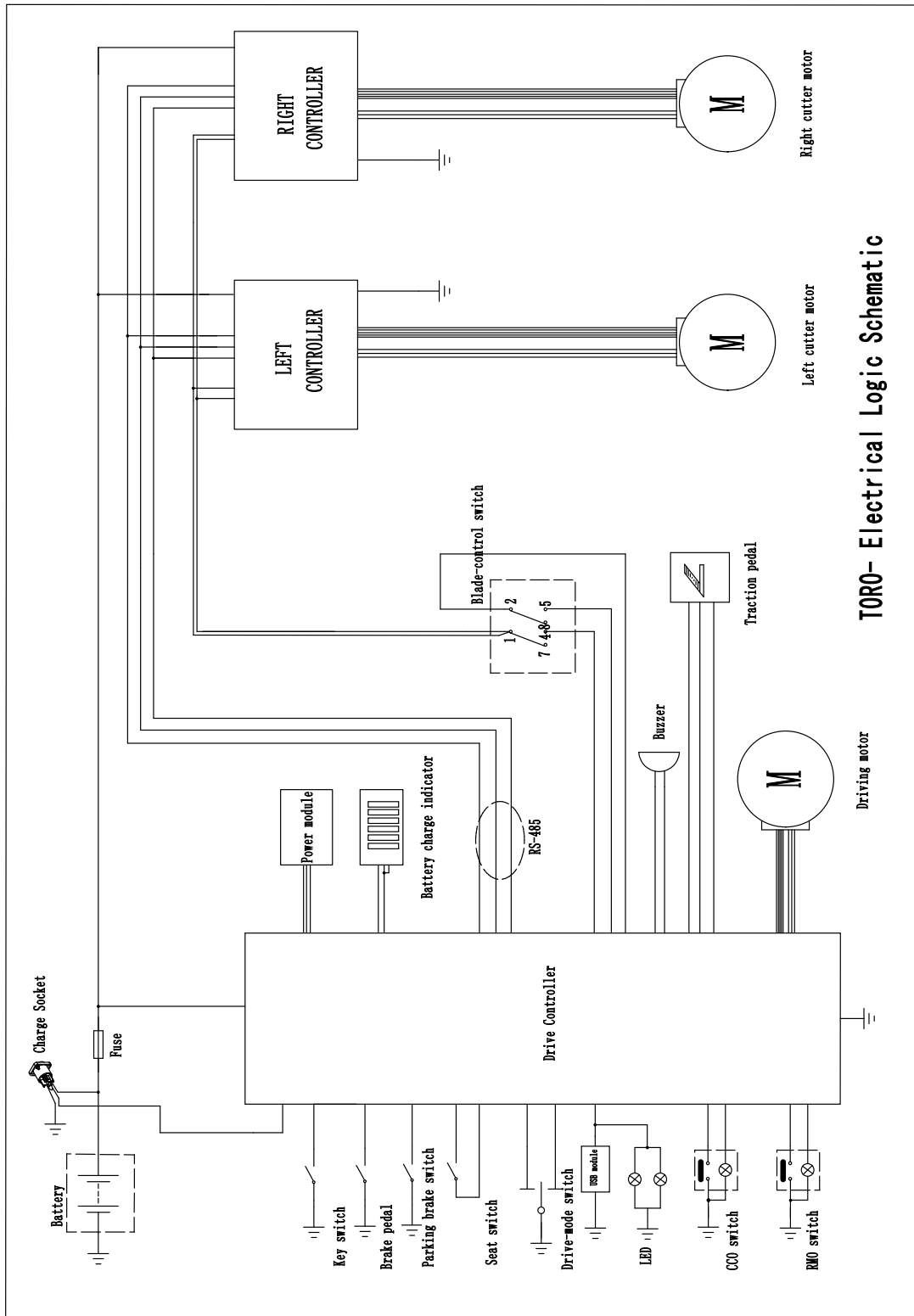

TORO- Electrical Logic Schematic

Električna shema (Rev. A)

g355680

## Obavijest o privatnosti za EGP/UK

### Upotreba vaših osobnih podataka

The Toro Company („Toro“) poštuje vašu privatnost. Kada kupujete naše proizvode možemo prikupiti određene osobne podatke o vama, bilo izravno od vas ili preko vaše lokalne tvrtke ili zastupnika tvrtke Toro. Tvrtka Toro upotrebljava te podatke za ispunjavanje ugovornih obveza kao što je registriranje vašeg jamstva, obrada vašeg zahtjeva za jamstvom ili kontaktiranje u slučaju opoziva proizvoda i za legitimne poslovne svrhe kao što je mjerenje zadovoljstva kupaca, poboljšanje proizvoda ili pružanje potencijalno zanimljivih informacija o proizvodima. Tvrtka Toro može dijeliti vaše podatke sa svojim filijalama, podružnicama, zastupnicima i drugim poslovnim partnerima povezanim s tim aktivnostima. Možemo otkriti osobne podatke i kada je to zahtijevano zakonom ili je povezano s prodajom, kupnjom ili pripajanjem tvrtke. Nikada nećemo prodavati vaše osobne podatke drugim tvrtkama u marketinške svrhe.

### Zadržavanje vaših osobnih podataka

Tvrtka Toro zadržat će vaše osobne podatke onoliko dugo koliko budu potrebni za gore navedene svrhe i u skladu sa zakonskim zahtjevima. Za više informacija o primjenjivim razdobljima zadržavanja kontaktirajte [legal@toro.com](mailto:legal@toro.com).

### Predanost sigurnosti

Vaši osobni podaci mogu biti obrađivani u SAD-u ili drugoj zemlji koja može imati manje stroge zakone o zaštiti podataka od vaše zemlje prebivališta. Kad god prebacujemo vaše osobne podatke izvan vaše zemlje prebivališta, poduzet ćemo zakonski propisane korake kako bismo osigurali da se provode prikladne mjere za zaštitu vaših podataka i da su vaši podaci sigurni.

### Pristup i ispravljanje

Možda imate pravo ispraviti ili pregledati svoje osobne podatke ili prigovoriti ili ograničiti obradu svojih podataka. Kako biste to učinili, kontaktirajte nas na e-adresi [legal@toro.com](mailto:legal@toro.com). Ako ste zabrinuti zbog načina na koji tvrtka Toro obrađuje vaše podatke, potičemo vas da nam se izravno obratite. Napominjemo da građani Europske unije imaju pravo na žalbu tijelima za zaštitu podataka.