



Power Max® e26 60V -lumilinko

Mallinro: 31875—Sarjanro: 40000000 tai suurempi

Käyttöopas

Johdanto

Tämä kone on tarkoitettu kotikäyttöön. Se on suunniteltu pääasiassa lumen linkoamiseen keinopäälystetyiltä pinnoilta, kuten ajoteiltä ja jalkakäytäviltä, sekä muilta asuinkiinteistöjen ja kaupallisten kiinteistöjen liikenteeseen käytetyiltä alueilta. Se on tarkoitettu käyttämään Toron 60 V:n litium-ioniakkuja. Nämä akut on suunniteltu ladattavaksi vain Toron 60 V:n litium-ioniakkujen latureilla. Tuotteiden käyttäminen muuhun kuin niiden aiottuun käyttötarkoitukseen voi olla vaarallista käyttäjälle ja sivullisille.

Lue nämä tiedot huolellisesti, jotta opit käyttämään ja huoltamaan laitetta asianmukaisesti sekä välttämään tapaturmia ja tuotevaurioita. Olet vastuussa tuotteen asianmukaisesta ja turvallisesta käytöstä.

Vieraile osoitteessa www.Toro.com, jos tarvitset tuoteturvallisuuteen ja käyttökoulutukseen liittyviä materiaaleja tai tietoja lisävarusteista tai lähimmästä jälleenmyyjästä tai jos haluat rekisteröidä tuotteesi.

Aina kun tarvitset huoltoa, alkuperäisiä Toro-varaosia tai lisätietoja, ota yhteys valtuutettuun huoltoliikkeeseen tai Toron asiakaspalveluun. Ota tällöin tuotteesi malli- ja sarjanumerot valmiiksi esiin. [Kuva 1](#) näyttää tuotteen malli- ja sarjanumeron sijainnin. Kirjoita numerot annettuun tilaan.

Tärkeää: Skannaamalla sarjanumerokilvessä (jos varusteena) olevan QR-koodin mobiililaitteella saat tuotetietoja sekä takuu- ja varaosatietoja.

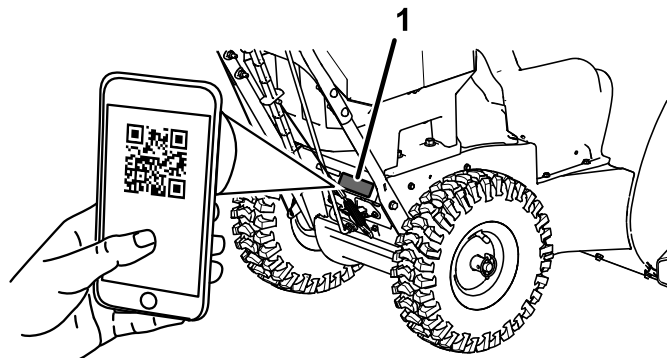

g397375

Kuva 1

1. Mallinumeron, sarjanumeron ja QR-koodin sijainti

Mallinro: _____

Sarjanro: _____



Varoitusmerkintä

Turvallisuusvaroitusmerkki (Kuva 1) näkyy sekä tässä käyttöoppaassa että koneessa. Se osoittaa tärkeitä turvallisuusilmoituksia, joiden ohjeita on noudatettava onnettomuuksien välttämiseksi.



Kuva 2
Varoitusmerkintä

g000502

Varoitusmerkintä näkyy vaarallisista toimista tai tilanteista varoittavien tietojen yläpuolella, ja sen perässä on sana **HENGENVAARA**, **VAROITUS** tai **HUOMIO**.

HENGENVAARA: ilmaisee välittömästi vaarallisen tilanteen, joka **johtaa** kuolemaan tai vakavaan loukkaantumiseen, jos sitä ei vältetä.

VAROITUS: ilmaisee mahdollisen vaaratilanteen, joka **voi** johtaa kuolemaan tai vakavaan loukkaantumiseen, jos sitä ei vältetä.

HUOMIO: ilmaisee mahdollisen vaaratilanteen, joka **saattaa** johtaa vähäiseen tai lievään loukkaantumiseen, jos sitä ei vältetä.

Lisäksi tässä käyttöoppaassa käytetään kahta seuraavaa termiä tietojen korostamiseksi. **Tärkeää** kiinnittää huomiota mekaanisiin erikoistietoihin ja **Huomautus** korostaa erityishuomion ansaitsevia yleistietoja.

Tämä tuote on asianmukaisten eurooppalaisten direktiivien mukainen. Lisätietoja on erillisessä tuote-kohtaisessa vaatimustenmukaisuusvakuutuksessa.

Sisältö

Johdanto	1
Varoitusmerkintä	2
Turvaohjeet	3
Turva- ja ohjetarrat	6
Käyttöönotto	9
1 Akkulaturin seinäkiinnitys (valinnainen)	9
2 Yläkahvan asennus	9
3 Suppilon asennus	10
4 Vetopyörän vivuston asennus	10
5 Suppilon ohjaustangon asennus	11
6 Lumenpoistotyökalun asennus	12
7 Rengaspaineen tarkistus	13
8 Jalasten ja työntölevyn tarkistus	14
9 Vetopyörän toiminnan tarkistaminen	14
Laitteen yleiskatsaus	15
Tekniset tiedot	16
Lisälaitteet/lisävarusteet	16
Käyttö	16
Ennen käyttöä	16
Akkuyksikön asennus	16
Varaustason tarkistus	17
Käytön aikana	17
Koneen käynnistys	17
ECO-tilan aktivointi	17
Akkuyksikön lataus	18
Vetopyöräkäyttö	18
Nopeudenvälitsimen käyttö	18
Kierukkaterä/siipipyöräkäyttö	19
Quick Stick® -sauvan käyttö	19
Tukoksen poisto heittosuppilosta	20
Käyttövihjeitä	21
Käytön jälkeen	21
Koneen sammutus	21
Akkuyksikön irrotus koneesta	21
Jäätymisen estäminen käytön jälkeen	21
Kunnossapito	23
Kunnossapitotaulukko	23
Valmistelu huoltoa varten	23
Jalasten ja työntölevyn tarkistus ja säätö	23
Vetokaapelin tarkistus ja säätö	24
Kierukkaterän/siipipyörän kaapelin tarkistus ja säätö	24
Kierukkaterän vaihteiston öljymäärän tarkistus	25
Akselin voitelu	25
Käyttöhihnojen vaihto	26
Varastointi	27
Lumilingon varastointi	27
Vianetsintä	28

Turvaohjeet

VAROITUS: Sähkökäyttöistä konetta käytettäessä on aina luettava muun muassa seuraavat perusturvallisuutta koskevat varoitukset ja -ohjeet ja noudatettava niitä tulipalo-, sähköisku- ja tapaturmavaaran vähentämiseksi:

LUE KAIKKI OHJEET

VAROITUS – Sähkökonetta käytettäessä on noudatettava aina seuraavia perusvarotoimia tulipalo-, sähköisku- ja tapaturmavaaran vähentämiseksi:

I. Koulutus

1. Koneen käyttäjä vastaa kaikista muille ihmisille tai heidän omaisuudelleen aiheutuneista vahingoista.
2. Lue ja sisäistä tämän *käyttöoppaan* sisältö ennen koneen käynnistämistä. Varmista, että kaikki tätä konetta käyttävät tietävät, miten sitä käytetään ja miten se sammutetaan nopeasti. Varmista myös, että he ymmärtävät varoitukset.
3. Älä anna lasten käyttää konetta, akkuyksikköä tai akkulaturia tai leikkiä niillä. Paikalliset säännökset saattavat asettaa rajoituksia käyttäjän iälle.
4. Älä anna lasten tai kouluttamattomien henkilöiden käyttää tai huoltaa tätä laitetta. Anna vain vastuullisten, koulutettujen, ohjeisiin perehtyneiden ja fyysisesti konetta käyttämään kykenevien aikuisten käyttää tai huoltaa laitetta.
5. Pehdy kaikkiin koneen, akkuyksikön ja akkulaturin ohjeisiin ja varoitusmerkintöihin ennen niiden käyttöä.
6. Tutustu ohjaimiin ja koneen, akkuyksikön ja akkulaturin asianmukaiseen käyttöön.

II. Valmistelut

1. Älä päästä sivullisia tai lapsia käyttöalueelle.
2. Älä anna lasten käyttää konetta.
3. Älä käytä konetta ilman kaikkia paikallaan olevia suojuksia ja turvalaitteita, joiden on toimittava koneessa asianmukaisesti.
4. Tarkasta koneen käyttöalue ja poista kaikki esineet, jotka voivat haitata koneen toimintaa tai joita kone voi singota.
5. Käytä vain Toron määrittämää akkuyksikköä. Muiden lisävarusteiden ja lisälaitteiden käyttö voi lisätä loukkaantumis- ja tulipalovaaraa.
6. Akkulaturin kytkeminen pistorasiaan, joka ei ole 100–240 V, voi aiheuttaa tulipalon tai sähköiskun. Älä kytke akkulaturia muuhun kuin 100–240 V:n pistorasiaan.

7. Älä käytä vaurioitunutta tai muokattua akkuyksikköä tai akkulaturia, koska ne voivat toimia arvaamattomasti ja aiheuttaa tulipalon, räjähdys- tai loukkaantumisen vaaran.
8. Jos akkulaturin virtajohto on vaurioitunut, ota yhteys valtuutettuun huoltoliikkeeseen virtajohdon vaihtamista varten.
9. Lataa akkuyksikkö vain Toron määrittämällä akkulaturilla. Yhden akkuyksikön laturi voi aiheuttaa tulipalovaaran, jos sitä käytetään jonkin toisen akkuyksikön kanssa.
10. Lataa akkuyksikkö vain hyvin tuuletetussa tilassa.
11. Noudata kaikkia latausohjeita äläkä lataa akkuyksikköä lämpötiloissa, jotka ovat ohjeissa määritetyn lämpötila-alueen ulkopuolella. Muutoin akkuyksikkö voi vaurioitua ja lisätä tulipalon vaaraa.
12. Pukeudu asianmukaisesti: Käytä silmäsuojaimia, pitkälahkeisia housuja, tukevia liukastumisen estäviä kenkiä ja kuulosuojaimia. Sido pitkät hiukset. Älä käytä riippuvia vaatteita tai koruja, jotka saattavat tarttua liikkuviin osiin.

III. Käyttö

1. Liikkuvan roottorin koskettaminen aiheuttaa vakavan tapaturman. Pidä kädet ja jalat etäällä koneen kaikista liikkuvista osista. Älä mene heittoaukkojen eteen.
2. Pysy kahvojen takana ja kaukana heittoaukosta lumilinkoa käyttäessäsi.
3. Koneen käyttäminen muuhun kuin sen aiottuun käyttötarkoitukseen voi olla vaarallista käyttäjälle ja sivullisille.
4. Estä tahaton käynnistys: varmista ennen akkuyksikön kytkemistä ja koneen käyttöä, että sähkökäynnistysavain on irrotettu virtalukosta.
5. Koneen käyttö vaatii käyttäjän täyden huomion. Jos käyttäjän huomio keskittyy muualle, saattaa seurata henkilö- tai omaisuusvahinko.
6. Vapauta kaikki kytkimet ja siirrä vaihde vapaalle ennen koneen käynnistämistä.
7. Ennen koneen säätöä, huoltoa, puhdistusta tai varastointia pysäytä kone, irrota sähkökäynnistysavain ja akkuyksikkö koneesta sekä odota, että kaikki liikkuvat osat ovat pysähtyneet.
8. Irrota akkuyksikkö ja sähkökäynnistysavain koneesta aina, kun jätät sen ilman valvontaa, tai ennen lisävarusteiden vaihtoa.
9. Älä käytä konetta väkisin: kone toimii paremmin ja turvallisemmin sille tarkoitettulla käyttönopeudella.

10. Pysy valppaana: Katso, mitä teet, ja käytä maalaisjärkeä koneen käytössä. Älä käytä konetta sairaana, väsyneenä tai alkoholin tai huumaavien aineiden vaikutuksen alaisena.
11. Käytä konetta vain, kun näkyvyys on hyvä ja kun sääolosuhteet ovat asianmukaiset.
12. Ole erittäin varovainen, kun peruutat tai vedät konetta itseäsi kohti.
13. Pysy aina tukevassa ja tasapainoisessa asennossa, erityisesti rinteissä. Ole erittäin varovainen vaihtaessasi suuntaa rinteissä. Älä käytä konetta erittäin jyrkillä rinteillä. Käytä konetta kävellen, ei koskaan juosten.
14. Kytke virta pois kierukkaterästä, kun koneella ei lingota.
15. Älä suuntaa poistomateriaalia muita kohti. Vältä poistettavan materiaalin suuntaamista seinään tai esteeseen, koska materiaali saattaa kimmota itseäsi kohti. Sammuta kone, kun ylität sorapintoja.
16. Noudata erittäin suurta varovaisuutta käyttäessäsi konetta hiekoitetuilla ajoväylillä, jalkakäytävillä tai teillä tai ylittäessäsi niitä. Varo piilossa olevia vaaratekijöitä ja liikennettä.
17. Jos kone osuu esineeseen tai alkaa täristä, sammuta kone välittömästi, irrota sähkökäynnistysavain ja akkuyksikkö sekä odota, että kaikki liikkuvat osat ovat pysähtyneet, ennen kuin tarkistat koneen vaurioiden varalta. Suorita tarvittavat korjaukset ennen koneen käytön jatkamista.
18. Sammuta kone aina, kun poistut paikalta mistä tahansa syystä.
19. Sammuta kone ja irrota avain ennen tukoksen poistamista. Poista tukos käyttämällä aina keppiä tai puhdistustyökäluä.
20. Sammuta kone ja irrota sähkökäynnistysavain ennen kuin lastaat koneen kuljettamista varten.
21. Älä koskaan käytä konetta liukkaalla alustalla suurilla kuljetusnopeuksilla.
22. Jos akkuyksikköä käsitellään väärin, siitä voi vuotaa nestettä. Vältä sen koskettamista. Jos kosketat nestettä vahingossa, huuhtelee se pois vedellä. Jos nestettä menee silmään, hakeudu lääkärin hoitoon. Akkuyksiköstä vuotava neste voi aiheuttaa ärsytystä tai palovammoja.
23. Älä altista akkuyksikköä tai työkalua tulelle tai liian korkealle lämpötilalle. Altistus tulelle tai yli 130 °C:n lämpötilalle voi aiheuttaa räjähdysten.
24. HUOMIO: Väärin käsitelty akkuyksikkö voi aiheuttaa tulipalo- tai räjähdysvaaran tai kemiallisen palovamman vaaran.
 - Älä pura akkuyksikköä.

- Vaihda akkuyksikkö vain aitoon Toro-akkuyksikköön. Muiden akkuyksikköjen käyttö voi aiheuttaa tulipalon tai loukkaantumisvaaran.
- Säilytä akkuyksiköt alkuperäisessä pakkauksessaan lasten ulottumattomissa, kunnes ne otetaan käyttöön.

IV. Kunnossapito ja varastointi

1. Ennen koneen säätöä, huoltoa, puhdistusta tai varastointia sammuta kone, irrota sähkökäynnistysavain ja akkuyksiköt koneesta sekä odota, että kaikki liikkuvat osat ovat pysähtyneet.
2. Älä yritä korjata konetta muutoin kuin ohjeissa ilmoitetulla tavalla. Anna valtuutetun huoltoliikkeen suorittaa koneen huolto käyttäen vain täsmälleen samanlaisia varaosia.
3. Käytä käsineitä ja silmiensuojainta, kun huollat konetta.
4. Muista roottoria huollettaessa, että roottori voi liikkua, vaikka virtalähde on kytketty pois päältä.
5. Varmista paras toimivuus käyttämällä vain aitoja Toro-varaosia ja -lisävarusteita. Muut varaosat ja lisävarusteet voivat osoittautua vaaralliseksi, ja niiden käyttö voi johtaa tuotteen takuun raukeamiseen.
6. Huolehdi koneesta: Pidä kahvat kuivina, puhtaina, öljyttöminä ja rasvattomina. Pidä suojukset paikoillaan ja toimintakunnossa. Käytä vain täsmälleen alkuperäisiä vastaavia varaosia.
7. Tarkasta kaikkien kiinnittimien kireys säännöllisesti, jotta kone pysyy turvallisessa käyttökunnossa.
8. Tarkista, että koneessa ei ole vaurioituneita osia. Tarkista, onko koneessa huonosti kohdistettuja tai juuttuneita liikkuvia osia, rikkoutuneita osia tai sen toimintaan vaikuttavien asennusten ja muiden osien ongelmia. Ellei ohjeissa toisin mainita, valtuutetun huoltoliikkeen on korjattava tai vaihdettava vaurioitunut suojuus tai osa.
9. Kun akkuyksikkö ei ole käytössä, pidä se loitolla metalliesineistä, kuten paperiliittimistä, kolikoista, avaimista, nauloista ja ruuveista, jotka voivat johtaa sähköä akun napojen välillä. Oikosulku akun napojen välillä voi aiheuttaa palovammoja tai tulipalon.
10. Kun konetta ei käytetä, säilytä se sisätiloissa kuivassa ja turvallisessa paikassa lasten ulottumattomissa.
11. Jos kone varastoidaan 30 päivää pitemmäksi ajaksi, katso lisätietoja tarvittavista

toimenpiteistä kohdasta [Varastointi \(sivu 27\)](#).

12. HUOMIO: Väärin käsitelty akkuyksikkö voi aiheuttaa tulipalovaaran tai kemiallisen palovamman vaaran. Älä pura akkuyksikköä. Älä kuumenna akkuyksikköä yli 68 °C:n lämpötilaan tai polta sitä. Vaihda akkuyksikkö vain aitoon Toro-akkuyksikköön. Muiden akkuyksikköjen käyttö voi aiheuttaa tulipalon tai räjähdysten. Säilytä akkuyksiköt alkuperäisessä pakkauksessaan lasten ulottumattomissa, kunnes ne otetaan käyttöön.
13. Älä hävitä akkua polttamalla. Akun kenno voi räjähtää. Tarkista akkujen hävittämistä koskevat paikalliset määräykset.

SÄILYTÄ NÄMÄ OHJEET

Turva- ja ohjetarrat



Turva- ja ohjetarrat on sijoitettu hyvin näkyville paikoille mahdollisten vaara-alueiden lähetyville. Korvaa vioittuneet tai kadonneet tarrat uusilla.



121-6817

decal121-6817

1. Käsien ja jalkojen loukkaantumisvaara, siipipyörä ja kierukkaterä – pidä sivulliset loitolla.

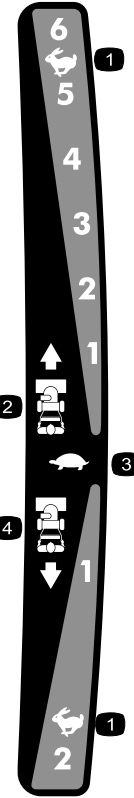

121-6823

decal121-6823

1. Nopea
2. Nopeudet eteenpäin
3. Hidas
4. Peruutusnopeudet

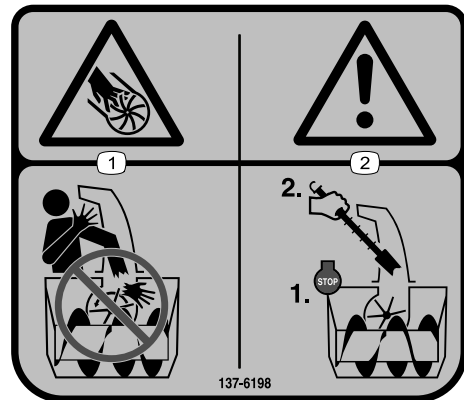

137-6198

decal137-6198

1. Siipipyörän aiheuttama sormien tai käden loukkaantumisvaara – älä laita kättä suppiloon.
2. Varoitus – sammuta moottori ennen suppiloon puhdistusta työkalulla.



decal121-1240

121-1240

1. Vetopyörä – kytke puristamalla vipua; vapauta vapauttamalla vipu.
2. Vaara – lue käyttöopas.
3. Käsien loukkaantumisvaara, siipipyörä – Älä laita kättä suppiloon. Sammuta moottori ennen kuin poistut käyttäjän paikalta. Käytä työkalua suppilon tyhjentämiseen.
4. Käsien loukkaantumisvaara, siipipyörä – Pysy kaukana liikkuvista osista. Pidä kaikki suojukset ja suojaletyypit paikallaan. Irrota avain ja lue käyttöopas ennen huoltoa.
5. Esineiden sinkoutumisvaara – pidä sivulliset loitolla.
6. Kierukkaterän/siipipyörän käyttö – kytke puristamalla vipua; kytke irti vapauttamalla vipu.

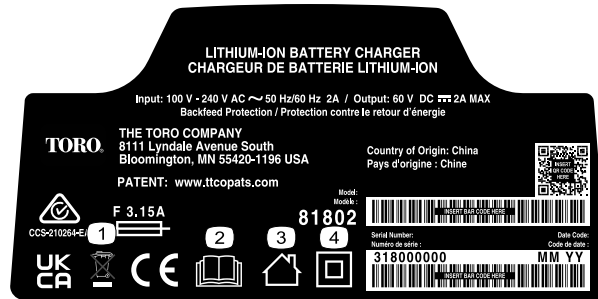

decal144-6028

144-6028

1. Älä hävitä väärin.
2. Lue käyttöopas.
3. Sisäkäyttöön.
4. Kaksoiseristetty.



decal137-9496

137-9496

1. Akkuyksikkö latautuu.
2. Akkuyksikkö on ladattu täyteen.
3. Akkuyksikön lämpötila ylittää tai alittaa soveltuvat raja-arvot.
4. Akkuyksikön latausvika



decal140-8492

140-8492

1. Pidä poissa avotulesta ja liekeistä.
2. Suojaa sateelta.
3. Lue käyttöopas.
4. Kierrätäakku oikein.
5. Sisältää litium-ioneja; ei saa hävittää väärin.

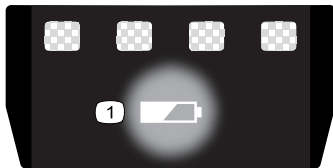

decal137-9461

137-9461

1. Akun varaustaso

Käyttöönotto

Tärkeää: Akkuyksikkö ei ole täyteen ladattu ostettaessa. Ennen kuin käytät konetta ensimmäistä kertaa, katso [Akkuyksikön lataus \(sivu 18\)](#).

1

Akkulaturin seinäkiinnitys (valinnainen)

Vaiheeseen tarvittavat osat:

2	Kiinnitystarvikkeet (eivät sisälly toimitukseen)
---	--

Ohjeet

Voit kiinnittää akkulaturin halutessasi tukevasti seinään käyttämällä laturin takapuolella olevia kiinnitysreikiä.

Kiinnitä laturi sisätiloihin (esimerkiksi autotalliin tai muuhun kuivaan paikkaan) pistorasian lähelle ja pois lasten ulottuvilta.

Katso kuvasta [Kuva 3](#), miten laturi kiinnitetään.

Kiinnitä laturi paikalleen liu'uttamalla se oikein kohdistettujen kiinnikkeiden päälle (kiinnikkeet eivät sisälly pakkaukseen).

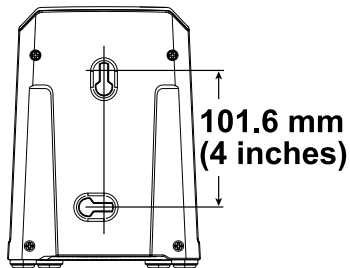

Kuva 3

g290534

2

Yläkahvan asennus

Mitään osia ei tarvita

Ohjeet

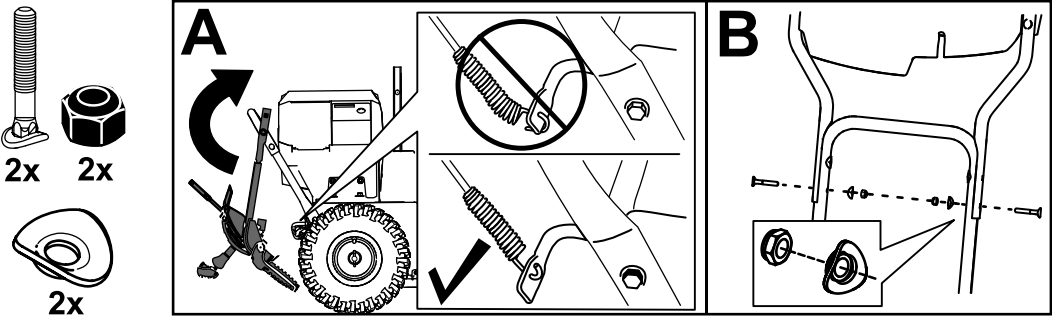

g344090

3

Suppilon asennus

Mitään osia ei tarvita

Ohjeet

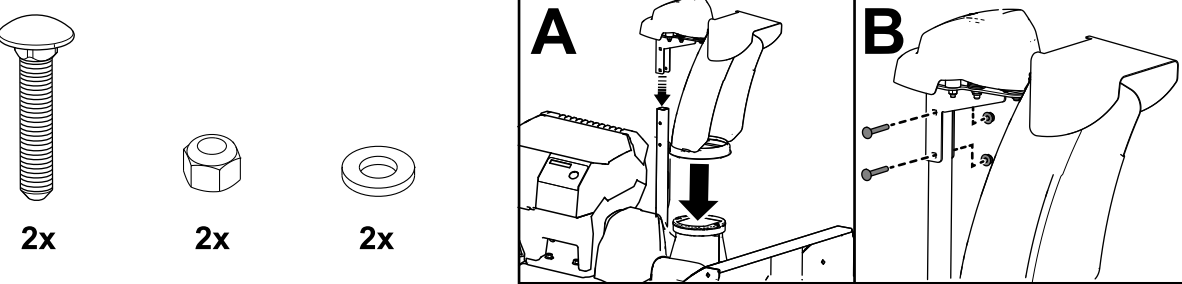

g344087

4

Vetopyörän vivuston asennus

Mitään osia ei tarvita

Ohjeet

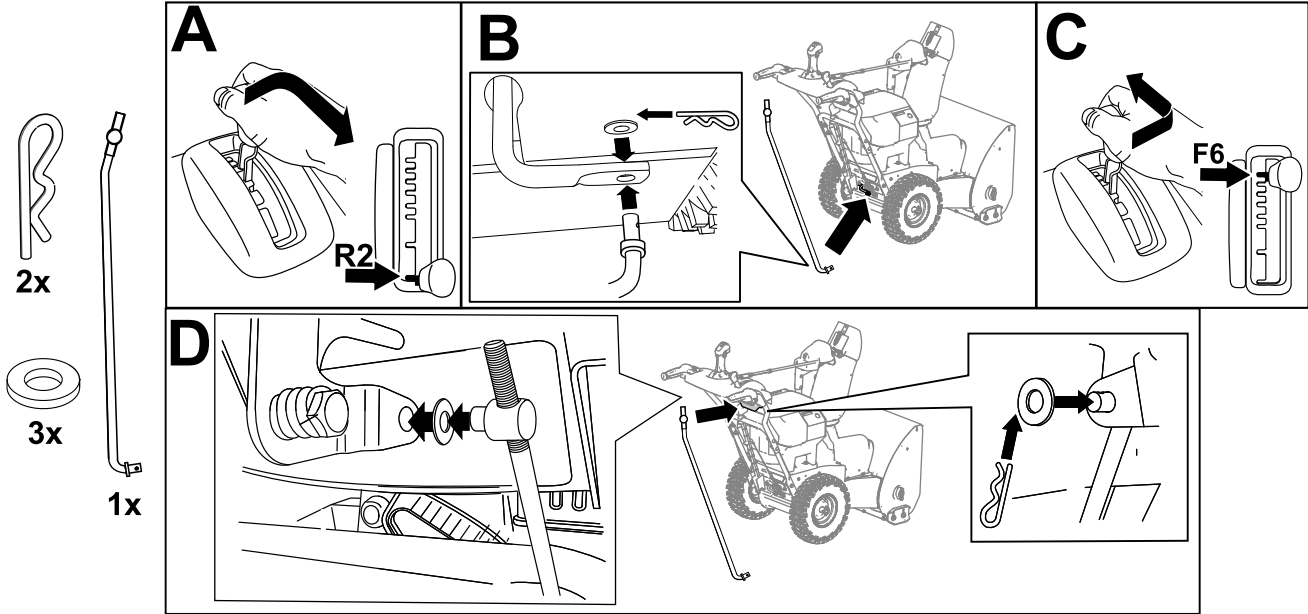

g344089

5

Suppilon ohjaustangon asennus

Mitään osia ei tarvita

Ohjeet

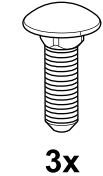

3x



3x



1x

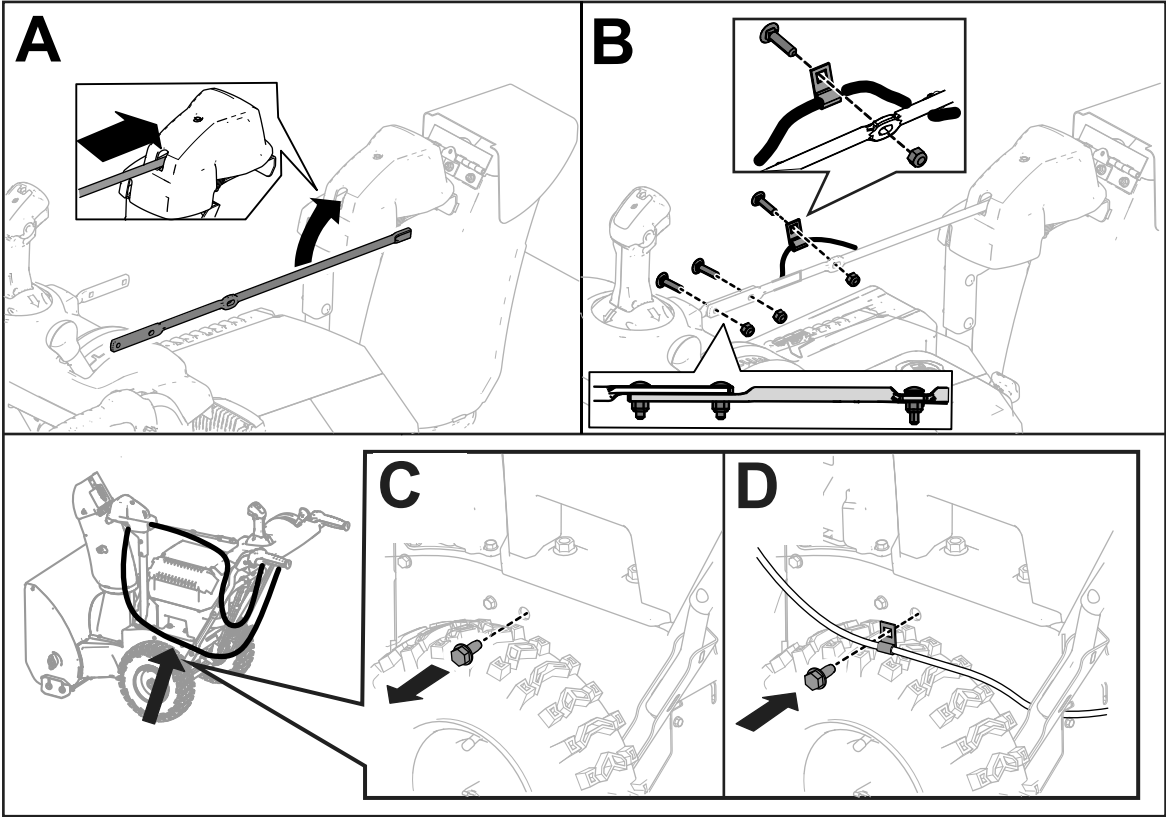

g344086

6

Lumenpoistotyökalun asennus

Mitään osia ei tarvita

Ohjeet

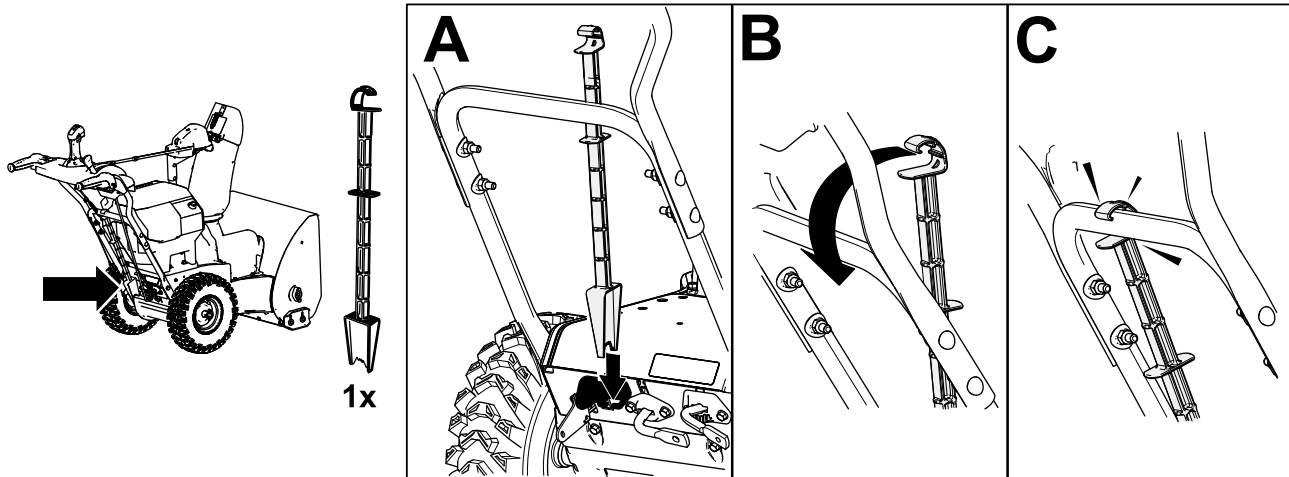

g344088

7

Rengaspaineen tarkistus

Mitään osia ei tarvita

Ohjeet

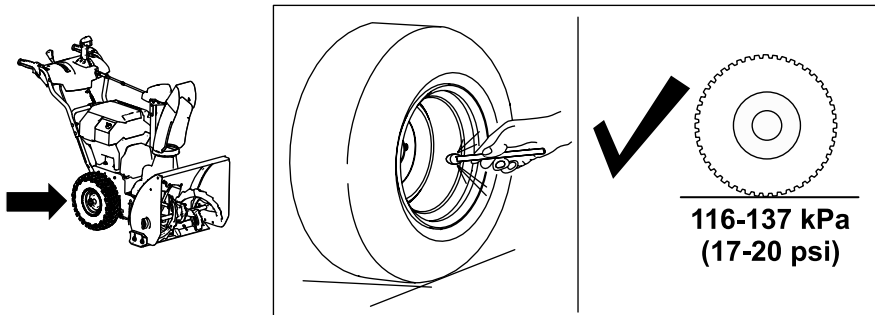

g344084

8

Jalasten ja työntölevyn tarkistus

Mitään osia ei tarvita

Ohjeet

Katso [Jalasten ja työntölevyn tarkistus ja säätö \(sivu 23\)](#).

9

Vetopyörän toiminnan tarkistaminen

Mitään osia ei tarvita

Ohjeet

VAROITUS

Jos vetopyörää ei ole säädetty oikein, lumilinko saattaa liikkua väärään suuntaan ja aiheuttaa tapaturman ja/tai omaisuusvahinkoja.

Tarkista vetopyörä huolellisesti ja säädä tarvittaessa oikein.

1. Käynnistä kone. Katso kohta [Koneen käynnistys \(sivu 17\)](#).
2. Siirrä nopeudenvaihtin asentoon R1. Katso kohta [Nopeudenvaihtimen käyttö \(sivu 18\)](#).
3. Purista vasen vipu (vetovipu) kädensijaa vasten ([Kuva 10](#)).

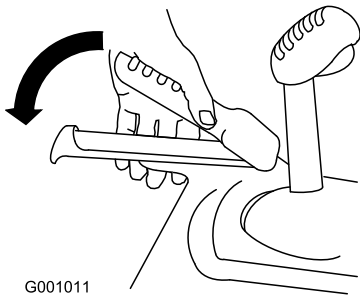

G001011

g001011

Kuva 10

Lumilingon pitäisi liikkua taaksepäin. Jos lumilinko ei liiku tai se liikkuu eteenpäin, toimi seuraavasti:

- A. Vapauta vetovipu ja sammuta kone. Katso kohta [Koneen sammutus \(sivu 21\)](#).
 - B. Irrota keskiötappi nopeudenvaihtimen vivusta.
 - C. Kierrä keskiötappia alaspäin (myötäpäivään) nopeudensäätötangossa.
 - D. Kiinnitä keskiötappi nopeudenvaihtimen vipuun.
4. Vapauta vetovipu.
 5. Siirrä nopeudenvaihtin asentoon 1. Katso kohta [Nopeudenvaihtimen käyttö \(sivu 18\)](#).
 6. Purista vasen vipu (vetovipu) kädensijaa vasten ([Kuva 10](#)).

Lumilingon pitäisi liikkua eteenpäin. Jos lumilinko ei liiku tai se liikkuu taaksepäin, toimi seuraavasti:

- A. Vapauta vetovipu ja sammuta kone.
 - B. Irrota keskiötappi nopeudenvaihtimen vivusta.
 - C. Kierrä keskiötappia ylöspäin (vastapäivään) nopeudensäätötangossa.
 - D. Kiinnitä keskiötappi nopeudenvaihtimen vipuun.
7. Jos teit säätöjä, toista tätä toimenpidettä, kunnes säätöjä ei enää tarvita.

Tärkeää: Jos lumilinko liikkuu, kun vetovipu on vapaana, tarkista vetokaapeli (katso kohta [Vetokaapelin tarkistus ja säätö \(sivu 24\)](#)) tai vie lumilinko valtuutettuun huoltoliikkeeseen huollettavaksi.

Laitteen yleiskatsaus

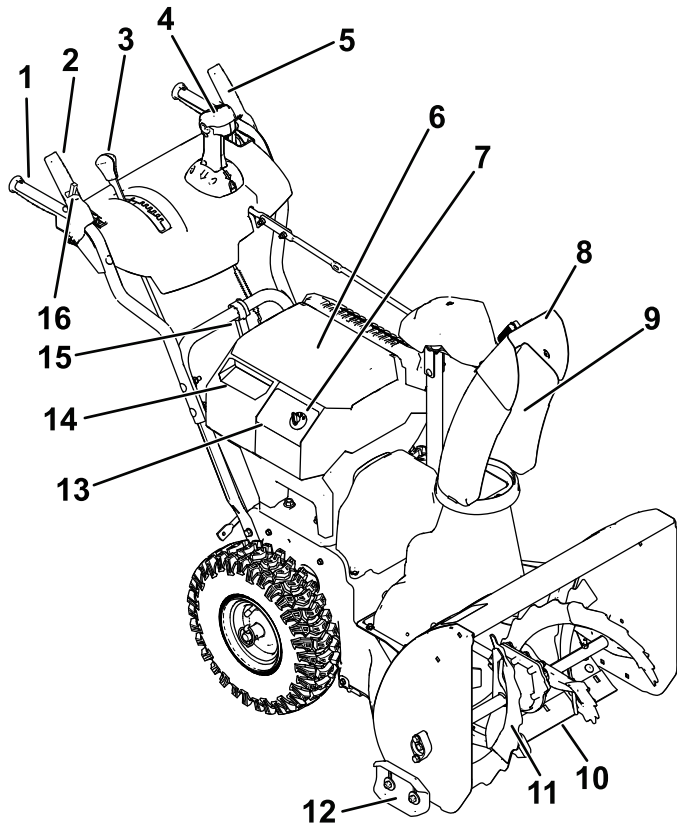

Kuva 11

g411293

- | | |
|---|----------------------------------|
| 1. Kädensija (2) | 9. Heittosuppilo |
| 2. Kierukkaterän/siipipyörän vipu | 10. Työntölevy |
| 3. Nopeudenvältsimen vipu | 11. Kierukkaterä |
| 4. Heittosuppilon Quick Stick® -ohjaustanko | 12. Jalas (2) |
| 5. Vetovipu | 13. Ohjauspaneeli |
| 6. Pääakutilan kansi | 14. Toissijaisen akkutilan kansi |
| 7. Sähkökäynnistysavain | 15. Lumenpoistotyökalu |
| 8. Suppilon suuntain | 16. Lukituskytkin |

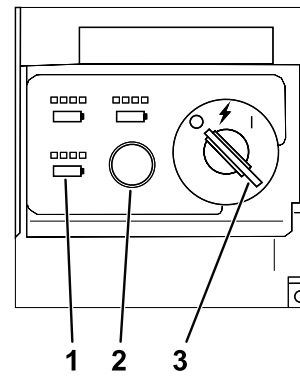

Kuva 12

g347780

- | | |
|-------------------------------|-------------------------------|
| 1. Akun varauksen merkkivalot | 3. Virtakytkin Pois-asennossa |
| 2. ECO-painike | |

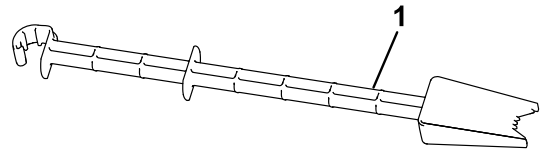

Kuva 13

g344092

1. Lumenpoistotyökalu (kiinni kahvassa)

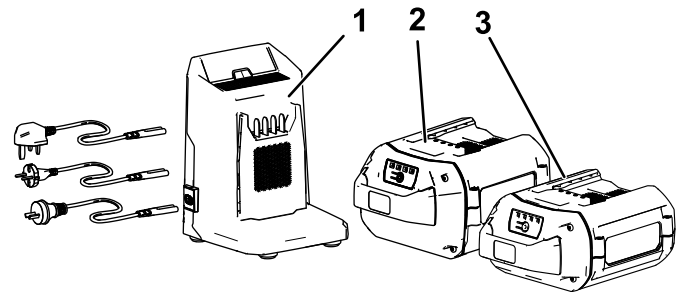

Kuva 14

g342171

- | | |
|--|---|
| 1. Akkulatorimalli 81805 (sisältyy malliin 31875) | 3. Akkuyksikkömalli 81825 (ei sisälly toimitukseen) |
| 2. Akkuyksikkömalli 81875 (sisältyy malliin 31875) | |

Tekniset tiedot

Malli	Paino	Pituus	Leveys	Korkeus
31875	64 kg	142 cm (56 tuu- maa)	71 cm (28 tuu- maa)	117 cm (46 tuu- maa)

Akkuyksikkö

Malli	81875
Akkuyksikön kapasiteetti	7,5 Ah
	405 Wh
Akun valmistajan luokitus = enintään 60 V ja nimellinen 54 V. Todellinen jännite vaihtelee kuormituksen mukaan.	

Akkulaturi

Malli	81805
Tyyppi	60V MAX -litium-ioniakun pikalaturi
Tulo	100–240 V AC 50/60 Hz enint. 5,0 A
Lähtö	Enint. 60 V DC 5,5 A

Soveltuvat lämpötilat

Akkuyksikön lataus-/säilytyslämpötila	5–40 °C*
Akkuyksikön käyttölämpötila	–30 °C ... +49 °C*
Koneen käyttölämpötila	–30 °C ... +49 °C*

*Latausaika pitenee, jos akkua ei ladata suositellulla lämpötila-alueella.

Säilytä kone, akkuyksikkö ja akkulaturi suljetussa, puhtaassa ja kuivassa tilassa.

Lisälaitteet/lisävarusteet

Koneeseen on saatavana valikoima Toron hyväksymiä lisälaitteita ja -varusteita, joiden avulla voidaan parantaa ja laajentaa sen ominaisuuksia. Ota yhteys valtuutettuun huoltoliikkeeseen tai valtuutettuun Toro-jälleenmyyjään tai siirry osoitteeseen www.Toro.com, jossa on luettelo hyväksytyistä lisälaitteista ja -varusteista.

Käytä vain aitoja Toro-varaosia ja -lisävarusteita, jotta kone toimisi parhaalla mahdollisella tavalla ja sen turvasertifiointi pysyisi voimassa. Muiden valmistajien varaosat ja lisävarusteet voivat osoittautua vaarallisiksi.

Käyttö

Huomaa: Koneen vasen ja oikea puoli määritellään normaalista käyttöasennosta käsin.

Ennen käyttöä

Akkuyksikön asennus

1. Varmista, että akkuyksiköiden ilmanvaihtoaukoissa ei ole pölyä tai roskaa.
2. Nosta akkutilan kansi ylös.
3. Kohdista akkuyksikössä oleva syvennys koneen ulkonemaan ja liu'uta akkuyksikkö tilaan, kunnes se loksauttaa paikalleen (Kuva 9).
4. Sulje akkutilan kansi.
5. Toista sama kahdelle muulle akun syvennykselle (tarvittaessa).

Huomaa: Kaikkien asennettujen akkujen ampeerituntimäärän on oltava yhteensä vähintään 6,0. Muutoin kone ei käynnisty.

Huomaa: Jos akkutilan kansi ei sulkeudu kunnolla, akkua ei ole asennettu oikein.

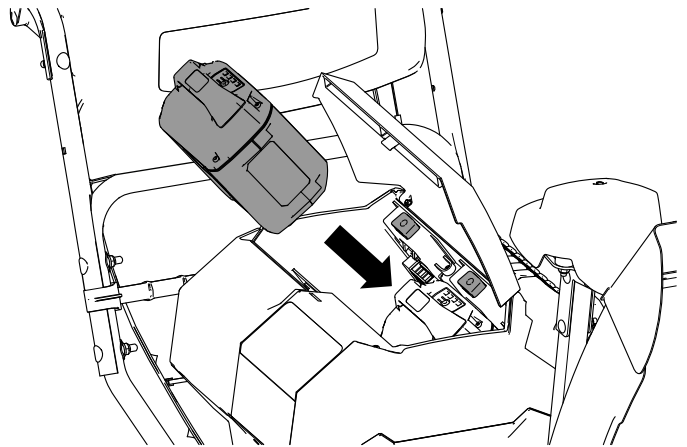

Kuva 15

g348180

Varaustason tarkistus

Voit katsoa kunkin asennetun akun tarkan varaustason: käännä avain LISÄVARUSTE-asentoon (Kuva 16). Kunkin valorivin sijainti vastaa siihen liittyvää akun syvennystä. Jos akun varaus on liian alhainen ja se on ladattava tai jos vastaavassa syvennyksessä ei ole akkua, akun varauksen merkkivalo ei syty.

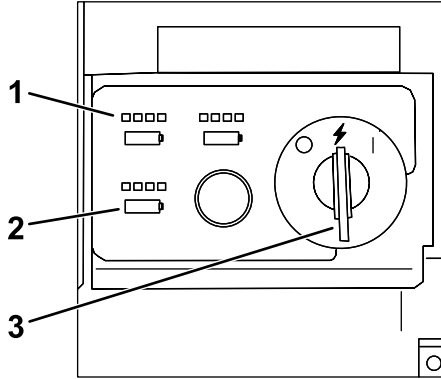

Kuva 16

g348182

1. Varaustason merkkivalot
2. Akun varauksen merkkivalot
3. Virtakytkin LISÄVARUSTE-asennossa

Käytön aikana

Koneen käynnisty

Huomaa: Käytä akkuyksikköä vain soveltuvissa lämpötiloissa. Katso kohta [Tekniset tiedot \(sivu 16\)](#).

1. Varmista, että akkuyksiköt on asennettu koneeseen. Katso kohta [Akkuyksikön asennus \(sivu 16\)](#).
2. Aseta sähkökäynnistysavain ohjauspaneeliin.
3. Käännä avain LISÄVARUSTE-asentoon.
4. Kytke koneeseen virta kääntämällä avain PÄÄLLÄ-asentoon (Kuva 17).

Huomaa: Jos avain käännetään POIS-asennosta liian nopeasti PÄÄLLÄ-asentoon, kone ei ehkä käynnisty. Varmista, että avain pysähtyy hetkeksi keskimmäiseen LISÄVARUSTE-asentoon.

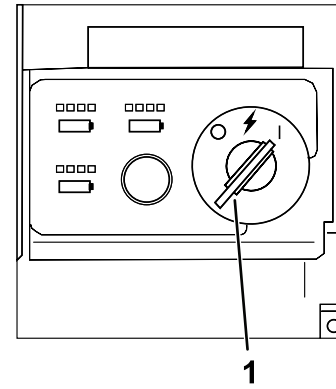

Kuva 17

g347864

1. Avainkytkin PÄÄLLÄ-asennossa

Huomaa: Jos koneeseen kytketään virta ja se jätetään pitkäksi aikaa joutokäynnille tai toimimaan ilman, että kierukkaterä on käytössä, moottorin sammutuksen aikakatkaissu sammuttaa koneen. Kun kone sammuu tällä tavalla, se antaa äänimerkin siitä, että aikakatkaissu tapahtui.

ECO-tilan aktivointi

ECO-tilan käyttö voi pidentää akun kestoa vähentämällä roottorin nopeutta. Käytä ECO-tilaa aina, kun liikutat kevyttä lunta tai liikutat lunta lyhyen matkan. Aktivoi ECO-tila ECO-painikkeella kuvan mukaisesti (Kuva 18).

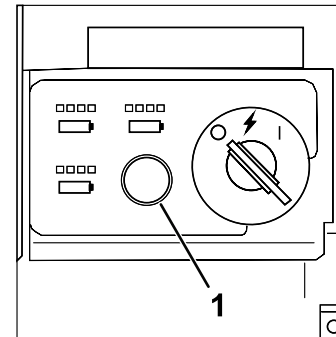

Kuva 18

g347866

1. ECO-tilan painike

Akkuyksikön lataus

Tärkeää: Akkuyksikkö ei ole täyteen ladattu ostettaessa. Aseta akkuyksikkö laturiin ja lataa sitä ennen laitteen ensimmäistä käyttökertaa, kunnes LED-merkkivalo osoittaa, että akkuyksikkö on ladattu täyteen. Lue kaikki turvaohjeet.

Tärkeää: Lataa akkuyksikköä vain soveltuviissa lämpötiloissa. Katso [Tekniset tiedot \(sivu 16\)](#).

Huomaa: Voit tarkistaa akun varauksen (LED-merkkivalot) milloin vain painamalla akkuyksikössä olevaa akun varauksen merkkivalon painiketta.

1. Varmista, että akun ja laturin ilmanvaihtoaukoissa ei ole pölyä tai roskaa.

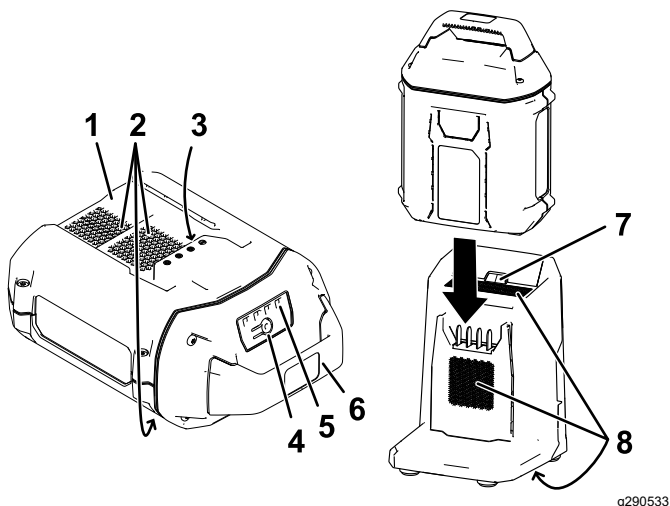

Kuva 19

- | | |
|---------------------------------------|--------------------------------------|
| 1. Akkuyksikön syvennys | 5. LED-merkkivalot (nykyinen varaus) |
| 2. Akkuyksikön ilmanvaihtoaukot | 6. Kahva |
| 3. Akkuyksikön navat | 7. Laturin LED-merkkivalo |
| 4. Akun varauksen merkkivalon painike | 8. Laturin ilmanvaihtoaukot |
2. Kohdistaa akkuyksikössä oleva syvennys (Kuva 19) laturin ulkonemaan.
 3. Liu'uta akkuyksikkö laturiin siten, että se on tukevasti paikallaan (Kuva 19).
 4. Irrota akkuyksikkö liu'uttamalla akkua taaksepäin ja pois laturista.
 5. Katso seuraavasta taulukosta, mitä akkulaturin LED-merkkivalot ilmaisevat.

Merkki- valo	Tila
Pois	Akkuyksikköä ei ole asetettu.
Vihreä, vilkkuu	Akkuyksikkö latautuu.
Vihreä	Akkuyksikkö on ladattu.

Punainen	Akkuyksikön tai akkulaturin lämpötila ylittää tai alittaa soveltuvat raja-arvot.
Punainen, vilkkuu	Akkuyksikön latausvika*.

*Lisätietoja on kohdassa [Vianetsintä \(sivu 28\)](#).

Tärkeää: Akku voidaan jättää laturiin lyhyeksi aikaa käyttökertojen välissä.

Jos akkua ei käytetä pitkään aikaan, irrota akku laturista. Katso [Varastointi \(sivu 27\)](#).

Vetopyöräkäyttö

VAROITUS

Jos vetopyörää ei ole säädetty oikein, lumilinko saattaa liikkua väärään suuntaan ja aiheuttaa tapaturman ja/tai omaisuusvahinkoja.

Tarkista vetopyörä huolellisesti ja säädä tarvittaessa oikein. Lisätietoja on kohdassa [Vetokaapelin tarkistus ja säätö \(sivu 24\)](#).

Tärkeää: Jos lumilinko liikkuu, kun vetovipu on vapaana, tarkista vetokaapeli (katso kohta [Vetokaapelin tarkistus ja säätö \(sivu 24\)](#)) tai vie lumilinko valtuutettuun huoltoliikkeeseen huollettavaksi.

1. Kytke vetopyöräkäyttö puristamalla vasenta vipua (vetovipua) kädensijaa kohti (Kuva 20).

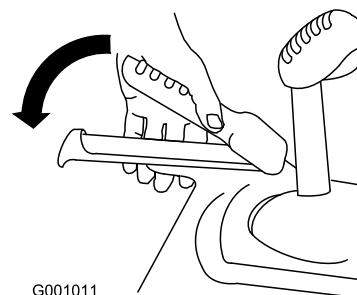

Kuva 20

2. Kytke vetopyörä irti vapauttamalla vetovipu.

Nopeudenvälitsimen käyttö

Nopeudenvälitsimessä on kuusi vaihdetta eteenpäin ja kaksi vaihdetta taaksepäin. Vaihda nopeutta vapauttamalla vetovipu ja siirtämällä nopeudenvälitsin haluttuun asentoon (Kuva 21). Vipu lukittuu loveen kunkin vaihteen kohdalla.

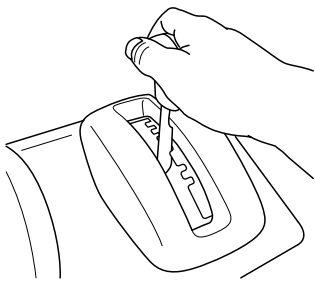

Kuva 21

g322971

jälkeen, älä käytä lumilinkoa. Tarkista kierukkaterän/siipipyörän kaapeli (katso kohta [Kierukkaterän/siipipyörän kaapelin tarkistus ja säätö \(sivu 24\)](#)) ja säädä tarvittaessa. Muussa tapauksessa vie kone valtuutettuun huoltoliikkeeseen huollettavaksi.

⚠ VAARA

Jos kierukkaterä ja siipipyörä jatkavat pyörimistä kierukkaterän/siipipyörän vivun vapauttamisen jälkeen, voit vahingoittaa itseäsi tai muita vakavasti.

Älä käytä lumilinkoa. Vie se valtuutettuun huoltoliikkeeseen huollettavaksi.

Kierukkaterä/siipipyörä-käyttö

1. Kytke kierukkaterän/siipipyörän käyttö siirtämällä vivun lukituskytkin taakse ja purista sitten oikeanpuoleinen (kierukkaterän/siipipyörän) vipu käsikahvaan ([Kuva 22](#)).

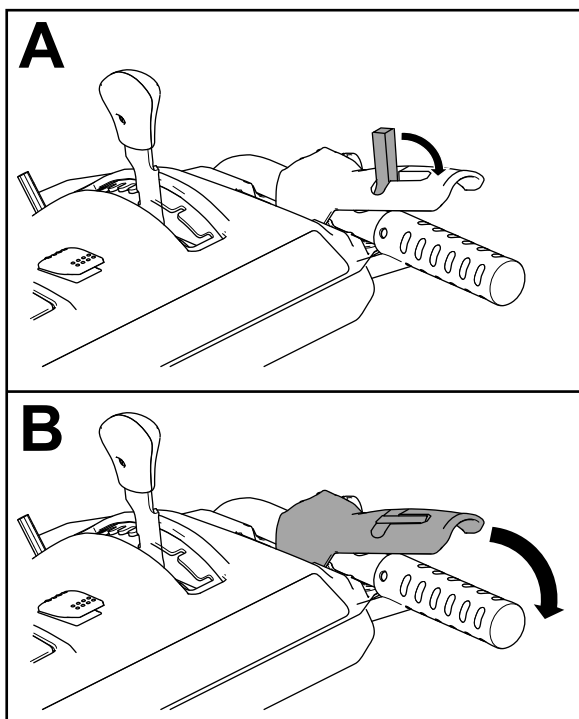

Kuva 22

g360687

Quick Stick® -sauvan käyttö

Työnnä liipaisimen sininen pää alas ja pidä sitä alhaalla, jotta voit käyttää Quick Stickiä heittosuppilon ja suppilon suuntaimen ohjaamiseen. Kun vapautat liipaisimen pään, heittosuppilo ja suppilon suuntain lukittuvat paikoilleen ([Kuva 23](#)).

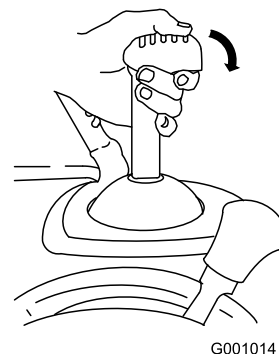

G001014

Kuva 23

g001014

2. Pysäytä kierukkaterä ja siipipyörä vapauttamalla oikeanpuoleinen vipu.

Tärkeää: Kun sekä kierukkaterän/siipipyörän vipu että vetovipu ovat käytössä, vetovipu lukitsee kierukkaterän/siipipyörän vivun, jolloin oikea käsi jää vapaaksi. Saat vapautettua kummankin vivun vapauttamalla vasemmanpuoleisen vivun eli vetovivun.

3. Jos kierukkaterä ja siipipyörä jatkavat pyörimistä kierukkaterän/siipipyörän vivun vapauttamisen

Heittosuppilon liikuttaminen

Paina liipaisimen sininen pää alas, pidä sitä painettuna ja liikuta Quick Stickiä vasemmalle, niin heittosuppilo liikkuu vasemmalle. Liikuttamalla Quick Stickiä oikealle heittosuppilo liikkuu oikealle ([Kuva 24](#)).

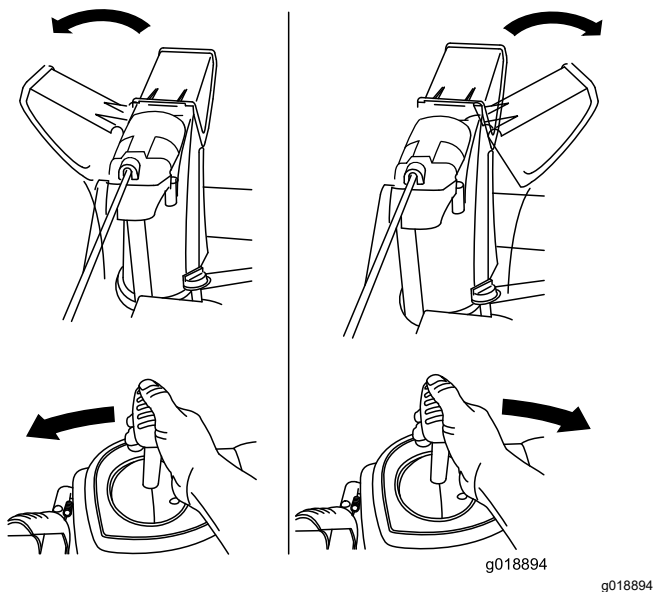

Kuva 24

- Jos suppilo ei käänny yhtä paljon vasemmalle kuin oikealle, varmista, että vaijeri on viety kahvojen sisälle. Katso kohta [2 Yläkahvan asennus \(sivu 9\)](#).
- Jos suppilo ei liiku tai lukitu paikalleen, kun vapautat liipaisimen pään, säädä heittosuppilon salvan kaapelia.

Suppilon suuntaimen liikuttaminen

Paina liipaisimen sinistä päätä alas, pidä sitä painettuna ja liikuta Quick Stickiä eteenpäin, niin suppilon suuntain laskeutuu. Liikuttamalla Quick Stickiä taaksepäin suppilon suuntain nousee ([Kuva 25](#)).

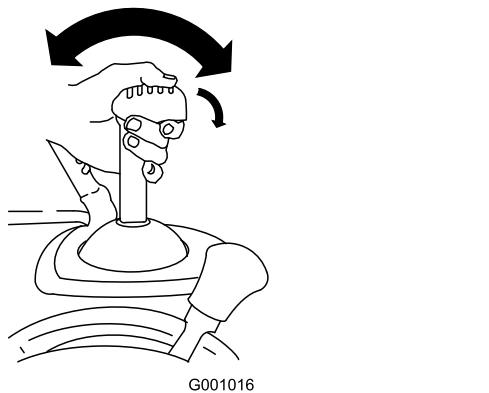

Kuva 25

Tukoksen poisto heittosuppilosta

⚠ VAARA

Jos kierukkaterä/siipipyörä pyörii, mutta heittosuppilosta ei tule lunta, heittosuppilo saattaa olla tukossa.

Älä poista tukosta heittosuppilosta käsillä. Tästä voi olla seurauksena loukkaantuminen.

- Kun selvität heittosuppilon tukosta, pysy käyttäjän paikalla ja vapauta vasemmanpuoleinen vipu (vetovipu). Anna kierukkaterän/siipipyörän käydä ja nosta lumilingon etuosaa muutama sentti maan pinnasta painamalla kahvoja alaspäin. Nosta sitten kahvat nopeasti, jotta lumilingon etuosa tömähtää maahan. Toista tarvittaessa, kunnes heittosuppilosta ryöpyy lunta.
- Jos heittosuppilon tukos ei selviä koneen etuosaa tömäyttämällä, **sammuta kone, odota kaikkien liikkuvien osien pysähtymistä ja käytä lumenpoistotyökalua (Kuva 13)**.

Tärkeää: Heittosuppilon tukoksen poistaminen tömäyttämällä saattaa liikuttaa jalaksia. Säädä jalakset ja kiristä jalasten pultit tiukasti. Katso kohta [Jalasten ja työntölevyn tarkistus ja säätö \(sivu 23\)](#).

Käyttövihjeitä

▲ HENGENVAARA

Kun lumilinko on käytössä, siipipyörä ja kierukkaterä voivat pyöriessään aiheuttaa vakavia vammoja käsiin ja jalkoihin.

- Sammuta kone ja odota kaikkien liikkuvien osien pysähtymistä, ennen kuin säädät, puhdistat, tutkit tai korjaat konetta tai jäljität vikaa. Irrota virta-avain ja akku koneesta, jotta kukaan ei käynnistä konetta vahingossa.
- Poista mahdolliset tukokset heittosuppilosta. Katso kohta [Tukoksen poisto heittosuppilosta \(sivu 20\)](#). Poista tukos heittosuppilosta lumenpoistotyökälulla ([Kuva 13](#)). Älä käytä käsiä.
- Pysy kahvojen takana ja kaukana heittoaukosta lumilinkoa käyttäessäsi.
- Pidä kasvot, kädet, jalat ja muut kehon osat ja vaatteet piilossa olevien, liikkuvien tai pyörivien osien ulottumattomissa.

▲ VAARA

Siipipyörä voi singota kiviä, leluja ja muita esineitä ja aiheuttaa siten vakavan tapaturman käyttäjälle tai sivullisille.

- Siivoa puhdistettavalta alueelta kaikki esineet, jotka voivat joutua kierukkaterän sinkoamiksi.
- Älä päästä lapsia ja lemmikkieläimiä käyttöalueelle.

Parhaat tulokset saat huomioimalla seuraavat asiat:

- Jos kone hidastuu kuormitettuna tai jos renkaat lipsuvat, vaihda lumilingon vaihde pienemmäksi. Katso kohta [Nopeudenvaihtimen käyttö \(sivu 18\)](#).
- Jos lumilingon etuosa nousee, vaihda lumilingon vaihde pienemmäksi. Jos etuosa nousee edelleen, nosta kahvoista.
- Linkoa lumi mahdollisimman pian lumisateen jälkeen.
- Työnnä konetta eteenpäin, mutta anna sen toimia omaan tahtiinsa.
- Kuljeta linkoa limittäin edellisen kaistan päältä, jolloin lumen linkoaminen onnistuu parhaiten.
- Linkoa lumi myötätuuleen aina kun se on mahdollista.

Käytön jälkeen

Koneen sammutus

1. Vapauta vetovipu ja kierukkaterän/siipipyörän vivut.
2. Käännä avain POIS-asentoon ja irrota se ohjauspaneelista ([Kuva 12](#)).
3. Irrota akkuyksiköt. Katso kohta [Akkuyksikön irrotus koneesta \(sivu 21\)](#).

Huomaa: Kun et käytä konetta, irrota koneesta akkuyksiköt ja virta-avain.

Huomaa: Jos koneeseen kytetään virta ja se jätetään pitkäksi aikaa joutokäynnille tai toimimaan ilman, että kierukkaterä on käytössä, moottorin sammutuksen aikakatkaistu sammuttaa koneen. Kun kone sammuu tällä tavalla, se antaa äänimerkin siitä, että aikakatkaistu tapahtui.

Koneen uudelleenkäynnistämistä varten katso kohta [Koneen käynnistys \(sivu 17\)](#).

Akkuyksikön irrotus koneesta

1. Nosta akkutilan kansi ylös.
2. Vapauta akkuyksikkö painamalla akkuyksikön salpaa ja irrota akkuyksikkö ([Kuva 26](#)).

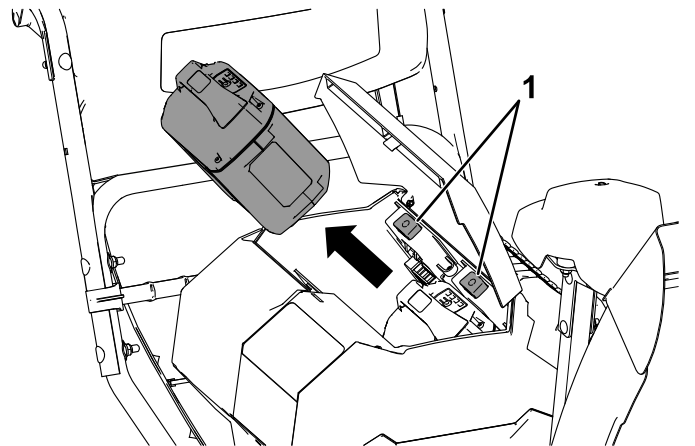

Kuva 26

g347853

3. Sulje akkutilan kansi.

Jäätymisen estäminen käytön jälkeen

- Talvisissa oloissa ohjauslaitteet ja liikkuvat osat saattavat jäätymä. **Älä käytä liikaa voimaa yrittäessäsi käyttää jäätyneitä ohjauslaitteita.**

Jos ohjauslaitteiden tai osien käytössä on vaikeuksia, käynnistä kone ja anna sen käydä muutaman minuutin ajan.

- Anna moottorin käydä muutaman minuutin ajan koneen käytön jälkeen, jotta liikkuvat osat eivät jäädy. Kytke kierukkaterä/siipipyörä käyttöön lumen poistamiseksi kotelon sisältä. Käännä Quick Stickiä, ettei se jäädy. Sammuta kone, odota, että kaikki liikkuvat osat ovat pysähtyneet, irrota avain ja akku ja poista lumilingosta kaikki jää ja lumi.
- Poista lumi ja jää suppilon alustasta.
- Poista jääkertymät heittosuppilosta kääntämällä sitä vasemmalle ja oikealle.

Kunnossapito

Kunnossapitotaulukko

Huoltoväli	Huoltotoimenpide
2 ensimmäisen käyttötunnin jälkeen	<ul style="list-style-type: none">Tarkista vetokaapeli ja säädä tarvittaessa.Tarkista kierukkaterän/siipipyörän kaapeli ja säädä tarvittaessa.
Vuosittain	<ul style="list-style-type: none">Tarkista jalakset ja työntölevy ja säädä tarvittaessa.Tarkista vetokaapeli ja säädä tai vaihda tarvittaessa.Tarkista kierukkaterän/siipipyörän kaapeli ja säädä tai vaihda tarvittaessa.Tarkista kierukkaterän vaihteiston öljymäärä ja lisää öljyä tarvittaessa.Voitele akseli.
Vuosittain tai ennen varastointia	<ul style="list-style-type: none">Tarkista renkaiden ilmanpaine ja täytä ne noin 1,16–1,37 baariin.Anna valtuutetun huoltoliikkeen tarkistaa ja vaihtaa vetopyörän käyttöhihna ja/tai kierukkaterän/siipipyörän käyttöhihna tarvittaessa.

Valmistelu huoltoa varten

- Siirrä laite tasaiselle alustalle.
- Ennen koneen säätöä, huoltoa, puhdistusta tai varastointia pysäytä kone, irrota sähkökäynnistysavain, odota, että kaikki liikkuvat osat ovat pysähtyneet, ja irrota akkuyksikkö koneesta.

Jalasten ja työntölevyn tarkistus ja säätö

Huoltoväli: Vuosittain—Tarkista jalakset ja työntölevy ja säädä tarvittaessa.

Tarkista jalakset ja työntölevy, jotta kierukkaterä ei kosketa kiveykseen tai karkeaan pintaan. Säädä jalaksia ja työntölevyä tarpeen mukaan kulumisen kompensoimiseksi.

- Tarkista rengaspaine. Katso kohta [7 Rengaspaineen tarkistus \(sivu 13\)](#).
- Löysää muttereita, jotka kiinnittävät jalakset kierukkaterän sivuihin, kunnes jalakset liukuvat ylös ja alas helposti.

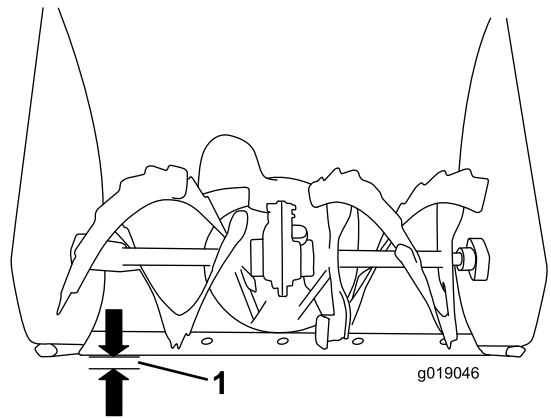

Kuva 27

- 3 mm

Tärkeää: Jalasten on tuettava kierukan teriä maanpinnan yläpuolella.

- Työntölevyn on oltava 3 mm irti maasta ja samansuuntainen tasaisen alustan kanssa.

Huomaa: Jos kiveyksessä on halkeamia tai se on karkea tai epätasainen, nosta työntölevyä jalaksia säätämällä. Säädä jalaksia sorapinnoilla alemmaksi, jotta lumilinko ei poimi maasta kiviä.

- Siirrä jalaksia alaspäin, kunnes ne ovat maanpinnan tasalla.
- Kiristä tiukasti mutterit, jotka kiinnittävät jalakset kierukkaterän sivuihin.

Huomaa: Jos jalakset löystyvät, ne voidaan säätää nopeasti pitämällä työntölevyä 3 mm:n korkeudella kiveyksestä ja säätämällä sitten jalakset alustan tasalle.

Huomaa: Jos jalakset kulumat liiksi, ne voidaan kääntää ympäri ja asettaa kulumaton puoli alustaa vasten.

Vetokaapelin tarkistus ja säätö

Huoltoväli: 2 ensimmäisen käyttötunnin jälkeen—Tarkista vetokaapeli ja säädä tarvittaessa.

Vuosittain—Tarkista vetokaapeli ja säädä tai vaihda tarvittaessa.

Jos lumilinko ei liiku eteenpäin tai taaksepäin tai se liikkuu, kun vetovipu vapautetaan, säädä vetokaapelia.

Jos vasemmanpuoleinen kaapeli (vetokaapeli) ei ole kunnolla säädetty, toimi seuraavasti:

1. Löysää vastamutteria.
2. Kytke vetovipu ja pidä sitä paikallaan (Kuva 28).

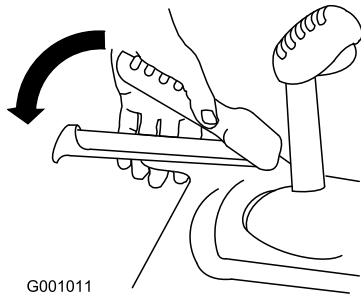

Kuva 28

g001011

3. Säädä jousen pituudeksi 5,5 cm löysäämällä tai kiristämällä vanttiruuvia kuvan mukaisesti (Kuva 29).

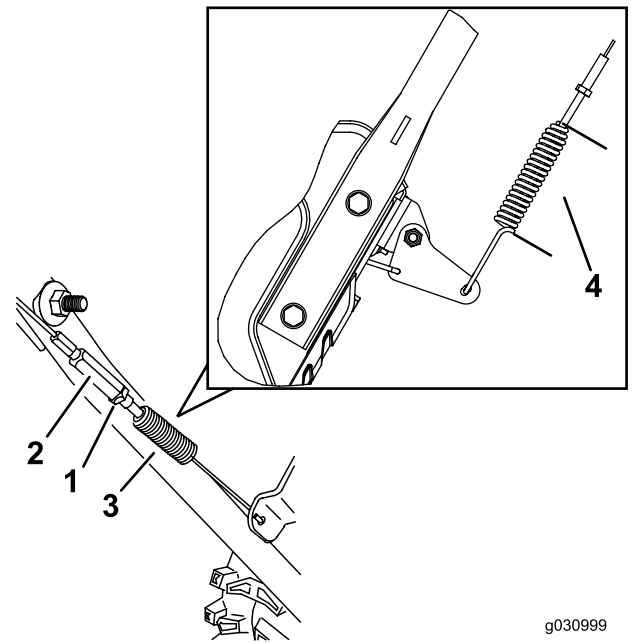

Kuva 29

- | | |
|-----------------|-----------|
| 1. Vastamutteri | 3. Jousi |
| 2. Vanttiruuvi | 4. 5,5 cm |

4. Kiristä vastamutteri (Kuva 29) niin, että kaapeli kiristyy kevyesti.
5. Jos vetokaapeli on oikein säädetty, mutta ongelma ei korjaannu, ota yhteys valtuutettuun huoltoliikkeeseen.

Kierukkaterän/siipipyörän kaapelin tarkistus ja säätö

Huoltoväli: 2 ensimmäisen käyttötunnin jälkeen—Tarkista kierukkaterän/siipipyörän kaapeli ja säädä tarvittaessa.

Vuosittain—Tarkista kierukkaterän/siipipyörän kaapeli ja säädä tai vaihda tarvittaessa.

1. Löysää vastamutteria (Kuva 31).
2. Kytke kierukkaterän/siipipyörän vipu ja pidä sitä paikallaan (Kuva 30).

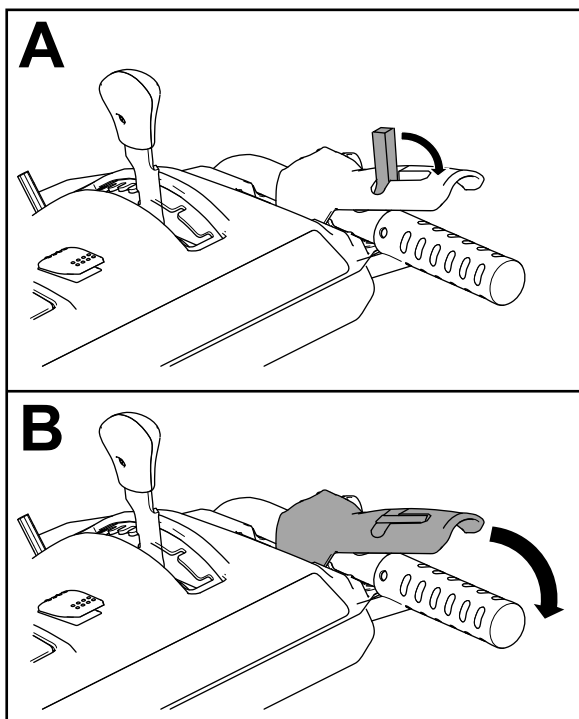

Kuva 30

g360687

- Säädä jousen pituudeksi 6,6 cm löysäämällä tai kiristämällä vanttiruuvia kuvan mukaisesti (Kuva 31).

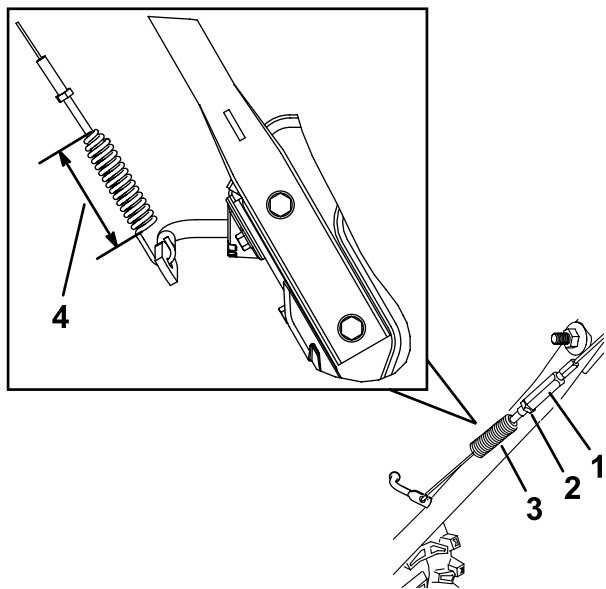

Kuva 31

g371834

- | | |
|-----------------|---|
| 1. Vanttiruuvi | 3. Jousi |
| 2. Vastamutteri | 4. 6,6 cm, kun kierukkaterän/siipipyörän vipua pidetään alhaalla. |

- Kiristä vastamutteri (Kuva 31) niin, että kaapeli kiristyy kevyesti.

- Kytke koneeseen virta ja yritä kytkeä kierukkaterän/siipipyörän käyttö siirtämättä lukituskytkintä taakse. Jos kierukkaterä pyörii, löysää vanttiruuvia niin, että kierukkaterä ei kytkeydy.
- Jos kierukkaterän/siipipyörän kaapeli on oikein säädetty, mutta ongelma ei korjaannu, ota yhteys valtuutettuun huoltoliikkeeseen.

Kierukkaterän vaihteiston öljymäärän tarkistus

Huoltoväli: Vuosittain—Tarkista kierukkaterän vaihteiston öljymäärä ja lisää öljyä tarvittaessa.

- Siirrä laite tasaiselle alustalle.
- Puhdista putkitulpan ympäristö (Kuva 32).

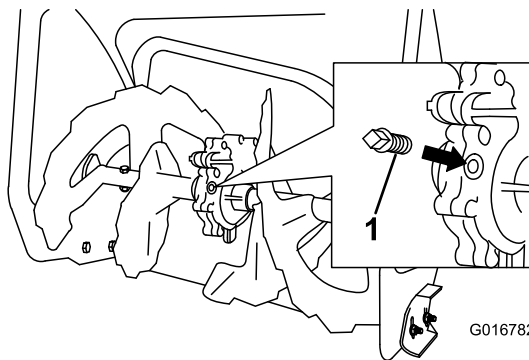

G016782

g016782

Kuva 32

- Putkitulppa

- Irrota putkitulppa vaihteistosta.
- Tarkista vaihteiston öljymäärä. Öljyn pinnan on oltava 9,5 mm täyttöaukon alapuolella.
- Jos öljyä on liian vähän, lisää GL-5- tai GL-6-SAE 80-90 EP -vaihteistoöljyä vaihteistoon, kunnes öljytaso on 9,5 mm täyttöaukon alapuolella.

Huomaa: Älä käytä synteettistä öljyä.

- Asenna putkitulppa vaihteistoon.

Akselin voitelu

Huoltoväli: Vuosittain—Voitele akseli.

Voitele akseli kevyesti vuosittain autoissa käytettävällä moottoriöljyllä (Kuva 33).

Käyttöhihnojen vaihto

Jos kierukkaterän/siipipyörän tai vetopyörän käyttöhihna kuluu, öljyyntyy tai vaurioituu muuten, vaihdata hihna valtuutetussa huoltoliikkeessä.

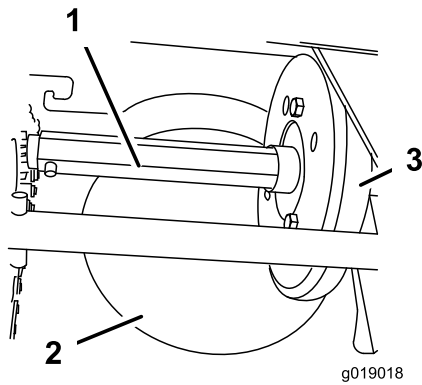

Kuva 33

g019018

1. Akseli
2. Teräskitkapyörä
3. Kumipyörä

Tärkeää: Varo, ettei öljyä tai rasvaa joudu teräskitkapyörään tai kitkalevyyn, sillä tällöin pyörä luistaa (Kuva 33).

1. Tyhjennä bensiini polttoainesäiliöstä.
2. Kallista konetta eteenpäin kierukkaterän kotelon varaan ja tue se siihen asentoon, ettei se pääse kaatumaan.
3. Irrota takasuojus (Kuva 34).

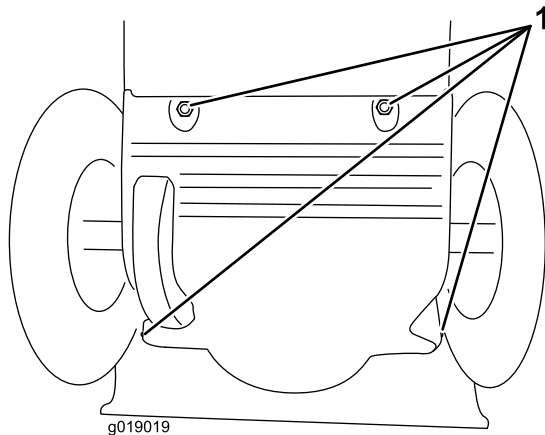

Kuva 34

g019019

1. Ruuvit
4. Siirrä nopeudenvältsimen vipu asentoon R2.
5. Kasta sormi autoille tarkoitettuun moottoriöljyyn ja voitele akseli **kevyesti**.
6. Siirrä nopeudenvältsimen vipu asentoon 6.
7. Voitele akselin toinen pää.
8. Siirrä nopeudenvältsimen vipua eteen- ja taaksepäin muutaman kerran.
9. Asenna takasuojus ja palauta kone käyttöasentoon.

Varastointi

Lumilingon varastointi

Tärkeää: Säilytä kone, akkuyksikkö ja laturi vain soveltuvissa lämpötiloissa. Katso [Tekniset tiedot \(sivu 16\)](#).

Tärkeää: Jos varastoit akun talvea varten, lataa sitä, kunnes kaksi tai kolme akun LED-merkkivaloa palaa vihreänä. Älä varastoi täyteen ladattua tai täysin tyhjää akkua. Kun ryhdyt taas käyttämään konetta, lataa akkuyksikköä, kunnes laturin vasemmanpuoleinen merkkivalo muuttuu vihreäksi tai kunnes akun kaikki neljä LED-merkkivaloa muuttuvat vihreiksi.

- Katkaise tuotteen virta käytön jälkeen (eli irrota pistotulppa virransyötöstä tai akkuyksiköstä), irrota avain ja tarkista, ettei tuotteessa ole vaurioita.
- Puhdista kaikki vieras materiaali tuotteesta.
- Älä varastoi laitetta akkuyksikkö asennettuna.
- Kun konetta, akkuyksikköä, avainta tai akkulaturia ei käytetä, säilytä ne lasten ulottumattomissa.
- Pidä kone, akkuyksikkö, avain ja akkulaturi poissa syövyttävistä aineista, kuten puutarhakemikaaleista ja jäänpoistoaineista.
- Älä säilytä akkuyksikköä ulkona tai ajoneuvoissa, koska se voi aiheuttaa vakavia loukkaantumisia.
- Korjausmaalaa kaikki lohkeilleet pinnat maalilla, jota on saatavissa valtuutetusta huollosta. Hio vioittuneet kohdat ennen maalausta, ja käytä ruosteenestoainetta metalliosien ruostumisen estämiseksi.
- Kiristä kaikki löysällä olevat ruuvit, pultit ja lukkomutterit. Korjaa tai vaihda kaikki vaurioituneet osat.
- Säilytä konetta, akkuyksikköä, avainta ja akkulaturia suljetussa, puhtaassa ja kuivassa tilassa.

Akkuyksikön valmistelu kierrätystä varten

Tärkeää: Kun irrotat akkuyksikön, peitä sen navat vahvalla teipillä. Älä yritä tuhota tai purkaa akkuyksikköä tai irrottaa sen osia.

Pyydä lisätietoja akun vastuullisesta kierrättämisestä kunnan viranomaisilta tai valtuutetulta Toro-jälleenmyyjältä.

Vianetsintä

Ongelma	Mahdollinen syy	Korjaustoimenpiteet
Kone ei käynnisty tai pysy käynnissä.	<ol style="list-style-type: none"> 1. Tapahtui moottorin sammumisen aikakatkaisu, koska kierukkaterä ei ollut kytkettynä pitkään aikaan. 2. Avain on käännetty POIS-asennosta liian nopeasti PÄÄLLÄ-asentoon. 3. Akkuyksikön varaus on alhainen. 4. Akkuyksikkö ei ole kunnolla paikallaan. 5. Akkuyksikön lämpötila ylittää tai alittaa soveltuvat raja-arvot. 6. Akkuyksikön ampeeriluku on liian suuri. 7. Akkuyksikön johtimissa on kosteutta. 8. Akkuyksikkö on vaurioitunut. 9. Koneessa on jokin muu sähkövika. 	<ol style="list-style-type: none"> 1. Ei ongelmaa, käynnistä kone uudelleen. Kone antaa äänimerkin siitä, että moottorin sammutuksen aikakatkaisu tapahtui. 2. Käännä avainta hitaammin ja varmista, että avain pysähtyy hetkeksi keskimmäiseen LISÄVARUSTE-asentoon. 3. Lataa akkuyksikkö. 4. Varmista, että akkuyksikkö on asetettu kokonaan koteloon. 5. Siirrä akkuyksikkö kuivaan paikkaan, jonka lämpötila on 5–40 °C. 6. Vapauta liipaisin ja paina sitten liipaisinkytkintä. 7. Anna akkuyksikön kuivua tai pyyhi se kuivaksi. 8. Vaihda akkuyksikkö. 9. Ota yhteys valtuutettuun huoltoliikkeeseen.
Kone ei toimi täydellä teholla.	<ol style="list-style-type: none"> 1. Akkuyksikön varaus on liian alhainen. 2. Ilmanvaihtoaukot ovat tukossa. 	<ol style="list-style-type: none"> 1. Irrota akkuyksikkö koneesta ja lataa se täyteen. 2. Puhdista ilmanvaihtoaukot.
Koneesta kuuluu äänimerkki.	<ol style="list-style-type: none"> 1. Tapahtui moottorin sammumisen aikakatkaisu, koska kierukkaterä ei ollut kytkettynä pitkään aikaan. 2. Akkuyksikön varaus on alhainen. 3. Kone on ylikuormitettu. 4. Koneessa on jokin muu sähkövika. 	<ol style="list-style-type: none"> 1. Ei ongelmaa, käynnistä kone uudelleen. Kone antaa äänimerkin siitä, että moottorin sammutuksen aikakatkaisu tapahtui. 2. Lataa akkuyksikkö. 3. Kävele hitaammin, kun linkoat lunta, tai hajota suuri lumikasa ennen sen linkoamista. 4. Kokeile muita vianmäärittäjätoimia. Jos hälytys kuuluu edelleen, ota yhteys valtuutettuun huoltoliikkeeseen.
Kone käy, mutta lumilinko linkoaa lunta huonosti tai ei ollenkaan.	<ol style="list-style-type: none"> 1. Lumilinko liikkuu liian nopeasti, eikä se puhdista kaikkea lunta. 2. Yrität poistaa liian leveää kaistaa lunta kerralla. 3. Yrität poistaa hyvin raskasta tai märkää lunta. 4. Heittosuppilo on tukossa. 5. Kierukkaterän/siipipyörän käyttöhihna on löysällä tai irronnut hihnapyörältä. 6. Kierukkaterän/siipipyörän käyttöhihna on kulunut tai rikkiäinen. 	<ol style="list-style-type: none"> 1. Vaihda lumilinko alemmalle vaihteelle. 2. Linkoa kapeampi kaista lunta kerralla. 3. Älä ylikuormita konetta hyvin raskaalla tai märällä lumella. 4. Poista tukos heittosuppilosta. 5. Asenna ja/tai säädä kierukkaterän/siipipyörän käyttöhihna. Katso huolto-ohjeita osoitteessa www.Toro.com tai vie lumilinko valtuutettuun huoltoliikkeeseen. 6. Vaihda kierukkaterän/siipipyörän käyttöhihna. Katso huolto-ohjeita osoitteessa www.Toro.com tai vie lumilinko valtuutettuun huoltoliikkeeseen.
Heittosuppilo ei lukitu paikoilleen tai ei liiku.	<ol style="list-style-type: none"> 1. Heittosuppilon salvan kaapelia ei ole säädetty oikein. 	<ol style="list-style-type: none"> 1. Säädä heittosuppilon salvan kaapelia.

Ongelma	Mahdollinen syy	Korjaustoimenpiteet
Lumilinko jättää maahan lunta.	<ol style="list-style-type: none"> Jalaksia ja/tai työntölevyä ei ole säädetty oikein. Rengaspaineet ovat erisuuruiset. 	<ol style="list-style-type: none"> Säädä jalakset ja työntölevy. Tarkista ja säädä toisen tai molempien renkaiden paine.
Akkuyksikön varaus purkautuu nopeasti.	<ol style="list-style-type: none"> Akkuyksikön lämpötila ylittää tai alittaa soveltuvat raja-arvot. Kone on ylikuormitettu. 	<ol style="list-style-type: none"> Siirrä akkuyksikkö kuivaan paikkaan, jonka lämpötila on 5–40 °C. Työnnä konetta vähemmällä voimalla.
Akkulaturi ei toimi.	<ol style="list-style-type: none"> Akkulaturin lämpötila ylittää tai alittaa soveltuvat raja-arvot. Pistorasia, johon akkulaturi on kytketty, ei toimi. 	<ol style="list-style-type: none"> Kytke akkulaturi irti ja siirrä se kuivaan paikkaan, jonka lämpötila on 5–40 °C. Ota yhteys valtuutettuun sähköasentajaan pistorasian korjaamista varten.
Akkulaturin LED-merkkivalo on punainen.	<ol style="list-style-type: none"> Akkulaturin tai akkuyksikön lämpötila ylittää tai alittaa soveltuvat raja-arvot. 	<ol style="list-style-type: none"> Kytke akkulaturi irti ja siirrä akkulaturi ja akkuyksikkö kuivaan paikkaan, jonka lämpötila on 5–40 °C.
Akkulaturin LED-merkkivalo vilkkuu punaisena.	<ol style="list-style-type: none"> Akkuyksikön ja laturin yhteydessä on virhe. Akkuyksikkö on heikko. 	<ol style="list-style-type: none"> Irrota akkuyksikkö akkulaturista, kytke akkulaturi irti pistorasiasta ja odota 10 sekuntia. Kytke akkulaturi uudelleen pistorasiaan ja aseta akkuyksikkö akkulaturiin. Jos akkulaturin LED-merkkivalo vilkkuu yhä punaisena, toista nämä toimenpiteet uudelleen. Jos akkulaturin LED-merkkivalo vilkkuu yhä punaisena kahden yrityksen jälkeen, hävitä akkuyksikkö asianmukaisesti akkujen kierrätyspisteen kautta. Jos akun takuu on voimassa, ota yhteys valtuutettuun huoltoliikkeeseen tai hävitä akku asianmukaisesti kierrätyspisteen kautta.

Huomautuksia:

ETA:n / Yhdistyneen kuningaskunnan tietosuojailmoitus

Miten Toro käyttää henkilötietoja

The Toro Company ("Toro") huolehtii asiakkaiden tietosuojasta. Kun asiakas ostaa Toro-tuotteita, Toro saattaa kerätä tiettyjä henkilötietoja asiakkaasta joko suoraan asiakkaalta tai paikallisen Toro-yrityksen tai -jälleenmyyjän kautta. Toro käyttää näitä tietoja sopimusvelvoitteiden täyttämiseen, kuten takuun rekisteröimiseen, takuuvaatimuksen käsittelyyn tai yhteydenottoihin mahdollisissa tuotteiden takaisinkutsuissa, ja asianmukaisesti liiketoimintatarkoituksiin, kuten asiakastyytyväisyyden mittaamiseen, tuotteiden parantamiseen tai sellaisten tuotetietojen antamiseen, joista asiakas saattaa olla kiinnostunut. Toro voi jakaa asiakkaan tietoja Toron sisaryhtiöille, tytäryhtiöille, jälleenmyyjille ja muille liiketoimintakumppaneille näiden tarkoitusten yhteydessä. Toro saattaa myös luovuttaa henkilötietoja lain näin edellyttäessä tai yrityksen myynnin, oston tai sulautumisen yhteydessä. Toro ei koskaan myy asiakkaiden henkilötietoja muille yhtiöille markkinointitarkoituksissa.

Henkilötietojen säilytys

Toro säilyttää henkilötietoja niin kauan kuin se on tarpeen yllä mainittujen tarkoitusten täyttämistä varten lain vaatimusten mukaisesti. Lisätietoja sovellettavista säilytysajoista saa lähettämällä sähköpostia osoitteeseen legal@toro.com.

Toron vakuutus tietosuojasta

Asiakkaiden henkilötietoja voidaan käsitellä Yhdysvalloissa tai muissa maissa, joiden tietosuojalait saattavat olla vähemmän tiukkoja kuin asiakkaan asuinmaassa. Kun Toro siirtää asiakkaan tietoja tämän asuinmaan ulkopuolelle, Toro ryhtyy laillisesti tarvittaviin toimenpiteisiin tietojen suojaamisen ja turvallisen käsittelyn varmistamiseksi.

Tietojen tarkastelu ja korjaus

Asiakkaalla saattaa olla oikeus korjata tai tarkastella omia henkilötietojaan tai vastustaa tai rajoittaa näiden tietojen käsittelyä. Näin voi tehdä lähettämällä sähköpostia osoitteeseen legal@toro.com. Jos asiakkaalla on huomautettavaa siitä, miten Toro on käsitellyt asiakkaan tietoja, häntä kehoitetaan ottamaan yhteys suoraan Toroon. Euroopassa asuvilla henkilöillä on oikeus valittaa tietosuojaviranomaiselle.



Count on it.