



# Manual del operador

## Segadora de green Greensmaster® 1018, 1021 y 1026

### Modelo—Intervalo de números de serie

**04820**—414000000 y superiores

**04830**—414000000 y superiores

**04840**—414000000 y superiores

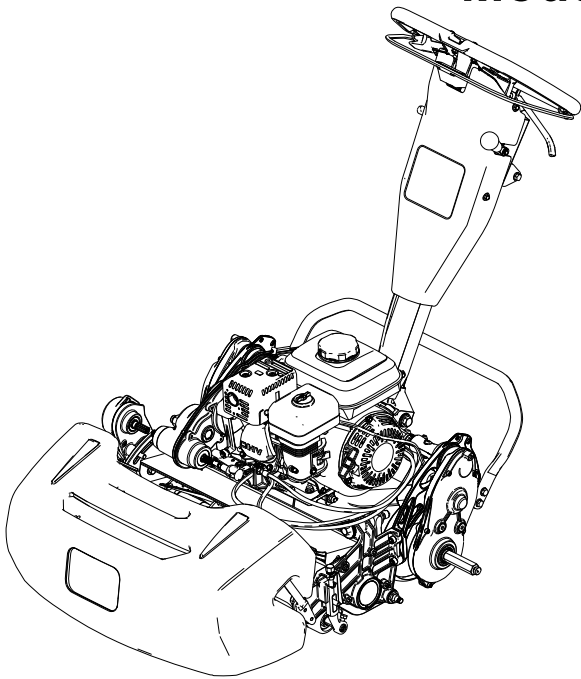

# Aviso legal e información reglamentaria

Este producto cumple todas las directivas europeas aplicables; si desea más detalles, consulte la Declaración de Conformidad (Declaration of Conformity – DOC) de cada producto.

El uso o la operación del motor en cualquier terreno forestal, de monte o cubierto de hierba a menos que el motor esté equipado con parachispas (conforme a la definición de la sección 4442) mantenido en buenas condiciones de funcionamiento, o que el motor haya sido fabricado, equipado y mantenido para la prevención de incendios, constituye una infracción de la legislación de California (California Public Resource Code Section 4442 o 4443).

El manual del propietario del motor adjunto ofrece información sobre las normas de la U.S. Environmental Protection Agency (EPA) y de la California Emission Control Regulation sobre sistemas de emisiones, mantenimiento y garantía. Pueden solicitarse recambios al fabricante del motor.

**El uso de esta máquina a una altitud de 1500 m sobre el nivel del mar requiere un chicle de gran altitud. Consulte el manual del propietario del motor Honda.**

## ▲ ADVERTENCIA

### CALIFORNIA Propuesta 65

Los gases de escape de este producto contienen sustancias químicas identificadas por el Estado de California como causantes de cáncer, defectos de nacimiento u otros daños reproductivos.

El uso de este producto puede causar la exposición a sustancias químicas identificadas por el Estado de California como causantes de cáncer, defectos de nacimiento u otros daños reproductivos.

# Tabla de contenidos

|   |      |
|---|------|
| Aviso legal e información reglamentaria .....                             | 2    |
| Capítulo 1: Introducción .....  | 1-1  |
| Usado previsto .....  | 1-1  |
| Cómo obtener ayuda .....  | 1-1  |
| Convenciones del Manual .....   | 1-2  |
| Capítulo 2: Seguridad .....   | 2-1  |
| Seguridad en general .....  | 2-1  |
| Pegatinas de seguridad e instrucciones .....                              | 2-1  |
| Capítulo 3: Configuración .....   | 3-1  |
| Ajuste e instalación de la unidad de corte .....                          | 3-1  |
| Ajuste e instalación de la unidad de corte .....                          | 3-1  |
| Ajuste e instalación de la unidad de corte .....                          | 3-2  |
| Instalación del eje de la rueda de transporte .....                       | 3-3  |
| Instalación de las ruedas de transporte .....                             | 3-3  |
| Instalación del recogedor .....   | 3-4  |
| Ajuste de la velocidad del motor .....                                    | 3-4  |
| Ajuste del perno del cierre del ajustador de la altura del manillar ..... | 3-5  |
| Chapter 4: Product Overview .....   | 4-1  |
| Controles .....   | 4-2  |
| Controles del motor .....   | 4-6  |
| Specifications .....  | 4-9  |
| Aperos/accesorios .....   | 4-10 |
| Capítulo 5: Operación .....   | 5-1  |
| Antes del uso .....   | 5-1  |
| Seguridad antes del uso .....   | 5-1  |
| Mantenimiento diario .....  | 5-2  |
| Combustible .....   | 5-2  |
| Ajuste de la frecuencia de corte .....                                    | 5-3  |
| Ajuste de la posición del tambor de tracción .....                        | 5-4  |
| Durante el uso .....  | 5-5  |
| Seguridad durante el uso .....  | 5-5  |
| Cómo arrancar el motor .....  | 5-7  |
| Siega - Descripción general .....   | 5-7  |
| Consejos de siega .....   | 5-8  |
| Apagado del motor .....   | 5-8  |
| Después del uso .....   | 5-9  |
| Seguridad tras el uso .....   | 5-9  |
| Operación de la máquina después de segar .....                            | 5-9  |
| Desengranar la transmisión .....  | 5-9  |
| Transporte de la máquina .....  | 5-10 |
| Instalación de las ruedas de transporte .....                             | 5-10 |
| Transporte de la máquina mediante ruedas de transporte .....              | 5-11 |
| Retirada de las ruedas de transporte .....                                | 5-11 |
| Transporte de la máquina .....  | 5-12 |
| Capítulo 6: Mantenimiento .....   | 6-1  |
| Seguridad en el mantenimiento .....                                       | 2    |
| Calendario recomendado de mantenimiento .....                             | 3    |
| Lista de comprobación – mantenimiento diario .....                        | 4    |
| Procedimientos previos al mantenimiento .....                             | 5    |
| Preparación de la máquina para el mantenimiento .....                     | 5    |
| Mantenimiento del motor .....   | 6    |

|   |     |
|---|-----|
| Seguridad del motor .....   | 6   |
| Especificaciones del aceite del motor .....                           | 6   |
| Comprobación del nivel de aceite del motor .....                      | 7   |
| Cambio del aceite del motor .....                                     | 8   |
| Mantenimiento del limpiador de aire .....                             | 8   |
| Mantenimiento de la bujía .....                                       | 10  |
| Mantenimiento de los controles .....                                  | 11  |
| Ajuste del cable de tracción .....                                    | 11  |
| Ajuste del freno de servicio/estacionamiento .....                    | 12  |
| Ajuste del cable de control del molinete.....                         | 12  |
| Ajuste del cable del acelerador .....                                 | 13  |
| Mantenimiento de la unidad de corte.....                              | 14  |
| Seguridad de las cuchillas.....                                       | 14  |
| Instalación de la unidad de corte .....                               | 15  |
| Retirada de la unidad de corte .....                                  | 17  |
| Información sobre el autoafilado.....                                 | 18  |
| Capítulo 7: Almacenamiento .....                                      | 7-1 |
| Seguridad durante el almacenamiento .....                             | 7-1 |
| Almacenamiento de la máquina.....                                     | 7-1 |
| La Garantía Toro  |     |
| Información sobre las Advertencias de la Proposición 65 de California |     |



## Uso previsto

Esta máquina es una segadora manual de cuchillas de molinete, diseñada para que la utilicen operadores profesionales contratados en aplicaciones comerciales. Se ha diseñado principalmente para cortar hierba en césped bien mantenido. El uso de este producto para otros fines distintos a los previstos podría ser peligroso para usted y para otras personas.

Lea este manual detenidamente para aprender a utilizar y mantener correctamente su producto, así como para evitar lesiones y daños al producto. Usted es el responsable de operar el producto de forma correcta y segura.

## Cómo obtener ayuda

Visite [www.Toro.com](http://www.Toro.com) para buscar materiales de formación y seguridad o información sobre accesorios, para localizar un distribuidor o para registrar su producto.

Cuando necesite asistencia técnica, piezas genuinas Toro o información adicional, póngase en contacto con un Servicio Técnico Autorizado Toro o con Atención al cliente, y tenga a mano los números de modelo y serie de su producto. Estos números se encuentran en la placa del número de serie de su producto ①. Escriba los números en el espacio provisto.

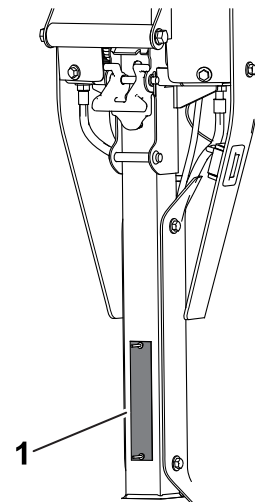

G406957

### IMPORTANTE

Con su dispositivo móvil, puede escanear el código QR de la pegatina del número de serie (en su caso) para acceder a información sobre la garantía, las piezas, y otra información sobre el producto.

|                   |  |                  |  |
|-------------------|--|------------------|--|
| Número de modelo: |  | Número de serie: |  |
|-------------------|--|------------------|--|

# Convenciones del Manual

Este manual identifica peligros potenciales y contiene mensajes de seguridad identificados por el símbolo de alerta de seguridad, que señala un peligro que puede causar lesiones graves o la muerte si usted no sigue las precauciones recomendadas.



G405934

Este manual utiliza 2 palabras para resaltar información. **Importante** llama la atención sobre información mecánica especial, y **Nota** resalta información general que merece una atención especial.

## Seguridad en general

Este producto es capaz de amputar manos y pies y de lanzar objetos al aire.

- Lea y comprenda el contenido de este *Manual del operador* antes de arrancar la máquina.
- Preste toda su atención al utilizar la máquina. No realice ninguna actividad que cause distracciones; de lo contrario, podrían producirse lesiones o daños materiales.
- No ponga las manos o los pies cerca de los componentes móviles de la máquina.
- No utilice la máquina si no están colocados y si no funcionan correctamente todos los protectores y dispositivos de seguridad.
- Mantenga a otras personas, especialmente a los niños, alejadas del área de operación. Nunca permita a los niños utilizar la máquina.
- Apague el motor, retire la llave (en su caso) y espere a que se detenga todo movimiento antes de abandonar el puesto del operador. Deje que se enfríe la máquina antes de hacer trabajos de ajuste, mantenimiento, limpieza o almacenamiento.

El uso o mantenimiento incorrecto de esta máquina puede causar lesiones. Para reducir el peligro de lesiones, siga estas instrucciones de seguridad y preste atención siempre al símbolo de alerta de seguridad , que significa: Cuidado, Advertencia o Peligro – instrucción relativa a la seguridad personal. El incumplimiento de estas instrucciones puede dar lugar a lesiones personales o la muerte.

## Pegatinas de seguridad e instrucciones



Las calcomanías de seguridad e instrucciones están a la vista del operador y están ubicadas cerca de cualquier zona de peligro potencial. Sustituya cualquier calcomanía que esté dañada o que falte.

### Pegatina pieza: 120-9570



s\_decal120-9570

① Advertencia – no se acerque a las piezas en movimiento; mantenga colocados todos los protectores y defensas.

## Pegatina pieza: 130-8322

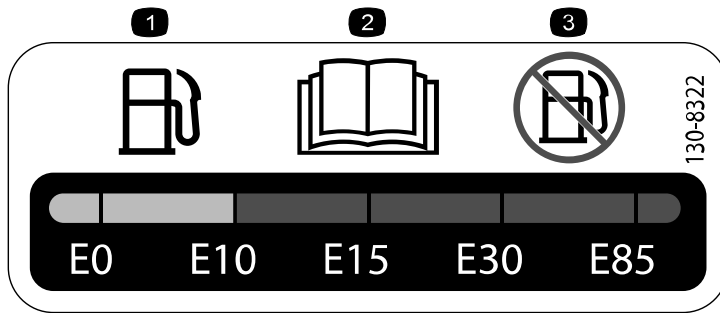

s\_decal130-8322

① Utilice únicamente combustible que contenga un 10% o menos de alcohol por volumen.

② Lea el *manual del operador* para obtener más información sobre el combustible.

③ No utilice combustible que contenga más del 10% de alcohol por volumen.

## Pegatina pieza: 133-8062



s\_decal133-8062

## Pegatina pieza: 138-1589



s\_decal138-1589

① Engranar los molinetes.

② Desengranar los molinetes.

## Pegatina pieza: 138-1644

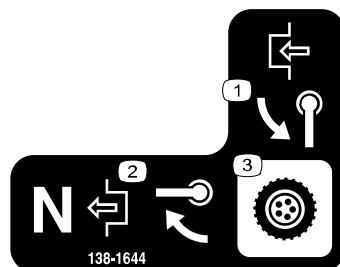

s\_decal138-1644

① Girar la palanca para activar.

② Con la máquina en posición de punto muerto, girar la palanca para desactivar.

③ Control de transmisión



## Pegatina pieza: 138-2138

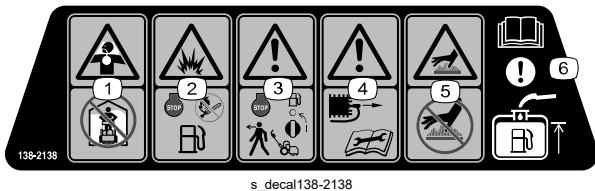

① Vapores venenosos o gases tóxicos, peligro de asfixia – no ponga en marcha el motor en un espacio cerrado.

② Peligro de explosión – apague el motor antes de añadir combustible; no fume, mantenga alejado del fuego y de las llamas desnudas al añadir combustible.

③ Advertencia – apague el motor y cierre la válvula de cierre de combustible antes de dejar la máquina.

④ Advertencia – desconecte el cable de la bujía antes de realizar tareas de mantenimiento.

⑤ Peligro de superficie caliente – no toque la superficie caliente.

⑥ Atención – lea el *Manual del operador* para obtener información sobre el llenado del depósito de combustible.

## Pegatina pieza: 138-5532



① Tirar hacia arriba para quitar el freno.

② Tirar hacia abajo para poner el freno.

③ Freno de estacionamiento – bloqueado

④ Freno de estacionamiento – desbloqueado

⑤ Advertencia – lea el *Manual del operador*.

⑥ Advertencia – no haga funcionar esta máquina si no ha recibido una formación adecuada.

⑦ Advertencia – lleve protección auditiva.

⑧ Peligro de objetos arrojados – mantenga alejadas a otras personas.

⑨ Advertencia – no se acerque a las piezas en movimiento; mantenga colocados todos los protectores.

⑩ No remolque la máquina.

## Pegatina pieza: 138-5533

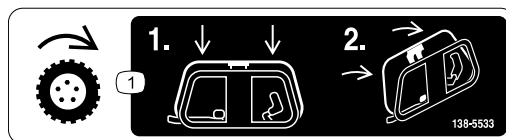

① Control de tracción – presione el control de tracción hacia abajo y luego tire de él hacia el manillar.

## Pegatina pieza: 138-5534

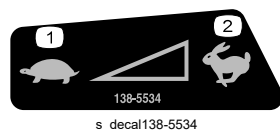

① Lento

② Rápido

# Ajuste e instalación de la unidad de corte

## Ajuste e instalación de la unidad de corte

Modelo 04820 solamente

|   |   |
|---|---|
| 1 | Unidad de corte (pedir por separado; póngase en contacto con su distribuidor autorizado Toro) |
| 1 | Acoplamiento  |
| 4 | Tornillo allen  |

1. Retire el conjunto de transmisión del molinete de la placa lateral de la unidad de corte.

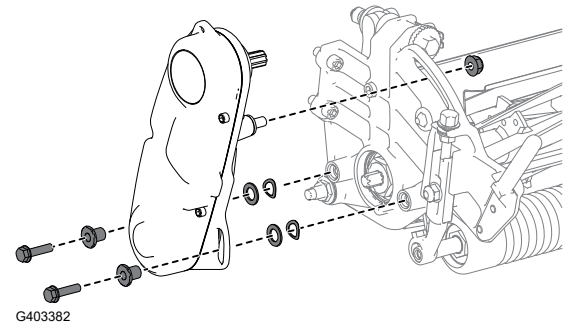

2. Utilice 4 tornillos allen <sup>①</sup> para instalar la unidad de corte en la máquina.
3. Ajuste el tambor de tracción a la altura de corte deseada.
4. Ajuste la unidad de corte a la configuración deseada; consulte los procedimientos de ajuste en el *Manual del operador* de la unidad de corte.

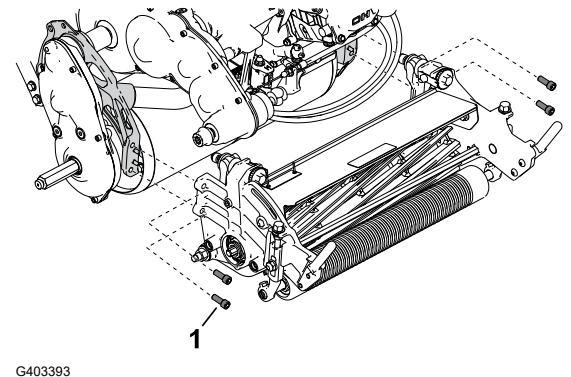

# Ajuste e instalación de la unidad de corte (continuación)

5. Instale el acoplamiento ① en el árbol de transmisión.
6. Instale el conjunto de transmisión del molinete en la unidad de corte.
7. Asegúrese de que el acoplamiento ① se mueve fácilmente hacia delante y hacia atrás en el árbol de la transmisión.

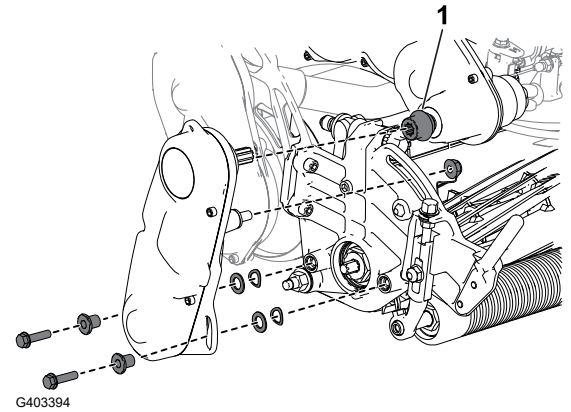

## Ajuste e instalación de la unidad de corte

Modelos 04830 y 04840 solamente

|   |   |
|---|---|
| 1 | Unidad de corte (pedir por separado; póngase en contacto con su distribuidor autorizado Toro) |
| 1 | Acoplamiento  |
| 1 | Muelle  |
| 4 | Tornillo allen  |

1. Utilice 4 tornillos allen ① para instalar la unidad de corte en la máquina.
2. Ajuste el tambor de tracción a la altura de corte deseada.
3. Ajuste la unidad de corte a la configuración deseada; consulte los procedimientos de ajuste en el *Manual del operador* de la unidad de corte.

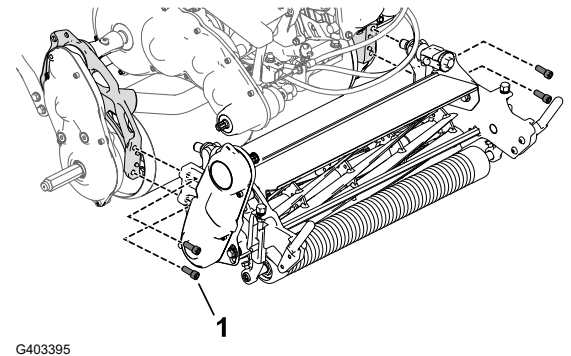

4. Instale el acoplamiento ① y el muelle ② en el conjunto de transmisión del molinete ③ de la unidad de corte.
5. Asegúrese de que el acoplamiento se mueve fácilmente hacia delante y hacia atrás en el árbol de la transmisión.

**Nota:** Si el acoplamiento no se puede mover, ajuste la posición del conjunto de transmisión del molinete o la alineación del motor y la transmisión; consulte Mantenimiento.

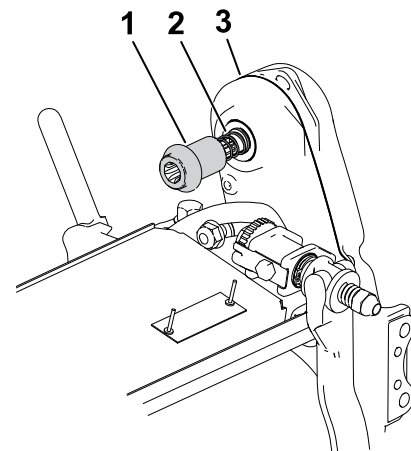

# Instalación del eje de la rueda de transporte

Modelo 04840 solamente

|   |                           |
|---|---------------------------|
| 1 | Eje de la rueda izquierda |
|---|---------------------------|

**Nota:** El eje de la rueda derecha se instala en la fábrica.

1. Aplique fijador de roscas de resistencia media a las roscas del eje de la rueda ①.
2. Enrosque el eje de la rueda izquierda en el conjunto de transmisión del tambor en el lado izquierdo de la máquina.

**Nota:** El eje de la rueda izquierda está marcado con una "L" en el extremo del eje y tiene rosca a derechas.



3. Apriete el eje a **54-68 N·m**.

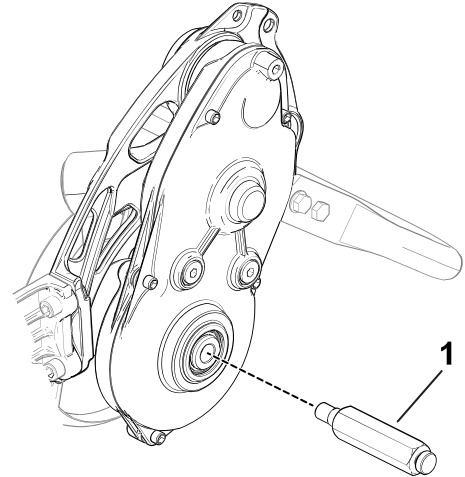

G403407

## Instalación de las ruedas de transporte

Puede comprar un Kit opcional de ruedas de transporte (Modelo 04123); póngase en contacto con su distribuidor autorizado Toro.

1. Asegúrese de que los neumáticos están inflados a 83-103 bar (12-15 psi).
2. Mueva el caballete a la posición de MANTENIMIENTO DE LAS RUEDAS DE TRANSPORTE.
3. Deslice una rueda sobre un eje ①.
4. Gire el clip de retención de la rueda ② alejándolo del centro de la rueda, dejando que esta entre más en el eje.
5. Mueva la rueda hacia ambos lados hasta que entre completamente en el eje y la pletina de retención quede enganchada en la ranura del eje.
6. Repita el procedimiento en el otro lado de la máquina.
7. Baje la máquina cuidadosamente del caballete.

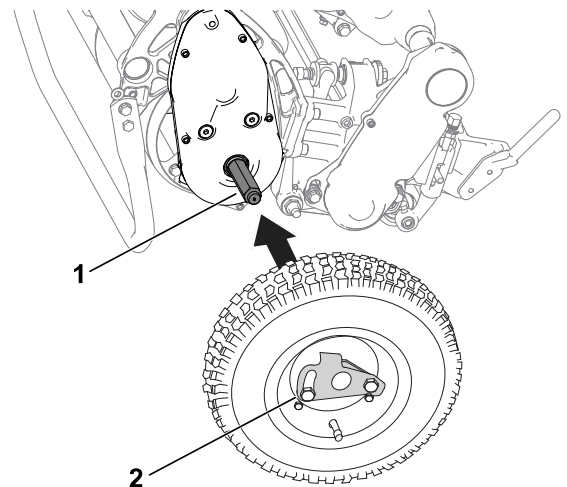

G407045

# Instalación del recogedor

Deslice el recogedor ① sobre las varillas de montaje del recogedor ②.

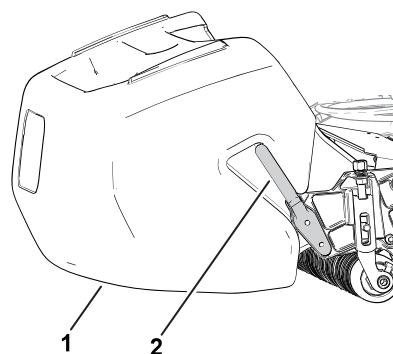

G402399

## Ajuste de la velocidad del motor

Para países que se rijan por las normas CE o UKCA solamente

|   |                  |
|---|------------------|
| 1 | Pegatina CE/UKCA |
|---|------------------|

Si utiliza esta máquina en un país que se rija por las normas CE o UKCA, para cumplir la normativa sobre ruidos realice los pasos siguientes:

1. Ajuste la velocidad del motor a ralentí alto conforme a las siguientes especificaciones:
  - máquinas 1018: **3000 rpm**
  - máquinas 1021 y 1026: **3150 rpm**
2. Coloque la pegatina CE/UKCA ② debajo de la placa del número de serie ①.

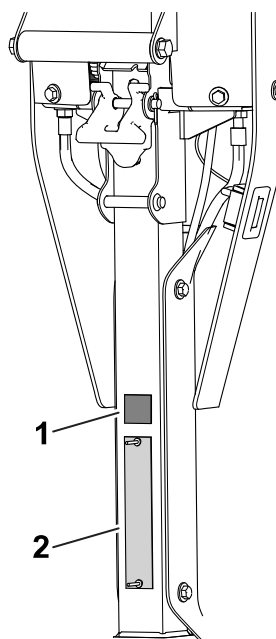

G420687

# Ajuste del perno del cierre del ajustador de la altura del manillar

Si el ajustador de la altura del manillar no está paralelo al receptor superior soldado, siga estos pasos para ajustar el perno:

1. Afloje la tuerca ① del perno del cierre ③ hasta que la cabeza del perno sobresalga del tope y pueda girar libremente ②.

**Nota:** Puede aplicar presión al muelle del ajustador de la altura del manillar para reducir la tensión sobre el perno.

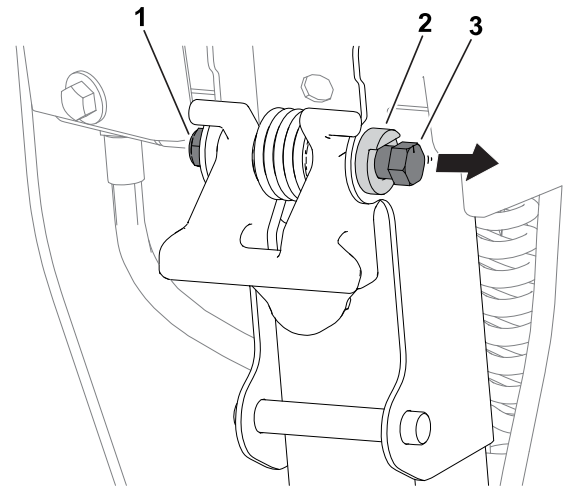

2. Gire el perno en sentido horario ③ o antihorario ④ para ajustar hacia dentro o hacia fuera el ángulo del ajustador de la altura del manillar ②. El ajustador de la altura del manillar debe estar paralelo al receptor superior soldado ①.
3. Apriete la tuerca del perno del cierre hasta que el perno quede bloqueado contra el tope en la posición nueva.

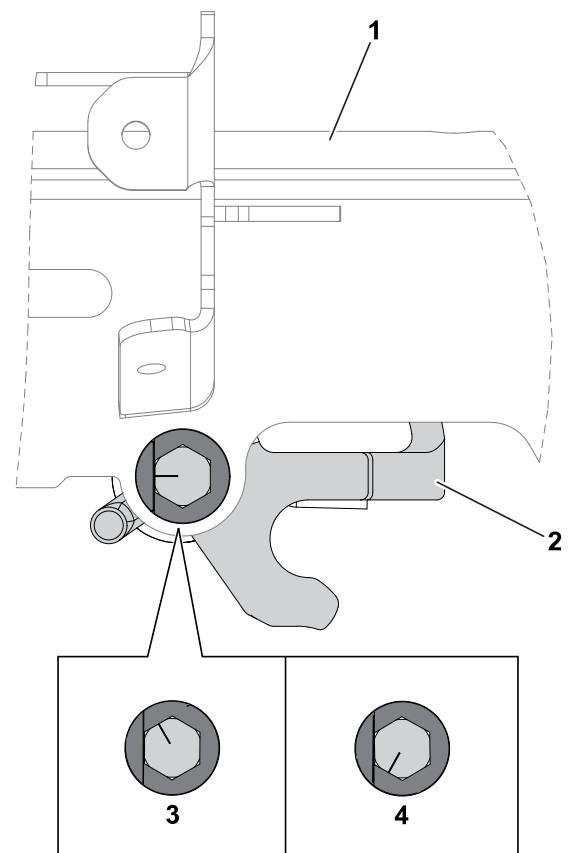



# Product Overview

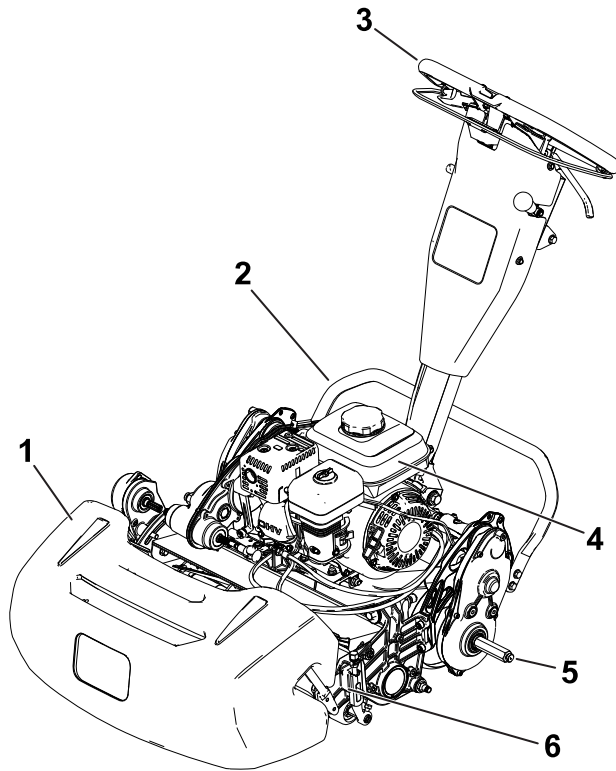

G406958

- ① Recogedor
- ② Caballete
- ③ Manillar
- ④ Depsito de combustible
- ⑤ Eje de las ruedas de transporte
- ⑥ Unidad de corte

# Controles

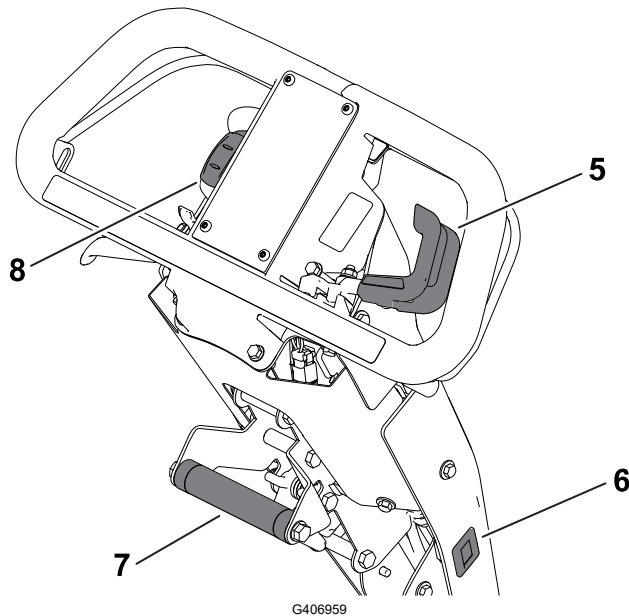
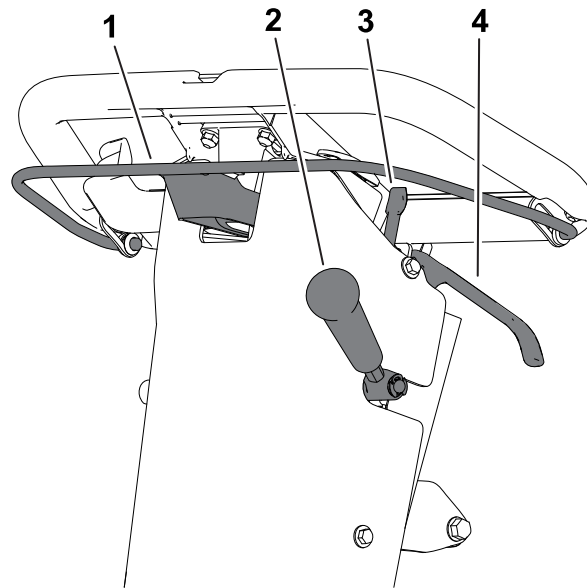

G406959

- |  |                                    |
|--|------------------------------------|
| ① Barra del embrague                         | ⑤ Control del acelerador           |
| ② Palanca de engranado de la unidad de corte | ⑥ Hormetro                         |
| ③ Seguro del freno de estacionamiento        | ⑦ Empuadura de elevación asistida  |
| ④ Palanca del freno de servicio              | ⑧ Interruptor de encendido/apagado |

## Barra del embrague

Utilice la barra del embrague para engranar o desengranar la tracción.

- **Engranar la tracción<sup>Ⓐ</sup>**: Tire hacia arriba de la barra y sujétela contra el manillar.
- **Desengranar la tracción<sup>Ⓑ</sup>**: Suelte la barra.



## Barra del embrague (continuación)

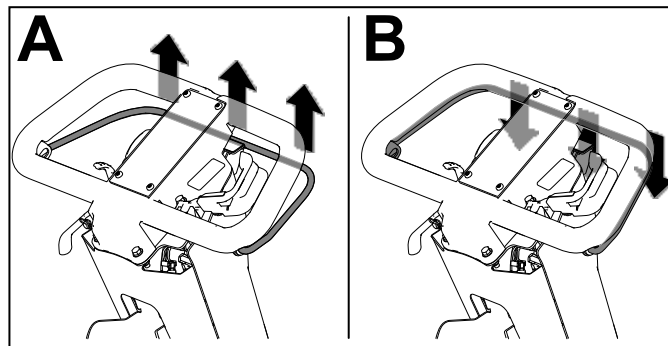

G404693

## Control de velocidad de los molinetes

Utilice el mando de control de velocidad del molinete para ajustar la velocidad del molinete.

- **Alta velocidad del molinete:** Gire el pomo hasta que la marca "H" del pomo esté orientada hacia la parte delantera de la máquina.
- **Baja velocidad del molinete:** Gire el pomo hasta que la marca "L" del pomo esté orientada hacia la parte delantera de la máquina.

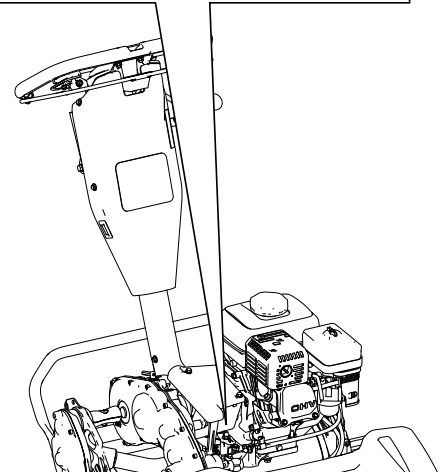
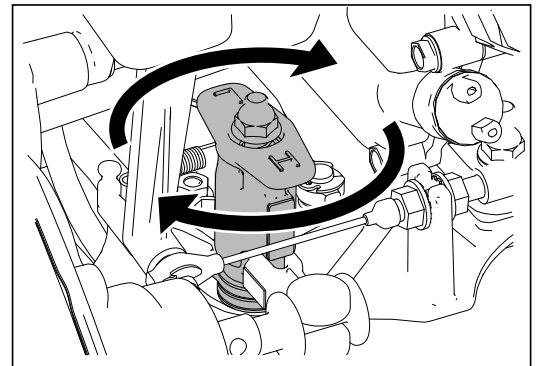

G404695

## Acelerador

- **Reducir la velocidad del motor**①: Gire la palanca hacia arriba.
- **Aumentar la velocidad del motor**②: Gire la palanca hacia abajo.

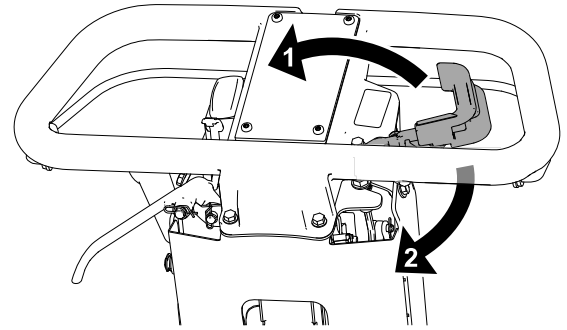

G404697

## Interruptor de encendido/apagado

- **Arrancar el motor**①: Presione la parte superior del interruptor.
- **Apagar el motor**②: Presione la parte inferior del interruptor.

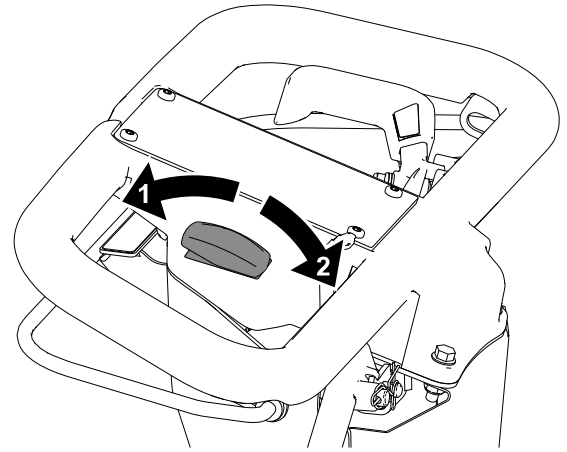

G404698

## Palanca del freno de servicio

Tire de la palanca del freno de servicio hacia el manillar para ralentizar o detener la máquina.

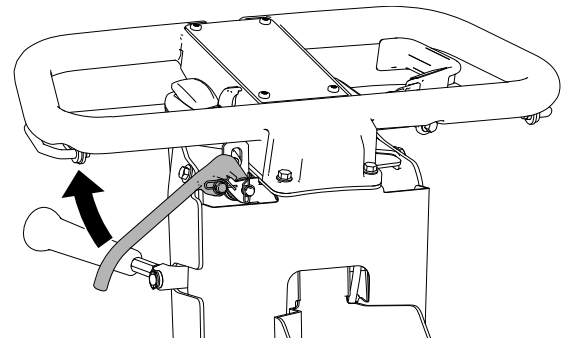

G404699

# Seguro del freno de estacionamiento

- **Activar el freno de estacionamiento<sup>①</sup>**: Gire el seguro del freno de estacionamiento hacia usted mientras la palanca del freno de servicio está puesto.
- **Desactivar el freno de estacionamiento<sup>②</sup>**: Tire de la palanca del freno de servicio hacia el manillar.

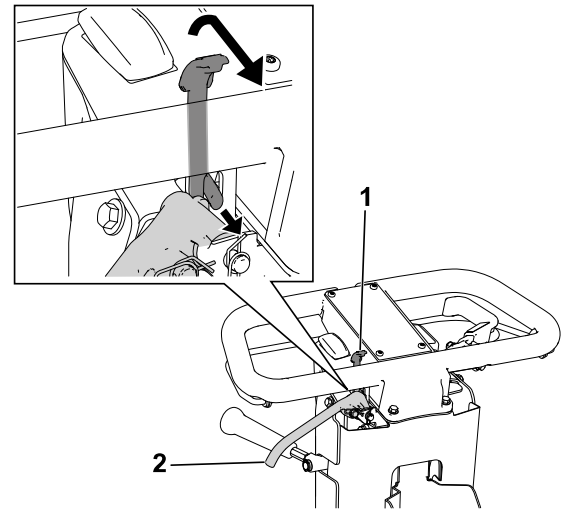

G404700

# Palanca de engranado de la unidad de corte

Utilice la palanca de engranado de la unidad de corte para engranar o desengranar la unidad de corte con la barra del embrague activada.

- **Engranar la unidad de corte<sup>②</sup>**: Mueva la palanca hacia abajo.
- **Desengranar la unidad de corte<sup>①</sup>**: Mueva la palanca hacia arriba.

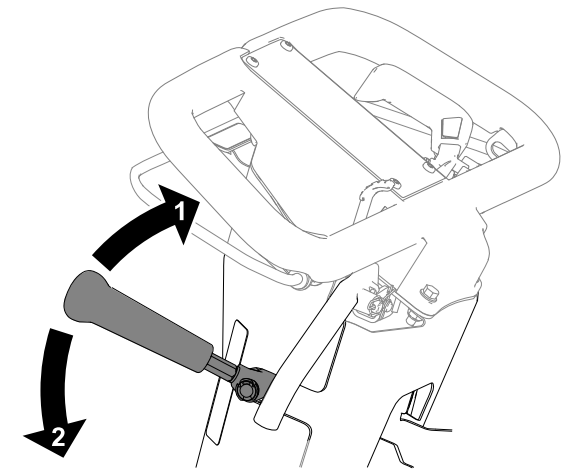

G404701

# Horímetro

El horímetro registra el tiempo total de funcionamiento del motor para ayudar a programar el mantenimiento regular.

# Ajustador de la altura del manillar

Tire hacia arriba del ajustador de la altura del manillar ① y eleve o baje el manillar a una posición cómoda.

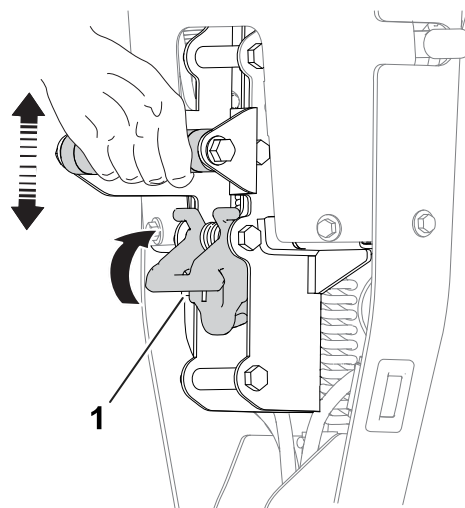

G404702

# Controles del motor

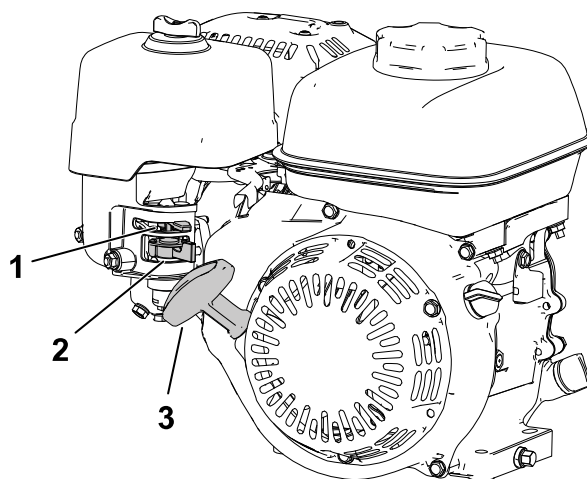

G404703

① Palanca del estérter

② Válvula de cierre de combustible

③ Arrancador

# Controles del motor (continuación)

## Palanca del estárter

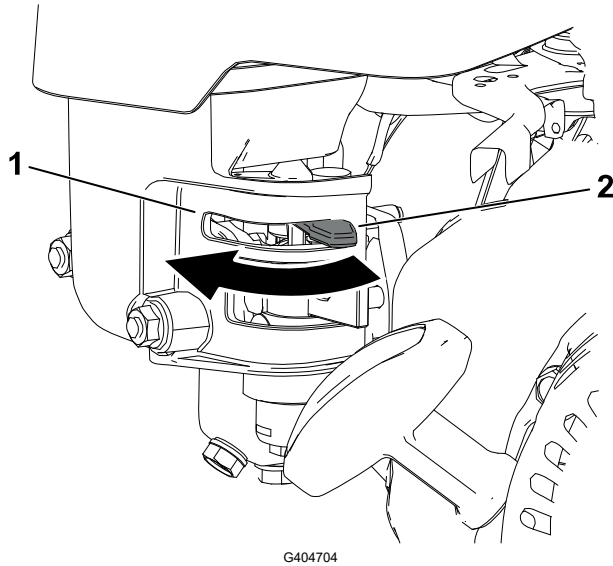

① ACTIVE el estárter antes de arrancar un motor frío.

② DESACTIVE el estárter cuando el motor se caliente.

## Válvula de cierre de combustible

Cierre la válvula de cierre del combustible cuando la máquina no se utilice durante unos días, durante el transporte hacia y desde el lugar de trabajo, o bien cuando la máquina esté apagada dentro de un edificio.

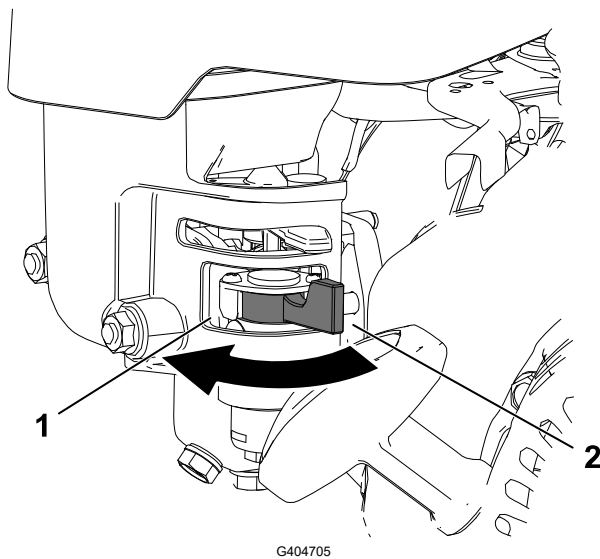

① Cerrada

② Abrir

## Arrancador de retroceso

Tire del arrancador de retroceso para arrancar el motor.

## Caballete

Utilice el caballete al instalar o retirar las ruedas de transporte o la unidad de corte.

# Caballote (continuación)

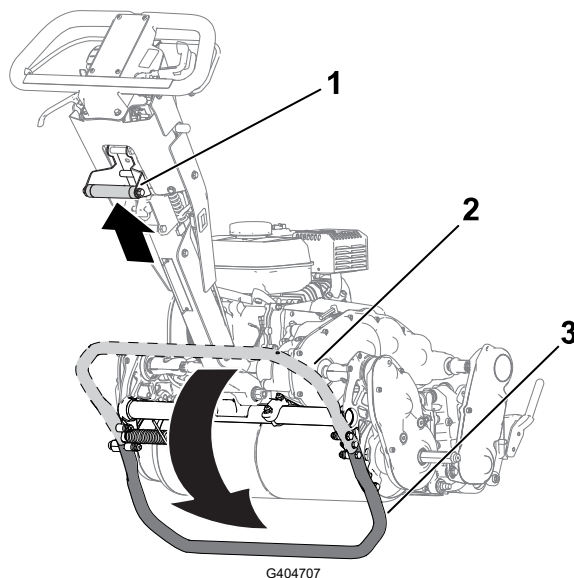

## PRECAUCIÓN



La máquina pesa mucho y puede causar lesiones de espalda si se levanta de forma incorrecta.

Presione hacia abajo sobre el caballote con el pie, y utilice únicamente la empuñadura de elevación asistida para elevar la máquina. Cualquier intento de elevar la máquina sobre el caballote por otro medio puede causar lesiones.

- Posición de **MANTENIMIENTO DE LAS RUEDAS DE TRANSPORTE** ③:

Para utilizar el caballote para instalar las ruedas de transporte, ponga el pie en el caballote mientras tira hacia arriba y hacia atrás de la empuñadura de elevación asistida ①.

- **Posición de almacenamiento** ②:

1. Mantenga el pie en el caballote mientras baja el tambor de tracción al suelo.
2. Retire el pie del caballote y deje espacio para que el caballote se retraiga a la posición de ALMACENAMIENTO.

- Posición de **MANTENIMIENTO DE LA UNIDAD DE CORTE** ①:

Para evitar que la máquina se vuelque hacia atrás al retirar la unidad de corte, baje el caballote y presione el pasador con muelle ② para extraerlo, de modo que mantenga el caballote en su posición.

# Caballote (continuación)

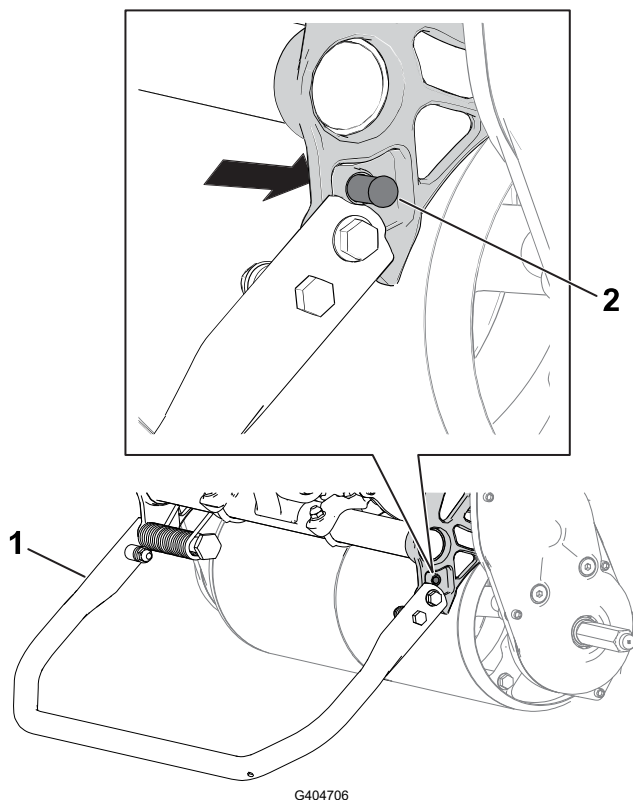

- ① Caballote – posición de  
MANTENIMIENTO DE LA UNIDAD DE CORTE
- ② Pasador con muelle

## Specifications

**Note:** Specifications and design are subject to change without notice.

|  | Model 04820  | Model 04830       | Model 04840        |
|--|--|-------------------|--------------------|
| Width  | 84 cm (33 inches)  | 91 cm (36 inches) | 104 cm (41 inches) |
| Dry weight*  | 95 kg (210 lb)   | 100 kg (220 lb)   | 107 kg (235 lb)    |
| Width of cut   | 46 cm (18 inches)  | 53 cm (21 inches) | 66 cm (26 inches)  |
| Height of cut  | Dependent on traction-drum position and use of High Height-of-Cut Kit. |                   |                    |
| Clip   | Dependent on reel speed and reel-drive-pulley position.                |                   |                    |
| Engine speed   | Low idle: 1,900 ± 100 rpm; High idle: 3,450 ± 100 rpm                  |                   |                    |
| Mowing speed   | 3.2 km/h (2 mph) to 5.6 km/h (3.5 mph)                                 |                   |                    |
| Transport speed  | 8.5 km/h (5.3 mph)   |                   |                    |
| *Traction unit only. Refer to the cutting unit <i>Operator's Manual</i> for the weight of each cutting unit. |  |                   |                    |

# Aperos/accesorios

Está disponible una selección de aperos y accesorios homologados por Toro que pueden utilizarse con la máquina a fin de potenciar y aumentar sus prestaciones. Póngase en contacto con su Servicio Técnico Autorizado o con su distribuidor autorizado Toro, o visite [www.Toro.com](http://www.Toro.com) para obtener una lista de todos los aperos y accesorios homologados.

Para asegurar un rendimiento óptimo y mantener la certificación de seguridad de la máquina, utilice solamente piezas y accesorios genuinos Toro.





## Antes del uso

### Seguridad antes del uso

#### Seguridad en general

- No deje nunca que la máquina la utilicen o mantengan niños o personas que no hayan recibido la formación adecuada al respecto. La normativa local puede imponer límites sobre la edad del operador. El propietario es responsable de proporcionar formación a todos los operarios y mecánicos.
- Familiarícese con la operación segura del equipo, los controles del operador y las señales de seguridad.
- Apague la máquina, retire la llave (en su caso) y espere a que se detenga todo movimiento antes de abandonar el puesto del operador. Deje que se enfríe la máquina antes de hacer trabajos de ajuste, mantenimiento, limpieza o almacenamiento.
- Sepa cómo detener la máquina y apagar la máquina rápidamente.
- Compruebe que los controles de presencia del operador, los interruptores de seguridad y los dispositivos de protección de seguridad están colocados y que funcionan correctamente. No utilice la máquina si no funcionan correctamente.
- Inspeccione la zona en la que va a utilizar la máquina y retire cualquier objeto que pudiera ser arrojado por la máquina.

#### Seguridad – Combustible

- Extreme las precauciones al manejar combustible. Es inflamable y sus vapores son explosivos..
- Apague cualquier cigarrillo, cigarro, pipa u otra fuente de ignición.
- Utilice solamente un recipiente de combustible homologado.
- No retire el tapón de combustible ni añada combustible al depósito si el motor está caliente o en marcha.
- No añada ni drene combustible en un lugar cerrado.
- No guarde la máquina o un recipiente de combustible en un lugar donde pudiera haber una llama desnuda, chispas o una llama piloto, por ejemplo en un calentador de agua u otro electrodoméstico.
- Si se derrama combustible, no intente arrancar el motor; evite crear fuentes de ignición hasta que los vapores del combustible se hayan disipado.

## Seguridad antes del uso (continuación)

- No llene los recipientes dentro de un vehículo o sobre la plataforma de un camión o remolque con forro de plástico. Coloque los recipientes siempre en el suelo, lejos del vehículo, antes de llenarlos.
- Retire el equipo del camión o del remolque y repósteelo en el suelo. Si esto no es posible, reposte el equipo usando un recipiente portátil, en vez de usar un surtidor o boquilla dosificadora de combustible.
- Mantenga la boquilla en contacto con el borde del depósito de combustible o del recipiente operando en todo momento hasta que termine de repostar.

## Mantenimiento diario

Cada día, antes de arrancar la máquina, siga los procedimientos marcados como "Cada uso/A diario" en el Calendario de mantenimiento.

## Combustible

### Especificaciones de combustible

|                                 |   |
|---------------------------------|---|
| Capacidad                       | 2,0 litros                                      |
| Tipo                            | Gasolina sin plomo                              |
| Octanaje mínimo                 | 87 (US) o 91 (RON; fuera de los Estados Unidos) |
| Etanol                          | No más del 10 % por volumen                     |
| Metanol                         | Ninguno   |
| MTBE (éter metil tert-butílico) | Menos del 15 % por volumen                      |
| Aceite                          | No añadir al combustible                        |

Utilice solamente combustible limpio y fresco (no más de 30 días de antigüedad) de origen acreditado.

---

### IMPORTANTE

---

**Para reducir los problemas de arranque, añada estabilizador/acondicionador al combustible fresco, siguiendo las indicaciones del fabricante del estabilizador/acondicionador de combustible.**

---

# Combustible (continuación)

## Llenado del depósito de combustible

1. Limpie la zona alrededor del tapón del depósito de combustible ① y retire el tapón del depósito.

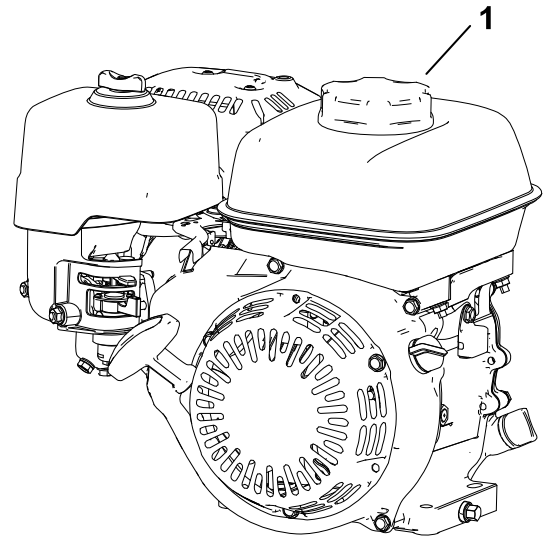

G404710

2. Añada el combustible recomendado hasta que llegue al nivel máximo ② (es decir, a la parte inferior del indicador de combustible ①) del depósito de combustible.

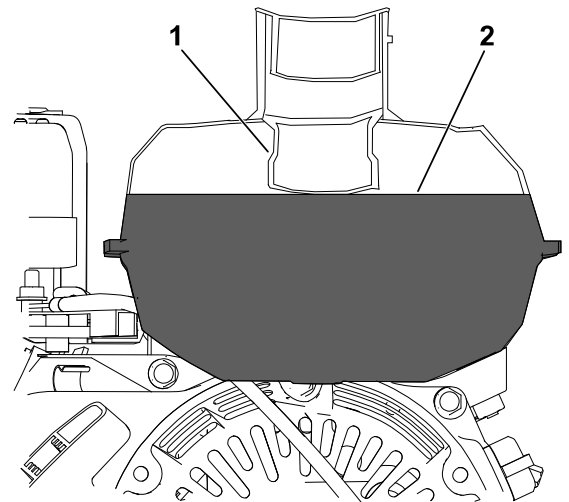

G404711

---

### IMPORTANTE

---

No llene el depósito por encima de este nivel.

---

3. Coloque el tapón del depósito de combustible y limpie el combustible que se haya derramado.

## Ajuste de la frecuencia de corte

1. Determine la frecuencia de corte apropiada según la tabla siguiente:

# Ajuste de la frecuencia de corte (continuación)

## Frecuencia de corte

| Velocidad del molinete | Posición de la polea | Unidad de corte |              |              |
|------------------------|----------------------|-----------------|--------------|--------------|
|                        |                      | 8 cuchillas     | 11 cuchillas | 14 cuchillas |
| Baja                   | Baja                 | 7,3 mm          | 5,3 mm       | 4,2 mm       |
| Baja                   | Alta                 | 6,1 mm          | 4,4 mm       | 3,5 mm       |
| Alta                   | Baja                 | 5,9 mm          | 4,3 mm       | 3,4 mm       |
| Alta                   | Alta                 | 5,0 mm          | 3,6 mm       | 2,8 mm       |

2. Ajuste el control de velocidad de los molinetes a la posición deseada, ALTA o BAJA.
3. Ajuste la polea de transmisión del molinete de la unidad de corte a la posición deseada, ALTA o BAJA; consulte el *Manual del operador* de la unidad de corte.

## Ajuste de la posición del tambor de tracción

El tambor de tracción puede ajustarse a 2 posiciones:

- Posición **BAJA** ①: Utilice esta posición para segar a una altura de corte menor (por ejemplo, para segar un green en un campo de golf).
- Posición **ALTA** ②: Utilice esta posición para segar a una altura de corte mayor (por ejemplo, para segar un tee en un campo de golf).

1. Mueva el caballete a la posición de TRANSPORTE—MANTENIMIENTO DE LAS RUEDAS.
2. Retire los pernos de cuello largo ③ que sujetan el alojamiento de la transmisión del tambor al chasis en cada lado de la máquina.
3. Alinee los orificios del chasis con los orificios de la carcasa de la transmisión.
4. Utilice los pernos de cuello largo que se retiraron anteriormente para sujetar el alojamiento de la transmisión al chasis.
5. Mueva el caballete a la posición de ALMACENAMIENTO.

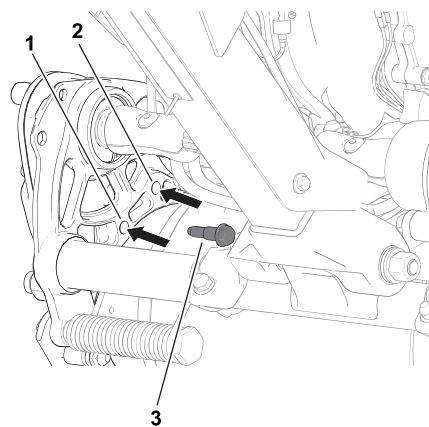

G404712

# Durante el uso

## Seguridad durante el uso

### Seguridad en general

- El propietario/operador puede prevenir, y es responsable de, cualquier accidente que pueda causar lesiones personales o daños materiales.
- Lleve ropa adecuada, incluida protección ocular, pantalón largo, calzado resistente y antideslizante y protección auditiva. Si tiene el pelo largo, recójase, y no lleve prendas o joyas sueltas.
- No utilice la máquina si está enfermo, cansado, o bajo la influencia de alcohol o drogas.
- Preste toda su atención al utilizar la máquina. No realice ninguna actividad que cause distracciones; de lo contrario, podrían producirse lesiones o daños materiales.
- Antes de arrancar la máquina, asegúrese de que todas las transmisiones están en punto muerto, que el freno de estacionamiento está puesto y que usted se encuentra en la posición de operación.
- Mantenga a otras personas, especialmente a los niños, alejadas del área de operación. Si es necesario que estén presentes otros trabajadores, tenga cuidado y asegúrese de que el recogedor está instalado en la máquina.
- Utilice la máquina únicamente con buena visibilidad para evitar agujeros y peligros ocultos.
- No use la máquina si hay riesgo de rayos.
- Extrema las precauciones al segar hierba mojada. Si no pisa firme, puede resbalar y caerse.
- Mantenga las manos y los pies alejados de la unidad de corte.
- Mire hacia atrás y hacia abajo antes de poner marcha atrás para asegurarse de que el camino está despejado.
- Tenga cuidado al acercarse a esquinas ciegas, arbustos, árboles u otros objetos que puedan dificultar la visión.
- Pare la unidad de corte si no está segando.
- Desengrane la transmisión de la unidad de corte y apague la máquina antes de ajustar la altura de corte.
- No haga funcionar nunca un motor en un lugar cerrado donde no puedan liberarse los gases de escape.
- No deje nunca desatendida la máquina si está en marcha.
- Antes de abandonar el puesto del operador, haga lo siguiente::
  - Aparque la máquina en una superficie nivelada.
  - Desengrane la(s) unidad(es) de corte.
  - Accione el freno de estacionamiento.
  - Apague la máquina y retire la llave (en su caso).
  - Espere a que se detenga todo movimiento.

# Seguridad durante el uso (continuación)

- Apague la máquina antes de vaciar el recogedor.
- No toque el motor, el silenciador o el tubo de escape mientras el motor está funcionando o poco después de haberlo apagado, porque estas zonas podrían estar lo suficientemente calientes como para causar quemaduras.
- Apague la máquina y desengrane la transmisión de la unidad de corte en las situaciones siguientes:
  - Antes del repostaje
  - Antes de limpiar atascos
  - Antes de retirar el recogedor
  - Antes de comprobar, limpiar o realizar tareas de mantenimiento en la unidad de corte
  - Después de golpear un objeto extraño o si se produce una vibración anormal. Inspeccione la unidad de corte y repare cualquier daño antes de arrancar y utilizar la máquina
  - Antes de abandonar la posición del operador
- Utilice solamente accesorios y aperos homologados por The Toro® Company.

## Seguridad en las pendientes

- Las pendientes son una de las principales causas de accidentes por pérdida de control y vuelcos y pueden provocar lesiones graves o la muerte. Usted es responsable de la seguridad cuando trabaja en pendientes. La conducción de la máquina en pendientes requiere extremar la precaución. Antes de usar la máquina en una pendiente, haga lo siguiente:
  - Revisar y comprender las instrucciones sobre el uso en pendientes incluidas en este manual y en la máquina.
  - Evaluar las condiciones del lugar y del día para determinar si la pendiente es segura para conducir la máquina. Aplicar siempre el sentido común y un buen criterio a la hora de realizar esta valoración. Los cambios en el terreno, como la humedad, pueden afectar rápidamente al funcionamiento de la máquina en pendientes.
- En pendientes, trabaje de lado a lado, no de arriba a bajo o viceversa. Evite utilizar la máquina sobre pendientes excesivamente pronunciadas o mojadas. Si no pisa firme, puede resbalar y caerse.
- Identifique los peligros situados en la base de la pendiente. No utilice la máquina cerca de desniveles, fosas, taludes, agua, u otros peligros. La máquina podría volcar repentinamente si una rueda pasa por un borde o si el borde se desploma. Mantenga una distancia de seguridad entre la máquina y cualquier peligro. Utilice una herramienta manual para trabajar en estas zonas.
- Evite arrancar, parar o girar la máquina en pendientes. Evite realizar cambios bruscos de velocidad o de dirección y realice giros de forma lenta y gradual.
- No utilice la máquina en condiciones en las que no esté asegurada la tracción, la dirección o la estabilidad. Tenga en cuenta que el uso de la máquina en hierba húmeda, a través de pendientes o en pendientes descendentes puede hacer que la máquina pierda tracción. La pérdida de tracción puede hacer que la máquina patine, así como

## Seguridad durante el uso (continuación)

sufrir pérdida de frenado o de dirección. La máquina puede deslizarse incluso con la transmisión inmovilizada.

- Retire o señale cualquier obstáculo, como zanjas, baches, surcos, montículos, rocas u otros peligros ocultos. La hierba alta puede ocultar obstáculos. Un terreno irregular podría hacer volcar la máquina.
- Si pierde el control de la máquina, desvíese de la dirección de avance de la máquina.
- Mantenga siempre una marcha engranada al bajar por una pendiente. No baje pendientes en punto muerto (aplicable únicamente a unidades con transmisión de engranajes).

## Cómo arrancar el motor

**Nota:** Asegúrese de que el cable de la bujía está conectado a la bujía.

1. Asegúrese de que la palanca de tracción está en PUNTO MUERTO.
2. Compruebe que la válvula de cierre de combustible está abierta
3. Ponga el interruptor de encendido/apagado en la posición de ENCENDIDO.
4. Utilice el control del acelerador para aumentar la velocidad del motor.
5. Ponga la palanca del estárter en una posición intermedia entre ESTÁRTER y MARCHA al arrancar un motor en frío.

**Nota:** Es posible que no sea necesario usar el estárter si el motor está caliente.

6. Tire del mando del arrancador de retroceso hasta notar resistencia, luego tire vigorosamente para arrancar el motor.

---

### IMPORTANTE

---

**No tire de la cuerda hasta su límite y no suelte el tirador cuando la cuerda está extendida, porque podría romperse la cuerda o dañarse el mecanismo de retroceso.**

---

7. A medida que el motor se calienta, mueva la palanca del estárter a la posición de MARCHA.

## Siega - Descripción general

1. Transporte la máquina a la zona de trabajo.
2. Arranque el motor, ponga el acelerador en Lento, empuje el manillar hacia abajo para elevar la unidad de corte y engrane la tracción para transportar la máquina al borde del green.
3. Pare la máquina en el borde.
4. Utilice la palanca de engranado de la unidad de corte para engranar la unidad de corte, aumente la velocidad del acelerador hasta que la máquina se desplace a la velocidad de avance deseada, engrane la tracción para llevar la máquina al green, baje la unidad de corte al suelo y empiece a segar.

# Siega - Descripción general (continuación)

## Consejos de siega

---

### IMPORTANTE

---

Los recortes de hierba actúan como lubricante durante la siega. Una operación excesiva de la unidad de corte sin recortes de hierba puede dañar la unidad de corte.

---

- Siegue los greens en línea recta, hacia adelante y hacia atrás, cruzando todo el green.
- Evite segar en círculos o girar la segadora en los greens para no dañar el césped.
- Para girar la máquina y salir del green, eleve el molinete (empujando el manillar hacia abajo) y realice un giro en forma de lágrima sobre el tambor de tracción.
- Siegue a un paso normal. Una velocidad mayor ahorra poco tiempo y el resultado será un corte de calidad inferior.

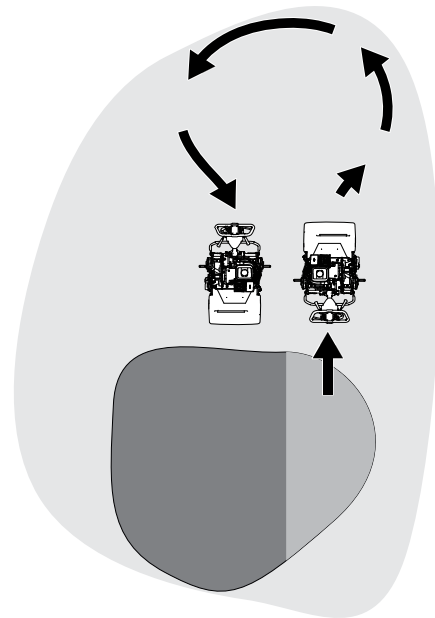

G404724

- Para ayudarse a segar en línea recta a través del green, y para mantener la misma distancia del borde de la pasada anterior, utilice las rayas de alineación del recogedor ①.

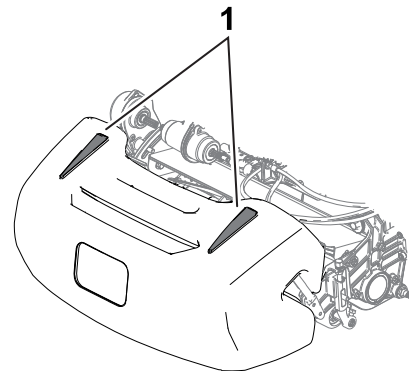

G404725

## Apagado del motor

1. Suelte la barra del embrague.



## Apagado del motor (continuación)

2. Mueva el control del acelerador a la posición de LENTO.
3. Ponga el interruptor de encendido en posición de APAGADO.
4. Cierre la válvula de cierre de combustible antes de almacenar o transportar la máquina

## Después del uso

### Seguridad tras el uso

#### Seguridad en general

- Apague la máquina, retire la llave (en su caso) y espere a que se detenga todo movimiento antes de abandonar el puesto del operador. Deje que se enfríe la máquina antes de hacer trabajos de ajuste, mantenimiento, limpieza o almacenamiento.
- Limpie los recortes de hierba y los residuos de la máquina para ayudar a prevenir incendios. Limpie cualquier aceite o combustible derramado.
- Espere a que se enfríe la máquina antes de guardarla en un recinto cerrado.
- No guarde la máquina o un recipiente de combustible en un lugar donde pudiera haber una llama desnuda, chispas o una llama piloto, por ejemplo en un calentador de agua u otros electrodomésticos.
- Reduzca la aceleración antes de apagar el motor y cierre la válvula de cierre de combustible (en su caso) después de segar.

### Operación de la máquina después de segar

1. Salga del green, empuje el manillar hacia abajo para elevar la unidad de corte, suelte la barra del embrague, desengrane la unidad de corte y apague el motor.
2. Retire el recogedor y vacíe los recortes.
3. Instale el recogedor en la máquina y transporte la máquina al lugar de almacenamiento.

### Desengranar la transmisión

Puede desengranar el tambor de la transmisión para poder maniobrar la máquina. Desengrane la transmisión si necesita desplazar la máquina sin arrancarla (por ejemplo, para realizar tareas de mantenimiento en un lugar cerrado). Antes de utilizar la máquina, asegúrese de engranar la transmisión.

# Desengranar la transmisión (continuación)

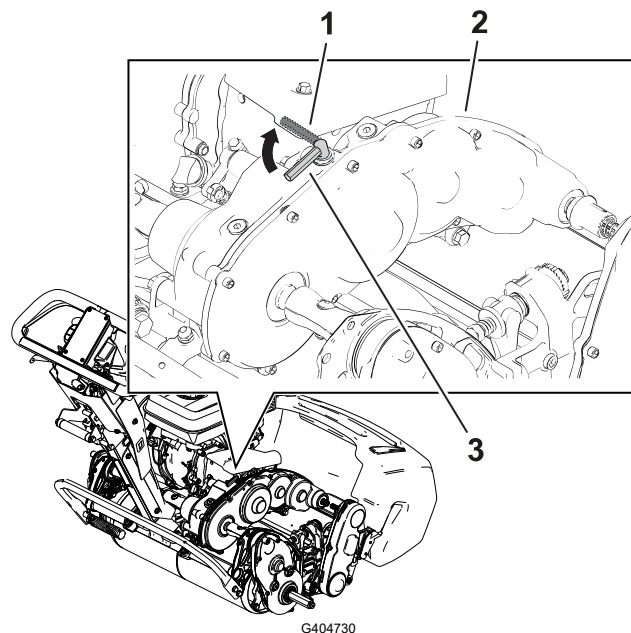

- ① Palanca de engranado de la tracción – posición de DESENGRANADO
- ② Caja de engranajes de la transmisión

- ③ Palanca de engranado de la tracción – posición de ENGRANADO

## Transporte de la máquina

### Instalación de las ruedas de transporte

Puede comprar un Kit opcional de ruedas de transporte (Modelo 04123); póngase en contacto con su distribuidor autorizado Toro.

1. Asegúrese de que los neumáticos están inflados a 83-103 bar (12-15 psi).
2. Mueva el caballete a la posición de MANTENIMIENTO DE LAS RUEDAS DE TRANSPORTE.
3. Deslice una rueda sobre un eje ①.
4. Gire el clip de retención de la rueda ② alejándolo del centro de la rueda, dejando que esta entre más en el eje.
5. Mueva la rueda hacia ambos lados hasta que entre completamente en el eje y la pletina de retención quede enganchada en la ranura del eje.
6. Repita el procedimiento en el otro lado de la máquina.
7. Baje la máquina cuidadosamente del caballete.

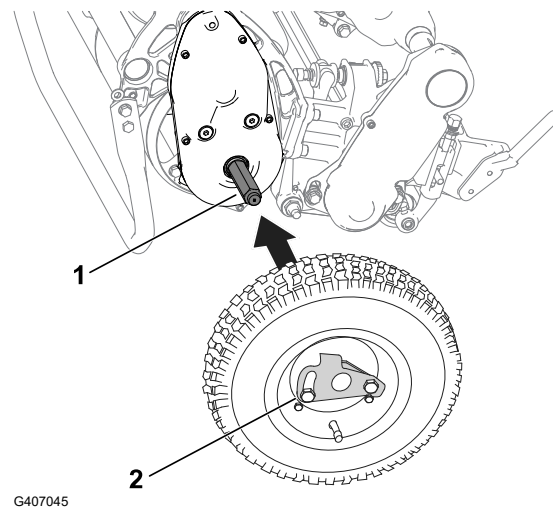

# Transporte de la máquina mediante ruedas de transporte

Utilice las ruedas de transporte para trasladar la máquina una distancia corta.

1. Instale las ruedas de transporte.
2. Asegúrese de que los controles de tracción y de transmisión del molinete se encuentran en la posición de PUNTO MUERTO.
3. Arranque el motor y ponga el acelerador en LENTO.
4. Inclíne la parte delantera de la máquina hacia arriba y engrane poco a poco la tracción.
5. Ajuste el acelerador para conseguir la velocidad de avance deseada y transporte la máquina al lugar deseado.

## Retirada de las ruedas de transporte

1. Suelte la barra del embrague, utilice el control del acelerador para bajar la velocidad del motor, y apague el motor.
2. Mueva el caballete a la posición de MANTENIMIENTO DE LAS RUEDAS DE TRANSPORTE.
3. Retire las ruedas de transporte empujando los clips de bloqueo de las ruedas (2) fuera de los ejes (1).
4. Baje con cuidado la máquina del caballete, empujándola lentamente hacia delante o elevando el soporte de manillar inferior, para que el caballete vuelva a su posición de ALMACENAMIENTO.

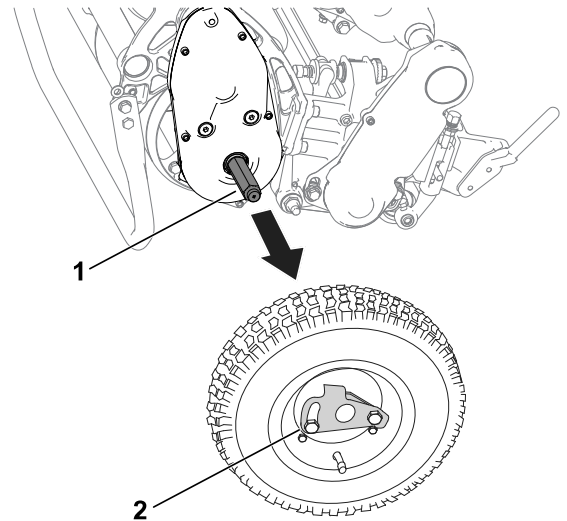

G404843

# Transporte de la máquina

Utilice un remolque para trasladar la máquina una distancia considerable. Extrema la precaución al cargar y descargar la máquina en el remolque.

**Nota:** Puede utilizar el remolque Toro Trans Pro para transportar la máquina. Para obtener instrucciones sobre la carga del remolque, consulte el *Manual del operador* del remolque.

1. Conduzca con cuidado la máquina sobre el remolque.
2. Apague el motor, accione el freno de estacionamiento y gire la válvula de combustible a la posición de DESCONECTADO.

---

## IMPORTANTE

---

**No ponga en marcha el motor de la máquina mientras la transporta en un remolque, porque podría sufrir daños.**

---

3. Utilice una rampa de ancho completo para cargar la máquina en un remolque o un camión.
4. Sujete con firmeza la máquina al remolque.



 **ADVERTENCIA** 

Si no se mantiene debidamente la máquina, los sistemas de la máquina podrían fallar de forma prematura, con lo que podría sufrir lesiones usted o causarlas a otras personas.

Mantenga la máquina en condiciones de funcionamiento óptimas, tal y como se indica en estas instrucciones.

**Nota:** Los lados derecho e izquierdo de la máquina se determinan desde la posición normal del operador.

**IMPORTANTE**

No incline la máquina más de 25°. Si se inclina la máquina más de 25° el aceite se introduce en la cámara de combustión y/o el combustible sale por el tapón del depósito de combustible.

**IMPORTANTE**

El manual del operador del motor contiene procedimientos adicionales de mantenimiento que debe consultar.

# Seguridad en el mantenimiento

- Antes de abandonar el puesto del operador, haga lo siguiente:
  - Aparque la máquina en una superficie nivelada.
  - Mueva el acelerador a la posición de ralentí bajo.
  - Desengrane la(s) unidad(es) de corte.
  - Asegúrese de que la tracción está en punto muerto.
  - Accione el freno de estacionamiento.
  - Apague la máquina y retire la llave (en su caso).
  - Espere a que se detenga todo movimiento.
- Deje que los componentes de la máquina se enfríen antes de realizar el mantenimiento.
- Si es posible, no realice tareas de mantenimiento con la máquina en marcha. Manténgase alejado de las piezas en movimiento.
- Si el motor debe estar en marcha para realizar un ajuste, mantenga las manos, los pies, la ropa y otras partes del cuerpo alejados de la unidad de corte, los accesorios y otras piezas en movimiento. Mantenga a otras personas alejadas de la máquina.
- Limpie los recortes de césped y los residuos de la unidad de corte, la transmisión, el silenciador, la rejilla de refrigeración y el motor para prevenir incendios. Limpie cualquier aceite o combustible derramado.
- Mantenga todas las piezas en buenas condiciones de funcionamiento. Sustituya todas las piezas y pegatinas desgastadas, deterioradas o que falten. Mantenga apretadas todas las fijaciones para asegurarse de que la máquina está en condiciones seguras de funcionamiento.
- Compruebe con frecuencia los componentes del recogedor y sustitúyalos cuando sea necesario.
- Para asegurar un rendimiento óptimo y seguro de la máquina, utilice solamente piezas genuinas Toro. Las piezas de repuesto de otros fabricantes podrían ser peligrosas y su uso podría invalidar la garantía del producto.
- Si se requieren reparaciones importantes o si usted necesita ayuda, póngase en contacto con su Distribuidor Autorizado Toro.

# Calendario recomendado de mantenimiento

| Intervalo de mantenimiento       | Procedimiento de mantenimiento  | N.º de pieza | Can-tidad | Descripción   |
|----------------------------------|---|--------------|-----------|---|
| Después de las 20 primeras horas | Cambiar el aceite del motor.  | 38280        | 1         | Aceite de motor Premium 10w30 —Botella de 946 ml      |
|                                  |   | 121-6393     | 1         | Aceite de motor Premium 10w30 — Cubo de 18,9 litros   |
|                                  |   | 121-6392     | 1         | Aceite de motor Premium 10w30 — Bidón de 208,2 litros |
| Antes de cada uso o a diario     | Comprobar el nivel de aceite del motor.   | -            | -         | -   |
|                                  | Inspeccionar los elementos del filtro de aire.  | -            | -         | -   |
| Cada 50 horas                    | Limpiar los elementos del filtro de aire.   | -            | -         | -   |
| Cada 100 horas                   | Cambiar el aceite del motor.  | 38280        | 1         | Aceite de motor Premium 10w30 —Botella de 946 ml      |
|                                  |   | 121-6393     | 1         | Aceite de motor Premium 10w30 — Cubo de 18,9 litros   |
|                                  |   | 121-6392     | 1         | Aceite de motor Premium 10w30 — Bidón de 208,2 litros |
|                                  | Inspeccionar y ajustar la bujía; cambiar si es necesario.                             | -            | 1         | Bujía; disponible en Honda                            |
| Cada 300 horas                   | Cambiar el elemento de papel del filtro (más a menudo en condiciones de mucho polvo). | -            | 1         | Elemento de papel del filtro; disponible en Honda     |
|                                  | Cambiar la bujía.   | -            | 1         | Bujía; disponible en Honda                            |
| Cada año                         | Ajustar el cable de tracción.   | -            | -         | -   |

# Lista de comprobación – mantenimiento diario

Duplique esta página para su uso rutinario.

| Elemento a comprobar  | Para la semana de: |     |      |     |     |     |     |
|---|--------------------|-----|------|-----|-----|-----|-----|
|   | Lun                | Mar | Miér | Jue | Vie | Sáb | Dom |
| Compruebe el funcionamiento de la palanca de bloqueo del freno. |                    |     |      |     |     |     |     |
| Compruebe el nivel de combustible.                              |                    |     |      |     |     |     |     |
| Comprobación del nivel de aceite del motor.                     |                    |     |      |     |     |     |     |
| Compruebe el filtro de aire.                                    |                    |     |      |     |     |     |     |
| Limpie las aletas de refrigeración del motor.                   |                    |     |      |     |     |     |     |
| Compruebe que no hay ruidos extraños en el motor.               |                    |     |      |     |     |     |     |
| Compruebe que no hay ruidos extraños de operación.              |                    |     |      |     |     |     |     |
| Compruebe el ajuste molinete-contracuchilla.                    |                    |     |      |     |     |     |     |
| Compruebe el ajuste de altura de corte.                         |                    |     |      |     |     |     |     |
| Retoque la pintura dañada.                                      |                    |     |      |     |     |     |     |
| Limpie la máquina.  |                    |     |      |     |     |     |     |

## Anotación para áreas problemáticas:

| Inspección realizada por: |       |             |
|---------------------------|-------|-------------|
| Elemento                  | Fecha | Información |
|                           |       |             |
|                           |       |             |



## Anotación para áreas problemáticas: (continuación)

| Inspección realizada por: |       |             |
|---------------------------|-------|-------------|
| Elemento                  | Fecha | Información |
|                           |       |             |
|                           |       |             |
|                           |       |             |

# Procedimientos previos al mantenimiento

## Preparación de la máquina para el mantenimiento



### ADVERTENCIA



Mientras realiza operaciones de mantenimiento o ajuste de la máquina, alguien podría arrancar el motor. Un arranque accidental del motor podría causar graves lesiones a usted o a otra persona.

Suelte la barra del embrague, ponga el freno de estacionamiento y desconecte el cable de la bujía antes de realizar cualquier operación de mantenimiento. Asimismo, aparte el cable para evitar que toque la bujía accidentalmente.

1. Aparque la máquina en una superficie nivelada.
2. Apague el motor.
3. Accione el freno de estacionamiento.
4. Espere a que se detengan todas las piezas en movimiento y deje que el motor se enfríe antes de realizar tareas de mantenimiento, almacenamiento o reparación.

# Preparación de la máquina para el mantenimiento (continuación)

5. Desconecte el cable de la bujía ①.

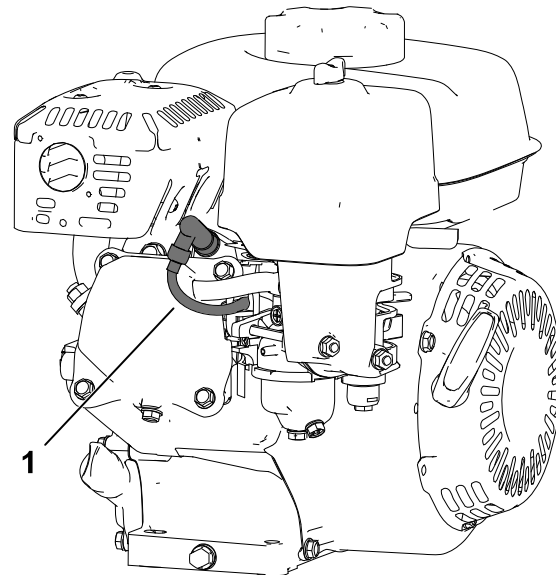

## Mantenimiento del motor

### Seguridad del motor

- No cambie la velocidad del regulador ni haga funcionar el motor a una velocidad excesiva.
- Deje funcionar el motor hasta que no quede combustible, o retire la gasolina con una bomba de mano; nunca utilice un sifón. Si es necesario drenar el depósito de combustible, hágalo al aire libre.

### Especificaciones del aceite del motor

|                        |   |
|------------------------|---|
| Capacidad del cárter:  | 0,56 litros   |
| Tipo de aceite:        | Clasificación API SJ o superior.  |
| Viscosidad del aceite: | Seleccione la viscosidad del aceite, según la temperatura ambiente, en la tabla siguiente.<br><b>Nota:</b> El uso de un aceites multigrado (5W-30 y 10W-30) aumenta el consumo de aceite. Compruebe el nivel de aceite del motor con más frecuencia si utiliza estos aceites. |

# Especificaciones del aceite del motor (continuación)

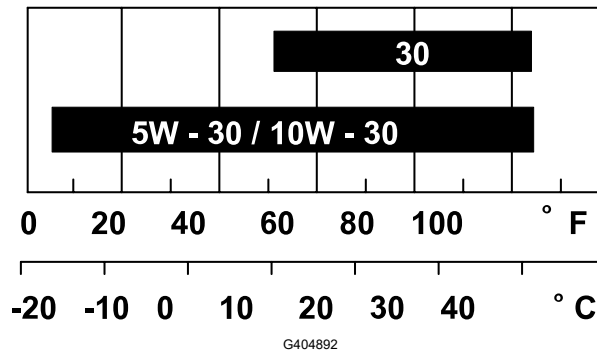

## Comprobación del nivel de aceite del motor

El mejor momento para comprobar el nivel de aceite del motor es cuando el motor está frío o antes de arrancarlo al principio de la jornada. Si el motor ya se ha arrancado, deje que el aceite se drene al cárter durante al menos 10 minutos antes de comprobar el nivel de aceite del motor.

1. Apague el motor y espere a que se detengan todas las piezas en movimiento.
2. Coloque la máquina con el motor nivelado y limpie la zona alrededor del tubo de llenado de aceite ①.

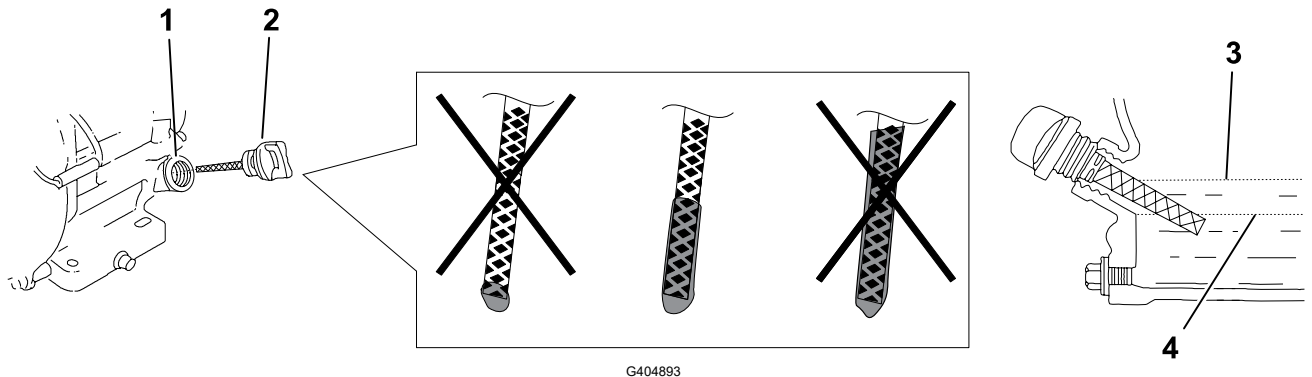

3. Retire la varilla ② girándola en sentido antihorario.
4. Retire la varilla y limpie el extremo.
5. Inserte la varilla totalmente en el tubo de llenado de aceite, **pero no la enrosque**.
6. Retire la varilla y compruebe el nivel de aceite del motor.
7. Si el nivel del aceite del motor es incorrecto, añada o vacíe aceite para corregir el nivel.

**Nota:** Si el nivel de aceite está en o cerca de la marca inferior ④ de la varilla, añada solamente suficiente aceite del tipo especificado para que el nivel llegue a la marca superior ③ (borde inferior del orificio de llenado de aceite)

# Cambio del aceite del motor



## ADVERTENCIA



El aceite puede estar caliente cuando el motor ha estado funcionando, y el contacto con aceite caliente puede causar lesiones personales graves.

Evite tocar el aceite caliente al drenarlo.

1. Pare el motor y espere a que se detengan todas las piezas en movimiento.
2. Coloque un recipiente debajo del tapón de vaciado <sup>①</sup> para recoger el aceite.
3. Retire el tapón de vaciado, la arandela <sup>①</sup> y la varilla <sup>②</sup>.
4. Coloque el motor de manera que el aceite se drene del motor.
5. Cuando el aceite se haya drenado por completo, ponga el motor en una posición nivelada e instale el tapón de vaciado y una arandela nueva.

**Nota:** Elimine el aceite usado en un centro de reciclaje homologado.

6. Vierta aceite lentamente por el orificio de llenado de aceite hasta que llegue al nivel correcto.
7. Asegúrese de que el aceite se encuentra en el nivel correcto en la varilla.
8. Enrosque la varilla en el orificio de llenado de aceite.
9. Limpie cualquier aceite derramado.
10. Conecte el cable de la bujía.

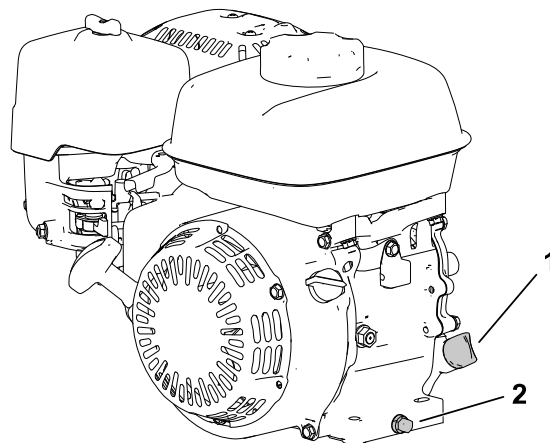

G404894

# Mantenimiento del limpiador de aire

## IMPORTANTE

No haga funcionar el motor sin el conjunto de filtro de aire, porque se producirán graves daños al motor.

1. Apague el motor y espere a que se detengan todas las piezas en movimiento.

# Mantenimiento del limpiador de aire (continuación)

2. Retire la tuerca de orejeta ① que sujeta la tapa del limpiador de aire ②.
3. Retire la cubierta del limpiador de aire.

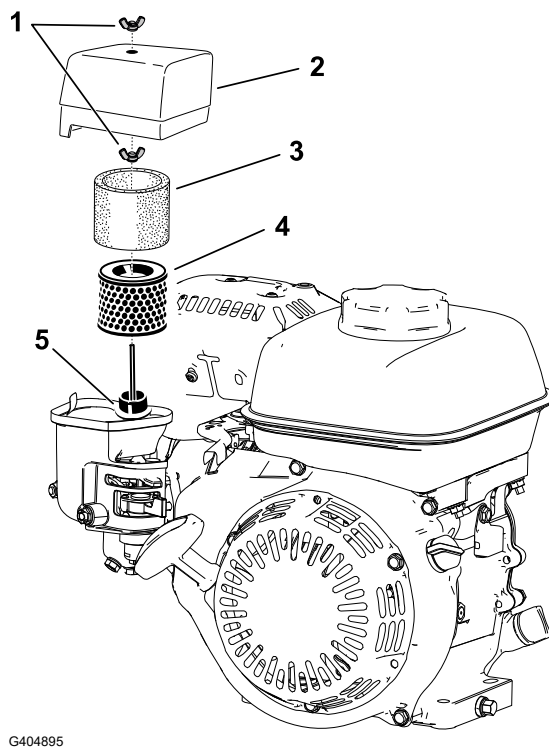

---

## IMPORTANTE

---

**Asegúrese de que no caen en la base suciedad ni residuos de la cubierta del limpiador de aire.**

---

4. Retire de la base los elementos de espuma ③ y de papel ④.
  5. Separe el elemento de gomaespuma del elemento de papel.
  6. Inspeccione los elementos de gomaespuma y de papel y cámbielos si están dañados o excesivamente sucios.
  7. Limpie el elemento de papel golpeándolo suavemente para retirar la suciedad.
- 

## IMPORTANTE

---

**No intente eliminar la suciedad del elemento de papel con un cepillo, puesto que esto introduce suciedad en las fibras. Sustituya el elemento si no se elimina la suciedad golpeándolo suavemente.**

---

8. Lave el elemento de gomaespuma con agua templada jabonosa o en un disolvente no inflamable.

## Mantenimiento del limpiador de aire (continuación)

---

### IMPORTANTE

---

**No utilice gasolina para limpiar el elemento de espuma porque podría provocar un incendio o una explosión.**

---

9. Enjuague el elemento de espuma y séquelo bien.
  10. Pase un paño húmedo para eliminar la suciedad de la base y la tapa.
- 

---

### IMPORTANTE

---

**Asegúrese de que no se introduce suciedad ni residuos en el conducto de aire <sup>5</sup> que va hasta el carburador.**

---

11. Instale los elementos del limpiador de aire y asegúrese de que están orientados correctamente. Instale la tuerca de orejeta inferior.
  12. Instale la cubierta e instale la tuerca de orejeta superior para fijarla.
- 

## Mantenimiento de la bujía

Utilice una bujía NGK BPR6ES o equivalente.

1. Apague el motor y espere a que se detengan todas las piezas en movimiento.
  2. Limpie alrededor de la bujía.
  3. Retire la bujía de la culata.
- 

---

### IMPORTANTE

---

**Si la bujía está agrietada o sucia, cámbiela. No debe limpiar los electrodos con chorro de arena, rascarlos ni limpiarlos de otra manera, porque podrían entrar restos en el cilindro, dañando el motor.**

---

4. Ajuste el espacio entre los electrodos <sup>1</sup> a 0,7-0,8 mm.
5. Instale la bujía con cuidado a mano (para evitar dañar la rosca) hasta que esté apretada.
6. Apriete la bujía  $\frac{1}{2}$  vuelta más si es nueva; si no, apriétela de  $\frac{1}{8}$  a  $\frac{1}{4}$  vuelta más.

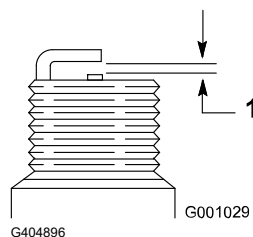

---

### IMPORTANTE

---

**Una bujía que no está correctamente apretada puede calentarse mucho y dañar el motor; si se aprieta demasiado una bujía, pueden dañarse las roscas de la culata.**

---

# Mantenimiento de la bujía (continuación)

7. Conecte el cable de la bujía.

# Mantenimiento de los controles

## Ajuste del cable de tracción

Ajuste el cable de tracción hasta obtener un espacio de 1,1 mm entre el disco de fricción y el plato de presión.

1. Para acceder al disco de fricción y al plato de presión, retire la tapa del embrague ①.

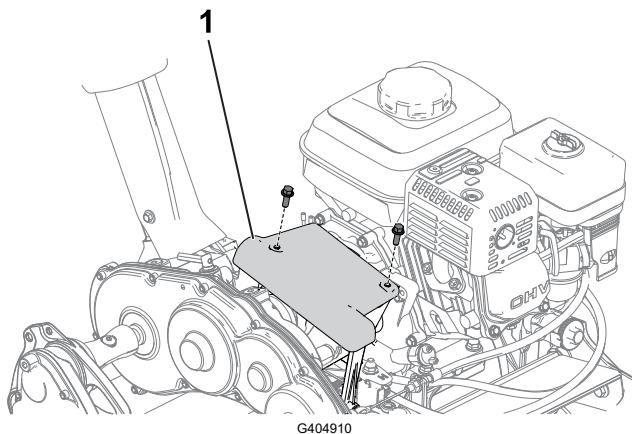

2. Afloje las contratuercas ② y ajuste el cable de tracción ① hasta que quede un espacio de 1,1 mm ⑤ entre el disco de fricción ③ y el plato de presión ④.

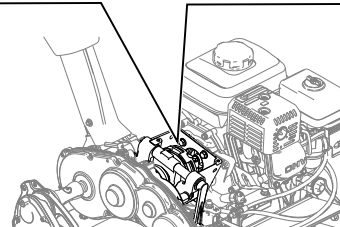
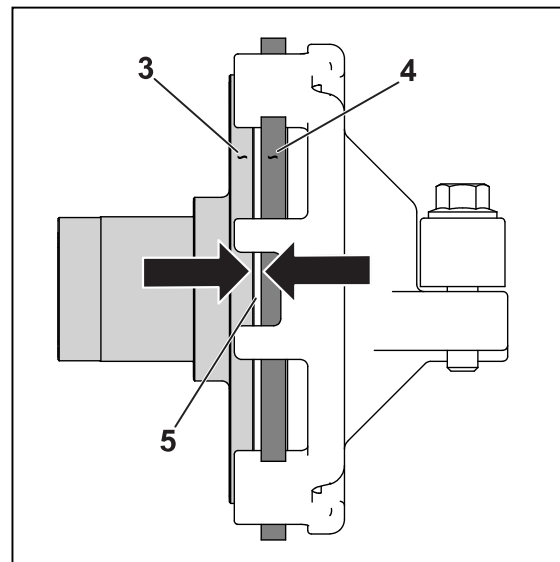
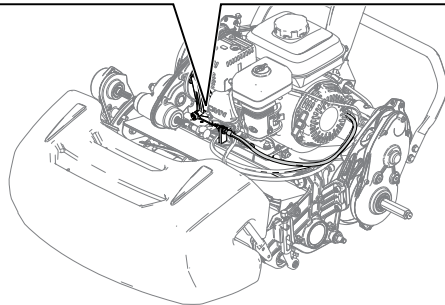
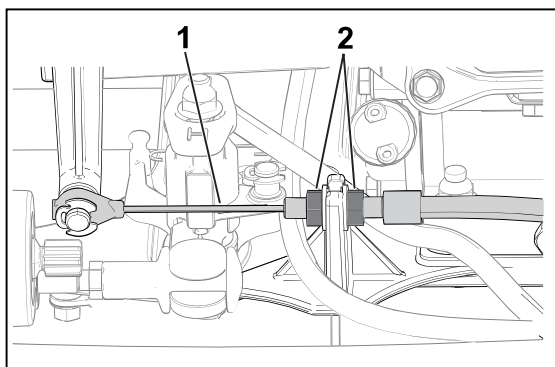

# Ajuste del freno de servicio/estacionamiento

Ajuste el freno de servicio/estacionamiento si patina durante el funcionamiento.

1. Quite el freno de estacionamiento.
2. Mida la holgura en el extremo de la palanca del freno de estacionamiento ①.

La holgura debe ser de 12,7 a 25,4 mm ②. Si la holgura no se encuentra dentro de estos límites, continúe con el paso siguiente para ajustar el cable del freno ③.

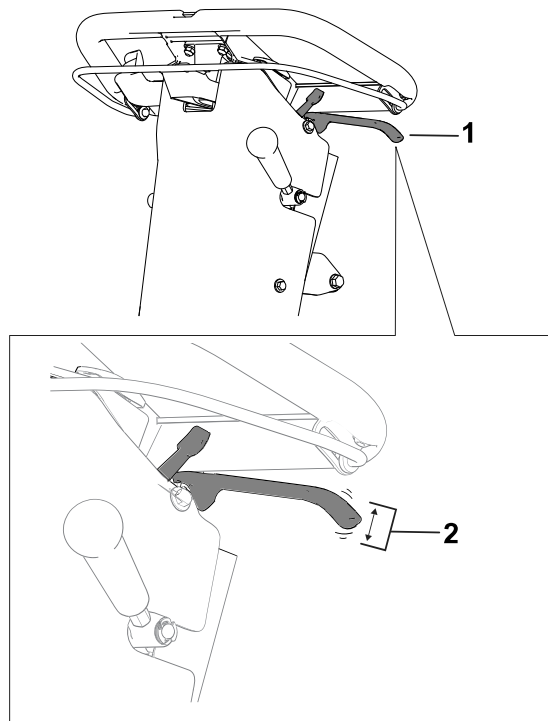

G404912

3. Realice los pasos siguientes para ajustar la tensión del cable del freno:
  - Para aumentar la tensión del cable, afloje la contratuerca del cable delantero ① y apriete la contratuerca trasera ②. Repita el paso anterior y ajuste la tensión si es necesario.
  - Para reducir la tensión del cable, afloje la contratuerca trasera ② y apriete la contratuerca delantera del cable ①. Repita el paso anterior y ajuste la tensión si es necesario.

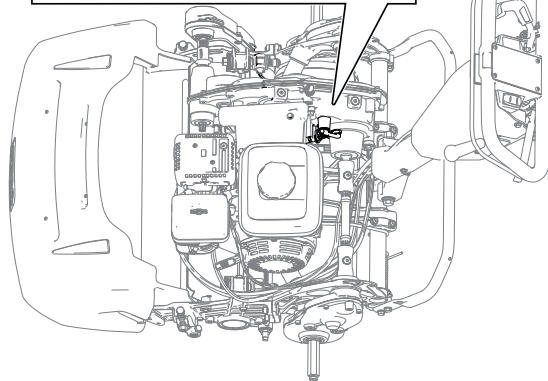
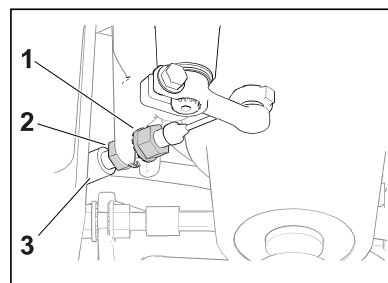

G404913

# Ajuste del cable de control del molinete

Ajuste el cable de control del molinete ③ para eliminar cualquier holgura adicional.



## Ajuste del cable de control del molinete (continuación)

1. Mueva el mando de control de velocidad del molinete a la posición de velocidad alta.
2. Afloje la contratuerca trasera ① y apriete la contratuerca delantera ②.

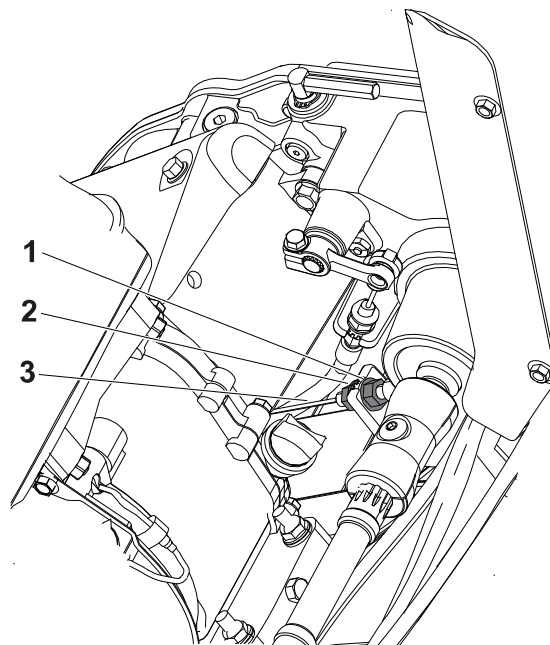

G404914

## Ajuste del cable del acelerador

### Ajuste de la velocidad del motor a ralentí bajo

1. Aparque la máquina en una superficie nivelada y ponga el freno de estacionamiento.
2. Asegúrese de que el motor está a una temperatura de operación normal.
3. Arranque el motor y utilice el control del acelerador para reducir la velocidad del motor a ralentí bajo.
4. Use un taquímetro para observar la velocidad a ralentí bajo del motor.

El intervalo ideal del ralentí bajo es de **1800 a 2000 rpm**.

5. Afloje la abrazadera ② del conducto del cable del acelerador ①.
6. Mueva el conducto del cable hasta que observe 1900 rpm en el taquímetro.
7. Apriete el tornillo en la abrazadera del conducto del cable.

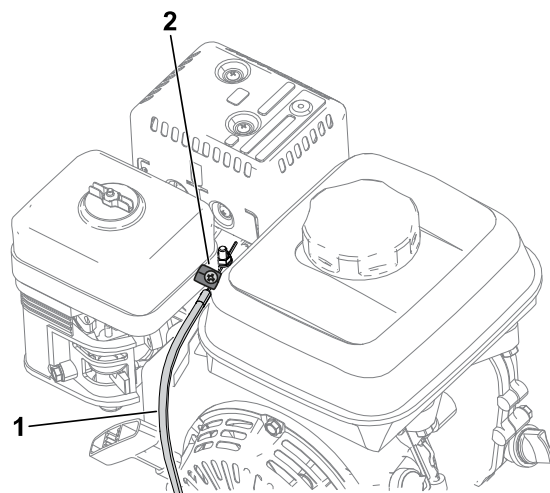

G404915

# Ajuste del cable del acelerador (continuación)

## Ajuste de la velocidad del motor a ralentí alto

1. Aparque la máquina en una superficie nivelada y ponga el freno de estacionamiento.  
**Nota:** Asegúrese de que el motor está a una temperatura de funcionamiento normal antes de ajustar el cable del acelerador.
2. Arranque el motor y use el control del acelerador para aumentar la velocidad del motor a ralentí alto.
3. Utilice un taquímetro para observar la velocidad de ralentí alto del motor.  
El intervalo ideal del ralentí alto (en países que no se rigen por las normas CE) es de **3350 a 3550 rpm**. Si el taquímetro muestra una velocidad inferior a 3350 rpm o superior a 3550 rpm, siga los pasos siguientes de este procedimiento hasta que obtenga una velocidad de 3350-3550 rpm.
4. Apague el motor.
5. Ajuste el tope del control del acelerador ① según la lectura de ralentí alto del taquímetro.
  - Para **aumentar** el umbral de velocidad de ralentí alto, mueva el tope del control del acelerador **hacia arriba**.
  - Para **reducir** el umbral de velocidad de ralentí alto, mueva el tope del control del acelerador **hacia abajo**.
6. Arranque el motor y observe la nueva lectura del ralentí alto.  
Si el taquímetro muestra la velocidad correcta, el ajuste ha finalizado.

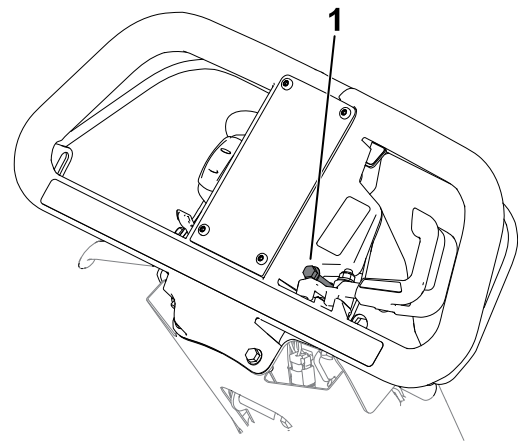

G440782

# Mantenimiento de la unidad de corte

## Seguridad de las cuchillas

- Tenga cuidado al revisar el molinete/la unidad de corte. Lleve guantes y extreme las precauciones al realizar tareas de mantenimiento en el molinete.
- Una cuchilla o una contracuchilla desgastada o dañada puede romperse, y un trozo de la cuchilla podría ser arrojado hacia usted u otra persona, lo que puede provocar lesiones personales graves o la muerte.
- Inspeccione periódicamente las cuchillas y las contracuchillas para asegurarse de que no presentan desgaste ni daños excesivos.
- Tenga cuidado al comprobar las cuchillas. Lleve guantes y extreme las precauciones durante su mantenimiento. Las cuchillas y las contracuchillas solo se pueden cambiar o afilar; no las enderece ni las suelde nunca.

# Instalación de la unidad de corte

## Instalación de la unidad de corte

Modelo 04820 solamente

1. Mueva el caballete a la posición de **MANTENIMIENTO DE LA UNIDAD DE CORTE**.
2. Retire las fijaciones que sujetan el conjunto de transmisión del molinete a la placa lateral.
3. Retire el conjunto de transmisión del molinete, las arandelas planas, las arandelas de muelle y los espaciadores de la placa lateral.
4. Alinee la unidad de corte con el bastidor.

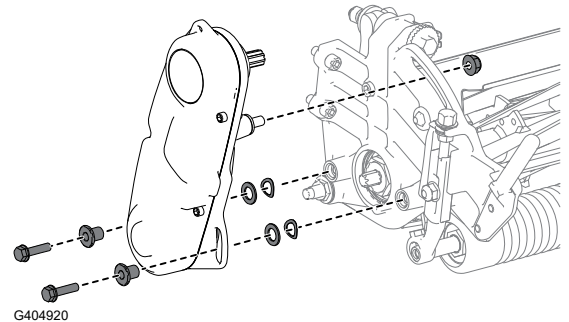

5. Utilice 4 tornillos allen **1** para sujetar la unidad de corte al bastidor.

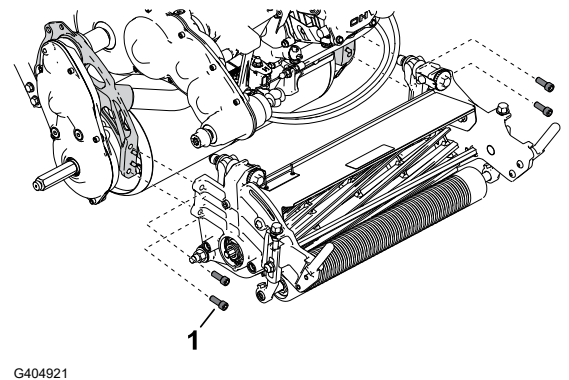

6. Utilice los tornillos, las arandelas y los espaciadores que retiró anteriormente para sujetar el conjunto de transmisión del molinete a la placa lateral de la unidad de corte.

Asegúrese de que el árbol de transmisión del molinete está instalado en el acoplamiento del árbol de transmisión **1**.

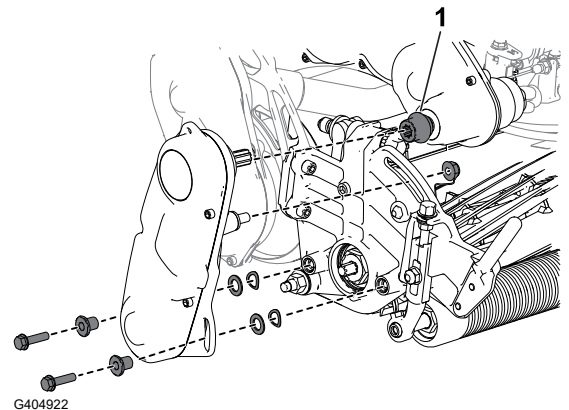

## Instalación de la unidad de corte

Modelos 04830 y 04840 solamente

1. Mueva el caballete a la posición de **Mantenimiento de la unidad de corte**.
2. Alinee la unidad de corte con el bastidor.

## Instalación de la unidad de corte (continuación)

3. Utilice 4 tornillos allen ① para sujetar la unidad de corte al bastidor.
4. Deslice el acoplamiento de tracción de la unidad de corte ② sobre el árbol de la transmisión.

El acoplamiento debe deslizarse sin resistencia sobre el árbol de la transmisión. Si hay resistencia, asegúrese de que el árbol del molinete y el árbol de la transmisión están alineados

5. Instale el recogedor.

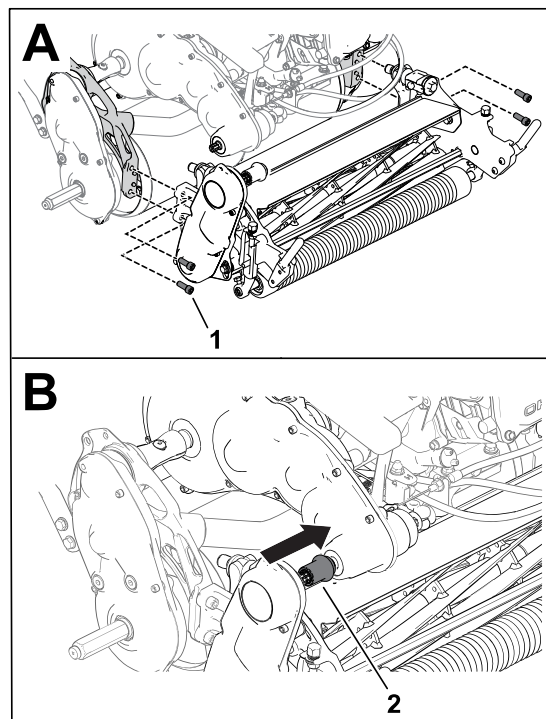

G404923

## Ajuste de la posición del árbol de transmisión del molinete

**Nota:** Si se nota resistencia entre el acoplamiento y el árbol de transmisión durante la instalación de la unidad de corte, realice este procedimiento para ajustar el árbol de transmisión.

1. Afloje el perno ②.
2. Gire el conjunto de transmisión del molinete ① hasta que el árbol del molinete esté correctamente alineado con el árbol de la transmisión.
3. Apriete el perno que aflojó anteriormente.

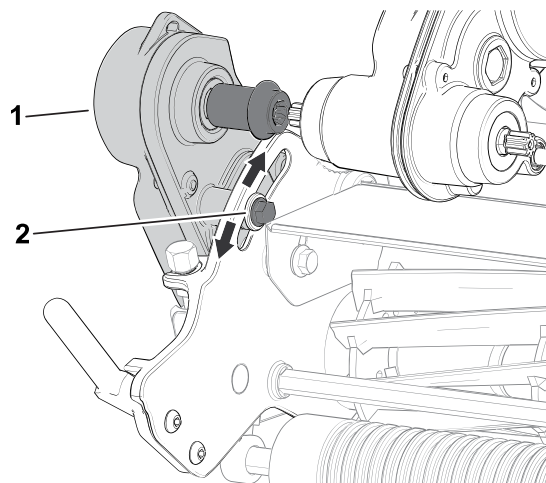

G404925

Si sigue habiendo resistencia, ajuste la alineación del motor y la transmisión; consulte el procedimiento de ajuste en el *Manual de mantenimiento* de la unidad de tracción.

# Retirada de la unidad de corte

## Retirada de la unidad de corte

Modelo 04820 solamente

1. Mueva el caballete a la posición de MANTENIMIENTO DE LA UNIDAD DE CORTE.
2. Retire el recogedor (si está instalado).
3. Retire el conjunto de transmisión del molinete de la unidad de corte y guarde las fijaciones.

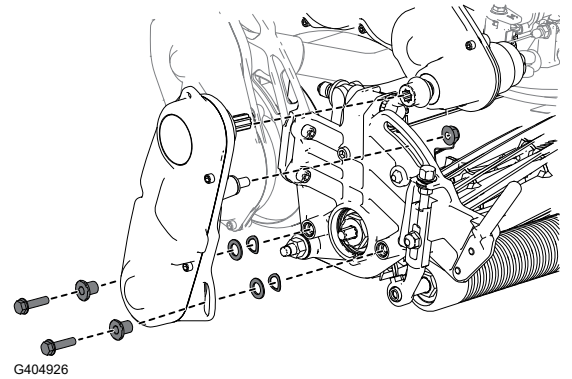

4. Retire los tornillos allen ① que sujetan la unidad de corte al bastidor.
5. Retire la unidad de corte del bastidor.

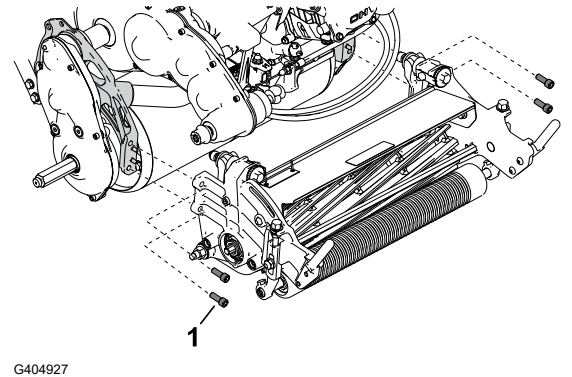

## Retirada de la unidad de corte

Modelos 04830 y 04840 solamente

1. Mueva el caballete a la posición de MANTENIMIENTO DE LA UNIDAD DE CORTE.
2. Retire el recogedor (si está instalado).

## Retirada de la unidad de corte (continuación)

3. Desconecte el acoplamiento de tracción de la unidad de corte ① del árbol de la transmisión.
4. Retire los tornillos allen ② que sujetan la unidad de corte al bastidor.
5. Retire la unidad de corte del bastidor.

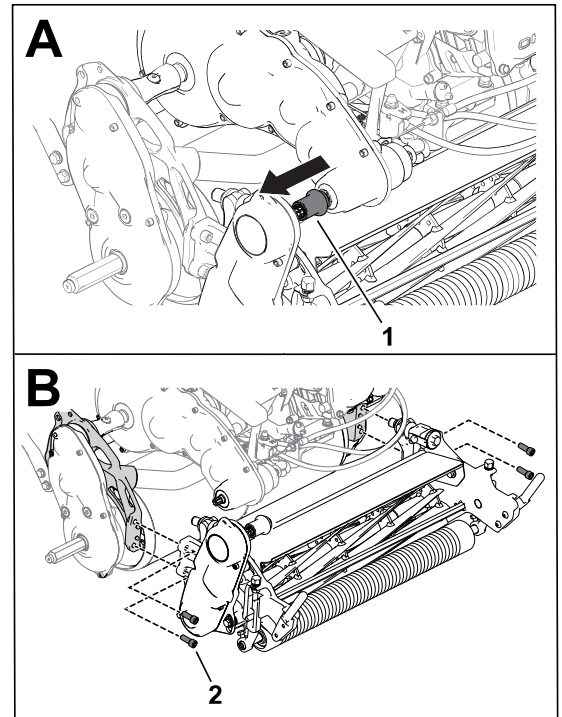

G404928

## Información sobre el autoafilado

| Nombre/Modelo del Kit                       | Unidades de tracción compatibles |
|---|----------------------------------|
| Kit de autoafilado Access (Modelo 139-4342) | Modelos 04820, 04830 y 04840     |
| Kit de autoafilado (Modelo 04800)           | Modelos 04830 y 04840            |

Consulte las instrucciones de uso en las *Instrucciones de instalación* de cada kit. Póngase en contacto con su distribuidor autorizado Toro para adquirir uno de estos kits.



## Seguridad durante el almacenamiento

- Apague el motor, retire la llave (en su caso) y espere a que se detenga todo movimiento antes de abandonar el puesto del operador. Deje que se enfríe la máquina antes de hacer trabajos de ajuste, mantenimiento, limpieza o almacenamiento.
- No guarde la máquina o un recipiente de combustible en un lugar donde pudiera haber una llama desnuda, chispas o una llama piloto, por ejemplo en un calentador de agua u otro electrodoméstico.

## Almacenamiento de la máquina

1. Retire los recortes de hierba, la suciedad y la mugre de las piezas externas de toda la máquina, especialmente el motor. Limpie la suciedad y la broza de la parte exterior del alojamiento de las aletas de la culata de cilindros del motor y del soplador.

---

### IMPORTANTE

---

**La máquina puede lavarse con un detergente suave y agua. No lave la máquina a presión. Evite el uso excesivo de agua, especialmente cerca de la chapa de la palanca de cambios y del motor.**

---

2. Para un almacenamiento largo (más de 30 días), añada estabilizador/acondicionador al combustible que queda en el depósito.
  - A. Haga funcionar el motor para distribuir el combustible con acondicionador por todo el sistema de combustible durante 5 minutos.
  - B. Pare el motor, deje que se enfríe y drene el depósito de combustible, o alternativamente haga funcionar el motor hasta que se pare.
  - C. Arranque el motor y hágalo funcionar hasta que se pare. Vuelva a arrancar el motor, con el estárter cerrado, hasta que el motor no arranque.
  - D. Desconecte el cable de la bujía.
  - E. Elimine el combustible correctamente. Recíclelo de acuerdo con la normativa local.

**Nota:** No almacene combustible que contenga estabilizador/acondicionador durante más tiempo del recomendado por el fabricante del estabilizador de combustible.
3. Revise y apriete todos los pernos, tuercas y tornillos. Repare o sustituya cualquier pieza desgastada o dañada.
4. Pinte las superficies que estén arañadas o donde esté visible el metal. Puede adquirir pintura en su distribuidor autorizado Toro.

5. Guarde la máquina en un garaje o almacén seco y limpio. Cubra la máquina para protegerla y para conservarla limpia.





## La Garantía Toro

Garantía limitada de dos años o 1500 horas

### Condiciones y productos cubiertos

The Toro Company garantiza su producto Toro Commercial ("Producto") contra defectos de materiales o mano de obra durante 2 años o 1500 horas de funcionamiento\*, lo que ocurra primero. Esta garantía es aplicable a todos los productos exceptuando los Aireadores (estos productos tienen otras garantías). Cuando exista una condición cubierta por la garantía, repararemos el Producto sin coste alguno para usted, incluyendo diagnóstico, mano de obra, piezas y transporte. El periodo de la garantía empieza en la fecha en que el Producto es entregado al comprador original al por menor. \*Producto equipado con horímetro.

### Instrucciones para obtener asistencia bajo la garantía

Usted es responsable de notificar al Distribuidor de Commercial Products o al Concesionario Autorizado de Commercial Products al que compró el Producto tan pronto como exista una condición cubierta por la garantía, en su opinión. Si usted necesita ayuda para localizar a un Distribuidor de Commercial Products o a un Concesionario Autorizado, o si tiene alguna pregunta sobre sus derechos o responsabilidades bajo la garantía, puede dirigirse a:

Toro Commercial Products Service Department  
8111 Lyndale Avenue South  
Bloomington, MN 55420-1196, EE. UU.  
952-888-8801 u 800-952-2740  
E-mail: commercial.warranty@toro.com

### Responsabilidades del Propietario

Como propietario del producto, usted es responsable del mantenimiento y los ajustes requeridos que figuran en su *Manual de operador*. Esta garantía no cubre las reparaciones de problemas en el producto causados como consecuencia de no realizar el mantenimiento y los ajustes necesarios.

### Elementos y condiciones no cubiertos

No todos los fallos o averías de productos que se producen durante el periodo de garantía son defectos de materiales o de mano de obra. Esta garantía no cubre:

- Los fallos o averías del Producto que se producen como consecuencia del uso de piezas de repuesto que no sean de la marca Toro, o de la instalación y el uso de accesorios o productos adicionales o modificados que no sean de la marca Toro.
- Los fallos del Producto que se produzcan como resultado de no realizar el mantenimiento y/o los ajustes recomendados.
- Los fallos producidos como consecuencia de la operación del Producto de manera abusiva, negligente o temeraria.
- Las piezas consumidas por el uso que no son defectuosas. Algunos ejemplos de piezas que se consumen o gastan durante la operación normal del Producto incluyen, pero no se limitan a, forros y pastillas de freno, forros de embrague, cuchillas, molinetes, rodillos y sus cojinetes (sellados o engrasables), contracuchillas, bujías, ruedas giratorias y sus cojinetes, neumáticos, filtros, correas, y determinados componentes de pulverizadores tales como diafragmas, boquillas, caudalímetros y válvulas de retención.
- Los fallos causados por influencia externa, incluido a título enunciativo y no limitativo, condiciones meteorológicas, prácticas de almacenamiento, contaminación, el uso de combustibles, refrigerantes, lubricantes, aditivos, fertilizantes, agua o productos químicos no autorizados.
- Fallos o problemas de rendimiento debidos al uso de combustibles (p.ej. gasolina, diésel o biodiésel) que no cumplen las normas industriales correspondientes.
- Ruido, vibraciones, desgaste y deterioro normales. El "desgaste" normal incluye, pero no se limita a, desperfectos en los asientos debidos a desgaste o abrasión, desgaste de superficies pintadas, pegatinas o ventanas rayadas.

### Piezas

Las piezas cuya sustitución está prevista como mantenimiento requerido están garantizadas hasta la primera sustitución programada de dicha pieza. Las piezas sustituidas bajo esta garantía están cubiertas durante el periodo de la garantía original del

producto y pasan a ser propiedad de Toro. Toro tomará la decisión final de reparar o sustituir cualquier pieza o conjunto. Toro puede utilizar piezas remanufacturadas en las reparaciones efectuadas bajo esta garantía.

### Garantía de las baterías de ciclo profundo y de ion litio

Las baterías de ciclo profundo y de ion litio producen un determinado número total de kilovatios-hora durante su vida. Las técnicas de uso, recarga y mantenimiento pueden alargar o acortar la vida total de la batería. A medida que se consuman las baterías de este producto, se irá reduciendo paulatinamente la cantidad de trabajo útil entre intervalos de carga, hasta que la batería se desgaste del todo. La sustitución de baterías que se han desgastado debido al consumo normal es responsabilidad del propietario del producto.

**Nota:** (solo batería de iones de litio) Consulte la garantía de la batería para obtener más información.

### Garantía de cigüeñal de por vida (solo modelo ProStripe 02657)

El ProStripe equipado con un disco de fricción genuino Toro y un embrague de freno de cuchilla con seguridad de giro (conjunto de embrague de freno de la cuchilla integrado (BBC) + disco de fricción) como equipo original y utilizado por el comprador original según los procedimientos recomendados de funcionamiento y mantenimiento, está cubierto con una garantía de por vida contra flexión del cigüeñal del motor. Las máquinas equipadas con arandelas de fricción, unidades de embrague de freno de cuchilla (BBC) y otros dispositivos similares no están cubiertas con la garantía de cigüeñal de por vida.

### El mantenimiento corre por cuenta del propietario

La puesta a punto del motor, la lubricación, la limpieza y el abrillantado, la sustitución de filtros y refrigerante, y la realización del mantenimiento recomendado son algunas de las tareas de revisión normales que requieren los productos Toro y que corren por cuenta del propietario.

### Condiciones generales

La reparación por un Distribuidor o Concesionario Autorizado Toro es su único remedio bajo esta garantía.

**The Toro Company no es responsable de daños indirectos, incidentales o consecuentes en conexión con el uso de los productos Toro cubiertos por esta garantía, incluyendo cualquier coste o gasto por la provisión de equipos de sustitución o servicio durante periodos razonables de mal funcionamiento o no utilización hasta la terminación de reparaciones bajo esta garantía. Salvo la garantía de emisiones citada a continuación, en su caso, no existe otra garantía expresa. Cualquier garantía implícita de mercantilidad y adecuación a un uso determinado queda limitada a la duración de esta garantía expresa.**

Algunos estados no permiten exclusiones de daños incidentales o consecuentes, ni limitaciones sobre la duración de una garantía implícita, de manera que las exclusiones y limitaciones arriba citadas pueden no serle aplicables a usted. Esta garantía le otorga a usted derechos legales específicos; es posible que usted tenga otros derechos que varían de un estado a otro.

### Nota sobre la garantía de emisiones

Es posible que el Sistema de Control de Emisiones de su Producto esté cubierto por otra garantía independiente que cumpla los requisitos establecidos por la U.S. Environmental Protection Agency (EPA) y/o el California Air Resources Board (CARB). Las limitaciones horarias estipuladas anteriormente no son aplicables a la Garantía del Sistema de Control de Emisiones. Consulte la Declaración de Garantía de Control de Emisiones del Motor proporcionada con su producto o incluida en la documentación del fabricante del motor.

### Países fuera de los Estados Unidos, México o Canadá

Los clientes que hayan comprado productos Toro exportados de Estados Unidos, México o Canadá deben ponerse en contacto con su distribuidor Toro para obtener pólizas de garantía para su país, provincia o estado. Si, por cualquier razón, no está satisfecho con el servicio ofrecido por su distribuidor, o si tiene dificultad en obtener información sobre la garantía, póngase en contacto con su centro de Servicio Técnico Toro Autorizado.

# Información sobre las Advertencias de la Proposición 65 de California

## ¿Qué significa esta advertencia?

Puede ver un producto a la venta que lleva una etiqueta de advertencia como la siguiente:



**ADVERTENCIA:** Cáncer y daños reproductivos – [www.p65Warnings.ca.gov](http://www.p65Warnings.ca.gov).

## ¿Qué es la Proposición 65?

La Proposición 65 afecta a cualquier empresa que tenga presencia en California, que venda productos en California, o que fabrique productos que podrían ser introducidos o vendidos en California. Esta ley exige que el Gobernador de California mantenga y publique una lista de sustancias químicas identificadas como causantes de cáncer, defectos de nacimiento u otros daños reproductivos. La lista, que se actualiza anualmente, incluye cientos de productos químicos que se encuentran en muchos artículos de uso diario. El propósito de la Proposición 65 es informar al público sobre la exposición a estos productos químicos.

La Proposición 65 no prohíbe la venta de productos que contengan estos productos químicos, sino que requiere la presencia de advertencias en el producto, el envase y la documentación suministrada con el producto. Además, una advertencia de la Proposición 65 no significa que el producto contravenga ninguna norma o requisito de seguridad. De hecho, el gobierno de California ha aclarado que una advertencia bajo la Proposición 65 “no es lo mismo que una decisión legal sobre la “seguridad” o la “inseguridad” de un producto”. Muchos de estos productos químicos han sido utilizados durante años en productos de uso diario sin que se hayan producido daños documentados. Para obtener más información, visite <https://oag.ca.gov/prop65/faqs-view-all>.

Una advertencia de la Proposición 65 significa que una empresa (1) ha evaluado la exposición y ha concluido que supera el nivel de “sin riesgo significativo”; o (2) ha optado por proporcionar una advertencia basándose en sus conocimientos respecto a la presencia de un producto químico de los incluidos en la lista, sin intentar evaluar la exposición.

## ¿Esta ley es aplicable en todas partes?

Las advertencias de la Proposición 65 sólo son obligatorias bajo la legislación de California. Estas advertencias se ven por toda California en una gran variedad de entornos, incluyendo entre otros restaurantes, tiendas de alimentación, hoteles, escuelas y hospitales, y en una amplia variedad de productos. Además, algunos minoristas de Internet y de la venta por correo incluyen advertencias de la Proposición 65 en sus sitios web o en sus catálogos.

## ¿Qué diferencia hay entre las advertencias de California y los límites federales?

Las normas de la Proposición 65 son a menudo más exigentes que las normas federales o internacionales. Varias sustancias requieren una advertencia bajo la Proposición 65 a niveles muy inferiores a los límites federales. Por ejemplo, el nivel exigido por la Proposición 65 para las advertencias sobre el plomo es de 0.5 µg/día, que es muy inferior a lo que exigen las normas federales e internacionales.

## ¿Por qué no llevan la advertencia todos los productos similares?

- Los productos vendidos en California deben llevar etiquetas bajo la Proposición 65, mientras que otros productos similares que se venden en otros lugares no las necesitan.
- Una empresa puede estar obligada a incluir advertencias de Proposición 65 en sus productos como condición de un acuerdo tras un procedimiento legal relacionado con la Proposición 65, pero otras empresas que fabrican productos similares no tienen necesariamente la misma obligación.
- La aplicación de la Proposición 65 no es uniforme.
- Algunas empresas pueden optar por no proporcionar advertencias porque concluyen que no están obligadas a hacerlo bajo la Proposición 65; la falta de advertencias en un producto no significa que el producto esté libre de los productos químicos incluidos en la lista a niveles similares.

## **¿Por qué incluye Toro esta advertencia?**

Toro ha optado por proporcionar a los consumidores la mayor cantidad posible de información para que pueda tomar decisiones informadas sobre los productos que compran y utilizan. Toro proporciona advertencias en ciertos casos basándose en sus conocimientos sobre la presencia de uno o más productos químicos de la lista, sin evaluar el nivel de exposición, puesto que la lista no incluye límites de exposición para todos los productos químicos que contiene. Aunque la exposición que provocan los productos Toro puede ser insignificante, o estar dentro de los límites de la categoría “sin riesgo significativo”, Toro ha optado por proporcionar las advertencias de la Proposición 65 por simple precaución. Además, si Toro no proporcionara estas advertencias, podría ser demandada por el Estado de California o por particulares bajo la Proposición 65, y estar sujeta a importantes sanciones.

