



Count on it.

Form No. 3460-657 Rev A

**Priručnik za uporabu
za rukovatelja**

**Kosilica Greensmaster® eTriFlex
3360**

Br. modela 04580—Serijski br. 408000000 i gore

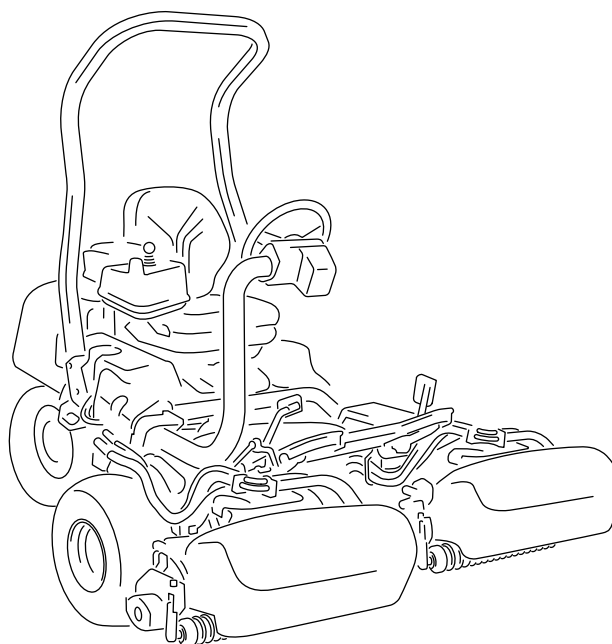

Ovaj je uređaj u skladu sa svim relevantnim direktivama EU-a. Za više detalja pogledajte zasebnu izjavu o sukladnosti (DOC) za ovaj uređaj.

Prema točki 4442. ili točki 4443. Zakona o očuvanju javnih resursa savezne države Kalifornije zabranjeno je upotrebljavati uređaj na šumskim, grmovitim ili travnatim površinama ako njegov motor nije opremljen hvatačem iskri na način opisan u točki 4442, ako nije održavan u ispravnom stanju ili ako motor nije izrađen, opremljen i održavan na način da sprječava požare.

Priložene upute za upotrebu motora isporučuju se radi pružanja informacija povezanih s Američkom agencijom za zaštitu okoliša (EPA) i kalifornijskom uredbom o kontroli emisijskih sustava, održavanju i jamstvu. Zamjenski dijelovi mogu se naručiti od proizvođača motora.

Pri upotrebi ovog uređaja na visinama od 1000 m iznad razine mora potrebna je sapnica za velike visine. Za više informacija pročitajte Upute za upotrebu motora Kawasaki.

⚠ UPOZORENJE

KALIFORNIJA

Upozorenje prema kalifornijskom zakonu Proposition 65

Ispušni plinovi iz ovog proizvoda sadržavaju kemikalije za koje je Savezna država Kalifornija utvrdila da uzrokuju rak, urođene mane ili druge posljedice štetne za reproduktivno zdravlje.

Kleme akumulatora, polovi i povezana oprema sadržavaju olovo i olovne spojeve, odnosno kemikalije za koje je Savezna država Kalifornija utvrdila da uzrokuju rak i posljedice štetne za reproduktivno zdravlje. Operite ruke nakon rukovanja.

Uporabom ovog proizvoda možete biti izloženi kemikalijama za koje je Savezna država Kalifornija utvrdila da uzrokuju rak, urođene mane ili druge posljedice štetne za reproduktivno zdravlje.

drugu svrhu osim one za koju je namijenjen može biti opasna za vas i prolaznike.

Pažljivo pročitajte ove informacije kako biste naučili ispravno upravljati uređajem i održavati ga te kako biste izbjegli tjelesne ozljede i oštećenja uređaja. Odgovorni ste za ispravno i sigurno upravljanje uređajem.

Na internetskoj stranici www.Toro.com možete dobiti više informacija, uključujući sigurnosne savjete, materijale za obuku rukovatelja, informacije o dodatnoj opremi, pomoć pri nalaženju distributera ili možete registrirati uređaj.

Ako vam je potreban servis, originalni dijelovi proizvođača Toro ili dodatne informacije, obratite se ovlaštenom distributeru tvrtke Toro te pripremite broj modela i serijski broj svojeg uređaja. **Slika 1** prikazuje lokaciju broja modela i serijskog broja na uređaju. Upišite brojeve na za to predviđeno mjesto.

Važno: S pomoću mobilnog uređaja možete skenirati QR kod na naljepnici sa serijskim brojem (ako postoji) kako biste pristupili podacima o jamstvu i dijelovima te ostalim informacijama o proizvodu.

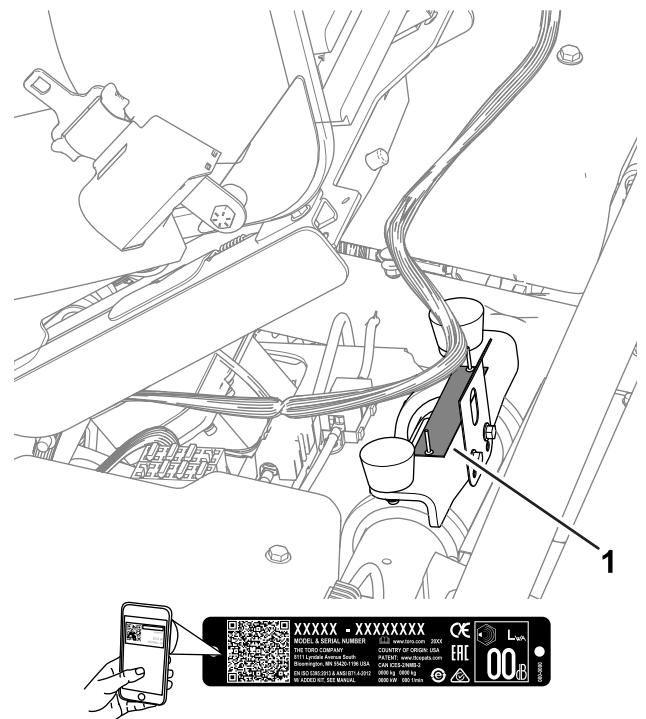

Slika 1

g279286

1. Lokacija broja modela i serijskog broja

Br. modela _____

Serijski br. _____

Uvod

Ovaj je uređaj traktorska cilindrična kosilica za košnju vrlo kratke trave (green) namijenjena profesionalnim korisnicima za komercijalnu primjenu. Prvenstveno je namijenjena košenju trave na dobro održavanim travnjacima. Upotreba ovog proizvoda u bilo koju

U ovom su priručniku navedene moguće opasnosti i sigurnosne poruke označene simbolom sigurnosnog upozorenja (Slika 2), koji upućuje na opasnost od teških ozljeda ili smrti u slučaju nepridržavanja preporučenih mjera opreza.



Slika 2

Simbol sigurnosnog upozorenja

g000502

U priručniku se informacije ističu dvjema riječima. Riječ **Važno** upućuje na posebne mehaničke, električne ili dijagnostičke informacije, a riječ **Napomena** na opće informacije na koje treba obratiti posebnu pažnju.

Sadržaj

Sigurnost	4
Opće informacije o sigurnosti	4
Sigurnosne naljepnice i naljepnice s uputama	4
Postavljanje	8
1 Postavljanje zaštitnog luka	9
2 Postavljanje sjedala	9
3 Postavljanje servisne naljepnice	9
4 Postavljanje upravljača	10
5 Spajanje akumulatora od 12 V	10
6 Postavljanje kuka za košaru za travu	11
7 Postavljanje jedinica za rezanje	11
8 Podešavanje postavki uređaja	12
9 Postavljanje naljepnica s oznakom CE	12
10 Smanjenje tlaka u gumama	13
Pregled proizvoda	14
Sustav upravljanja	14
Sustav za informacije InfoCenter	16
Specifikacije	21
Priklučci/dodatna oprema	22
Prije puštanja u rad	23
Sigurnost prije rada	23
Specifikacije goriva	23
Punjenje spremnika za gorivo	23
Prepoznavanje jedinica za rezanje	24
Upotreba sustava InfoCenter za podešavanje postavki uređaja	24
Objašnjenje poruka sustava InfoCenter	27
Naginjavanje upravljača	27
Svakodnevno održavanje	28
Tijekom rada	28
Sigurnost tijekom rada	28
Početak upotrebe uređaja	29
Pokretanje motora	29

Provjera uređaja nakon pokretanja motora	29
Gašenje motora	30
Razumijevanje sigurnosnog sustava blokiranja	30
Vožnja uređaja bez košnje	30
Košnja područja vrlo kratke trave (green)	31
Nakon rada	32
Sigurnost nakon rada	32
Provjera i čišćenje nakon košnje	33
Tegljenje uređaja	33
Vuča uređaja	33
Vožnja uređaja bez upotrebe napajanja motora	35
Održavanje	36
Sigurnost pri održavanju	36
Preporučeni raspored održavanja	36
Popis za svakodnevno održavanje	37
Postupci prije održavanja	38
Podizanje uređaja	38
Podizanje poklopca motora	39
Održavanje motora	39
Sigurnost motora	39
Servisiranje pročistača zraka	39
Održavanje motornog ulja	40
Servisiranje svjećice	42
Održavanje sustava goriva	43
Zamjena filtra za gorivo	43
Provjeravanje cijevi za dovod goriva i cijevnih priključaka	44
Održavanje električnog sustava	44
Sigurnost električnog sustava	44
Odspajanje ili spajanje napajanja na uređaj	44
Punjenje akumulatora od 12 V na sustavu od 12 V	44
Sustav akumulatora od 48 V	45
Lociranje osigurača	46
Održavanje pogonskog sustava	48
Provjera tlaka u gumama	48
Provjera zakretnog momenta matica kotača	48
Zamjena tekućine u mjenjačkoj kutiji pogonskog motora	48
Održavanje kočnica	50
Podešavanje kočnica	50
Održavanje jedinica za rezanje	51
Sigurnost noževa	51
Postavljanje i uklanjanje jedinica za rezanje	51
Provjera dodirne točke valjaka i noževa ležišta	54
Oštrenje jedinica za rezanje	54
Skladištenje	55
Sigurnost skladištenja	55
Priprema uređaja za skladištenje	55

Sigurnost

Ovaj je uređaj izrađen u skladu sa zahtjevima normi EN ISO 5395 i ANSI B71.4-2017, koji su ispunjeni nakon dovršetka postupaka postavljanja.

Opće informacije o sigurnosti

Ovaj uređaj može amputirati ruke i noge te odbacivati predmete.

- S razumijevanjem pročitajte ove *Upute za upotrebu* prije pokretanja motora.
- Pozorno upravljajte uređajem. Ne bavite se aktivnostima koje vas ometaju; u suprotnom može doći do ozljeda ili oštećenja imovine.
- Ne približavajte ruke ili noge pomičnim dijelovima uređaja.
- Ne upravljajte uređajem ako na njemu nisu postavljeni svi štitovi i drugi zaštitni uređaji koji ispravno rade.
- Osigurajte da prolaznici i djeca budu izvan područja rada uređaja. Nikad ne dopuštajte djeci da upravljaju uređajem.
- Prije nego što napustite položaj rukovatelja, ugasite vozilo, izvadite ključ i pričekajte da se svi pomični dijelovi zaustave. Pustite da se uređaj ohladi prije podešavanja, održavanja, čišćenja ili skladištenja.

Neispravna upotreba ili održavanje ovog uređaja može dovesti do ozljeda. Kako biste smanjili mogućnost ozljeda, pridržavajte se ovih sigurnosnih uputa i uvijek obraćajte pažnju na simbol sigurnosnog upozorenja , koji označava Oprez, Upozorenje ili Opasnost – upute za osobnu sigurnost. Nepridržavanje uputa može dovesti do tjelesnih ozljeda ili smrti.

Sigurnosne naljepnice i naljepnice s uputama



Sigurnosne naljepnice i upute lako su vidljive korisniku i nalaze se blizu svih područja potencijalne opasnosti. Zamijenite sve naljepnice koje su oštećene ili otpale.

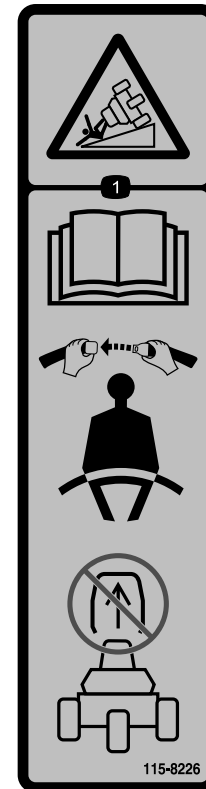

115-8226

decal115-8226

1. Opasnost od prevrtanja – pročitajte *Upute za upotrebu*; vežite se sigurnosnim pojasom; nemojte uklanjati zaštitni luk.

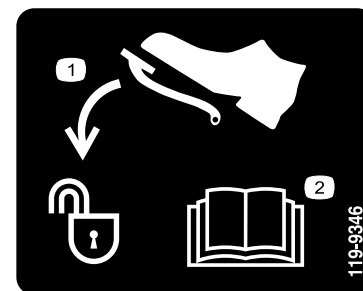

119-9346

decal119-9346

1. Pritisnite papučicu za otključavanje.
2. Za više informacija pročitajte *Upute za upotrebu*.

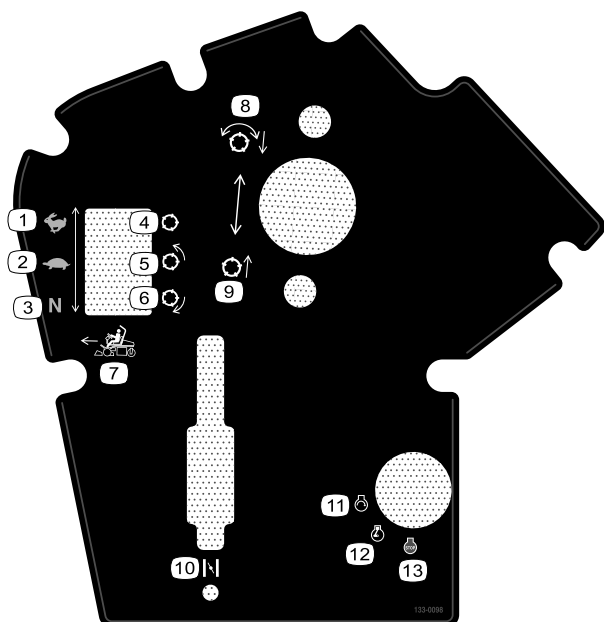

133-0098

decal133-0098

- | | |
|-------------------------------------|--------------------------------------|
| 1. Brzina vožnje – transport | 8. Spustite i aktivirajte valjke. |
| 2. Brzina vožnje – košnja | 9. Podignite i deaktivirajte valjke. |
| 3. Brzina vožnje – neutralno | 10. Čok |
| 4. Valjak – pri transportu | 11. Pokretanje motora |
| 5. Valjak – pri košnji | 12. Rad motora |
| 6. Valjak – oštrenje | 13. Gašenje motora |
| 7. Komanda za vožnju prema naprijed | |

WARNING: Cancer and Reproductive Harm - www.P65Warnings.ca.gov.
 For more information, please visit www.tccoCAProp65.com
CALIFORNIA SPARK ARRESTER WARNING
 Operation of this equipment may create sparks that can start fires around dry vegetation. A spark arrester may be required. The operator should contact local fire agencies for laws or regulations relating to fire prevention requirements.

133-8062

133-8062

decal133-8062

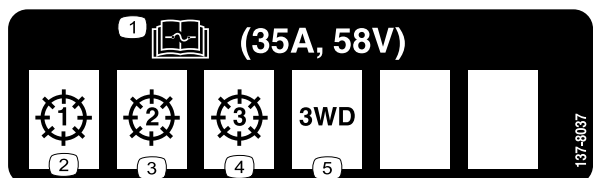

137-8037

decal137-8037

- | | |
|---|-------------------------------|
| 1. Za informacije o osiguračima pročitajte <i>Upute za upotrebu</i> . | 4. Jedinica za rezanje – 3 |
| 2. Jedinica za rezanje – 1 | 5. Komplet pogona na 3 kotača |
| 3. Jedinica za rezanje – 2 | |

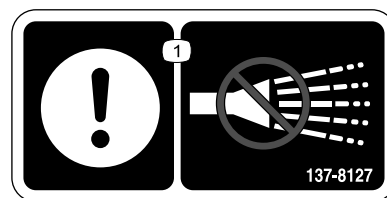

137-8127

decal137-8127

1. Pažnja – nemojte prskati visokotlačnim mlazom vode.

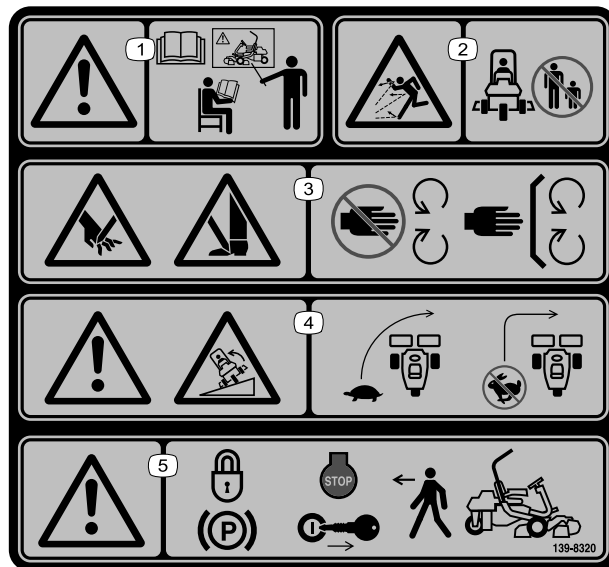

139-8320

decal139-8320

1. Upozorenje – svi rukovatelji moraju pročitati *Upute za upotrebu* i proći obuku prije upravljanja uređajem.
2. Opasnost od odbačenih predmeta – nemojte raditi u blizini prolaznika.
3. Opasnost od posjekotina/amputiranja ruke; opasnost od posjekotina/amputiranja noge – držite se podalje od pomičnih dijelova; moraju biti postavljeni svi štitovi i štitnici.
4. Upozorenje; opasnost od prevrtanja – vozite polako pri skretanju; nemojte naglo skretati pri brznoj vožnji.
5. Upozorenje – aktivirajte parkirnu kočnicu, zaustavite motor i izvadite ključ prije nego što napustite uređaj.

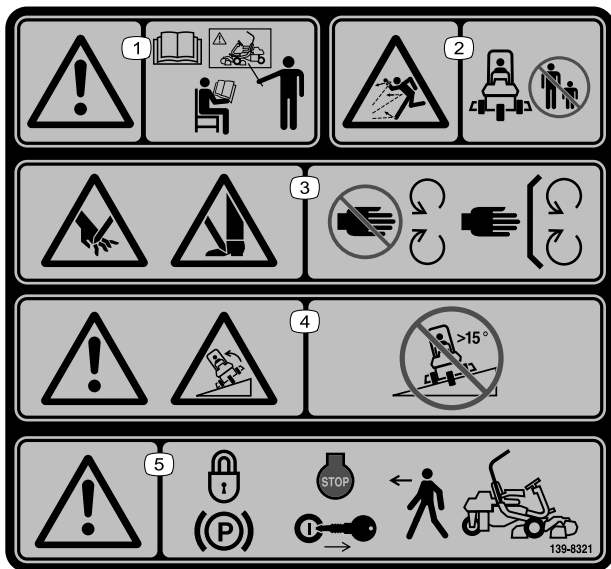

139-8321

decal139-8321

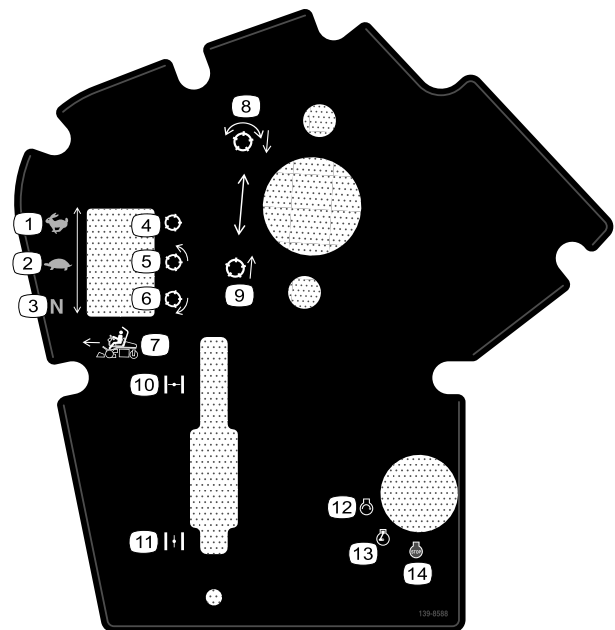

139-8588

decal139-8588

Napomena: Ovaj je uređaj u skladu s industrijski standardnim testom poprečne i uzdužne statičke stabilnosti s maksimalnim preporučenim nagibom naznačenim na naljepnici. Pregledajte upute za upravljanje uređajem na padinama u *Uputama za upotrebu* i provjerite uvjete u kojima namjeravate upravljati uređajem kako biste utvrdili možete li upravljati strojem u uvjetima na toj lokaciji i toga dana. Promjene terena mogu uzrokovati promjenu u radu uređaja na padinama.

- | | |
|--|--|
| <ol style="list-style-type: none"> 1. Upozorenje – svi rukovatelji moraju pročitati <i>Upute za upotrebu</i> i proći obuku prije upravljanja uređajem. 2. Opasnost od odbačenih predmeta – nemojte raditi u blizini prolaznika. 3. Opasnost od posjekotina/amputiranja ruke; opasnost od posjekotina/amputiranja noge – držite se podalje od pomičnih dijelova; moraju biti postavljeni svi štitovi i štitnici. | <ol style="list-style-type: none"> 4. Upozorenje; opasnost od prevrtanja – nemojte upotrebljavati na padinama s nagibom većim od 15°. 5. Upozorenje – aktivirajte parkirnu kočnicu, zaustavite motor i izvadite ključ prije nego što napustite uređaj. |
|--|--|

- | | |
|--|---|
| <ol style="list-style-type: none"> 1. Brzina vožnje – transport 2. Brzina vožnje – košnja 3. Brzina vožnje – neutralno 4. Valjak – pri transportu 5. Valjak – pri košnji 6. Valjak – oštrenje 7. Komanda za vožnju prema naprijed | <ol style="list-style-type: none"> 8. Spustite i aktivirajte valjke. 9. Podignite i deaktivirajte valjke. 10. Čok – zatvoren 11. Čok – otvoren 12. Pokretanje motora 13. Rad motora 14. Gašenje motora |
|--|---|

GREENSMASTER 3360 eTriFlex

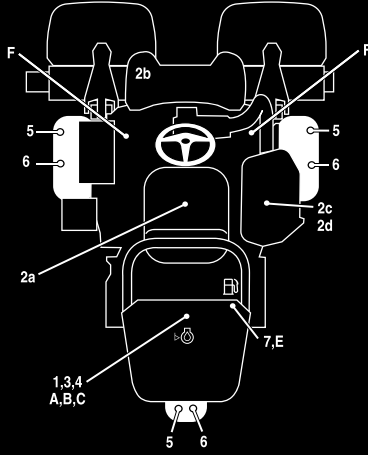

QUICK REFERENCE AID

CHECK/SERVICE (daily)

- 1. OIL LEVEL, ENGINE
- 2. INTERLOCK SYSTEM:
 - 2a. SEAT INTERLOCK
 - 2b. PARKING BRAKE INTERLOCK
 - 2c. NEUTRAL SWITCH
 - 2d. MOW SENSOR



SEE OPERATOR'S
MANUAL

- 3. AIR FILTER / PRECLEANER
- 4. ENGINE COOLING FINS
- 5. TIRE PRESSURE (12 - 16 psi)
- 6. WHEEL NUT TORQUE (70-90 FT LBS)
- 7. FUEL - GAS

FLUID SPECIFICATIONS / CHANGE INTERVALS

See operator's manual for initial change	FLUID TYPE	CAPACITY		CHANGE INTERVALS		FILTER PART NO.
		L	QTS.	FLUID	FILTER	
A. ENGINE OIL	SAE 10W-30 SJ	1.7*	1.8*	100 HRS.	100 HRS.	119-5852
B. AIR CLEANER	_____	_____	_____	_____	200 HRS.	120-7448
C. FUEL FILTER	_____	_____	_____	_____	1000 HRS.	121-4570
E. FUEL TANK	UNLEADED GAS	18.5	4.9 GAL.	_____	_____	_____
F. TRACTION MOTORS	SAE 80W90	0.8	0.8	800 HRS.	_____	_____

*Including filter

137-8132

137-8132

decal137-8132

Postavljanje

Nepričvršćeni dijelovi

S pomoću prikaza u nastavku provjerite jesu li isporučeni svi dijelovi.

Postupak	Opis	Kol.	Namjena
1	Sklop zaštitnog luka	1	Za postavljanje zaštitnog luka.
	Vijak sa šesterokutnom glavom ($\frac{3}{8} \times 1\frac{1}{2}$ inča)	8	
	Matica ($\frac{3}{8}$ inča)	8	
2	Komplet sjedala (naručuje se odvojeno; kontaktirajte ovlaštenog distributera tvrtke Toro)	1	Za postavljanje sjedala.
3	Servisna naljepnica (dio br. 137-8132)	1	Za postavljanje servisne naljepnice.
4	Upravljač	1	Za postavljanje upravljača.
	Poklopac	1	
	Podložna pločica	1	
	Sigurnosna matica	1	
5	Vijak (M5)	2	Spojite akumulator od 12 V.
	Matica (M5)	2	
6	Kuka za košaru za travu	6	Za postavljanje kuka za košaru za travu.
	Prirubni vijci	12	
7	Jedinice za rezanje (naručuju se odvojeno; obratite se ovlaštenom distributeru tvrtke Toro)	3	Za postavljanje jedinica za rezanje.
	Košara za travu	3	
	Električni protuuteg	3	
	Glavati vijak	6	
	O-prsten	3	
8	Nisu potrebni dijelovi	–	Za podešavanje postavki uređaja.
9	Naljepnica s godinom proizvodnje	1	Za postavljanje naljepnica s oznakom CE (ako je potrebno).
	Naljepnica upozorenja CE (dio br. 139-8321)	1	
	Naljepnica s oznakom CE(dio br. 93-7252)	1	
10	Nisu potrebni dijelovi	–	Za smanjenje tlaka u gumama.

1

Postavljanje zaštitnog luka

Dijelovi potrebni za ovaj postupak:

1	Sklop zaštitnog luka
8	Vijak sa šesterokutnom glavom ($\frac{3}{8} \times 1\frac{1}{2}$ inča)
8	Matica ($\frac{3}{8}$ inča)

Postupak

1. Uklonite gornji nosač sa sanduka.
2. Uklonite zaštitni luk sa sanduka.
3. Upotrijebite 8 vijaka sa šesterokutnom glavom ($\frac{3}{8} \times 1\frac{1}{2}$ inča) i 8 matica ($\frac{3}{8}$ inča) da biste postavili zaštitni luk u nosače za zaštitni luk na svakoj strani uređaja (Slika 3).

Napomena: Zatražite pomoć druge osobe pri postavljanju i pričvršćivanju zaštitnog luka na uređaj.

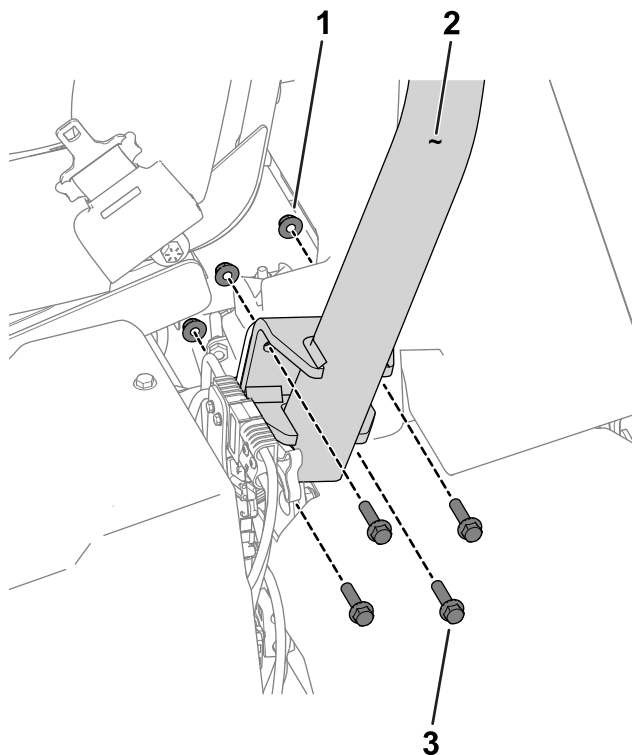

Slika 3

Prikazana je lijeva strana uređaja

1. Matica ($\frac{3}{8}$ inča)
2. Zaštitni luk
3. Vijak sa šesterokutnom glavom ($\frac{3}{8} \times 1\frac{1}{2}$ inča)

4. Zavrnite pričvršćivače na 51 do 65 Nm.

2

Postavljanje sjedala

Dijelovi potrebni za ovaj postupak:

1	Komplet sjedala (naručuje se odvojeno; kontaktirajte ovlaštenog distributera tvrtke Toro)
---	---

Postupak

Nabavite komplet sjedala (kontaktirajte ovlaštenog distributera tvrtke Toro) i pogledajte *Upute za postavljanje* kompleta kako biste postavili sjedalo.

3

Postavljanje servisne naljepnice

Dijelovi potrebni za ovaj postupak:

1	Servisna naljepnica (dio br. 137-8132)
---	--

Postupak

Postavite servisnu naljepnicu (dio br. 137-8132) na sjedalo; pogledajte [Slika 4](#) za premium sjedalo (model br. 04729) ili [Slika 5](#) za standardno sjedalo (model br. 04508).

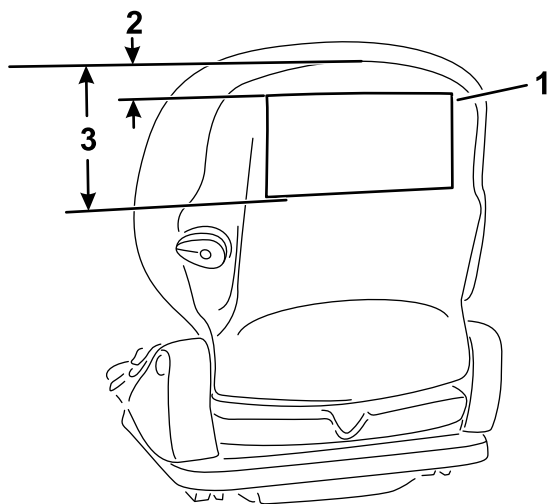

Slika 4

Premium sjedalo (model br. 04729)

- 1. Servisna naljepnica 3. 18,5 cm
- 2. 2,5 cm

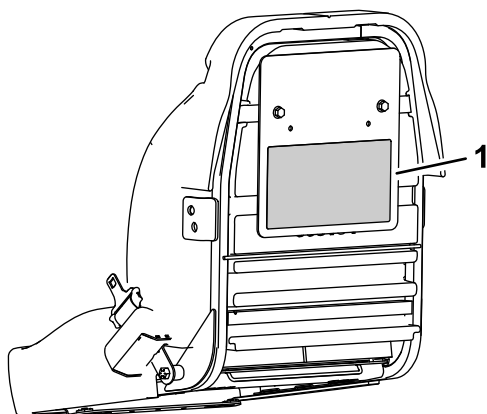

Slika 5

Standardno sjedalo (model br. 04508)

- 1. Servisna naljepnica

4

Postavljanje upravljača

Dijelovi potrebni za ovaj postupak:

1	Upravljač
1	Poklopac
1	Podložna pločica
1	Sigurnosna matica

Postupak

1. Nanesite sredstvo protiv zaribavanja na osovinu upravljača (kako prikazuje [Slika 6](#)).

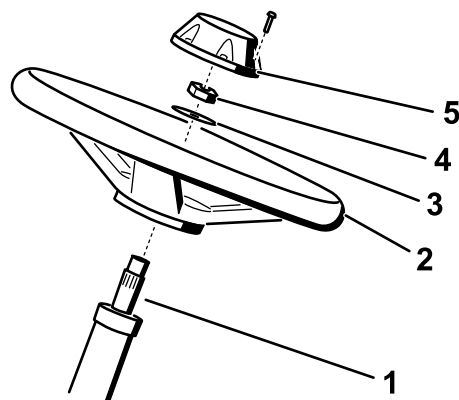

Slika 6

- 1. Osovina upravljača 4. Sigurnosna matica
- 2. Upravljač 5. Poklopac
- 3. Podložna pločica

2. Postavite upravljač na osovinu upravljača pomoću podložne pločice i sigurnosne matice ([Slika 6](#)).
3. Pritegnite sigurnosnu maticu na 27 do 35 Nm.
4. Postavite poklopac na upravljač ([Slika 6](#)).

5

Spajanje akumulatora od 12 V

Dijelovi potrebni za ovaj postupak:

2	Vijak (M5)
2	Matica (M5)

Postupak

⚠ UPOZORENJE

Neispravno usmjeravanje kabela može uzrokovati oštećenja uređaja i kabela uslijed iskrenja. Iskrene mogu uzrokovati eksploziju plinova akumulatora i tako dovesti do tjelesnih ozljeda.

Uvijek spojite pozitivni (crveni) kabel akumulatora prije spajanja negativnog (crnog) kabela.

Akumulator od 12 V nalazi se ispred vozačeva sjedala na desnoj strani uređaja (Slika 7).

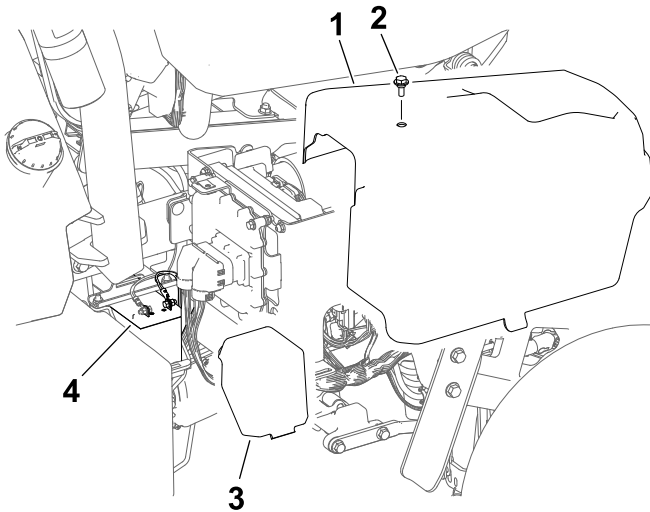

Slika 7

g291736

1. Poklopac na desnoj strani
2. Vijak
3. Poklopac akumulatora
4. Akumulator od 12 V

1. Uklonite poklopac na desnoj strani
2. Uklonite poklopac akumulatora da biste pristupili akumulatoru.

3. Upotrijebite vijak i maticu M5 da biste spojili pozitivni (crveni) kabel akumulatora na pozitivni priključak (+).
4. Upotrijebite vijak i maticu M5 da biste spojili negativni (crni) kabel akumulatora na negativni priključak (-).
5. Pritegnite vijke i matice na priključke na 3 do 4 Nm.
6. Nanesite sredstvo za zaštitu priključaka akumulatora (Toro, dio br. 107-0392) ili tanak sloj maziva na priključke akumulatora i kabelske konektore da biste smanjili koroziju.
7. Postavite poklopac na akumulator.
8. Postavite poklopac na desnoj strani.

6

Postavljanje kuka za košaru za travu

Dijelovi potrebni za ovaj postupak:

6	Kuka za košaru za travu
12	Prirubni vijci

Postupak

Postavite 6 kuka za košaru za travu na krajeve šipki spone ovjesa pomoću 12 prirubnih vijaka (Slika 8).

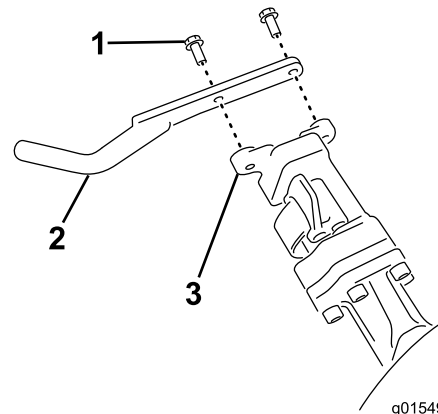

Slika 8

g015492

g015492

1. Prirubni vijak
2. Kuka za košaru za travu
3. Šipka spone ovjesa

7

Postavljanje jedinica za rezanje

Dijelovi potrebni za ovaj postupak:

3	Jedinice za rezanje (naručuju se odvojeno; obratite se ovlaštenom distributeru tvrtke Toro)
3	Košara za travu
3	Električni protuuteg
6	Glavati vijak
3	O-prsten

Postupak

1. Pripremite jedinice za rezanje radi postavljanja; pročitajte *Upute za upotrebu* jedinice za rezanje.
2. Nanesite mazivo na unutarnji žlijeb spojnika pogona.
3. Postavite O-prsten na svaki motor valjka kako prikazuje [Slika 9](#).

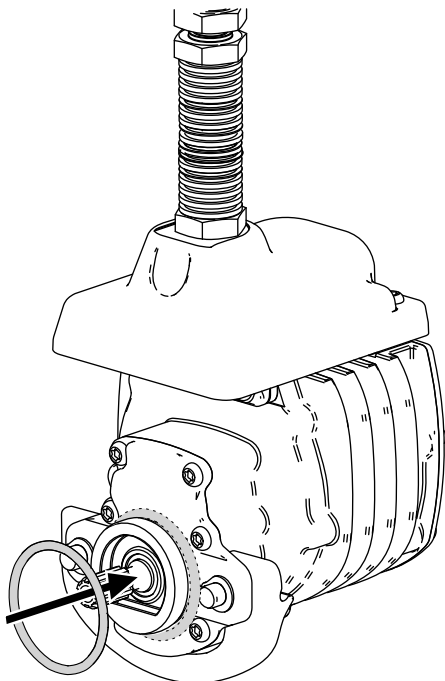

Slika 9

g256064

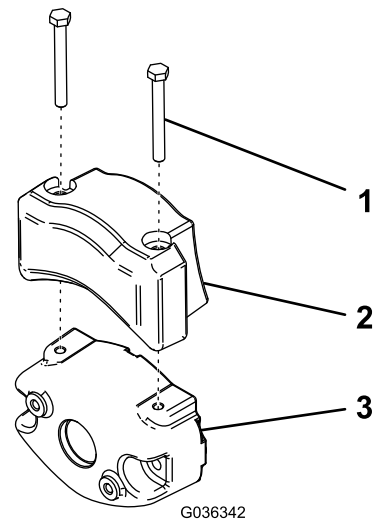

Slika 10

g036342

1. Glavati vijak
2. Električni protuuteg
3. Postojeći protuuteg

5. Postavite jedinice za rezanje; pogledajte [Postavljanje jedinica za rezanje \(stranica 51\)](#).
6. Postavite košare za travu na kuke za košare za travu.

8

Podešavanje postavki uređaja

Nisu potrebni dijelovi

Postupak

1. Spojite konektore glavnog napajanja; pogledajte [Konektori glavnog napajanja \(stranica 21\)](#).
2. Podesite postavke uređaja u sustavu InfoCenter; pogledajte [Upotreba sustava InfoCenter za podešavanje postavki uređaja \(stranica 24\)](#).

4. Pričvrstite električni protuuteg na postojeći protuuteg pomoću 2 glavata vijka kako prikazuje [Slika 10](#).

9

Postavljanje naljepnica s oznakom CE

Ako je potrebno (u zemljama u kojima se primjenjuje oznaka CE)

Dijelovi potrebni za ovaj postupak:

1	Naljepnica s godinom proizvodnje
1	Naljepnica upozorenja CE (dio br. 139-8321)
1	Naljepnica s oznakom CE(dio br. 93-7252)

Postupak

Ako uređaj upotrebljavate u zemlji u kojoj se primjenjuju standardi CE, postavite sljedeće naljepnice:

- **Naljepnica s godinom proizvodnje i naljepnica s oznakom CE:** postavite naljepnice na cijev okvira ispod sjedala i pločice sa serijskim brojem; pogledajte [Slika 11](#).

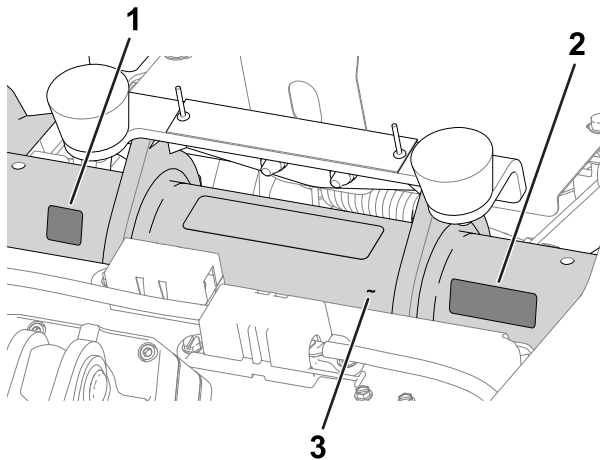

Slika 11

g280284

1. Naljepnica s oznakom CE
2. Naljepnica s godinom proizvodnje
3. Cijev okvira

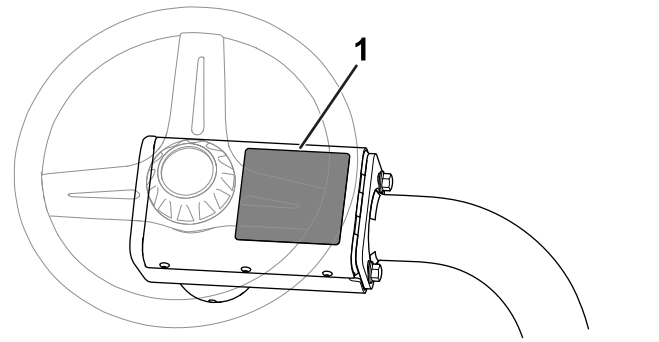

Slika 12

g235881

1. Naljepnica upozorenja CE

10

Smanjenje tlaka u gumama

Nisu potrebni dijelovi

Postupak

Gume su prekomjerno napuhane u tvornici u svrhu transporta. Smanjite tlak na odgovarajuću razinu prije pokretanja uređaja; pogledajte [Provjera tlaka u gumama \(stranica 48\)](#).

- **Naljepnica upozorenja CE:** postavite naljepnicu upozorenja CE (dio br. 139-8321) preko postojeće naljepnice upozorenja (dio br. 139-8320) na poklopcu upravljača; pogledajte [Slika 12](#).

Pregled proizvoda

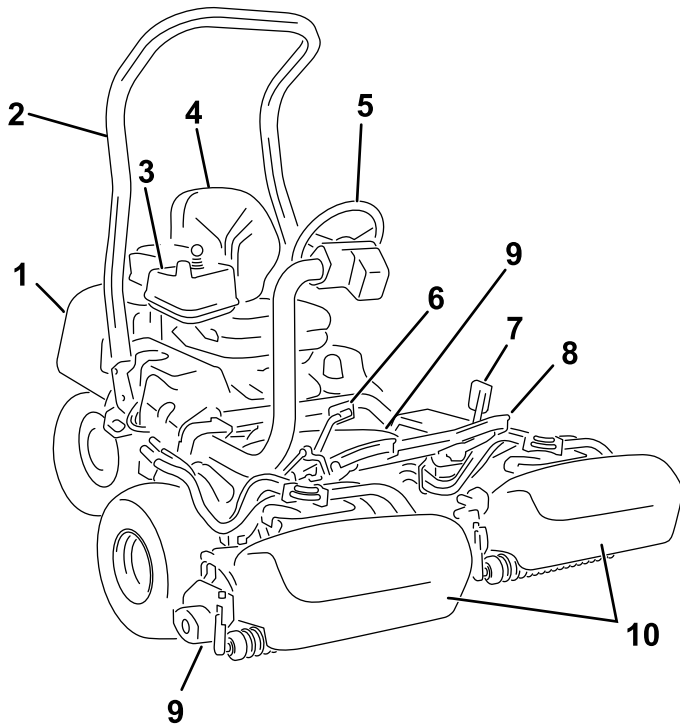

Slika 13

g268171

- | | |
|----------------------|------------------------|
| 1. Motor | 6. Papučica snage |
| 2. Zaštitni luk | 7. Papučica kočnice |
| 3. Upravljačka ploča | 8. Oslonac za noge |
| 4. Vozačevo sjedalo | 9. Jedinice za rezanje |
| 5. Upravljač | 10. Košare za travu |

Sustav upravljanja

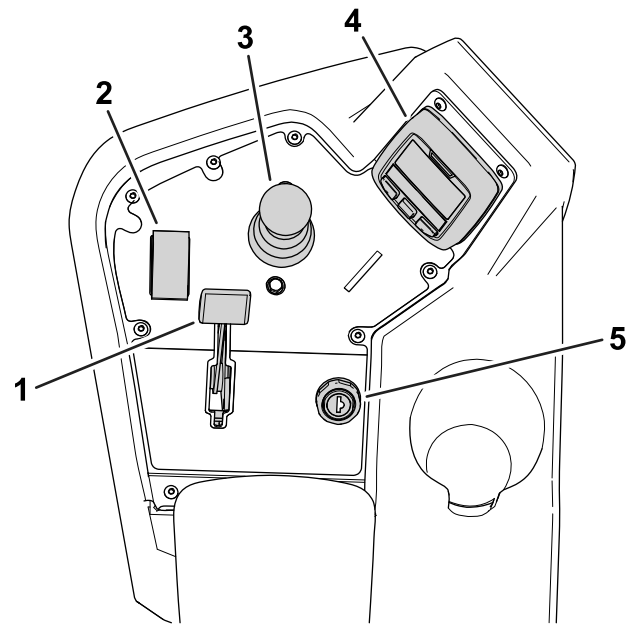

Slika 14
Konzola

g236362

- | | |
|--|-------------------------------------|
| 1. Poluga čoka | 4. Sustav za informacije InfoCenter |
| 2. Prekidač za odabir funkcije | 5. Prekidač za paljenje |
| 3. Upravljačka ručica za podizanje/spuštanje | |

Prekidač za paljenje

Prekidač za paljenje ima 3 položaja: ISKLJUČENO, UKLJUČENO i POKRETANJE (Slika 15).

Upotrijebite prekidač za paljenje da biste pokrenuli motor, isključili motor ili vozili uređaj bez upotrebe napajanja motora; pogledajte [Pokretanje motora \(stranica 29\)](#), [Gašenje motora \(stranica 30\)](#) i [Vožnja uređaja bez upotrebe napajanja motora \(stranica 35\)](#).

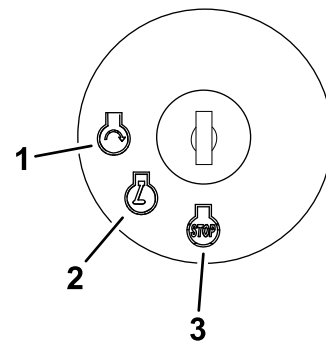

Slika 15

g287008

- | | |
|---------------|---------------|
| 1. POKRETANJE | 3. ISKLJUČENO |
| 2. UKLJUČENO | |

Poluga čoka

Da biste pokrenuli hladan motor, zatvorite čok karburatora guranjem poluge čoka (Slika 14) prema naprijed u ZATVORENI položaj. Nakon što se motor pokrene, prilagodite polugu čoka kako bi motor nastavio pravilno raditi. Što je prije moguće otvorite čok povlačenjem poluge prema natrag (Slika 14) u OTVORENI položaj. Zagrijani motor zahtijeva malo ili uopće ne zahtijeva upotrebu čoka.

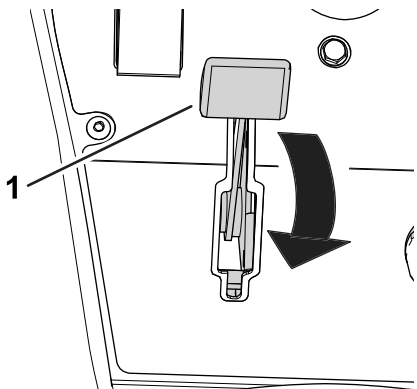

Slika 16

g280192

1. Poluga čoka (prikazana u ZATVORENOM položaju)

Prekidač za odabir funkcije

Prekidač za odabir funkcije (Slika 14) ima 2 mogućnosti za kretanje i NEUTRALNI položaj.

- NEUTRALNI položaj – prazan hod i oštrenje
- Položaj za KOŠNJU – upotrebljava se za košnju
- Položaj za TRANSPORT – upotrebljava se za transport

Prekidač možete mijenjati iz položaja za KOŠNJU u položaj za TRANSPORT ili iz položaja za TRANSPORT u položaj za KOŠNJU (ne u NEUTRALNI položaj) dok se uređaj kreće, a da ne dođe do njegovog oštećivanja.

Ako prekidač promijenite iz položaja za TRANSPORT ili KOŠNJU u NEUTRALNI položaj, uređaj će se zaustaviti. Ako pokušate prijeći iz NEUTRALNOG položaja u položaj za KOŠNJU ili TRANSPORT dok papučica nije u NEUTRALNOM položaju, prikazat će se obavijest.

Upravljačka ručica za podizanje/spuštanje

Upravljačka ručica za podizanje/spuštanje (Slika 14) služi za podizanje ili spuštanje jedinica za rezanje. Upravljačkom ručicom mogu se aktivirati ili deaktivirati valjci jedinica za rezanje, ovisno o položaju prekidača za odabir funkcije:

- **Prekidač za odabir funkcije u NEUTRALNOM položaju:** jedinice za rezanje će se podići ili

spustiti ako pomaknete upravljačku ručicu prema naprijed ili prema natrag, no valjci se neće aktivirati ako uređaj nije u načinu rada za oštrenje.

- **Prekidač za odabir funkcije u položaju za KOŠNJU:** pomaknite upravljačku ručicu prema naprijed tijekom košnje da biste spustili jedinice za rezanje i pokrenuli valjke. Povlačenjem upravljačke ručice prema natrag valjci se zaustavljaju i podižu se jedinice za rezanje.

Da biste zaustavili valjke bez podizanja jedinica za rezanje, na trenutak povucite upravljačku ručicu prema natrag i otpustite je. Ponovnim pomicanjem upravljačke ručice prema naprijed pokreću se valjci, a ponovnim povlačenjem prema natrag podižu se jedinice za rezanje. Tu opciju morate aktivirati u sustavu InfoCenter; pogledajte [Podešavanje vremena gašenja na dodir \(stranica 25\)](#).

- **Prekidač za odabir funkcije u položaju za TRANSPORT:** jedinice za rezanje mogu se podići, ali valjci se neće aktivirati. U sustavu InfoCenter pojavljuje se obavijest ako pokušate spustiti jedinice za rezanje.

Papučica snage

Papučica snage (Slika 17) ima 3 funkcije: pokretanje uređaja prema naprijed, pokretanje uređaja prema natrag i zaustavljanje uređaja. Pritisnite gornji dio papučice za kretanje prema naprijed, a donji dio papučice za kretanje prema natrag ili kao pomoć pri zaustavljanju dok se uređaj kreće prema naprijed.

Da biste zaustavili uređaj, pustite da se papučica vrati u NEUTRALNI položaj. Nemojte oslanjati petu na dijelu papučice za vožnju UNATRAG dok se uređaj kreće prema naprijed (Slika 18).

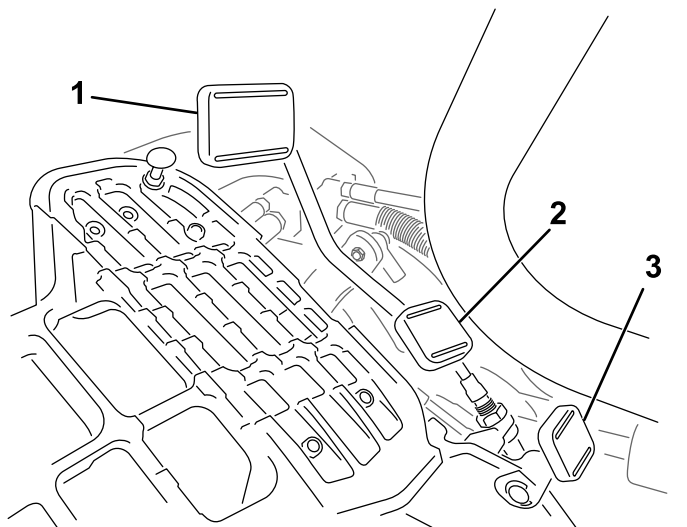

Slika 17

g278438

1. Papučica snage – naprijed
2. Papučica snage – natrag
3. Papučica zaključavanja upravljačke poluge



Slika 18

G005105

g005105

Maksimalnu brzinu pri vožnji možete konfigurirati na sljedeći način:

- od 3,2 do 8 km/h pri košnji prema naprijed
- od 8 do 16 km/h pri transportu
- od 3,2 do 4,8 km/h pri vožnji prema natrag

Papučica zaključavanja upravljačke poluge

Pritisnite papučicu (Slika 17) i podignite ili spustite upravljačku polugu na visinu koja vam odgovara, a zatim otpustite papučicu da biste učvrstili položaj poluge.

Papučica kočnice

Pritisnite papučicu kočnice (Slika 19) za zaustavljanje uređaja.

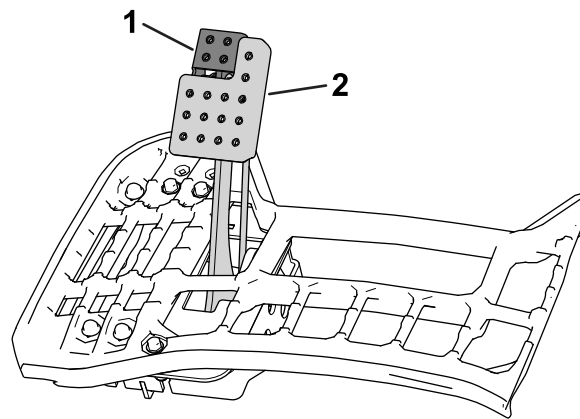

Slika 19

g236365

1. Parkirna kočnica
2. Papučica kočnice

Parkirna kočnica

Upotrijebite parkirnu kočnicu (Slika 19) da biste spriječili pomicanje uređaja. Da biste aktivirali parkirnu kočnicu, pritisnite papučicu kočnice, a vrh papučice pritisnite prema naprijed kako biste je zaključali. Za otpuštanje parkirne kočnice, pritišćite papučicu kočnice sve dok se zapor za parkirnu kočnicu potpuno ne uvuče.

Sustav za informacije InfoCenter

Upotreba LCD zaslona sustava InfoCenter

Na LCD zaslonu sustava InfoCenter prikazuju se informacije o uređaju, kao što su operativno stanje, razne dijagnostike i druge informacije o uređaju (Slika 23). Sadrži pozdravni zaslon, glavni zaslon s informacijama, zaslon s informacijama o motorima jedinica za rezanje te zaslon s informacijama o pogonu.

- **Pozdravni zaslon:** prikazuje aktualne informacije o uređaju nekoliko sekundi nakon što okrenete ključ u položaj UKLJUČENO.
- **Glavni zaslon s informacijama (Slika 20):** prikazuje aktualne informacije o uređaju dok je ključ u položaju UKLJUČENO.

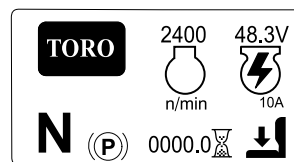

Slika 20

g296103

- **Zaslon s informacijama o motorima jedinice za rezanje** (Slika 21): prikazuje brzinu i struju svakog motora valjka.

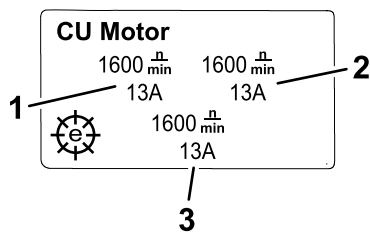

Slika 21

g292767

1. Motor prednje lijeve jedinice za rezanje
2. Motor prednje desne jedinice za rezanje
3. Motor srednje jedinice za rezanje

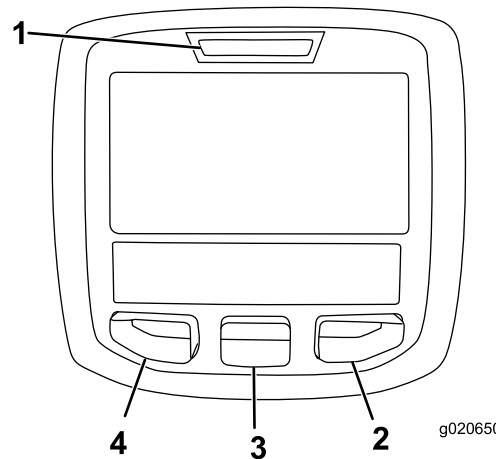

Slika 23

g020650

g020650

1. Svjetlo indikatora
2. Desni gumb
3. Srednji gumb
4. Lijevi gumb

- **Zaslon s informacijama o pogonu** (Slika 22): prikazuje aktualni kut upravljanja i amperažu dodijeljenu svakom pogonskom motoru.

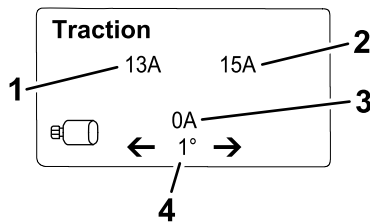

Slika 22

g292769

1. Amperaža – prednji lijevi pogonski motor
2. Amperaža – prednji desni pogonski motor
3. Amperaža – srednji pogonski motor
4. Kut upravljanja

- **Glavni izbornik:** pogledajte [Objašnjenje stavki izbornika sustava InfoCenter \(stranica 18\)](#).

Napomena: Zaštićeno u okviru Zaštićenih izbornika – pristup moguć samo uz unos PIN-a; pogledajte [Pristup zaštićenim izbornicima \(stranica 20\)](#).

Možete se prebacivati s glavnog zaslona, zaslona s informacijama o motorima jedinica za rezanje i zaslona s informacijama o pogonu pritiskanjem desnog gumba i odabirom odgovarajuće strelice.

















- Lijevi gumb, gumb za pristup izborniku / natrag – pritisnite ovaj gumb da biste pristupili izbornicima sustava InfoCenter. Možete ga upotrijebiti za izlaz iz bilo kojeg izbornika u kojem se trenutno nalazite.
- Srednji gumb – ovim se gumbom pomičete prema dolje po izbornicima.
- Desni gumb – ovim gumbom otvarate izbornik na kojem je strelicom udesno označen dodatni sadržaj ili odabirete opciju.

Napomena: Namjena svakog gumba može se promijeniti ovisno o tome što je u tom trenutku potrebno. Svaki je gumb označen ikonom koja prikazuje njegovu trenutnu funkciju.



Opis ikona sustava InfoCenter

SERVICE DUE	Pokazuje kad bi trebalo napraviti redovan servis
$\frac{n}{min}$	Brzina motora (okr/min)/status – prikazuje brzinu motora (okr/min)
	Brojač sati rada
	Ikona informacija
	Prekidač za odabir funkcije je u položaju za TRANSPORT.
	Prekidač za odabir funkcije je u položaju za KOŠNJU.
	Pokazuje da se jedinice za rezanje podižu.

Opis ikona sustava InfoCenter (cont'd.)

	Pokazuje da se jedinice za rezanje spuštaju.
	Rukovatelj mora sjediti na sjedalu.
	Indikator parkirne kočnice – pokazuje da je parkirna kočnica aktivirana
N	Prekidač za odabir funkcije je u NEUTRALNOM položaju.
	Uključen je PTO uređaj
	Pokretanje motora
	Zaustavljanje ili isključivanje
	Motor
	Prekidač za paljenje
PIN	PIN kôd
CAN	CAN sabirnica
	Sustav za informacije InfoCenter
	Prekidač
	Rukovatelj mora otpustiti prekidač
	Rukovatelj bi trebao promijeniti na navedeno stanje
	Pogonski motor
	Povratak na prethodni zaslon
<input type="checkbox"/>	Stavka nije odabrana/aktivna
<input checked="" type="checkbox"/>	Stavka je odabrana/aktivna
	Valjak
	Indikator električne parkirne kočnice – pokazuje da je električna parkirna kočnica aktivirana
Simboli se često kombiniraju kako bi se formirale rečenice. Neki primjeri navedeni su u nastavku:	

Opis ikona sustava InfoCenter (cont'd.)

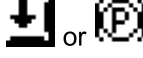
	Rukovatelj bi trebao staviti uređaj u neutralni položaj
	Pokretanje motora nije odobreno
	Gašenje motora
	Sjednite ili aktivirajte parkirnu kočnicu

Objašnjenje stavki izbornika sustava InfoCenter

Da biste pristupili glavnom izborniku, pritisnite bilo koji gumb dok se nalazite na glavnom zaslonu, zaslonu s informacijama o motorima jedinica za rezanje i zaslonu s informacijama o pogonu, a zatim pritisnite gumb koji odgovara simbolu . Time se prebacujete na GLAVNI IZBORNİK.

U sljedećim tablicama potražite kratak opis opcija dostupnih u izbornicima:

Main Menu (Glavni izbornik)

Stavka izbornika	Opis
FAULTS (Kvarovi)	U izborniku KVAROVI nalazi se popis nedavnih kvarova uređaja. U <i>Priručniku za održavanje</i> ili od ovlaštenog distributera tvrtke Toro potražite više informacija o izborniku KVAROVI.
SERVICE (Upotreba)	U izborniku UPOTREBA nalaze se informacije o uređaju, kao što su sati upotrebe, brojači i kalibracija. Tu možete aktivirati postupak oštrenja jedinica za rezanje. Pogledajte tablicu Service (Upotreba) (stranica 19) .
DIAGNOSTICS (Dijagnostika)	U izborniku DIJAGNOSTIKA navode se podaci o uređaju i popis mogućih i aktualnih stanja uređaja. Te informacije možete upotrijebiti za rješavanje određenih problema jer možete brzo saznati koje su komande uređaja uključene/isključene te koje su razine provjere (npr. vrijednosti senzora).

Main Menu (Glavni izbornik) (cont'd.)

SETTINGS (Postavke)	Izbornik POSTAVKE omogućuje vam prilagođavanje i izmjenu konfiguracijskih varijabli na zaslonu sustava InfoCenter. Pogledajte tablicu Settings (Postavke) (stranica 19) .
ABOUT (Informacije o uređaju)	U izborniku INFORMACIJE O UREĐAJU navode se broj modela, serijski broj i verzija softvera uređaja. Pogledajte tablicu About (Informacije o uređaju) (stranica 19) .















Faults (Kvarovi)

Stavka izbornika	Opis
CURRENT (Trenutačno)	Navodi se ukupan broj sati koliko je uređaj uključen (tj. sati u kojima je ključ bio u položaju UKLJUČENO).
LAST (Posljednje)	Označava posljednji sat kad je uređaj bio uključen u kojem se pojavio kvar.
FIRST (Prvo)	Označava prvi sat kad je uređaj bio uključen u kojem se pojavio kvar.
OCCURRENCES (Učestalost)	Označava broj kvarova.

Service (Upotreba)













Stavka izbornika	Opis
HOURS (Sati)	Navodi ukupan broj sati tijekom kojih su uključeni ključ, motor, valjci i oštrenje te kad je potrebno izvršiti sljedeći servis.
COUNTS (Brojač)	Navodi broj pokretanja, košnji, gašenja na dodir i oštrenja te broj puta tijekom kojih je motor pokretan dulje od 30 sekundi.
BACKLAP (Oštrenje)	Aktivira/deaktivira postupak oštrenja jedinica za rezanje (nakon aktivacije tog postupka možete deaktivirati taj način rada upotrebom ove postavke ili pomicanjem ključa u položaj ISKLJUČENO).
CALIBRATION (Kalibracija) 	Omogućuje kalibraciju sustava upravljanja, sustava pogona i aktuatora podizanja. Provjerite <i>Priručnik za održavanje</i> za više informacija o kalibraciji.

Settings (Postavke)

Stavka izbornika	Opis
UNITS (Jedinice)	Upravlja jedinicama koje se upotrebljavaju u sustavu InfoCenter. Jedinice u izborniku su engleske ili metričke.
LANGUAGE (Jezik)	Upravlja jezikom koji se upotrebljava u sustavu InfoCenter.
BACKLIGHT (Pozadinsko svjetlo)	Upravlja svjetlinom LCD zaslona.
CONTRAST (Kontrast)	Upravlja kontrastom na LCD zaslonu.
PROTECTED MENUS (Zaštićeni izbornici)	Omogućuje vam pristup zaštićenim izbornicima unosom lozinke.
PROTECT SETTINGS (Zaštita postavki) 	Upravlja zaštićenim izbornicima.
RESET DEFAULTS (Resetiranje tvorničkih postavki) 	Resetira InfoCenter na tvorničke postavke.
TAPOFF TIME (Vrijeme gašenja na dodir) 	Upravlja vremenom gašenja na dodir.
REEL SPEED (Brzina valjaka) 	Upravlja brzinom valjaka.
LOWER SPEED (Brzina spuštanja) 	Postavlja brzinu kojom se jedinice za rezanje spuštaju na tlo radi košnje.
BACKLAP RPM (Okretaji u minuti pri oštrenju) 	Upravlja brojem okretaja u minuti pri oštrenju.
CLIP CONTROL (Kontrola reza) 	Postavlja automatsku kontrolu reza u položaj UKLJUČENO/ISKLJUČENO.
BLADE COUNT (Broj noževa) 	Postavlja broj noževa na svakom valjku. Ta je postavka potrebna samo ako je KONTROLA REZA postavljena na UKLJUČENO.
HEIGHT OF CUT (HOC) (Visina košnje) 	Postavlja željenu visinu košnje. Ta je postavka potrebna samo ako je KONTROLA REZA postavljena na UKLJUČENO.
MAX MOW (Maksimalna brzina pri košnji) 	Postavlja maksimalnu brzinu uređaja pri košnji.
MAX TRANSPORT (Maksimalna brzina pri transportu) 	Postavlja maksimalnu brzinu uređaja pri transportu.
MAX REVERSE (Maksimalna brzina unatrag) 	Postavlja maksimalnu brzinu uređaja pri vožnji unatrag.
SLOW & TURN (Usporavanje i okretanje) 	Omogućuje ili onemogućuje funkciju usporavanja i okretanja.
3WD KIT (Pogon na 3 kotača) 	Omogućuje ili onemogućuje pogon na 3 kotača.

About (Informacije o uređaju)

About (Informacije o uređaju) (cont'd.)

Stavka izbornika	Opis
MODEL	Navodi se broj modela uređaja.
SN (Serijski broj)	Navodi se serijski broj uređaja.
S/W Rev	Navodi se revizija softvera za glavni regulator.
INFOCENTER 	Navodi se revizija softvera za sustav InfoCenter.
CU1 (Jedinica za rezanje 1) 	Navodi se revizija softvera za motor srednje jedinice za rezanje.
CU2 (Jedinica za rezanje 2) 	Navodi se revizija softvera za motor prednje lijeve jedinice za rezanje.
CU3 (Jedinica za rezanje 3) 	Navodi se revizija softvera za motor prednje desne jedinice za rezanje.
GENERATOR 	Navodi se serijski broj generatora.
LL1 	Navodi se broj dijela softvera i verzija revizije za srednju jedinicu za rezanje.
LL2 	Navodi se broj dijela softvera i verzija revizije za prednju lijevu jedinicu za rezanje.
LL3 	Navodi se broj dijela softvera i verzija revizije za prednju desnu jedinicu za rezanje.
TRACTION1 (Pogon 1) 	Navodi se broj dijela softvera i verzija revizije za prednji desni pogonski motor.
TRACTION2 (Pogon 2) 	Navodi se broj dijela softvera i verzija revizije za prednji lijevi pogonski motor.
STEERING (Upravljanje) 	Navodi se broj dijela softvera i verzija revizije za stražnji motor za upravljanje.
CAN BUS (CAN sabirnica) 	Navodi se status komunikacijske sabirnice uređaja.
TRACTION3 (Pogon 3) 	Navodi se broj dijela softvera i verzija revizije za komplet pogona na 3 kotača (ako je uređaj njime opremljen).

Napomena:  Zaštićeno u okviru Zaštićenih izbornika – pristup moguć samo uz unos PIN-a; pogledajte [Pristup zaštićenim izbornicima \(stranica 20\)](#).

Pristup zaštićenim izbornicima

Napomena: Tvornički zadani PIN za uređaj glasi 0000 ili 1234.

Ako ste promijenili PIN i zaboravili ga, za pomoć se obratite ovlaštenom distributeru tvrtke Toro.

1. U GLAVNOM IZBORNIKU se pomoću srednjeg gumba pomaknite dolje na izbornik POSTAVKE i pritisnite desni gumb.
2. U izborniku POSTAVKE se pomoću srednjeg gumba pomaknite dolje na ZAŠTIĆENI IZBORNIK i pritisnite desni gumb.
3. Da biste unijeli PIN, pritišćite srednji gumb dok se ne pojavi točna prva znamenka, a zatim pritisnite desni gumb da biste se prebacili na sljedeću znamenku. Ponavljajte ovaj korak sve dok ne unesete zadnju znamenku pa još jednom pritisnite desni gumb.
4. Pritisnite srednji gumb da biste unijeli PIN.
Pričekajte dok se ne upali crveno svjetlo indikatora sustava InfoCenter.

Napomena: Ako InfoCenter prihvati PIN i otključa se zaštićeni izbornik, u gornjem desnom kutu zaslona pojavljuje se riječ „PIN”.

Postavke možete pregledati i promijeniti u Zaštićenom izborniku. Kad pristupite Zaštićenom izborniku, pomaknite se dolje do opcije Protect Settings (Zaštita postavki). Postavku promijenite pomoću desnog gumba.

- Postavljanjem opcije Zaštita postavki na OFF (Isključeno) omogućuju se prikaz i izmjena postavki u Zaštićenom izborniku te pregled zaslona s informacijama o motorima jedinica za rezanje i pogonima bez unosa PIN-a.
- Postavljanjem opcije Zaštita postavki na ON (Uključeno) skrivaju se zaštićene opcije i od vas se zahtijeva unos PIN-a da biste promijenili postavku u Zaštićenom izborniku.

Nakon što postavite PIN, okrenite ključ za paljenje u položaj ISKLJUČENO i zatim natrag u položaj UKLJUČENO kako biste omogućili i spremili tu opciju.

Napomena: Okrenite ključ za paljenje u položaj ISKLJUČENO i zatim u položaj UKLJUČENO kako bi se zaključao zaštićeni izbornik.

Postavljanje lozinke za konfiguraciju uređaja

U sustavu InfoCenter možete postaviti lozinku tako da bez nje rukovatelj ne može pristupiti određenim zaslonima sustava InfoCenter. Pogledajte [Objašnjenje stavki izbornika sustava InfoCenter \(stranica 18\)](#) za zaslone sustava InfoCenter zaštićene lozinkom.

1. U izborniku POSTAVKE odaberite PROTECT SETTINGS (Zaštita postavki).
2. Postavite PROTECT SETTINGS (Zaštita postavki) na ON (Uključeno).
3. Kad se na zaslonu pojavi poruka, unesite 4-znamenkastu lozinku.

4. Okrenite ključ u položaj OFF (Isključeno) da biste spremili lozinku.

Napomena: Ako zaboravite lozinku, možete dobiti privremenu lozinku od ovlaštenog distributera tvrtke Toro.

Zapisnik indikatora greške

U slučaju greške na zaslonu sustava InfoCenter pojavljuje se šifra kvara, a iznad zaslona treperi crveno svjetlo.

Greška je pohranjena kao unos u zapisnik koji se nalazi u izborniku FAULTS (Greške), kojem možete pristupiti kako biste utvrdili koji je problem doveo do greške.

Za popis grešaka pogledajte *Priručnik za održavanje* ili se obratite ovlaštenom distributeru tvrtke Toro.

Konektori glavnog napajanja

Prije rada na uređaju ili postavljanja, uklanjanja ili rada na jedinicama za rezanje odspojite uređaj s glavnog napajanja odspajanjem konektora glavnog napajanja (Slika 24), koji se nalaze na podnožju zaštitnog luka na lijevoj strani vučne jedinice. Priključite konektore prije pokretanja uređaja.

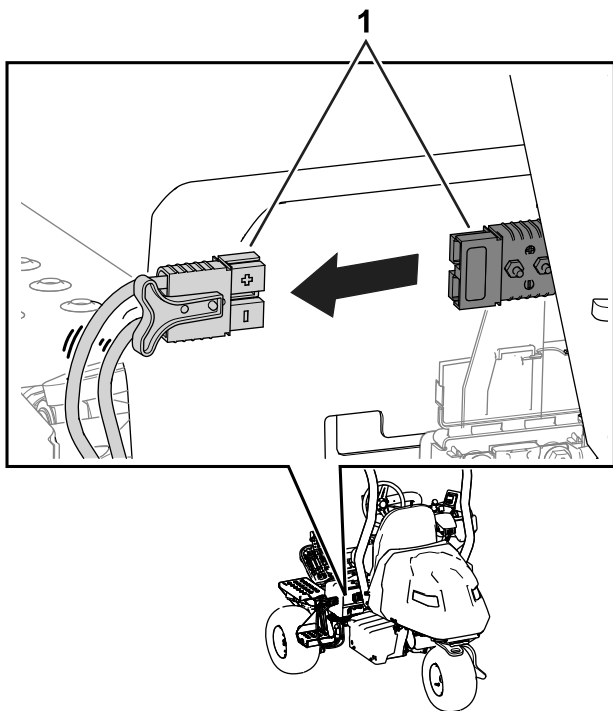

Slika 24

g236363

1. Konektori glavnog napajanja

⚠ OPREZ

Ako ne odspojite napajanje od uređaja, netko može slučajno pokrenuti uređaj i prouzročiti ozbiljne tjelesne ozljede.

Uvijek odspojite konektore prije rada na uređaju.

Zaporni ventil za gorivo

Upotrijebite zaporni ventil za gorivo za kontrolu protoka goriva prema motoru. Ventil se nalazi ispod poklopca motora, pokraj spremnika s aktivnim ugljenom.

Slika 25 prikazuje ventil u OTVORENOM položaju. Da biste zatvorili ventil, okrenite ventil u smjeru kazaljki na satu (Slika 25) u ZATVORENI položaj.

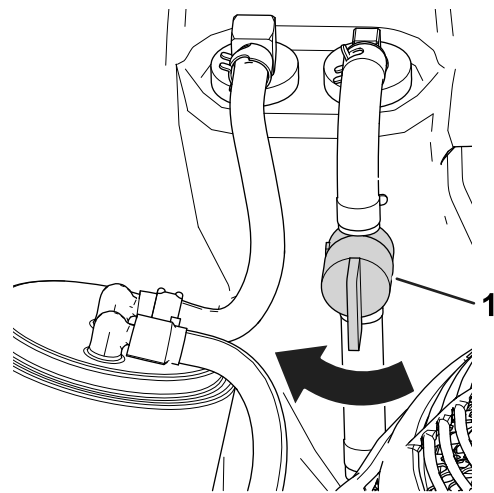

Slika 25

g280170

1. Zaporni ventil za gorivo (OTVORENI položaj)

Specifikacije

Slika 26 i Tablica specifikacija (stranica 22) sadrže informacije o dimenzijama i težini.

Napomena: Specifikacije i dizajn podložni su promjenama bez obavijesti.

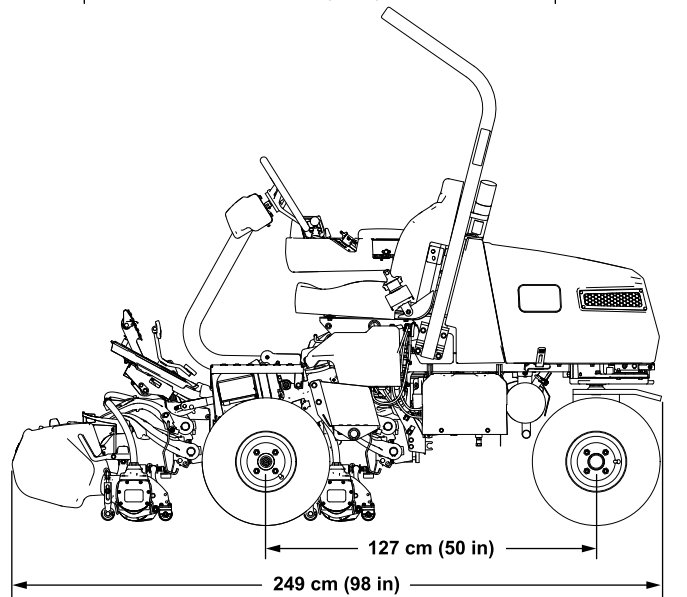
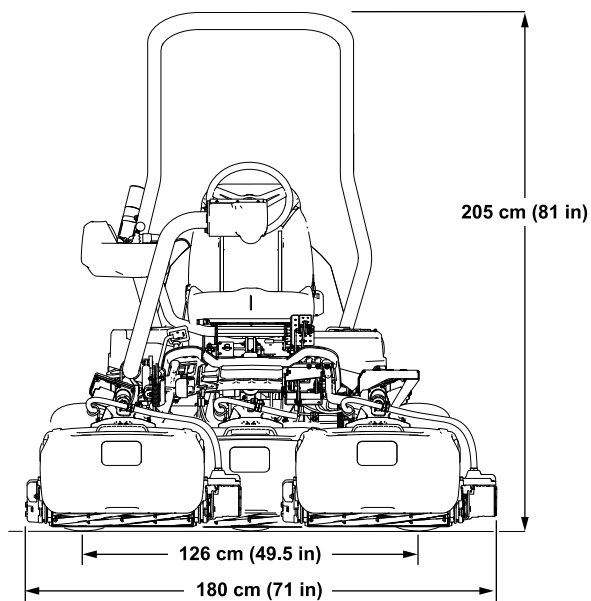

g287310

Slika 26

Tablica specifikacija

Širina košnje	151 cm
Širina između kotača	126 cm
Međuosovinski razmak	127 cm
Ukupna duljina (s košarama)	249 cm
Ukupna širina	180 cm
Ukupna visina	205 cm
Težina*	737 kg
*Vučna jedinica opremljena jedinicama za rezanje s 11 noževa i standardnim sjedalom, bez goriva i rukovatelja.	

Priključci/dodatna oprema

Dostupan je niz priključaka i dodatne opreme za poboljšavanje i proširivanje mogućnosti uređaja koje je odobrila tvrtka Toro. Obratite se ovlaštenom serviseru ili distributeru tvrtke Toro ili posjetite stranicu www.Toro.com za popis svih odobrenih priključaka i dodatne opreme.

Kako biste osigurali optimalnu učinkovitost i daljnju primjenjivost certifikata o sigurnosti uređaja, upotrebljavajte samo originalne zamjenske dijelove i dodatnu opremu tvrtke Toro. Zamjenski dijelovi i dodatni pribor drugih proizvođača mogu biti opasni, a njihova uporaba može poništiti jamstvo.

Rad

Prije puštanja u rad

Sigurnost prije rada

Opće informacije o sigurnosti

- Nikad ne dopuštajte djeci ili nestručnim osobama da upravljaju uređajem ili da ga servisiraju. Dobna granica za rukovatelje može biti ograničena lokalnim propisima. Vlasnik je odgovoran za obuku svih rukovatelja i mehaničara.
- Upoznajte se sa sigurnim radom s opremom, komandama i sigurnosnim znakovima.
- Prije nego što napustite položaj rukovatelja, aktivirajte parkirnu kočnicu, ugasite uređaj, izvadite ključ i pričekajte da se svi pomični dijelovi zaustave. Pustite da se uređaj ohladi prije podešavanja, održavanja, čišćenja ili skladištenja.
- Morate znati brzo zaustaviti i isključiti uređaj.
- Provjerite jesu li komande, sigurnosni prekidači i drugi zaštitni uređaji postavljeni i rade li ispravno. Ako ne rade ispravno, ne upravljajte uređajem.
- Prije košenja uvijek pregledajte uređaj kako biste osigurali da su jedinice za rezanje u ispravnom radnom stanju.
- Pregledajte područje na kojem namjeravate upotrebljavati uređaj i uklonite sve predmete koje bi uređaj mogao odbaciti.

Sigurnost goriva

- Budite krajnje oprezni pri rukovanju gorivom. Gorivo je zapaljivo, a njegove pare su eksplozivne.
- Ugasite sve cigarete, cigare, lule i druge izvore paljenja.
- Upotrebljavajte samo odobrene spremnike za gorivo.
- Ne uklanjajte čep spremnika za gorivo i ne dolijevajte gorivo u spremnik dok je motor upaljen ili vruć.
- Ne dolijevajte i ne ispuštajte gorivo u zatvorenom prostoru.
- Nemojte skladištiti uređaj ili spremnik za gorivo u blizini otvorenog plamena, iskri ili žižaka poput onih na bojlerima ili drugim uređajima.
- Ako prolijete gorivo, nemojte pokretati motor i nemojte pokretati druge izvore paljenja dok pare goriva ne ispare.

Specifikacije goriva

Kapacitet spremnika za gorivo: 18,5 l

Preporučeno gorivo: bezolovni benzin s oktanskim brojem 87 ili višim (metoda ocjenjivanja (R+M)/2)

Etanol: Prihvatljiv je benzin s udjelom etanola od najviše 10 % (gasohol) ili 15 % MTBE-a (metil-tercijarni-butil-eter). Etanol i MTBE nisu isto. Nije dopuštena upotreba benzina s udjelom etanola od 15 % (E15).

- **Nemojte upotrebljavati benzin koji sadrži više od 10 % etanola po volumenu**, kao što su E15 (sadrži 15 % etanola), E20 (sadrži 20 % etanola) ili E85 (sadrži do 85 % etanola).
- **Nemojte** upotrebljavati gorivo koje sadržava metanol.
- **Nemojte** skladištiti gorivo u spremniku za gorivo ili kanistrima za gorivo tijekom zime ako ne koristite stabilizator goriva.
- **Nemojte** dodavati ulje u benzin.
- Za najbolje rezultate upotrebljavajte samo čisto, svježe gorivo (ne starije od 30 dana).
- Upotreba neodobrenog benzina može uzrokovati poteškoće u radu i/ili oštećenje motora, koji možda nisu obuhvaćeni jamstvom.

Važno: Nemojte koristiti aditive za gorivo osim stabilizatora/konzervansa goriva. Nemojte upotrebljavati stabilizatore goriva s alkoholnom bazom kao što je etanol, metanol ili izopropanol.

Punjenje spremnika za gorivo

1. Aktivirajte parkirnu kočnicu, ugasite motor, izvadite ključ i pričekajte da se svi pomični dijelovi zaustave.
2. Očistite područje oko čepa spremnika za gorivo i uklonite ga ([Slika 27](#)).

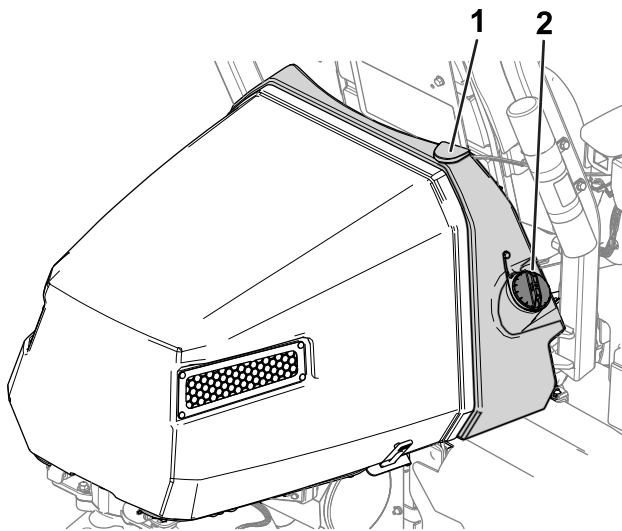

Slika 27

g274664

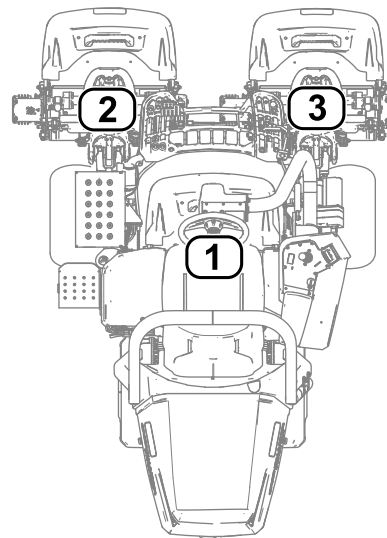

Slika 28

g289940

1. Spremnik za gorivo
2. Čep spremnika za gorivo

3. Dolijevajte navedeno gorivo u spremnik dok razina ne bude 25 mm ispod dna otvora za ulijevanje. Taj prostor u spremniku omogućuje širenje goriva.

Važno: Nemojte do kraja napuniti spremnik za gorivo.

4. Vratite čep.

Napomena: Čut ćete zvuk klika kad je čep čvrsto postavljen.

5. Obrišite proliveno gorivo.

Prepoznavanje jedinica za rezanje

Sustav InfoCenter upotrebljava brojke 1, 2 i 3 za identifikaciju pojedinih jedinica za rezanje (npr. CU1, CU2 i CU3 u izborniku INFORMACIJE O UREĐAJU).

- **1** se odnosi na srednju jedinicu za rezanje (Slika 28)
- **2** se odnosi na prednju lijevu jedinicu za rezanje (Slika 28)
- **3** se odnosi na prednju desnu jedinicu za rezanje (Slika 28)

1. Srednja jedinica za rezanje
2. Prednja lijeva jedinica za rezanje
3. Prednja desna jedinica za rezanje

Upotreba sustava InfoCenter za podešavanje postavki uređaja

Sustav InfoCenter možete upotrijebiti za podešavanje sljedećih postavki uređaja:

- **Vrijeme gašenja na dodir;** pogledajte [Podešavanje vremena gašenja na dodir \(stranica 25\)](#).
- **Brzina valjaka pri košnji;** pogledajte [Podešavanje brzine valjaka pri košnji \(stranica 25\)](#).
- **Brzina valjaka pri oštrenju jedinica za rezanje;** pogledajte [Podešavanje brzine valjaka pri oštrenju \(stranica 25\)](#).
- **Kontrola reza;** pogledajte [Podešavanje opcije kontrole reza \(stranica 26\)](#).
- **Visina košnje (HOC);** pogledajte [Podešavanje visine košnje \(stranica 26\)](#).
- **Broj noževa jedinice za rezanje;** pogledajte [Podešavanje broja noževa jedinice za rezanje \(stranica 26\)](#).
- **Maksimalna brzina pri košnji;** pogledajte [Podešavanje maksimalne brzine pri košnji \(stranica 26\)](#).
- **Brzina spuštanja jedinica za rezanje;** pogledajte [Postavljanje brzine spuštanja jedinica za rezanje \(stranica 25\)](#).
- **Maksimalna brzina pri transportu;** pogledajte [Podešavanje maksimalne brzine pri transportu \(stranica 26\)](#).

- **Maksimalna brzina kretanja prema natrag;** pogledajte [Podešavanje maksimalne brzine kretanja prema natrag \(stranica 26\)](#).
- **Usporavanje i okretanje;** pogledajte [Postavljanje funkcije usporavanja i okretanja \(stranica 26\)](#).
- **Onemogućavanje postavljenog kompleta pogona na 3 kotača;** pogledajte [Onemogućavanje postavljenog kompleta pogona na 3 kotača \(stranica 27\)](#).

Napomena: Te postavke zaštićene su lozinkom. Možda ćete morati unijeti lozinku da biste izmijenili postavke.

Podešavanje vremena gašenja na dodir

Pronađite stavku TAPOFF TIME (Vrijeme gašenja na dodir) da biste podesili vrijeme gašenja na dodir. Funkcija gašenja na dodir omogućuje isključivanje jedinica za rezanje bez podizanja. Postavka gašenja na dodir odnosi se na maksimalno vrijeme tijekom kojeg upravljačka ručica za podizanje/spuštanje mora ostati u položaju prema natrag da bi se aktivirala ta opcija.

Pogledajte tablicu u nastavku za opcije vremena gašenja i pripadajuće korake:

Opcije gašenja na dodir

Korak	Vrijeme gašenja (u sekundama)
1	Isključeno
2	0,050
3	0,100
4	0,150
5	0,200
6	0,250
7	0,300
8	0,350
9	0,400
10	0,450

Napomena: Tvornički zadana postavka iznosi 1, što znači da je opcija isključena.

Podešavanje brzine valjaka pri košnji

Pronađite stavku REEL SPEED (Brzina valjaka) da biste podesili brzinu valjaka pri košnji. Ta se postavka može podesiti kad je postavka kontrole reza u položaju OFF (Isključeno); pogledajte [Postavljanje opcije kontrole reza \(stranica 26\)](#).

Pogledajte tablicu u nastavku za opcije brzine valjaka i pripadajuće korake:

Opcije brzine valjaka pri košnji

Korak	Brzina valjka (o/min)
1	800
2	950
3	1100
4	1250
5	1400
6	1550
7	1700
8	1850
9	2000

Napomena: Tvornički zadana postavka iznosi 2000 o/min (korak br. 9).

Postavljanje brzine spuštanja jedinica za rezanje

Pronađite opciju LOWER SPEED (Brzina spuštanja) da biste postavili brzinu kojom se jedinice za rezanje spuštaju na tlo radi košnje. Možete mijenjati brzinu od 1 (najniža brzina) do 9 (najviša brzina).

Prije košnje provjerite brzinu spuštanja. Prema želji podesite brzinu.

Napomena: Tvornički zadana postavka je 5.

Podešavanje brzine valjaka pri oštrenju

Pronađite stavku BACKLAP RPM (Okretaji u minuti pri oštrenju) da biste podesili brzinu valjaka pri oštrenju.

Pogledajte tablicu u nastavku za opcije brzine valjaka i pripadajuće korake:

Opcije brzine valjaka pri oštrenju

Korak	Brzina valjka (o/min)
1	200
2	240
3	280
4	320
5	360
6	400
7	440
8	480
9	520

Napomena: Tvornički zadana postavka iznosi 200 o/min (korak br. 1).

Podešavanje opcije kontrole reza

Sustav brzine ovisne o polumjeru (Radius-Dependent-Speed, RDS)

Da biste postigli kontinuiranu visoku kvalitetu košnje i jednolik izgled nakon košnje, uređaj je opremljen patentiranim sustavom brzine ovisne o polumjeru (Radius Dependent Speed™, RDS). Sustav RDS upotrebljava se za kontrolu reza i uključuje neovisnu brzinu kotača zahvaljujući kojoj se pojedinačno postavlja brzina svakog motora valjka i pogonskog motora kako bi se održao kontinuirani rez i smanjilo struganje terena pri skretanju.

Kad se uređaj okreće pri košnji (npr. pri prelasku za pravilan izgled), valjak s unutarnje strane okreće se sporijom brzinom u okretajima po minuti nego valjak s vanjske strane. Srednji valjak okreće se srednjom brzinom unutarnjeg i vanjskog valjka tako da sve tri jedinice za rezanje imaju isti rez. Što je oštrij zavoj, veća je razlika u brzinama valjaka. Osim toga, ako se pri košnji mijenja brzina, sustav RDS prilagođava brzinu valjaka kako bi se održao konstantan rez. Ta funkcija smanjuje stanjivanje travnjaka na unutarnjoj strani valjka (u usporedbi s drugim traktorskim kosilicama za vrlo kratku travu (green)), što gotovo uklanja izgled trostrukog prstena.

Sustav RDS isto tako prilagođava brzinu motora svakog kotača pri skretanju na sličan način kao što se mijenja brzina motora valjka pri okretanju. Motor unutarnjeg kotača okretat će se sporijom brzinom u okretajima po minuti nego motor vanjskog kotača. Time se smanjuju struganje kotačima pri skretanju i izgled trostrukog prstena.

Postavljanje opcije kontrole reza

Pronađite stavku CLIP CONTROL (Kontrola reza) da biste postavili tu opciju sustava RDS.

- Kontrola reza postavljena na ON (Uključeno): uređaj primjenjuje vaše postavke iz opcija HEIGHT OF CUT (HOC) (Visina košnje) i BLADE COUNT (Broj noževa) te brzine lijevog i desnog kotača da bi odredio brzinu pojedinog valjka.
- Kontrola reza postavljena na OFF (Isključeno): uređaj primjenjuje vaše postavke za opciju REEL SPEED (Brzina valjaka).

Napomena: Tvornički zadana postavka je ON (Uključeno).

Podešavanje visine košnje

Pronađite opciju HEIGHT OF CUT (HOC) (Visina košnje) da biste podesili visinu košnje. Prije upotrebe te opcije

funkcija kontrole reza mora biti postavljena na ON (Uključeno); pogledajte [Postavljanje opcije kontrole reza \(stranica 26\)](#).

Napomena: Tvornički zadana postavka je 3,2 mm.

Podešavanje broja noževa jedinice za rezanje

Pronađite opciju BLADE COUNT (Broj noževa) da biste podesili broj noževa jedinice za rezanje. Utvrdite broj noževa na jedinicama za rezanje kojima je opremljen uređaj i odaberite odgovarajuću vrijednost (5, 8, 11 ili 14).

Napomena: Tvornički zadana postavka je 11.

Podešavanje maksimalne brzine pri košnji

Pronađite opciju MAX MOW (Maksimalna brzina pri košnji) da biste podesili maksimalnu brzinu pri košnji. Možete postaviti brzinu između 4,8 km/h i 8,0 km/h u koracima od 0,3 km/h.

Napomena: Tvornički zadana postavka je 6,1 km/h.

Podešavanje maksimalne brzine pri transportu

Pronađite opciju MAX TRANSPORT (Maksimalna brzina pri transportu) da biste podesili maksimalnu brzinu pri transportu. Možete postaviti brzinu između 8,0 km/h i 16,0 km/h u koracima od 0,8 km/h.

Napomena: Tvornički zadana postavka je 16,0 km/h.

Podešavanje maksimalne brzine kretanja prema natrag

Pronađite opciju MAX REVERSE (Maksimalna brzina unatrag) da biste podesili maksimalnu brzinu kretanja prema natrag. Možete postaviti brzinu između 3,2 km/h i 8,0 km/h u koracima od 0,8 km/h.

Napomena: Tvornički zadana postavka je 4,0 km/h.

Napomena: Za verzije softvera uređaja od A do D maksimalna brzina iznosi 4,8 km/h. Ažurirajte softver uređaja kako biste mogli postaviti maksimalnu brzinu na 8,0 km/h.

Postavljanje funkcije usporavanja i okretanja

Pronađite opciju SLOW & TURN (Usporavanje i okretanje) da biste postavili funkciju usporavanja i okretanja. Funkcija usporavanja i okretanja smanjuje

brzinu uređaja pri okretanju radi dodatnog prolaska pri košnji greena.

Napomena: Tvornički zadana postavka je ISKLJUČENO.

Onemogućavanje postavljenog kompleta pogona na 3 kotača

Pronađite opciju 3WD KIT (Pogon na 3 kotača) da biste onemogućili postavljeni komplet pogona na 3 kotača.

Napomena: Komplet pogona na 3 kotača automatski se omogućuje nakon postavljanja.

Objašnjenje poruka sustava InfoCenter

Pri kalibraciji uređaja pojavljuju se poruke na sustavu InfoCenter. Te poruke sadrže upute za proces kalibracije.

U tablici u nastavku naveden je popis poruka:

Poruke

Broj poruke	Tekst poruke sustava InfoCenter
1	Vratite papučicu u neutralni položaj
4	Stavite papučicu u krajnji položaj prema naprijed i držite
5	Kalibracija maksimalnog kretanja prema naprijed uspješna
9	Kalibracija maksimalnog kretanja prema naprijed neuspješna. Napon izvan specifikacija
13	Stavite papučicu u krajnji položaj prema natrag i držite
14	Kalibracija maksimalnog kretanja prema natrag uspješna
16	Kalibracija maksimalnog kretanja prema natrag neuspješna. Napon izvan specifikacija
17	Kalibracija neuspješna. Položaj papučice nepoznat
18	Vratite papučicu u neutralni položaj. Nastavak?
100	Kalibracija je pokrenuta
101	Kalibracija je dovršena
102	Primijenite puni ciklus ključa (isključivanje i ponovno uključivanje)
110	Zabrana kalibracije. Komponenta ne odgovara
111	Zabrana kalibracije. Komponenta nije spremna
112	Zabrana kalibracije. Aktivna greška
113	Zabrana kalibracije. Rukovatelj nije na sjedalu
114	Zabrana kalibracije. Nije u neutralnom položaju

Poruke (cont'd.)

115	Zabrana kalibracije. U neutralnom položaju
116	Zabrana kalibracije. Parkirna kočnica aktivirana
300	Vratite papučicu u neutralni položaj
301	Centriranje upravljača. Nastavak?
302	Ručno centrirajte stražnji kotač. Nastavak?
303	Stražnji kotač okrenite maksimalno ulijevo. Nastavak?
304	Stražnji kotač okrenite maksimalno udesno. Nastavak?
305	Središnji položaj stražnjeg kotača izvan raspona
306	Kut stražnjeg kotača izvan raspona
400	Oprez: Uređaj mora biti na podmetačima. Nastavak?
401	Zabrana kalibracije. Sklopnik otvoren
402	Zabrana kalibracije. Položaj papučice u neutralnom položaju
403	Vratite papučicu u neutralni položaj
404	Pričekajte da se kotači prestanu okretati
405	Stavite papučicu u krajnji položaj prema naprijed i držite
406	Kalibracija aktivna. Držite papučicu
500	Izvlačenje podizanja/spuštanja aktivno
501	Uvlačenje podizanja/spuštanja aktivno
502	Pomaknite upravljačku ručicu u položaj za spuštanje
503	Pomaknite upravljačku ručicu u položaj za podizanje
504	Je li jedinica za rezanje postavljena? Nastavak?
1100	Dijagnostičke poruke za pogon omogućene
1101	Dijagnostičke poruke za upravljač omogućene

Naginjanje upravljača

Upravljač možete nagnuti u položaj za rad koji vam je udoban.

1. Otpustite vijke (Slika 29) koji pričvršćuju sklop upravljača na upravljačku polugu.

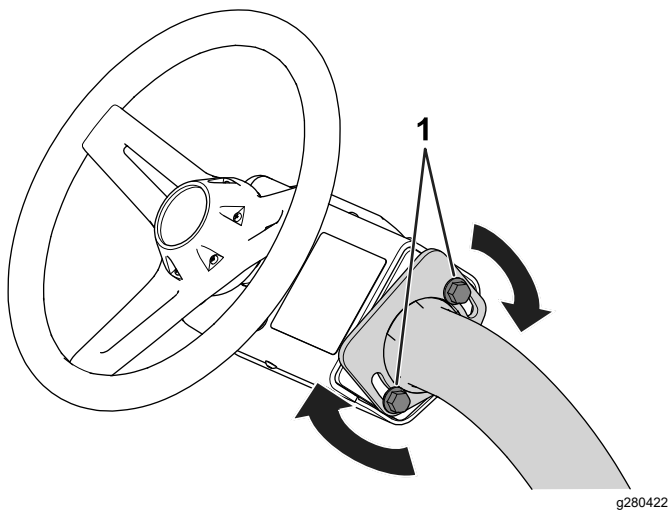

Slika 29

1. Vijak
-
2. Nagnite upravljač u položaj koji vam je udoban.
 3. Pritegnite vijke (Slika 29) kako biste učvrstili sklop upravljača u podešenom položaju.

Svakodnevno održavanje

Interval servisiranja: Prije svake uporabe ili svakodnevno

Svaki dan prije pokretanja uređaja izvršite sljedeće postupke:

- Provjerite razinu motornog ulja; pogledajte [Provjera motornog ulja \(stranica 40\)](#).
- Provjerite dodirnu točku valjaka i noževa ležišta; pogledajte [Provjera dodirne točke valjaka i noževa ležišta \(stranica 54\)](#).
- Provjerite tlak u gumama; pogledajte [Provjera tlaka u gumama \(stranica 48\)](#).
- Provjerite sigurnosni sustav blokiranja; pogledajte [Razumijevanje sigurnosnog sustava blokiranja \(stranica 30\)](#).
- Provjerite razinu goriva i dodajte gorivo ako je potrebno; pogledajte [Punjenje spremnika za gorivo \(stranica 23\)](#).
- Provjerite rad parkirne kočnice tako da je aktivirate; pogledajte [Parkirna kočnica \(stranica 16\)](#).

Tijekom rada

Sigurnost tijekom rada

Opće informacije o sigurnosti

- Vlasnik/rukovatelj može spriječiti nesreće koje mogu uzrokovati tjelesne ozljede ili oštećenja imovine i odgovoran je za njih.

- Nosite prikladnu odjeću, uključujući zaštitu za oči, duge hlače, čvrstu obuću otpornu na proklizavanje i zaštitu za sluh. Zavežite kosu ako je duga i nemojte nositi labavu odjeću ili viseći nakit.
- Ne upravljajte kosilicom ako ste bolesni, umorni ili pod utjecajem alkohola ili droga.
- Pozorno upravljajte uređajem. Ne bavite se aktivnostima koje vas ometaju; u suprotnom može doći do ozljeda ili oštećenja imovine.
- Prije pokretanja motora osigurajte da su svi pogoni u neutralnom položaju, da je parkirna kočnica aktivirana i da ste na vozačevu položaju.
- Nemojte prevoziti putnike na uređaju.
- Osigurajte da prolaznici i djeca budu izvan područja rada uređaja. Ako u blizini moraju biti prisutni drugi radnici, budite oprezni i obvezno postavite košare za travu na uređaj.
- Upravljajte uređajem samo kad je vidljivost dobra kako biste izbjegli rupe ili skrivene opasnosti.
- Izbjegavajte košenje mokre trave. Smanjeno trenje može dovesti do proklizavanja uređaja.
- Držite ruke i noge podalje od jedinica za rezanje.
- Pogledajte prema natrag i dolje prije vožnje unatrag kako biste provjerili da je put slobodan.
- Budite oprezni pri približavanju oštrim zavojima, grmlju, stablima ili drugim predmetima koji bi vam mogli zakloniti vidno polje.
- Zaustavite jedinice za rezanje kad god ne kosite.
- Usporite i budite oprezni pri skretanju i prelaženju cesta i pločnika. Uvijek poštujujte pravo prednosti drugih sudionika u prometu.
- Motor smije raditi samo u dobro prozračenim prostorima. Ispušni plinovi sadržavaju ugljični monoksid, koji u slučaju udisanja može uzrokovati smrt.
- Nemojte ostavljati uključen uređaj bez nadzora.
- Prije nego što napustite položaj rukovatelja, učinite sljedeće:
 - Parkirajte kosilicu na ravnoj površini.
 - Spustite jedinice za rezanje do tla i provjerite jesu li deaktivirane.
 - Aktivirajte parkirnu kočnicu.
 - Ugasite motor i izvadite ključ.
 - Pričekajte da se svi pomični dijelovi zaustave.
- Upravljajte uređajem samo kad je vidljivost dobra i u odgovarajućim vremenskim uvjetima. Ako postoji opasnost od munja, nemojte upravljati uređajem.

Sigurnost konstrukcije za zaštitu od prevrtanja (ROPS)

- Nemojte uklanjati komponente ROPS-a s uređaja.

- Provjerite je li sigurnosni pojas učvršćen i može li se brzo otpustiti u slučaju nesreće.
- Uvijek se vežite sigurnosnim pojasom.
- Pažljivo provjerite ima li prepreka iznad glave i ne dodirujte ih.
- Održavajte ROPS u sigurnom radnom stanju tako da povremeno temeljito pregledate ima li oštećenja i održavate sve pričvrsnice dobro zategnutima.
- Zamijenite sve oštećene komponente ROPS-a. Nemojte ih popravljati ili izmjenjivati.
- Ako je moguće, neka jedinice za rezanje budu spuštene do tla tijekom rada na padinama. Podizanje jedinica za rezanje na padinama može destabilizirati uređaj.
- Budite krajnje oprezni sa sustavima za skupljanje trave i drugim priključcima. Oni mogu utjecati na stabilnost uređaja i dovesti do gubitka kontrole nad uređajem.

Sigurnost na padinama

- Nagibi su jedan od glavnih čimbenika koji uzrokuju gubitak kontrole nad uređajem i nesreće s prevrtanjem, što može uzrokovati teške ozljede ili smrt. Vi ste odgovorni za sigurno upravljanje na padini. Upravljanje uređajem na bilo kojoj padini zahtijeva dodatnu pozornost.
- Ocijenite uvjete na lokaciji i pregledajte lokaciju kako biste utvrdili je li padina sigurna za upravljanje uređajem. Pri pregledavanju terena uvijek razumno prosuđujte.
- Pročitajte upute za upravljanje uređajem na padinama navedene u nastavku kako biste mogli upravljati uređajem na padinama. Prije upravljanja uređajem na padinama provjerite uvjete na lokaciji kako biste utvrdili možete li upravljati uređajem u tim uvjetima tog dana i na toj lokaciji. Promjene terena mogu uzrokovati promjenu u radu uređaja na padinama.
- Izbjegavajte pokretanje, zaustavljanje ili skretanje na padinama. Nemojte naglo mijenjati brzinu ili smjer. Skrećite polako i postupno.
- Nemojte upravljati uređajem u uvjetima kada su trenje, upravljanje ili stabilnost upitni.
- Uklonite ili označite prepreke kao što su jarci, rupe, kamenje, brazde i izbočine na terenu ili ostale skrivene opasnosti. Visoka trava može zakloniti pogled na prepreke. Neravan teren može uzrokovati prevrtanje uređaja.
- Uzmite u obzir da upravljanje uređajem na mokroj travi, na padinama ili nizbrdo može uzrokovati gubitak trenja. Gubitak trenja pogonskih kotača može dovesti do proklizavanja ili gubitka kočenja i upravljanja.
- Budite krajnje oprezni pri upravljanju uređajem u blizini litica, jaraka, nasipa, vode ili drugih opasnosti. Ako kotači prijeđu preko rubova ili se rub uruši, može doći do naglog prevrtanja uređaja. Uspostavite sigurnu udaljenost između uređaja i opasnosti.
- Utvrdite opasnosti u podnožju padine. Ako postoje opasnosti, pokosite padinu uređajem kojim se upravlja pješke.

Početak upotrebe uređaja

Pročitajte *Upute za upotrebu* motora isporučene s uređajem za postupke zamjene ulja i održavanja koje treba provesti pri razradi novog uređaja.

Za razradu je potrebno samo 8 sati rada.

Budući da su prvi sati rada ključni za pouzdan rad uređaja u budućnosti, pomno pratite njegove funkcije i njegov rad kako biste uočili i ispravili sve manje probleme, koji bi u suprotnom mogli dovesti do većih kvarova. Tijekom razdoblja razrade često pregledavajte postoje li na uređaju znakovi curenja ulja, labavljenja pričvrsnih elemenata ili bilo kakvih drugih kvarova.

Pokretanje motora

Napomena: Pregledajte područja ispod jedinica za rezanje i provjerite da nema nikakvog otpada.

1. Prije pokretanja hladnog motora pomaknite polugu čoka u ZATVORENI položaj.
2. Umetnite i okrenite ključ u položaj UKLJUČENO.
3. Pričekajte da se na sustavu InfoCenter pojavi pozdravni zaslon, a zatim okrenite ključ u položaj POKRETANJE sve dok se motor ne pokrene.
4. Nakon što se motor pokrene, maknite ruku s ključa; ključ će se automatski vratiti u položaj UKLJUČENO.
5. Prilagodite čok za pravilan rad motora. Što je prije moguće otvorite čok povlačenjem poluge prema natrag u OTVORENI položaj.

Napomena: Zagrijani motor zahtijeva malo ili uopće ne zahtijeva upotrebu čoka.

Napomena: Ako se motor pokreće dulje od 30 sekundi, dolazi do pojave greške.

Provjera uređaja nakon pokretanja motora

1. Sjednite na vozačevo sjedalo i vežite se sigurnosnim pojasom.
2. Pomaknite prekidač za odabir funkcije u položaj za KOŠNJU.

3. Deaktivirajte parkirnu kočnicu.
4. Nakratko pomaknite upravljačku ručicu za podizanje/spuštanje prema naprijed.
Jedinice za rezanje trebale bi se spustiti, a svi valjci trebali bi se okretati.
5. Pomaknite upravljačku ručicu za podizanje/spuštanje prema natrag.
Valjci za rezanje trebali se prestati okretati, a jedinice za rezanje trebale bi se podignuti u puni transportni položaj.

Gašenje motora

1. Premjestite uređaj na ravnu površinu.
2. Pomaknite prekidač za odabir funkcije u NEUTRALNI položaj.
3. Aktivirajte parkirnu kočnicu.
4. Okrenite ključ u položaj ISKLJUČENO kako biste ugasili motor.
5. Izvadite ključ.

Razumijevanje sigurnosnog sustava blokiranja

Interval servisiranja: Prije svake uporabe ili svakodnevno

▲ OPREZ

Ako su prekidači sigurnosnog sustava blokiranja odspojeni ili oštećeni, uređaj bi se mogao neočekivano pokrenuti i uzrokovati tjelesne ozljede.

- **Nemojte raditi bespotrebne izmjene na prekidačima sustava.**
- **Svakodnevno provjeravajte rad prekidača sigurnosnog sustava blokiranja i zamijenite oštećene prekidače prije upravljanja uređajem.**

Sigurnosni sustav blokiranja namijenjen je sprječavanju rada uređaja kad postoji mogućnost ozljede korisnika ili oštećenja uređaja.

Sigurnosni sustav blokiranja sprječava kretanje uređaja osim u sljedećim slučajevima:

- Deaktivirana je parkirna kočnica.
- Sjedite na vozačevu mjestu.
- Prekidač za odabir funkcije je u položaju za KOŠNJU ili u položaju za TRANSPORT.

Osim toga, sigurnosni sustav blokiranja sprječava rad valjaka osim ako je prekidač za odabir funkcije u položaju za KOŠNJU (osim kad je uređaj u načinu rada za oštrenje).

Provjera sigurnosnog sustava blokiranja

Izvršite sljedeće korake da biste provjerili sustav blokiranja:

- Ustanite sa sjedala, pokrenite motor, deaktivirajte parkirnu kočnicu, stavite prekidač za odabir funkcije u položaj za KOŠNJU ili TRANSPORT i pritisnite papučicu snage.

Uređaj se ne bi trebao pokrenuti jer se ne nalazite na sjedalu. To znači da sustav blokiranja ispravno radi. Ispravite problem ako rad sustava nije ispravan.

- Sjednite na sjedalo, pokrenite motor, aktivirajte parkirnu kočnicu, stavite prekidač za odabir funkcije u položaj za KOŠNJU ili TRANSPORT i pritisnite papučicu snage.

Uređaj se ne bi trebao pokrenuti jer je parkirna kočnica aktivirana. To znači da sustav blokiranja ispravno radi. Ispravite problem ako rad sustava nije ispravan.

- Sjednite na sjedalo, pokrenite motor, deaktivirajte parkirnu kočnicu, stavite prekidač za odabir funkcije u NEUTRALNI položaj i pritisnite papučicu snage.

Uređaj se ne bi trebao pokrenuti kretati jer je prekidač za odabir funkcije u NEUTRALNOM položaju. To znači da sustav blokiranja ispravno radi. Ispravite problem ako rad sustava nije ispravan.

- Sjednite na sjedalo, stavite papučicu snage u NEUTRALNI položaj, stavite prekidač za odabir funkcije u NEUTRALNI položaj, aktivirajte parkirnu kočnicu, pokrenite motor i pomaknite upravljačku ručicu za podizanje/spuštanje prema naprijed da biste spustili jedinice za rezanje.

Jedinice za rezanje trebale bi se spustiti, ali se ne bi trebale početi okretati. Ako se počnu okretati, rad sustava blokiranja nije ispravan; ispravite problem prije upotrebe uređaja.

Vožnja uređaja bez košnje

- Jedinice za rezanje moraju biti potpuno podignute.
- Sjednite na sjedalo, deaktivirajte parkirnu kočnicu i stavite prekidač za odabir funkcije u položaj za TRANSPORT da biste vozili uređaj bez košnje.

- Uvijek smanjite brzinu kad se približavate zahtjevnim područjima i pažljivo prelazite preko brdovitog terena.
- Upoznajte se sa širinom uređaja. Nemojte pokušavati proći između blizu postavljenih predmeta kako biste spriječili skupa oštećenja ili prekide u radu.

Košnja područja vrlo kratke trave (green)

Prije košnje greena pronađite čisto područje i vježbajte obavljanje osnovnih funkcija uređaja (npr. pokretanje i zaustavljanje uređaja, podizanje i spuštanje jedinica za rezanje, okretanje).

Provjerite ima li na greenu otpada, uklonite sve što može oštetiti jedinice za rezanje pri košnji, uklonite zastavicu iz držača i utvrdite najbolji smjer košnje. Smjer košnje odredite na temelju smjera prethodne košnje. Uvijek kosite u smjeru suprotnom od smjera prethodne košnje kako bi se vlati trave što manje slijegale i kako bi se bolje odrezale.

Rezanje područja vrlo kratke trave (green)

1. Započnite na jednom rubu greena kako biste mogli primijeniti postupak rezanja u obliku vrpce.

Napomena: Primjenom tog uzorka dolazi do minimalnog zbijanja te na kraju ostaje uredan i zanimljiv uzorak na greenu.

2. Pomaknite prekidač za odabir funkcije u položaj za KOŠNJU.
3. Gurnite ručicu za podizanje/spuštanje razine košnje prema naprijed u trenutku kad prednji rubovi košare za travu prijeđu preko vanjskog ruba greena.

Napomena: Tim se postupkom jedinice za rezanje spuštaju na teren i pokreću valjci.

Važno: Srednja jedinica za rezanje podiže se ili spušta malo poslije prednjih jedinica za rezanje te biste stoga trebali vježbati odgovarajuće tempiranje za smanjenje postupaka čišćenja nakon košnje i sprječavanje skalpiranja rubnog područja.

Podizanje i spuštanje srednje jedinice za rezanje ovisi o brzini vožnje. Pri manjoj brzini vožnje povećava se trajanje podizanja ili spuštanja, dok se pri većoj brzini trajanje podizanja ili spuštanja smanjuje. Uređaj prati brzinu vožnje i prema tome mijenja trajanje kako bi sve tri jedinice za rezanje bile usklađene.

4. Pri povratnim prolascima preklapanje s prethodnim rezom treba biti minimalno.

Napomena: Kako biste zadržali ravnu liniju cijelom dužinom greena i držali uređaj na jednakoj udaljenosti od ruba prethodnog reza, zamislite liniju pogleda približno 1,8 do 3 m ispred uređaja od nepokošenog ruba greena (Slika 31). Vanjski rub upravljača neka bude dio linije pogleda, odnosno neka rub upravljača bude poravnat s točkom koja u svakom trenutku mora biti na jednakoj udaljenosti od prednjeg dijela uređaja.

5. Kako prednji rubovi košara prelaze preko ruba greena, povucite upravljačku ručicu za podizanje/spuštanje prema natrag i držite je sve dok se sve jedinice za rezanje ne podignu. Time se zaustavljaju valjci i podižu jedinice za rezanje.

Važno: Precizno tempirajte taj korak tako da ne pokosite rubno područje, ali da pokosite što veći dio greena i tako smanjite količinu trave koja je preostala na vanjskom rubu.

6. Da biste skratili vrijeme rada i pojednostavnili poravnanje za sljedeći prolazak, odmah okrenite uređaj u suprotnom smjeru, a zatim ga okrenite u smjeru nepokošenog dijela. Okrenite se u obliku suze (Slika 30) kako biste brzo poravnali uređaj za sljedeći prelazak.

Napomena: Ako je aktivirana funkcija usporavanja i okretanja, uređaj usporava pri okretanju, a da pritom ne morate popustiti pritisak na papučicu snage.

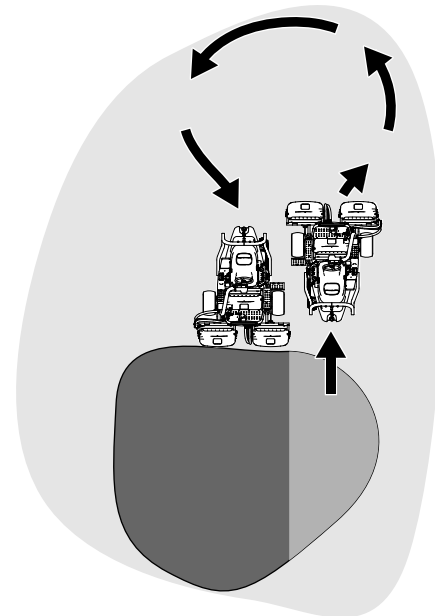

Slika 30

g229671

Napomena: Okret neka bude što kraći, osim pri toplijem vremenu, jer širi luk smanjuje oštećenje terena.

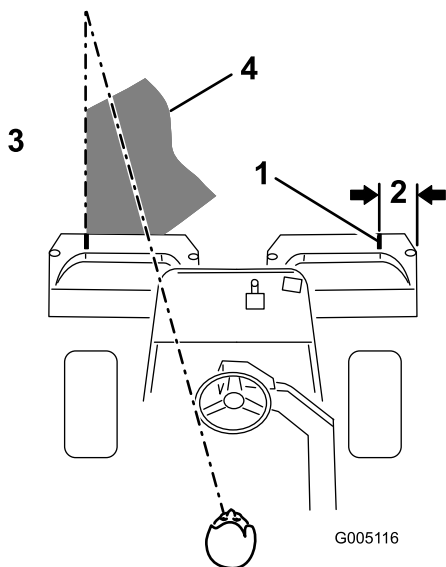

Slika 31

- | | |
|----------------------|--|
| 1. Traka poravnanja | 3. Pokosena trava s lijeve strane. |
| 2. Približno 12,7 cm | 4. Točka fokusa 2 do 3 m ispred uređaja. |

Važno: Nikad ne zaustavljajte uređaj na greenu, posebno dok su aktivirane jedinice za rezanje jer u suprotnom može doći do oštećenja terena. Zaustavljanje uređaja na greenu može ostaviti tragove ili udubljenja od kotača.

Košnja ruba i dovršetak košnje

1. Dovršite košnju greena košnjom vanjskog ruba. Promijenite smjer rezanja u odnosu na prethodnu košnju.

Pogledajte [Sustav brzine ovisne o polumjeru \(Radius-Dependent-Speed, RDS\) \(stranica 26\)](#) da biste poboljšali izgleda nakon košnje i smanjili izgled trostrukog prstena.

Napomena: Uvijek imajte na umu vremenske uvjete i uvjete na terenu te obvezno promijenite smjer rezanja u odnosu na prethodnu košnju.

2. Kad završite s košnjom vanjskog ruba, nakratko pritisnite upravljačku ručicu za podizanje/spuštanje prema natrag da biste zaustavili valjke (ako je aktivirana funkcija gašenja na dodir), a zatim se odvezite s greena. Kad sve jedinice za rezanje napuste green, pomaknite upravljačku ručicu za

podizanje/spuštanje prema natrag da biste podigli jedinice za rezanje.

Napomena: Tim korakom smanjuje se pojava nakupljene trave na greenu.

3. Vratite zastavicu.
4. Ispraznite košare za travu prije nego što uređaj prevezete na sljedeći green.

Napomena: Teška i mokra pokošena trava opterećuje košare, ovjese i aktuator. Dodaje i nepotrebno opterećenje uređaja, čime se smanjuje energetska učinkovitost.

Nakon rada

Sigurnost nakon rada

Opće informacije o sigurnosti

- Prije nego što napustite položaj rukovatelja, aktivirajte parkirnu kočnicu, ugasite motor, izvadite ključ i pričekajte da se svi pomični dijelovi zaustave. Pustite da se uređaj ohladi prije podešavanja, održavanja, čišćenja ili skladištenja.
- Očistite travu i prljavštinu iz jedinica za rezanje i pogona kako biste smanjili rizik od požara. Očistite proliveno ulje ili gorivo.
- Isključite dovod goriva prije skladištenja ili tegljenja uređaja.
- Prilikom tegljenja ili kada ne koristite uređaj deaktivirajte pogon priključnog dijela.
- Pustite da se uređaj ohladi prije skladištenja u bilo kojem zatvorenom prostoru.
- Održavajte i čistite sigurnosne pojaseve kad je to potrebno.
- Nemojte skladištiti uređaj ili spremnik za gorivo u blizini otvorenog plamena, iskri ili žižaka poput onih na bojlerima ili drugim uređajima.

Sigurnost pri vuči

- Vucite samo uređajem koji ima kuku namijenjenu za vuču. Opremu koja se vuče pričvrstite samo na kuku.
- Slijedite preporuku proizvođača u pogledu ograničenja težine za vučenu opremu i za vuču na padinama. Na padinama težina opreme koja se vuče može uzrokovati gubitak trenja i gubitak kontrole.
- Nikad nemojte dopustiti da se djeca ili druge osobe nalaze u ili na opremi koja se vuče.
- Pri vuči polako vozite i predvidite dulji zaustavni put.

Provjera i čišćenje nakon košnje

Nakon košnje temeljito operite uređaj pomoću crijeva za vodu bez mlaznice kako ne bi došlo do onečišćenja i oštećenja brtvi, ležajeva i elektroničkih dijelova zbog prekomjernog pritiska vode. **Topao motor ili električne spojeve nemojte prati vodom.**

Važno: Za čišćenje uređaja nemojte upotrebljavati slanu ili tehnološku vodu.

Važno: Nemojte prati uređaj visokotlačnim čistačima. Visokotlačni čistači mogu oštetiti električni sustav, olabaviti važne naljepnice ili isprati potrebnu mast na mjestima trenja. Voda može probiti brtve i kontaminirati kućišta ispunjena uljem ili mazivom. Nemojte upotrebljavati prekomjerne količine vode u blizini upravljačke ploče, motora i akumulatora.

Važno: Nemojte prati uređaj dok motor radi. Pranje uređaja uz upaljeni motor može dovesti do oštećenja unutar motora.

Važno: Nemojte prskati vodu u prigušivač. Ako voda dospije u prigušivač, može doći do oštećenja unutrašnjosti motora ili smanjenih performansi motora.

Nakon čišćenja uređaja provjerite jesu li jedinice za rezanje oštre.

Tegljenje uređaja

- Budite oprezni pri utovaru ili istovaru uređaja na prikolicu ili kamion.
- Za utovar uređaja na prikolicu ili kamion upotrebljavajte punu rampu.
- Čvrsto vežite uređaj pomoću remena, lanaca, kabla ili užadi. Prednji i stražnji remeni trebaju biti usmjereni prema dolje i prema van od uređaja.([Slika 32](#)).

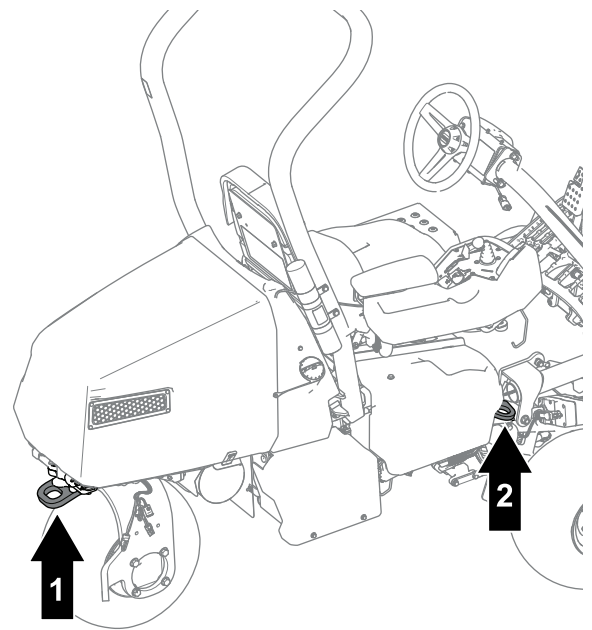

g274815

Slika 32

1. Stražnja točka za vezanje
2. Točka za vezanje (sa svake strane)

- Nakon što je uređaj osiguran radi transporta, zatvorite zaporni ventil za gorivo.

Vučna uređaja

Napomena: Pogledajte [Slika 33](#) za taj postupak.

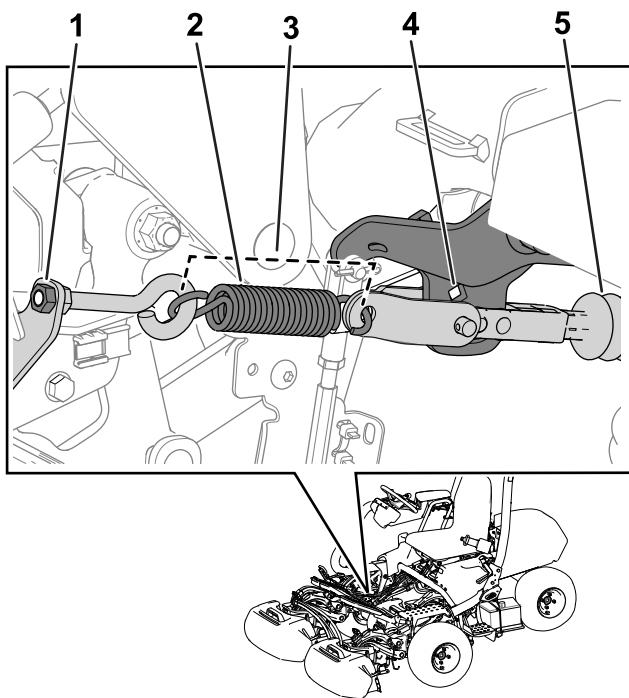

Slika 33

- | | |
|-----------------------------|------------------------|
| 1. Matica | 4. Otvor nosača poluge |
| 2. Opruga | 5. Osovina aktuatora |
| 3. Duljina opruge – 11,4 cm | |

Prije vuče uređaja morate izvršiti sljedeći postupak da biste otpustili aktuator kočnice:

1. Aktivirajte parkirnu kočnicu.
 2. Uklonite ključ i odspojite konektore glavnog napajanja.
- Važno:** Ako su konektori glavnog napajanja spojeni pri vuči, može doći do oštećenja električnog sustava.
3. Zatvorite zaporni ventil za gorivo.
 4. Klinovima blokirajte obje strane prednjih guma.
 5. Otpustite napetost opruge otpuštanjem matice pomoću koje je vijak s ušicom pričvršćen na nosač opruge.
 6. Uklonite oprugu.
 7. Umetnite ključ (3/8 inča) kroz otvor na nosaču poluge i gurnite osovину aktuatora prema unutra.

⚠ OPASNOST

Kad je aktuator otpušten s kočnice, nema prijenosa na kotačima uređaja. Uređaj bez prijenosa na kotačima može teško ozlijediti prolaznike.

Ako se uređaj ne vuče, aktivirajte parkirnu kočnicu.

8. Aktivirajte parkirnu kočnicu.
9. Uklonite klinove iz kotača.
10. Ako je postavljen komplet pogona na 3 kotača, odspojite konektore kablenskog svežnja kompleta s glavnog kablenskog svežnja.

Važno: Ako su kablenski svežnji kompleta i uređaja spojeni pri vuči, može doći do oštećenja električnog sustava.

11. Kad je uređaj spreman za vuču, deaktivirajte parkirnu kočnicu.
12. Neka druga osoba sjedne na sjedalo, pričvrsti sigurnosni pojas i upotrebljava kočnicu pri vuči uređaja.

Napomena: Na taj je način uređaj pod kontrolom pri vuči na brdovitom terenu i padinama.

13. Upotrebljavajte stražnju vilicu kotača za vuču uređaja (Slika 34).

Važno: Pri vuči uređaja nemojte premašiti brzinu od 5 km/h. Moglo bi doći do oštećenja komponenti električnog sustava.

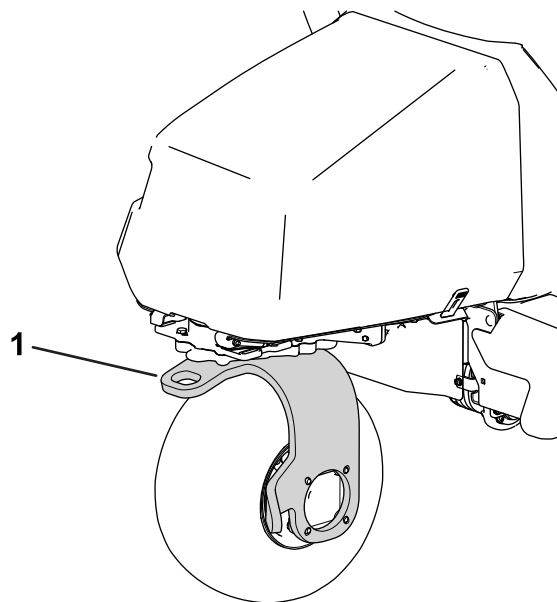

Slika 34

1. Stražnja vilica kotača

Nakon što ste uređaj odvucli na željenu lokaciju, izvršite sljedeće korake:

1. Aktivirajte parkirnu kočnicu.
2. Uklonite traku za vuču iz vilice kotača.
3. Pripremite za rad pritezanjem matice vijka s ušicom tako da duljina opruge iznosi 11,4 cm kad je postavljena (Slika 33).

Vožnja uređaja bez upotrebe napajanja motora

Uređaj možete voziti upotrebom napajanja iz akumulatora. Ta se značajka može upotrijebiti u sljedećim slučajevima:

- Pomicanje uređaja u radionicu radi održavanja.
- Pomicanje uređaja s greena ako se motor isključi.

Uređaj se može samo transportirati; ne možete aktivirati jedinice za rezanje. Ta značajka dostupna je 1 minutu, a primjenom punog ciklusa prekidača za paljenje možete ponovno pokrenuti minutu transportnog vremena.

1. Sjednite na vozačevo sjedalo i vežite se sigurnosnim pojasom.
2. Pomaknite ključ u položaj UKLJUČENO.
3. Pomaknite prekidač za odabir funkcije u položaj za KOŠNJU ili TRANSPORT.
4. Deaktivirajte parkirnu kočnicu.
5. Upotrijebite papučicu snage za transport uređaja.

Napomena: Brzina za vožnju prema naprijed ograničena je na 4,8 km/h, dok je brzina za vožnju prema natrag ograničena na 4,0 km/h.

Važno: Prekomjerna ili produljena upotreba te značajke može smanjiti vijek trajanja akumulatora.

Održavanje

Sigurnost pri održavanju

- Prije nego što napustite položaj rukovatelja, učinite sljedeće:
 - Parkirajte kosilicu na ravnoj površini.
 - Deaktivirajte jedinicu/jedinice za rezanje.
 - Aktivirajte parkirnu kočnicu.
 - Ugasite motor i izvadite ključ.
 - Pričekajte da se svi pomični dijelovi zaustave.
- Pustite da se komponente uređaja ohlade prije održavanja.
- Ako je moguće, ne obavljajte održavanje dok je motor u pogonu. Držite se podalje od pomičnih dijelova.
- Upotrijebite podmetače za pridržavanje uređaja dok radite ispod uređaja.
- Pažljivo otpuštajte pritisak iz komponenti s pohranjenom energijom.
- Održavajte sve dijelove uređaja u dobrom radnom stanju i svu opremu zategnutu.
- Zamijenite sve istrošene ili oštećene naljepnice.
- Da biste osigurali siguran i optimalan rad uređaja, upotrebljavajte samo originalne zamjenske dijelove Toro. Zamjenski dijelovi drugih proizvođača mogu biti opasni, a njihova uporaba može poništiti jamstvo.

Preporučeni raspored održavanja

Interval servisa održavanja	Postupak održavanja
Nakon prvih 8 sati	<ul style="list-style-type: none">• Zamijenite motorno ulje i filter.• Pritegnite matice kotača.• Zamijenite tekućinu u mjenjačkoj kutiji pogonskog motora.
Nakon prvih 50 sati	<ul style="list-style-type: none">• Provjerite brzinu motora.
Prije svake uporabe ili svakodnevno	<ul style="list-style-type: none">• Provjerite jesu li sigurnosni pojasevi istrošeni te imaju li rezove ili druga oštećenja. Promijenite sigurnosne pojaseve ako bilo koja komponenta ne radi kako treba.• Provjerite sigurnosni sustav blokiranja.• Provjerite i očistite uređaj nakon košnje.• Provjerite motorno ulje.• Provjerite tlak u gumama.• Provjerite dodirnu točku valjaka i noževa ležišta.• Operite uređaj (nemojte upotrebljavati visokotlačni mlaz vode).
Svakih 25 sati	<ul style="list-style-type: none">• Očistite pjenasti element pročištača zraka (češće u prašnjavim ili prljavim uvjetima).
Svakih 50 sati	<ul style="list-style-type: none">• Provjerite priključke kabela akumulatora.
Svakih 100 sati	<ul style="list-style-type: none">• Provjerite papirnati element pročištača zraka (češće u prašnjavim ili prljavim uvjetima).• Zamijenite motorno ulje i filter.• Zamijenite ili očistite svjećicu i podesite razmak elektroda.
Svakih 200 sati	<ul style="list-style-type: none">• Zamijenite papirnati element pročištača zraka (češće u prašnjavim ili prljavim uvjetima).• Pritegnite matice kotača.
Svakih 800 sati	<ul style="list-style-type: none">• Zamijenite tekućinu u mjenjačkoj kutiji pogonskog motora.• Provjerite brzinu motora.
Svakih 1000 sati	<ul style="list-style-type: none">• Zamijenite filter goriva (ranije ako je protok goriva ograničen).
Svake 2 godine	<ul style="list-style-type: none">• Provjerite cijevi za dovod goriva i cijevne priključke.

Popis za svakodnevno održavanje

Kopirajte ovu stranicu za osobnu upotrebu.

Stavka za održavanje	Za tjedan:						
	Pon.	Uto.	Sri.	Čet.	Pet.	Sub.	Ned.
Provjerite rad sigurnosnog sustava blokiranja.							
Provjerite rad instrumenata.							
Provjerite rad kočnica.							
Provjerite razinu motornog ulja.							
Provjerite razinu goriva.							
Očistite motor, rashladna rebra motora.							
Pregledajte predfilter filtra zraka.							
Provjerite neobične zvukove motora.							
Provjerite tlak u gumama.							
Provjerite jesu li podešeni cilindri i noževi ležišta.							
Provjerite je li podešena visina košnje.							
Popravite oštećenu boju.							
Operite uređaj.							

Bilješke o uočenim problemima		
Pregled obavio/la:		
Stavka	Datum	Informacije

Postupci prije održavanja

Podizanje uređaja

▲ OPASNOST

Mehaničke ili hidraulične dizalice možda neće moći držati uređaj i mogu uzrokovati teške ozljede.

- Upotrebljavajte podmetače pri podržavanju podignutog uređaja.
- Mehaničke ili hidraulične dizalice upotrebljavajte samo za podizanje uređaja.

1. Postavite dizalicu na željeno mjesto za podizanje (Slika 35):

- Stepenica s lijeve strane uređaja
- Nosač podmetača s desne strane uređaja
- Vilica kotača na stražnjoj strani uređaja

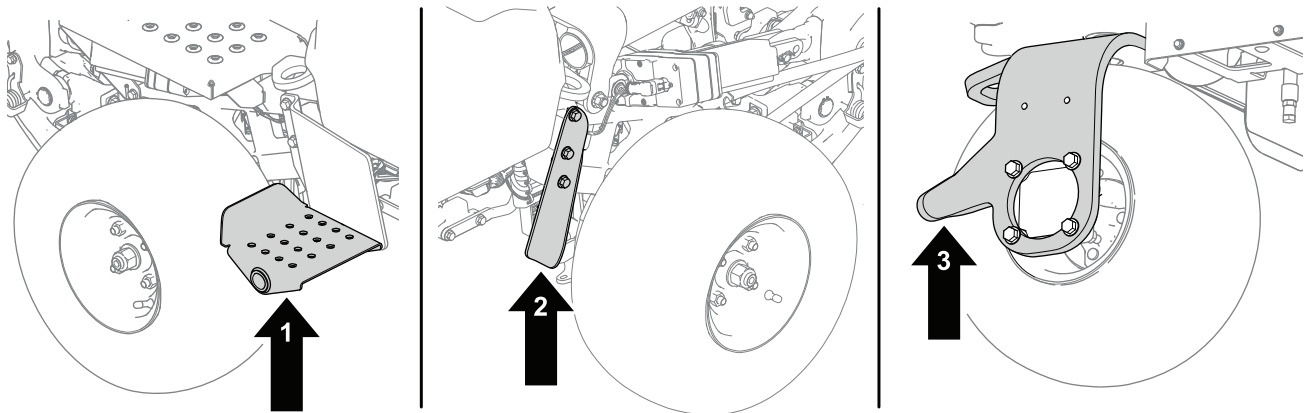

Slika 35

g286954

1. Stepenica – lijeva strana uređaja
2. Vilica kotača – stražnja strana uređaja

3. Nosač podmetača – desna strana uređaja

2. Nakon podizanja uređaja upotrijebite odgovarajući podmetač ispod sljedećih mjesta da biste poduprli uređaj (Slika 36):

- Podloge za akumulator na stražnjoj strani uređaja
- Okretni nosači jedinice za rezanje na prednjoj strani uređaja

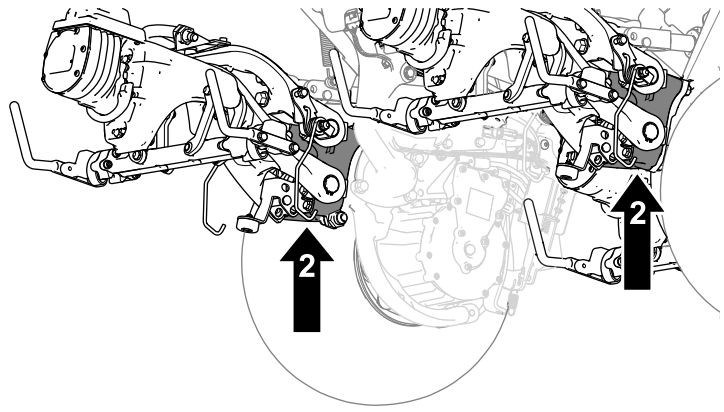
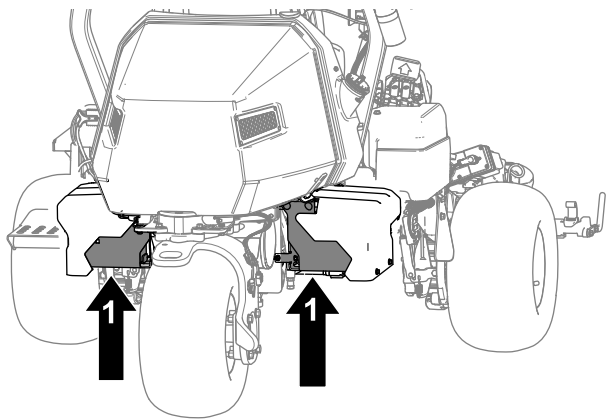

Slika 36

g288413

1. Podloge za akumulator

2. Okretni nosači jedinice za rezanje

Podizanje poklopca motora

1. Otpustite trake na svakoj strani poklopca (Slika 37).

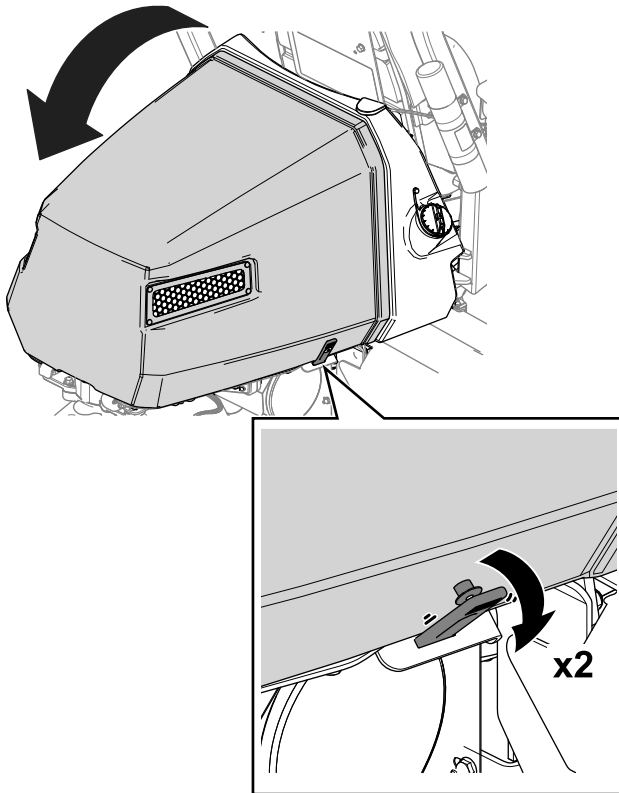

Slika 37

g274741

2. Podignite poklopac motora (Slika 37).

Održavanje motora

Sigurnost motora

- Ugasite motor prije provjeravanja ili dodavanja ulja u kućište motora.
- Nemojte mijenjati postavke regulatora motora ili opterećivati motor prekomjernom brzinom.

Servisiranje pročištača zraka

Interval servisiranja: Svakih 25 sati—Očistite pjenasti element pročištača zraka (češće u prašnjavim ili prljavim uvjetima).

Svakih 100 sati—Provjerite papirni element pročištača zraka (češće u prašnjavim ili prljavim uvjetima).

Svakih 200 sati/Godišnje (što je prije)—Zamijenite papirni element pročištača zraka (češće u prašnjavim ili prljavim uvjetima).

Provjerite stanje pjenastog i papirnato elementa i zamijenite ih ako su oštećeni ili suviše prljavi.

Važno: Nemojte dodavati ulje pjenastom ili papirnatom elementu.

Uklanjanje pjenastog i papirnato elementa

1. Parkirajte uređaj na ravnoj površini, spustite jedinice za rezanje i aktivirajte parkirnu kočnicu.
2. Ugasite motor i izvadite ključ.

- Očistite područje oko pročistača zraka kako biste spriječili prodiranje nečistoće u motor, što može uzrokovati kvar (Slika 38).
- Otpustite kuglaste ručice poklopca i uklonite poklopac pročistača zraka (Slika 38).
- Otpustite stezaljku za crijevo i uklonite sklop pročistača zraka (Slika 38).
- Pažljivo skinite spužvasti element s papirnatog elementa (Slika 38).

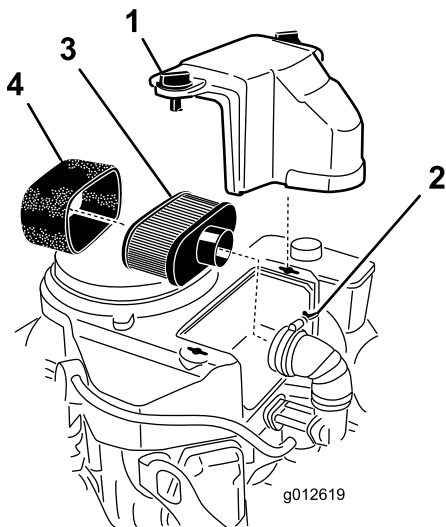

Slika 38

- | | |
|-------------------------|---------------------|
| 1. Poklopac | 3. Papirnat element |
| 2. Stezaljka za crijevo | 4. Pjenasti element |

Čišćenje pjenastog elementa pročistača zraka

- Operite pjenasti element s pomoću tekućeg sapuna i tople vode. Nakon što ga očistite, dobro ga isperite.
- Osušite element na način da ga stisnete u čistoj krpi.

Važno: Nemojte savijati pjenasti element jer se može oštetiti.

Zamijenite pjenasti element ako je potrgan ili istrošen.

Servisiranje papirnastog elementa pročistača zraka

- Očistite papirnat element laganim tapkanjem kako biste uklonili prašinu. Ako je papirnat element vrlo prljav, zamijenite ga (Slika 38).
- Provjerite ima li filter rupe, naslage masti ili oštećenja gumene brtve.
- Ako je oštećen, zamijenite papirnat element.

Važno: Nemojte čistiti papirnat filter.

Postavljanje pjenastog i papirnastog elementa pročistača zraka

Važno: Kako biste spriječili oštećenja motora, uvijek radite s postavljenim cjelovitim sklopom pjenastog i papirnastog elementa pročistača zraka.

- Pažljivo stavite pjenasti element na papirnat element (Slika 38).
- Postavite sklop pročistača zraka na bazu pročistača zraka i pričvrstite ga (Slika 38).
- Postavite poklopac pročistača zraka na položaj i pritegnite kuglaste ručice poklopca (Slika 38).

Održavanje motornog ulja

Motor se isporučuje s uljem u kućištu, no morate provjeriti razinu ulja prije i nakon prvog pokretanja motora.

Specifikacija motornog ulja

Klasifikacija ulja API servisa: SJ ili više

Viskoznost ulja: SAE 30

Napomena: Upotrijebite bilo koje deterdžentno ulje visoke kvalitete.

Provjera motornog ulja

⚠ OPREZ

Motori mogu postati vrlo vrući pri normalnom radu.

Pričekajte da se motor ohladi prije provjere ulja ili održavanja motora.

Pogledajte Sliku 39 za taj postupak.

- Parkirajte uređaj na ravnoj površini, spustite jedinice za rezanje, aktivirajte parkirnu kočnicu, ugasite motor i izvadite ključ.
- Odvrnite šipku za mjerenje razine ulja, uklonite je i obrišite čistom krpom.
- Umetnite šipku za mjerenje razine ulja u cijev šipke za mjerenje razine ulja.
- Izvučite šipku za mjerenje iz cijevi i provjerite razinu ulja.
- Ako je razina ulja niska, dodajte ulje u motor kroz cijev šipke za mjerenje razine ulja sve dok razina ulja ne dosegne oznaku FULL (Puno) na šipci za mjerenje razine ulja.

Polako dodavajte ulje i pritom često provjeravajte njegovu razinu.

Važno: Nemojte prepuniti motor uljem.

6. Postavite šipku za mjerenje razine ulja.

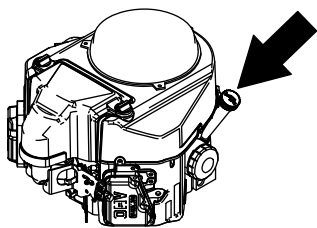

g247478

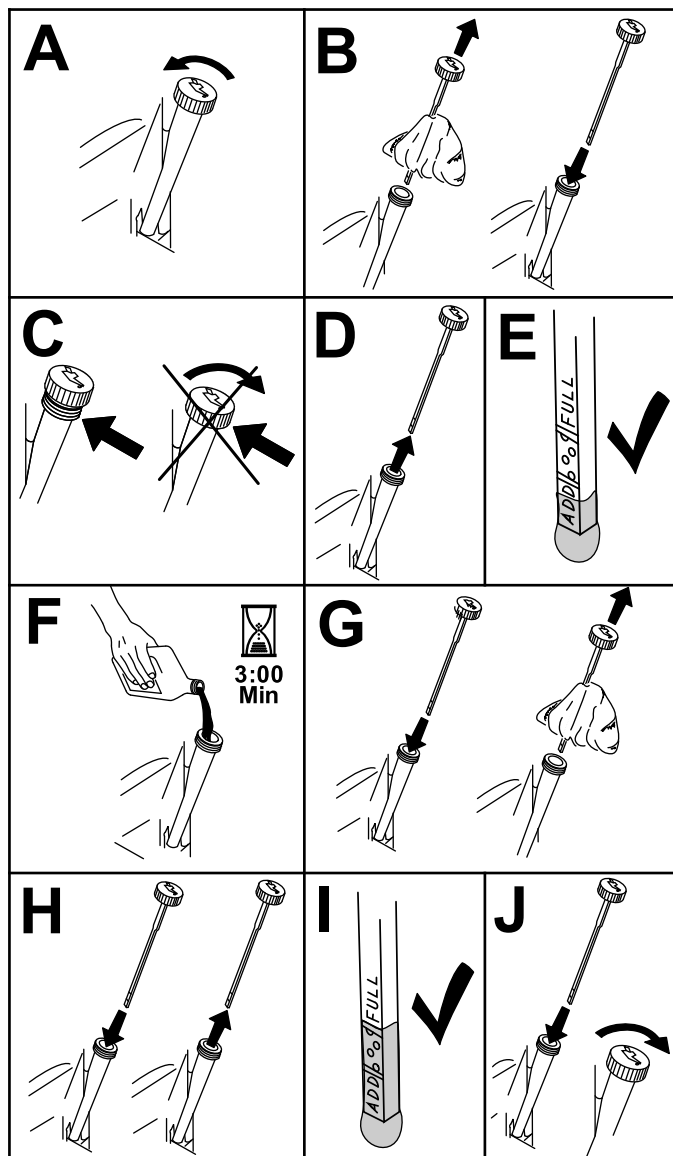

g194611

Slika 39

Mijenjanje motornog ulja i filtra

Interval servisiranja: Nakon prvih 8 sati

Svakih 100 sati

⚠ OPREZ

Motori mogu postati vrlo vrući pri normalnom radu.

Pričekajte da se motor ohladi prije zamjene ulja ili uljnog filtra ili održavanja motora.

Količina motornog ulja: 1,7 l s filtrom

1. Uklonite čep za pražnjenje (Slika 40) i pustite da ulje iscuri u posudu za ispuštanje ulja.

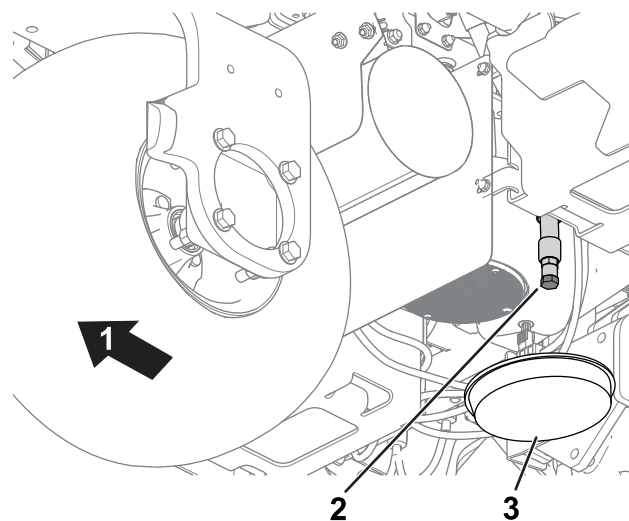

g274945

Slika 40

1. Stražnja strana uređaja.
 2. Čep otvora za pražnjenje
 3. Posuda za ispuštanje ulja
-
2. Očistite navoje čepa otvora za pražnjenje i postavite čep otvora za pražnjenje (Slika 40).
 3. Uklonite uljni filter (Slika 41).

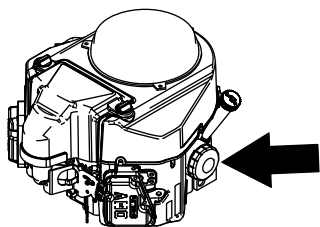

g247489

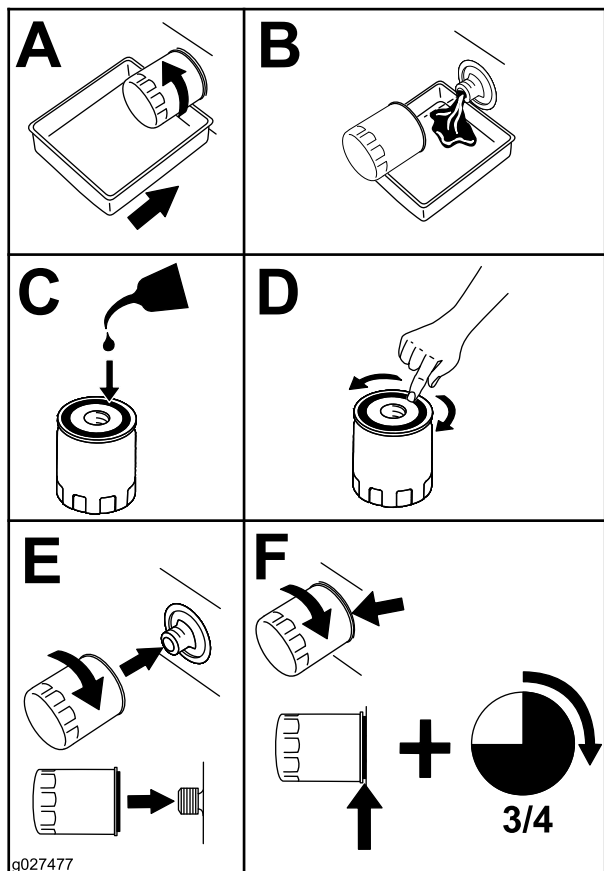

g027477

g027477

Slika 41

4. Nanesite tanak sloj čistog ulja na novu brtvu uljnog filtra.
5. Okrećite filtar rukom dok brtva ne dodirne adapter filtra, zatim pritegnite filtar za još $\frac{3}{4}$ do 1 okretaja. **Nemojte previše zategnuti.**
6. Dodajte ulje u kućište motora; pogledajte [Provjera motornog ulja \(stranica 40\)](#).
7. Propisno odložite uljni filtar i iskorišteno ulje.

Servisiranje svjećice

Interval servisiranja: Svakih 100 sati—Zamijenite ili očistite svjećicu i podesite razmak elektroda.

⚠ OPREZ

Motora mogu postati vrlo vrući pri normalnom radu.

Pričekajte da se motor ohladi prije servisiranja svjećice ili održavanja motora.

Prije ugradnje svjećice provjerite je li zračni razmak između središnje i bočnih elektroda ispravan. Za uklanjanje i postavljanje svjećica koristite ključ za svjećicu i alat za podešavanje zazora / mjerni listić kako biste provjerili i prilagodili zračni razmak. Ako je potrebno, postavite nove svjećice.

Vrsta svjećice: NGK® BPR4ES ili ekvivalentna

Zračni prostor: 0,75 mm

Uklanjanje svjećice

1. Parkirajte uređaj na ravnoj površini, spustite jedinice za rezanje i aktivirajte parkirnu kočnicu.
2. Ugasite motor i izvadite ključ.
3. Pronađite čepove svjećica.
4. Očistite područje oko čepova svjećica tako da strano tijelo ne može upasti u cilindar.
5. Odspojite čepove svjećica sa svjećica ([Slika 42](#)).

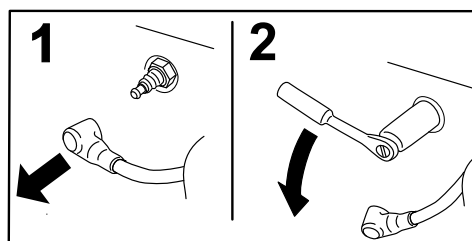

G008791

g008791

Slika 42

6. Uklonite svjećice s motora.

Provjera i čišćenje svječiće

Važno: Uvijek zamijenite svječicu koja je obložena crnim slojem, koja ima istrošene elektrode, ako je pokrivena uljem ili ako je napuknuta.

1. Očistite svječicu upotrebom žičane četke kako biste otklonili naslage ugljena.
Upotrijebite sredstvo za čišćenje karburatora za pranje svječiće i obvezno uklonite sve strane tvari.
2. Provjerite nalaze li se na svječicama tragovi napuknuća, istrošenih elektroda, crnog sloja, ulja ili drugih vrsta trošenja ili oštećenja.
3. Zamijenite svječicu ako je to potrebno. Ako treba zamijeniti samo jednu svječicu, zamijenite sve svječiće.
4. Provjerite zazor svječiće i po potrebi podesite. Da biste promijenili zazor, savijte samo bočnu elektrodu upotrebom alata za svječiće.

Postavite zazor na 0,75 mm.

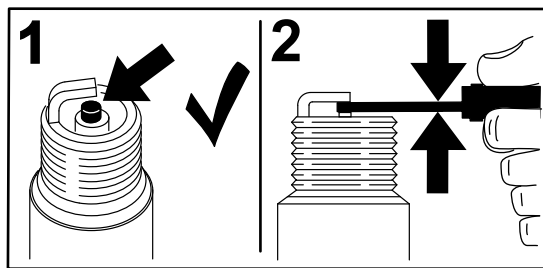

G008794

g008794

Slika 43

Ako vidite svjetlosmeđu ili sivu boju na izolatoru, motor ispravno radi. Crni sloj na izolatoru najčešće znači da je pročistač zraka prljav.

Postavljanje svječića

Pogledajte [Slika 44](#) za taj postupak.

1. Postavite svječicu na motor.
2. Pritegnite svječicu na 22 Nm.
3. Ponovno spojite čepove svječića.

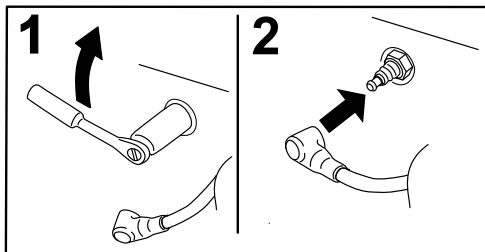

G008795

g008795

Slika 44

Održavanje sustava goriva

Zamjena filtra za gorivo

Interval servisiranja: Svakih 1000 sati (ranije ako je protok goriva ograničen).

Linijski filter goriva nalazi se između zapornog ventila za gorivo i motora.

⚠ OPASNOST

U određenim uvjetima gorivo je vrlo zapaljivo i eksplozivno. Požar ili eksplozija uzrokovana gorivom mogu uzrokovati opekline kod vas i drugih ljudi i oštetiti imovinu.

- Ispustite gorivo iz spremnika za gorivo kad je motor hladan. To činite na otvorenom. Obrišite gorivo ako se prolje.
- Nikad nemojte pušiti dok ispuštate gorivo i držite se podalje od otvorenog plamena ili mjesta na kojima bi se pare mogle zapaliti iskom.

1. Zatvorite zaporni ventil za gorivo ([Slika 45](#)).

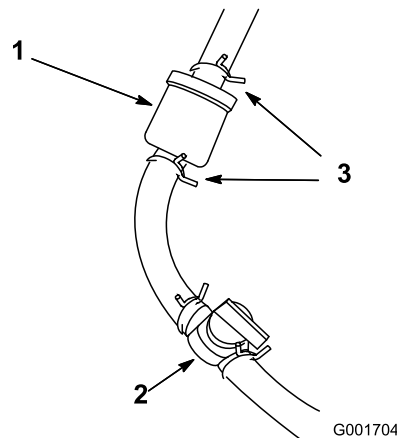

G001704

g001704

Slika 45

1. Filter goriva
2. Zaporni ventil za gorivo (OTVORENI položaj)
3. Stezaljka za crijevo

2. Postavite posudu za ocjeđivanje ispod filtra, otpustite stezaljku za crijevo na strani filtra pokraj karburatora i uklonite cijev za dovod goriva s filtra ([Slika 45](#)).
3. Otpustite drugu stezaljku za crijevo i uklonite filter.
4. Pregledajte cijevi za dovod goriva i postoje li na njima puknuća, znakovi trošenja ili oštećenja te ih zamijenite ako je to potrebno.

5. Postavite novi filter tako da je strelica na kućištu filtra usmjerena suprotno od spremnika za gorivo.
6. Provjerite jesu li crijeva i stezaljke za crijeva sigurno pričvršćeni na filter.
7. Otvorite zaporni ventil za gorivo i napunite spremnik. Provjerite postoje li na cijevima za dovod goriva znakovi curenja ili labavi spojevi.

Provjeravanje cijevi za dovod goriva i cijevnih priključaka

Interval servisiranja: Svake 2 godine

Provjerite jesu li cijevi za dovod goriva istrošene, oštećene ili labave.

Održavanje električnog sustava

Sigurnost električnog sustava

- Odspojite konektore glavnog napajanja prije popravljivanja uređaja.
- Punite akumulator na otvorenom, dobro prozračenom mjestu, daleko od iskri i plamena. Isključite punjač prije spajanja ili odspajanja akumulatora. Nosite zaštitnu odjeću i upotrebljavajte izolirane alate.

Odspajanje ili spajanje napajanja na uređaj

Konektori glavnog napajanja napajaju uređaj iz akumulatora. Odspojite napajanje odvajanjem konektora; priključite napajanje povezivanjem konektora. Pogledajte [Konektori glavnog napajanja \(stranica 21\)](#).

Punjenje akumulatora od 12 V na sustavu od 12 V

⚠ UPOZORENJE

Neispravno usmjeravanje kabela može uzrokovati oštećenja uređaja i kabela uslijed iskrenja. Iskrene mogu uzrokovati eksploziju plinova akumulatora i tako dovesti do tjelesnih ozljeda.

- **Uvijek odspojite negativni (crni) kabel akumulatora prije odspajanja pozitivnog (crvenog) kabela.**
- **Uvijek spojite pozitivni (crveni) kabel akumulatora prije spajanja negativnog (crnog) kabela.**

AGM akumulator (apsorbirana staklena prostirka) od 12 V ([Slika 46](#)) napaja sustav InfoCenter, aktuator kočnice, upravljački sklop uređaja i CAN izolacijski modul.

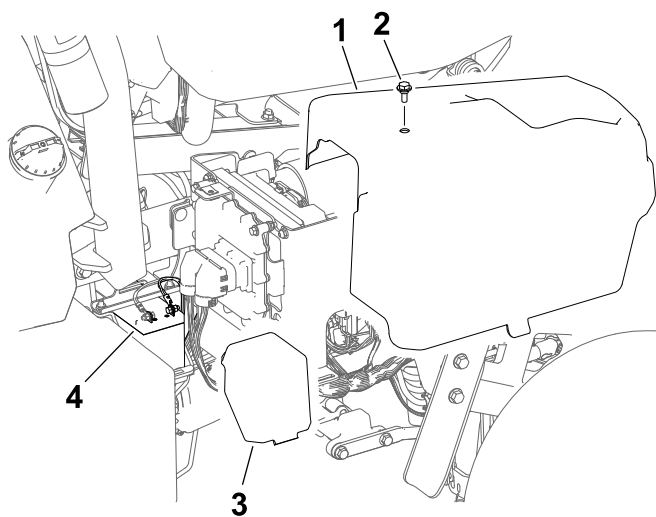

Slika 46

g291736

- | | |
|------------------------------|-------------------------|
| 1. Poklopac na desnoj strani | 3. Poklopac akumulatora |
| 2. Vijak | 4. Akumulator od 12 V |

1. Uklonite poklopac na desnoj strani.
2. Skinite poklopac akumulatora.
3. Odspojite kabele akumulatora iz akumulatora.
4. Spojite punjač na priključke akumulatora i napunite akumulator.

Imajte na umu sljedeće informacije koje se odnose na punjač akumulatora:

- Konektori punjača akumulatora ne smiju biti u međusobnom kontaktu ili u kontaktu s okvirom uređaja. Preporučuje se upotreba manjih konektora.
 - Preporučuje se upotreba punjača akumulatora s postavkom za punjenje AGM akumulatora.
 - Maksimalna jakost punjenja: 2,4 A
 - Maksimalni napon punjenja: 14,3 V
5. Spojite kabele akumulatora na akumulator nakon dovršetka punjenja.
 6. Postavite poklopac akumulatora na akumulator.
 7. Postavite poklopac na desnoj strani.

Sustav akumulatora od 48 V

Važno: Ne preporučuje se punjenje sustava akumulatora od 48 V.

Sustav akumulatora od 48 V sastoji se od 4 akumulatora (12 V, AGM [apsorbirana staklena prostirka]). Akumulatori se nalaze ispod poklopaca na svakoj strani uređaja; pogledajte [Slika 47](#). Taj sustav pruža napajanje pogonskim kotačima, motorima jedinica za rezanje, motoru za upravljanje i aktuatorima podizanja.

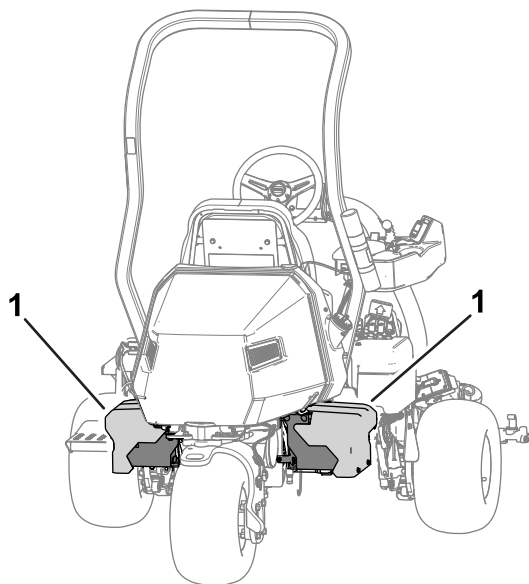

Slika 47

g279163

1. Sustav akumulatora od 48 V

Lociranje osigurača

Lociranje osigurača sustava od 48 V

Osigurači električnog sustava od 48 V nalaze se ispod sjedala (Slika 48).

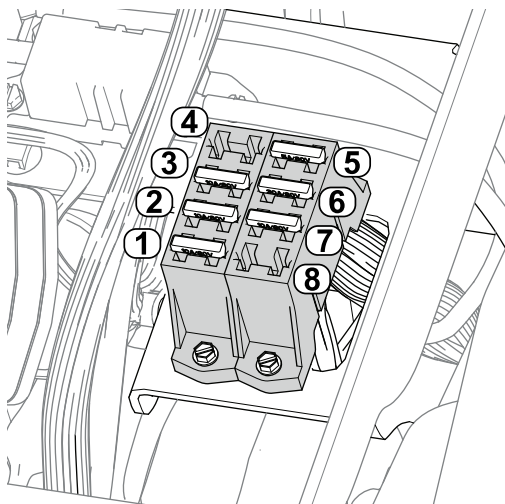

Slika 48

g279323

- | | |
|--|--|
| 1. Aktuator podizanja (srednja jedinica za rezanje) – 10 A | 5. Relej logičkog sklopa od 48 V – 5 A |
| 2. Aktuator podizanja (lijeva jedinica za rezanje) – 10 A | 6. Jedinica upravljača – 30 A |
| 3. Aktuator podizanja (desna jedinica za rezanje) – 10 A | 7. Radna svjetla (opcionalni komplet) – 10 A |
| 4. Slobodan utor | 8. Slobodan utor |

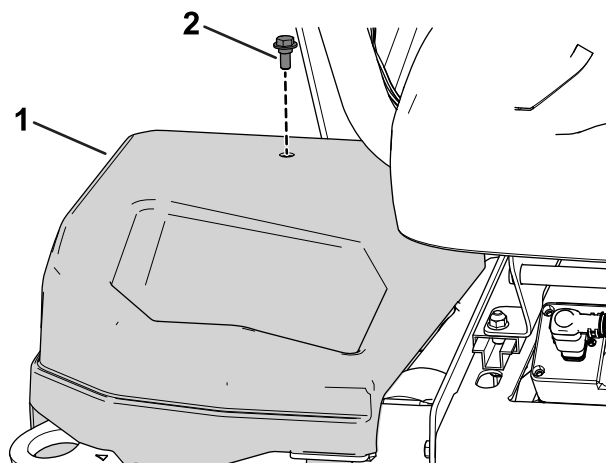

Slika 49

g279712

1. Poklopac na desnoj strani 2. Vijak

Slika 50 prikazuje opis svakog osigurača na kutijama osigurača:

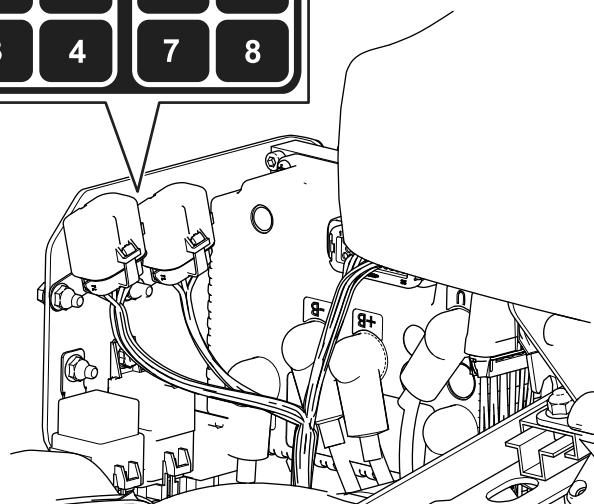
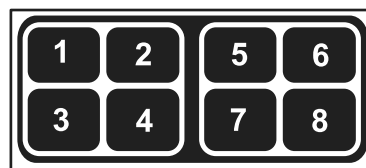

Slika 50

g279711

Lociranje osigurača sustava od 12 V

Osigurači električnog sustava od 12 V nalaze se ispod poklopca (Slika 49) na desnoj strani uređaja.

- | | |
|---|---------------------------------|
| 1. Parkirna kočnica / ključ za paljenje / relej logičkog sklopa – 7,5 A | 5. Slobodan utor |
| 2. Slobodan utor | 6. Zamjenski osigurač – 7,5 A |
| 3. Aktuator kočnice – 10 A | 7. Istosmjerni pretvarač – 15 A |
| 4. Telematika – 2 A | 8. TEC kontroler – 2 A |

Lociranje osigurača strujnog kruga pogona valjka

Osigurači strujnog kruga pogona valjka nalaze se ispod poklopca na lijevoj strani uređaja. Kutiji osigurača pristupite uklaňjanjem poklopca na lijevoj strani i poklopca kutije osigurača ([Slika 51](#)).

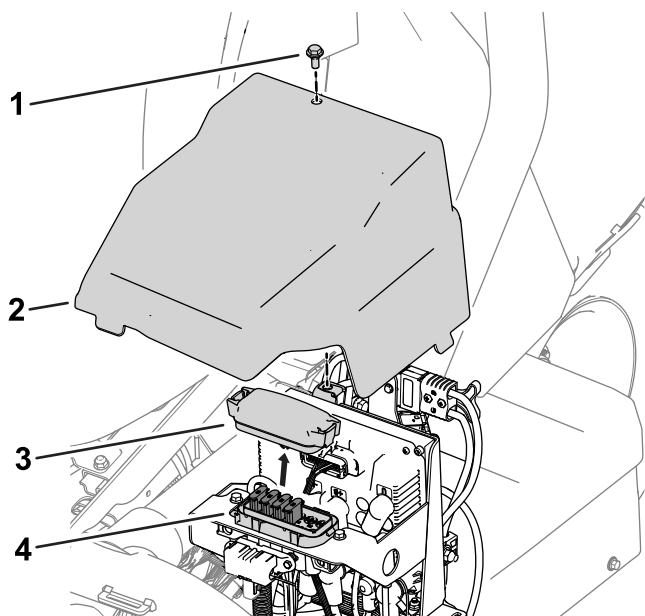

Slika 51

g278267

1. Vijak
2. Poklopac na lijevoj strani
3. Poklopac kutije osigurača
4. Kutija osigurača

[Slika 52](#) prikazuje opis svakog osigurača na naljepnici kutije osigurača:

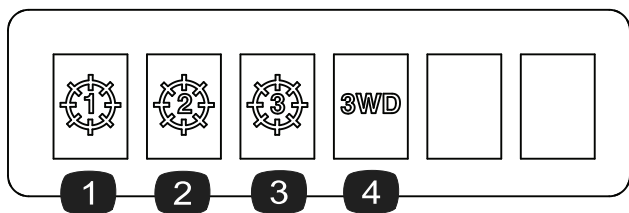

Slika 52

g278268

1. Srednja jedinica za rezanje – 35 A
2. Prednja lijeva jedinica za rezanje – 35 A
3. Prednja desna jedinica za rezanje – 35 A
4. Komplet pogona na 3 kotača (opcionalni priključak) – 35 A

Lociranje osigurača generatora, motora kotača i električnog sustava

- Osigurači generatora (100 A) i motora desnog kotača (60 A) nalaze se ispod sjedala ([Slika 53](#)).

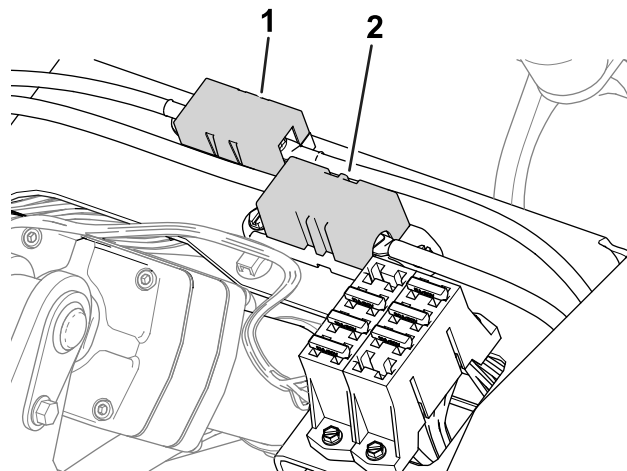

Slika 53

g282894

1. Osigurač generatora – 100 A
2. Osigurač motora desnog kotača – 60 A

- Osigurač motora lijevog kotača (60 A) nalazi se ispod poklopca na lijevoj strani uređaja, blizu osigurača strujnog kruga pogona valjka ([Slika 54](#)).

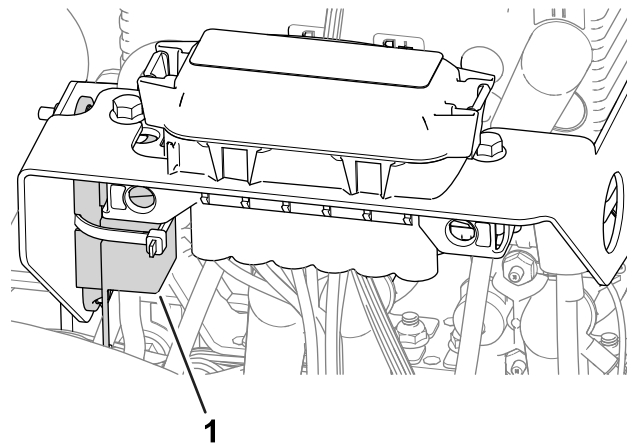

Slika 54

g282896

1. Osigurač motora lijevog kotača – 60 A

- Osigurač električnog sustava nalazi se ispod konektora glavnog napajanja ([Slika 55](#)).

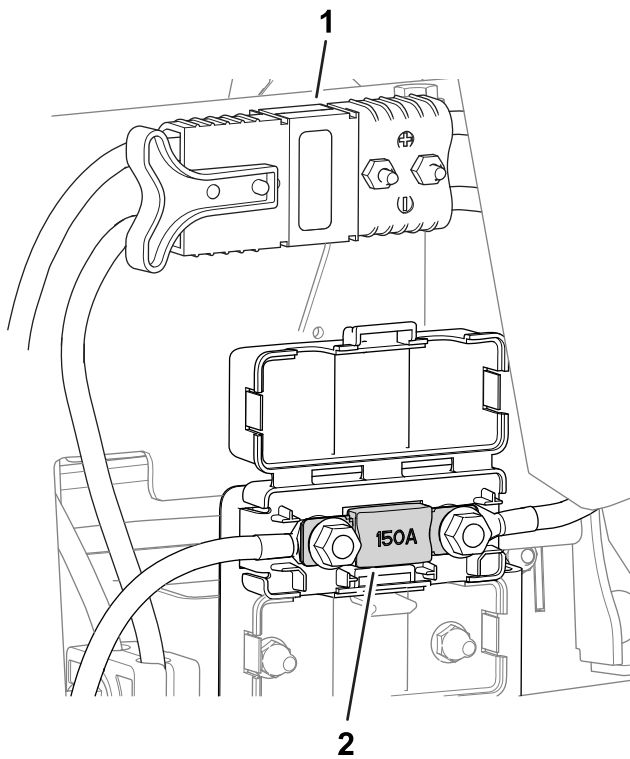

Slika 55

g282895

1. Konektori glavnog napajanja

2. Osigurač električnog sustava – 150 A

Održavanje pogonskog sustava

Provjera tlaka u gumama

Interval servisiranja: Prije svake uporabe ili svakodnevno

Primjenjujte različite tlakove u gumama za sva 3 kotača ovisno o uvjetima na terenu, od minimalno 0,83 bara (83 kPa) do maksimalno 1,10 bara.

Važno: Provjerite jesu li tlakovi u gumama na svim kotačima jednaki. Različiti tlakovi u gumama kotača utječu na performanse uređaja.

Provjera zakretnog momenta matica kotača

Interval servisiranja: Nakon prvih 8 sati
Svakih 200 sati

⚠ UPOZORENJE

Neispravno pritezanje matica kotača može uzrokovati tjelesne ozljede.

Pritegnite matice kotača na navedeni moment u navedenim vremenskim razmacima.

Specifikacija zakretnog momenta matice kotača:
od 108 do 122 Nm

Da biste osigurali ravnomjernu raspodjelu, pritežite matice kotača na način koji prikazuje [Slika 56](#).

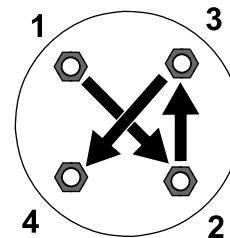

Slika 56

g274650

Zamjena tekućine u mjenjačkoj kutiji pogonskog motora

Interval servisiranja: Nakon prvih 8 sati
Svakih 800 sati

Specifikacija tekućine: SAE 80W90

Kapacitet mjenjačke kutije: približno 384 ml

1. Podignite uređaj; pogledajte [Podizanje uređaja \(stranica 38\)](#).

Važno: Uređaj mora biti ravan kako bi se u mjenjačku kutiju mogla dodati ispravna količina tekućine.

Provjerite je li uređaj vodoravno postavljen na podmetače.

2. Primijenite sljedeće korake da biste uklonili gume s lijeve i desne strane:

- A. Otpustite i uklonite pritezne matice ([Slika 57](#)).

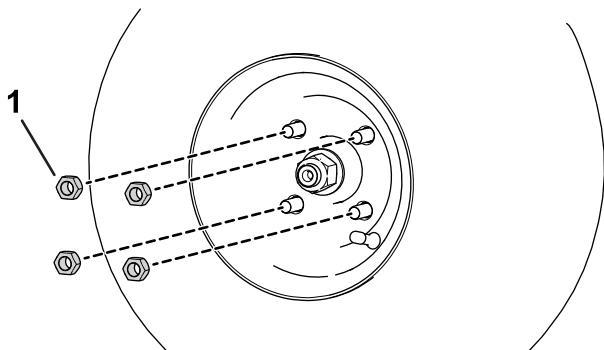

Slika 57

g280226

1. Pritezna matica

B. Uklonite lijevu i desnu gumu.

3. Postavite posudu za ispuštanje ispod sklopa motora kotača ([Slika 58](#)).

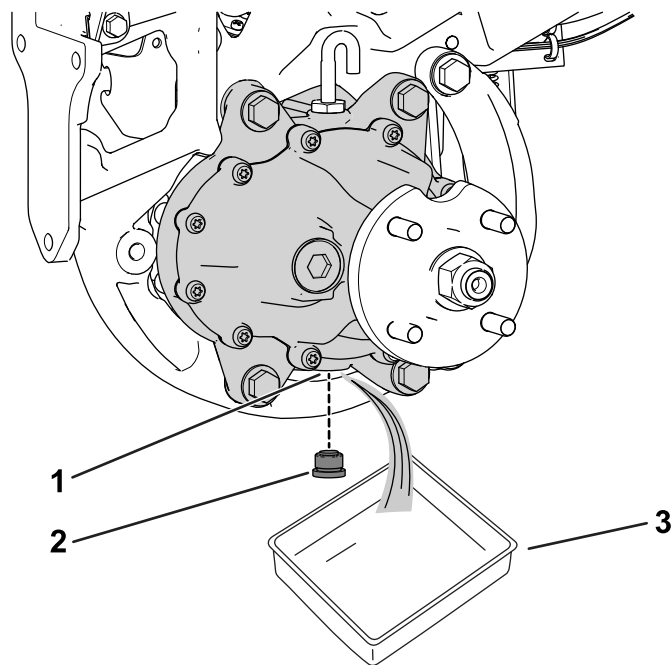

Slika 58

g278148

Prikazana je lijeva strana uređaja

1. Otvor za pražnjenje
2. Čep otvora za pražnjenje
3. Posuda

4. Uklonite čep iz otvora za pražnjenje ([Slika 58](#)).

Napomena: Otvor za pražnjenje nalazi se s donje strane mjenjačke kutije.

Napomena: Pustite ulje da u potpunosti iscure iz mjenjačke kutije.

5. Očistite čep.
6. Postavite čep otvora za pražnjenje u otvor za pražnjenje ([Slika 58](#)).
7. Uklonite crijevo za odzračivanje i spojnicu s gornje strane mjenjačke kutije ([Slika 59](#)).

Održavanje kočnica

Podešavanje kočnica

Ako kočnice ne mogu zadržati vozilo na mjestu dok je parkirano, možete ih podesiti; obratite se ovlaštenom distributeru tvrtke Toro ili pogledajte *Priručnik za održavanje* za više informacija.

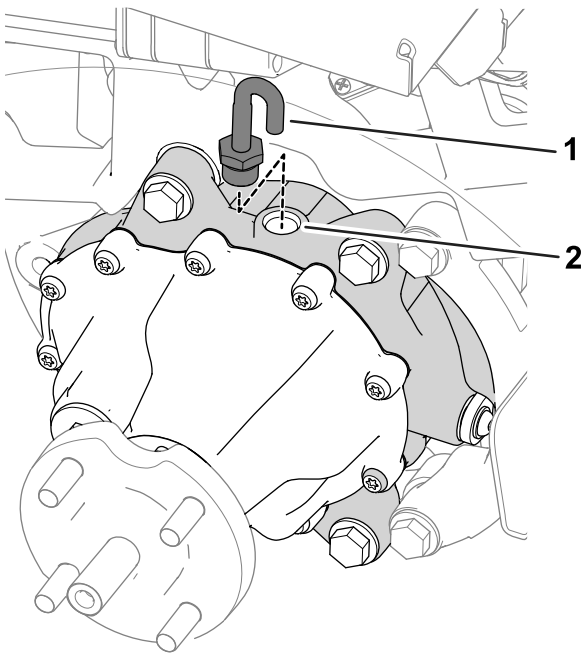

Slika 59

g278149

1. Crijevo za odzračivanje i spojnica
 2. Otvor za punjenje
-
8. Napunite mjenjačku kutiju s 384 ml navedene tekućine kroz otvor za punjenje.
 9. Postavite crijevo za odzračivanje i spojnicu u otvor za punjenje ([Slika 59](#)).
 10. Izvršite sljedeće korake da biste postavili gume:
 - A. Postavite lijevu i desnu gumu na glavčine kotača.
 - B. Postavite pritezne matice kotača ([Slika 57](#)).
 - C. Pritegnite pritezne matice kotača do vrijednosti momenta sile navedene u [Provjera zakretnog momenta matica kotača \(stranica 48\)](#).

Održavanje jedinica za rezanje

Sigurnost noževa

Istrošeni ili oštećeni noževi ili noževi ležišta mogu se slomiti i komadići bi mogli biti odbačeni prema vama ili prolaznicima te tako uzrokovati teške tjelesne ozljede ili smrt.

- Povremeno provjerite jesu li noževi ili noževi ležišta prekomjerno istrošeni ili oštećeni.
- Budite oprezni pri pregledavanju noževa. Pri servisiranju noževa budite oprezni i nosite rukavice. Uvijek zamijenite ili naoštrite noževe ili noževe ležišta; nikad ih nemojte ravnati ili variti.
- Ako uređaj ima više jedinica za rezanje, pazite kako okrećete pojedinačne jedinice; okretanje jedne jedinice za rezanje može uzrokovati okretanje cilindra u drugim jedinicama.

Postavljanje i uklanjanje jedinica za rezanje

Napomena: Dok jedinice za rezanje nisu pričvršćene na uređaj, pohranite motore valjaka jedinica za rezanje na mjesto za pohranu na prednjem dijelu spona ovjesa kako ih ne biste oštetili.

Važno: Nemojte podizati ovjes u položaj za transport kad su motori valjaka u nosačima na okviru uređaja. U suprotnom može doći do oštećenja motora ili crijeva.

Važno: Kad god trebate nagnuti jedinicu za rezanje, poduprite stražnji dio jedinice za rezanje kako se matice na vijcima za podešavanje nosača noža ležišta ne bi oslanjale na radnu površinu (Slika 60).

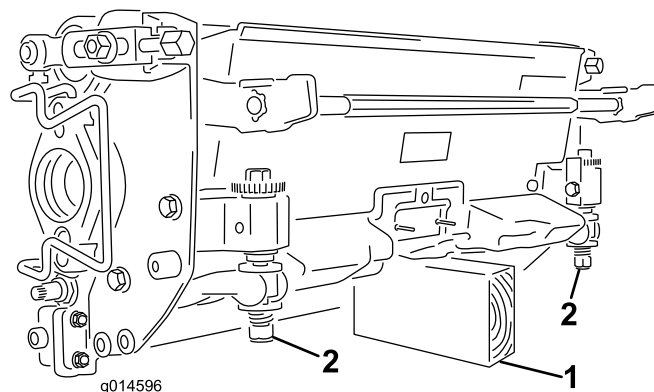

Slika 60

1. Potporanj (nije isporučen)
2. Matica vijka za podešavanje nosača noža ležišta

Postavljanje jedinica za rezanje

⚠ OPREZ

Pri kontaktu s vrućim motorom ili prigušivačem može doći do teških opeklin.

Pričekajte da se vruć motor ili prigušivač ohlade prije postavljanja jedinica za rezanje.

Za postavljanje jedinica za rezanje potrebno je spustiti ovjes. Izvršite sljedeće korake da biste spustili ovjes:

1. Parkirajte uređaj na čistoj, ravnoj površini.
2. Postavite prekidač za odabir funkcije u NEUTRALNI položaj.
3. Za pokretanje motora okrenite ključ u UKLJUČENI položaj.
4. Spustite ovjes pomoću upravljačke ručice za podizanje/spuštanje.
5. Aktivirajte parkirnu kočnicu, zaustavite motor i izvadite ključ za paljenje.

Izvršite sljedeće korake da biste postavili jedinice za rezanje:

1. Odspojite konektore glavnog napajanja; pogledajte [Konektori glavnog napajanja \(stranica 21\)](#).

⚠ OPREZ

Ako ne odspojite napajanje uređaja, netko bi mogao slučajno pokrenuti jedinice za rezanje i uzrokovati teške ozljede ruku i nogu.

Uvijek odspojite konektore glavnog napajanja prije rada na jedinicama za rezanje.

2. Podignite oslonac za noge i širom ga otvorite kako biste imali pristup lokaciji srednje jedinice za rezanje (Slika 61).

⚠ OPREZ

Oslonac za noge može vam prignječiti prste ako padne u zatvoreni položaj.

Držite prste dalje od područja zatvaranja oslonca dok je otvoren.

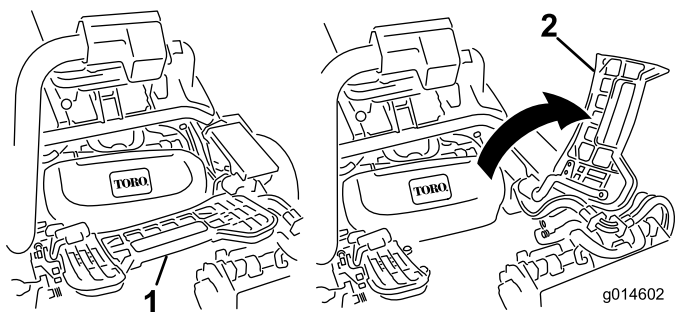

Slika 61

1. Oslonac za noge – zatvoren
2. Oslonac za noge – otvoren

3. Postavite jedinicu za rezanje ispod središnje sponne ovjesa.
4. Otvorite zasune na šipki sponne ovjesa (Slika 62) i gurnite sponu ovjesa prema dolje tako da se šipka nalazi iznad obje kutne šipke na jedinici za rezanje i provjerite jesu li zasuni ispod vodoravne šipke jedinice za rezanje (Slika 63).

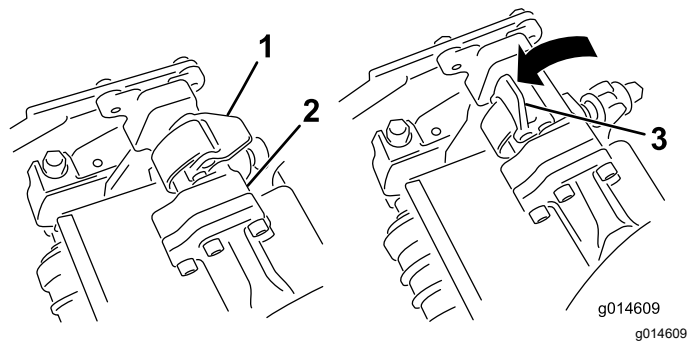

Slika 62

1. Zasun – zatvoren
2. Šipka sponne ovjesa
3. Zasun – otvoren

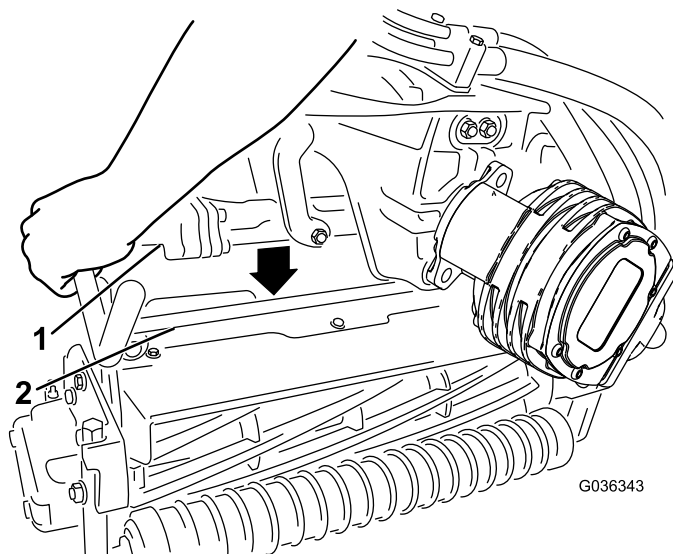

Slika 63

1. Šipka sponne ovjesa
2. Šipka jedinice za rezanje

5. Zatvorite zasune prema dolje i oko šipke jedinice za rezanje te ih blokirajte (Slika 62).

Napomena: Kad čujete zvuk klika možete osjetiti da su zasuni ispravno blokirani.

6. Na žljebove osovine motora jedinice za rezanje nanosite čisto mazivo (Slika 64).
7. Umetnite motor u lijevu stranu jedinice za rezanje (gledano s položaja rukovatelja) i povucite pričvrсну šipku motora na jedinici za rezanje prema motoru sve dok ne čujete zvuk klika s obje strane motora (Slika 64).

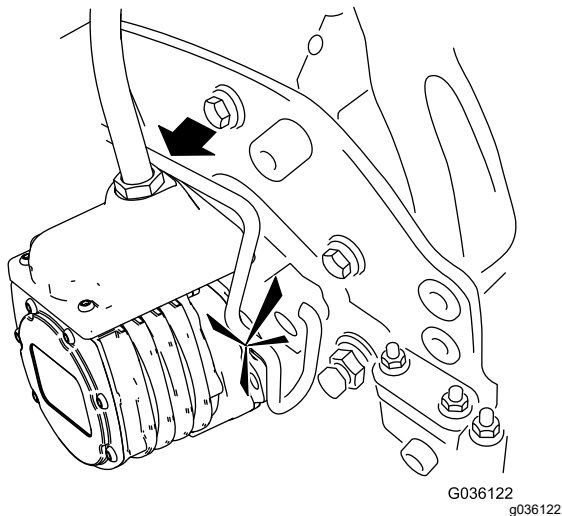
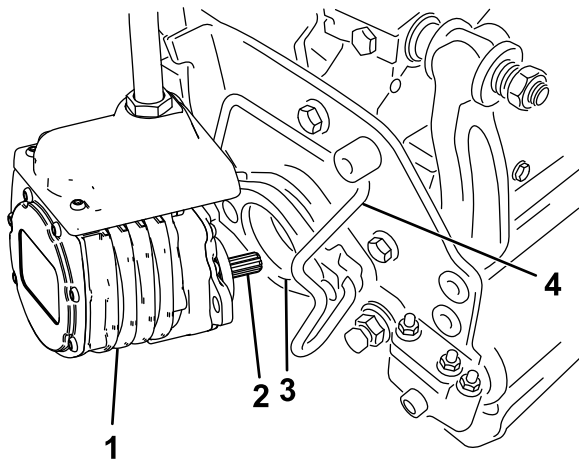

Slika 64

- | | |
|-------------------|---------------------------|
| 1. Motor valjka | 3. Udubljenje |
| 2. Žlijeb osovine | 4. Pričvrtna šipka motora |

8. Postavite košaru za travu na kuke za košaru na sponi ovjesa.
9. Ponovite postupak za ostale jedinice za rezanje.
10. Spojite konektore glavnog napajanja; pogledajte [Konektori glavnog napajanja \(stranica 21\)](#).

Skidanje jedinica za rezanje

⚠ OPREZ

Pri kontaktu s vrućim motorom ili prigušivačem može doći do teških opekлина.

Pričekajte da se vruć motor ili prigušivač ohlade prije postavljanja jedinica za rezanje.

1. Parkirajte uređaj na čistoj, ravnoj površini, stavite prekidač za odabir funkcije u NEUTRALNI položaj i spustite jedinice za rezanje pomoću upravljačke ručice za podizanje/spuštanje.

2. Aktivirajte parkirnu kočnicu, zaustavite motor i izvadite ključ za paljenje.
3. Odspojite konektore glavnog napajanja; pogledajte [Konektori glavnog napajanja \(stranica 21\)](#).

⚠ OPREZ

Ako ne odspojite napajanje uređaja, netko bi mogao slučajno pokrenuti jedinice za rezanje i uzrokovati teške ozljede ruku i nogu.

Uvijek odspojite konektore glavnog napajanja prije rada na jedinicama za rezanje.

4. Gurnite pričvrtnu šipku motora iz utora na motoru prema jedinici za rezanje i uklonite motor iz jedinice za rezanje.

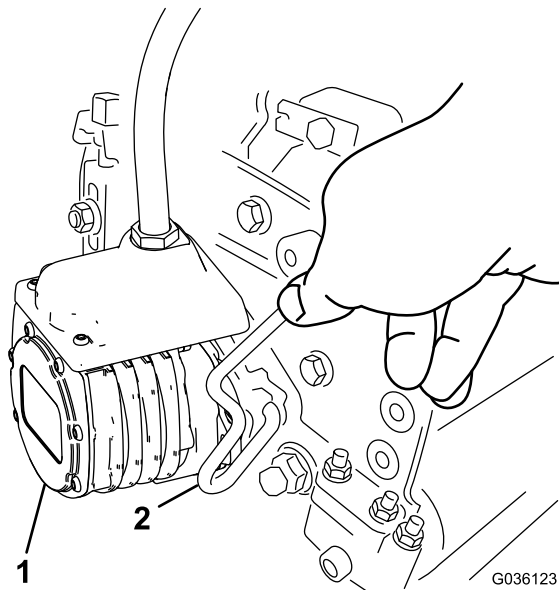

Slika 65

1. Motor valjka
2. Pričvrtna šipka motora

5. Premjestite motor na mjesto za pohranu na prednjem dijelu spona ovjesa ([Slika 66](#)).

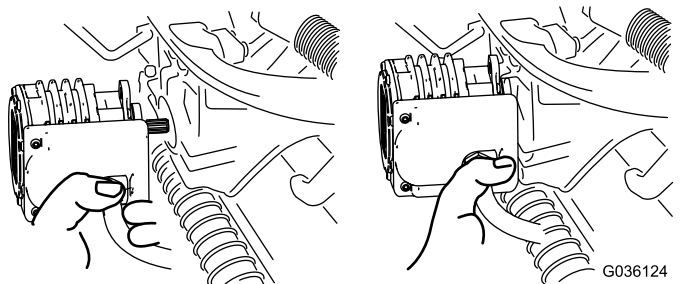

Slika 66

Napomena: Pri oštrenju, postavljanju visine košnje ili primjeni drugih postupaka održavanja na jedinicama za rezanje spremite motore valjaka jedinica za rezanje na mjesto za pohranu na prednjem dijelu spone ovjesa kako ih ne biste oštetili.

Važno: Nemojte podizati ovjes u položaj za transport kad su motori valjaka u nosačima na okviru uređaja. U suprotnom može doći do oštećenja motora ili crijeva. Ako morate pomaknuti uređaj bez postavljenih jedinica za rezanje, pričvrstite ih za spone ovjesa s pomoću vezica za kabel.

6. Otvorite zasune na šipki spone ovjesa jedinice za rezanje koju uklanjate ([Slika 62](#)).
7. Odspojite zasune sa šipke jedinice za rezanje.
8. Izvucite jedinicu za rezanje iz položaja ispod spone ovjesa.
9. Ponovite korake od 4 do 8 za ostale jedinice za rezanje ako je potrebno.
10. Spojite konektore glavnog napajanja; pogledajte [Konektori glavnog napajanja \(stranica 21\)](#).

Provjera dodirne točke valjaka i noževa ležišta

Svaki dan prije upotrebe uređaja provjerite dodirnu točku valjaka i noževa ležišta, neovisno o tome je li kvaliteta prethodne košnje bila prihvatljiva. Valjak i noževi ležišta moraju se lagano dodirivati po svojoj cijeloj dužini; pogledajte *Upute za upotrebu* jedinica za rezanje.

Prije provjere valjaka odspojite konektore glavnog napajanja; pogledajte [Konektori glavnog napajanja \(stranica 21\)](#). Spojite ih nakon što dovršite postupak.

Oštrenje jedinica za rezanje

▲ UPOZORENJE

Dodirivanje noževa ležišta, oštrica valjaka ili drugih pomičnih dijelova može dovesti do tjelesnih ozljeda.

- Držite prste, ruke i odjeću podalje od noževa ležišta, oštrica valjaka i drugih pomičnih dijelova.
- Nikad nemojte pokušavati rukama ili nogama okretati valjke dok je motor upaljen.

1. Parkirajte vozilo na ravnoj površini, spustite jedinice za rezanje, stavite prekidač za odabir

funkcije u NEUTRALNI položaj, aktivirajte parkirnu kočnicu, isključite motor i izvadite ključ.

2. Obavite početna podešavanja valjaka i noževa ležišta koja su primjerena za oštrenje na svim jedinicama za rezanje koje želite naoštiti; pogledajte *Upute za upotrebu* jedinica za rezanje.
3. Umetnite ključ u prekidač i pokrenite motor.
4. U sustavu InfoCenter, izborniku SERVICE (Upotreba) odaberite BACKLAP (Oštrenje).
5. Postavite OŠTRENJE u položaj ON (Uključeno).
6. U glavnom izborniku pomaknite se dolje do Postavki.
7. U izborniku SETTINGS (Postavke) pomaknite se dolje do BACKLAP RPM (Okretaji u minuti pri oštrenju) i pomoću gumba ± odaberite željenu brzinu oštrenja.
8. Dok je prekidač za odabir funkcije u NEUTRALNOM položaju, pomaknite upravljačku ručicu za podizanje/spuštanje prema naprijed da biste započeli s oštrenjem odgovarajućih valjaka.
9. Kistom s dugačkom ručkom nanesite brusnu pastu. Nikad nemojte koristiti kist s kratkom ručkom.
10. Ako valjci zataje ili počnu raditi nepredvidljivo tijekom oštrenja, odaberite veću postavku brzina valjka dok se brzina ne stabilizira.
11. Da biste podesili jedinice za rezanje pri oštrenju, isključite valjke pomicanjem upravljačke ručice za podizanje/spuštanje prema natrag i isključite motor. Nakon dovršetka podešavanja ponovite korake od 3 do 9.
12. Ponovite postupak za sve jedinice za rezanje koje želite naoštiti.
13. Kad završite, vratite postavku BACKLAP (Oštrenje) u sustavu InfoCenter na OFF (Isključeno) ili okrenite ključ u položaj OFF (Isključeno) da biste vratili uređaj na postavke za košnju prema naprijed.
14. Isperite svu brusnu pastu s jedinica za rezanje. Podesite valjak jedinice za rezanje i noževa ležišta po potrebi. Pomaknite regulator brzine valjaka jedinica za rezanje u željeni položaj za košnju.

Važno: Za pranje jedinica za rezanje nemojte upotrebljavati visokotlačni mlaz vode. Moglo bi doći do oštećenja ležajeva i brtvi.

Skladištenje

Ako želite skladištiti uređaj na duže vrijeme, izvršite korake navedene u [Priprema uređaja za skladištenje \(stranica 55\)](#).

Sigurnost skladištenja

- Prije nego što napustite položaj rukovatelja, ugasite vozilo, izvadite ključ i pričekajte da se svi pomični dijelovi zaustave. Pustite da se uređaj ohladi prije podešavanja, održavanja, čišćenja ili skladištenja.
- Nemojte skladištiti uređaj ili spremnik za gorivo u blizini otvorenog plamena, iskri ili žižaka poput onih na bojlerima ili drugim uređajima.

Priprema uređaja za skladištenje

Ako je moguće, skladištite uređaj na toplom, suhom mjestu.

Neovisno o tome jesu li postavljeni ili uklonjeni iz uređaja, akumulatori se moraju skladištiti u prikladnom okruženju:

- Preporučena temperatura za skladištenje trebala bi biti između 10 °C i 25 °C.
 - Skladištenje pri ekstremnim temperaturama dovest će do ubrzanog pražnjenja akumulatora.
 - Ako se očekuje pad temperature ispod točke smrzavanja na dulje razdoblje, uklonite akumulatore iz uređaja i pohranite ih u toplijoj okolini.
1. Odspojite konektore glavnog napajanja; pogledajte [Konektori glavnog napajanja \(stranica 21\)](#).
 2. Uklonite prljavštinu i ostatke trave. Naoštrite valjke i noževe ležišta ako je potrebno; pogledajte [Upute za upotrebu](#) jedinica za rezanje. Upotrijebite sredstvo za prevenciju hrđe na noževima ležišta i oštricama valjaka.
 3. Uklonite sve gorivo iz spremnika za gorivo. Pustite motor da radi sve dok se ne zaustavi. Zamijenite filter goriva; pogledajte [Zamjena filtra za gorivo \(stranica 43\)](#).
 4. Ispustite ulje iz kućišta motora dok je motor još topao. Napunite ga čistim uljem; pogledajte [Mijenjanje motornog ulja i filtra \(stranica 41\)](#).
 5. Uklonite svjećice, ulijte 30 ml ulja SAE 30 u cilindre te pokrenite uređaj da biste rasporedili ulje. Zamijenite svjećice; pogledajte [Servisiranje svjećice \(stranica 42\)](#).

6. Očistite blato i otpatke s cilindra, rashladnih rebara glave cilindra i kućišta ventilatora.
7. Odspojite kabele akumulatora iz akumulatora od 12 V.
8. Akumulatori od 12 V i 48 V moraju biti u potpunosti napunjeni; pogledajte [Priručnik za održavanje](#) vučne jedinice za upute za punjenje.
Nakon svakih 6 mjeseci skladištenja provjerite razinu napunjenosti akumulatora i napunite akumulator.
9. Podignite i poduprite uređaj kako biste uklonili težinu s guma.

Napomene:

Napomene:

Obavijest o privatnosti za EGP/UK

Upotreba vaših osobnih podataka

Tvrtka Toro („Toro“) poštuje vašu privatnost. Kada kupujete naše proizvode možemo prikupiti određene osobne podatke o vama, bilo izravno od vas ili preko vaše lokalne tvrtke ili zastupnika tvrtke Toro. Tvrtka Toro upotrebljava te podatke za ispunjavanje ugovornih obveza kao što je registriranje vašeg jamstva, obrada vašeg zahtjeva za jamstvom ili kontaktiranje u slučaju opoziva proizvoda i za legitimne poslovne svrhe kao što je mjerenje zadovoljstva kupaca, poboljšanje proizvoda ili pružanje potencijalno zanimljivih informacija o proizvodima. Tvrtka Toro može dijeliti vaše podatke sa svojim filijalama, podružnicama, zastupnicima i drugim poslovnim partnerima povezanim s tim aktivnostima. Možemo otkriti osobne podatke i kada je to zahtijevano zakonom ili je povezano s prodajom, kupnjom ili pripajanjem tvrtke. Nikada nećemo prodavati vaše osobne podatke drugim tvrtkama u marketinške svrhe.

Zadržavanje vaših osobnih podataka

Tvrtka Toro zadržat će vaše osobne podatke onoliko dugo koliko budu potrebni za gore navedene svrhe i u skladu sa zakonskim zahtjevima. Za više informacija o primjenjivim razdobljima zadržavanja kontaktirajte legal@toro.com.

Predanost sigurnosti

Vaši osobni podaci mogu biti obrađivani u SAD-u ili drugoj zemlji koja može imati manje stroge zakone o zaštiti podataka od vaše zemlje prebivališta. Kad god prebacujemo vaše osobne podatke izvan vaše zemlje prebivališta, poduzet ćemo zakonski propisane korake kako bismo osigurali da se provode prikladne mjere za zaštitu vaših podataka i da su vaši podaci sigurni.

Pristup i ispravljanje

Možda imate pravo ispraviti ili pregledati svoje osobne podatke ili prigovoriti ili ograničiti obradu svojih podataka. Kako biste to učinili, kontaktirajte nas na e-adresi legal@toro.com. Ako ste zabrinuti zbog načina na koji tvrtka Toro obrađuje vaše podatke, potičemo vas da nam se izravno obratite. Napominjemo da građani Europske unije imaju pravo na žalbu tijelima za zaštitu podataka.



Jamstvo tvrtke Toro

Jamstvo ograničeno na dvije godine ili 1500 sati

Uvjeti i obuhvaćeni proizvodi

Tvrtka Toro jamči da vaš komercijalni proizvod tvrtke Toro („proizvod“) neće imati materijalne nedostatke ili nedostatke u izradi u trajanju od 2 godine ili 1500 radnih sati*, ovisno o tome što nastupi ranije. Ovo je jamstvo primjenjivo na sve proizvode osim aeratora (pogledajte odvojene izjave o jamstvu za te proizvode). Ako postoji kvar pokriven jamstvom, popraviti ćemo proizvod bez ikakvih troškova za vas, uključujući dijagnostiku, rad, dijelove i transport. Ovo jamstvo vrijedi od datuma kada je proizvod isporučen izvornom maloprodajnom kupcu.
* Proizvod je opremljen brojačem sati rada.

Upute za dobivanje jamstvene usluge

Dužni ste obavijestiti distributera komercijalnih proizvoda ili ovlaštenog trgovca komercijalnih proizvoda od kojih ste kupili proizvod čim utvrdite da postoji kvar pokriven jamstvom. Ako vam je potrebna pomoć pri pronalaženju distributera komercijalnih proizvoda ili ovlaštenog trgovca, ili ako imate pitanja o pravima ili odgovornostima povezanih s jamstvom, možete nas kontaktirati na sljedećoj adresi:

Toro Commercial Products Service Department (Odjel za komercijalne proizvode tvrtke Toro)
8111 Lyndale Avenue South
Bloomington, MN 55420-1196

952-888-8801 ili 800-952-2740

E-pošta: commercial.warranty@toro.com

Odgovornosti vlasnika

Kao vlasnik proizvoda odgovorni ste za potrebno održavanje i podešavanje navedeno u *Uputama za upotrebu*. Jamstvo ne pokriva popravke kvarova koji su uzrokovani neizvršavanjem potrebnog održavanja ili podešavanja proizvoda.

Stavke i kvarovi koji nisu obuhvaćeni jamstvom

Nisu svi kvarovi ili greške na proizvodu koji se javljaju za vrijeme trajanja jamstvenog perioda materijalni nedostaci ili nedostaci u izradi. Ovo jamstvo ne obuhvaća:

- Kvarove proizvoda koji su uzrokovani upotrebom zamjenskih dijelova drugih proizvođača te postavljanjem ili upotrebom dodatka, dodatne opreme ili proizvoda drugih proizvođača.
- Kvarove koji su uzrokovani neizvršavanjem preporučenog održavanja i/ili podešavanja.
- Kvarove proizvoda koji su uzrokovani zloupotrebom proizvoda ili nemarnim ili neopreznim upravljanjem.
- Dijelove koji se troše tijekom upotrebe, a funkcionalni su. Primjeri dijelova koji se troše za vrijeme normalnog rada proizvoda uključuju, ali nisu ograničeni na kočnice, obloge spojki, noževe, cilindre, valjke i ležajeve (zabrtvljene ili podmazive), noževe ležišta, svjeće, prednje kotače i ležajeve, gume, filtre, remene i određene komponente prskalice, kao što su dijafragme, ubrizgači, mjeraci protoka i nepovratni ventili.
- Kvarove uzrokovane vanjskim čimbenicima koji među ostalim mogu uključivati vremenske uvjete, način skladištenja, onečišćenja, upotrebu neodobrenih goriva, rashladnih tekućina, maziva, aditiva, gnojiva, kemikalija ili vode.
- Kvarove ili probleme s učinkovitosti uzrokovane upotrebom goriva (npr. benzina, dizelskog goriva ili biodizela) koja ne zadovoljavaju industrijske standarde.
- Normalnu buku, vibracije, trošenje i dotrajnost. Normalno trošenje uključuje ali nije ograničeno na oštećenja sjedala uzrokovana trošenjem ili trenjem, istrošene obojene površine, izgubane naljepnice ili prozore.

Zemlje osim SAD-a ili Kanade

Kupci koji su kupili proizvode tvrtke Toro izvezeno iz Sjedinjenih Američkih Država ili Kanade trebali bi kontaktirati svog distributera (trgovca) tvrtke Toro kako bi dobili policu osiguranja jamstva za svoju zemlju, pokrajinu ili državu. Ako ste iz bilo kojeg razloga nezadovoljni uslugom svog distributera ili imate poteškoća s dobivanjem informacija o jamstvu, obratite se ovlaštenom servisnom centru tvrtke Toro.

Dijelovi

Jamstvo za dijelove koji se moraju zamijeniti u okviru obveznog održavanja vrijedi do predviđenog trenutka zamjene tih dijelova. Jamstvo za dijelove koji su zamijenjeni pod ovim jamstvom vrijedi jednako kao izvorno jamstvo za proizvod i dijelovi postaju vlasništvo tvrtke Toro. Tvrtka Toro donosi konačnu odluku o tome hoće li popraviti dijelove ili sklopove ili ih zamijeniti. Toro može upotrebljavati obnovljene dijelove za popravke izvršene u okviru jamstva.

Jamstvo za akumulator dubokog ciklusa i litij-ionski akumulator

Akumulatori dubokog ciklusa i litij-ionski akumulatori imaju određen ukupni broj kilovat-sati koje mogu isporučiti tijekom svog vijeka trajanja. Tehnike rada, punjenja i održavanja mogu produžiti ili skratiti trajanje akumulatora. Kako se akumulatori u ovom proizvodu troše, količina korisnog rada između intervala punjenja polako će se smanjivati sve dok se akumulatori potpuno ne istroše. Vlasnik proizvoda odgovoran je za zamjenu istrošenih akumulatora uslijed normalnog trošenja. Napomena: (samo za litij-ionske akumulatore): Dodatne informacije potražite u jamstvu akumulatora.

Doživotno jamstvo za radilicu (samo model ProStripe 02657)

Model ProStripe opremljen Toro tarnom lamelom i BBC izravnom spojkom za noževe koja štedi radilicu (integrirani sklop Blade Brake Clutch (BBC) + tarne lamele) kao dijelom originalne opreme koju upotrebljava prvotni kupac u skladu s preporukama za upravljanje i održavanje pokriven je doživotnim jamstvom od iskrivljavanja radilice. Uređaji opremljeni tarnim podložnim pločicama, BBC jedinicama i drugim sličnim elementima nisu pokriveni doživotnim jamstvom za radilicu.

Održavanje o trošku vlasnika

Podešavanje motora, podmazivanje, čišćenje i poliranje, zamjena filtera i rashladne tekućine i izvršavanje preporučenog održavanja neki su od uobičajenih postupaka koje proizvodi tvrtke Toro zahtijevaju, a čije troškove snosi vlasnik.

Opći uvjeti

Prema ovom jamstvu vaša su jedina naknada popravci koje izvršavaju ovlašteni distributeri ili trgovci tvrtke Toro.

Tvrtka Toro ne preuzima odgovornost za neizravna, slučajna ili posljedična oštećenja povezana s upotrebom proizvoda tvrtke Toro koji su obuhvaćeni ovim jamstvom, uključujući sve troškove pribavljanja zamjenske opreme ili servisiranja tijekom razumnih rokova za popravlanje kvara ili nekorištenje tijekom čekanja završetka popravaka pod ovim jamstvom. Nema nikakvog drugog izričitog jamstva osim dolje spomenutog jamstva sustava za kontrolu ispušnih plinova, ako je primjenjivo. Sva podrazumijevana jamstva o pogodnosti za tržište i prikladnosti za upotrebu ograničena su na trajanje ovog izričitog jamstva.

Neke države ne dozvoljavaju isključivanje slučajnih ili posljedičnih oštećenja ili ograničenje trajanja podrazumijevanih jamstava, stoga se gore navedena isključenja nužno ne odnose na vas. Ovo vam jamstvo pruža određena zakonska prava, a možda imate i druga prava koja se mogu razlikovati ovisno o državi.

Napomena o jamstvu za kontrolu emisija

Sustav za kontrolu ispušnih plinova na vašem proizvodu može imati zasebno jamstvo koje zadovoljava uvjete koje su utvrdile američka Agencija za zaštitu okoliša (EPA) i/ili Kalifornijski odbor za zračne resurse (CARB). Gore navedena ograničenja sati ne odnose se na jamstvo sustava za kontrolu ispušnih plinova. Pogledajte izjavu o jamstvu sustava za kontrolu ispušnih plinova koju ste dobili s proizvodom ili u dokumentaciji proizvođača motora.

Kalifornijski Prijedlog 65 – informacije o upozorenju

Kakvo je ovo upozorenje?

Možete vidjeti proizvod za prodaju koji ima naljepnicu upozorenja poput sljedeće:



UPOZORENJE: rak i reproduktivni problemi – www.p65Warnings.ca.gov.

Što je Prijedlog 65?

Prijedlog 65 odnosi se na svako poduzeće koje posluje u Kaliforniji, prodaje proizvode u Kaliforniji ili proizvodi proizvode koji se mogu prodati ili uvesti u Kaliforniju. U njemu se nalaže da guverner Kalifornije vodi i objavljuje popis kemikalija za koje se zna da uzrokuju rak, oštećenja pri rođenju i/ili druge reproduktivne probleme. Popis, koji se ažurira svake godine, uključuje stotine kemikalija koje se nalaze u mnogim svakodnevnim predmetima. Svrha je Prijedloga 65 informiranje javnosti o izloženosti tim kemikalijama.

Prijedlogom 65 ne zabranjuje se prodaja proizvoda koji sadrže te kemikalije, već se zahtijevaju upozorenja na svakom proizvodu, pakiranju proizvoda ili literaturi koja se isporučuje s proizvodom. Nadalje, upozorenje prema Prijedlogu 65 ne znači da se proizvodom krše bilo koji standardi ili zahtjevi za sigurnost proizvoda. Zapravo, vlada Kalifornije pojasnila je da upozorenje prema Prijedlogu 65 „nije isto što i regulatorna odluka da je proizvod ‚siguran‘ ili ‚nesiguran‘“. Mnoge od tih kemikalija upotrebljavaju se u svakodnevnim proizvodima godinama bez dokumentirane štete. Za više informacija posjetite <https://oag.ca.gov/prop65/faqs-view-all>.

Upozorenje prema Prijedlogu 65 znači da je poduzeće (1) procijenilo izloženost i zaključilo da ne premašuje „značajnu razinu rizika“ ili (2) odlučilo dati upozorenje na temelju svojih saznanja o prisutnosti kemikalije na popisu bez pokušaja procjene izloženosti.

Primjenjuje li se ovaj zakon svugdje?

Upozorenja prema Prijedlogu 65 potrebna su samo prema zakonu Kalifornije. Ta upozorenja vidljiva su diljem Kalifornije u širokom rasponu okruženja, uključujući, ali ne ograničavajući se na restorane, trgovine, hotele, škole i bolnice te na širokoj paleti proizvoda. Pored toga, neki trgovci koji prodaju proizvode na internetu ili putem naručivanja poštom navode upozorenja prema Prijedlogu 65 na svojim mrežnim mjestima ili u katalogima.

Kakva su kalifornijska upozorenja s obzirom na savezna ograničenja?

Standardi Prijedloga 65 često su stroži od saveznih i međunarodnih standarda. Postoje razne tvari za koje je potrebno upozorenje prema Prijedlogu 65 na razinama koje su znatno niže od ograničenja na saveznoj razini. Na primjer, standard Prijedloga 65 za upozorenja za olovo jest 0,5 µg/dan, što je znatno ispod saveznih i međunarodnih standarda.

Zašto svi slični proizvodi nemaju upozorenje?

- Proizvodi koji se prodaju u Kaliforniji moraju imati oznake prema Prijedlogu 65, dok slični proizvodi koji se prodaju drugdje ne moraju.
- Od poduzeća uključenog u tužbu na temelju Prijedloga 65 koje postigne nagodbu može se zahtijevati da stavi upozorenje prema Prijedlogu 65 za svoje proizvode, ali druga poduzeća koja proizvode slične proizvode možda nisu podložna takvom zahtjevu.
- Provedba Prijedloga 65 nije dosljedna.
- Poduzeća mogu odlučiti ne navesti upozorenja jer smatraju da nisu obvezna to učiniti prema Prijedlogu 65; nedostatak upozorenja na proizvodu ne znači da u proizvodu nema navedenih kemikalija na sličnim razinama.

Zašto Toro ima ovo upozorenje?

Toro je odlučio pružiti potrošačima što je moguće više informacija kako bi mogli donositi informirane odluke o proizvodima koje kupuju i upotrebljavaju. Toro u određenim slučajevima daje upozorenja na temelju svog znanja o prisutnosti jedne ili više kemikalija s popisa bez procjene razine izloženosti jer nisu navedeni zahtjevi za ograničenje izloženosti za sve navedene kemikalije. Iako izloženost kemikalijama u proizvodima tvrtke Toro može biti zanemariva ili značajno unutar raspona „bez značajnog rizika“, Toro je iz predostrožnosti odlučio navesti upozorenja prema Prijedlogu 65. Štoviše, ako Toro ne navede ta upozorenja, mogu ga tužiti država Kalifornija ili privatne stranke koje nastoje provesti Prijedlog 65 i može podlijetati znatnim kaznama.