



Count on it.

Navodila za uporabo

Vlečna enota Greensmaster® eTriFlex 3360

Model št.: 04580—Serijska št.: 408000000 in gor

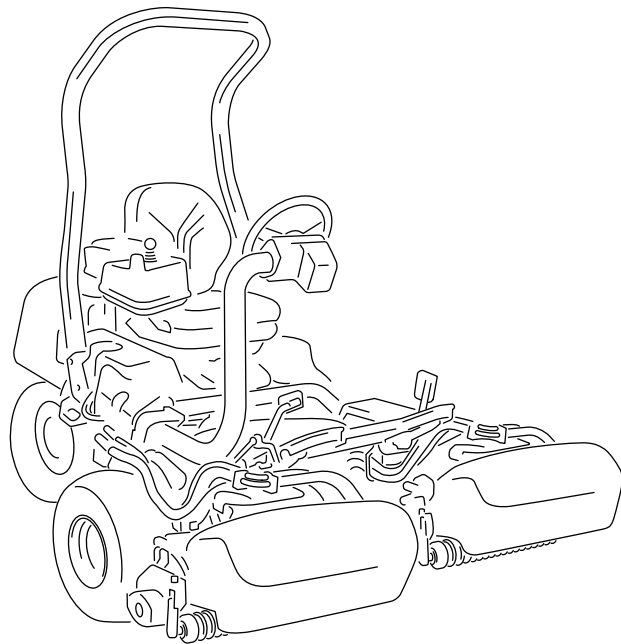

Izdelek je skladen z vsemi veljavnimi evropskimi direktivami; za podrobnosti glejte poseben list z izjavo o skladnosti izdelka.

V skladu s členoma 4442 ali 4443 zakona o javnih virih zvezne države Kalifornija uporaba ali upravljanje motorja na katerih koli površinah, ki so prekrile z gozdom, grmičevjem (podrastjo) ali travo ni dovoljena, če motor nima vgrajenega lovilca isker, kot je opredeljeno v členu 4442, če ni v ustreznem delujočem stanju oziroma če motor ni zasnovan, opremljen ali vzdrževan v skladu s priporočili za preprečevanje požarov.

Priloženi Priročnik za upravljanje motorja vsebuje informacije, ki jih predpisujeta ameriška okoljevarstvena agencija (EPA) kalifornijska uredba o omejevanju izpustov za področja izpustnih sistemov, vzdrževanja in garancije. Nadomestne dele lahko naročite pri proizvajalcu motorja.

Za upravljanje tega stroja na nadmorski višini 1000 m je potreben poseben motor. Za več informacij glejte priročnik za uporabo motorja Kawasaki.

košnjo trave na dobro vzdrževanih tratoah. Uporaba izdelka za nepredvidene namene je lahko nevarna za vas in navzoče osebe.

Podrobno preberite te informacije, da se seznanite s pravilnim upravljanjem in vzdrževanjem stroja ter preprečite telesne poškodbe in škodo na izdelku. Vi ste odgovorni za pravilno in varno upravljanje izdelka.

Če potrebujete več informacij, vključno z nasveti glede varnosti, gradivom za usposabljanje za uporabo, podatki o dodatni opremljeni in pomočjo pri iskanju prodajalca oziroma želite registrirati izdelek, obiščite spletno mesto www.Toro.com.

Če potrebujete servisne storitve, originalne dele Toro ali dodatne informacije, se obrnite na pooblaščenega distributerja za izdelke Toro, pri čemer predhodno pripravite številko modela in serijsko številko izdelka. **Diagram 1** označuje mesto številke modela in serijske številke na izdelku. Številke vpišite v ustrezna polja.

Pomembno: Do podatkov o garanciji, delih in drugih informacij o izdelku lahko dostopate tako, da z mobilno napravo odčitate QR-kodo na nalepki s serijsko številko (če je nameščena).

⚠ OPOZORILO

KALIFORNIJA Problem 65 Opozorilo

Izpuh iz tega izdelka vsebuje kemikalije, ki so skladno z zakonodajo države Kalifornija pripoznane za povzročiteljice raka, napak pri rojstvih in ostalih škodljivih vplivov na reprodukcijo.

Deli akumulatorja, terminali in pripadajoči priključki vsebujejo svinec in svinčene dele ter kemične snovi, ki so s strani države Kalifornija prepoznane kot rakotvorne, s škodljivim vplivom na reprodukcijo. Po končanih delih si umijte roke.

Z uporabo tega izdelka boste morda izpostavljeni kemikalijam, za katere je Zvezna država Kalifornija ugotovila, da povzročajo raka, prirojene napake ali škodo reproduktivnim organom.

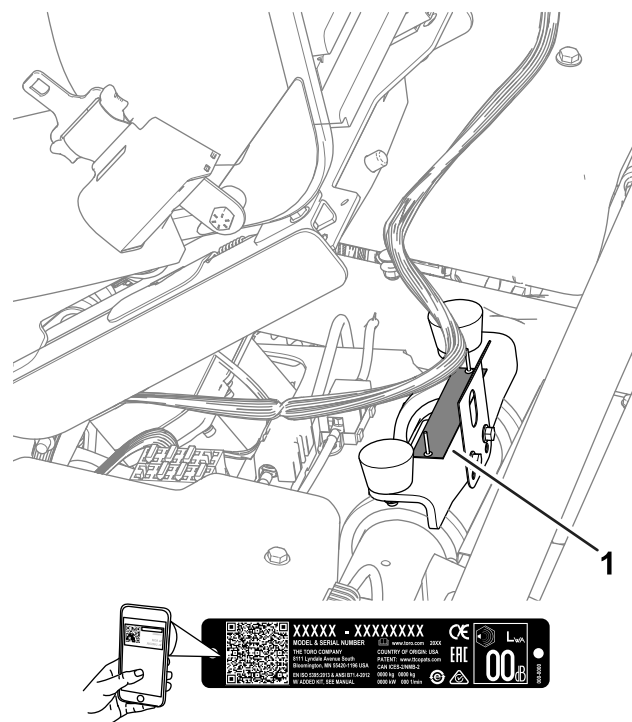

Diagram 1

g279286

1. Mesto serijske številke in oznake modela

Model št.: _____

Serijska št.: _____

Uvod

Ta stroj je kosilnica z rezilnim vretenom s sedežem, ki ga lahko uporabljajo profesionalni in najeti upravljavci v komercialne namene. Primarno je zasnovana za

V tem priročniku so navedene morebitne nevarnosti, pri čemer so varnostna opozorila označena s posebnim simbolom (Diagram 2), ki označuje nevarnost, ki lahko povzroči hude telesne poškodbe ali smrt, če ne upoštevate priporočenih previdnostnih ukrepov.



Diagram 2
Varnostni simbol

g000502

Za poudarjanje informacij sta v tem priročniku uporabljeni 2 besedi. **Pomembno** opozarja na posebne mehanske, električne ali diagnostične informacije, medtem ko **Opomba** označuje splošne informacije, ki jih morate posebej pozorno prebrati.

Vsebina

Varnost	4
Splošna varnost.....	4
Nalepke z varnostnimi opozorili in navodili	4
Nastavitve	8
1 Namestitev varnostnega loka.....	9
2 Namestitev sedeža	9
3 Namestitev nalepke s servisnimi podatki	9
4 Namestitev volana	10
5 Priklop 12 V akumulatorja	10
6 Namestitev kavčev za košaro za travo.....	11
7 Namestitev rezalnih enot	11
8 Prilaganje nastavitve stroja	12
9 Namestitev nalepk CE	12
10 Zmanjšanje tlaka v pnevmatikah	13
Pregled izdelka	14
Kontrole	14
InfoCenter	16
Specifikacije	21
Delovni priključki/dodatna oprema	22
Pred uporabo	23
Varnost pred upravljanjem	23
Specifikacija goriva.....	23
Polnjenje rezervoarja za gorivo.....	23
Identifikacija rezalnih enot	24
Uporaba zaslona InfoCenter za prilaganje nastavitve stroja	24
Razumevanje pogovornih sporočil sistema InfoCenter	27
Nagibanje volana.....	27
Vsakodnevna vzdrževalna dela	28
Med uporabo	28

Varnost med upravljanjem	28
Uvajanje stroja.....	29
Zagon motorja	29
Preverjanje stroja po zagonu motorja.....	30
Ugašanje motorja	30
Razumevanje delovanja varnostnega zapornega sistema.....	30
Vožnja stroja brez košnje	31
Košnja zelenice	31
Po uporabi	32
Varnost po upravljanju	32
Pregled in čiščenje po košnji.....	33
Prevoz stroja	33
Vleka stroja.....	33
Vožnja stroja brez moči motorja	35
Vzdrževanje	36
Varnost pri vzdrževanju	36
Priporočeni urnik(i) vzdrževanja	36
Kontrolni seznam za vsakodnevno vzdrževanje.....	37
Predvzdrževalni postopki	38
Dviganje stroja.....	38
Dvig pokrova	39
Vzdrževanje motorja	39
Varnost motorja	39
Servisiranje zračnega filtra	39
Servisiranje motornega olja	40
Servisiranje vžigalne svečke.....	42
Vzdrževanje sistema za gorivo	44
Zamenjava filtra za gorivo.....	44
Preverjanje vodov in priključkov za gorivo.....	44
Vzdrževanje električnega sistema	45
Varnost električnega sistema	45
Prekinitev oskrbe z energijo stroja in povezava stroja z virom energije	45
Polnjenje 12 V akumulatorja na 12 V sistemu	45
Razumevanje 48 V akumulatorskega sistema	46
Lociranje varovalk.....	46
Vzdrževanje pogonskega sistema	49
Preverjanje tlaka v pnevmatikah	49
Preverjanje navora kolesnih matic	49
Menjava tekočine v menjalniku pogonskega motorja.....	49
Vzdrževanje zavor	51
Nastavitev zavor.....	51
Vzdrževanje rezalnih enot.....	51
Varnost pri delu z rezili	51
Namestitev in odstranitev rezalnih enot.....	51
Preverjanje nastavitve stika med vretenom in nožem	54
Brušenje rezalnih enot.....	54
Skladiščenje	55
Varnost pri shranjevanju	55
Priprava stroja za shranjevanje.....	55

Varnost

Ta stroj je bil zasnovan skladno s standardoma EN ISO 5395 in ANSI B71.4-2017 in ju izpolnjuje, ko izvedete vse postopke priprave.

Splošna varnost

Ta izdelek lahko amputira roke in noge oziroma izvrže predmete z veliko hitrostjo.

- Pred zagonom motorja morate prebrati in razumeti vsebino tega *Priročnika za upravljanje*.
- Med upravljanjem stroja morate biti popolnoma osredotočeni. Ne počnite ničesar, kar bi lahko odvrglo vašo pozornost; v nasprotnem primeru lahko to privede do telesnih poškodb ali premoženjske škode.
- Ne postavljajte rok ali nog blizu premičnih delov stroja.
- Stroja ne smete uporabljati, če vse varnostne zaščitne naprave in ščitniki niso nameščeni in ne delujejo pravilno.
- Drugim navzočim osebam in otrokom preprečite vstop v območje delovanja stroja. Nikoli ne dovolite otrokom, da upravljajo stroj.
- Ugasnite motor, odstranite ključ in počakajte, da se vsi premikajoči se deli ustavijo, preden zapustite upravljalčev položaj. Pustite, da se stroj ohladi, preden ga nastavite, popravite, očistite ali shranite.

Nepravilna uporaba ali vzdrževanje stroja lahko privedeta do poškodb. Upoštevajte ta varnostna navodila in vedno upoštevajte varnostni simbol , ki lahko pomeni svarilo, opozorilo ali nevarnost – navodila za osebno varnost, da preprečite nevarnosti poškodb. Neupoštevanje teh navodil lahko privede do telesnih poškodb ali smrti.

Nalepke z varnostnimi opozorili in navodili



Varnostne nalepke in nalepke z navodili so nameščene v bližini vseh nevarnih predelov in dobro vidne upravljavcu. Poškodovane in manjkajoče varnostne nalepke nadomestite z novimi.

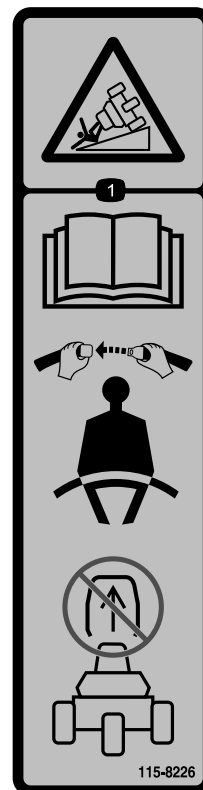

115-8226

decal115-8226

1. Nevarnost prevrnitve – preberite *Priročnik za upravljanje*; pripnite se z varnostnim pasom; ne odstranite varnostnega loka.

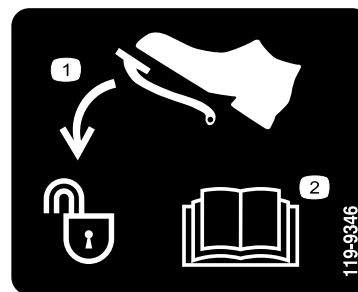

119-9346

decal119-9346

1. Za odklepanje pritisnite stopalko.
2. Za več informacij preberite *Priročnik za upravljanje*.

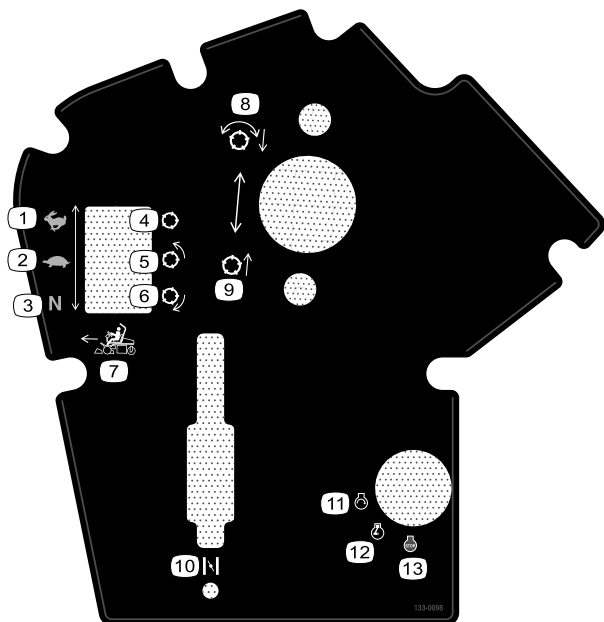

133-0098

decal133-0098

- | | |
|---------------------------------------|------------------------------------|
| 1. Hitrost vožnje – prevoz | 8. Spustite in vključite vretena. |
| 2. Hitrost vožnje – košnja | 9. Dvignite in izključite vretena. |
| 3. Hitrost vožnje – nevtralni položaj | 10. Dušilna loputa |
| 4. Vretena – prevoz | 11. Motor – zagon |
| 5. Vretena – košnja | 12. Motor – delovanje |
| 6. Vretena – brušenje | 13. Motor – zaustavitev |
| 7. Krmilnik funkcije naprej | |



133-8062

decal133-8062

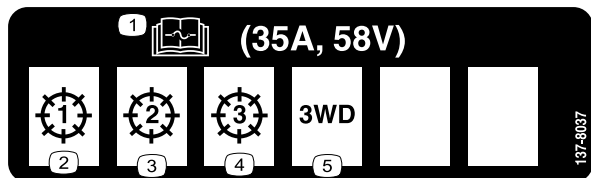

137-8037

decal137-8037

- | | |
|--|-------------------------------|
| 1. Za informacije o varovalkah preberite <i>Priročnik za upravljanje</i> . | 4. Rezalna enota – 3 |
| 2. Rezalna enota – 1 | 5. Komplet za 3-kolesni pogon |
| 3. Rezalna enota – 2 | |

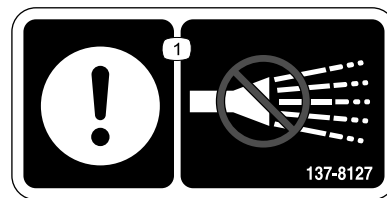

137-8127

decal137-8127

1. Pozor – ne škropite z vodo pod visokim pritiskom.

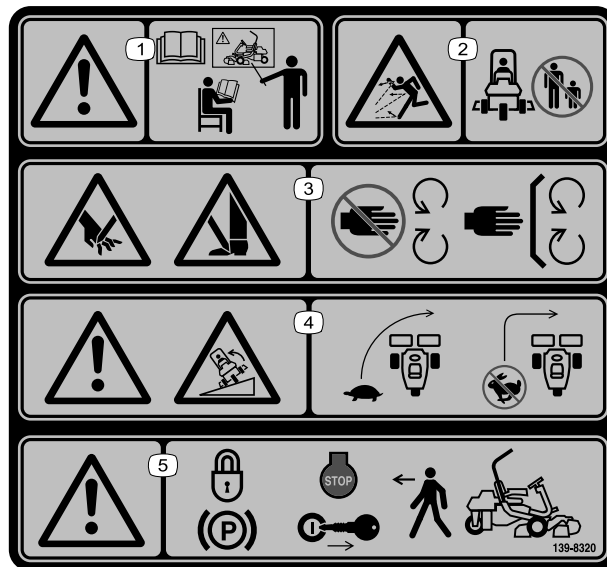

139-8320

decal139-8320

- | | |
|---|--|
| 1. Opozorilo – vsi upravljavci morajo prebrati <i>Priročnik za upravljanje</i> in se usposobiti, preden začnejo uporabljati stroj. | 4. Opozorilo; nevarnost prevrnitve – ko zavijate, vozite počasi; med hitro vožnjo ne delajte ostrih zavojev. |
| 2. Nevarnost izmeta predmetov – ne dovolite, da se navzoče osebe približajo stroju. | 5. Opozorilo – preden zapustite stroj, vklopite parkirno zavoro, ugasnite motor in odstranite ključ. |
| 3. Nevarnost rezanja/amputiranja rok; nevarnost rezanja/amputiranja nog – ne približujte se delom, ki se premikajo; vsi ščitniki in varovala morajo biti na svojem mestu. | |

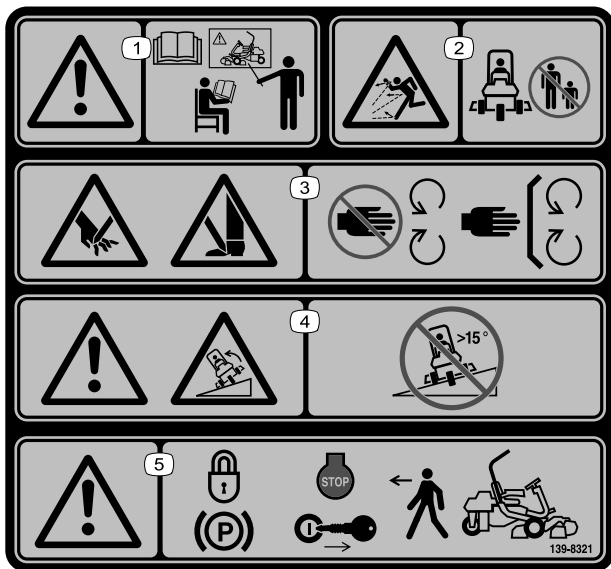

139-8321

decal139-8321

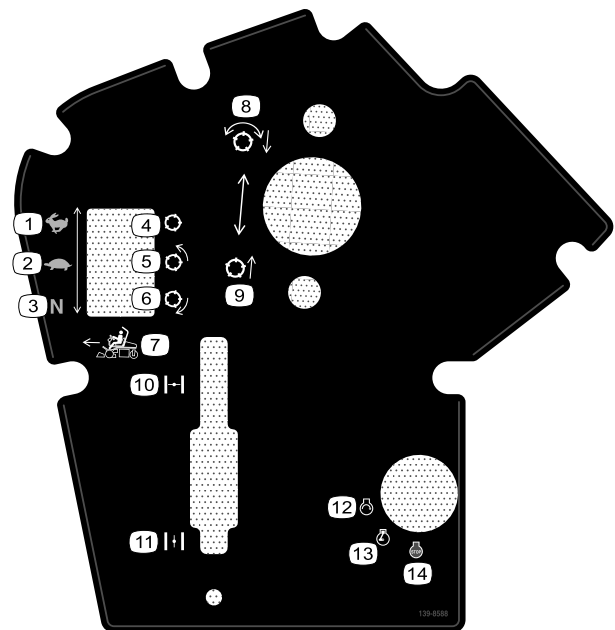

139-8588

decal139-8588

Opomba: Ta stroj je skladen z industrijskimi standardi in je opravil test stabilnosti v statičnih bočnih in vzdolžnih testih z največjim priporočenim naklonom, navedenim na nalepki. Preverite navodila za uporabo stroja na pobočjih v *Priročniku za upravljanje* ter pogoje, v katerih boste upravljali stroj, da ugotovite, ali lahko stroj upravljate v pogojih, ki so prisotni ta dan in na tem mestu. Če se teren spremeni, se lahko spremeni tudi upravljanje stroja na pobočju.

- | | |
|---|--|
| 1. Opozorilo – vsi upravljavci morajo prebrati <i>Priročnik za upravljanje</i> in se usposobiti, preden začnejo uporabljati stroj. | 4. Opozorilo; nevarnost prevrnitve – ne uporabljajte na pobočjih z naklonom večjim od 15°. |
| 2. Nevarnost izmeta predmetov – ne dovolite, da se navzoče osebe približajo stroju. | 5. Opozorilo – preden zapustite stroj, vklopite parkirno zavoro, ugasnite motor in odstranite ključ. |
| 3. Nevarnost rezanja/amputiranja rok; nevarnost rezanja/amputiranja nog – ne približujte se delom, ki se premikajo; vsi ščitniki in varovala morajo biti na svojem mestu. | |

- | | |
|---------------------------------------|------------------------------------|
| 1. Hitrost vožnje – prevoz | 8. Spustite in vključite vretena. |
| 2. Hitrost vožnje – košnja | 9. Dvignite in izključite vretena. |
| 3. Hitrost vožnje – nevtralni položaj | 10. Dušilna loputa – zaprta |
| 4. Vretena – prevoz | 11. Dušilna loputa – odprta |
| 5. Vretena – košnja | 12. Motor – zagon |
| 6. Vretena – brušenje | 13. Motor – delovanje |
| 7. Krmilnik funkcije naprej | 14. Motor – zaustavitev |

GREENSMASTER 3360 eTriFlex

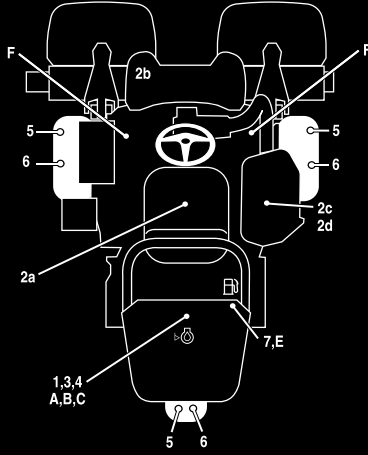

QUICK REFERENCE AID

CHECK/SERVICE (daily)

- 1. OIL LEVEL, ENGINE
- 2. INTERLOCK SYSTEM:
 - 2a. SEAT INTERLOCK
 - 2b. PARKING BRAKE INTERLOCK
 - 2c. NEUTRAL SWITCH
 - 2d. MOW SENSOR



SEE OPERATOR'S
MANUAL

- 3. AIR FILTER / PRECLEANER
- 4. ENGINE COOLING FINS
- 5. TIRE PRESSURE (12 - 16 psi)
- 6. WHEEL NUT TORQUE (70-90 FT LBS)
- 7. FUEL - GAS

FLUID SPECIFICATIONS / CHANGE INTERVALS

See operator's manual for initial change	FLUID TYPE	CAPACITY		CHANGE INTERVALS		FILTER PART NO.
		L	QTS.	FLUID	FILTER	
A. ENGINE OIL	SAE 10W-30 SJ	1.7*	1.8*	100 HRS.	100 HRS.	119-5852
B. AIR CLEANER	_____	_____	_____	_____	200 HRS.	120-7448
C. FUEL FILTER	_____	_____	_____	_____	1000 HRS.	121-4570
E. FUEL TANK	UNLEADED GAS	18.5	4.9 GAL.	_____	_____	_____
F. TRACTION MOTORS	SAE 80W90	0.8	0.8	800 HRS.	_____	_____

*Including filter

137-8132

137-8132

decal137-8132

Nastavitve

Prosti deli

V spodnji karti potrdite vse dele kateri so bili poslani.

Postopek	Opis	Količina	Uporaba
1	Sklop varnostnegaloka	1	Namestitev varnostnega loka.
	Vijak s šestkotno glavo ($\frac{3}{8}$ x $1\frac{1}{2}$ "	8	
	Matica ($\frac{3}{8}$ "	8	
2	Sedežni komplet (naročite posebej; obrnite se na pooblaščenega distributerja za izdelke Toro)	1	Namestitev sedeža.
3	Nalepka s servisnimi podatki (št. dela 137-8132)	1	Namestitev nalepke s servisnimi podatki.
4	Volan	1	Namestitev volana.
	Pokrovček	1	
	Podložka	1	
	Varovalna matica	1	
5	Vijak (M5)	2	Priklon 12 V akumulatorja.
Matica (M5)	2		
6	Kavelj za košaro za travo	6	Namestitev kavljev za košaro za travo.
	Vijaki s prirobnikom	12	
7	Rezalna enota (naročite posebej; obrnite se na pooblaščenega distributerja za izdelke Toro)	3	Namestitev rezalne enote.
	Košara za travo	3	
	Električna protiutež	3	
	Vijak s cilindrično glavo	6	
	Tesnilni obroč	3	
8	Ni zahtevanih delov	–	Prilagoditev nastavitve stroja.
9	Nalepka z letnico proizvodnje	1	Namestitev nalepk CE (po potrebi).
	Opozorilna nalepka CE (št. dela 139-8321)	1	
	Nalepka z oznako CE(Št. dela 93-7252)	1	
10	Ni zahtevanih delov	–	Zmanjšanje tlaka v pnevmatikah.

1

Namestitev varnostnega loka

Deli potrebni za ta postopek:

1	Sklop varnostnegaloka
8	Vijak s šestkotno glavo ($\frac{3}{8}$ x $1\frac{1}{2}$ "")
8	Matica ($\frac{3}{8}$ "")

Postopek

1. Odstranite zgornji podstavek z ročaja.
2. Odstranite varnostni lok z ročaja.
3. Uporabite 8 vijakov s šestkotno glavo ($\frac{3}{8}$ x $1\frac{1}{2}$ "") in 8 matic ($\frac{3}{8}$ ""), da varnostni lok pritrdite na nosilce varnostnega loka na vsaki strani stroja ([Diagram 3](#)).

Opomba: Naj vam pomočnik pomaga namestiti in pritrditi varnostni lok na stroj.

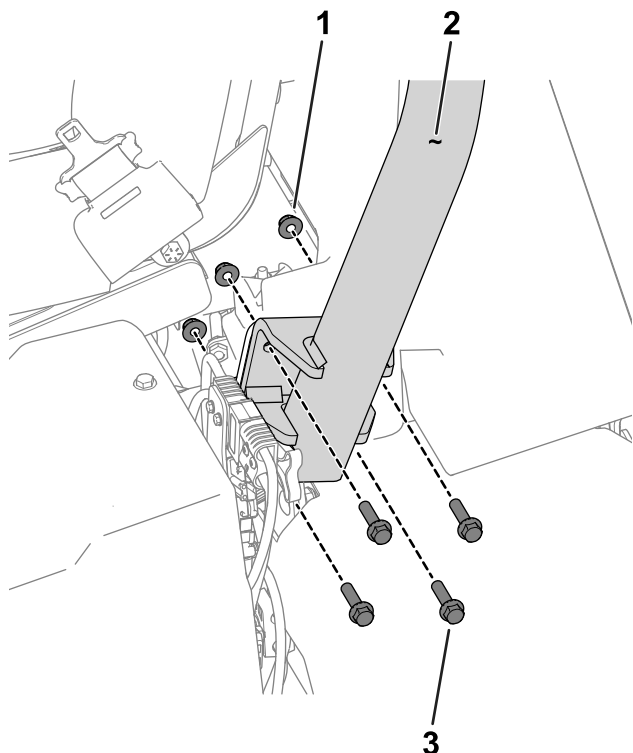

Diagram 3

Prikazana je leva stran stroja.

1. Matica ($\frac{3}{8}$ "")
2. Varnostni lok
3. Vijak s šestkotno glavo ($\frac{3}{8}$ x $1\frac{1}{2}$ "")

4. Privijte pritrdilne elemente z zateznim momentom od 51 do 65 N·m.

2

Namestitev sedeža

Deli potrebni za ta postopek:

1	Sedežni komplet (naročite posebej; obrnite se na pooblaščenega distributerja za izdelke Toro)
---	---

Postopek

Pridobite sedežni komplet (obrnite se na pooblaščenega distributerja za izdelke Toro) in glejte *navodila za namestitev sedeža*.

3

Namestitev nalepke s servisnimi podatki

Deli potrebni za ta postopek:

1	Nalepka s servisnimi podatki (št. dela 137-8132)
---	--

Postopek

Namestite nalepko s servisnimi podatki (št. dela 137-8132) na sedež; glejte [Diagram 4](#) za premium sedež (št. modela 04729) ali [Diagram 5](#) za standardni sedež (št. modela 04508).

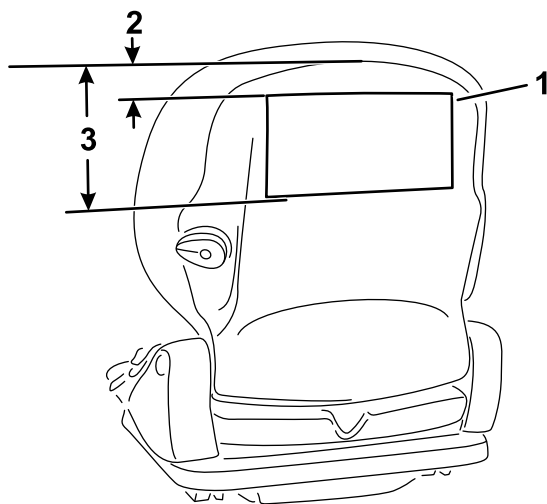

Diagram 4

Premijski sedež (št. modela 04729)

1. Nalepka s servisnimi podatki
2. 2,5 cm
3. 18,5 cm

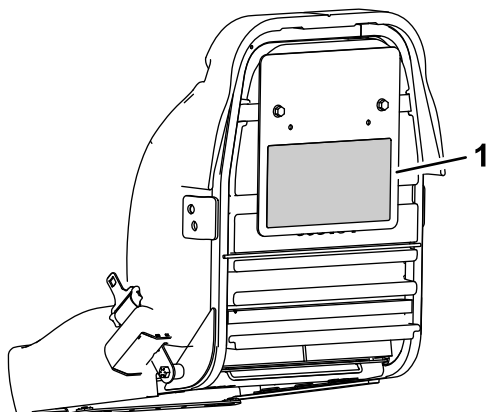

Diagram 5

Standardni sedež (št. modela 04508)

1. Nalepka s servisnimi podatki

4

Namestitev volana

Deli potrebni za ta postopek:

1	Volan
1	Pokrovček
1	Podložka
1	Varovalna matica

Postopek

1. Na volansko gred nanesite sredstvo proti sprijemanju (prikazano na [Diagram 6](#)).

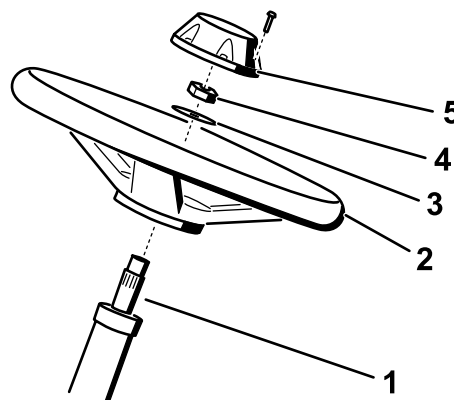

Diagram 6

1. Volanska gred
2. Volan
3. Podložka
4. Varovalna matica
5. Pokrovček

2. Namestite volan na volansko gred s pomočjo podložke in varovalne matice ([Diagram 6](#)).
3. Zategnite varovalno matico z zateznim momentom od 27 do 35 N·m.
4. Namestite pokrovček na volan ([Diagram 6](#)).

5

Priklop 12 V akumulatorja

Deli potrebni za ta postopek:

2	Vijak (M5)
2	Matica (M5)

Postopek

⚠ OPOZORILO

Napačna povezava akumulatorskih kablov lahko poškoduje stroj in kable ter privede do iskrenja. Iskre lahko povzročijo eksplozijo plinov iz akumulatorja, zaradi česar lahko pride do hudih telesnih poškodb.

Vedno priklopite najprej pozitivni (rdeči) akumulatorski kabel, preden priklopite negativni (črni) kabel.

12 V akumulator je pod upravljalčevim sedežem na desni strani stroja (Diagram 7).

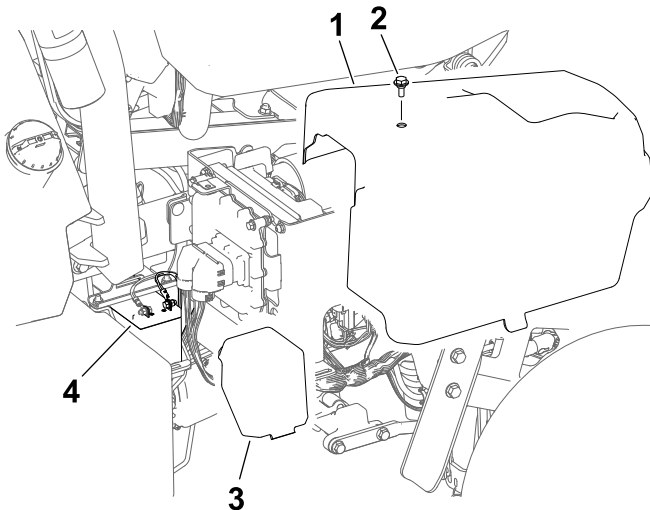

Diagram 7

g291736

- | | |
|-----------------|------------------------|
| 1. Desni pokrov | 3. Pokrov akumulatorja |
| 2. Vijak | 4. 12 V akumulator |

1. Odstranite desni pokrov
2. Odstranite pokrov akumulatorja za dostop do akumulatorja.
3. Uporabite vijak in matico M5 za priključitev pozitivnega (rdečega) akumulatorskega kabla na pozitivni (+) pol.

4. Uporabite vijak in matico M5 za priključitev negativnega (črnega) akumulatorskega kabla na negativni (-) pol.
5. Privijte vijaka in matici na pola z zateznim momentom od 3 do 4 N·m.
6. Za zmanjšanje korozije nanesite zaščito za akumulatorske pole (št. dela Toro 107-0392) ali rahlo plast masti na pola akumulatorja in kabelske konektorje.
7. Namestite pokrov na akumulator.
8. Namestite desni pokrov.

6

Namestitev kavljev za košaro za travo

Deli potrebni za ta postopek:

6	Kavelj za košaro za travo
12	Vijaki s prirobnikom

Postopek

Uporabite 12 vijakov s prirobnikom, da namestite 6 kavljev za košare za travo na konce nosilnih vzvodov obese (Diagram 8).

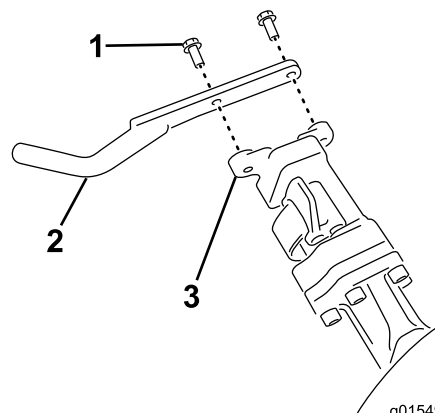

Diagram 8

g015492

g015492

- | | |
|------------------------------|-------------------------|
| 1. Vijak s prirobnikom | 3. Nosilni vzvodi obese |
| 2. Kavelj za košaro za travo | |

7

Namestitev rezalnih enot

Deli potrebni za ta postopek:

3	Rezalna enota (naročite posebej; obrnite se na pooblaščenega distributerja za izdelke Toro)
3	Košara za travo
3	Električna protiutež
6	Vijak s cilindrično glavo
3	Tesnilni obroč

Postopek

1. Pripravite rezalne enote za namestitev; za vašo rezalno enoto glejte *Priročnik za upravljanje*.
2. Nanesite mast na notranji utor pogonske spojke.
3. Namestite tesnilni obroč na vsak motor vretena, kot je prikazano na [Diagram 9](#).

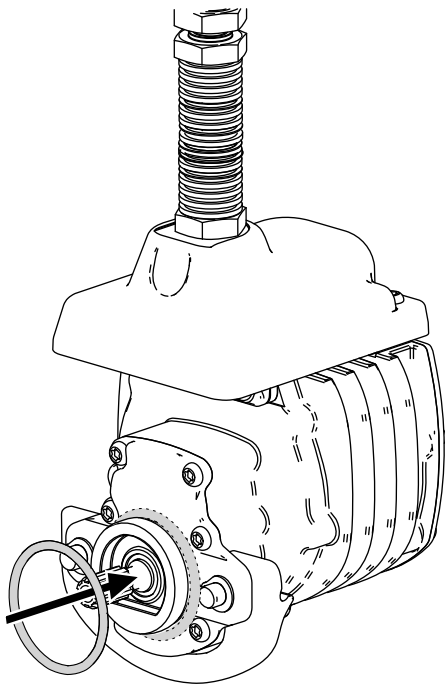

Diagram 9

g256064

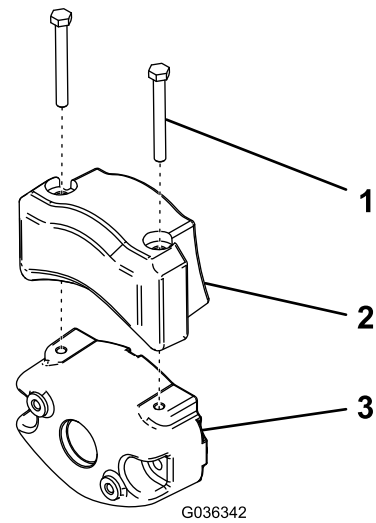

Diagram 10

g036342

1. Vijak s cilindrično glavo
 2. Električna protiutež
 3. Obstoječa protiutež
-
5. Namestite rezalne enote; glejte [Namestitev rezalnih enot \(stran 52\)](#).
 6. Namestite vsako košaro za travo na kavlje za košare.

8

Prilagajanje nastavitev stroja

Ni zahtevanih delov

Postopek

1. Priključite konektorje glavnega napajanja; glejte [Konektorji glavnega napajanja \(stran 21\)](#).
2. Uporabite InfoCenter za prilagajanje nastavitev stroja; glejte [Uporaba zaslona InfoCenter za prilagajanje nastavitev stroja \(stran 24\)](#).

-
4. Pritrdite električno protiutež na obstoječo protiutež z 2 vijakoma s cilindrično glavo, kot je prikazano na [Diagram 10](#).

9

Namestitev nalepk CE

Če je potrebno (za države, ki so skladne s standardom CE)

Deli potrebni za ta postopek:

1	Nalepka z letnico proizvodnje
1	Opozorilna nalepka CE (št. dela 139-8321)
1	Nalepka z oznako CE(Št. dela 93-7252)

Postopek

Če uporabljate ta stroj v državi, ki je v skladu s standardi CE, namestite naslednje nalepke:

- **Nalepka z letnico proizvodnje in nalepka z oznako CE:** Namestite nalepke na cev ogrodja pod sedežem in tipsko ploščico; glejte [Diagram 11](#).

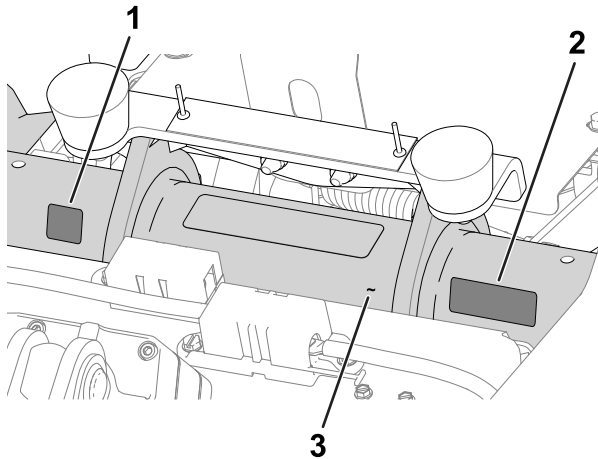

Diagram 11

g280284

1. Nalepka z oznako CE
2. Nalepka z letnico proizvodnje
3. Cev ogrodja

- **Opozorilna nalepka CE:** Opozorilno nalepko CE (št. dela 139-8321) nalepite na obstoječo opozorilno nalepko (št. dela 139-8320) na pokrovu volana; glejte [Diagram 12](#).

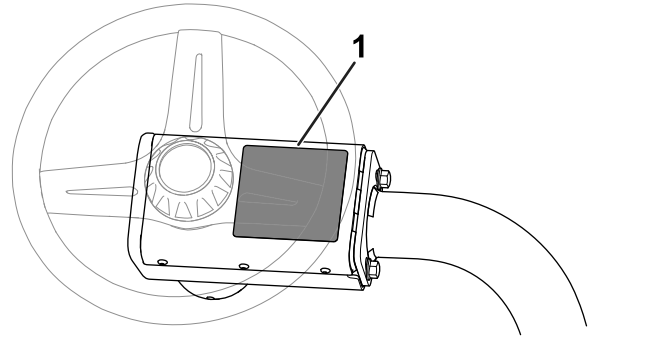

Diagram 12

g235881

1. Opozorilna nalepka CE

10

Zmanjšanje tlaka v pnevmatikah

Ni zahtevanih delov

Postopek

Pnevmatike so tovarniško prenapolnjene za namene pošiljanja. Pred zagonom stroja zmanjšajte tlak na ustrezno raven; glejte [Preverjanje tlaka v pnevmatikah \(stran 49\)](#).

Pregled izdelka

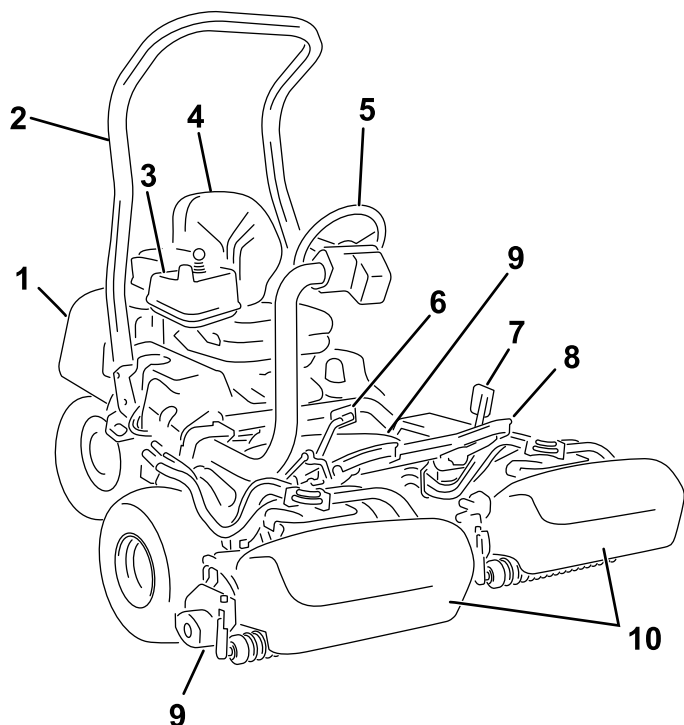

Diagram 13

g268171

- | | |
|-----------------------|-----------------------|
| 1. Motor | 6. Stopalka za vožnjo |
| 2. Varnostni lok | 7. Zavorna stopalka |
| 3. Nadzorna plošča | 8. Podstavek za noge |
| 4. Upravljavčev sedež | 9. Rezalne enote |
| 5. Volan | 10. Košare za travo |

Kontrole

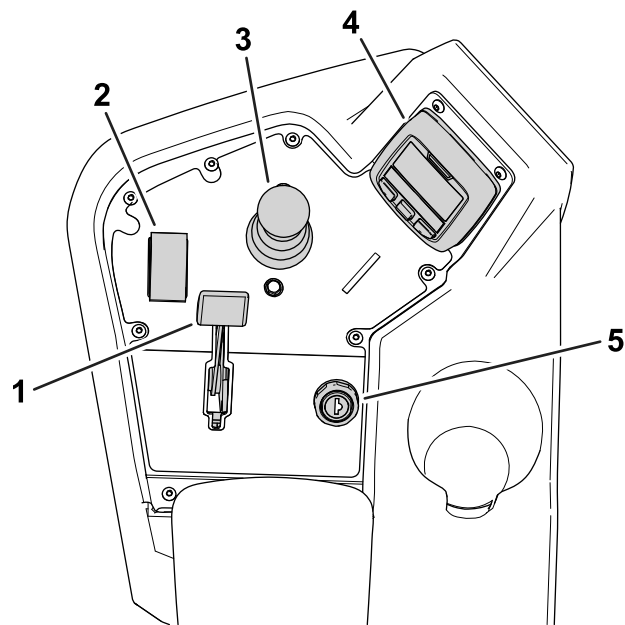

Diagram 14
Konzola

g236362

- | | |
|---|-----------------------------|
| 1. Vzvod dušilne lopute | 4. InfoCenter |
| 2. Stikalo za nadzor funkcij | 5. Stikalo za vžig na ključ |
| 3. Krmilna ročica za dviganje/spuščanje | |

Stikalo za vžig na ključ

Stikalo za vžig na ključ ima tri položaje: IZKLOP, VKLOP in ZAGON ([Diagram 15](#)).

Uporabite stikalo na ključ, da zaženete motor, ugasnete motor ali vozite stroj brez moči motorja; glejte [Zagon motorja \(stran 29\)](#), [Ugašanje motorja \(stran 30\)](#) in [Vožnja stroja brez moči motorja \(stran 35\)](#).

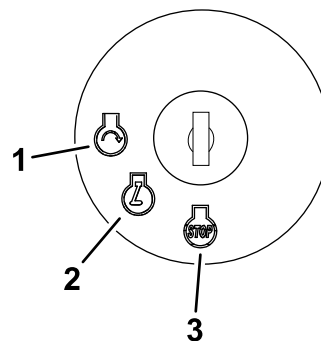

Diagram 15

g287008

- | | |
|----------|-----------|
| 1. ZAGON | 3. IZKLOP |
| 2. VKLOP | |

Vzvod dušilne lopute

Če želite zagnati hladen motor, zaprite dušilno loputo uplinjača tako, da potisnete vzvod dušilne lopute (Diagram 14) naprej v ZAPRTI položaj. Po zagonu motorja regulirajte vzvod dušilne lopute in s tem poskrbite, da motor tekoče deluje. Dušilno loputo čim prej odprite tako, da vzvod povlečete nazaj (Diagram 14) v ODPRTI položaj. Pri segretem motorju je potrebna le malo ali nič dušenja.

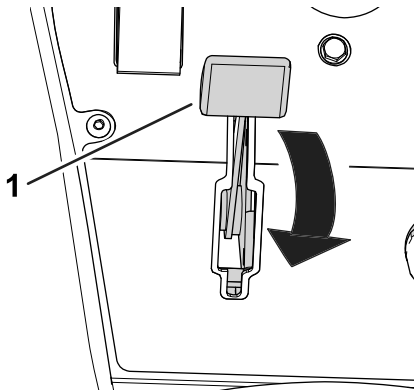

Diagram 16

g280192

1. Vzvod dušilne lopute (prikaz v ZAPRTEM položaju)

Stikalo za nadzor funkcij

Stikalo za nadzor funkcij (Diagram 14) omogoča 2 izbiri vožnje in NEVTRALNI položaj.

- NEVTRALNI položaj – nevtralnno in brušenje
- Položaj za KOŠNJO – uporablja se za košnjo
- Položaj za PREVOZ – uporablja se za prevoz

Med premikanjem stroja lahko preklopite iz položaja za KOŠNJO v položaj za PREVOZ ali iz položaja za PREVOZ v položaj za KROŠNJO (ne pa v NEVTRALNI položaj); pri tem ne boste povzročili nobene škode

Stikalo lahko premaknete iz položaja za PREVOZ ali KOŠNJO v NEVTRALNI položaj in stroj se bo ustavil. Če poskušate preklopiti iz NEVTRALNEGA položaja v položaj za KOŠNJO ali PREVOZ, medtem ko stopalka ni v NEVTRALNEM položaju, se prikaže opozorilo.

Krmilna ročica za dviganje/spuščanje

Krmilna ročica za dviganje/spuščanje (Diagram 14) dviguje ali spušča rezalne enote. Krmilna ročica lahko vklopi ali izklopi vretena rezalne enote, odvisno od položaja stikala za nadzor funkcij:

- **Stikalo za nadzor funkcij je v NEVTRALNEM položaju:** Rezalne enote se bodo dvignile ali spustile, dokler premikate krmilno ročico naprej ali

nazaj, vendar se vretena ne bodo vklopila, razen če je stroj v načinu za brušenje.

- **Stikalo za nadzor funkcij je v položaju za KOŠNJO:** med rezanjem premaknite krmilno ročico naprej, da spustite rezalne enote in zaženete vretena. Povlecite krmilno ročico nazaj, da ustavite vretena in dvignete rezalne enote.

Če želite ustaviti vretena, ne da bi dvignili rezalne enote, za trenutek povlecite krmilno ročico in jo spustite. Ponovni pomik krmilne ročice naprej bo zagnal vretena, ponovni pomik nazaj pa bo dvignil rezalne enote. To funkcijo morate vklopiti v sistemu InfoCenter; glejte [Prilagoditev zakasnitve izklopa \(stran 25\)](#).

- **Stikalo za nadzor funkcij je v položaju za PREVOZ:** rezalne enote je mogoče dvigniti, vendar se vretena ne zaskočijo. Če poskusite spustiti rezalne enote, se v sistemu InfoCenter prikaže obvestilo.

Stopalka za vožnjo

Stopalka za vožnjo (Diagram 17) ima 3 funkcije: za premikanje stroja naprej, za premikanje nazaj in za zaustavitev stroja. Pritisnite zgornji del stopalke za pomik naprej; pritisnite spodnji del za pomik nazaj ali da pomagate pri ustavljanju, ko se premikate naprej.

Za zaustavitev stroja pustite, da se stopalka premakne v NEVTRALNI položaj. Ne naslanjajte pete stopala na stopalko za vožnjo v VZVRATNEM položaju, medtem ko se stroj premika naprej (Diagram 18).

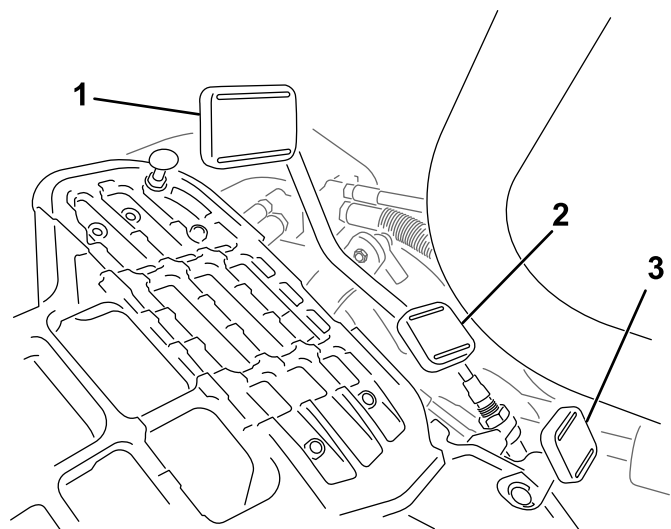

Diagram 17

g278438

1. Stopalka za vožnjo — pomik naprej
2. Stopalka za vožnjo — pomik vzvratno
3. Stopalka za zaklepanje krmilne ročice



Diagram 18

g005105

Največjo hitrost lahko nastavite na naslednji način:

- hitrost naprej za košnjo od 3,2 do 8 km/h
- hitrost za prevoz od 8 do 16 km/h
- hitrost za vzratno vožnjo od 3,2 do 4,8 km/h

Stopalka za zaklepanje krmilne ročice

Pritisnite stopalko (Diagram 17) in dvignite ali spustite krmilno ročico, kakor ustreza upravljavcu, nato spustite stopalko, da se ročica zaskoči na mestu.

Zavorna stopalka

Za ustavljanje stroja pritisnite zavorno stopalko (Diagram 19).

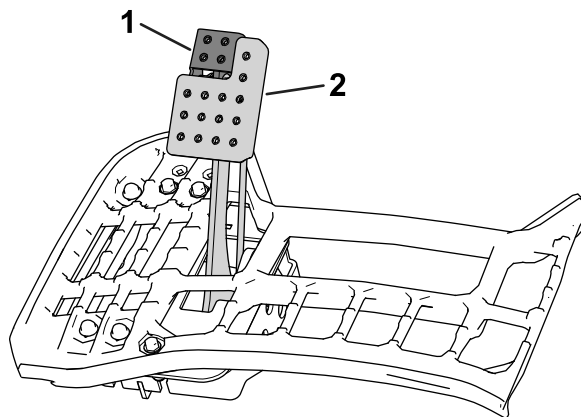

Diagram 19

g236365

1. Parkirna zavora 2. Zavorna stopalka

Parkirna zavora

Uporabite parkirno zavoro (Diagram 19), da preprečite premikanje stroja. Za aktiviranje parkirne zavore pritisnite zavorno stopalko navzdol in pritisnite zgornji

del naprej, da se zaskoči. Za sprostitev parkirne zavore pritisnite zavorno stopalko, dokler se zapah parkirne zavore ne odmakne.

InfoCenter

Uporaba LCD-zaslona InfoCenter

LCD-zaslon InfoCenter prikazuje informacije o vašem stroju, kot je stanje delovanja, različna diagnostika in druge informacije o stroju (Diagram 23). Na voljo so pozdravni zaslon, zaslon z glavnimi informacijami, zaslon z informacijami o motorju rezalne enote (CU) in zaslon z informacijami o vožnji.

- **Pozdravni zaslon:** prikazuje trenutne informacije o stroju nekaj sekund po tem, ko ključ za vžig premaknete v položaj VKLOP.
- **Zaslon z glavnimi informacijami (Diagram 20):** prikazuje trenutne informacije o stroju, ko je ključ za vžig v položaju VKLOP.

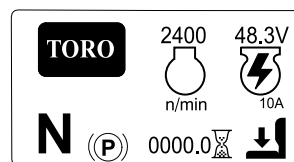

Diagram 20

g296103

- **Zaslon z informacijami o motorju rezalne enote (Diagram 21):** Prikazuje hitrost in tok vsakega motorja vretena.

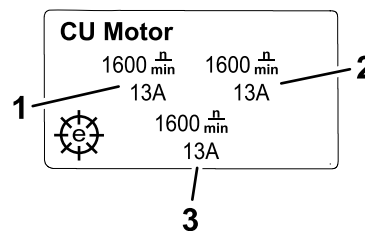

Diagram 21

g292767

1. Sprednji levi motor rezalne enote 3. Osrednji motor rezalne enote
2. Sprednji desni motor rezalne enote

- **Zaslon z informacijami o vožnji (Diagram 22):** prikazuje trenutni kot krmiljenja in amperažo, dodeljeno vsakemu pogonskemu motorju.

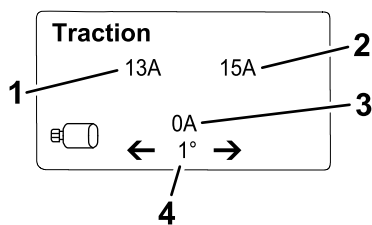

Diagram 22

g292769

1. Amperaža – sprednji, levi pogonski motor
2. Amperaža – sprednji, desni pogonski motor
3. Amperaža – osrednji pogonski motor
4. Kot krmiljenja

- **Glavni meni:** glejte [Razumevanje menijskih elementov zaslona InfoCenter \(stran 18\)](#).

Opomba: Zaščiteno z zaščiteno meniji – dostopno samo z vnosom kode PIN; glejte [Odpiranje zaščitene menije \(stran 20\)](#).

Med glavnim zaslonom, zaslonom z informacijami o motorju rezalne enote in zaslonom z informacijami o vožnji lahko preklapljate tako, da pritisnete desni gumb in nato izberete ustrezno smerno puščico.

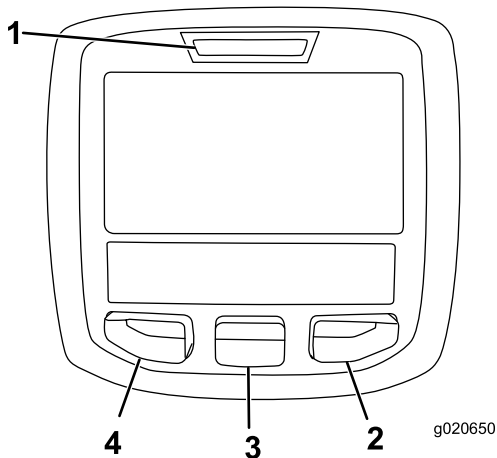

Diagram 23

g020650

1. Indikatorska lučka
2. Desni gumb
3. Sredinski gumb
4. Levi gumb







- Levi gumb, gumb za dostop do menija/gumb za nazaj – pritisnite ta gumb za dostop do menijev na zaslonu InfoCenter. Uporabite ga lahko za izhod iz katerega koli menija, ki ga trenutno uporabljate.
- Sredinski gumb – s tem gumbom se pomikajte po menijih navzdol.
- Desni gumb – s tem gumbom odprete meni, kjer puščica desno označuje dodatno vsebino, ali kjer lahko izberete med različnimi možnostmi.

Opomba: Funkcija posameznega gumba se lahko spremeni glede na to, kaj trenutno potrebujete. Vsak gumb bo označen z ikono, ki prikazuje njegovo trenutno funkcijo.

Opis ikon na zaslonu InfoCenter

SERVICE DUE (NASLEDNJI SERVIS)	Označuje, kdaj je treba opraviti načrtovan servis.
	Vrt./min/status motorja – prikazuje hitrost motorja
	Merilnik delovnih ur
	Ikona za informacije
	Stikalo za nadzor funkcij je v položaju za PREVOZ.
	Stikalo za nadzor funkcij je v položaju za KOŠNJO.
	Označuje, kdaj so rezalne enote dvignjene.
	Označuje, kdaj se rezalne enote spuščajo.
	Upravljevec mora sedeti na sedežu
	Indikator parkirne zavore – označuje, kdaj je parkirna zavora aktivirana
N	Stikalo za nadzor funkcij je v NEVTRALNEM položaju.
	Priključna gred je vklopljena
	Zagon motorja
	Ustavitev ali izklop
	Motor
	Stikalo za vžig na ključ
PIN	Koda PIN
CAN	Vodilo CAN
	InfoCenter
	Stikalo
	Upravljevec mora sprostiti stikalo
	Upravljevec mora preklopiti v navedeno stanje
	Pogonski motor

Opis ikon na zaslonu InfoCenter (cont'd.)

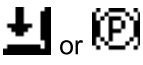
	Vrnitev na prejšnji zaslon
<input type="checkbox"/>	Element ni izbran/aktiven
<input checked="" type="checkbox"/>	Element je izbran/aktiven
	Vreteno
	Indikator električne parkirne zavore – označuje, kdaj je vklopljena električna parkirna zavora
Simboli se pogosto kombinirajo v obliko stavkov. Nekaj primerov je prikazanih spodaj:	
	Upravlavec naj stroj postavi v prosti tek
	Zagon motorja zavrnen
	Izklop motorja
	Sedite ali aktivirajte parkirno zavoro

Razumevanje menijskih elementov zaslona InfoCenter

Za dostop do glavnega menija pritisnite kateri koli gumb, ko ste na glavnem zaslonu, zaslonu z informacijami o motorju rezalne enote na zaslonu z informacijami o vožnji, nato pritisnite gumb, ki

ustreza  simbolu. To vas pripelje do zaslona GLAVNI MENI.

Glejte naslednje preglednice za opis možnosti, ki so na voljo v menijih:

Glavni meni

Menijski element	Opis
FAULTS (Napake)	Meni NAPAKE vsebuje seznam nedavnih napak stroja. Za več informacij o meniju NAPAKE glejte <i>Servisni priročnik</i> ali se obrnite na pooblaščenega distributerja za izdelke Toro.
SERVICE (Servisiranje)	Meni za SERVISIRANJE vsebuje informacije o stroju, kot so ure uporabe, število in kalibracija. Omogočite lahko tudi postopek brušenja rezalne enote. Glejte preglednico Servisiranje (stran 19) .
DIAGNOSTICS (Diagnostika)	V meniju DIAGNOSTIKA so navedena različna stanja in podatki, ki jih ima stroj trenutno. Te informacije lahko uporabite za odpravljanje določenih težav, saj vam hitro povedo, kateri gumbi stroja so vklopljeni/izklopljeni, in navede ravni nadzora (npr. vrednosti senzorjev).
SETTINGS (Nastavitve)	Meni NASTAVITVE vam omogoča prilagajanje in spreminjanje konfiguracijskih spremenljivk na zaslonu InfoCenter. Glejte preglednico Nastavitve (stran 19) .
ABOUT (Vizitka)	V meniju VIZITKA so navedene številka modela, serijska številka in različica programske opreme vašega stroja. Glejte preglednico Vizitka (stran 19) .







Napake

Menijski element	Opis
CURRENT (Trenutno)	V tem meniju je prikazano skupno število delovnih ur pri vklopljenem zagonu (to je število ur, ko je bil ključ v položaju za VKLOP).
LAST (Zadnji)	Označuje zadnjo uro pri vklopljenem zagonu, ko je prišlo do napake.
FIRST (Prvi)	Označuje prvo uro pri vklopljenem zagonu, ko je prišlo do napake.
OCCURRENCES (Primerki)	Označuje število primerkov napake.







Servisiranje

Menijski element	Opis
HOURS (Ure)	Navaja skupno število ur, v katerih so bili vklopljeni zagon, motor, vretena in brušenje, ter naslednji servis.
COUNTS (Število)	Navaja število zagonov, košenj, zakasnitev izklopa, brušenj in število zagonov motorja, ki so trajali dlje kot 30 sekund.
BACKLAP (Brušenje)	Vklopi/izklopi postopek brušenja rezalnih enot (ko vklopite ta postopek, lahko način izklopite s to nastavitvijo ali s premikanjem ključa za vžig v položaj za IZKLOP).
CALIBRATION (Kalibracija) 	Omogoča kalibracijo krmilnega sistema, pogonskega sistema in dviznih aktuatorjev. Za več informacij o kalibraciji glejte <i>Servisni priročnik</i> .







Nastavitve

Menijski element	Opis
UNITS (Enote)	Nastavitev merskih enot, uporabljenih v sistemu InfoCenter. Izbire menija so angleške ali metrične.
LANGUAGE (Jezik)	Nastavitev jezika, uporabljenega na zaslonu InfoCenter.
BACKLIGHT (Osvetlitev)	Nastavitev svetlosti LCD-zaslona.
CONTRAST (Kontrast)	Nastavitev kontrasta LCD-zaslona.
PROTECTED MENUS (Zaščiteni meniji)	Omogoča dostop do zaščitene menije z vnosom gesla.
PROTECT SETTINGS (Zaščita nastavitve) 	Nastavi zaščitene menije.
(RESET DEFAULTS (Ponastavitev privzetih nastavitve) 	Ponastavi sistem InfoCenter na privzete nastavitve.
TAPOFF TIME (Čas za izklop) 	Nastavi zakasnitev izklopa.
REEL SPEED (Hitrost vreten) 	Nastavi hitrost vreten.
LOWER SPEED (Nižja hitrost) 	Nastavi hitrost, s katero se rezalne enote spustijo na tla za košnjo.
BACKLAP RPM (Vrtljaji brušenja) 	Nastavi hitrost vrtljajev brušenja.
CLIP CONTROL (Nadzor obrezovanja) 	VKLOPI/IZKLOPI funkcijo samodejnega obrezovanja.







Nastavitve (cont'd.)

BLADE COUNT (Število rezil) 	Omogoča nastavitve števila rezil na vsakem vretenu. Ta nastavitev je potrebna samo, če je GUMB ZA OBREZOVANJE VKLOPLJEN.
HEIGHT OF CUT (HOC) (Višina košnje (HOC) reza) 	Omogoča nastavitve želene višine košnje. Ta nastavitev je potrebna samo, če je GUMB ZA OBREZOVANJE VKLOPLJEN.
MAX MOW (Maks. košnja) 	Nastavi največjo hitrost stroja med košnjo.
MAX TRANSPORT (Maks. prevoz) 	Nastavi največjo hitrost stroja med prevozom.
MAX REVERSE (Maks. vzvratno) 	Nastavi največjo hitrost stroja med vzvratnim premikanjem stroja.
POČASI IN ZAVIJANJE 	Omogoči ali onemogoči funkcijo počasne vožnje pri zavijanju.
KOMPLET 3-KOLESNEGA POGONA 	Omogoči ali onemogoči komplet za 3-kolesni pogon.

Vizitka

Menijski element	Opis
MODEL	Navaja številko modela stroja.
SN (Serijske številke)	Prikazuje serijsko številko stroja.
S/W Rev (Različica programske opreme)	Prikazuje spremembe programske opreme glavnega krmilnika.
INFOCENTER 	Prikazuje spremembe programske opreme sistema InfoCenter.
CU1 	Prikazuje spremembe programske opreme sredinskega motorja rezalne enote.
CU2 	Prikazuje spremembe programske opreme sprednjega, levega motorja rezalne enote.
CU3 	Prikazuje spremembe programske opreme sprednjega, desnega motorja rezalne enote.
GENERATOR 	Prikaže serijsko številko generatorja.
LL1 	Prikazuje številko dela programske opreme in različico sprememb za sredinsko rezalno enoto.

Vizitka (cont'd.)

LL2 	Prikazuje številko dela programske opreme in različico sprememb za sprednjo levo rezalno enoto.
LL3 	Prikazuje številko dela programske opreme in različico sprememb za sprednjo desno rezalno enoto.
TRACTION1 (Pogon1) 	Prikazuje številko dela programske opreme in različico sprememb za sprednji desni pogonski motor.
TRACTION2 (Pogon2) 	Prikazuje številko dela programske opreme in različico sprememb za sprednji levi pogonski motor.
STEERING (Krmiljenje) 	Prikazuje številko dela programske opreme in različico sprememb za zadnji krmilni motor.
CAN Bus (Vodilo CAN) 	Prikazuje stanje komunikacijskega vodila stroja.
TRACTION3 (Pogon3) 	Navaja številko dela programske opreme in različico sprememb za komplet za 3-kolesni pogon (če je na voljo).

Opomba:  Zaščitenost z zaščitenimi meniji – dostopno samo z vnosom kode PIN; glejte [Odpiranje zaščitenih menijev \(stran 20\)](#).

Odpiranje zaščitenih menijev

Opomba: Tovarniško nastavljena privzeta koda PIN za vaš stroj je 0000 ali 1234.

Če ste kodo PIN spremenili in jo pozabili, se za pomoč obrnite na pooblaščenega distributerja za izdelke Toro.

1. V zaslonu GLAVNI MENI se s sredinskim gumbom pomaknite navzdol do menija NASTAVITVE in pritisnite desni gumb.
2. V meniju NASTAVITVE se s sredinskim gumbom pomaknite navzdol do menija ZAŠČITENI MENI in pritisnite desni gumb.
3. Če želite vnesti kodo PIN, pritisnite sredinski gumb, dokler se ne prikaže ustrezna prva številka. Nato pritisnite desni gumb, da se premaknete na naslednjo številko. Ta korak ponovljajte, dokler ne vnesete zadnje številke, nato pa še enkrat pritisnite desni gumb.
4. Pritisnite sredinski gumb za vnos kode PIN.
Počakajte, da se prižge rdeča svetleča dioda za zaslonu InfoCenter.

Opomba: Če zaslon InfoCenter sprejme kodo PIN, zaščiteni meni pa se odklene, se v desnem zgornjem kotu zaslona prikaže beseda »PIN«.

Nastavitve v zaščitenem meniju si lahko ogledate in jih spreminjate. Ko odprete zaščiteni meni, se pomaknite navzdol do možnosti zaščita nastavitvev. Nastavitvev spremenite z desnim gumbom.

- Če možnost Zaščita nastavitvev nastavite na IZKLOP, vam to omogoča ogled in spreminjanje nastavitvev v zaščitenem meniju ter ogled zaslona z informacijami o motorju rezalne enote in zaslona z informacijami o vožnji brez vnosa kode PIN.
- Če možnost Zaščita nastavitvev nastavite na VKLOP, skrijete zaščitenosti. V tem primeru morate vnesti kodo PIN, če želite spremeniti nastavitvev v meniju Zaščiteni meni.

Ko nastavite kodo PIN, obrnite stikalo za vžig na ključ v položaj za IZKLOP in nazaj v položaj za VKLOP, da omogočite in shranite to funkcijo.

Opomba: Obrnite stikalo za vžig na ključ v položaj za IZKLOP in nato v položaj za VKLOP, da zaklenete zaščiteni meni.

Nastavitve gesla za konfiguracijo stroja

V zaslonu InfoCenter lahko nastavite geslo, tako da upravljevalec brez njega ne more dostopati do določenih zaslonov InfoCenter. Glejte [Razumevanje menijskih elementov zaslona InfoCenter \(stran 18\)](#) za zaslone InfoCenter, ki so zaščiteni z geslom.

1. V meniju NASTAVITVE, izberite ZAŠČITA NASTAVITEV.
2. Nastavite ZAŠČITO NASTAVITEV na VKLOP.
3. Ko ste pozvani, vnesite 4-mestno geslo.
4. Obrnite ključ za vžig v položaj za IZKLOP, da shranite kodo.

Opomba: Če pozabite uporabniško določeno geslo, lahko dobite začasno geslo pri pooblaščenem distributerju za izdelke Toro.

Razumevanje indikatorja dnevnika napak

Če pride do napake, se na zaslonu InfoCenter prikaže koda napake, nad zaslonom pa utripa rdeča lučka.

Napaka je shranjena v dnevniku v meniju NAPAKE, ki ga lahko vi ali vaš distributer uporabite za prepoznavanje težave, ki je povzročila napako.

Za seznam napak pogledajte v *Servisni priročnik* ali se obrnite na pooblaščenega distributerja za izdelke Toro.

Konektorji glavnega napajanja

Preden delate na stroju ali namestite, odstranite ali delate na rezalnih enotah, odklopite stroj iz električnega omrežja tako, da ločite konektorje glavnega napajanja (Diagram 24), ki se nahajajo na dnu varnostnega loka na levi strani vlečne enote. Pred ponovno uporabo stroja znova povežite konektorje.

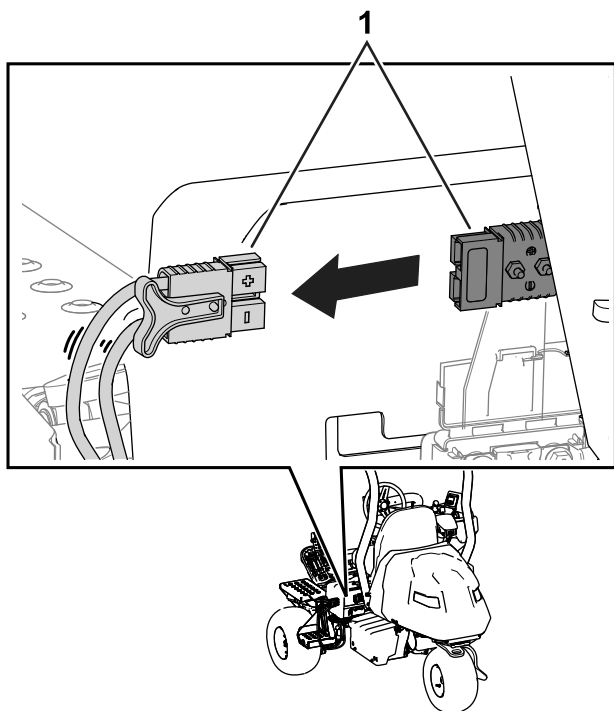

Diagram 24

g236363

1. Konektorji glavnega napajanja

⚠ POZOR

Če ne prekinete napajanja stroja, lahko nekdo nehote zažene stroj, kar bi lahko povzročilo resne telesne poškodbe.

Pred vsakim posegom na stroju ločite konektorje.

Zaporni ventil za gorivo

Uporabite zaporni ventil za gorivo za nadzor dotoka goriva v motor. Ventil se nahaja pod pokrovom motorja, poleg posode za saje.

Diagram 25 prikazuje ventil v ODPRTEM položaju. Ventil zaprete tako, da ga zasučete v smeri urnega kazalca (Diagram 25) v ZAPRTI položaj.

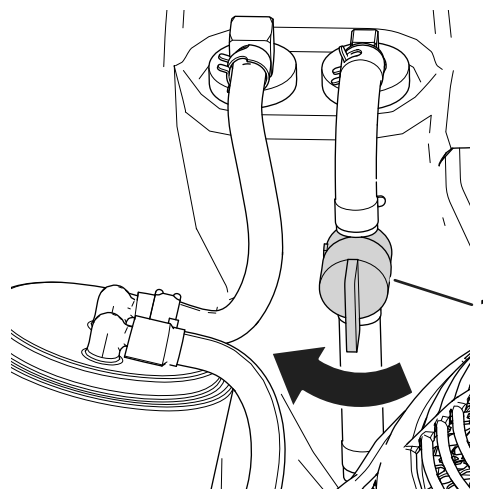

Diagram 25

g280170

1. Zaporni ventil za gorivo (ODPRTI položaj)

Specifikacije

Za mere in težo glejte Diagram 26 in Preglednica s tehničnimi podatki (stran 22).

Opomba: Tehnični podatki in oblika se lahko spremenijo brez predhodnega obvestila.

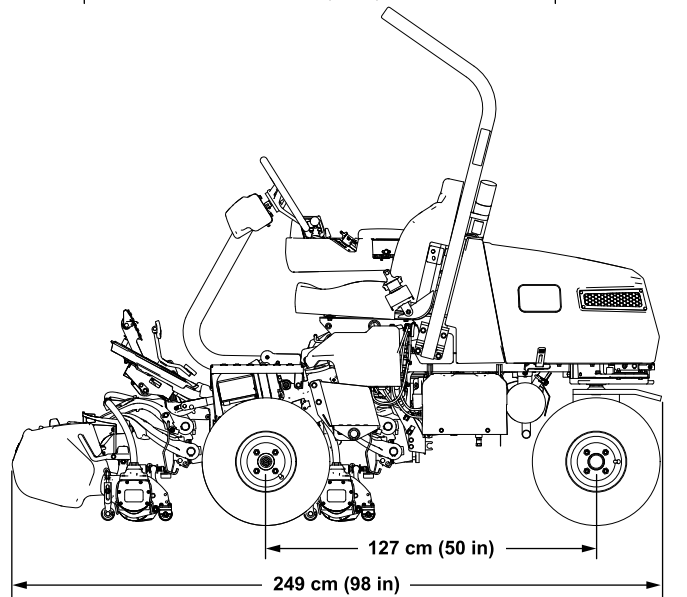
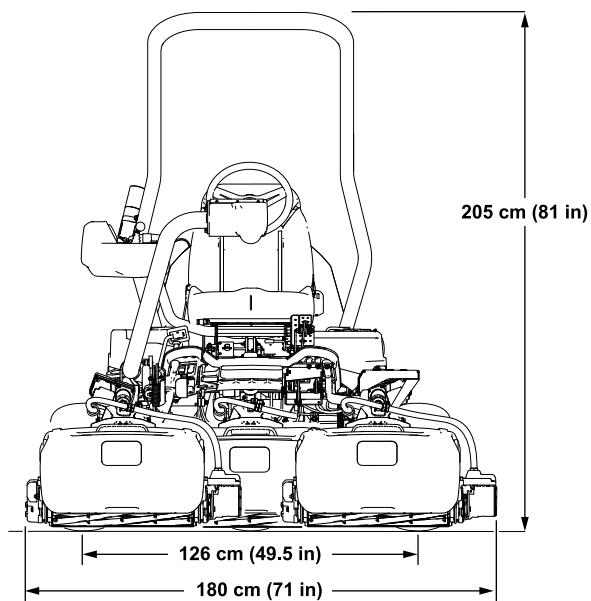

g287310

Diagram 26

Preglednica s tehničnimi podatki

Širina rezanja	151 cm
Kolotek	126 cm
Medosna razdalja	127 cm
Celotna dolžina (s košarami)	249 cm
Celotna širina	180 cm
Celotna višina	205 cm
Teža*	737 kg
*Vlečna enota, opremljena z rezalnimi enotami z 11 rezili, brez goriva, brez upravljavca in opremljena s standardnim sedežem.	

Delovni priključki/dodatna oprema

Za povečanje in razširitev zmogljivosti stroja podjetje Toro ponuja širok nabor odobrenih delovnih priključkov in dodatne opreme. Za seznam vseh odobrenih delovnih priključkov ali dodatne opreme se obrnite na pooblaščenega serviserja ali pooblaščenega distributerja za izdelke Toro ali obiščite www.Toro.com.

Če želite zagotoviti optimalno delovanje in ohraniti veljavnost varnostnega certifikata stroja, uporabljajte izključno originalne nadomestne dele in dodatno opremo Toro. Uporaba nadomestnih delov in dodatne opreme drugih proizvajalcev je lahko nevarna in lahko privede do razveljavitve garancije.

Delovanje

Pred uporabo

Varnost pred upravljanjem

Splošna varnost

- Otrokom ali neusposobljenim osebam ne smete nikoli dovoliti, da upravljajo ali servisirajo stroj. Lokalni predpisi lahko omejujejo starost upravljavca. Za usposabljanje vseh upravljavcev in mehanikov je odgovoren lastnik.
- Seznanite se s postopki za varno upravljanje opreme, krmilniki za upravljavca in varnostnimi oznakami.
- Aktivirajte parkirno zavoro, izklopite stroj, odstranite ključ in počakajte, da se vsi premikajoči se deli ustavijo, preden zapustite upravljavčev položaj. Pustite, da se stroj ohladi, preden ga nastavite, popravite, očistite ali shranite.
- Seznaniti se morate z načinom hitre zaustavitve in izklopa stroja.
- Preverite, ali so nadzorni mehanizmi za zaznavanje prisotnosti upravljavca, varnostna stikala in varnostna zaščitna varovala nameščeni in delujejo pravilno. Ne upravljajte stroja, če ti deli ne delujejo pravilno.
- Pred košenjem vedno pregledajte stroj in se prepričajte, da so rezalne enote v dobrem stanju.
- Preverite območje, kjer boste uporabljali stroj in odstranite vse predmete, ki jih lahko stroj izvrže.

Varnost pri ravnanju z gorivom

- Pri ravnanju z gorivom bodite zelo previdni. Gorivo je zelo vnetljivo in njegovi hlapi so eksplozivni.
- Ugasnite vse cigarete, cigare, pipe in druge možne vire vžiga.
- Uporabljajte samo odobrene posode za gorivo.
- Ko motor teče ali ko je vroč, ne smete v nobenem primeru odpirati pokrovčka za gorivo ali dolivati goriva v rezervoar za gorivo.
- Ne dolivajte ali izčrpavajte goriva v zaprtih prostorih.
- Stroja ali posode za gorivo ne smete shranjevati, kjer so lahko prisotni odprt plamen, iskra ali pilotni plamen iz naprav, kot so na primer grelec za vodo ali drugi podobni gospodinjski aparati.
- Če gorivo razlijete, ne poskušajte zagnati motorja, da preprečite ustvarjanje virov vžiga, dokler se hlapi goriva ne razpršijo v zraku.

Specifikacija goriva

Prostornina rezervoarja za gorivo: 18,5 litra

Priporočeno gorivo: Neosvinčen bencin z oktanskim številom 87 ali več (metoda ocenjevanja (R + M)/2)

Etanol: dovoljena je mešanica bencina z največ 10 % prostorninskim deležem etanola (gasohol) ali s 15 % MTBE-ja (metilterciarnega-butiletra). Etanol in MTBE nista ista snov. Bencin s 15 % prostorninskim deležem etanola (E15) ni odobren za uporabo.

- **Ne uporabljajte bencina, ki vsebuje več kot 10 % prostorninski delež etanola**, npr. mešanice E15 (ki vsebuje 15 % etanola), E20 (ki vsebuje 20 % etanola) ali E85 (ki vsebuje do 85 % etanola).
- **Ne uporabljajte goriva, ki vsebuje metanol.**
- **Ne shranjujte goriva v rezervoarju ali posodah za gorivo čez zimo, razen če uporabite stabilizator goriva.**
- Bencinu **ne** dodajajte olja.
- Za najboljše rezultate uporabljajte le čisto (staro manj kot 30 dni), sveže gorivo.
- Uporaba neodobrenega goriva lahko povzroči težave v delovanju in/ali poškodbe motorja, ki jih garancija morda ne krije.

Pomembno: Ne uporabljajte dodatkov za gorivo, ki niso stabilizator/dodatek za obstojnost goriva. Ne uporabljajte stabilizatorjev goriva na alkoholni osnovi, kot so etanol, metanol ali izopropanol.

Polnjenje rezervoarja za gorivo

1. Aktivirajte parkirno zavoro, izklopite motor, odstranite ključ in počakajte, da se vsi premikajoči se deli ustavijo.
2. Očistite okolico pokrovčka rezervoarja za gorivo in ga odstranite ([Diagram 27](#)).

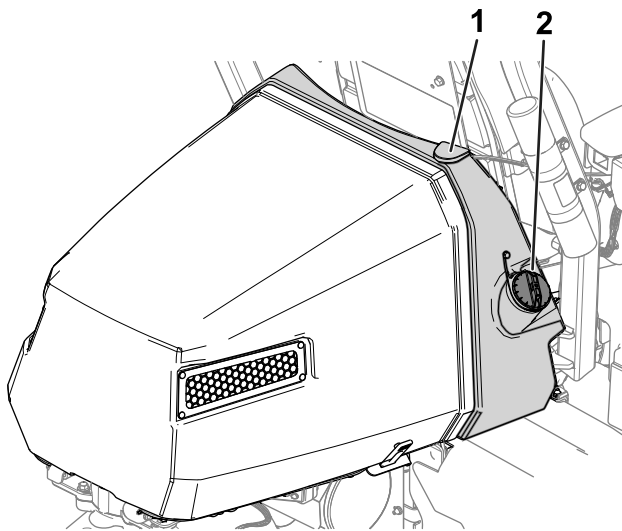

Diagram 27

g274664

1. Rezervoar za gorivo
2. Pokrovček rezervoarja za gorivo

3. V rezervoar za gorivo dolivajte določeno gorivo, dokler raven goriva ni 25 mm pod spodnjim delom nastavka za dolivanje. Ta prostor v rezervoarju omogoča raztezanje goriva.

Pomembno: Rezervoarja za gorivo ne smete popolnoma napolniti.

4. Namestite pokrovček.

Opomba: Ko je pokrovček pritrjen, boste slišali klik.

5. Pobrišite razlito gorivo.

Identifikacija rezalnih enot

InfoCenter uporablja številke 1, 2 in 3 za identifikacijo vsake rezalne enote (npr. CU1, CU2 in CU3 v meniju VIZITKA).

- **1** se nanaša na sredinsko rezalno enoto (Diagram 28)
- **2** se nanaša na sprednjo levo rezalno enoto (Diagram 28)
- **3** se nanaša na sprednjo desno rezalno enoto (Diagram 28)

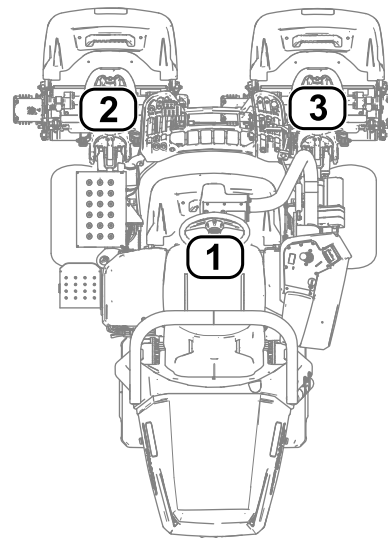

Diagram 28

g289940

1. Sredinska rezalna enota
2. Leva sprednja rezalna enota
3. Desna sprednja rezalna enota

Uporaba zaslona InfoCenter za prilagajanje nastavitev stroja

Zaslon InfoCenter lahko uporabite za prilagajanje naslednjih nastavitev stroja:

- **Zakasnitev izklopa;** glejte [Prilagoditev zakasnitve izklopa \(stran 25\)](#).
- **Hitrost vreten med košnjo;** glejte [Nastavitev hitrosti vreten za košnjo \(stran 25\)](#).
- **Hitrost vreten med brušenjem rezalnih enot;** glejte [Prilagajanje hitrosti za brušenje \(stran 25\)](#).
- **Nadzor obrezovanja;** glejte [Prilagoditev funkcije Nadzor obrezovanja \(stran 26\)](#).
- **Višina košnje (HOC);** glejte [Prilagajanje nastavitve višine košnje \(HOC\) \(stran 26\)](#).
- **Število rezil rezalne enote;** glejte [Nastavitev števila rezil rezalne enote \(stran 26\)](#).
- **Največja hitrost za košnjo;** glejte [Nastavitev največje hitrosti za košnjo \(stran 26\)](#).
- **Nižja hitrost rezalne enote;** glejte [Nastavitev nižje hitrosti rezalne enote \(stran 25\)](#).
- **Največja hitrost za prevoz;** glejte [Prilagoditev največje hitrosti za prevoz \(stran 26\)](#).
- **Največja hitrost za vzvratno vožnjo;** glejte [Prilagoditev največje hitrosti za vzvratno vožnjo \(stran 26\)](#).

- **Počasno zavijanje;** glejte [Nastavitev funkcije Počasno zavijanje \(stran 27\)](#).
- **Onemogočanje opremljenega kompleta za 3-kolesni pogon;** glejte [Onemogočanje opremljenega kompleta za 3-kolesni pogon \(stran 27\)](#).

Opomba: Vsaka nastavitev je zaščitena z geslom. Za urejanje nastavitev boste morda morali vnesti geslo.

Prilagoditev zakasnitve izklopa

Pomaknite se do možnosti ZAKASNITEV, da prilagodite zakasnitev izklopa. Funkcija zakasnitve izklopa omogoča, da se rezalne enote izklopijo brez dviganja. Nastavitev zakasnitve predstavlja najdaljši čas, v katerem krmilna ročica za dviganje/spuščanje ostane v položaju za vzvratno vožnjo, da aktivira to funkcijo.

Glejte naslednjo preglednico za možnosti zakasnitve in njihove ustrezne številke povečanj:

Možnosti zakasnitve izklopa

Število povečanja	Čas zakasnitve (sekunde)
1	Izklop
2	0,050
3	0,100
4	0,150
5	0,200
6	0,250
7	0,300
8	0,350
9	0,400
10	0,450

Opomba: Tovarniška privzeta nastavitev je 1, kar onemogoči to funkcijo.

Nastavitev hitrosti vreten za košnjo

Pomaknite se do možnosti HITROST VREten, da prilagodite hitrost vreten med košnjo. To nastavitev je mogoče prilagoditi, ko je nastavitev za nadzor obrezovanja nastavljen na IZKLOP glejte [Nastavitev funkcije Nadzor obrezovanja \(stran 26\)](#).

Glejte naslednjo preglednico za možnosti hitrosti vreten in njihova ustrezna števila povečanj:

Možnosti hitrosti vreten za košnjo

Možnosti hitrosti vreten za košnjo (cont'd.)

Število povečanja	Hitrost vreten (vrt./min.)
1	800
2	950
3	1100
4	1250
5	1400
6	1550
7	1700
8	1850
9	2000

Opomba: Tovarniška privzeta nastavitev je 2000 vrt./min. (število povečanja 9).

Nastavitev nižje hitrosti rezalne enote

Pomaknite se do možnosti NIŽJA HITROST, da nastavite hitrost, s katero se rezalne enote spustijo na tla za košnjo. Preklapljate lahko med 1 (najpočasnejša hitrost) in 9 (najvišja hitrost).

Pred košnjo preizkusite nižjo hitrost. Prilagodite hitrost po želji.

Opomba: Tovarniška privzeta nastavitev je 5.

Prilagajanje hitrosti za brušenje

Pomaknite se do možnosti BRUŠENJE VRT./MIN., da prilagodite hitrost vreten med izvajanjem procesa brušenja.

Glejte naslednjo preglednico za možnosti hitrosti vreten in njihova ustrezna števila povečanj:

Možnosti hitrosti za brušenje

Število povečanja	Hitrost vreten (vrt./min.)
1	200
2	240
3	280
4	320
5	360
6	400
7	440
8	480
9	520

Opomba: Tovarniška privzeta nastavitve je 200 vrt./min. (število povečanja 1).

Prilagoditev funkcije Nadzor obrezovanja

Razumevanje sistema RDS (Radius-Dependent-Speed – hitrosti, odvisne od polmera).

Za doseganje dosledne, visoke kakovosti rezanja in enakomernega videza po rezanju je stroj opremljen s patentiranim sistemom Radius Dependent Speed™ (RDS). Sistem RDS je funkcija nadzora obrezovanja in neodvisne hitrosti kolesa, ki spreminja hitrosti vsakega motorja vreten in vsakega pogonskega motorja za vzdrževanje konstantnega obrezovanja in zmanjšanje drgnjenja travne ruše pri zavojih med košnjo.

Ko se stroj med rezanjem obrača (npr. med čiščenjem), se bo vreteno na notranji strani zavoja vrtelo z manj vrtljaji kot vreteno na zunanji strani zavoja. Sredinsko vreteno razdeli razliko med notranjo in zunanjo hitrostjo vreten, tako da imajo vse tri rezalne enote enako hitro obrezovanje. Bolj kot je oster zavoj, večja je razlika v hitrosti vreten. Poleg tega, če se hitrost stroja med rezanjem spremeni, sistem RDS prilagodi hitrost vreten, da ohrani konstantno obrezovanje. Ta funkcija zmanjša redčenje travne ruše na notranjem vretenu (v primerjavi z drugimi traktorskimi kosilnicami), kar v bistvu odpravlja 3-segmentni obroč.

Sistem RDS prilagodi tudi vsako hitrost kolesnega motorja med zavojem, podobno kot se med zavojem spreminjajo hitrosti motorja vreten. Motor notranjega kolesa se bo vrtel počasneje kot motor zunanjega kolesa. To zmanjša drgnjenje kolesa v zavoju in lahko zmanjša 3-segmentni obroč.

Nastavitev funkcije Nadzor obrezovanja

Pomaknite se do možnosti NADZOR OBREZOVANJA, da nastavite funkcijo sistema RDS.

- Nadzor obrezovanja je nastavljen na VKLOP: Stroj uporablja vaše nastavitve iz možnosti VIŠINA KOŠNJE (HOC) in ŠTEVILO REZIL ter hitrosti levega in desnega kolesa, da določi hitrost vsakega vretena.
- Nadzor obrezovanja je nastavljen na IZKLOP: Stroj uporablja vaše nastavitve iz možnosti HITROST VRETEN.

Opomba: Tovarniška privzeta nastavitve je VKLOP.

Prilagajanje nastavitve višine košnje (HOC)

Pomaknite se do možnosti VIŠINA KOŠNJE (HOC), da prilagodite višino košnje. Za uporabo te funkcije mora biti funkcija Nadzora obrezovanja nastavljena na VKLOP; glejte [Nastavitev funkcije Nadzor obrezovanja \(stran 26\)](#).

Opomba: Tovarniška privzeta nastavitve je 3,2 mm.

Nastavitev števila rezil rezalne enote

Pomaknite se do možnosti ŠTEVILO REZIL, da prilagodite število rezil rezalne enote. Določite število rezil v opremljenih rezalnih enotah in izberite ustrezno vrednost (5, 8, 11 ali 14).

Opomba: Tovarniška privzeta nastavitve je 11.

Nastavitev največje hitrosti za košnjo

Pomaknite se do možnosti MAKS. KOŠNJA, da prilagodite največjo hitrost košnje. Hitrost lahko prilagajate od 4,8 km/h do 8,0 km/h s postopnim povečanjem po 0,3 km/h.

Opomba: Tovarniška privzeta nastavitve je 6,1 km/h.

Prilagoditev največje hitrosti za prevoz

Pomaknite se do možnosti MAKS. PREVOZ, da prilagodite največjo hitrost za prevoz. Hitrost lahko prilagajate od 8,0 km/h do 16,0 km/h v korakih po 0,8 km/h.

Opomba: Tovarniška privzeta nastavitve je 16,0 km/h.

Prilagoditev največje hitrosti za vzvratno vožnjo

Pomaknite se do možnosti MAKS. VZVRATNO, da prilagodite največjo hitrost za vzvratno vožnjo. Hitrost lahko prilagajate od 3,2 km/h do 8,0 km/h s postopnim povečanjem po 0,8 km/h.

Opomba: Tovarniška privzeta nastavitve je 4,0 km/h.

Opomba: Za različice strojne programske opreme od A do D je največja hitrost 4,8 km/h. Posodobite programsko opremo stroja za zmožnost nastavitve največje hitrosti na 8,0 km/h.

Nastavitev funkcije Počasno zavijanje

Pomaknite se do možnosti POČASI IN ZAVIJANJE, da nastavite funkcijo počasnega zavijanja. Funkcija Počasno zavijanje upočasni hitrost stroja, medtem ko stroj obračate za nov odsek košnje na zelenici.

Opomba: Tovarniška privzeta nastavitev je IZKLOP.

Onemogočanje opremljenega kompleta za 3-kolesni pogon

Pomaknite se do možnosti KOMPLET ZA 3-KOLESNi POGON, da onemogočite opremljen komplet 3-kolesnega pogona.

Opomba: Ko namestite komplet za 3-kolesni pogon, je komplet samodejno omogočen.

Razumevanje pogovornih sporočil sistema InfoCenter

Med kalibracijo stroja se na zaslonu InfoCenter prikažejo pogovorna sporočila. Namen teh sporočil je, da vas vodijo skozi postopek kalibracije.

Za seznam vsakega pogovornega sporočila si oglejte naslednjo preglednico:

Pogovorna sporočila

Številka sporočila	Besedilno sporočilo InfoCenter
1	Stopalko vrnite v nevtralni položaj
4	Premaknite stopalko do maksimuma naprej in držite
5	Največja kalibracija naprej opravljena
9	Največja kalibracija naprej ni uspela. Napetost je izven specifikacije
13	Premaknite stopalko do maksimuma za vzvratno vožnjo in držite
14	Največja kalibracija vzvratno opravljena
16	Največja kalibracija vzvratno ni uspela. Napetost je izven specifikacije
17	Kalibracija ni uspela. Položaj stopalke je neznan
18	Stopalko vrnite v nevtralni položaj. Želite nadaljevati?
100	Kalibracija je aktivirana
101	Kalibracija je končana
102	Preklopite stikalo za vžig na ključ
110	Preprečite kalibracijo. Komponenta se ne odziva
111	Preprečite kalibracijo. Komponenta ni pripravljena

Pogovorna sporočila (cont'd.)

112	Preprečite kalibracijo. Aktivna napaka
113	Preprečite kalibracijo. Ni na sedežu
114	Preprečite kalibracijo. Ni v nevtralnem položaju
115	Preprečite kalibracijo. V nevtralnem položaju
116	Preprečite kalibracijo. Parkirna zavora je aktivirana
300	Stopalko vrnite v nevtralni položaj
301	Volan v središčnem položaju. Želite nadaljevati?
302	Ročno osrednje zadnje kolo. Želite nadaljevati?
303	Zadnje kolo maksimalno levo. Želite nadaljevati?
304	Zadnje kolo maksimalno desno. Želite nadaljevati?
305	Središče zadnjega kolesa je izven dosega
306	Kot zadnjega kolesa je izven dosega
400	Pozor: Stroj mora biti na stojalih. Želite nadaljevati?
401	Preprečite kalibracijo. Kontaktor odprt
402	Preprečite kalibracijo. Stopalka v nevtralnem položaju
403	Stopalko vrnite v nevtralni položaj
404	Počakajte, da se kolesa ustavijo
405	Premaknite stopalko do maksimuma naprej in držite
406	Aktivna kalibracija. Držite stopalko
500	Aktivno dviganje/spuščanje, podaljšanje
501	Aktivno dviganje/spuščanje, umikanje
502	Premaknite krmilno ročico v položaj za spuščanje
503	Premaknite krmilno ročico v položaj za dviganje
504	Ali je rezalna enota nameščena? Želite nadaljevati?
1100	Sporočila o diagnostiki pogona so omogočena
1101	Diagnostična sporočila krmiljenja so omogočena

Nagibanje volana

Volan lahko nagnete v udoben položaj za upravljanje.

1. Odvijte vijake ([Diagram 29](#)), s katerimi je volanski sklop pritrjen na krmilno ročico.

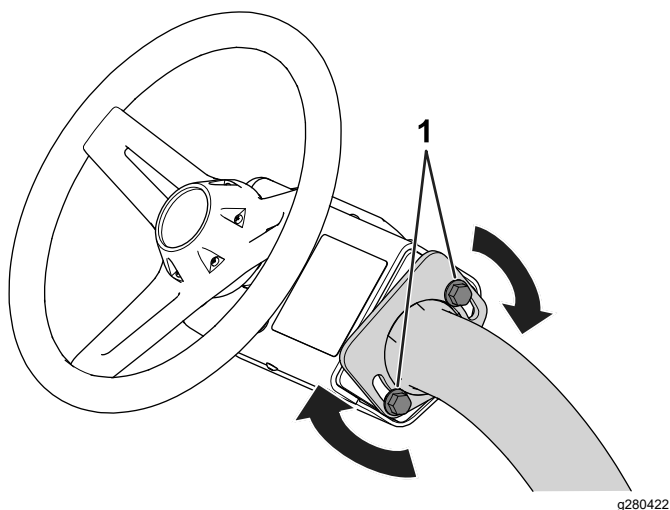

Diagram 29

1. Vijak
-
2. Nagnite volan v udoben položaj.
 3. Privijte vijake ([Diagram 29](#)), da pritrdite volanski sklop v nastavljenem položaju.

Vsakodnevna vzdrževalna dela

Servisni interval: Pred vsako uporabo ali dnevno

Vsak dan morate pred zagonom stroja opraviti naslednje postopke:

- Preverite nivo motornega olja; glejte [Preverjanje motornega olja \(stran 40\)](#).
- Preverite stik med vretenom in spodnjim nožem; glejte [Preverjanje nastavitve stika med vretenom in nožem \(stran 54\)](#).
- Preverite tlak v pnevmatikah, glejte [Preverjanje tlaka v pnevmatikah \(stran 49\)](#).
- Preverite varnostni zaporni sistem; glejte [Razumevanje delovanja varnostnega zapornega sistema \(stran 30\)](#).
- Preverite raven goriva in po potrebi gorivo dolijte; glejte [Polnjenje rezervoarja za gorivo \(stran 23\)](#).
- Preverite delovanje parkirne zavore tako, da aktivirate parkirno zavoro in se prepričate, da se zaskoči; glejte [Parkirna zavora \(stran 16\)](#).

Med uporabo

Varnost med upravljanjem

Splošna varnost

- Lastnik/upravljevec je odgovoren za preprečevanje nesreč, ki lahko povzročijo telesne poškodbe ali premoženjsko škodo.
- Nosite ustrezna zaščitna oblačila, vključno z opremo za zaščito za oči, dolge hlače; zaščitno in protizdrsno obutev ter opremo za zaščito sluha. Spnite dolge lase in ne nosite ohlapnih oblek ali ohlapnega nakita.
- Stroja ne upravljajte, če ste bolni, utrujeni ali pod vplivom alkohola oziroma drog.
- Med upravljanjem stroja morate biti popolnoma osredotočeni. Ne počnite ničesar, kar bi lahko odvrnilo vašo pozornost; v nasprotnem primeru lahko to privede do telesnih poškodb ali premoženjske škode.
- Pred zagonom motorja zagotovite, da so vsi krmilniki za nadzor vožnje v nevtralnem položaju, da je parkirna zavora vklopljena in da ste pravilno nameščeni na upravljačevem položaju.
- Na stroju ne prevažajte potnikov.
- Drugim navzočim osebam in otrokom preprečite vstop v območje delovanja stroja. Če morajo biti prisotni sodelavci, bodite previdni in zagotovite, da so košare za travo nameščene na stroju.
- Stroj upravljajte le pri dobri vidljivosti, da se tako izognete luknjam ali drugim skritim nevarnostim.
- Izogibajte se košnji na mokri travi. Slabši oprijem lahko povzroči zdrs stroja.
- Roke in noge ne smejo biti v bližini rezalnih enot.
- Pred vzvratno vožnjo pogledjte nazaj in navzdol, da se prepričate, da imate prosto pot.
- Bodite previdni pri približevanju nepreglednim ovinkom, grmom, drevesom ali drugim predmetom, ki lahko omejijo vaš pogled.
- Ko ne kosite, ustavite rezalne enote.
- Pri zavijanju in prečkanju cest in pločnikov s strojem upočasnite in bodite previdni. Dajte prednost drugim udeležencem v prometu.
- Motor sme teči samo v dobro prezračevanem prostoru. Izpušni plini vsebujejo tudi ogljikov monoksid, ki lahko povzroči smrt, če ga vdihavate.
- Delujoče kosilnice ne smete nikoli pustiti brez nadzora.
- Preden zapustite delovni položaj, storite naslednje:
 - Parkirajte stroj na ravni površini.
 - Spustite rezalne enote na tla in se prepričajte, da so izklopljene.

- Vklonite parkirno zavoro.
- Ugasnite motor in odstranite ključ.
- Počakajte, da se vsi deli ustavijo.
- Stroj uporabljajte samo pri dobri vidljivosti in ustreznih vremenskih pogojih. Ne upravljajte stroja, če obstaja nevarnost za udar strele.

Varnost pri uporabi varnostnega loka (ROPS)

- Nobenega dela varnostnega loka (ROPS) ne smete odstraniti s stroja.
- Zagotovite, da bo varnostni pas pripet in da ga lahko hitro odpnete v nujnih primerih.
- Vedno morate biti pripeti z varnostnim pasom.
- Preverite, ali so nad vami ovire in preprečite trk z njimi.
- Varnostni lok (ROPS) ohranjajte v dobrem stanju tako, da ga redno pregledujete za poškodbe in preverite, ali so pritrdilni elementi dobro zategnjeni.
- Vse poškodovane dele varnostnega loka (ROPS) nemudoma zamenjajte. Popravilo ali spreminjanje ni dovoljeno.

Varna uporaba na pobočjih

- Pobočja so najpogostejši dejavnik pri nesrečah zaradi izgube nadzora in prevračanja, ki imajo lahko za posledico hude telesne poškodbe ali celo smrt. Sami odgovarjate za varno uporabo na pobočjih. Upravljanje stroja na strminah zahteva dodatno previdnost.
- Ocenite, ali so razmere na pobočju varne za uporabo stroja, obvezno si oglejte teren. Med pregledom se zanašajte na zdravo pamet in dobro presojo.
- Za upravljanje stroja na pobočjih preberite spodaj navedena navodila za uporabo stroja na pobočjih. Pred uporabo stroja ocenite razmere na pobočju, da se odločite, ali lahko v danem trenutku in razmerah stroj uporabljate na tem pobočju. Če se teren spremeni, se lahko spremeni tudi upravljanje stroja na pobočju.
- Izogibajte zaganjanju, zaustavljanju in obračanju stroja na pobočjih. Pazite, da ne boste preveč sunkovito spreminjali hitrosti ali smeri. Zavijajte počasi in postopoma.
- Stroja ne uporabljajte pri pogojih, ki lahko bistveno vplivajo na oprijem koles, krmiljenje ali stabilnost stroja.
- Odstranite ali označite ovire, kot so jarki, kolesnice, grbine, skale in druge skrite nevarnosti. Visoka trava lahko zakrije ovire. Neraven teren lahko povzroči prevrnitev stroja.

- Upoštevajte, da ima lahko stroj na mokri travi, pobočju ali vožnji navzdol po klancu slabši oprijem koles. V primeru izgube oprijema pogonskih koles lahko pride do drsenja ter izgube zmožnosti zaviranja in krmiljenja.
- Pri uporabi stroja v bližini prepadov, jarkov, nasipov, vodnih teles in drugih nevarnosti bodite izredno previdni. Stroj se lahko nenadoma prevrne, če gre kolo prek roba ali če se rob vdre. Med strojem in nevarnimi deli ohranjajte varnostno območje.
- Ob vznožju pobočja si oglejte morebitne nevarnosti. Če je teren prenevaren, ga pokosite s samohodno kosilnico.
- Če je možno, naj bodo med uporabo stroja na pobočjih rezalne enote spuščene na tla. Dvig kosilnih enot med upravljanjem na klancih lahko povzroči nestabilnost stroja.
- Pri uporabi zbiralnikov za travo in drugih priključkov bodite še posebej previdni. Ta oprema vpliva na stabilnost stroja in privede do izgube nadzora.

Uvajanje stroja

Za menjavo olja in vzdrževalne postopke, priporočene med obdobjem uvajanja, glejte *Priročnik za upravljanje motorja*.

Za obdobje uvajanja je potrebnih le 8 ur delovanja.

Ker so prve ure delovanja ključnega pomena za prihodnjo zanesljivost stroja, pozorno spremljajte funkcije in delovanje stroja, da boste opazili in odpravili manjše težave, ki bi lahko kasneje povzročile velike težave. Med uvajanjem pogosto pregledujte stroj glede znakov puščanja olja, ohlapnih pritrdilnih elementov ali katere koli druge okvare.

Zagon motorja

Opomba: Preglejte področja pod rezalnimi enotami in se prepričajte, da na njih ni smeti.

1. V primeru zagona hladnega motorja ročico za dušilno loputo premaknite v ZAPRTI položaj.
2. Vstavite in zavrtite ključ v položaj VKLOP.
3. Počakajte, da se na InfoCenter pojavi pozdravni zaslon, nato pa ključ obrnite v položaj ZAGON, da se motor zažene.
4. Ko se motor zažene, izpustite ključ; ključ se samodejno prestavi v položaj VKLOP.
5. Prilagodite dušilno loputo, da bo motor gladko deloval. Dušilno loputo čim prej odprite tako, da jo povlečete nazaj v ODPRTI položaj.

Opomba: Pri segretem motorju je potrebnega le malo ali nič dušenja.

Opomba: Napaka se pojavi, če se motor zaganja dlje kot 30 sekund.

Preverjanje stroja po zagonu motorja

1. Usedite se na upravljalčev sedež in pripnite varnostni pas.
2. Premaknite stikalo za nadzor funkcij v položaj za KOŠNJO.
3. Izklopite parkirno zavoro.
4. Krmilno ročico za dviganje/spuščanje za trenutek premaknite naprej.
Rezalne enote se morajo spustiti in vsa vretena se morajo vrteti.
5. Premaknite krmilno ročico za dviganje/spuščanje nazaj.
Rezalna vretena se morajo prenehati vrteti in rezalne enote se morajo dvigniti v polni prevozni položaj.

Ugašanje motorja

1. Pripeljite stroj na ravno površino.
2. Premaknite stikalo za nadzor funkcij v NEVTRALNI položaj.
3. Vključite parkirno zavoro.
4. Obrnite ključ v položaj za IZKLOP, da motor izklopite.
5. Odstranite ključ.

Razumevanje delovanja varnostnega zapornega sistema

Servisni interval: Pred vsako uporabo ali dnevno

▲ POZOR

Če so varnostna zaporna stikala odklopljena ali poškodovana, lahko stroj začne delovati nepričakovano, kar lahko povzroči telesne poškodbe.

- Ne posegajte v zaporna stikala.
- Vsak dan preverite delovanje zapornih stikal in pred začetkom upravljanja stroja zamenjajte vsa poškodovana stikala.

Namen varnostnega zapornega sistema je preprečiti delovanje stroja, kjer obstaja možnost telesne poškodbe ali okvare stroja.

Varnostni zaporni sistem ne preprečuje premik stroja v naslednjih primerih:

- Parkirna zavora je izklopljena.
- Sedite na upravljalčevem sedežu.
- Stikalo za nadzor funkcij je v položaju za KOŠNJO ali položaju za PREVOZ.

Poleg tega varnostni zaporni sistem preprečuje delovanje vreten, razen če je stikalo za nadzor funkcij v položaju za KOŠNJO (razen ko je stroj v načinu za brušenje).

Preverjanje varnostnega zapornega sistema

Izvedite naslednje korake, da preverite varnostni zaporni sistem:

- Vstanite s sedeža, zaženite motor, sprostite parkirno zavoro, premaknite stikalo za nadzor funkcij v položaj za KOŠNJO ali PREVOZ in pritisnite stopalko za vožnjo.

Stroj se ne sme premikati, saj niste na sedežu. To pomeni, da varnostni zaporni sistem deluje pravilno. Odpravite težavo, če stroj ne deluje pravilno.

- Usedite se na sedež, zaženite motor, aktivirajte parkirno zavoro, premaknite stikalo za nadzor funkcij v položaj za KOŠNJO ali PREVOZ in pritisnite stopalko za vožnjo.

Stroj se ne sme premikati, saj je parkirna zavora aktivirana. To pomeni, da varnostni zaporni sistem deluje pravilno. Odpravite težavo, če stroj ne deluje pravilno.

- Usedite se na sedež, zaženite motor, sprostite parkirno zavoro, premaknite stikalo za nadzor funkcij v položaj NEVTRALNO in pritisnite stopalko za vožnjo.

Stroj se ne sme premikati, saj je stikalo za nadzor funkcij v NEVTRALNEM položaju. To pomeni, da varnostni zaporni sistem deluje pravilno. Odpravite težavo, če stroj ne deluje pravilno.

- Usedite se na sedež, premaknite stopalko za vožnjo v položaj NEVTRALNO, premaknite stikalo za nadzor funkcij v položaj NEVTRALNO, aktivirajte parkirno zavoro, zaženite motor in premaknite krmilno ročico za dviganje/spuščanje naprej, da spustite rezalne enote.

Rezalne enote se morajo spustiti, vendar se ne smejo začeti vrteti. Če se začnejo vrteti, zaporni sistem ne deluje pravilno; odpravite težavo, preden zaženete stroj.

Vožnja stroja brez košnje

- Prepričajte se, da so rezalne enote popolnoma dvignjene.
- Usedite se na sedež, sprostite parkirno zavoro in premaknite stikalo za nadzor funkcij v položaj za PREVOZ, da vozite stroj brez košnje.
- Neravnim območjem se vedno približujte z zmanjšano hitrostjo in previdno prečkajte zelo razgibana območja.
- Seznanite se s širino stroja. Ne poskušajte voziti med predmeti, ki so si blizu skupaj, da preprečite visoko škodo in zastoje.

Košnja zelenice

Pred košnjo zelenice poiščite prosto območje in vadite izvajanje osnovnih funkcij stroja (npr. zagon in zaustavitev stroja, dvigovanje in spuščanje rezalnih enot ter obračanje).

Preglejte, ali so na zelenici ostanki ali smeti, odstranite vse, kar bi lahko poškodovalo rezalne enote med košnjo, odstranite zastavico iz nastavka in določite najboljšo smer košnje. Smer košnje določite glede na prejšnjo smer košnje. Vedno kosite v drugačnem vzorcu od prejšnje košnje, tako da bodo travne bilke manj poležane in boste travo lažje kosili.

Košnja zelenice

1. Začnite na enem robu zelenice, tako da boste ustvarili črtast vzorec košnje.

Opomba: S tem boste zmanjšali zbitost trave na minimum, na zelenici pa boste pustili urejen in privlačen vzorec.

2. Premaknite stikalo za nadzor funkcij v položaj za KOŠNJO.
3. Ročico za dviganje/spuščanje kosilnice potisnite naprej, ko sprednji robovi košare za travo prečkajo zunanji rob zelenice.

Opomba: Ta postopek spusti rezalne enote na travo in zažene vretena.

Pomembno: Sredinska rezalna enota se rahlo dvigne ali spusti za sprednjimi rezalnimi enotami; zato bi morali vaditi, kako pridobiti zahtevani čas, ki je potreben za zmanjšanje čiščenja po košnji in preprečevanje košnje ob robovih zelenice.

Dviganje in spuščanje sredinske rezalne enote temelji na hitrosti vožnje. Manjša hitrost vožnje poveča zakasnitev dviganja ali spuščanja; višja hitrost pa zmanjša zakasnitev dviganja ali spuščanja. Stroj spremlja hitrost vožnje in posodobi to

zakasnitev, tako da se vse tri rezalne enote spustijo v liniji.

4. Prekrijte minimalno količino prejšnje košnje na povratnih prehodih.

Opomba: Za pomoč pri ohranjanju ravne črte čez zelenico in ohranjanju stroja na enaki razdalji od roba prejšnje košnje, si zamislite vidno črto približno od 1,8 do 3 m pred strojem do roba nepokošenega dela zelenice (**Diagram 31**). Vključite zunanji rob volana kot del vidne črte; tj. naj bo rob volana poravnana s točko, ki je vedno enako oddaljena od sprednjega dela stroja.

5. Ko sprednji robovi košar prečkajo rob zelenice, povlecite krmilno ročico za dviganje/spuščanje nazaj in jo držite, dokler se vse rezalne enote ne dvignejo. To zaustavi vretena in dvigne rezalne enote.

Pomembno: Ta korak pravilno načrtujte tako, da ne kosite obrobno območje obenem pa pokosite čim več zelenice in s tem čim bolj zmanjšate količino trave, ki jo je treba pokositi po zunanjem robu.

6. Da skrajšate čas košenja in olajšate postavitvev za naslednji prehod, za trenutek obrnite stroj v nasprotno smer, nato pa ga obrnite v smeri nepokošenega dela. Ta zavoj je zavoj v obliki kaplje (**Diagram 30**), ki hitro poravna vaš stroj za naslednji prehod.

Opomba: Če je vključena funkcija Počasno zavijanje, se stroj med obračanjem upočasni, ne da bi morali sprostiti pritisk na stopalki za vožnjo.

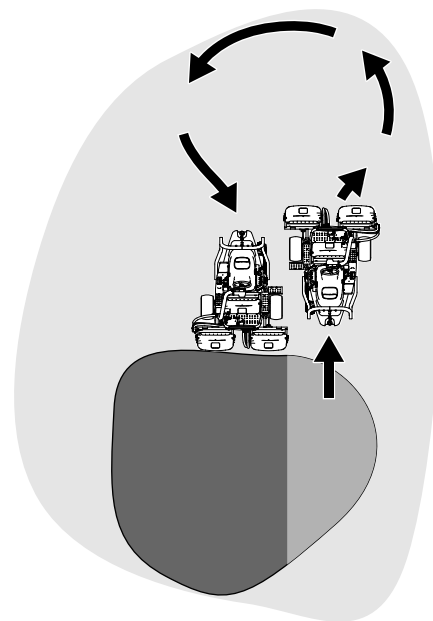

Diagram 30

g229671

Opomba: Poskusite narediti čim krajši zavoj, razen v toplejšem vremenu — širši zavoj zmanjša poškodbe travne površine.

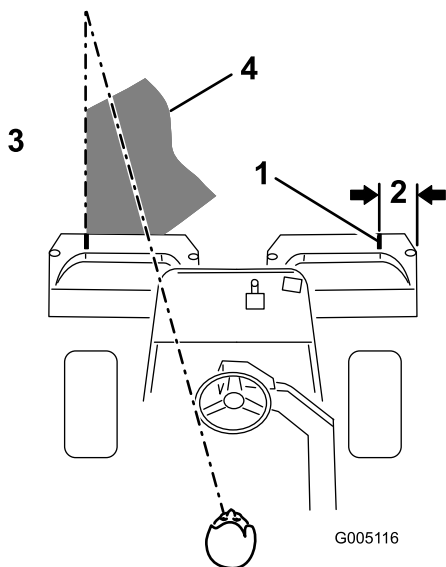

Diagram 31

G005116

- | | |
|----------------------|---|
| 1. Poravnalni trak | 3. Kosite travo na levi strani. |
| 2. Približno 12,7 cm | 4. Bodite osredotočeni na točko od 2 do 3 m pred strojem. |

Pomembno: Nikoli ne ustavite stroja na zelenici, še posebej, ko so rezalne enote vključene; lahko namreč pride do poškodb travne ruše. Če stroj ustavite na zelenici, lahko kolesa pustijo sledi ali vdolbine.

Košnja zunanje roba in dokončanje dela

1. Košnjo zelenice zaključite tako, da pokosite zunanji rob. Spremenite smer košnje od prejšnje košnje.

Glejte [Razumevanje sistema RDS \(Radius-Dependent-Speed – hitrosti, odvisne od polmera\)](#). (stran 26) za izboljšanje videza po rezu in zmanjšanje 3-segmentnega obroča.

Opomba: Vedno imejte v mislih vremenske razmere in stanje travne ruše ter obvezno spremenite smer košnje od prejšnje košnje.

2. Ko končate s košnjo zunanje roba, premaknite krmilno ročico za dviganje/spuščanje nazaj, da ustavite vretena (če je vklopljena funkcija zakasnitve izklopa), nato zapeljite z zelenice. Ko so vse rezalne enote zunaj zelenice, premaknite krmilno ročico za dviganje/spuščanje nazaj, da dvignete rezalne enote.

Opomba: Ta korak zmanjša število grudic trave, ki ostanejo na zelenici.

3. Zamenjaj zastavo.
4. Izpraznite košare za travo, preden stroj prepeljete na naslednjo zelenico.

Opomba: Močni mokri odrezki trave povzročajo obremenitev košar, vzmetenja in aktuatorjev. To stroju dodaja nepotrebno težo, kar zmanjšuje energetska učinkovitost.

Po uporabi

Varnost po upravljanju

Splošna varnost

- Aktivirajte parkirno zavoro, izklopite motor, odstranite ključ in počakajte, da se vsi premikajoči se deli ustavijo, preden zapustite upravljavčev položaj. Pustite, da se stroj ohladi, preden ga nastavite, popravite, očistite ali shranite.
- Očistite travo in druge ostanke iz rezalnih enot in pogonov, da zmanjšate možnost za požar. Počistite razlito olje ali gorivo.
- Pred shranjevanjem ali vleko stroja morate zapreti dovod goriva.
- Kadar koli prevažate stroj oziroma ga ne uporabljate, odklopite pogon priključkov.
- Počakajte, da se stroj ohladi, preden ga shranite v zaprt prostor.
- Varnostni pas vzdržujte in po potrebi očistite.
- Stroja ali posode za gorivo ne smete shranjevati, kjer so lahko prisotni odprti plamen, iskra ali pilotni plamen iz naprav, kot so na primer grelec za vodo ali drugi podobni gospodinjski aparati.

Varna vleka

- Vleko izvajajte le s strojem, ki ima kljuko, namenjeno vleki. Drugo opremo priključite na stroj izključno s pomočjo vlečne kljuke.
- Upoštevajte priporočila proizvajalca priključka glede omejitev obtežitve s priključki in vleke po pobočjih. Na pobočjih lahko zaradi teže priključene opreme pride do izgube oprijema koles in izgube nadzora.
- Ne prevažajte otrok ali drugih oseb na priključeni opremi.
- Vozite počasi in upoštevajte daljšo zavorno razdaljo pri vleki.

Pregled in čiščenje po košnji

Po košnji stroj temeljito operite z vrtno cevjo brez nastavka, da prevelik pritisk vode ne umaže in poškoduje tesnil, ležajev in elektronike. **Ne spirajte toplega motorja ali električnih povezav z vodo.**

Pomembno: Za čiščenje stroja ne uporabljajte somornice ali filtrirane morske vode.

Pomembno: Za pranje stroja ne uporabljajte opreme za strojno čiščenje. Oprema za strojno čiščenje lahko poškoduje električni sistem, zrahlja pomembne nalepke ali odplakne potrebno mast na mestih trenja. Lahko potisne vodo pod tesnila in onesnaži ohišja, ki vsebujejo olje ali mast. Ne uporabljajte prekomerne količine vode v bližini nadzorne plošče, motorja in akumulatorja.

Pomembno: Stroja ne čistite, ko motor deluje. Če boste stroj prali, medtem ko deluje, to lahko povzroči škodo v notranjosti motorja.

Pomembno: Ne nalivajte vode v glušnik. Voda v glušniku lahko povzroči škodo na notranjih delih motorja ali poslabša delovanje motorja.

Po čiščenju stroja preverite ostrino rezalnih enot.

Prevoz stroja

- Pri raztovarjanju ali natovarjanju stroja na prikolico ali tovornjak bodite zelo pazljivi.
- Pri natovarjanju stroja na prikolico ali tovornjak uporabljajte klančino polne širine.
- Stroj dobro privežite z uporabo trakov, verig, kablov ali vrvi. Sprednji in zadnji trakovi morajo biti usmerjeni navzdol in navzven iz stroja (Diagram 32).

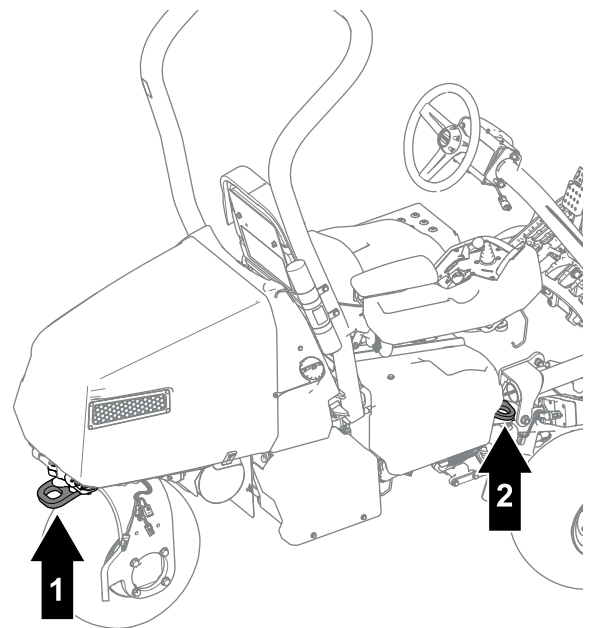

g274815

Diagram 32

1. Zadnja zanka za privezovanje
2. Zanka za privezovanje (na vsaki strani)

- Ko je stroj zavarovan za prevoz, zaprite zaporni ventil za gorivo.

Vleka stroja

Opomba: Za ta postopek glejte [Diagram 33](#).

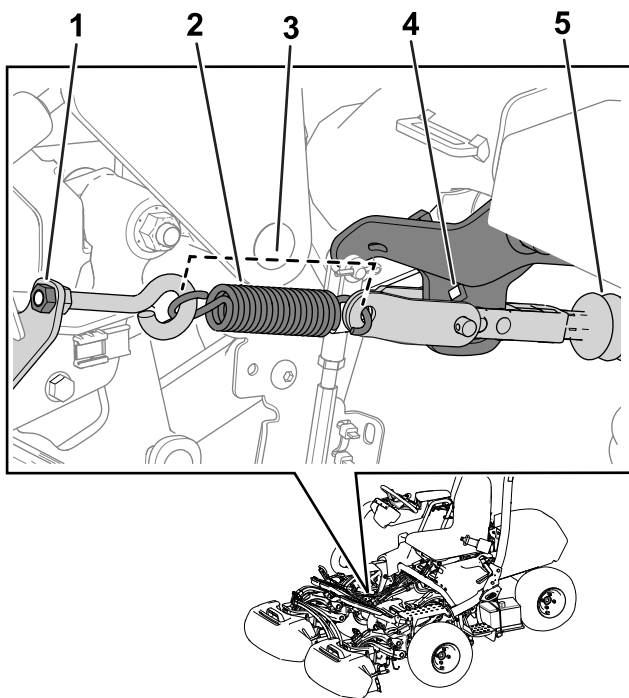

Diagram 33

g267401

- | | |
|-----------------------------|-----------------------------|
| 1. Matica | 4. Odprtina za nosilec loka |
| 2. Vzmet | 5. Gred aktuatorja |
| 3. Dolžina vzmeti – 11,4 cm | |

Za vleko stroja morate izvesti naslednji postopek za sprostitvev zavornega aktuatorja:

1. Vklonite parkirno zavoro.
2. Odstranite ključ in odklonite konektorje glavnega napajanja.

Pomembno: Če med vleko priključite konektorje glavnega napajanja, lahko pride do električne poškodbe.

3. Zaprite zaporni ventil za gorivo.
4. Zatakните obe strani sprednjih pnevmatik.
5. Sprostite napetost vzmeti tako, da razrahljate matico, s katero je vijak z očesom pritrjen na nosilec vzmeti.
6. Odstranite vzmet.
7. Vstavite ragljo ($\frac{3}{8}$ ") skozi luknjo nosilca loka in potisnite gred aktuatorja.

⚠ NEVARNOST

Ko se aktuator sprosti z zavore, lahko stroj sprosti kolo. Prosto vrteči se stroj lahko resno poškoduje prisotne osebe.

Če stroja ne vlečete, aktivirajte parkirno zavoro.

8. Vklonite parkirno zavoro.

9. Odstranite zagozde s pnevmatik.
 10. Če je nameščen komplet za 3-kolesni pogon, odklonite konektorje kompleta kabskega snopa od glavnega kabskega snopa.
- Pomembno:** Če sta komplet in kabski snop stroja povezana med vleko, lahko pride do električne poškodbe.
11. Ko je stroj pripravljen za vleko, sprostite parkirno zavoro.
 12. Naj pomočnik sedi na sedežu, pripne varnostni pas in med vleko stroja uporablja zavoro.
- Opomba:** To zagotavlja, da je stroj med vleko po ovinkih in pobočjih pod nadzorom.
13. Za vleko stroja uporabite vilice zadnjega samoslednega kolesa (Diagram 34).

Pomembno: Med vleko stroja ne prekoračite hitrosti 5 km/h. Lahko pride do poškodb električnih komponent.

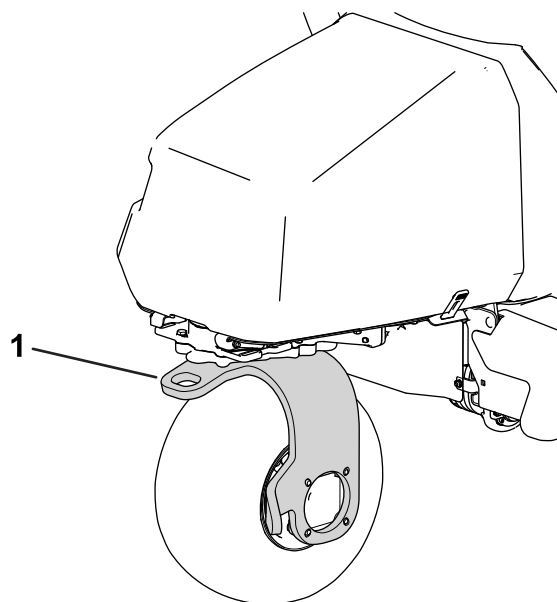

Diagram 34

g270135

1. Vilice zadnjega samoslednega kolesa

Ko ste stroj odvlekli na predvideni cilj, izvedite naslednje korake:

1. Vklonite parkirno zavoro.
2. Odstranite jermen za vleko s kolesnih vilic.
3. Pripravite za delovanje tako, da zategnete matico vijaka z očesom, da bo dolžina vzmeti 11,4 cm, ko je nameščena (Diagram 33).

Vožnja stroja brez moči motorja

Stroj lahko vozite s pomočjo akumulatorskega napajanja stroja. Ta funkcija je na voljo za naslednje možnosti:

- Premikanje stroja v mehanično delavnico.
- Premikanje stroja z zelenice, če se motor zaustavi.

Premikate lahko samo stroj; ne morete uporabljati rezalnih enot. Ta funkcija traja 1 minuto, s stikalom za vžig na ključ pa lahko ponastavite minuto časa za premikanje.

1. Usedite se na upravljalni sedež in pripnite varnostni pas.
2. Ključ premaknite v položaj VKLOP.
3. Premaknite stikalo za nadzor funkcij v položaj za KOŠNJO ali PREVOZ.
4. Izklopite parkirno zavoro.
5. Za premikanje stroja uporabite stopalko za vožnjo.

Opomba: Hitrost na tleh za vožnjo naprej je omejena na 4,8 km/h, hitrost na tleh za vožnjo nazaj pa na 4,0 km/h.

Pomembno: Prekomerna ali dolgotrajna uporaba te funkcije lahko skrajša življenjsko dobo akumulatorja.

Vzdrževanje

Varnost pri vzdrževanju

- Preden zapustite delovni položaj, storite naslednje:
 - Parkirajte stroj na ravni površini.
 - Izklopite rezalno/-e enoto/-e.
 - Vključite parkirno zavoro.
 - Ugasnite motor in odstranite ključ.
 - Počakajte, da se vsi deli ustavijo.
- Pred začetkom vzdrževanja počakajte, da se vroči deli stroja ohladijo.
- Če je mogoče, ne opravljajte vzdrževanja, medtem ko motor teče. Ne približujte se delom, ki se premikajo.
- Če delate pod strojem, ga podprite z dviznimi stojali.
- Pri sestavnih delih, ki so pod tlakom, bodite pri sproščanju tlaka zelo previdni.
- Dele stroja vzdržujte v brezhibnem stanju in poskrbite, da bodo vijaki in matice dobro priviti.
- Zamenjajte vse obrabljene ali poškodovane nalepke.
- Zaradi zagotavljanja varnega in optimalnega delovanja stroja uporabljajte samo originalne nadomestne dele Toro. Uporaba nadomestnih delov drugih proizvajalcev je lahko nevarna in lahko privede do razveljavitve garancije.

Priporočeni urnik(i) vzdrževanja

Intervali servisnega vzdrževanja	Postopek vzdrževanja
Po prvih 8 urah	<ul style="list-style-type: none">• Zamenjajte motorno olje in filter.• Zategnite kolesne matice.• Zamenjajte tekočino v menjalniku pogonskega motorja.
Po prvih 50 urah	<ul style="list-style-type: none">• Preverite hitrost motorja.
Pred vsako uporabo ali dnevno	<ul style="list-style-type: none">• Preverite, ali so varnostni pasovi obrabljene, prerezani ali poškodovani. Če kateri koli del ne deluje pravilno, zamenjajte varnostni pas.• Preverite varnostni zaporni sistem.• Preglejte in očistite po košnji.• Preverite motorno olje.• Preverite tlak v pnevmatikah.• Preverite nastavitev stika med vretenom in nožem.• Operite stroj (ne uporabljajte vode pod visokim pritiskom).
Vsaki 25 ur	<ul style="list-style-type: none">• Očistite penasti vložek zračnega filtra (pogosteje v izjemno prašnih ali umazanih pogojih).
Vsaki 50 ur	<ul style="list-style-type: none">• Preverite povezavo kablov akumulatorja.
Vsaki 100 ur	<ul style="list-style-type: none">• Preverite papirnati vložek zračnega filtra (pogosteje v izjemno prašnih ali umazanih pogojih).• Zamenjajte motorno olje in filter.• Očistite vžigalno svečko in nastavite razmik med elektrodama vžigalne svečke ali svečko zamenjajte.
Vsaki 200 ur	<ul style="list-style-type: none">• Zamenjajte papirnati vložek zračnega filtra (pogosteje v izjemno prašnih ali umazanih pogojih).• Zategnite kolesne matice.
Vsaki 800 ur	<ul style="list-style-type: none">• Zamenjajte tekočino v menjalniku pogonskega motorja.• Preverite hitrost motorja.
Vsaki 1000 ur	<ul style="list-style-type: none">• Zamenjajte filter za gorivo (prej, če je pretok oviran)
Vsaki 2 leti	<ul style="list-style-type: none">• Preverite vode in priključke za gorivo.

Kontrolni seznam za vsakodnevno vzdrževanje

To stran lahko kopirate za redno uporabo.

Postavka vzdrževalnega pregleda	Za teden:						
	Pon.	Tor.	Sre.	Čet.	Pet.	Sob.	Ned.
Preverite delovanje varnostnih zapor.							
Preverite delovanje instrumentov.							
Preverite delovanje zavor.							
Preverite raven motornega olja.							
Preverite raven goriva.							
Očistite motor, rebra za hlajenje zraka.							
Preglejte predčistilec zračnega filtra.							
Poslušajte, ali so prisotni kakršni koli nenavadni zvoki motorja.							
Preverite tlak v pnevmatikah.							
Preverite nastavitve stika med vretenom in spodnjim nožem.							
Preverite nastavitve višine košnje.							
Popravite poškodovane lakirane površine.							
Operite stroj.							

Obvestilo za vsa težavna območja		
Pregled je opravil:		
Postavka	Datum	Informacije

Predvzdrževalni postopki

Dviganje stroja

⚠ NEVARNOST

Mehanske in hidravlične dvigalke mogoče ne bodo mogle podpreti stroja, kar lahko privede do hudih telesnih poškodb.

- Za podporo dvignjenega stroja uporabite stojala.
- Za dvigovanje stroja uporabljajte samo mehanske ali hidravlične dvigalke.

1. Postavite dvigalko na želeno točko dviganja ([Diagram 35](#)).
 - Stopnica na levi strani stroja
 - Nosilec dvigalke na desni strani stroja
 - Vilice samoslednega kolesa na zadnji strani stroja

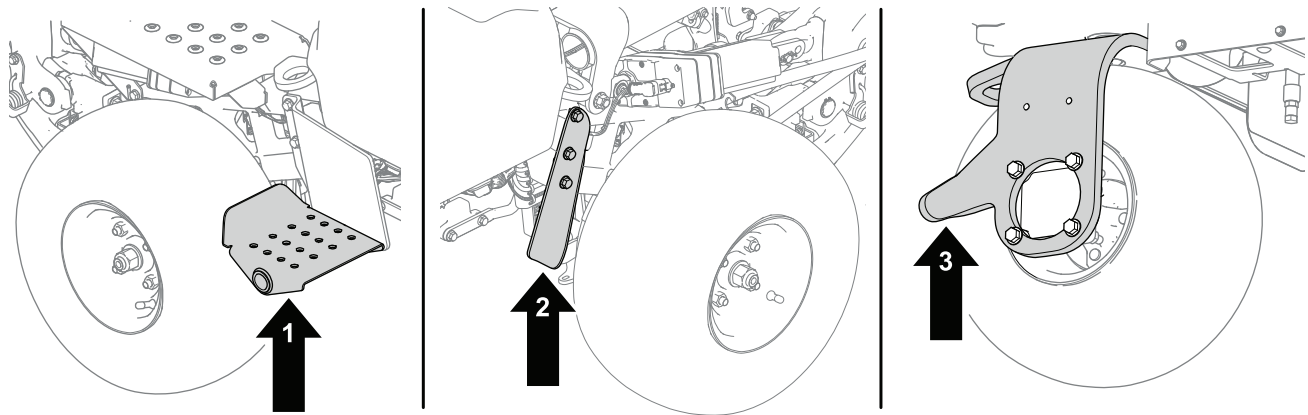

Diagram 35

g286954

1. Stopnica – leva stran stroja
2. Vilice samoslednega kolesa – zadnji del stroja
3. Nosilec dvigalke – desna stran stroja

2. Ko dvignete stroj, uporabite ustrezno dvigalko pod naslednjimi območji za podporo stroja ([Diagram 36](#)):
 - Podstavki akumulatorjev na zadnji strani stroja
 - Vrtljivi nosilci rezalne enote na sprednji strani stroja

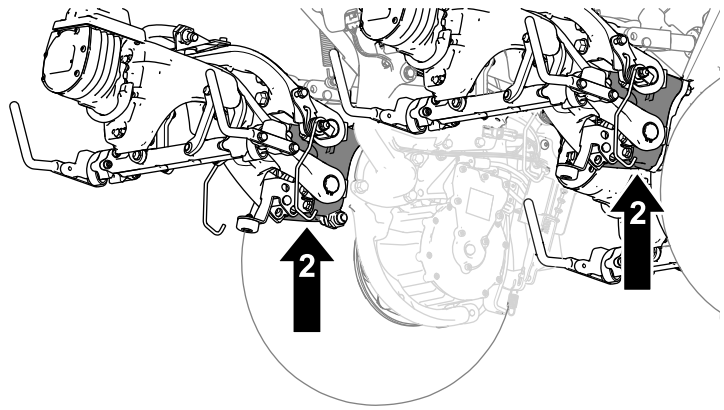
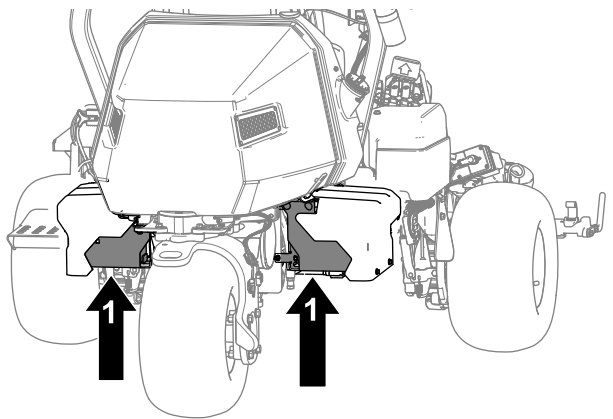

Diagram 36

g288413

1. Podstavki akumulatorjev

2. Vrtljivi nosilci rezalne enote

Dvig pokrova

1. Sprostite trakove z obeh strani pokrova (Diagram 37).

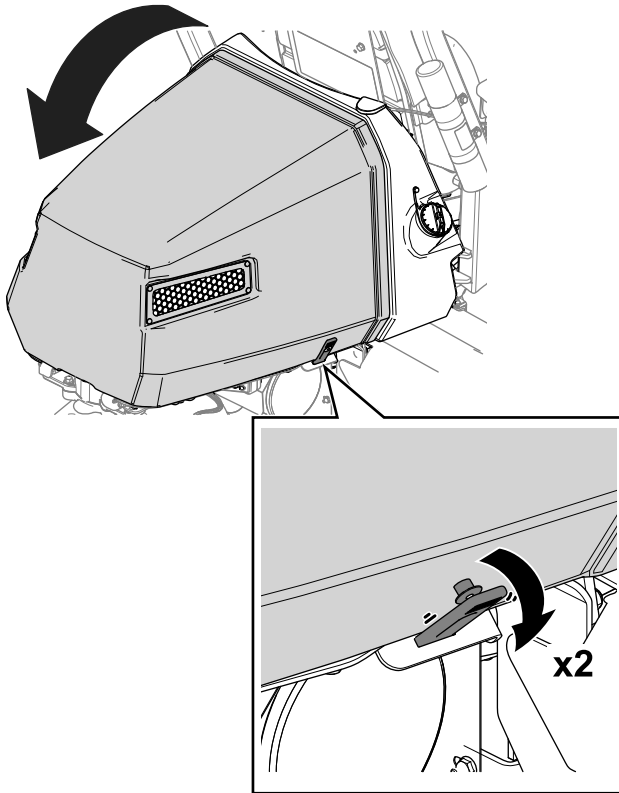

Diagram 37

g274741

2. Dvignite pokrov (Diagram 37).

Vzdrževanje motorja

Varnost motorja

- Pred preverjanjem olja ali dolivanjem olja v karter morate ugasniti motor.
- Ne spreminjajte regulatorja vrtljajev oziroma ne nastavljajte previsokega števila vrtljajev.

Servisiranje zračnega filtra

Servisni interval: Vsakih 25 ur—Očistite penasti vložek zračnega filtra (pogosteje v izjemno prašnih ali umazanih pogojih).

Vsakah 100 ur—Preverite papirnati vložek zračnega filtra (pogosteje v izjemno prašnih ali umazanih pogojih).

Vsakah 200 ur/Letno (kar se pojavi najprej)—Zamenjajte papirnati vložek zračnega filtra (pogosteje v izjemno prašnih ali umazanih pogojih).

Preglejte penasti in papirnati vložek ter ju zamenjajte, če sta poškodovana ali močno umazana.

Pomembno: Penastega ali papirnatega vložka ne oljite.

Odstranjevanje filtrirnih vložkov iz pene in papirja

1. Stroj parkirajte na ravni podlagi, spustite rezalne enote in aktivirajte parkirno zavoro.
2. Ugasnite motor in odstranite ključ.
3. Očistite okolico zračnega filtra, da preprečite, da bi umazanija prodrla v motor in povzročila škodo (Diagram 38).

4. Odvijte gumb na pokrovu in odstranite pokrov zračnega filtra ([Diagram 38](#)).
5. Sprostite cevno objemko in odstranite sklop zračnega filtra ([Diagram 38](#)).
6. Penasti vložek previdno povlecite s papirnatega vložka ([Diagram 38](#)).

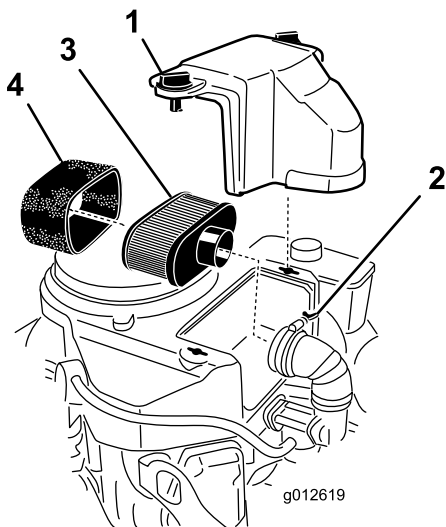

Diagram 38

g012619

- | | |
|------------------|---------------------|
| 1. Pokrov | 3. Papirnati vložek |
| 2. Cevna objemka | 4. Penasti vložek |

Čiščenje penastega vložka zračnega filtra

1. Penasti vložek zračnega filtra operite s tekočim milo in toplo vodo. Ko očistite filtrirni vložek, ga temeljito izperite.
2. Osušite ga tako, da ga ožamete v čisto krpo.

Pomembno: Penastega vložka ne zvijajte, saj se lahko strga.

Zamenjajte penasti vložek, če je raztrgan ali obrabljen.

Servisiranje papirnatega vložka zračnega filtra

1. Očistite papirnati vložek tako, da s previdnim tapkanjem z njega stresete prah. Če je zelo umazan, ga zamenjajte z novim papirnatim vložkom ([Diagram 38](#)).
2. Preverite vložek za raztrganost, tanke sloje olja ali za poškodbe na gumijastem tesnilu.
3. Zamenjajte papirnati vložek, če je raztrgan ali obrabljen.

Pomembno: Ne poskušajte oprati papirnatega filtra.

Nameščanje vložkov iz pene in papirja na zračnem filtru

Pomembno: Motor vedno uporabljajte z nameščenim celotnim sklopom papirnatega in penastega vložka zračnega filtra, da preprečite poškodbe motorja.

1. Penasti vložek previdno potisnite na papirnati vložek ([Diagram 38](#)).
2. Sestav zračnega filtra namestite v ohišje zračnega filtra ali cevi in ga pritrdite ([Diagram 38](#)).
3. Namestite pokrov zračnega filtra in zategnite gumbe na pokrovu ([Diagram 38](#)).

Servisiranje motornega olja

Motor je dobavljen z oljem v karterju, vendar morate pred prvim zagonom motorja in po prvem zagonu preveriti raven olja.

Specifikacije za motorno olje

Servisna klasifikacija olja API: SJ ali boljše

Viskoznost olja: SAE 30

Opomba: Uporabite katero koli visokokakovostno detergentno olje.

Preverjanje motornega olja

⚠ POZOR

Motor se lahko med normalnim delovanjem zelo segreje.

Počakajte, da se motor ohladi, preden preverjate olje ali izvajate kakršna koli dela na motorju.

Za ta postopek glejte [Diagram 39](#).

1. Parkirajte stroj na ravni površini, spustite rezalne enote navzdol, zategnite parkirno zavoro, ugasnite motor in odstranite ključ.
2. Odvijte merilno palico, jo odstranite in jo obrišite s čisto krpo.
3. Merilno palico vstavite v cevko za merilno palico.
4. Povlecite merilno palico iz cevi in preverite raven olja.
5. Če je nivo olja nizek, dodajte olje v motor skozi cevko za merilno palico, dokler nivo olja ne doseže oznake POLNO na merilni palici.

Olje dodajajte počasi in vmes pogosto preverjajte raven.

Pomembno: Motorja ne prenapolnite z oljem.

6. Namestite merilno palico.

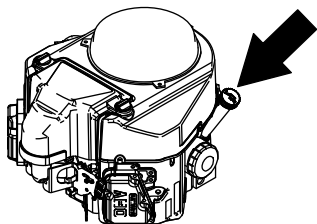

g247478

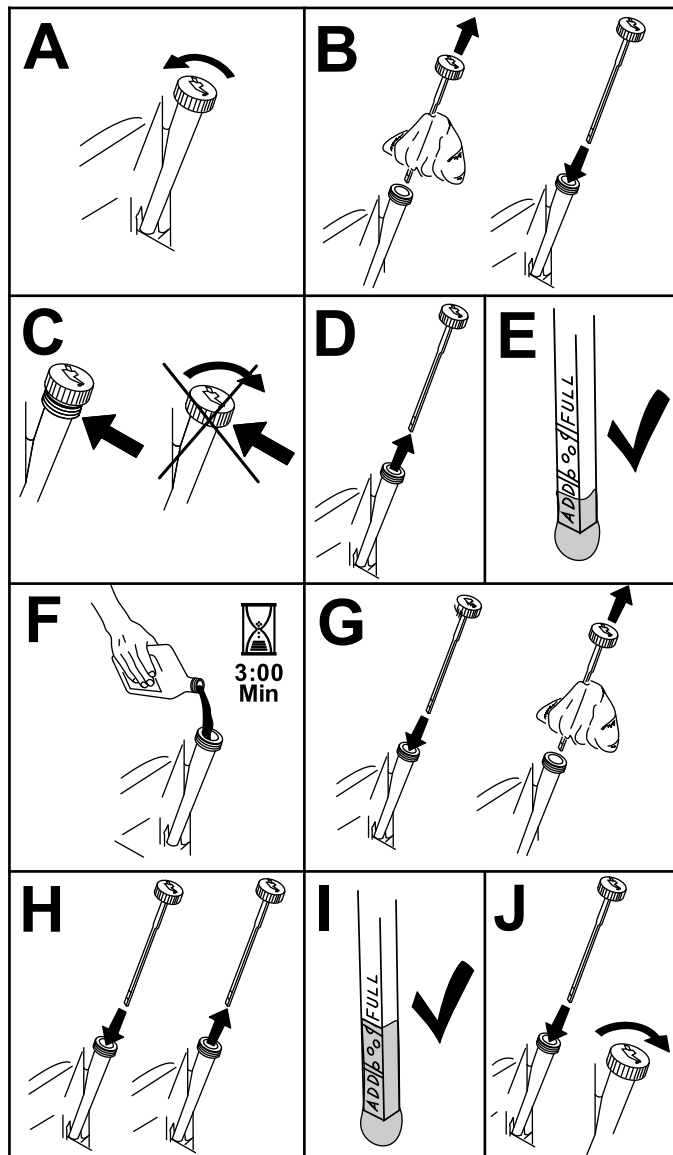

Diagram 39

g194611

Menjava motornega olja in filtra

Servisni interval: Po prvih 8 urah

Vsakih 100 ur

⚠ POZOR

Motor se lahko med normalnim delovanjem zelo segreje.

Počakajte, da se motor ohladi, preden zamenjate olje ali oljni filter ali izvajate kakršna koli dela na motorju.

Količina motornega olja: 1,7 l s filtrom

1. Odstranite izpustni čep (Diagram 40) in pustite, da olje steče v odtočno posodo.

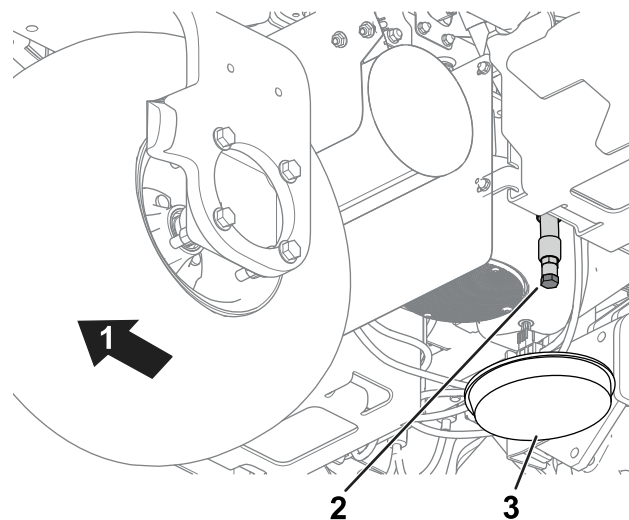

g274945

Diagram 40

1. Zadnji del stroja.
2. Izpustni čep
3. Odtočna posoda

2. Očistite navoje na izpustnem čepu in namestite izpustni čep (Diagram 40).
3. Odstranite oljni filter (Diagram 41).

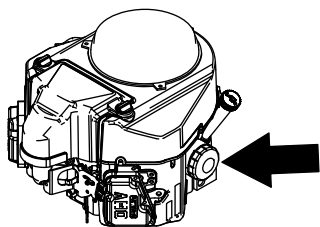

g247489

Servisiranje vžigalne svečke

Servisni interval: Vsakih 100 ur—Očistite vžigalno svečko in nastavite razmik med elektrodama vžigalne svečke ali svečko zamenjajte.

⚠ POZOR

Motor se lahko med normalnim delovanjem zelo segreje.

Počakajte, da se pred servisom vžigalne svečke ali izvajanjem kakršnega koli dela na motorju motor ohladi.

Pred namestitvijo vžigalne svečke preverite, ali je razmik med sredinsko in stransko elektrodo ustrezen. Vžigalne svečke odstranjujte in vstavljajte s ključem za vžigalne svečke, razmik med poloma pa izmerite z merilnikom vrzeli/merilnim lističem. Po potrebi namestite novo vžigalno svečko/nove vžigalne svečke.

Tip vžigalne svečke: NGK® BPR4ES ali enakovredna

Zračna vrzel: 0,75 mm

Odstranjevanje vžigalne svečke

1. Stroj parkirajte na ravni podlagi, spustite rezalne enote in aktivirajte parkirno zavoro.
2. Ugasnite motor in odstranite ključ.
3. Poiščite kapice vžigalnih svečk.
4. Očistite predel okoli kopic vžigalnih svečk, da tujki ne morejo pasti v valj.
5. Kapice vžigalnih svečk odklopite z vžigalnih svečk ([Diagram 42](#)).

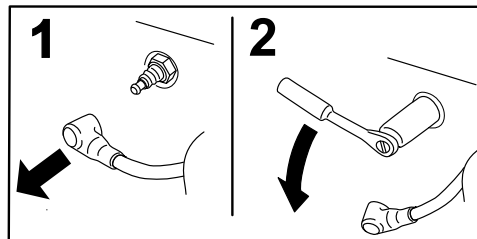

G008791

Diagram 42

g008791

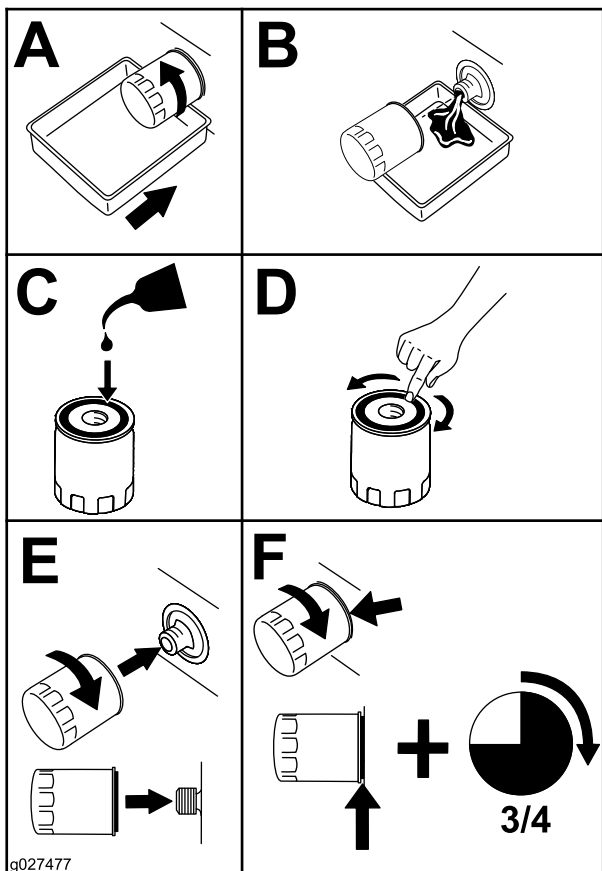

g027477

g027477

Diagram 41

4. Novo tesnilo filtra rahlo premažite s čistim oljem.
5. Ročno privijte filter tako, da se tesnilo dotakne adapterja filtra, nato pa ga privijte še za od $\frac{3}{4}$ obrata do 1 obrata. **Ne zategnite ga premočno.**
6. Dolijte olje v karter; glejte [Preverjanje motornega olja \(stran 40\)](#).
7. Olje in oljni filter zavržite skladno s predpisi.

6. Vžigalne svečke odstranite z motorja.

Preverjanje in čiščenje vžigalne svečke

Pomembno: Vedno zamenjajte vžigalno(-e) svečko(-e), če opazite, da je počrnela, sta elektrodi izrabljeni, če je prekrita z oljnim slojem ali razpokana.

1. Vžigalno svečko očistite z žično krtačo, da odstranite ostanke saj.
Uporabite čistilo za uplinjač, da operete svečko in zagotovite, da ste odstranili vse tujke.
2. Preglejte vžigalne svečke, da na njih ni razpok, da nimajo izrabljenih elektrod, da niso počrneli ali prekriti z oljnim slojem ali drugače poškodovane.
3. Po potrebi zamenjajte vžigalno svečko. Če je treba zamenjati samo eno vžigalno svečko, zamenjajte vse vžigalne svečke.
4. Preverite vrzel na vžigalni svečki in jo po potrebi prilagodite. Če želite spremeniti vrzel, upognite samo stransko elektrodo z orodjem za vžigalne svečke.

Vrzel nastavite na 0,75 mm.

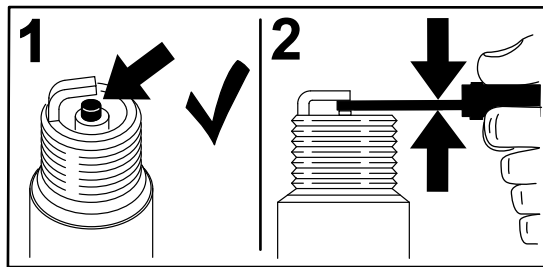

G008794

g008794

Diagram 43

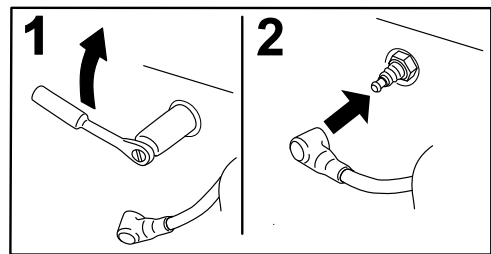

G008795

g008795

Diagram 44

Če je izolator svetlo rjave ali sive barve, motor pravilno deluje. Če je izolator črne barve, je to običajno znak, da je filter za zrak umazan.

Nameščanje vžigalne svečke

Za ta postopek glejte [Diagram 44](#).

1. Vžigalno svečko namestite v motor.
2. Privijte vžigalne svečko z zateznim momentom 22 N·m.
3. Znova povežite kapice vžigalnih svečk.

Vzdrževanje sistema za gorivo

Zamenjava filtra za gorivo

Servisni interval: Vsakih 1000 ur (prej, če je pretok oviran)

Filter za gorivo v cevovodu je med zapornim ventilom za gorivo in motorjem.

⚠ NEVARNOST

V določenih pogojih je gorivo zelo vnetljivo in eksplozivno. Požar ali eksplozija zaradi goriva ima lahko hude posledice za vas in druge osebe v bližini, kot so opekline in premoženjska škoda.

- Gorivo izpustite iz rezervoarja za gorivo, ko je motor hladen. To delo izvajajte na prostem. Pobrinite razlito gorivo.
- Med izčrpavanjem goriva ne smete kaditi oziroma stati blizu odrtega plamena ali na mestu, kjer lahko iskra vname hlape.

1. Zaprite zaporni ventil za gorivo (Diagram 45).

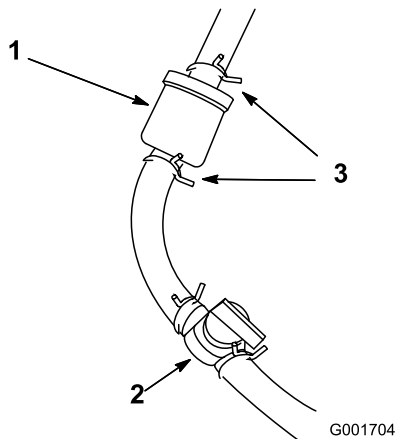

Diagram 45

g001704

1. Filter za gorivo
2. Zaporni ventil za gorivo (ODPRTI položaj)
3. Cevna objemka

2. Pod filter postavite odtočno posodo, zrahljajte objemko cevi filtra na strani uplinjača in odstranite cev za gorivo s filtra (Diagram 45).
3. Sprostite drugo objemko cevi in odstranite filter.
4. Preglejte cevi za gorivo glede morebitnih razpok, izrabljenosti ali poškodb in jih po potrebi zamenjajte.
5. Namestite nov filter tako, da puščica na ohišju filtra kaže stran od rezervoarja za gorivo.

6. Prepričajte se, da so cevi in cevne objemke pritrjene na filter.
7. Odprite zaporni ventil za gorivo in napolnite rezervoar. Preglejte vode za gorivo za puščanje ali zrahljane priključke.

Preverjanje vodov in priključkov za gorivo

Servisni interval: Vsaki 2 leti

Preglejte vode za gorivo za izrabljenost, poškodbe ali zrahljane priključke.

Vzdrževanje električnega sistema

Varnost električnega sistema

- Pred popravilom stroja odklopite konektorje glavnega napajanja.
- Zamenjavo akumulatorja opravite v odprtem in dobro prezračenem prostoru, daleč od isker in plamenov. Pred priključitvijo ali odklopom akumulatorja morate odklopiti polnilnik. Nositi morate zaščitna oblačila in uporabiti izolirana orodja.

Prekinitev oskrbe z energijo stroja in povezava stroja z virom energije

Konektorji glavnega napajanja omogočajo prenos energije iz akumulatorjev do stroja. Prekinite dovod energije tako, da ločite konektorje. Vzpostavite oskrbo z energijo tako, da konektorje znova povežete. Glejte [Konektorji glavnega napajanja \(stran 21\)](#).

Polnjenje 12 V akumulatorja na 12 V sistemu

▲ OPOZORILO

Napačna povezava akumulatorskih kablov lahko poškoduje stroj in kable ter privede do iskrenja. Iskre lahko povzročijo eksplozijo plinov iz akumulatorja, zaradi česar lahko pride do hudih telesnih poškodb.

- Vedno izklopite najprej negativni (črni) akumulatorski kabel, preden izklopite pozitivni (rdeči) kabel.
- Vedno priklopite najprej pozitivni (rdeči) akumulatorski kabel, preden priklopite negativni (črni) kabel.

Akumulator 12 V AGM (absorbiran v stekleni vlaknini) ([Diagram 46](#)) napaja InfoCenter, aktuator za zavore, krmilnik stroja in izolacijski modul CAN.

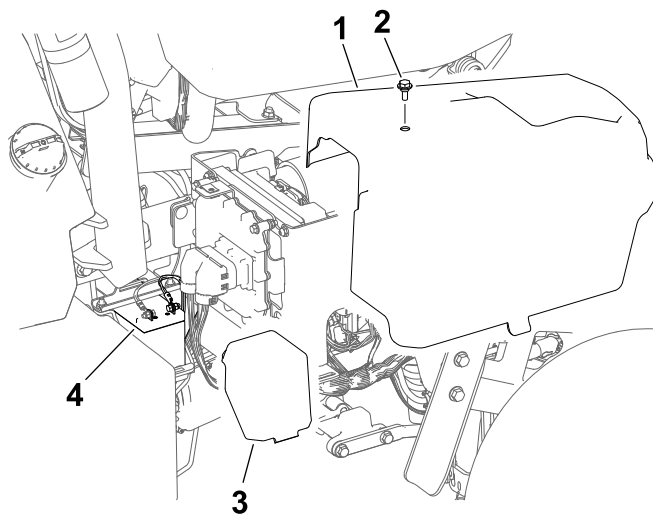

g291736

Diagram 46

- | | |
|-----------------|------------------------|
| 1. Desni pokrov | 3. Pokrov akumulatorja |
| 2. Vijak | 4. 12 V akumulator |

1. Odstranite desni pokrov.
2. Odstranite pokrov akumulatorja.
3. Odklopite akumulatorske kable z akumulatorja.
4. Priključite polnilec na pole akumulatorja in akumulator napolnite.

Upoštevajte naslednje podatke za vaš akumulatorski polnilnik:

- Prepričajte se, da se priključki akumulatorskega polnilnika ne dotikajo drug drugega ali okvirja stroja. Priporočena je uporaba majhnih konektorjev.
 - Zaželen je akumulatorski polnilnik z nastavitvijo polnjenja AGM.
 - Najvišji tok polnjenja: 2,4 A
 - Najvišja napetost polnjenja: 14,3 V
5. Ko je polnjenje končano, priključite akumulatorske kable na akumulator.
 6. Namestite pokrov akumulatorja na akumulator.
 7. Namestite desni pokrov.

Razumevanje 48 V akumulatorskega sistema

Pomembno: Polnjenje 48 V akumulatorskega sistema ni priporočeno.

48 V akumulatorski sistem sestavljajo 4 baterije (12 V AGM [absorbiran v stekleni vlaknini]). Baterije se nahajajo pod pokrovi na vsaki strani stroja; glejte [Diagram 47](#). Ta sistem zagotavlja moč vlečnim kolesom, motorjem rezalne enote, krmilnemu motorju in dvižnim aktuatorjem.

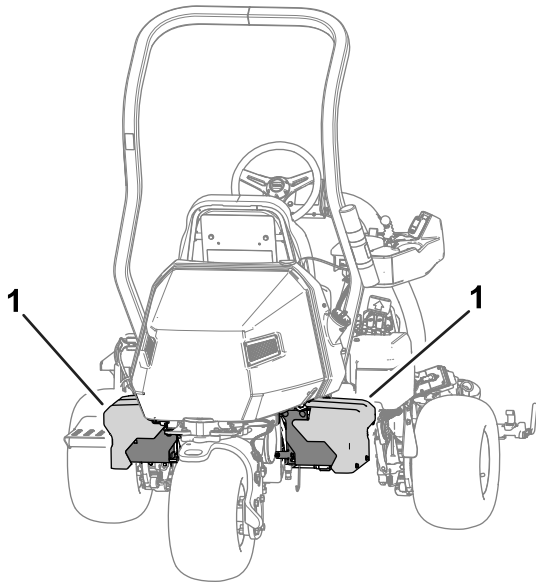

Diagram 47

g279163

1. 48 V akumulatorski sistem

Lociranje varovalk

Lociranje varovalk za 48 V sistem

Varovalke v električnem 48 V sistemu se nahajajo pod sedežem ([Diagram 48](#)).

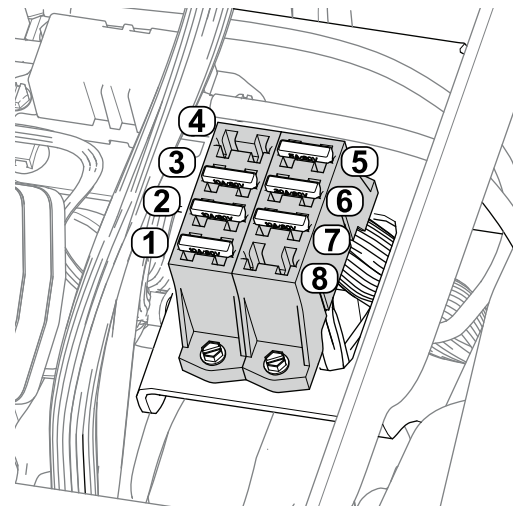

Diagram 48

g279323

- | | |
|---|--|
| 1. Dvižni aktuator (sredinska rezalna enota) – 10 A | 5. 48 V logični rele – 5 A |
| 2. Dvižni aktuator (leva rezalna enota) – 10 A | 6. Krmilna enota – 30 A |
| 3. Dvižni aktuator (desna rezalna enota) – 10 A | 7. Delovne luči (izbirni komplet) – 10 A |
| 4. Odprta reža | 8. Odprta reža |

Lociranje varovalk za 12 V sistem

Varovalke za 12 V električni sistem se nahajajo pod pokrovom ([Diagram 49](#)) na desni strani stroja.

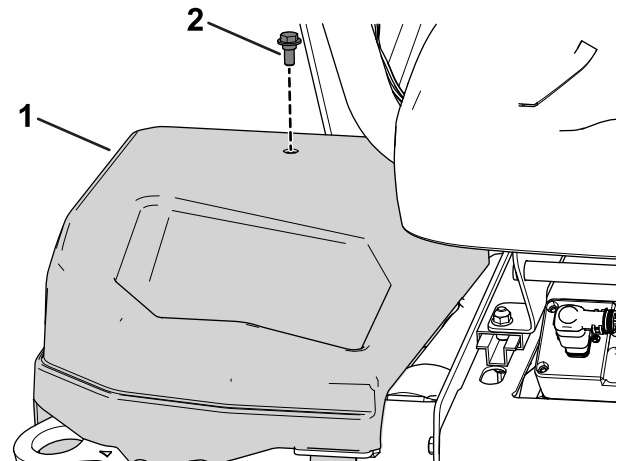

Diagram 49

g279712

1. Desni pokrov
2. Vijak

Za opis vsake varovalke na ohišju z varovalkami glejte [Diagram 50](#):

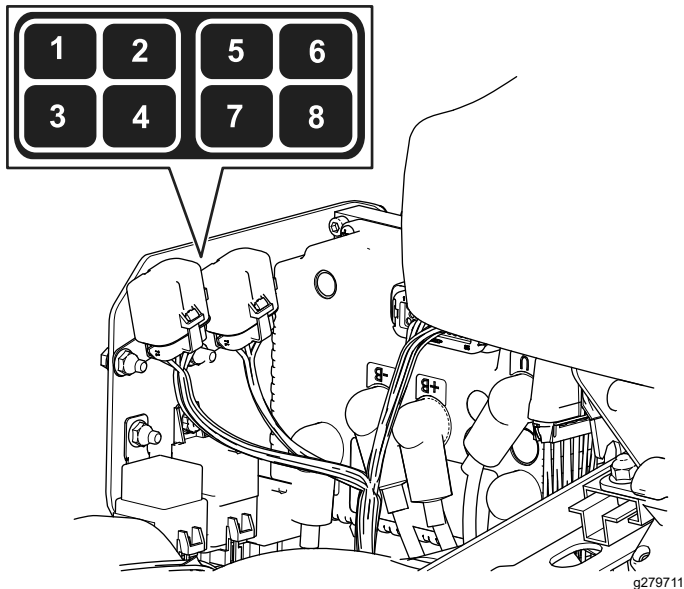

Diagram 50

- | | |
|--|-------------------------------|
| 1. Parkirna zavora/stikalo za vžig na ključ/logični rele – 7,5 A | 5. Odprta reža |
| 2. Odprta reža | 6. Rezervna varovalka – 7,5 A |
| 3. Zavorni aktuator – 10 A | 7. DC/DC pretvornik – 15 A |
| 4. Telematika – 2 A | 8. Krmilnik TEC – 2 A |

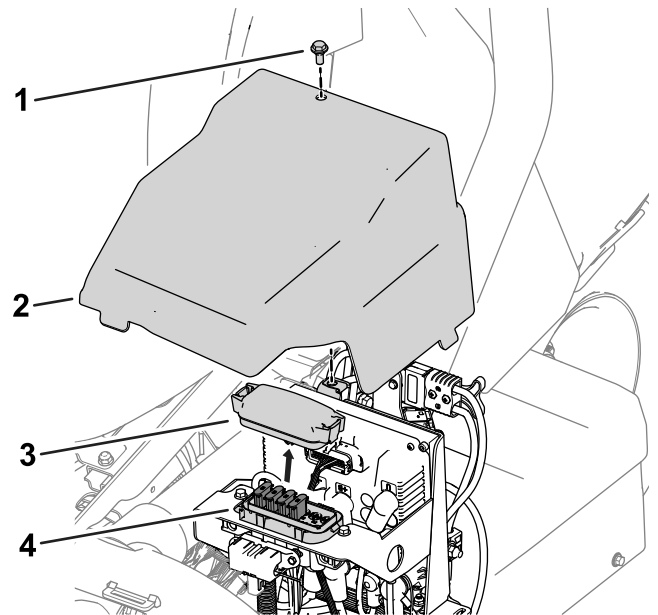

Diagram 51

- | | |
|----------------|--------------------------------|
| 1. Vijak | 3. Pokrov ohišja z varovalkami |
| 2. Levi pokrov | 4. Ohišje z varovalkami |

Za opis vsake varovalke na nalepki ohišja z varovalkami glejte [Diagram 52](#):

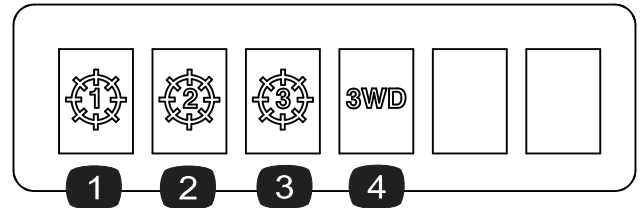

Diagram 52

- | | |
|---------------------------------------|---|
| 1. Sredinska rezalna enota – 35 A | 3. Sprednja desna rezalna enota – 35 A |
| 2. Sprednja leva rezalna enota – 35 A | 4. Komplet za 3-kolesni pogon (izbirni priključek) – 35 A |

Lociranje varovalk za tokokrog pogona vreten

Varovalke za tokokrog pogona vreten se nahajajo pod pokrovom na levi strani stroja. Dostopajte do ohišja za varovalke tako, da odstranite pokrov na levi strani in pokrov ohišja z varovalkami ([Diagram 51](#)).

Lociranje varovalk generatorja, motorja koles in varovalk električnega sistema

- Varovalke generatorja (100 A) in motorja desnega kolesa (60 A) se nahajajo pod sedežem ([Diagram 53](#)).

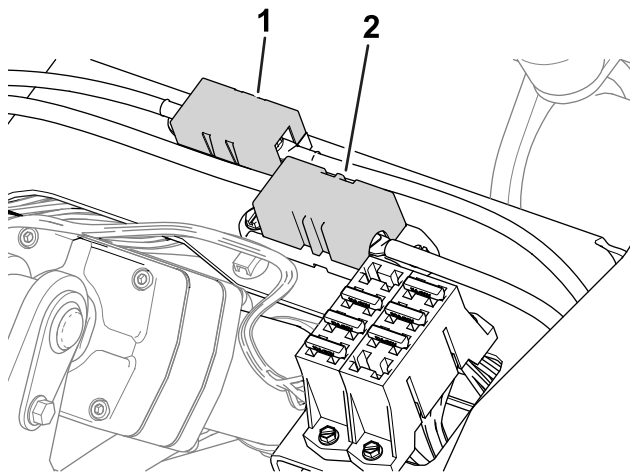

g282894

Diagram 53

1. Varovalka generatorja – 100 A
2. Varovalka motorja desnega kolesa – 60 A

- Varovalka za motor levega kolesa (60 A) se nahaja pod pokrovom na levi strani stroja, blizu varovalk tokokroga pogona vreten ([Diagram 54](#)).

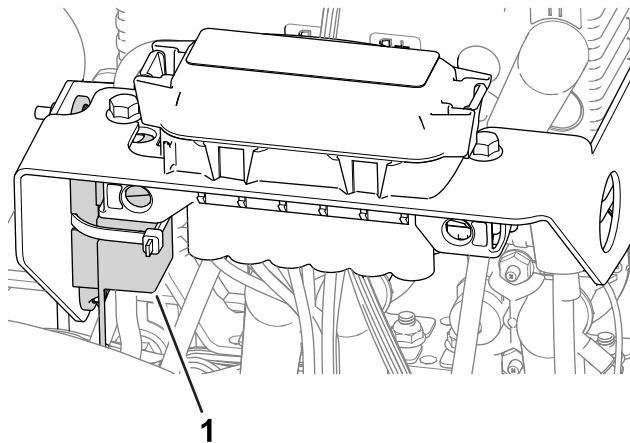

g282896

Diagram 54

1. Varovalka motorja levega kolesa – 60 A

- Varovalka za električni sistem se nahaja pod konektorji glavnega napajanja ([Diagram 55](#)).

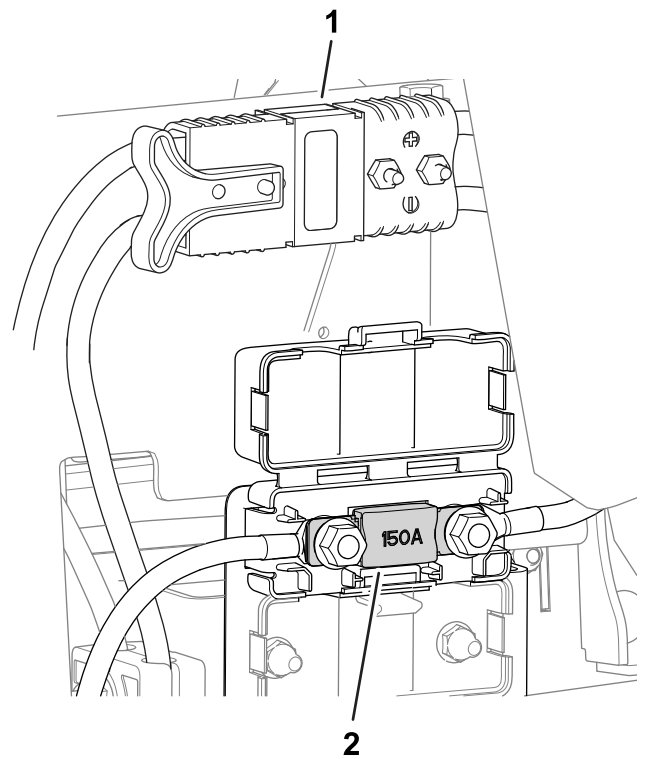

g282895

Diagram 55

1. Konektorji glavnega napajanja
2. Varovalka električnega sistema – 150 A

Vzdrževanje pogonskega sistema

Preverjanje tlaka v pnevmatikah

Servisni interval: Pred vsako uporabo ali dnevno

Spreminjajte tlak v pnevmatikah za vsa 3 kolesa, odvisno od pogojev na vašem terenu, od najmanj 0,83 do največ 1,10 bara.

Pomembno: Prepričajte se, da je tlak v pnevmatikah za vsako kolo enak. Če je tlak v pnevmatikah za vsako kolo drugačen, to vpliva na zmogljivost stroja.

Preverjanje navora kolesnih matic

Servisni interval: Po prvih 8 urah

Vsakih 200 ur

⚠ OPOZORILO

Če ne vzdržujete ustreznega zateznega momenta kolesnih matic, lahko pride do telesnih poškodb.

Zategnite kolesne matice na predpisani navor v določenih intervalih.

Specifikacija za zatezni moment kolesnih matic: od 108 do 122 N·m

Da zagotovite enakomerno porazdelitev, zategnite kolesne matice po vzorcu, prikazanem na [Diagram 56](#).

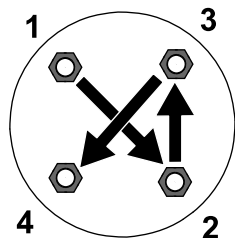

Diagram 56

g274650

Menjava tekočine v menjalniku pogonskega motorja

Servisni interval: Po prvih 8 urah

Vsakih 800 ur

Specifikacija tekočine: SAE 80W90

Količina olja za menjalnik: približno 384 ml

1. Dvignite stroj; glejte [Dviganje stroja \(stran 38\)](#).

Pomembno: Stroj mora biti poravnan, da lahko v menjalnik dodate ustrezno količino tekočine.

Prepričajte se, da je stroj na stojalih poravnan.

2. Izvedite naslednje korake, da odstranite levo in desno pnevmatiko:

A. Odvijte in odstranite kolesne matice s pnevmatik ([Diagram 57](#)).

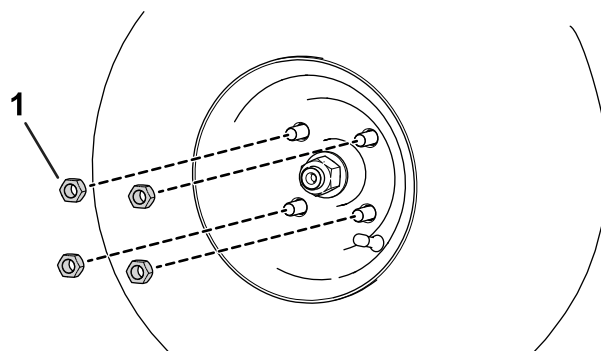

Diagram 57

g280226

1. Kolesna matica

B. Odstranite levo in desno pnevmatiko.

3. Pod sklop koles in motorja postavite odtočno posodo ([Diagram 58](#)).

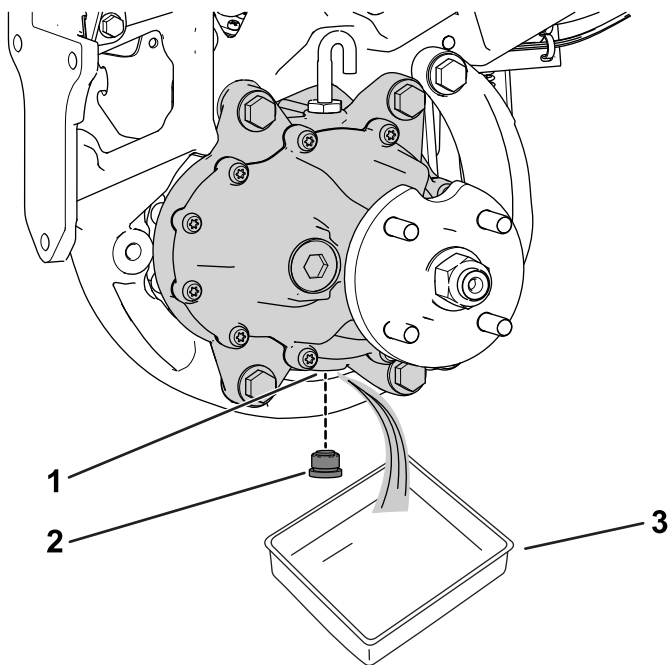

g278148

Diagram 58

Prikazana je leva stran stroja.

- | | |
|---------------------|-----------|
| 1. Odtočna odprtina | 3. Posoda |
| 2. Izpustni čep | |

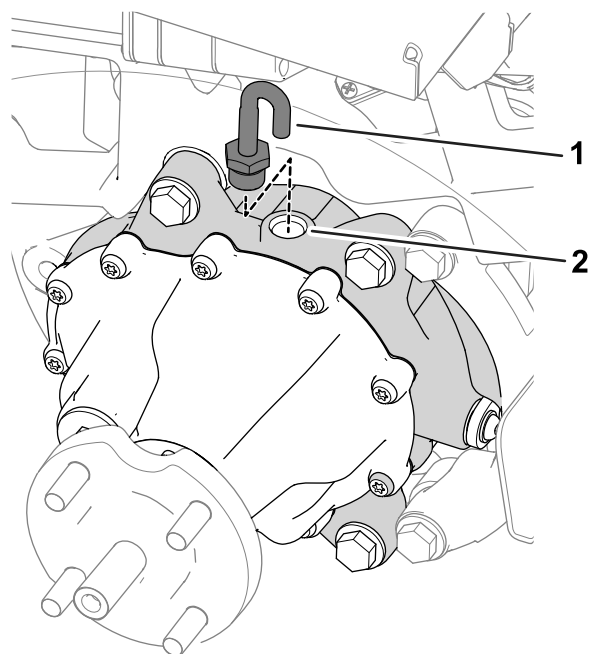

g278149

Diagram 59

- | | |
|---------------------------------|--------------------------|
| 1. Odzračevalna cev in nastavak | 2. Odprtina za polnjenje |
|---------------------------------|--------------------------|

4. Odstranite čep iz odtočne odprtine ([Diagram 58](#)).

Opomba: Odtočna odprtina se nahaja na dnu menjalnika.

Opomba: Pustite, da olje popolnoma izteče iz menjalnika.

5. Očistite odprtino.
6. Namestite izpustni čep v odtočno odprtino ([Diagram 58](#)).
7. Odstranite odzračevalno cev in nastavak z zgornjega dela menjalnika ([Diagram 59](#)).

8. Napolnite menjalnik s 384 ml ustrezne tekočine skozi odprtino za polnjenje.
9. Namestite odzračevalno cev in nastavak v odprtino za polnjenje ([Diagram 59](#)).
10. Za namestitev pnevmatik izvedite naslednje korake:
 - A. Potisnite levo in desno pnevmatiko na pesta koles.
 - B. Namestite kolesne matice ([Diagram 57](#)).
 - C. Privijte matice na pnevmatike s predpisanim zateznim momentom, ki je naveden v [Preverjanje navora kolesnih matic \(stran 49\)](#).

Vzdrževanje zavor

Nastavitev zavor

Če zavora ne zadrži stroja med parkiranjem, lahko nastavite zavore; za več informacij se obrnite na pooblaščenega distributerja za izdelke Toro ali si oglejte *Servisni priročnik*.

Vzdrževanje rezalnih enot

Varnost pri delu z rezili

Izrabljeno ali poškodovano rezilo ali nož se lahko zlomi in lahko izvrže v vas ali druge navzoče osebe, kar lahko povzroči hude telesne poškodbe ali celo smrt.

- Redno preverjajte in nože rezila za pretirano obrabo ali poškodbe.
- Pri preverjanju rezil bodite zelo pazljivi. Nosite rokavice in bodite zelo previdni pri servisiranju rezil. Rezila in nože lahko samo zamenjate ali nabrusite; v nobenem primeru jih ne smete ravnati ali zavariti.
- Pri strojih z več rezalnimi enotami bodite previdni pri vrtenju rezalne enote; lahko se posledično vrtijo tudi vretena v drugih rezalnih enotah.

Namestitev in odstranitev rezalnih enot

Opomba: Ko rezalne enote niso priključene na stroj, shranite motorje vreten rezalne enote na mesto za shranjevanje na sprednji strani vzvodov obese, da preprečite njihovo poškodbo.

Pomembno: Ne dvigujte vzvodov obese v položaj za prevoz, ko so motorji vreten v držalih v ohišju stroja. Lahko pride do poškodbe motorjev ali cevi.

Pomembno: Kadarkoli morate nagniti rezalno enoto, podprite zadnji del rezalne enote, da zagotovite, da matice na nastavitvenih vijakih spodnje prečke ne ležijo na delovni površini (**Diagram 60**).

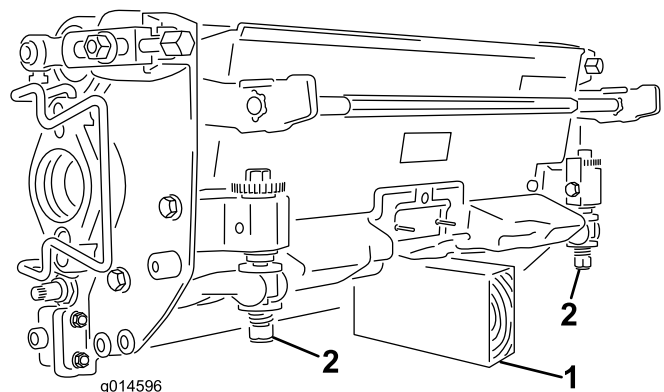

Diagram 60

1. Opornik (ni priložen)
2. Matica za nastavitve spodnje prečke

Namestitev rezalnih enot

⚠ POZOR

Stik z vročim motorjem ali glušnikom lahko povzroči hude opekline.

Pred nameščate rezalne enote, počakajte, da se vroči motor ali glušnik ohladi.

Za namestitev rezalnih enot je treba vzmetenje znižati. Za znižanje vzmetenja izvedite naslednje korake:

1. Stroj parkirajte na čisti, ravni površini.
2. Nastavite stikalo za nadzor funkcij v NEVTRALNI položaj.
3. Zaženite motor ali ključ obrnite v položaj VKLOP.
4. Spustite vzmetenje s krmilno ročico za dviganje/spuščanje.
5. Zategnite parkirno zavoro, ugasnite motor in odstranite ključ.

Za namestitev rezalnih enot izvedite naslednje korake:

1. Odklopite konektorje glavnega napajanja; glejte [Konektorji glavnega napajanja \(stran 21\)](#).

⚠ POZOR

Če ne izključite napajanja stroja, lahko nekdo pomotoma zažene rezalne enote in povzroči resne poškodbe rok in nog.

Pred delom na rezalnih enotah vedno odklopite konektorje glavnega napajanja.

2. Dvignite oporo za noge in jo odprite, da omogočite dostop do sredinske rezalne enote ([Diagram 61](#)).

⚠ POZOR

Opora za noge lahko priščipne prste, če pade v zaprt položaj.

Ko je opora za noge odprta, se s prsti ne dotikajte območja, kjer se nahaja odprta opora za noge.

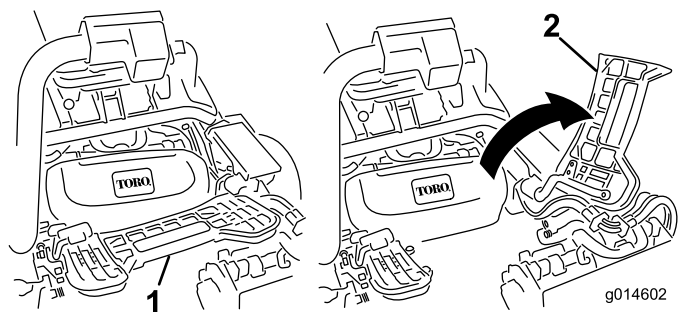

Diagram 61

1. Opora za noge – zaprta
2. Opora za noge – odprta

3. Rezilno enoto namestite pod sredinskim vzvodom obese.
4. Odprite zapahe na nosilnem vzvodu obese ([Diagram 62](#)) in potisnite vzvod obese navzdol, tako da se lok prilega obema naklonskima lokoma na rezalni enoti, in zagotovite, da zapaši gredo pod lok rezalne enote ([Diagram 63](#)).

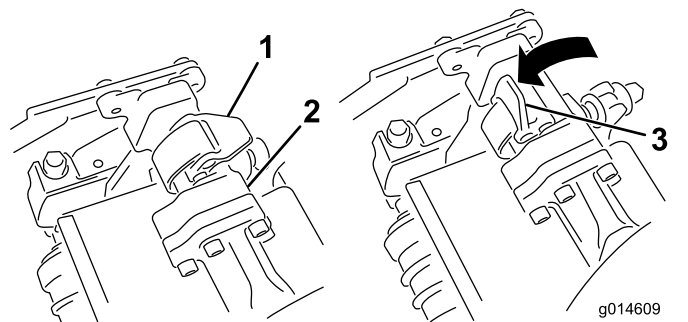

Diagram 62

1. Zapah – zaprt
2. Nosilni vzvodi obese
3. Zapah – odprt

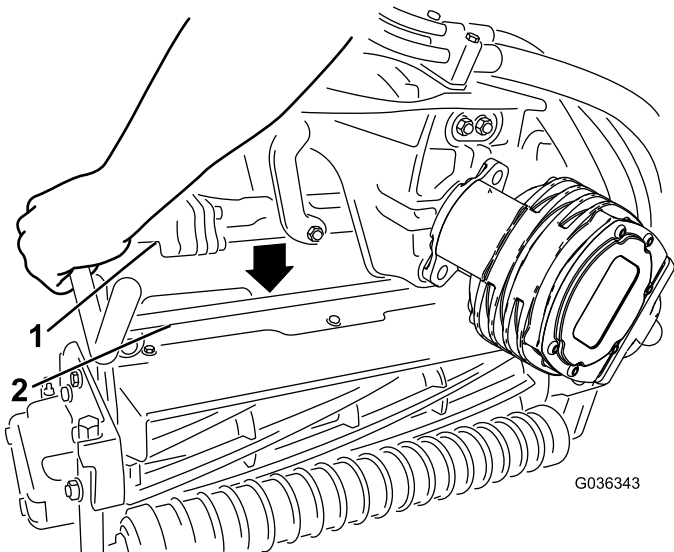

Diagram 63

1. Nosilni vzvodi obese
2. Lok rezalne enote

5. Zaprite zapahe navzdol in okoli loka rezalne enote ter jih zaklenite ([Diagram 62](#)).

Opomba: Slišali boste klik in občutili, ali so zapahi pravilno zaklenjeni.

6. Utorno gred motorja rezalne enote premažite s čisto mastjo ([Diagram 64](#)).
7. Vstavite motor na levo stran rezalne enote (gledano z mesta upravljavca) in povlecite pritrdilni lok motorja na rezalni enoti proti motorju, dokler ne zaslišite klika na obeh straneh motorja ([Diagram 64](#)).

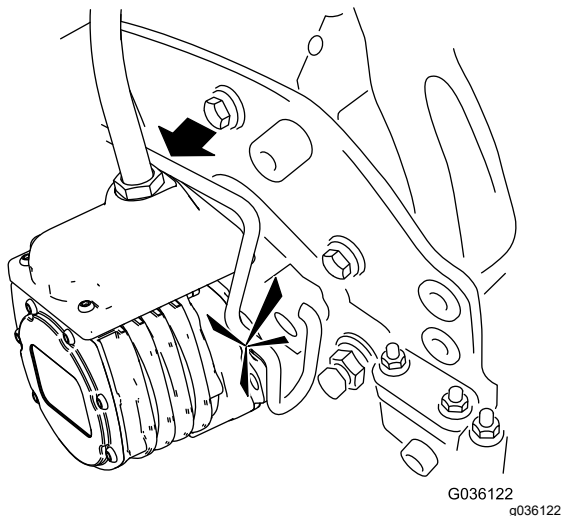
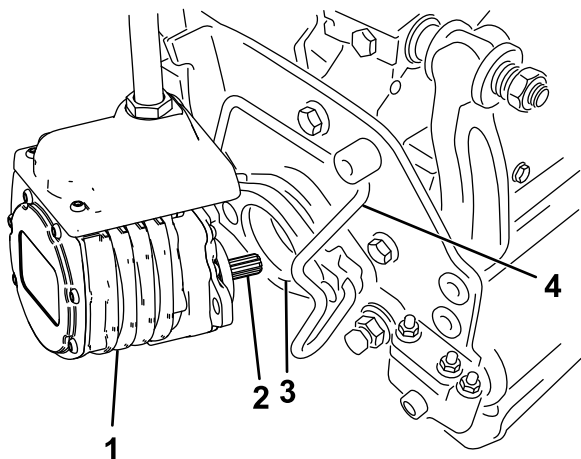

Diagram 64

- | | |
|------------------|---------------------------|
| 1. Motor vretena | 3. Luknja |
| 2. Utorna gred | 4. Pritrdilni lok motorja |

8. Namestite košaro za travo na kljuke za košaro na vzvod obese.
9. Ponovite postopek še za druge rezalne enote.
10. Priključite konektorje glavnega napajanja; glejte [Konektorji glavnega napajanja \(stran 21\)](#).

Odstranjevanje rezalnih enot

⚠ POZOR

Stik z vročim motorjem ali glušnikom lahko povzroči hude opekline.

Preden nameščate rezalne enote, počakajte, da se vroči motor ali glušnik ohladi.

1. Stroj parkirajte na čisto, ravno površino, nastavite stikalo za nadzor funkcij v NEVTRALNI položaj in uporabite krmilno ročico za dviganje/spušcanje, da spustite rezalne enote.
2. Zategnite parkirno zavoro, ugasnite motor in odstranite ključ.
3. Odklopite konektorje glavnega napajanja; glejte [Konektorji glavnega napajanja \(stran 21\)](#).

⚠ POZOR

Če ne izključite napajanja stroja, lahko nekdo pomotoma zažene rezalne enote in povzroči resne poškodbe rok in nog.

Pred delom na rezalnih enotah vedno ločite in odklopite konektorje glavnega napajanja.

4. Pritrdilni lok motorja potisnite iz rež na motorju proti rezalni enoti in odstranite motor iz rezalne enote.

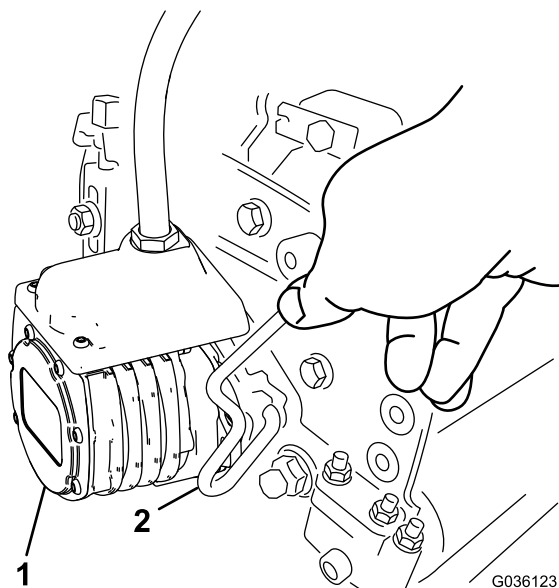

Diagram 65

- | | |
|------------------|---------------------------|
| 1. Motor vretena | 2. Pritrdilni lok motorja |
|------------------|---------------------------|

5. Premaknite motor na mesto za shranjevanje na sprednji strani vzvoda obese ([Diagram 66](#)).

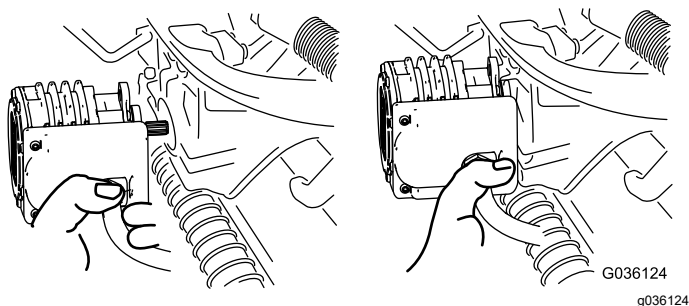

Diagram 66

Opomba: Ko brusite, nastavljate višino reza ali izvajate druge vzdrževalne postopke na rezalnih enotah, shranite motorje vreten rezalne enote na mesto za shranjevanje na sprednji strani vzvodov obese, da preprečite njihovo poškodbo.

Pomembno: Ne dvigujte vzvodov obese v položaj za prevoz, ko so motorji vreten v držalih v ohišju stroja. Lahko pride do poškodbe motorjev ali cevi. Če morate enoto za prevoz premakniti brez nameščenih rezalnih enot, jih pritrdite na vzvode obese s kabelskimi vezicami.

6. Odprite zapahe na nosilcu vzvoda obese roke rezalne enote, ki jo odstranjujete (Diagram 62).
7. Odklopite zapahe z loka rezalne enote.
8. Odvijte rezalno enoto izpod vzvoda obese.
9. Po potrebi ponovite korake od 4 do 8 za druge rezalne enote.
10. Priključite konektorje glavnega napajanja; glejte [Konektorji glavnega napajanja \(stran 21\)](#).

Preverjanje nastavitve stika med vretenom in nožem

Vsak dan pred uporabo stroja preverite stik med vretenom in nožem ne glede na to, ali je bila kakovost košnje pred tem sprejemljiva. Po celotni dolžini vreten in nožev mora biti rahel stik; glejte *Priročnik za upravljanje rezalne enote*.

Preden preverite vretena, odklopite konektorje glavnega napajanja; glejte [Konektorji glavnega napajanja \(stran 21\)](#). Ko končate, jih priklopite.

Brušenje rezalnih enot

⚠ OPOZORILO

Stik med spodnjimi noži, rezili vreten ali drugimi gibljivimi deli lahko povzroči telesne poškodbe.

- Držite prste, roke in oblačila stran od nožev, rezil vreten ali gibljivih delov.
 - Med delovanjem motorja nikoli ne poskušajte obračati vreten z roko ali nogo.
1. Parkirajte stroj na ravni površini, spustite rezalne enote, premaknite stikalo za nadzor funkcij v NEVTRALNI položaj, aktivirajte parkirno zavoro, ugasnite motor in odstranite ključ.
 2. Naredite začetne prilagoditve med vretenom in spodnjim nožem, ki so primerne za brušenje na vseh rezalnih enotah, ki jih želite brusiti; glejte *Priročnik za upravljanje rezalne enote*.
 3. Vstavite ključ v stikalo in zaženite motor.
 4. Na zaslonu InfoCenter v meniju SERVISIRANJE izberite BRUŠENJE.
 5. Nastavite BRUŠENJE na položaj za VKLOP.
 6. V glavnem meniju se pomaknite navzdol do razdelka Nastavitve.
 7. V meniju NASTAVITVE se pomaknite navzdol do BRUŠENJE VRT./MIN. in z gumbom ± izberite zeleno hitrost brušenja.
 8. Ko je stikalo za nadzor funkcij v NEVTRALNEM položaju, premaknite krmilno ročico za dviganje/spuščanje naprej, da začnete brušenje na določenih vretenih.
 9. Brusilno pasto nanesite s krtačo z dolgim ročajem. Nikoli ne uporabljajte krtače s kratkim ročajem.
 10. Če se vretena ustavijo ali se vrtijo neenakomerno, izberite višjo nastavitev hitrosti vreten, dokler se hitrost ne stabilizira.
 11. Če želite prilagoditi rezalne enote med brušenjem, izklopite vretena tako, da premaknete krmilno ročico za dviganje/spuščanje nazaj in ugasnete motor. Po končanih prilagoditvah ponovite korake od 3 do 9.
 12. Ponovite postopek za vse rezalne enote, ki jih želite brusiti.
 13. Ko končate, na zaslonu InfoCenter vrnite nastavitev BRUŠENJE na položaj za IZKLOP ali obrnite ključ v stikalu v položaj IZKLOP, da nastavite stroj nazaj na rezanje naprej.
 14. Sperite vso brusilno pasto z rezalnih enot. Po potrebi nastavite vretena rezalnih enot na

spodnji nož. Premaknite regulator hitrosti vreten rezalne enote v zeleni položaj za košnjo.

Pomembno: Za čiščenje rezalnih enot ne uporabljajte vode pod visokim pritiskom. Lahko namreč pride do poškodb ležajev in tesnil.

Skladiščenje

Če želite stroj shraniti za dalj časa, izvedite korake, navedene v [Priprava stroja za shranjevanje \(stran 55\)](#).

Varnost pri shranjevanju

- Ugasnite motor, odstranite ključ in počakajte, da se vsi premikajoči se deli ustavijo, preden zapustite upravljalčev položaj. Pustite, da se stroj ohladi, preden ga nastavite, popravite, očistite ali shranite.
- Stroja ali posode za gorivo ne smete shranjevati, kjer so lahko prisotni odprt plamen, iskra ali pilotni plamen iz naprav, kot so na primer grelec za vodo ali drugi podobni gospodinjski aparati.

Priprava stroja za shranjevanje

Če je mogoče, shranite stroj na toplem in suhem mestu.

Akumulator – če je nameščen v stroju ali ne – mora biti shranjene v ustreznem okolju:

- Priporočene temperature shranjevanja morajo biti med 10 °C in 25 °C.
 - Shranjevanje pri ekstremnih temperaturah bo povzročilo pospešeno praznjenje.
 - Če je pričakovano, da bodo temperature dlje časa precej pod lediščem, odstranite akumulator iz stroja in ga shranite v toplejše okolje.
1. Odklopite konektorje glavnega napajanja; glejte [Konektorji glavnega napajanja \(stran 21\)](#).
 2. Odstranite nakopičeno umazanijo in staro pokošeno travo. Po potrebi nabrusite rezila vreten in nože; glejte *Priročnik za upravljanje* rezalne enote. Nože in rezila vreten premažite s sredstvom za zaščito pred rjo.
 3. Vse gorivo je treba odstraniti iz rezervoarja za gorivo. Motor naj teče, dokler se ne ugasne. Zamenjajte filter za gorivo; glejte [Zamenjava filtra za gorivo \(stran 44\)](#).
 4. Motorno olje izpustite iz karterja, ko je motor še topel. Ponovno ga napolnite s svežim oljem; glejte [Menjava motornega olja in filtra \(stran 41\)](#).
 5. Odstranite svečke, nalijte 30 ml olja SAE 30 v valje in zaženite, da se olje porazdeli. Zamenjajte vžigalne svečke; glejte [Servisiranje vžigalne svečke \(stran 42\)](#).
 6. Očistite umazanijo in ostanke trave z valja motorja, reber glave motorja in ohišja pihalnika.
 7. Odklopite akumulatorske kable z 12 V akumulatorja.

8. Preverite, da sta 12 V in 48 V akumulator popolnoma napolnjena; za navodila za polnjenje glejte *Servisni priročnik* za vlečno enoto.

Za vsakih 6 mesecev shranjevanja preverite raven napoljenosti akumulatorja in akumulator napolnite.

9. Dvignite in podprite stroj, da odstranite njegovo težo s pnevmatik.

Opombe:

Izjava o zasebnosti za EGP/ZK

Kako podjetje Toro uporablja vaše osebne podatke?

The Toro Company (»Toro«) spoštuje vašo zasebnost. Ko kupite naš izdelek, morda pridobimo določene vaše podatke, bodisi neposredno od vas bodisi od lokalnega zastopnika ali prodajalca izdelkov Toro. Podjetje Toro te podatke uporablja za izpolnjevanje svojih pogodbenih obveznosti – na primer za registracijo vaše garancije, obdelavo garancijskih zahtevkov ali za vzpostavljanje stika z vami v primeru vpoklica izdelkov – in za druge legitime poslovne namene – na primer za preverjanje zadovoljstva strank, izboljšave izdelkov ali posredovanja informacij o izdelkih, ki bi vas utegnili zanimati. Podjetje Toro lahko deli vaše podatke s svojimi hčerinskimi podjetji, povezanimi družbami, zastopniki ali drugimi poslovnimi partnerji v zvezi s temi dejavnostmi. Vaše osebne podatke bomo morda razkrili, če nam tako nalaga zakonodaja oziroma v povezavi s prodajo, nakupom ali združevanjem podjetij. Vaših osebnih podatkov ne bomo nikoli prodali nobenemu drugemu podjetju za namene trženja.

Hramba vaših osebnih podatkov

Podjetje Toro bo vaše osebne podatke hranilo, dokler bo to potrebno za zgoraj navedene namene in skladno z zakonskimi predpisi. Za podrobnejše informacije o veljavnem obdobju hranjenja podatkov se obrnite na legal@toro.com.

Zavezanost podjetja Toro varnosti

Vaše osebne podatke bomo morda obdelovali v ZDA ali drugi državi, ki ima manj strogo zakonodajo na področju varstva podatkov kot država, v kateri prebivate. Kadar koli bomo vaše podatke prenesli iz države vašega prebivališča, bomo izvedli vse zakonsko predpisane ukrepe za zagotavljanje ustreznih ukrepov za varstvo vaših podatkov in varno ravnanje z njimi.

Dostop in popravki

Morda imate pravico do pregleda ali popravkov svojih osebnih podatkov ter do ugovora ali prepovedi njihove obdelave. Če želite to storiti, nam pošljite sporočilo po elektronski pošti na naslov legal@toro.com. Če imate pomisleke glede ravnanja z vašimi podatki v podjetju Toro, vas prosimo, da se obrnete neposredno na nas. Upoštevajte, da imajo osebe s prebivališčem v EU pravico do pritožbe pri pristojnemu organu za varstvo podatkov.



Zajeti pogoji in izdelki

Podjetje The Toro Company jamči, da bo izdelek Toro Commercial (»izdelek«) brez napak v materialu ali izdelavi 2 leti ali 1.500 ur delovanja*, kar nastopi prej. Garancija velja za vse izdelke z izjemo prezračevalnikov (za te izdelke glejte ločeno garancijsko izjavo). Kjer so izpolnjeni garancijski pogoji, bomo brezplačno popravili izdelek, kar vključuje tudi diagnostiko, delo, sestavne dele in prevoz. Garancije začne veljati na dan, ko je izdelek dostavljen izvirnemu maloprodajnemu kupcu. * Izdelek s števcem delovnih ur.

Navodila za uveljavitev garancijskega servisa

Vaša odgovornost je, da obvestite distributerja komercialnih izdelkov ali pooblaščenega zastopnika za komercialne izdelke, pri katerem ste kupili izdelek, takoj ko menite, da so garancijski pogoji izpolnjeni. Če potrebujete pomoč pri iskanju distributerja komercialnih izdelkov ali pooblaščenega zastopnika oziroma če imate vprašanja v zvezi z garancijskimi pravicami, lahko stopite v stik z nami na naslednjem naslovu:

Toro Commercial Products Service Department
8111 Lyndale Avenue South
Bloomington, MN 55420-1196

952-888-8801 ali 800-952-2740

E-pošta: commercial.warranty@toro.com

Odgovornost lastnika

Kot lastnik izdelka ste odgovorni za izvedbo zahtevanih vzdrževalnih postopkov in nastavitvev, navedenih v *Priročniku za upravljanje*. Popravila izdelka, ki so potrebna zaradi neizvajanja obveznega vzdrževanja ali prilagoditev, niso zajeta v to garancijo.

Predmeti in pogoji, za katere garancija ne velja

Vse okvare izdelka, ki se zgodijo v garancijskem obdobju, niso nujno napake v materialu ali izdelavi. Ta garancija ne zajema naslednjega:

- Okvare izdelka, ki so posledica uporabe nadomestnih delov, ki jih ni odobrilo podjetje Toro, oziroma namestitve in uporabe dodatkov ali nastavitvev dodatne opreme ali izdelkov, ki niso znamke Toro.
- Okvare izdelkov zaradi neizvedenega priporočenega vzdrževanja in/ali nastavitvev.
- Okvare izdelka, ki so posledica upravljanja izdelka na malomaren, brezbrizen ali nepreviden način.
- Delov, ki so se izrabili zaradi obrabe in ne okvare. Primeri izdelkov, ki se lahko obrabijo med normalno uporabo izdelka, vključujejo, vendar niso omejeni na zavorne obloge in ploščice, obloge sklop, rezila, kolute, valjčke in ležaje (zatesnjene ali namazane), spodnje nože, vžigalne svečke, samosledna kolesa in ležaje, pnevmatike, filtre, jermene in določene sestavne dele škropilnika, kot so membrane, šobe, merilniki pretoka in kontrolni ventili.
- Okvare zaradi zunanjih vplivov med drugim vključujejo vreme, postopke skladiščenja, kontaminacijo, uporabo neodobrenih goriv, hladilnih tekočin, maziv, aditivov, gnojil, vode ali kemikalij itd.
- Okvare ali poslabšanje zmogljivosti zaradi uporabe goriv (npr. bencina, dizelskega goriva ali biodizla), ki niso skladna z ustreznimi industrijskimi standardi.
- Običajni zvoki, vibracije, obrabe in poslabšanje. Normalna »obraba« med drugim vključuje poškodbe sedežev zaradi obrabe ali drgnjenja, obrabljene lakirane površine, spraskane nalepke ali okna.

Države razen Združenih držav Amerike in Kanade

Za specifične garancijske pogoje, ki veljajo za vašo državo, pokrajino ali zvezno državo, se morajo stranke, ki so kupile izdelke Toro, ki so bili izvoženi iz Združenih držav Amerike ali Kanade, obrniti na distributerja (zastopnika) za izdelke Toro. Če iz kakršnega koli razloga niste zadovoljni s storitvami svojega distributerja ali če imate težave pri pridobivanju informacij o garanciji, se obrnite na pooblaščenega serviserja znamke Toro.

Deli

Za dele, za katere je predvidena zamenjava po načrtu rednega vzdrževanja, velja garancijsko kritje samo do datuma načrtovane redne zamenjave tega dela. Deli, zamenjani v garancijskem obdobju, postanejo last podjetja Toro in zanje velja enaka garancija kot za izvirni izdelek. Podjetje Toro bo samo presodilo, ali bo treba določeni del popraviti oziroma zamenjati. Toro lahko pri garancijskih popravilih uporabi obnovljene dele.

Garancija za litij-ionske in ciklične akumulatorje

Ciklični in litij-ionski akumulatorji imajo navedeno skupno število kilovatnih ur, ki jih lahko v življenjski dobi dosežejo. Postopki upravljanja, polnjenja in vzdrževanja lahko podaljšajo ali skrajšajo celotno življenjsko dobo akumulatorja. Z izrabo akumulatorjev se bo količina uporabnega dela med intervali polnjenja počasi zmanjševala, dokler akumulator ne bo popolnoma izrabljen. Za zamenjavo izrabljenih akumulatorjev zaradi običajne uporabe je odgovoren lastnik izdelka. Opomba (samo za litij-ionski akumulator): za dodatne informacije glejte garancijo za akumulator.

Doživljenska garancija za ročni gred (samo za model ProStripe 02657)

Model ProStripe, ki je opremljen z originalnim tornim kolutom Toro in sklopko za varno zaviranje rezil (sklop vgrajene zavorne sklopke za rezila (Blade Brake Clutch, BBC) in tornega koluta), vključenima v originalno opremo, in ga uporablja prvotni kupec skladno s priporočenimi postopki uporabe in vzdrževanja, ima posebno kritje doživljenske garancije proti ukripljenju ročične gredi motorja. Stroji, ki so opremljeni s tornimi podložkami, zavorno sklopko za rezila (BBC) in drugimi podobnimi napravami nimajo doživljenske garancije za ročni gred.

Vzdrževanje na stroške lastnika

Pregled motorja, mazanje, čiščenje in poliranje, zamenjava filtrov, hladilne tekočine in dokončanje priporočenega vzdrževanja so samo nekateri običajni postopki, ki jih je treba opraviti za izdelke Toro na stroške lastnika.

Splošni pogoji

V skladu s to garancijo je edina dovoljena možnost popravilo s strani pooblaščenega distributerja ali zastopnika za izdelke Toro.

Podjetje The Toro Company ne prevzema nikakršne odgovornosti za posredno, naključno ali posledično škodo, ki je povezana z uporabo izdelkov Toro, ki jih zajema garancija, vključno z vsemi stroški zagotavljanja nadomestne opreme ali storitve za čas nedelovanja oziroma nezmožnosti uporabe, če garancijsko popravilo ni izvedeno v razumnem obdobju. Razen spodaj navedene garancije za emisije, če je veljavna, niso dane nobene druge izrecne garancije. Vse implicitne garancije glede primernosti za nadaljnjo prodajo ali za uporabo so omejene na obdobje trajanja te izrecne garancije.

Nekatere države ne dovoljujejo izključitve naključne in posledične škode oziroma omejitve trajanja implicitne garancije, zato morda zgoraj navedene omejitve in izključitve ne veljajo za vas. Na podlagi te garancije imate določene zakonske pravice, vendar morda za vas veljajo tudi druge pravice, ki so odvisne od državne zakonodaje.

Opomba glede garancije za emisije

Za sistem za zmanjšanje onesnaževanja, vgrajen v izdelek, lahko velja ločena garancija, ki izpolnjuje zahteve ameriških agencije EPA (Environmental Protection Agency) in kalifornijske komisije CARB (California Air Resources Board). Zgoraj navedene omejitve ur delovanja ne veljajo za garancijo za sistem za zmanjšanje onesnaževanja. Glejte garancijsko izjavo za sisteme za zmanjšanje onesnaževanja motorja, ki je priložena izdelku ali dokumentaciji proizvajalca motorja.

Opozorilo glede kalifornijskega predloga številka 65

Kaj pomeni to opozorilo?

Na izdelkih za prodajo boste morda videli nalepko z naslednjim ali podobnim opozorilom:



OPOZORILO: rak in škodljiv vpliv na razmnoževanje – www.p65Warnings.ca.gov.

Kaj je predlog številka 65?

Predlog številka 65 velja za vsa podjetja, ki delujejo v Kaliforniji, prodajajo izdelke v Kaliforniji ali proizvajajo izdelke, ki se lahko prodajajo ali prinesejo v Kalifornijo. Nalaga, da mora guverner zvezne države Kalifornija vzdrževati in objaviti seznam kemikalij, za katere je znano, da povzročajo raka, prirojene napake in/ali imajo druge negativne vplive na sposobnost razmnoževanja. Seznam, ki se posodobi vsako leto, vsebuje stotine kemikalij, ki jih lahko najdemo v številnih izdelkih za vsakodnevno uporabo. Namen predloga številka 65 je obvestiti javnost o izpostavljenosti tem kemikalijam.

Predlog številka 65 ne prepoveduje prodaje izdelkov, ki vsebujejo te kemikalije, temveč zahteva, da so na izdelkih, embalaži izdelkov ali v dokumentaciji izdelka navedena opozorila. Poleg tega prisotnost opozorila v skladu s predlogom številka 65 ne pomeni, da izdelek ne izpolnjuje varnostnih standardov ali zahtev. Vlada zvezne države Kalifornija je objavila pojasnilo, da prisotnost opozorila v skladu s predlogom številka 65 ni enako odločbi regulativnega organa glede »varnosti« ali »nevarnosti« izdelka. Veliko teh kemikalij se uporablja v izdelkih za vsakodnevno uporabo brez dokumentiranih škodljivih vplivov. Za več informacij obiščite <https://oag.ca.gov/prop65/faqs-view-all>.

Opozorilo v skladu s predlogom številka 65 pomeni, da je podjetje: (1) ocenilo izpostavljenost in presodilo, da »ne predstavlja pomembnega tveganja«; ali (2) da je bilo opozorilo dodano na podlagi prisotnosti kemikalije s seznama brez ocene izpostavljenosti.

Ali ta zakonodaja velja povsod?

Opozorila na podlagi predloga številka 65 so obvezna samo po zakonodaji zvezne države Kalifornija. Ta opozorila lahko vidite na številnih mestih po vsej Kaliforniji, med drugim tudi v restavracijah, trgovinah z živili, hotelih, šolah in bolnišnicah ter na številnih izdelkih. Poleg tega nekatere spletne trgovine in trgovci na drobno, ki prodajajo blago po pošti, navajajo opozorila v skladu s predlogom številka 65 na svojih spletnih straneh ali v katalogih.

Kako se lahko opozorila zvezne države Kalifornija primerjajo z zveznimi omejitvami?

Standardi po predlogu številka 65 so pogosto bolj strogi od zveznih in mednarodnih standardov. Za različne snovi so ravni koncentracij, za katere se zahteva opozorilo v skladu s predlogom številka 65, veliko nižje od zveznih omejitev. Na primer standard za opozorila v skladu s predlogom številka 65 za svinec je 0,5 µg/dan, kar je veliko pod zveznimi in mednarodnimi standardi.

Zakaj nekateri podobni izdelki nimajo opozorila?

- Za izdelke, ki se prodajajo v Kaliforniji, se zahteva označevanje v skladu s predlogom številka 65, medtem ko se za podobne izdelke, ki se prodajajo drugje, to ne zahteva.
- Podjetje, ki je v pravnem postopku v zvezi s predlogom številka 65 doseglo poravnavo, bo moralo uporabljati opozorila v skladu s predlogom številka 65, medtem ko drugim podjetjem tega ni treba storiti.
- Izvajanje zakonodaje v zvezi s predlogom številka 65 ni dosledno.
- Podjetja se lahko odločijo, da izdelkov ne bodo opremila z opozorili, če presodijo, da zanje zakonodaja po predlogu številka 65 ne velja; odsotnost opozoril še ne pomeni, da izdelek ne vsebuje podobnih koncentracij kemikalij s seznama.

Zakaj podjetje Toro prilaga to opozorilo?

Toro se je odločil, da bo potrošnikom dal na razpolago vse možne informacije, da lahko sprejmejo ozaveščeno odločitev, katere izdelke bodo kupili in uporabljali. Toro v določenih primerih prilaga opozorila zaradi prisotnosti ene ali več kemikalij s seznama, brez ocene ravni izpostavljenosti, ker vse kemikalije s seznama nimajo zahtev v zvezi mejno vrednostjo izpostavljenosti. Čeprav je izpostavljenost zaradi izdelkov, ki jih proizvaja Toro, lahko zanemarljiva ali v takem obsegu, da »ne predstavlja večjega tveganja«, se je Toro iz previdnosti odločil, da bo priložil opozorila v skladu s predlogom številka 65. Če Toro teh opozoril ne bi priložil, bi bil lahko izpostavljen tožbi zvezne države Kalifornija ali zasebnih strank, ki bi zahtevale izvajanje zakonodaje v skladu s predlogom številka 65, in velikim denarnim kaznim.