



Count on it.

Manualul utilizatorului

**Unitate de traciune
Greensmaster® eTriFlex 3360**

Nr. model 04580—Nr. serie 40800000 și Sus

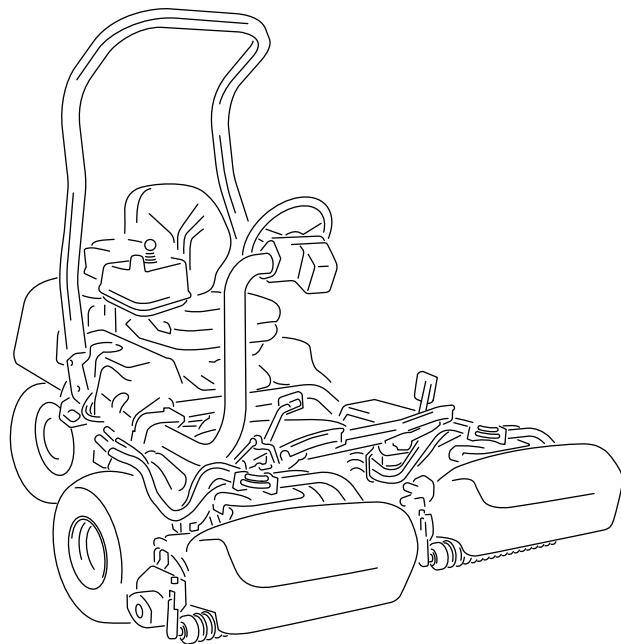

Produsul respectă toate directivele europene relevante; pentru detalii, consultați Declarația de conformitate (DOC) separată specifică produsului.

Este o violare a Codului de Resurse Publice din California, Secțiunea 4442 sau 4443 folosirea sau operarea motorului pe orice sol acoperit de păduri, de arbuști sau de iarbă dacă motorul nu este echipat cu un amortizor parascântei, conform Seciunii 4442, păstrat în stare bună de funcționare sau dacă motorul nu este construit, echipat și întreținut pentru prevenirea incendiilor.

Manualul operatorului motorului, atașat, cuprinde informații privitoare la Agenția pentru Protecția Mediului din Statele Unite (EPA) și Reglementarea privind Controlul Emisiilor în California pentru sistemele de emisie, întreținere și garanție. Piese de schimb pot fi comandate prin intermediul fabricantului motorului.

Operarea acestei maini la 1.000 m deasupra nivelului mării necesită un ajutoraj de carburator pentru mare altitudine. Pentru mai multe informații, consultați manualul proprietarului motorului Kawasaki.

⚠ ATENȚIE

CALIFORNIA
Propunere 65 Avertismente

Evacuările motorului conțin substanțe chimice cunoscute în Statul California ca substanțe care cauzează cancerul, defectele de naștere sau daunele sistemului reproductiv.

Picioarele de susținere, bornele bateriei și accesoriile similare conțin plumb și compuși de plumb cunoscuți în Statul California ca substanțe care cauzează cancer și daune ale sistemului reproductiv. Spălați-vă mâinile după utilizare.

Utilizarea acestui produs poate cauza expunerea la substanțe chimice cunoscute în Statul California ca substanțe care cauzează cancerul, defectele de naștere sau afecțiuni ale sistemului reproductiv.

comerciale. A fost proiectată în primul rând pentru tăierea ierbii de pe gazoane bine întreținute. Utilizarea acestui produs în alte scopuri decât cele intenționate poate fi periculoasă pentru dumneavoastră și pentru alte persoane.

Citiți cu atenție aceste informații pentru a învăța modul corespunzător de utilizare și întreținere a produsului și pentru a evita rănirea și deteriorarea acestuia. Aveți responsabilitatea de a utiliza produsul în mod corespunzător și sigur.

Vizitați site-ul www.Toro.com pentru mai multe informații, inclusiv sfaturi privind siguranța, materiale de instruire, informații privind accesoriile, ajutor la căutarea unui distribuitor sau pentru înregistrarea produsului.

De fiecare dată când aveți nevoie de service, piese originale Toro sau informații suplimentare, contactați un distribuitor autorizat Toro și pregătiți numerele de model sau de serie ale produsului. **Figura 1** identifică locația numerelor de model sau de serie pe produs. Scrieți numerele în spațiul furnizat.

Important: Puteți scana codul QR de pe autocolantul cu numărul de serie (dacă este disponibil) cu ajutorul unui dispozitiv mobil pentru a accesa date despre garanție, piese și alte informații despre produs.



Figura 1

1. Locația numerelor de model și de serie

g279286

Introducere

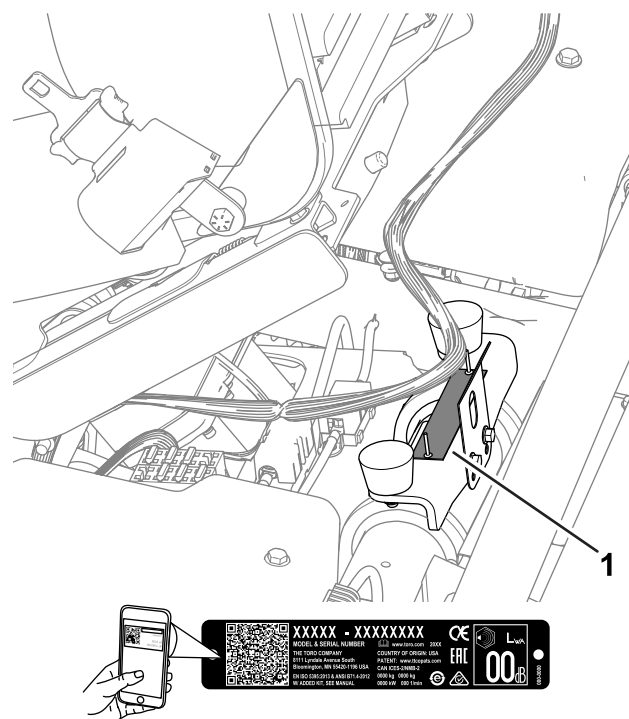
Această maină de tuns iarba cu cilindru cu lame, prevăzută cu scaun este proiectată pentru a fi utilizată de operatori profesioniști, angajați pentru aplicații

| | |
|-----------|-------|
| Nr. model | _____ |
| Nr. serie | _____ |

Acest manual identifică potențialele pericole și conține mesaje de siguranță identificate prin simbolul de alertă de siguranță (Figura 2), semnalizând un pericol care poate cauza rănirea gravă sau moartea dacă nu respectați următoarele măsuri de precauție recomandate.



Figura 2

Simbol de alertă de siguranță

g000502

Acest manual utilizează 2 termeni pentru a evidenția informațiile. **Important** atrage atenția asupra informațiilor mecanice speciale, electrice sau de diagnostică și **Notă** accentuează informațiile generale care necesită atenție specială.

Cuprins

| | |
|--|----|
| Siguranță în funcționare | 4 |
| Sigurana generală | 4 |
| Decal-uri instrucționale și de siguranță | 5 |
| Reglare | 8 |
| 1 Montarea barei antiruliu | 8 |
| 2 Montarea scaunului | 9 |
| 3 Aplicarea autocolantului cu privire la service | 9 |
| 4 Montarea volanului | 10 |
| 5 Conectarea bateriei de 12 V | 10 |
| 6 Montarea cârligelor coului pentru iarbă | 11 |
| 7 Montarea unităților de tăiere | 11 |
| 8 Reglarea setărilor mainii | 12 |
| 9 Montarea autocolantelor cu CE | 12 |
| 10 Reducerea presiunii din anvelope | 13 |
| Rezumat al produsului | 13 |
| Comenzi | 14 |
| InfoCenter | 16 |
| Specificații | 21 |
| Dispozitive de atașare/Accesorii | 22 |
| Înainte de utilizare | 22 |
| Sigurana înainte de utilizare | 22 |
| Specificaiile combustibilului | 23 |
| Umplerea rezervorului de combustibil | 23 |
| Identificarea unităților de tăiere | 23 |
| Utilizarea InfoCenter pentru reglarea setărilor mainii | 24 |

| | |
|---|----|
| Înelegerea mesajelor de dialog InfoCenter | 26 |
| Înclinarea volanului | 27 |
| Efectuarea operațiilor zilnice de întreținere | 27 |
| În timpul utilizării | 27 |
| Sigurana în timpul utilizării | 27 |
| Efectuarea rodajului mainii | 28 |
| Pornirea motorului | 29 |
| Verificarea mainii după pornirea motorului | 29 |
| Oprirea motorului | 29 |
| Înelegerea Sistemului de blocare de siguranță | 29 |
| Conducerea mainii fără a tunde iarba | 30 |
| Tunderea zonei verzi | 30 |
| După utilizare | 32 |
| Sigurana după utilizare | 32 |
| Verificarea și curățarea după tunderea ierbii | 32 |
| Transportul mainii | 32 |
| Tractarea mainii | 33 |
| Conducerea mainii fără motor | 34 |
| Întreținere | 35 |
| Sigurana în timpul întreinerii | 35 |
| Program(e) de întreținere recomandat(e) | 35 |
| Listă de verificare pentru întreținerea zilnică | 36 |
| Proceduri permanente | 37 |
| Ridicarea mainii | 37 |
| Ridicarea capotei | 38 |
| Întreținere motor | 38 |
| Măsuri de siguranță cu privire la motor | 38 |
| Întreținerea filtrului de aer | 38 |
| Întreținerea uleiului de motor | 39 |
| Service-ul bujiei | 41 |
| Întreținerea sistemului de carburant | 42 |
| Înlocuirea filtrului de combustibil | 42 |
| Verificarea conductelor de combustibil și a racordurilor | 43 |
| Întreținerea sistemului electric | 43 |
| Sigurana privind sistemul electric | 43 |
| Deconectarea sau conectarea mainii la sursa de alimentare electrică | 43 |
| Încărcarea bateriei de 12 V la sistemul de 12 V | 43 |
| Înelegerea sistemului de baterie de 48 V | 44 |
| Localizarea siguranelor fuzibile | 45 |
| Întreținerea sistemului de angrenaj | 47 |
| Verificarea presiunii din anvelope | 47 |
| Verificarea cuplului prezoanelor | 47 |
| Schimbarea uleiului pentru cutia de viteze a motorului de tracțiune | 47 |
| Întreținerea frânei | 49 |
| Reglarea frânelor | 49 |
| Întreținerea unității de tăiere | 50 |
| Sigurana lamei | 50 |

| | |
|---|----|
| Montarea i demontarea unităilor de tăiere..... | 50 |
| Verificarea contactului dintre cilindru i contracuit..... | 53 |
| Ascuirea unităților de tăiere | 53 |
| Depozitare | 54 |
| Depozitarea în sigurană..... | 54 |
| Pregătirea mașinii pentru depozitare | 54 |

Siguranță în funcționare

Această maină a fost proiectată în conformitate cu standardele EN ISO 5395 i ANSI B71.4-2017 i respectă aceste standarde atunci când finalizai procedurile de configurare.

Sigurana generală

Acest produs poate provoca răni la nivelul mâinilor sau picioarelor i poate arunca obiecte.

- Trebuie să citii i să înlegeți conținutul acestui *Manual al operatorului* înainte de a porni motorul.
- Utilizai maina cu foarte mare atenție. Nu vă angrenați în nicio activitate care vă poate distrage atenția; în caz contrar, se pot înregistra pagube materiale sau vătămări corporale.
- Nu vă sprijinii mâinile sau picioarele în apropierea componentelor aflate în micare.
- Nu utilizai maina decât cu toate apărătoarele i alte dispozitive de protecție montate pe maină i funcționând corespunzător.
- inei trecătorii i copiii departe de zona de utilizare. Nu lăsați niciodată copii să utilizeze mașina.
- Oprii maina, scoateți cheia din contact și așteptați oprirea oricărei micări înainte de a părăsi poziția operatorului. Lăsați maina să se răcească înainte de reglarea, repararea, curățarea sau depozitarea acesteia.

Utilizarea sau întreținerea necorespunzătoare a acestei mașini poate cauza accidentări. Pentru a reduce riscul de accidentare, respectați aceste instrucțiuni de siguranță și acordați întotdeauna atenție simbolului de alertă privind siguranța **▲**, care înseamnă Atenție, Avertisment sau Pericol – instrucțiune privind siguranța personală. Nerespectarea acestor instrucțiuni poate cauza vătămări corporale sau moartea.

Decal-uri instrucționale și de siguranță



Instrucțiunile și autocolantele cu informații privind siguranța sunt ușor vizibile pentru operator și sunt amplasate lângă orice zonă cu potențial risc. Înlocuiește orice autocolant care este deteriorat sau lipsete.

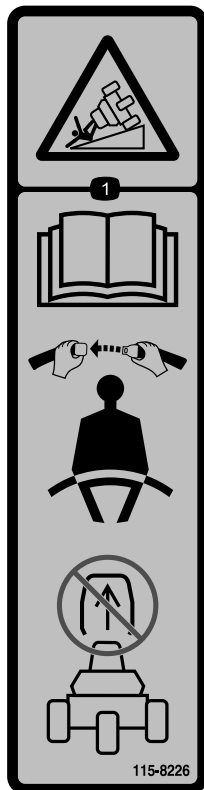

115-8226

decal115-8226

1. Pericol de răsturnare – citiți *Manualul operatorului*; purtați centura de siguranță; nu îndepărtați bara antirului.

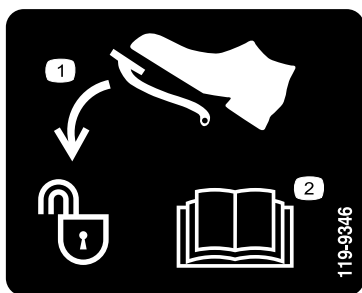

119-9346

decal119-9346

1. Apăsai pedala pentru a debloca.
2. Citiți *Manualul operatorului* pentru mai multe informații.

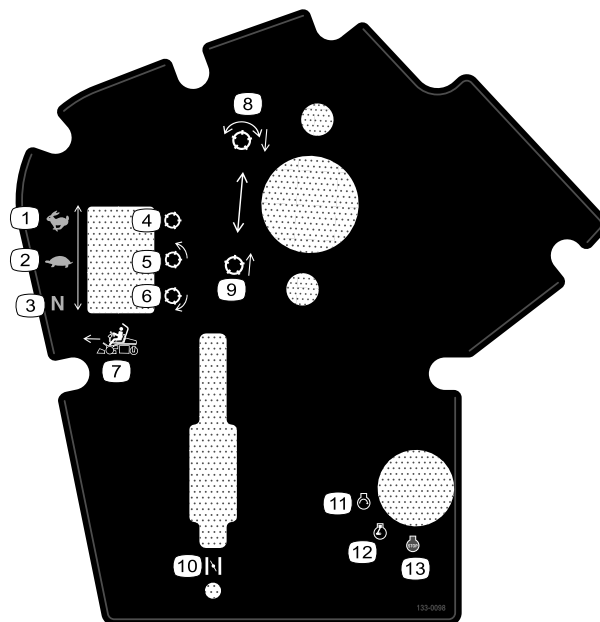

133-0098

decal133-0098

- | | |
|-----------------------------------|---|
| 1. Viteză de traciune – transport | 8. Coborârea și cuplarea cilindrilor. |
| 2. Viteză de traciune – cosire | 9. Ridicarea și decuplarea cilindrilor. |
| 3. Viteză de traciune – neutru | 10. Șoc |
| 4. Cilindru – transport | 11. Motor – pornire |
| 5. Cilindru – tundere iarbă | 12. Motor – funcționare |
| 6. Cilindru – ascuire | 13. Motor – oprire |
| 7. Comandă funcție Înainte | |

WARNING: Cancer and Reproductive Harm - www.P65Warnings.ca.gov. For more information, please visit www.tccoCAProp65.com

CALIFORNIA SPARK ARRESTER WARNING

Operation of this equipment may create sparks that can start fires around dry vegetation. A spark arrester may be required. The operator should contact local fire agencies for laws or regulations relating to fire prevention requirements.

133-8062

decal133-8062

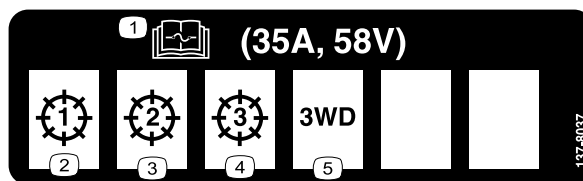

137-8037

decal137-8037

1. Citiți *Manualul operatorului* pentru informații referitoare la siguranțele fuzibile.
2. Unitate de tăiere – 1
3. Unitate de tăiere – 2
4. Unitate de tăiere – 3
5. Set de tracțiune pe 3 roți

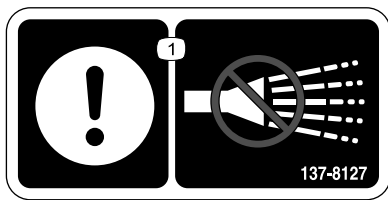

137-8127

decal137-8127

1. Atenie – a nu se pulveriza cu apă de înaltă presiune.

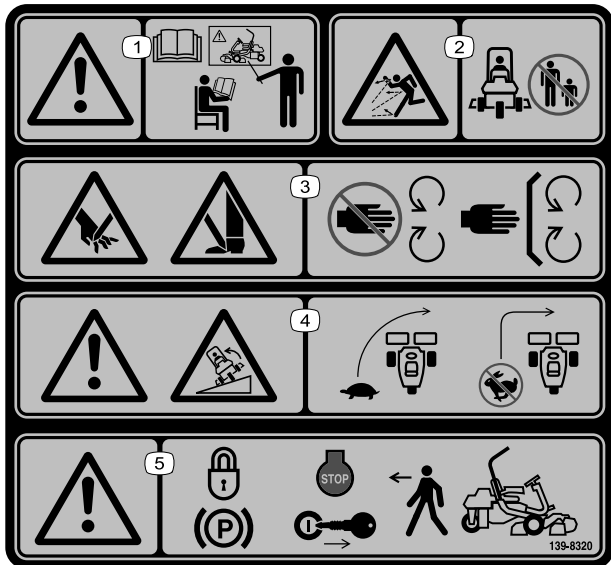

139-8320

decal139-8320

1. Avertisment – toi operatorii trebuie să citească *Manualul operatorului* i să fie instruii înainte de a utiliza maina.
2. Pericol de obiecte proiectate – țineți trecătorii la distanță.
3. Pericol de tăiere/desprindere a mâinilor; pericol de tăiere/desprindere a picioarelor – păstrați distanța față de piesele mobile; lăsați toate apărătorile i protecțiile montate.
4. Avertisment; pericol de răsturnare—virai folosind viteze reduse; nu virai brusc la viteze mari.
5. Avertisment - cuplai frâna de parcare, opriți motorul i scoateți cheia înainte de a părăsi maina.

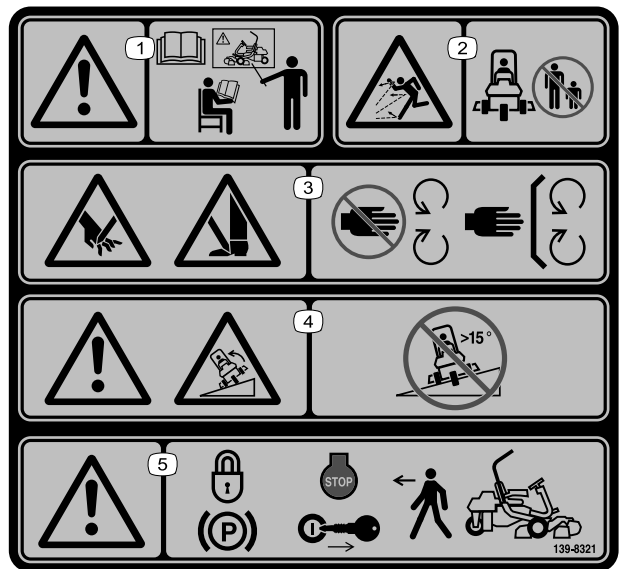

139-8321

decal139-8321

Notă: Această maină trece testul de stabilitate conform standardelor industriale în cadrul încercărilor statice laterale i longitudinale, la gradul de înclinare maxim recomandat indicat pe autocolant. Revizuiți instrucțiunile pentru utilizarea în pantă din *Manualul operatorului*, precum i condițiile în care se poate utiliza maina, pentru a stabili dacă puteți utiliza maina la momentul i la locul respectiv. Modificările de pe teren pot duce la o schimbare legată de utilizarea în pantă a mainii.

1. Avertisment – toi operatorii trebuie să citească *Manualul operatorului* i să fie instruii înainte de a utiliza maina.
2. Pericol de obiecte proiectate – țineți trecătorii la distanță.
3. Pericol de tăiere/desprindere a mâinilor; pericol de tăiere/desprindere a picioarelor – păstrați distanța față de piesele mobile; lăsați toate apărătorile i protecțiile montate.
4. Avertisment; pericol de răsturnare—nu utilizați pe pante mai mari de 15°.
5. Avertisment - cuplai frâna de parcare, opriți motorul i scoateți cheia înainte de a părăsi maina.

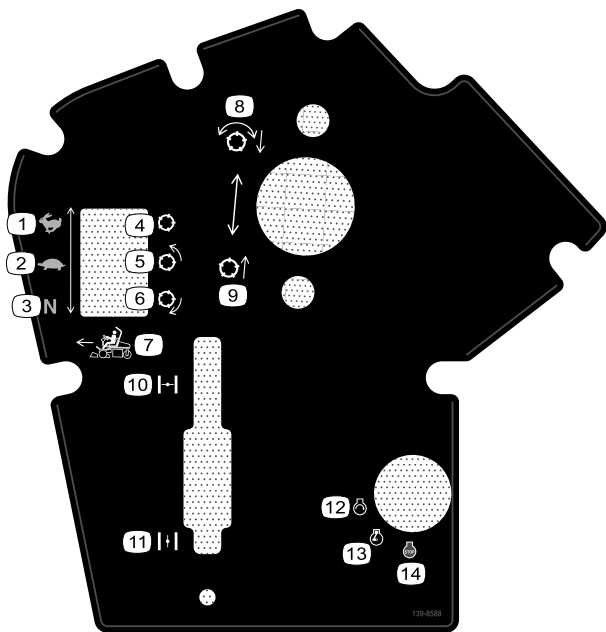

decal139-8588

139-8588

- | | |
|-----------------------------------|--|
| 1. Viteză de traciune – transport | 8. Coborârea i cuplarea cilindrilor. |
| 2. Viteză de traciune – cosire | 9. Ridicarea i decuplarea cilindrilor. |
| 3. Viteză de traciune – neutru | 10. oc – închis |
| 4. Cilindru – transport | 11. oc – deschis |
| 5. Cilindru – tundere iarbă | 12. Motor – pornire |
| 6. Cilindru – ascuire | 13. Motor – funcționare |
| 7. Comandă funcție Înainte | 14. Motor – oprire |

GREENMASTER 3360 eTriFlex

QUICK REFERENCE AID
CHECK/SERVICE (daily)

1. OIL LEVEL, ENGINE
2. INTERLOCK SYSTEM:
 - 2a. SEAT INTERLOCK
 - 2b. PARKING BRAKE INTERLOCK
 - 2c. NEUTRAL SWITCH
 - 2d. MOW SENSOR
3. AIR FILTER / PRECLEANER
4. ENGINE COOLING FINS
5. TIRE PRESSURE (12 - 16 psi)
6. WHEEL NUT TORQUE (70-90 FT LBS)
7. FUEL - GAS

SEE OPERATOR'S MANUAL

FLUID SPECIFICATIONS / CHANGE INTERVALS

| See operator's manual for initial change | FLUID TYPE | CAPACITY | | CHANGE INTERVALS | | FILTER PART NO. |
|--|---------------|----------|----------|------------------|-----------|-----------------|
| | | L | QTS. | FLUID | FILTER | |
| A. ENGINE OIL | SAE 10W-30 SJ | 1.7* | 1.8* | 100 HRS. | 100 HRS. | 119-5852 |
| B. AIR CLEANER | _____ | _____ | _____ | _____ | 200 HRS. | 120-7448 |
| C. FUEL FILTER | _____ | _____ | _____ | _____ | 1000 HRS. | 121-4570 |
| E. FUEL TANK | UNLEADED GAS | 18.5 | 4.9 GAL. | _____ | _____ | _____ |
| F. TRACTION MOTORS | SAE 80W90 | 0.8 | 0.8 | 800 HRS. | _____ | _____ |

*Including filter

137-8132

137-8132

decal137-8132

Reglare

Părți cu ajustaj larg

Verificați în tabelul de mai jos dacă toate piesele au fost trimise.

| Procedură | Descriere | Cant. | Folosință |
|-----------|--|-------|--|
| 1 | Bară antiruliuansamblu | 1 | Montarea barei antiruliu. |
| | urub cu cap hexagonal ($\frac{3}{8}$ x 1 $\frac{1}{2}$ ") | 8 | |
| | Piuliță ($\frac{3}{8}$ ") | 8 | |
| 2 | Set scaun (comandă separată; contactați distribuitorul autorizat Toro) | 1 | Montai scaunul. |
| 3 | Autocolant cu privire la service (Nr. piesă 137-8132) | 1 | Aplicai autocolantul cu privire la service. |
| 4 | Volan | 1 | Montarea volanului. |
| | Capac | 1 | |
| | Șaibă | 1 | |
| | Contrapiuliță | 1 | |
| 5 | urub (M5) | 2 | Conectai bateria de 12 V. |
| | Piuliă (M5) | 2 | |
| 6 | Cârlig coș pentru iarbă | 6 | Montarea cârligelor coului pentru iarbă. |
| | Șuruburi cu guler | 12 | |
| 7 | Unitate de tăiere (comandă separată; contactați distribuitorul autorizat Toro) | 3 | Montarea unităților de tăiere. |
| | Coș pentru iarbă | 3 | |
| | Contragreutate electrică | 3 | |
| | urub cu cap imbus | 6 | |
| | Inel de etanșare | 3 | |
| 8 | Nu s-au solicitat piese. | – | Reglai setările mainii. |
| 9 | Autocolant cu anul de fabricaie | 1 | Montarea autocolantelor cu CE (dacă este necesar). |
| | Autocolant de avertizare CE (nr. piesă 139-8321) | 1 | |
| | Autocolant marcaj CE (nr. piesă 93-7252) | 1 | |
| 10 | Nu s-au solicitat piese. | – | Reducerea presiunii din anvelope. |

1

Montarea barei antiruliu

Piese solicitate pentru această procedură:

| | |
|---|---|
| 1 | Bară antiruliuansamblu |
| 8 | urub cu cap hexagonal ($\frac{3}{8}$ x 1 $\frac{1}{2}$ ") |
| 8 | Piuliță ($\frac{3}{8}$ ") |

Procedură

1. Îndepărtați suportul superior din cutie.

2. Îndepărtați bara antiruliu din cutie.
3. Utilizai 8 uruburi cu cap hexagonal ($\frac{3}{8}$ x 1 $\frac{1}{2}$ ") i 8 piulie ($\frac{3}{8}$ ") pentru a monta bara antiruliu în suporii- de pe fiecare parte a mainii (Figura 3).

Notă: Rugai un asistent să vă ajute să poziionai i să fixai bara antiruliu pe maină.



Figura 3

Este ilustrată partea stângă a mainii

g277676

- | | |
|-------------------|---|
| 1. Piuliță (3/8") | 3. urub cu cap hexagonal (3/8 x 1 1/2") |
| 2. Bară antiruliu | |

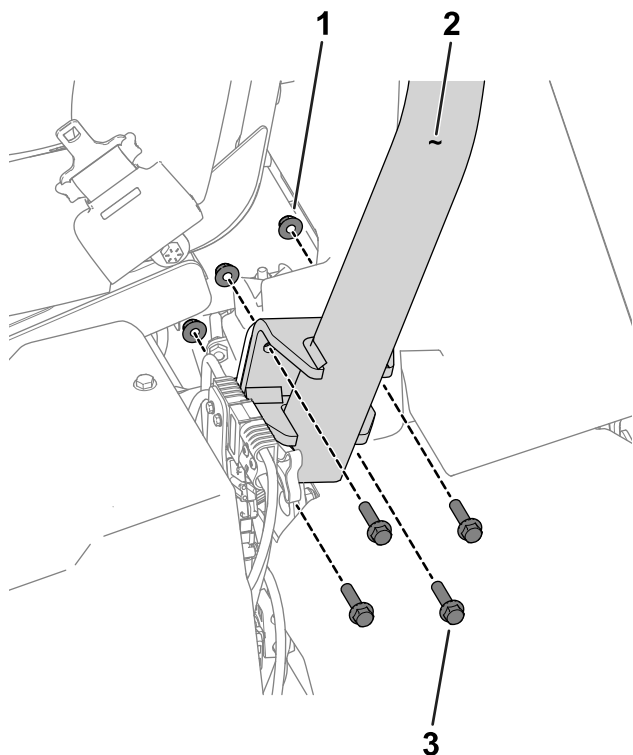
4. Strângeți elementele de fixare la un cuplu de 51 – 65 N·m.

3

Aplicarea autocolantului cu privire la service

Piese solicitate pentru această procedură:

| | |
|---|---|
| 1 | Autocolant cu privire la service (Nr. piesă 137-8132) |
|---|---|

Procedură

Aplicai autocolantul cu privire la service (nr. piesă 137-8132) pe scaun; consultai [Figura 4](#) pentru scaunul premium (model Nr. 04729) sau [Figura 5](#) pentru scaunul standard (model Nr. 04508).



Figura 4

Scaun premium (Nr. model 04729)

g277096

- | | |
|-------------------------------------|------------|
| 1. Autocolant cu privire la service | 3. 18,5 cm |
| 2. 2,5 cm | |

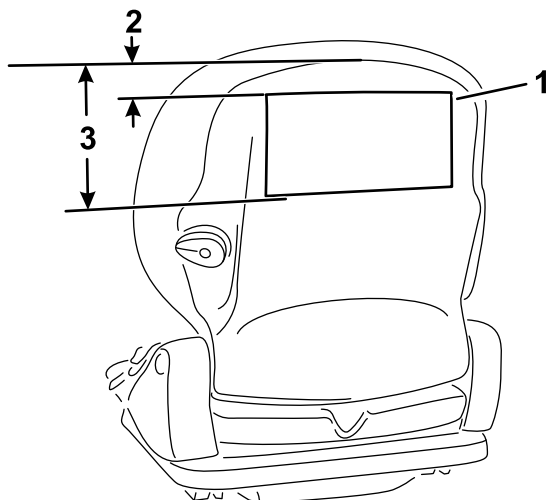
2

Montarea scaunului

Piese solicitate pentru această procedură:

| | |
|---|--|
| 1 | Set scaun (comandă separată; contactați distribuitorul autorizat Toro) |
|---|--|

Procedură

Achiziționați setul de scaun (contactați-vă distribuitorul autorizat Toro) și consultați *Instrucțiunile de instalare* ale setului pentru a instala scaunul.



Figura 5

Scaun standard (Nr. model 04508)

g277097

1. Autocolant cu privire la service

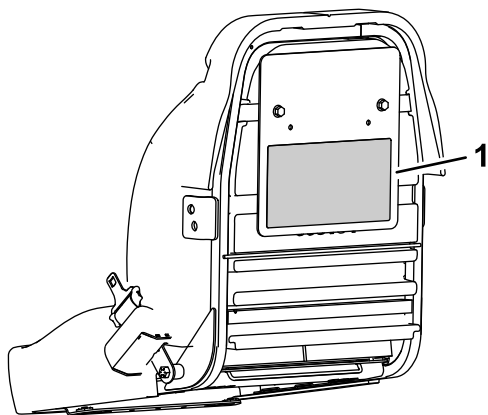
2. Montai volanul de arborele de direcție cu o aibă i contrapiuliă (Figura 6).
3. Strângeți contrapiuliă la un cuplu de 27 – 35 N·m.
4. Montai capacul pe roată (Figura 6).

5

Conectarea bateriei de 12 V

Piese solicitate pentru această procedură:

| | |
|---|-------------|
| 2 | urub (M5) |
| 2 | Piuliă (M5) |

Procedură

⚠ ATENȚIE

Disponerea incorectă a cablurilor bateriei poate deteriora mâna i cablurile, provocând scânteii. Scânteile pot produce explozia gazelor din baterie, ducând la vătămări corporale.

Conectai întotdeauna cablul pozitiv (rou) al bateriei înainte de a conecta cablul negativ (negru).

Bateria de 12 V se află sub scaunul operatorului, pe partea dreaptă a mâinii Figura 7.



Figura 7

g291736

1. Capac dreapta
2. urub
3. Capac baterie
4. Baterie de 12 V

4

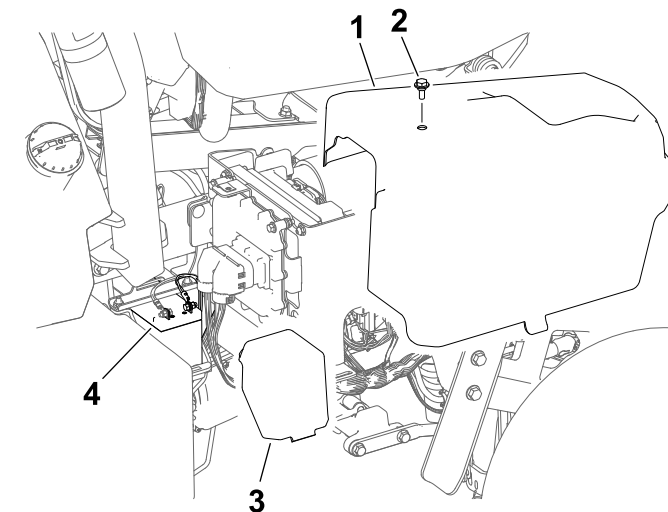
Montarea volanului

Piese solicitate pentru această procedură:

| | |
|---|---------------|
| 1 | Volan |
| 1 | Capac |
| 1 | Șaibă |
| 1 | Contrapiuliță |

Procedură

1. Aplicai produsul de antigripare pe arborele de direcție (aa cum se arată în Figura 6).



Figura 6

g286161

1. Arbore de direcție
2. Volan
3. Șaibă
4. Contrapiuliță
5. Capac

1. Îndepărtați capacul din partea dreaptă
2. Îndepărtați capacul bateriei pentru a accesa bateria.
3. Utilizați un urub și o piuliță M5 pentru a conecta cablul pozitiv (rou) al bateriei la borna pozitivă (+).
4. Utilizați un urub și o piuliță M5 pentru a conecta cablul negativ (negru) al bateriei la borna negativă (-).
5. Strângeți uruburile și piulițele de pe borne la 3 până la 4 Nm.
6. Aplicați protecție pentru bornele bateriei (nr. piesă Toro 107-0392) sau un strat ușor de grăsime pe bornele bateriei și conectorii cablurilor pentru a reduce coroziunea.
7. Instalați capacul peste baterie.
8. Instalați capacul din partea dreaptă.

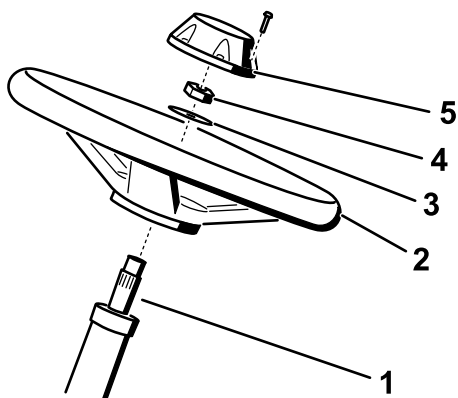
6

Montarea cârligelor coului pentru iarbă

Piese solicitate pentru această procedură:

| | |
|----|-------------------------|
| 6 | Cârlig coș pentru iarbă |
| 12 | Șuruburi cu guler |

Procedură

Utilizați cele 12 uruburi cu guler pentru a monta 6 cârlige ale coului pentru iarbă pe capetele barelor braului de suspensie (Figura 8).



Figura 8

1. Șurub cu guler
2. Cârlig coș pentru iarbă
3. Bară bra de suspensie

7

Montarea unităților de tăiere

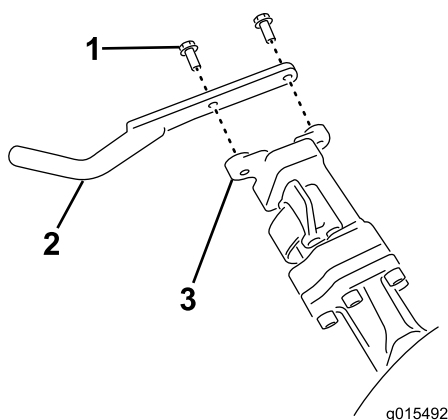
Piese solicitate pentru această procedură:

| | |
|---|--|
| 3 | Unitate de tăiere (comandă separată; contactați distribuitorul autorizat Toro) |
| 3 | Coș pentru iarbă |
| 3 | Contragreutate electrică |
| 6 | urub cu cap imbus |
| 3 | Inel de etanșare |

Procedură

1. Pregătiți unitățile de tăiere pentru montare; consultați *Manualul utilizatorului* al unității de tăiere.
2. Aplicați lubrifiant pe canelurile interioare al cuplajului de acționare.
3. Montați inelul de etanșare pe fiecare motor al cilindrului, așa cum se arată în Figura 9.



Figura 9

g256064

4. Fixați contragreutatea electrică de contragreutatea existentă cu ajutorul a 2 uruburi cu cap, conform indicațiilor din Figura 10.

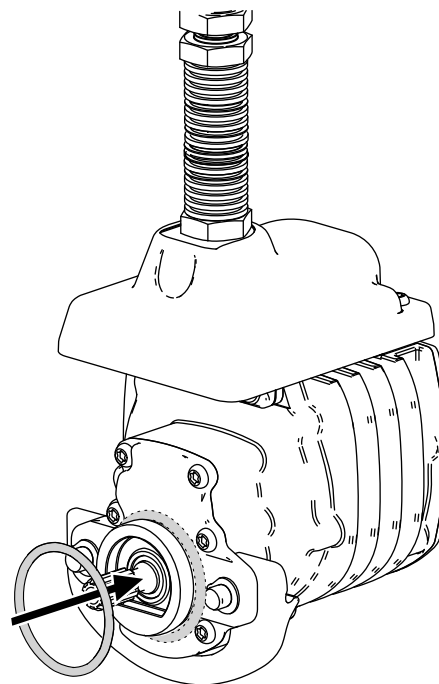

Figura 10

1. urub cu cap imbus
2. Contragreutate electrică
3. Contragreutate existentă

G036342

g036342

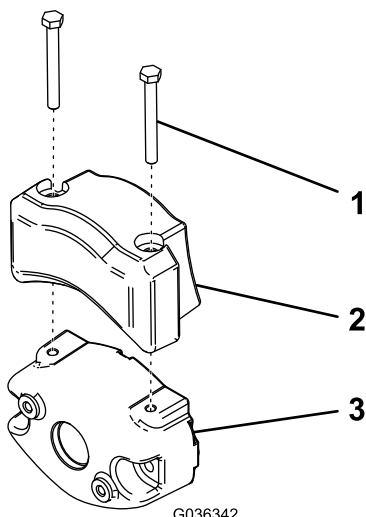
5. Montai unităile de tăiere; consultai [Montarea unităilor de tăiere \(Pagină 50\)](#).
6. Montai fiecare co pentru iarbă pe cârligele corespunzătoare.

8

Reglarea setărilor mainii

Nu s-au solicitat piese

Procedură

1. Cuplai conectorii de alimentare electrică; consultai [Conectori de alimentare electrică \(Pagină 20\)](#).
2. Utilizai InfoCenter pentru a regla setările mainii; consultai [Utilizarea InfoCenter pentru reglarea setărilor mainii \(Pagină 24\)](#).

9

Montarea autocolantelor cu CE

Dacă este necesar (pentru ările care respectă standardele CE)

Piese solicitate pentru această procedură:

| | |
|---|--|
| 1 | Autocolant cu anul de fabricaie |
| 1 | Autocolant de avertizare CE (nr. piesă 139-8321) |
| 1 | Autocolant marcaj CE (nr. piesă 93- 7252) |

Procedură

Dacă utilizai această maină într-o ară care respectă standardele CE, aplicai următoarele autocolante:

- **Autocolantul cu anul de fabricaie i autocolantul cu marcaj CE:** aplicai autocolantele pe cadrul tubular, sub scaun i plăcua cu numărul de serie; consultai [Figura 11](#).



Figura 11

g280284

1. Autocolant cu marcajul CE
2. Autocolant cu anul de fabricaie
3. Cadru tubular

- **Autocolant de avertizare CE:** Aplicai eticheta de avertizare CE (nr. piesă 139-8321) peste autocolantul de avertizare existent (nr. piesă 139-8320) pe capacul volanului; consultai [Figura 12](#).

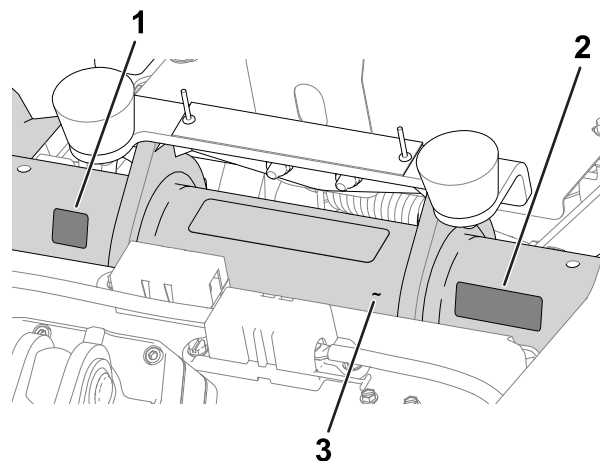

Figura 12

1. Autocolant de avertizare CE

Rezumat al produsului

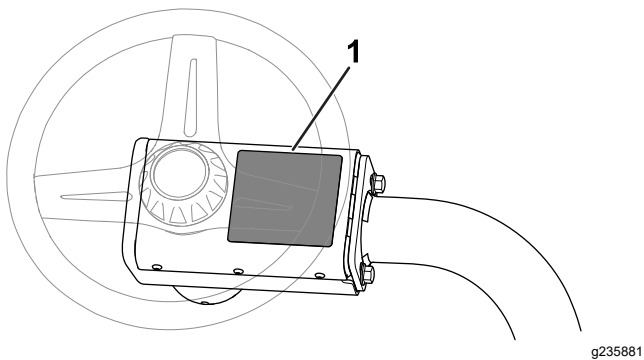

Figura 13

- | | |
|---------------------|---------------------------|
| 1. Motor | 6. Pedală de traciune |
| 2. Bară antiruliu | 7. Pedală de frână |
| 3. Panou de comandă | 8. Suport pentru picioare |
| 4. Scaun operator | 9. Unități de tăiere |
| 5. Volan | 10. Couri pentru iarba |

10

Reducerea presiunii din anvelope

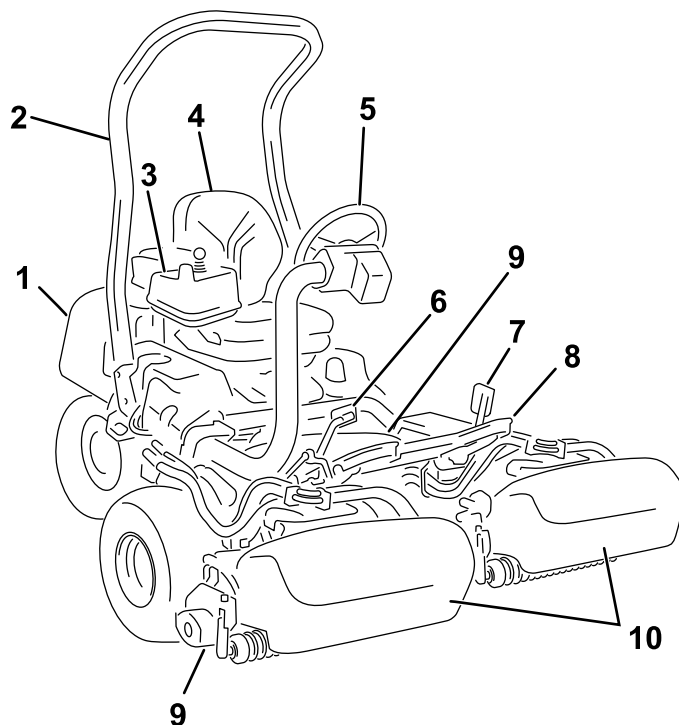
Nu s-au solicitat piese

Procedură

Anvelopele sunt supraumflate din fabrică în scopul livrării. Reduceți presiunea la un nivel adecvat înainte de a porni mașina; consultați [Verificarea presiunii din anvelope \(Pagină 47\)](#).

Comenzi



Figura 14
Consolă

g236362

- | | |
|--|-------------------------|
| 1. Manetă de oc | 4. InfoCenter |
| 2. Comutator pentru controlul funcționării | 5. Comutator de contact |
| 3. Joystick pentru ridicare/coborâre | |

Comutator de contact

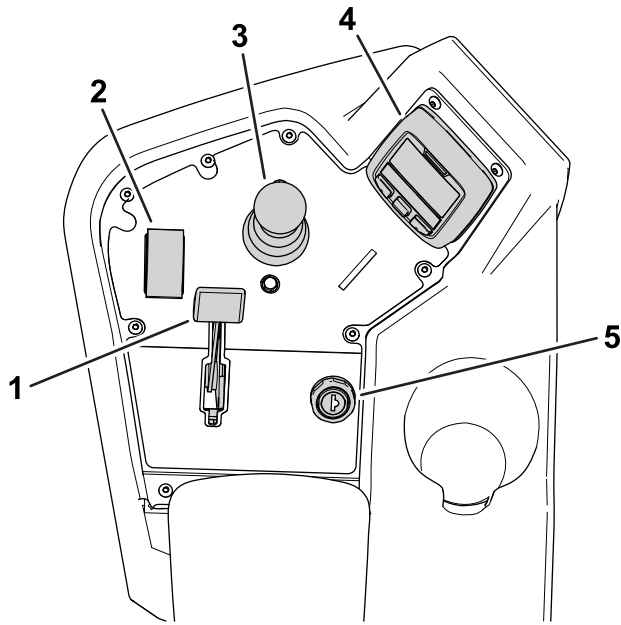
Cheia de contact are 3 poziții: OPRIT, PORȚIT și START (Figura 15).

Utilizai cheia pentru a porni motorul, pentru a opri motorul sau pentru a conduce maina fără puterea motorului; consultai [Pornirea motorului \(Pagină 29\)](#), [Oprirea motorului \(Pagină 29\)](#) și [Conducerea mainii fără motor \(Pagină 34\)](#).



Figura 15

g287008

- | | |
|-----------|----------|
| 1. START | 3. OPRIT |
| 2. PORȚIT | |

Manetă de oc

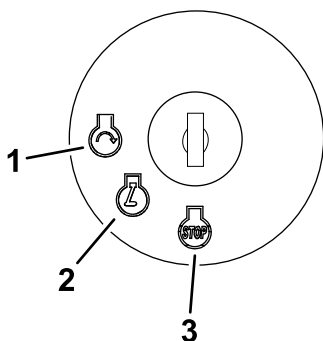
Pentru a porni un motor rece, închideți ocul carburatorului împingând maneta de oc (Figura 14) înainte, în poziția ÎNCHIS. După ce pornete motorul, reglăi maneta de oc pentru a menține motorul în funcțiune fără probleme. Cât mai curând posibil, deschideți ocul trăgând maneta spre înapoi (Figura 14) în poziția DESCHIS. Pentru un motor cald este necesară o deplasare foarte mică a manetei de oc sau nu este necesară deloc.



Figura 16

g280192

1. Manetă de oc (prezentată în poziția ÎNCHIS)

Comutator pentru controlul funcționării

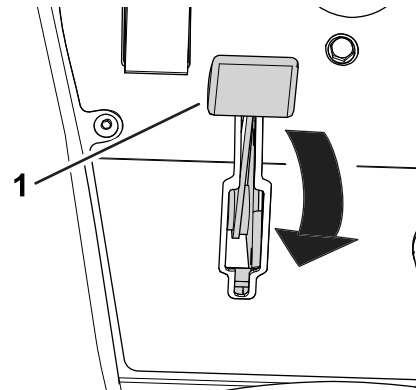
Comutatorul pentru controlul funcționării (Figura 14) oferă 2 selecții de traciune plus o poziție NEUTRĂ.

- Poziția NEUTRU – neutru și ascuire
- Poziția TĂIERE IARBĂ – utilizată pentru operațiunea de tăiere a ierbii
- Poziția TRANSPORT – utilizată pentru operațiunea de transport

Puteți trece de la TUNDEREA IERBII la TRANSPORT sau de la TRANSPORT la TUNDEREA IERBII (nu la NEUTRU) în timp ce maina este în mișcare, fără a fi produse daune

Puteți deplasa comutatorul din poziția TRANSPORT sau TUNDEREA IERBII în NEUTRU și maina se va opri. Dacă încercați să comutați de la NEUTRU la TUNDEREA IERBII sau TRANSPORT în timp ce pedala nu se află în poziția NEUTRU, se va afișa un mesaj de avertizare.

Joystick pentru ridicare/coborâre

Joystickul pentru ridicare/coborâre (Figura 14) ridică sau coboară unitățile de tăiere. Joystick-ul poate cupla sau decupla cilindrii unității de tăiere, în funcție de poziția comutatorului pentru controlul funcționării:

- **Comutatorul pentru controlul funcționării în poziția NEUTRU** : unitățile de tăiere se vor ridica sau coborî atâta timp cât mică joystick-ul înainte

sau înapoi, dar cilindrii nu se vor cupla decât dacă maina se află în modul ascuire.

- **Comutatorul pentru controlul funcționării în poziia TUNDEREA IERBII** : deplasai joystick-ul înainte în timpul operațiunii de tăiere pentru a coborî unitățile de tăiere i a porni cilindrii. Trageți în spate joystick-ul pentru a opri cilindrii i pentru a ridica unitățile de tăiere.

Pentru a opri cilindrii fără a ridica unitățile de tăiere, trageți în spate joystick-ul i eliberați-l. Deplasarea din nou a joystick-ului înainte va pune în funcțiune cilindrii sau tragerea în spate va ridica unitățile de tăiere. Trebuie să cuplai această caracteristică din InfoCenter; consultați [Reglarea întârzierii de pornire \(Pagină 24\)](#).

- **Comutator pentru controlul funcționării în poziia TRANSPORT** : unitățile de tăiere pot fi ridicate, dar cilindrii nu se cuplează. Dacă încerci să coborâi unitățile de tăiere, va apărea un mesaj de avertisment în InfoCenter.

Pedală de traciune

Pedala de traciune ([Figura 17](#)) are 3 funcții: determinarea deplasării mainii în față, a deplasării mainii în mararier i oprirea mainii. Apăsai partea superioară a pedalei pentru a merge înainte; apăsai partea inferioară pentru a merge înapoi sau pentru a susine oprirea atunci când vă deplasai înainte.

Pentru a opri maina, lăsați pedala să se deplaseze în poziia NEUTRU. Nu vă sprijinii călcâiul piciorului pe pedala de traciune în poziia MARARIER în timp ce maina se deplasează înainte ([Figura 18](#)).



Figura 17

g278438

1. Pedală de traciune – în față
2. Pedală de traciune – mararier
3. Pedală blocare bra direcție

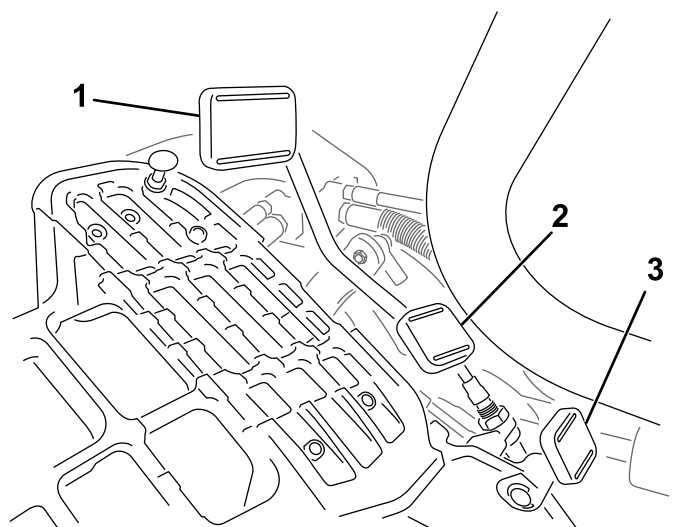

G005105

g005105

Figura 18

Puteți configura viteza maximă de deplasare după cum urmează:

- 3,2 – 8 km/h viteză deplasare în față tundere iarbă
- 8 – 16 km/h viteză de transport
- 3,2 – 4,8 km/h viteză deplasare în mararier

Pedală blocare bra direcție

Apăsai pedala ([Figura 17](#)) i ridicai sau coborâi braul de direcție pentru confortul operatorului, apoi eliberați pedala pentru a bloca braul în poziie.

Pedală de frână

Apăsai pedala de frână pentru ([Figura 19](#)) a opri maina.

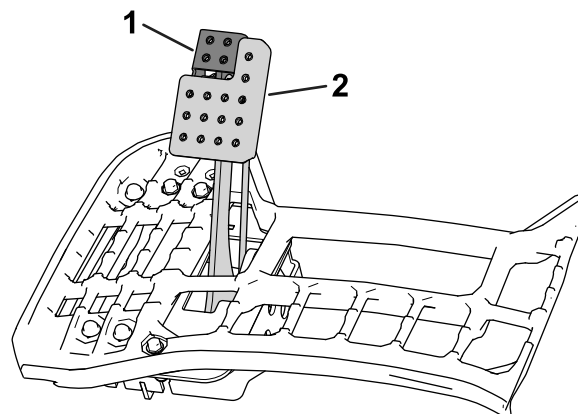

g236365

Figura 19

1. Frână de parcare
2. Pedală de frână

Frână de parcare

Utilizați frâna de parcare ([Figura 19](#)) pentru a preveni aciunea de tundere a ierbii. Pentru a cupla frâna de parcare, acionați pedala de frână i apăsați partea

superioară înainte pentru blocare. Pentru a decupla frâna de parcare, apăsați pedala de frână până când dispozitivul de blocare a frânei de parcare se retrage.

InfoCenter

Utilizarea ecranului LCD InfoCenter

Ecranul LCD InfoCenter afiează informații despre maină, cum ar fi starea de funcționare, diferite date de diagnosticare, și alte informații despre maină (Figura 23). Există un ecran de întâmpinare, un ecran cu informații principale, un ecran cu informații despre motorul unității de tăiere (CU) și un ecran cu informații despre traciune.

- **Ecran de întâmpinare:** afiează informațiile curente ale mainii timp de câteva secunde după ce deplasați cheia în poziția PORNIT.
- **Ecran cu informații principale (Figura 20):** afiează informațiile curente ale mainii în timp ce cheia se află în poziția PORNIT.



Figura 20

g296103

- **Ecran cu informații despre motorul unității de tăiere (CU) (Figura 21):** arată turaia și curentul de alimentare al fiecărui motor de tambur.

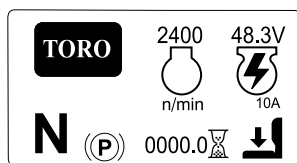

Figura 21

g292767

1. Motor unitate de tăiere stânga față
2. Motor unitate de tăiere dreapta față
3. Motor unitate de tăiere centrală

- **Ecran cu informații despre traciune (Figura 22):** arată unghiul de bracaj curent și amperajul alocat fiecărui motor de traciune.

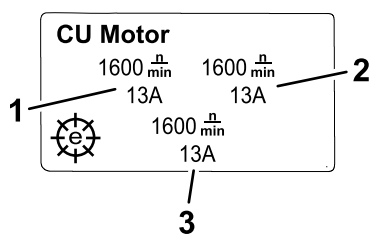

Figura 22

g292769

1. Amperaj – față, motor de traciune stânga
2. Amperaj – față, motor de traciune dreapta
3. Amperaj – motor de traciune central
4. Unghi de bracaj

- **Meniu principal:** consultați [Înelegerea opțiunilor de meniu InfoCenter \(Pagină 17\)](#).

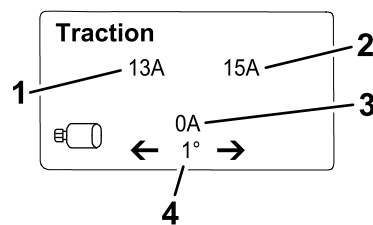
Notă: Protejate în cadrul meniurilor protejate – accesibil doar prin introducerea codului PIN; consultați [Accesarea meniurilor protejate \(Pagină 19\)](#).

Puteți comuta între ecranele cu informații principale despre motor, motorul unității de tăiere și motorul de traciune apăsând butonul din dreapta și apoi selectând săgeata corespunzătoare.



Figura 23

g020650





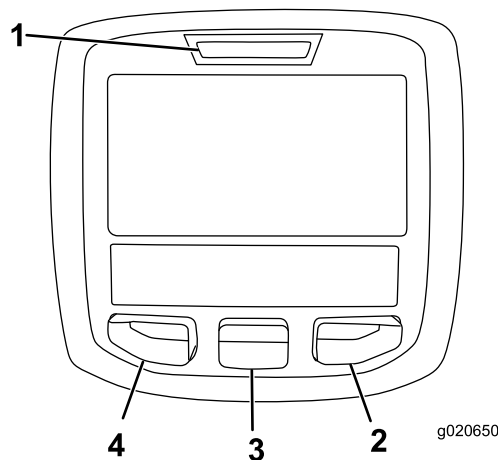













g020650

1. Indicator luminos
2. Buton dreapta
3. Buton mijloc
4. Buton stânga









- Buton stânga, Buton de accesare meniu/Înapoi – apăsați acest buton pentru a accesa meniurile InfoCenter. Îl puteți utiliza pentru a ieși din orice meniu v-ați afla.
- Buton mijloc – utilizați acest buton pentru a derula în jos meniurile.
- Buton dreapta – utilizați acest buton pentru a deschide un meniu unde o săgeată dreapta indică un conținut suplimentar sau selectarea unei opțiuni.

Notă: Fiecare buton poate fi utilizat pentru alte scopuri, în funcție de opțiunile din momentul respectiv. Fiecare buton are o pictogramă ce afiează funcția pe care o îndeplinește în momentul respectiv.

Descrierea pictogramelor de pe InfoCenter

| | |
|---|---|
| SERVICE DUE (SERVICE ÎN) | Indică perioada în care trebuie efectuate lucrările de service programate |
|  | Turaia motorului/starea motorului - indică turaia motorului (rpm) |
|  | Contor orar |
|  | Pictogramă informaii |
|  | Comutatorul pentru controlul funcționării este în poziția TRANSPORT. |
|  | Comutatorul pentru controlul funcționării este în poziția TUNDEREA IERBII. |
|  | Indică atunci când unităile de tăiere sunt ridicate. |
|  | Indică atunci când unităile de tăiere sunt coborâte. |
|  | Operatorul trebuie să stea pe scaun |
|  | Indicator frână de parcare – indică atunci când frâna de parcare este cuplată |
| N | Comutatorul pentru controlul funcționării este în poziția NEUTRU. |
|  | Priza de putere este cuplată |
|  | Pornire motor |
|  | Oprire |
|  | Motor |
|  | Comutator de contact |
| PIN | Cod PIN |
| CAN | Magistrală CAN |
|  | InfoCenter |
|  | Comutator |
|  | Operatorul trebuie să elibereze comutatorul |
|  | Operatorul trebuie să modifice la starea indicată |

Descrierea pictogramelor de pe InfoCenter (cont'd.)

| | |
|---|---|
|  | Motor de traciune |
|  | Înapoi la ecranul anterior |
| <input type="checkbox"/> | Element neselectat/activ |
| <input checked="" type="checkbox"/> | Element selectat/activ |
|  | Cilindru |
|  | Indicator frână de parcare electrică – indică atunci când frâna de parcare electrică este cuplată |
| Simbolurile sunt de obicei combinate pentru a alcătui propoziii. Câteva exemple sunt afiate mai jos: | |
|  | Operatorul trebuie să comute în poziția neutru |
|  | Pornirea motorului este refuzată |
|  | Oprire motor |
|  | Aezai-vă sau cuplai frâna de parcare |

Înelegerea opțiunilor de meniu Infocenter

Pentru a accesa meniul principal, apăsați orice buton în timp ce vă aflați în ecranul principal, al motorului unității de tăiere sau al informațiilor despre traciune, apoi apăsați butonul care corespunde simbolului



. Vei fi direcționat către **MENIUL PRINCIPAL**.

Consultați următoarele tabele pentru o descriere a opțiunilor disponibile în meniuri:

Meniu principal

| Opiune de meniu | Descriere |
|------------------------|--|
| FAULTS (DEFECTE) | Meniul DEFECTE conine o listă cu defectele recente ale mainii. Consultai <i>Manualul de service</i> sau adresai-vă dealerului autorizat Toro pentru mai multe informații cu privire la meniul FAULTS (DEFECTE). |
| SERVICE | Meniul SERVICE conine informații despre maină, cum ar fi orele de utilizare, contoarele și calibrarea. De asemenea, puteți activa procesul de ascuire a unității de tăiere. Consultai tabelul Service (Pagină 18) . |
| DIAGNOSTICS (DIAGNOZE) | Meniul DIAGNOZĂ prezintă diverse stări și date pe care le are în prezent maina. Puteți utiliza aceste informații pentru a remedia unele probleme, deoarece vă indică rapid care comenzi ale mainii sunt activate/dezactivate și prezintă nivelurile de control (de exemplu valori determinate de senzori). |
| SETTINGS (SETĂRI) | Meniul SETĂRI vă permite să personalizați și să modificați diferii parametri pe ecranul InfoCenter. Consultai tabelul Setări (Pagină 18) . |
| ABOUT (DESPRE) | Meniul DESPRE afiează numărul de model, numărul de serie și versiunea de software a mainii. Consultai tabelul Despre (Pagină 19) . |







Defecte

| Opiune de meniu | Descriere |
|-----------------------|---|
| CURRENT (ACTUAL) | Indică numărul total de ore cu cheia în poziția de pornire (adică numărul de ore cu cheia în poziția de PORNIRE). |
| LAST (ULTIMA) | Indică ultima oră cu cheia în poziția de pornire când a apărut defectul. |
| FIRST (PRIMA) | Indică prima oră cu cheia în poziția de pornire când a apărut defectul. |
| OCCURRENCES (APARIII) | Indică numărul de apariții ale defectului. |

Service

| Opiune de meniu | Descriere |
|---|---|
| HOURS (ORE) | Afiază numărul total de ore în care cheia, motorul, cilindrii și ascuirea au fost activate, precum și următoarea dată scadentă pentru service. |
| COUNTS (CONTORIZĂRI) | Afiază numărul de porniri, cosiri, porniri, ascuiți și numărul de porniri ale motorului pentru mai mult de 30 de secunde. |
| BACKLAP (ASCUIRE) | Cuplează/decuplează procedura de ascuire a unității de tăiere (atunci când activați această procedură, puteți decupla modul cu această setare sau prin deplasarea cheii în poziția OPRIT). |
| CALIBRATION (CALIBRARE)  | Vă permite să calibrați sistemul de direcție, sistemul de traciune și dispozitivele de acționare ridicare. Consultai <i>Manualul de service</i> pentru mai multe informații privind calibrarea. |

Setări

| Opiune de meniu | Descriere |
|---|--|
| UNITS (UNITĂI) | Setează unitățile utilizate pe ecranul InfoCenter. Opiunile de meniu sunt unități imperiale sau metrice. |
| LANGUAGE (LIMBĂ) | Setează limba utilizată pe ecranul InfoCenter. |
| BACKLIGHT (ILUMINARE DE FUNDAL) | Reglează luminozitatea ecranului LCD. |
| CONTRAST | Reglează contrastul ecranului LCD. |
| PROTECTED MENUS (MENIURI PROTEJATE) | Vă permite să accesați meniurile protejate introducând o parolă. |
| PROTECT SETTINGS (SETĂRI PROTEJATE)  | Controlează meniurile protejate. |
| RESET DEFAULTS (RESETARE LA SETĂRI IMPLICITE)  | Resetează InfoCenter la setările implicite. |
| TAPOFF TIME (ORĂ PORNIRE)  | Controlează întârzierea pornirii. |
| REEL SPEED (VITEZĂ CILINDRU)  | Controlează viteza cilindrului. |
| LOWER SPEED (VITEZĂ DE COBORĂRE)  | Stabilește viteza cu care unitățile de tăiere coboară la sol pentru tăierea ierbii. |
| BACKLAP RPM (TURAIIE ASCUIRE)  | Controlează turaiia ascuirii. |
| CLIP CONTROL (CONTROL TĂIERE)  | Acest meniu PORNITE/OPRETE funcția de control automat al tăierii. |

Setări (cont'd.)

| | |
|---------------------------------------|--|
| BLADE COUNT (CONTOR LAME) | Setează numărul de lame pentru fiecare cilindru. Această setare este necesară doar dacă funcția CONTROL TĂIERE este PORNITĂ. |
| HEIGHT OF CUT (ÎNĂLIMEA DE TĂIERE) | Setează înălțimea de tăiere dorită. Această setare este necesară doar dacă funcția CONTROL TĂIERE este PORNITĂ. |
| MAX MOW (VITEZĂ MAX. TUNDERE IARBĂ) | Setează viteza maximă a mainii în timpul tunderii ierbii. |
| MAX TRANSPORT (VITEZĂ MAX. TRANSPORT) | Setează viteza maximă a mainii în timpul transportului. |
| MAX REVERSE (VITEZĂ MAX. MARARIER) | Setează viteza maximă a mainii în timpul deplasării în mararier. |
| SLOW & TURN (ÎNCETINIRE I ÎNTOARCERE) | Activează sau dezactivează funcția de încetinire i întoarcere. |
| 3WD KIT (SET TRACIUNE PE 3 RO) | Activează sau dezactivează setul de tracțiune pe 3 roți. |

Despre

| Opiune de meniu | Descriere |
|---------------------|---|
| MODEL | Indică numărul de model al mainii. |
| SN (Număr de serie) | Indică numărul de serie al mainii. |
| Versiune software | Indică versiunea de software a controlerului principal. |
| INFOCENTER | Indică versiunea de software pentru InfoCenter. |
| CU1 | Indică versiunea de software a motorului unității de tăiere centrală. |
| CU2 | Indică versiunea de software a motorului unității de tăiere stânga față. |
| CU3 | Indică versiunea de software a motorului unității de tăiere dreapta față. |
| GENERATOR | Indică numărul de serie al generatorului. |
| LL1 | Indică numărul de piesă i versiunea de software pentru unitatea de tăiere centrală. |
| LL2 | Indică numărul de piesă i versiunea de software pentru unitatea de tăiere centrală stânga față. |

Despre (cont'd.)

| | |
|--------------------------|--|
| LL3 | Indică numărul de piesă i versiunea de software pentru unitatea de tăiere centrală dreapta față. |
| TRACTION1 (TRACIUNE1) | Indică numărul de piesă i versiunea de software pentru motorul de traciune dreapta față. |
| TRACTION2 (TRACIUNE2) | Indică numărul de piesă i versiunea de software pentru motorul de traciune stânga față. |
| STEERING (DIRECIE) | Indică numărul de piesă i versiunea de software pentru motorul de direcție spate. |
| CAN BUS (MAGISTRALĂ CAN) | Indică starea magistralei de comunicare a mainii. |
| TRACTION3 (TRACIUNE 3) | Indică numărul de piesă i versiunea de software pentru setul de tracțiune pe 3 roți (dacă există). |

Notă: Protejate în cadrul meniurilor protejate – accesibil doar prin introducerea codului PIN; consultați [Accesarea meniurilor protejate \(Pagină 19\)](#).

Accesarea meniurilor protejate

Notă: Codul PIN al mainii setat din fabrică este 0000 sau 1234.

Dacă ai schimbat codul PIN i l-ai uitat, contactai-vă distribuitorul autorizat Toro pentru asistență.

1. Din MENIUL PRINCIPAL, utilizați butonul din mijloc pentru a derula în jos la MENIUL SETĂRI i apăsați butonul din dreapta.
2. Din MENIUL SETĂRI, utilizați butonul din mijloc pentru a derula în jos la MENU PROTEJAT i apăsați butonul din dreapta.
3. Pentru a introduce codul PIN, apăsați butonul din mijloc până este afiată prima cifră corectă, apoi apăsați butonul din dreapta pentru a trece la cifra următoare. Repetați acest pas până ce introduceți i ultima cifră, apoi apăsați încă o dată butonul din dreapta.
4. Apăsați butonul din mijloc pentru a introduce codul PIN.

Așteptați până când indicatorul luminos rou al InfoCenter se aprinde.

Notă: Dacă InfoCenter acceptă codul PIN i meniul protejat este deblocat, cuvântul „PIN” este afiat în colul din dreapta sus al ecranului.

Puteți vizualiza i modifica setările în Meniul Protejat. După ce accesați Meniul Protejat, derulați în jos la

opțiunea Setări Protecție. Utilizați butonul din dreapta pentru a modifica setarea.

- Setarea opțiunii Setărilor Protecție la OPRIRE vă permite să vizualizați și să modificați setările în Meniul Protejat și să vizualizați ecranele de informații privind motorul unității de tăiere și traciunea fără a introduce codul PIN.
- Setarea opțiunii Setări Protecție la PORNIRE ascunde opțiunile protejate și necesită introducerea codului PIN pentru a putea modifica setarea în Meniul Protejat.

După ce ai setat codul PIN, rotiți comutatorul de contact în poziția OPRIRE și înapoi la poziția PORNIRE pentru a activa și salva această funcție.

Notă: Rotiți comutatorul de contact în poziția OPRIRE și apoi în poziția PORNIRE pentru a bloca meniul protejat.

Setarea codului de configurare a mainii

Puteți seta un cod pentru InfoCenter astfel încât un operator să nu poată accesa anumite ecrane InfoCenter fără acesta. Consultați [Înțelegerea opțiunilor de meniu InfoCenter \(Pagină 17\)](#) pentru ecranele InfoCenter care sunt protejate printr-un cod de acces.

1. Din meniul SETĂRI, selectați SETĂRI PROTEJATE.
2. Setai opțiunea SETĂRI PROTEJATE la PORNIRE.
3. Când vi se solicită, introduceți un cod format din 4 cifre.
4. Rotiți cheia de contact în poziția OPRIT pentru a salva codul.

Notă: Dacă uitați codul de acces definit de utilizator, puteți obține un cod de acces temporar de la distribuitorul Toro autorizat.

Înțelegerea indicatorului pentru jurnalul de defecțiuni

Dacă apare o defecțiune, pe ecranul InfoCenter apare un cod de defecțiune și deasupra ecranului apare o lumină roie intermitentă.

Defecțiunea este stocată într-o intrare de jurnal aflată în meniul FAULTS (DEFECIUNI), pe care dumneavoastră sau distribuitorul dumneavoastră o puteți utiliza pentru a identifica problema care a provocat defecțiunea.

Pentru o listă de defecțiuni, consultați *manualul de service* sau distribuitorul Toro autorizat.

Conectori de alimentare electrică

Înainte de a lucra pe maină sau de a instala, demonta sau lucra pe unitățile de tăiere, deconectați maina de la sursa de alimentare prin separarea conectorilor de alimentare electrică (Figura 24), aflați la baza barei antiruliu din partea stângă a unității de traciune. Cuplați din nou conectorii înainte de a utiliza maina.



Figura 24

g236363

1. Conectori de alimentare electrică

⚠ AVERTISMENT

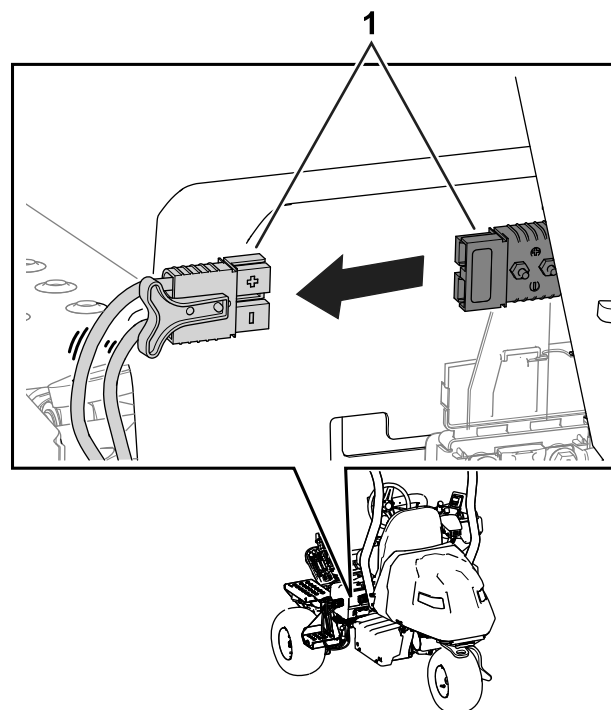
Dacă nu întrerupeți alimentarea electrică a mainii, cineva o poate porni în mod accidental cauzând răni grave.

Separai întotdeauna conectorii înainte de orice intervenție asupra mainii.

Ventil de închidere combustibil

Utilizai ventilul de închidere combustibil pentru a controla fluxul de combustibil către motor. Ventilul este situat sub capotă, lângă recipientul din carbon.

Figura 25 prezintă ventilul în poziia DESCHIS. Pentru a închide ventilul, rotii-l în sensul acelor de ceasornic (Figura 25) în poziia ÎNCHIS.



Figura 25

g280170

1. Ventil de închidere combustibil – (poziie DESCHIS)

Specificații

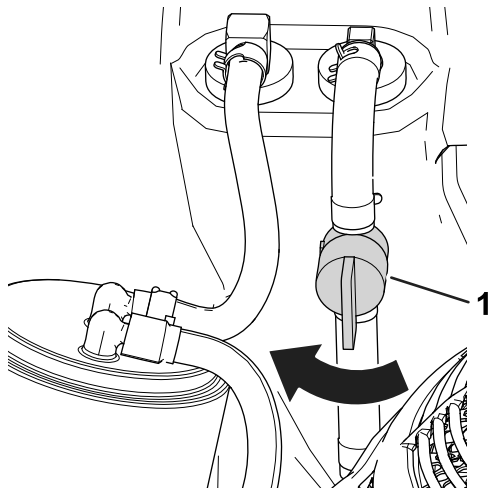
Consultai Figura 26 i Tabel cu specificaii (Pagină 22) pentru dimensiuni i greutate.

Notă: Specificaiile i designul pot fi modificate fără preaviz.



Figura 26

g287310

Tabel cu specificații

| | |
|--|--------|
| Lățime de tăiere | 151 cm |
| Ecartament roată | 126 cm |
| Ampatament | 127 cm |
| Lungime totală (cuouri) | 249 cm |
| Lățime totală | 180 cm |
| Înălțime totală | 205 cm |
| Greutate* | 737 kg |
| *Unitate de traciune echipată cu unități de tăiere cu 11 lame, fără combustibil, fără operator și cu scaunul standard. | |

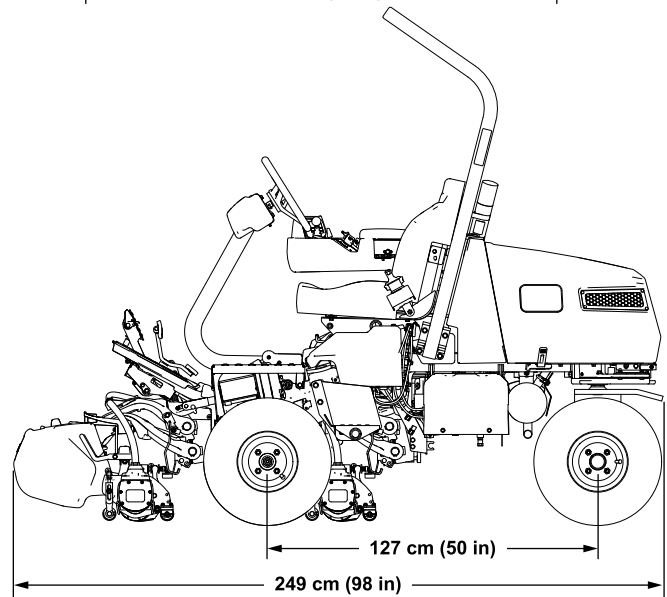
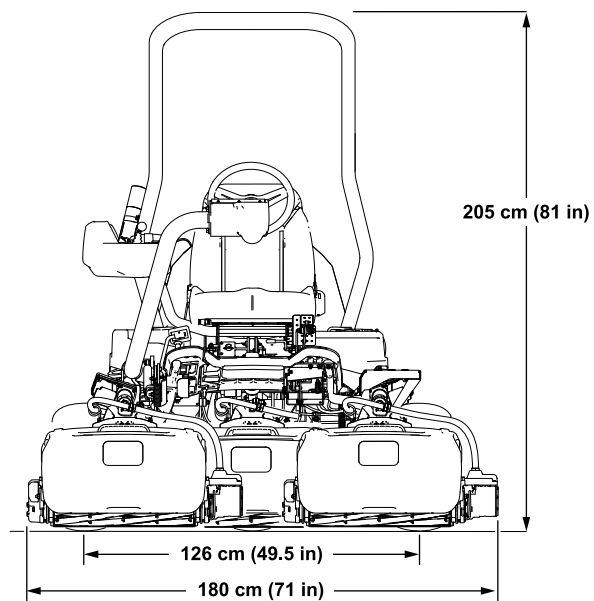
Dispozitive de ataare/Accesorii

Pentru extinderea și îmbunătățirea performanțelor mainii este disponibilă o gamă de dispozitive de ataare și accesorii aprobate de Toro. Pentru lista dispozitivelor de ataare și a accesoriilor aprobate, contactați centrul de service local sau un distribuitor Toro autorizat sau accesați www.Toro.com.

Pentru performanțe optime și utilizarea în siguranță a mainii, utilizați exclusiv piese de schimb și accesorii originale Toro. Piese de schimb și accesorii de altă producție pot fi periculoase și pot anula garanția produsului.

Operare

Înainte de utilizare

Sigurana înainte de utilizare

Sigurana generală

- Nu lăsați niciodată copii sau persoane neinstruite să utilizeze sau să efectueze lucrări de service asupra mașinii. Reglementările locale pot impune o limită de vârstă pentru utilizator. Proprietarul trebuie să asigure instruirea tuturor operatorilor și a mecanicilor.
- Familiarizați-vă cu utilizarea în siguranță a echipamentului, comenzile de operare și indicatoarele de siguranță.
- Acționați frâna de parcare, opriți maina, scoateți cheia din contact și așteptați oprirea oricărei mișcări înainte de a părăsi poziția operatorului. Lăsați maina să se răcească înainte de reglarea, repararea, curățarea sau depozitarea acesteia.
- Trebuie să știți cum să opriți rapid mașina.
- Verificați dacă toate elementele de control pentru prezența operatorului, întrerupătoarele de siguranță și dispozitivele de protecție sunt montate și funcționează în mod corespunzător. Nu utilizați mașina decât dacă acestea funcționează corect.
- Înainte de a tunde iarba, verificați întotdeauna maina pentru a vă asigura că unitățile de tăiere sunt în stare bună de funcționare.
- Inspectați zona în care veți utiliza maina și îndepărtați toate obiectele pe care maina le-ar putea proiecta.

Măsurile de siguranță pentru combustibil

- Fii extrem de precaut în timpul manipulării combustibilului. Este inflamabil, iar vaporii săi sunt explozivi.
- Stingeți toate igările, igarețele, pipele și alte surse de aprindere.
- Utilizați doar un recipient de combustibil corespunzător.
- Nu îndepărtați bușonul rezervorului sau nu umpleți rezervorul de combustibil în timp ce motorul este pornit sau fierbinte.
- Nu adăugați sau golii combustibil într-un spațiu închis.
- Nu depozitați maina sau recipientul cu combustibil într-o zonă cu o flacără deschisă, scântei sau

o lampă martor, precum pe un boiler sau un alt dispozitiv electric.

- Dacă vărsați combustibil, nu încercați să porniți motorul; evitați orice sursă de aprindere până la disiparea vaporilor de combustibil.

Specificaiile combustibilului

Capacitatea rezervorului de combustibil: 18,5 l

Combustibil recomandat: benzină fără plumb, cu o cifră octanică de 87 sau mai mare (metodă de clasificare (R+M)/2)

Etanol: benzină cu până la 10% etanol sau 15% MTBE (metil ter butil eter) concentrație volumică este un combustibil acceptabil. Etanolul și MTBE nu sunt același lucru. Nu este aprobată utilizarea benzinei cu 15% etanol (E15) concentrație volumică.

- **Nu utilizai niciodată benzină care conține mai mult de 10% etanol, concentrație volumică** precum E15 (conține 15% etanol), E20 (conține 20% etanol) sau E85 (conține până la 85% etanol).
- **Nu** utilizai combustibil cu conținut de metanol.
- **Nu** depozitați combustibil în rezervorul de combustibil sau în recipientele de combustibil de-a lungul iernii, decât dacă este utilizat un stabilizator de combustibil.
- **Nu** adăugați ulei în benzină.
- Pentru cele mai bune rezultate, utilizați doar combustibil curat, proaspăt (nu mai vechi de 30 de zile).
- Utilizarea unei benzine neaprobate poate cauza probleme de performanță și/sau deteriorări ale motorului, care este posibil să nu fie acoperite de garanție.

Important: Nu utilizați alți aditivi pentru combustibil decât un stabilizator/aditiv de combustibil. Nu utilizați stabilizatori de combustibil pe bază de alcool, ca de exemplu etanol, metanol sau izopropanol.

Umplerea rezervorului de combustibil

1. Acționați frâna de parcare, opriți motorul, scoateți cheia din contact și așteptați oprirea oricărei mișcări.
2. Curățați în jurul capacului rezervorului de combustibil și îndepărtați-l (Figura 27).



Figura 27

g274664

1. Rezervor de combustibil
2. Capac rezervor de combustibil

3. Adăugați combustibilul specificat în rezervorul de combustibil până când nivelul ajunge la 25 mm sub partea inferioară a gâtului de umplere. Acest spațiu din rezervor permite dilatarea combustibilului.

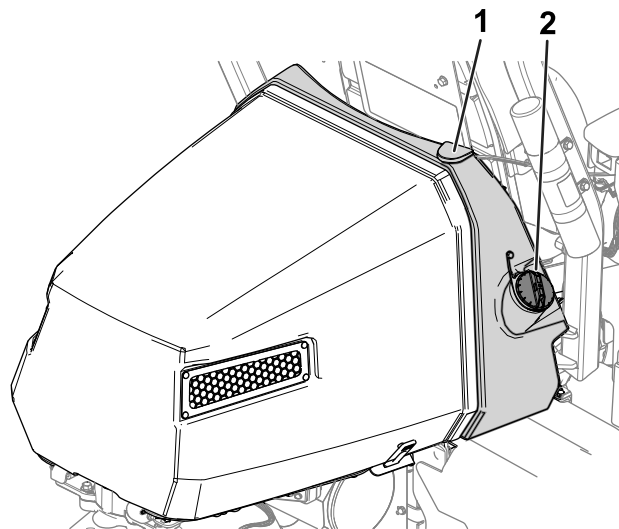
Important: Nu umpleți în totalitate rezervorul de combustibil.

4. Montați capacul.

Notă: Vei auzi un clic când atunci când este fixat capacul.

5. Ștergeți orice urmă de combustibil vărsat.

Identificarea unităților de tăiere

InfoCenter utilizează numerele 1, 2 și 3 pentru a identifica fiecare unitate de tăiere (de exemplu CU1, CU2 și CU3 în meniul DESPRE).

- 1 se referă la unitatea de tăiere centrală (Figura 28)
- 2 se referă la unitatea de tăiere stânga față (Figura 28)
- 3 se referă la unitatea de tăiere dreapta față (Figura 28)



Figura 28

1. Unitate de tăiere centrală
2. Unitate de tăiere stânga față
3. Unitate de tăiere dreapta față

Utilizarea InfoCenter pentru reglarea setărilor mainii

Puteți utiliza InfoCenter pentru a regla următoarele setări ale mainii:

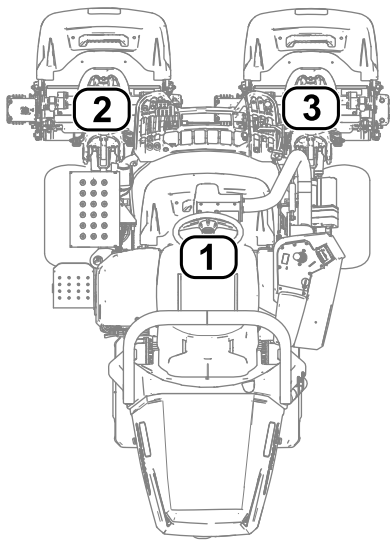
- **Întârziere pornire**; consultați [Reglarea întârzierii de pornire \(Pagină 24\)](#).
- **Viteza cilindrului în timpul tăierii ierbii**; consultați [Reglarea vitezei cilindrului de tundere a ierbii \(Pagină 24\)](#).
- **Viteza cilindrului în timpul ascuirii unităților de tăiere**; consultați [Reglarea turaiei cilindrului în timpul ascuirii \(Pagină 25\)](#).
- **Control tăiere**; consultați [Reglarea funcției de control al tăierii \(Pagină 25\)](#).
- **Înălțimea de tăiere**; consultați [Reglarea înălțimii de tăiere \(HOC\) \(Pagină 25\)](#).
- **Numărul de lame ale unității de tăiere**; consultați [Reglarea numărului de lame ale unității de tăiere \(Pagină 26\)](#).
- **Viteza maximă de tuns iarba**; consultați [Reglarea vitezei maxime de tundere a ierbii \(Pagină 26\)](#).
- **Viteza redusă a unității de tăiere**; consultați [Setarea vitezei de coborâre a unității de tăiere \(Pagină 25\)](#).
- **Viteza maximă de transport**; consultați [Reglarea vitezei maxime de transport \(Pagină 26\)](#).
- **Viteza maximă de mararier**; consultați [Reglarea vitezei maxime de mararier \(Pagină 26\)](#).

- **Încetinire la întoarcere**; consultați [Setarea funcției de încetinire la întoarcere \(Pagină 26\)](#).
- **Demontarea unui set de traciune pe 3 roi**; consultați [Demontarea unui set de traciune pe 3 roi \(Pagină 26\)](#).

Notă: Fiecare setare este protejată de un cod de acces. Este posibil să fie necesar să introduceți un cod de acces pentru a edita setările.

Reglarea întârzierii de pornire

Mergeți la opțiunea ORĂ PORNIRE pentru a regla întârzierea de pornire. Funcția de întârziere a pornirii permite oprirea unităților de tăiere fără ridicarea acestora. Setarea întârzierii reprezintă timpul maxim în care joystick-ul pentru ridicare/coborâre trebuie să rămână în poziția înapoi pentru a activa această funcție.

Consultați tabelul următor pentru opțiunile de timp pentru întârziere și numerele de trepte corespunzătoare:

Opiuni de întârziere a pornirii

| Număr treaptă | Durată întârziere (Secunde) |
|---------------|-----------------------------|
| 1 | Oprit |
| 2 | 0,050 |
| 3 | 0,100 |
| 4 | 0,150 |
| 5 | 0,200 |
| 6 | 0,250 |
| 7 | 0,300 |
| 8 | 0,350 |
| 9 | 0,400 |
| 10 | 0,450 |

Notă: Setarea implicită din fabrică este 1, care dezactivează această funcție.

Reglarea vitezei cilindrului de tundere a ierbii

Mergeți la opțiunea TURAIE CILINDRULUI pentru a regla turaia cilindrului în timpul tunderii ierbii. Această setare poate fi reglată când setarea de control al tăierii este OPRITĂ; consultați [Setarea funcției de control al tăierii \(Pagină 25\)](#).

Consultați tabelul următor pentru opțiunile de turaie a cilindrului și numerele de trepte corespunzătoare:

Opiuni de turaie a cilindrului în timpul tunderii ierbii

| Număr treaptă | Turație cilindru (rpm) |
|---------------|------------------------|
| 1 | 800 |

Opiuni de turaie a cilindrului în timpul tunderii ierbii (cont'd.)

| | |
|---|------|
| 2 | 950 |
| 3 | 1100 |
| 4 | 1250 |
| 5 | 1400 |
| 6 | 1550 |
| 7 | 1700 |
| 8 | 1850 |
| 9 | 2000 |

Notă: Setarea implicită din fabrică este 2000 rpm (număr treaptă 9).

Setarea vitezei de coborâre a unităii de tăiere

Mergeți la opțiunea VITEZĂ DE COBORÂRE pentru a stabili viteza cu care unitățile de tăiere coboară la sol pentru tăierea ierbii. Puteți comuta între 1 (cea mai lentă viteză) și 9 (cea mai rapidă viteză).

Testați viteza de coborâre înainte de a tunde iarba. Reglați viteza în funcție de preferințe.

Notă: Setarea implicită din fabrică este 5.

Reglarea turaiei cilindrului în timpul ascuirii

Mergeți la opțiunea TURAIE ASCUIRE pentru a regla turaia cilindrului în timpul efectuării operațiunii de ascuire.

Consultați tabelul următor pentru opțiunile de turaie a cilindrului și numerele de trepte corespunzătoare:

Opiuni de turaie a cilindrului în timpul ascuirii

| Număr treaptă | Turație cilindru (rpm) |
|---------------|------------------------|
| 1 | 200 |
| 2 | 240 |
| 3 | 280 |
| 4 | 320 |
| 5 | 360 |
| 6 | 400 |
| 7 | 440 |
| 8 | 480 |
| 9 | 520 |

Notă: Setarea implicită din fabrică este 200 rpm (număr treaptă 1).

Reglarea funcției de control al tăierii

Înțelegerea sistemului

Radius-Dependent-Speed (RDS)

Pentru a obține o calitate constantă și ridicată a tăierii și un aspect uniform după tăiere, mâna este echipată cu sistemul Radius Dependent Speed™ (RDS), brevetat în curs de aprobare. Sistemul RDS este o funcție de control al tăierii și de viteză independentă a roilor, care variază turaia fiecărui motor de cilindru și ale fiecărui motor de traciune pentru a menține o tăiere constantă și a reduce frecarea gazonului în viraje în timpul tăierii.

Atunci când mâna se rotește în timpul tăierii (de exemplu, în timpul trecerii de curățare), cilindrul din interiorul virajului se va roti la o turaie mai mică decât cea din exteriorul virajului. Cilindrul central împarte diferența dintre turaia interioară și exterioară ale cilindrului, astfel încât toate cele trei unități de tăiere să aibă același nivel de tăiere. Cu cât virajul este mai ascuțit, cu atât mai mare este diferența de turaie a cilindrului. În plus, dacă turaia mâinii se modifică în timp ce tăiați, sistemul RDS ajustează turaia cilindrului pentru a menține o tăiere constantă. Această funcție elimină efectiv subierea gazonului de pe cilindrul interior (în comparație cu alte mâini de tuns iarba), ceea ce practic elimină inelul triplex.

Sistemul RDS ajustează, de asemenea, turaia fiecărui motor de roată în timpul unui viraj, similar cu schimbarea vitezelor motorului cilindrului în timpul unui viraj. Motorul roii interioare se va roti la o turaie mai mică decât motorul roii exterioare. Acest lucru minimizează frecarea roilor în viraj și poate reduce inelul triplex.

Setarea funcției de control al tăierii

Mergeți la opțiunea CONTROL TĂIERE pentru a seta funcția sistem RDS.

- Control tăiere setat la PORNIT: mâna utilizează setările dumneavoastră din cadrul opțiunilor ÎNĂLIME DE TĂIERE și CONTOR LAME și turaia roilor stânga și dreapta pentru a determina turaia fiecărui cilindru.
- Control tăiere setat la OPRIT: mâna utilizează setarea dumneavoastră din cadrul opțiunii TURAIE CILINDRU.

Notă: Setarea implicită din fabrică este PORNIT.

Reglarea înălțimii de tăiere (HOC)

Mergeți la opțiunea ÎNĂLIME DE TĂIERE (HOC) pentru a regla înălțimea de tăiere. Pentru a utiliza această funcție, opțiunea de control al tăierii trebuie să fie

PORNITĂ; consultați [Setarea funcției de control al tăierii \(Pagină 25\)](#).

Notă: Setarea implicită din fabrică este 3,2 mm.

Reglarea numărului de lame ale unității de tăiere

Mergeți la opțiunea CONTOR LAME pentru a regla numărul de lame ale unităților de tăiere. Determinați numărul de lame ale unităților de tăiere existente și selectați valoarea corespunzătoare (5, 8, 11 sau 14).

Notă: Setarea implicită din fabrică este 11.

Reglarea vitezei maxime de tundere a ierbii

Mergeți la opțiunea VITEZĂ MAX. TUNS IARBĂ pentru a regla viteza maximă de tundere a ierbii. Puteți regla viteza de la 4,8 km/h la 8,0 km/h în trepte de 0,3 km/h.

Notă: Setarea implicită din fabrică este 6,1 km/h.

Reglarea vitezei maxime de transport

Mergeți la opțiunea VITEZĂ MAX. TRANSPORT pentru a regla viteza maximă de transport. Puteți regla viteza de la 8,0 km/h la 16,0 km/h în trepte de 0,8 km/h.

Notă: Setarea implicită din fabrică este de 16,0 km/h.

Reglarea vitezei maxime de mararier

Mergeți la opțiunea VITEZĂ MAX. MARARIER pentru a regla viteza maximă de deplasare în spate. Puteți regla viteza de la 3,2 km/h la 8,0 km/h în trepte de 0,8 km/h.

Notă: Setarea implicită din fabrică este de 4,0 km/h.

Notă: Pentru versiunile de software ale mainii de la A la D, viteza maximă este de 4,8 km/h. Actualizați software-ul mainii pentru a putea seta viteza maximă la 8,0 km/h.

Setarea funcției de încetinire la întoarcere

Mergeți la opțiunea ÎNCETINIRE I ÎNTOARCERE pentru a seta funcția de încetinire la întoarcere. Funcția de încetinire la întoarcere reduce viteza mainii în timp ce întoarceți maina pentru o altă trecere de tăiere pe un spațiu verde.

Notă: Setarea implicită din fabrică este OPRIT.

Demontarea unui set de traciune pe 3 roi

Mergeți la opțiunea SET DE TRACIUNE PE 3 ROI pentru a demonta un set de traciune pe 3 roi.

Notă: Când instalați setul de traciune pe 3 roi, setul este activat automat.

Înelegerea mesajelor de dialog InfoCenter

Atunci când maina este în curs de calibrare, în InfoCenter apar mesaje de dialog. Aceste mesaje au rolul de a vă instrui pe parcursul procesului de calibrare.

Consultați următorul tabel pentru o listă a fiecărui mesaj de dialog:

Mesaje de dialog

| Număr mesaj | Text mesaj InfoCenter |
|-------------|---|
| 1 | Revenii cu pedala în poziția Neutru |
| 4 | Deplasați pedala în poziția Maxim înainte i meninei |
| 5 | Calibrare a poziției Maxim înainte realizată cu succes |
| 9 | Calibrare a poziției Maxim înainte euată. Tensiune neobinuită |
| 13 | Deplasați pedala în poziția Max. mararier i meninei |
| 14 | Calibrare a poziției Max. mararier realizată cu succes |
| 16 | Calibrare a poziției Max. mararier euată. Tensiune neobinuită |
| 17 | Calibrare euată. Poziție pedală necunoscută |
| 18 | Revenii cu pedala în poziția Neutru. Continuăi? |
| 100 | Calibrarea este activată |
| 101 | Calibrarea este finalizată |
| 102 | Acionați comutatorul de contact |
| 110 | Oprii calibrarea. Componenta nu răspunde |
| 111 | Oprii calibrarea. Componenta nu este pregătită |
| 112 | Oprii calibrarea. Defecțiune activă |
| 113 | Oprii calibrarea. Nu se află în scaun |
| 114 | Oprii calibrarea. Nu se află în poziția Neutru |
| 115 | Oprii calibrarea. În poziția Neutru |
| 116 | Oprii calibrarea. Frâna de parcare este cuplată |
| 300 | Revenii cu pedala în poziția Neutru |
| 301 | Centrați volanul. Continuăi? |
| 302 | Centrați manual roata spate. Continuăi? |
| 303 | Rotii roata spate maxim spre stânga. Continuăi? |

Mesaje de dialog (cont'd.)

| | |
|------|---|
| 304 | Rotii roata spate maxim spre dreapta. Continuai? |
| 305 | Centrul roii spate este în afara limitei |
| 306 | Unghiul roii spate este în afara limitei |
| 400 | Atenție: Maina trebuie să fie sprijinită cu cricuri tip capră. Continuai? |
| 401 | Opii calibrarea. Deschidei contactorul |
| 402 | Opii calibrarea. Pedală în poziia Neutru |
| 403 | Revenii cu pedala în poziia Neutru |
| 404 | Ateptai oprirea roilor |
| 405 | Deplasai pedala în poziia Maxim înainte i meninei |
| 406 | Calibrare activă. Meninei pedala |
| 500 | Extindere ridicare/coborâre activă |
| 501 | Retragere ridicare/coborâre activă |
| 502 | Deplasai joystick-ul în poziia de coborâre |
| 503 | Deplasai joystick-ul în poziia de ridicare |
| 504 | Unitatea de tăiere este instalată? Continuai? |
| 1100 | Mesaje de diagnoză privind traciunea activate |
| 1101 | Mesaje de diagnoză privind direcția activate |

Înclinarea volanului

Putei înclina volanul într-o poziie de operare confortabilă.

1. Slăbii uruburile (Figura 29) care fixează ansamblul volanului pe braul de direcție.



Figura 29

1. urub

2. Înclinați volanul într-o poziie de confortabilă.
3. Strângeți uruburile (Figura 29) pentru a fixa ansamblul volanului în poziia ajustată.

Efectuarea operaiunilor zilnice de întreținere

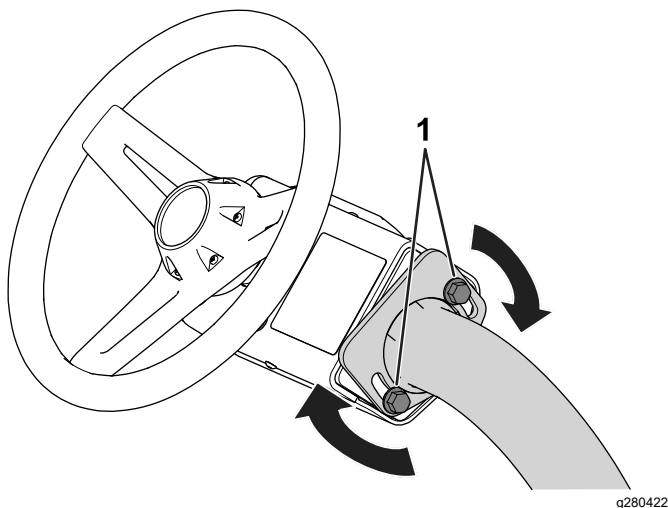
Interval de service: Înainte de fiecare folosință sau zilnic

Înainte de a porni maina în fiecare zi, efectuați procedurile următoare:

- Verificați nivelul uleiului de motor; consultați [Verificarea nivelului uleiului de motor \(Pagină 39\)](#).
- Verificați contactul dintre cilindru i contracuit; consultați [Verificarea contactului dintre cilindru i contracuit. \(Pagină 53\)](#).
- Verificați presiunea din anvelope; consultați [Verificarea presiunii din anvelope \(Pagină 47\)](#).
- Verificați sistemul de blocare de siguranță; consultați [Înelegerea Sistemului de blocare de siguranță \(Pagină 29\)](#).
- Verificați nivelul de combustibil i completați dacă este necesar; consultați [Umplerea rezervorului de combustibil \(Pagină 23\)](#).
- Verificați funcționarea frânei de parcare acționând-o i asigurându-vă că se cuplează; consultați [Frână de parcare \(Pagină 15\)](#).

În timpul utilizării

Sigurana în timpul utilizării

Sigurana generală

- Proprietarul/operatorul poate preveni i este responsabil pentru accidentele care pot cauza vătămări corporale sau pagube materiale.
- Purtați îmbrăcăminte adecvată, inclusiv ochelari de protecție, pantaloni lungi, încălăminte solidă, antiderapantă i căți pentru protecția auzului. Strângeți la spate părul lung i nu purtați îmbrăcăminte largă sau bijuterii.
- Nu operați mașina dacă sunteți bolnav, obosit sau sub influența alcoolului sau a drogurilor.
- Utilizați maina cu foarte mare atenție. Nu vă angrenați în nicio activitate care vă poate distrage atenția; în caz contrar, se pot înregistra pagube materiale sau vătămări corporale.
- Înainte de a porni motorul, asigurați-vă că toate dispozitivele de acționare sunt în poziia neutră, că frâna de parcare este cuplată i că vă aflați în poziia de operare.
- Nu transportați persoane cu maina.
- inei trecătorii i copiii departe de zona de utilizare. Dacă trebuie să fie prezenți colegi de muncă, fii precaut i asigurați-vă că sunt montate la maină courile pentru iarbă.

- Utilizai maina doar în condiții bune de vizibilitate și ferii-vă de gropi și pericole ascunse.
- Evitați să tundeți iarba în condiții de umezeală. Traciunea redusă poate cauza alunecarea mainii.
- Țineți mâinile și picioarele la distanță de unitățile de tăiere.
- Privii în spate și în jos înainte de a conduce maina în marșier, pentru a vă asigura că este liberă calea.
- Apropiați-vă cu atenție de curbele fără vizibilitate, tufiuri, copaci sau alte obiecte care vă pot afecta vizibilitatea.
- Opriți unitățile de tăiere când nu tundeți iarba.
- Când conduceți maina, încetiniți și virai, traversați drumurile și trotuarele cu mare atenție. Acordai întotdeauna dreptul de trecere.
- Operai motorul doar în zone bine ventilate. Gazele de eapament conțin monoxid de carbon, care este letal odată ce este inhalat.
- Nu lăsați o maină pornită nesupravegheată.
- Înainte de a părăsi poziția de operare, efectuați următoarele:
 - Parcați maina pe o suprafață plană.
 - Coborâți unitățile de tăiere la sol și asigurați-vă că sunt decuplate.
 - Cuplați frâna de parcare.
 - Opriți motorul și scoateți cheia.
 - Așteptați până ce toate micările se opresc.
- Operai maina doar în condiții de vizibilitate bună și în condiții meteo corespunzătoare. Nu utilizați mașina dacă există riscul unor descărcări electrice.

Sistem de protecție în caz de răsturnare (ROPS)

- Nu îndepărtați niciuna dintre componentele ROPS de pe maină.
- Asigurați-vă că centura de siguranță este cuplată și că o puteți decupla rapid în caz de urgență.
- Purtați întotdeauna centura de siguranță.
- Verificați cu atenție dacă există obstacole deasupra capului și nu intrați în contact cu acestea.
- Păstrați sistemul ROPS într-o stare de funcționare optimă, inspectându-l periodic pentru deteriorări și menținând toate elementele de fixare strânse.
- Înlocuiți toate componentele ROPS deteriorate. Nu le reparați sau modificați.

Sigurana în pantă

- Pantele reprezintă un risc major de accidente legate de pierderea controlului și răsturnare, care pot cauza vătămări grave sau decesul. Sunteți responsabil pentru utilizarea în siguranță pe

pante. Utilizarea mainii pe o pantă necesită atenție suplimentară.

- Evaluați starea curentă a terenului pentru a stabili dacă panta este sigură pentru utilizarea mainii, inclusiv întregul spațiu. Dai dovadă de simț practic și o judecată bună atunci când realizezi această evaluare.
- Consultai instrucțiunile enumerate mai jos cu privire la operarea mainii pe pante. Înainte de a utiliza maina, verificai condițiile locului respectiv pentru a stabili dacă puteți opera maina în condițiile din ziua respectivă și în locul respectiv. Modificările de pe teren pot duce la o schimbare legată de utilizarea în pantă a mainii.
- Evitați pornirea, oprirea sau virarea mainii în pantă. Evitați să schimbi brusc viteza sau direcția. Virai ușor și treptat.
- Nu utilizați maina în nicio situație în care traciunea, direcția sau stabilitatea este sub semnul întrebării.
- Îndepărtați sau marcați obstacole precum anurile, gropile, denivelările, pietrele sau alte pericole ascunse. Iarba înaltă poate ascunde obstacole. Terenul denivelat poate cauza răsturnarea mainii.
- Rețineți faptul că utilizarea mainii pe iarbă udă, de-a lungul pantelor sau pe direcție descendentă poate duce la pierderea traciunii. Pierderea traciunii pentru roile motoare poate duce la alunecare și pierderea capacității de frânare și direcționare.
- Fii extrem de precaut când utilizezi maina în apropierea pantelor abrupte, anurilor, terasamentelor, cursurilor de apă sau altor zone periculoase. Maina se poate răsturna brusc dacă o roată trece peste margine sau marginea cedează. Păstrați o distanță sigură între maină și orice sursă de pericol.
- Identificați pericolele de la baza pantei. Dacă există pericole, coborâți panta cu o maină controlată pietonal.
- Dacă este posibil, menineți unitățile de tăiere coborâte la sol în timpul utilizării pe pante. Ridicarea unităților de tăiere în timpul utilizării în pantă poate genera instabilitatea mainii.
- Fii extrem de precaut cu sistemele de colectare a ierbii sau alte dispozitive de atașare. Acestea pot modifica stabilitatea mainii și pot cauza pierderea controlului.

Efectuarea rodajului mainii

Consultați *Manualul operatorului* motorului furnizat împreună cu maina pentru procedurile de schimbare a uleiului și de întreținere recomandate în perioada de rodaj.

Pentru perioada de rodaj sunt necesare doar 8 ore de funcționare.

Deoarece primele ore de funcționare sunt esențiale pentru fiabilitatea viitoare a mainii, monitorizai îndeaproape funcțiile și performanța, astfel încât să puteți observa și corecta dificultățile minore, care ar putea cauza probleme majore. Verificați frecvent maina în timpul perioadei de rodaj, pentru a descoperi eventualele semne de scurgeri de ulei, elementele de fixare slăbite sau orice altă defecțiune.

Pornirea motorului

Notă: Inspectați zonele de sub unitățile de tăiere pentru a vă asigura că sunt curate.

1. Dacă pornii motorul la rece, deplasați maneta de oc în poziția ÎNCHIS.
2. Introduceți și rotiți cheia în poziția PORNIT.
3. Așteptați până când ecranul de deschidere apare pe InfoCenter, apoi mutați cheia în poziția PORNIRE până când motorul pornete.
4. Odată ce motorul pornete, îndepărtați mâna de pe cheie; cheia se va muta automat în poziția PORNIT.
5. Reglați ocul pentru ca motorul să funcționeze fără probleme. Cât mai curând posibil, deschideți ocul trăgând maneta în jos, în poziția DESCHIS.

Notă: Pentru un motor cald este necesară o deplasare foarte mică a manetei de oc sau nu este necesară deloc.

Notă: Apare o defecțiune dacă motorul pornete mai mult de 30 de secunde.

Verificarea mainii după pornirea motorului

1. Așezați-vă pe scaunul operatorului și cuplați centura de siguranță.
2. Deplasați comutatorul pentru controlul funcționării în poziția TUNDERE IARBĂ.
3. Decuplați frâna de parcare.
4. Deplasați momentan joystick-ul de ridicare/coborâre înainte.

Trebuie ca unitățile de tăiere să coboare și toți cilindrii să se rotească.

5. Deplasați joystick-ul de ridicare/coborâre spre spate.

Cilindrii de tăiere trebuie să se oprească din rotație, iar unitățile de tăiere trebuie să se ridice în poziția completă de transport.

Oprirea motorului

1. Deplasați maina pe o suprafață uniformă.

2. Deplasați comutatorul pentru controlul funcționării în poziția NEUTRU.
3. Cuplați frâna de parcare.
4. Rotiți cheia în poziția OPRIT pentru a opri motorul.
5. Scoateți cheia.

Înelegerea Sistemului de blocare de siguranță

Interval de service: Înainte de fiecare folosință sau zilnic

⚠ AVERTISMENT

În cazul în care comutatoarele de blocare de siguranță sunt deconectate sau deteriorate maina poate porni neașteptat și poate cauza vătămări corporale.

- Nu modificai comutatoarele de blocare.
- Verificați comutatoarele de blocare în fiecare zi și înlocuiți comutatoarele deteriorate înainte de a utiliza maina.

Obiectivul sistemului de blocare de siguranță este de a preveni funcționarea mainii în cazul în care este posibilă rănirea dumneavoastră sau deteriorarea mainii.

Sistemul de blocare de siguranță previne pornirea mainii, cu excepția următoarelor situații:

- Frâna de parcare este decuplată.
- Vă aflați pe scaunul operatorului.
- Comutatorul pentru controlul funcționării este în poziția TUNDERE IARBĂ sau în poziția TRANSPORT.

În plus, sistemul de blocare de siguranță previne operarea cilindrilor cu excepția cazului în care comutatorul pentru controlul funcționării este în poziția TUNDERE IARBĂ (cu excepția cazului în care maina se află în modul ascuire).

Verificarea sistemului de blocare de siguranță

Efectuați următorii pași pentru a verifica sistemul de blocare:

- Ridicați-vă de pe scaun, porniți motorul, decuplați frâna de parcare, deplasați comutatorul pentru controlul funcționării în poziția COSIRE sau TRANSPORT și acționați pedala de traciune.

Maina nu trebuie să se deplaseze, când nu vă aflați pe scaun. Acest lucru indică faptul că sistemul de blocare funcționează corect. Remediază problema dacă nu funcționează corect.

- Aezai-vă pe scaun, pornii motorul, cuplai frâna de parcare, deplasai comutatorul pentru controlul funcționării în poziia COSIRE sau TRANSPORT i acionai pedala de traciune.

Maina nu trebuie să se deplaseze, când frâna de parcare este cuplată. Acest lucru indică faptul că sistemul de blocare funcționează corect. Remediai problema dacă nu funcționează corect.

- Aezai-vă pe scaun, pornii motorul, decuplei frâna de parcare, deplasai comutatorul pentru controlul funcționării în poziia NEUTRU i acionai pedala de traciune.

Maina nu trebuie să se deplaseze, când comutatorul pentru controlul funcționării este în poziia NEUTRU. Acest lucru indică faptul că sistemul de blocare funcționează corect. Remediai problema dacă nu funcționează corect.

- Aezai-vă pe scaun, deplasai pedala de traciune în poziia NEUTRU, deplasai comutatorul pentru controlul funcționării în poziia NEUTRU, acionai frâna de parcare, pornii motorul i deplasai joystick-ul de ridicare/coborâre înainte pentru a coborî unităile de tăiere.

Unităile de tăiere trebuie să coboare, dar să nu înceapă să se rotească. Dacă încep să se rotească, sistemul de blocare de siguranță nu funcționează corect; remediai problema înainte de a utiliza maina.

Conducerea mainii fără a tunde iarba

- Asigurați-vă că unitățile de tăiere sunt complet ridicate.
- Aezai-vă în scaun, decuplei frâna de parcare i deplasai comutatorul pentru controlul funcționării în poziia TRANSPORT pentru a conduce maina fără tunderea ierbii.
- Apropiați-vă întotdeauna de zonele cu acces dificil cu o viteză redusă i traversai cu atenie zonele cu unghi mare de înclinare.
- Familiarizați-vă cu lăimea mainii. Nu încercai să treceți printre obiecte apropiate pentru a preveni deteriorarea costisitoare i timpii de nefuncționare.

Tunderea zonei verzi

Înainte de a tunde gazonul, găsiți o zonă liberă i exersați îndeplinirea funcțiilor de bază ale mainii (de exemplu, pornirea i oprirea mainii, ridicarea i coborârea unităților de tăiere i efectuarea virajelor).

Verificai gazonul pentru a determina eventuale reziduuri, îndepărtați orice lucru care ar putea deteriora unitățile de tăiere în timpul tunderii, scoateți steagul din

cupă i stabiliți cea mai bună direcție de tundere a ierbii. Luați drept bază direcția de tundere a ierbii anterioară. Tundeți iarba întotdeauna într-un model alternativ față de tunderea anterioară, astfel încât firele de iarbă să fie culcate într-o măsură mai mică i să aibă o ansă mai mare de a fi tăiate.

Tăierea zonei verzi

1. Începeți de la o margine a zonei verzi, astfel încât să puteți utiliza procedura de tăiere cu panglică.

Notă: Acest lucru menține compactarea la minim i lasă un model îngrijit i atrăgător pe zona verde.

2. Deplasai comutatorul pentru controlul funcționării în poziia TUNDERE IARBĂ.
3. Împingeți în față maneta de ridicare/coborâre tundere iarba în timp ce marginile din față ale courilor pentru iarba traversează marginea exterioară a zonei verzi.

Notă: Această procedură coboară unitățile de tăiere pe gazon i pornete cilindrii.

Important: Unitatea de tăiere centrală se ridică sau coboară uor după ce coboară i unitățile de tăiere din față; prin urmare, trebuie să exersați obinerea sincronizării necesare pentru a minimiza operaia de cosire de curățare i preveni smulgerea marginii.

Ridicarea i coborârea unității de tăiere centrală se bazează pe viteza de deplasare. O viteză mai mică de deplasare mărește întârzierea de ridicare sau coborâre; o viteză mai mare reduce întârzierea de ridicare sau coborâre. Maina monitorizează viteza de deplasare i actualizează această întârziere astfel încât toate cele trei unități de tăiere să se afle în linie.

4. La trecerile de retur efectuați suprapuneri minime peste tăierea anterioară.

Notă: Pentru a ajuta la meninerea unei linii drepte de-a lungul zonei verzi i meninerea mainii la o distanță egală de marginea tăieturii anterioare, imaginați-vă o linie vizuală cu aproximativ 1,8 până la 3 m înaintea mainii până la marginea porii netăiate a zonei verzi (Figura 31). Includeți marginea exterioară a volanului ca parte a liniei vizuale; adică inei marginea volanului aliniată cu un punct care este meninut întotdeauna la aceeași distanță față de partea din față a mainii.

5. Pe măsură ce marginile din față ale courilor traversează marginea zonei verzi, trageți spre spate joystick-ul de ridicare/coborâre i menineți-l în poziție până la ridicarea tuturor unităților de

tăiere. Acest lucru oprește cilindrii și ridică unitățile de tăiere.

Important: Cronometrai corect acest pas, astfel încât să nu tăiai în zona marginii, dar să tăiai cât mai mult posibil în zona verde pentru a minimiza cantitatea de iarbă rămasă de cosit în jurul periferiei exterioare.

6. Pentru a reduce timpul de operare și pentru a uura alinierea pentru trecerea următoare, virai mâna în direcție opusă, apoi virai-o în direcția porțiunii netăiate. Această mișcare este un viraj în formă de lacrimă (Figura 30), care aliniază rapid mâna pentru trecerea următoare.

Notă: Dacă funcția de încetinire la întoarcere este activată, mâna încetinește în timpul virajului fără a fi nevoie să eliberezi presiunea de pe pedala de traciune.



Figura 30

g229671

Notă: Încearcă să faci un viraj cât mai scurt posibil, cu excepția anotimpului cald – un arc mai larg minimizează deteriorarea gazonului.

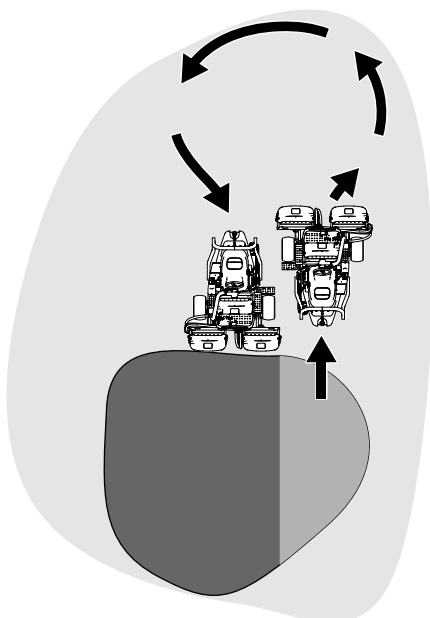

Figura 31

G005116

g005116

1. Bandă de aliniere
2. Aproximativ 12,7 cm
3. Tăiai iarbă în stânga.
4. Păstrai un punct focal de 2 până la 3 m în fața mâinii.

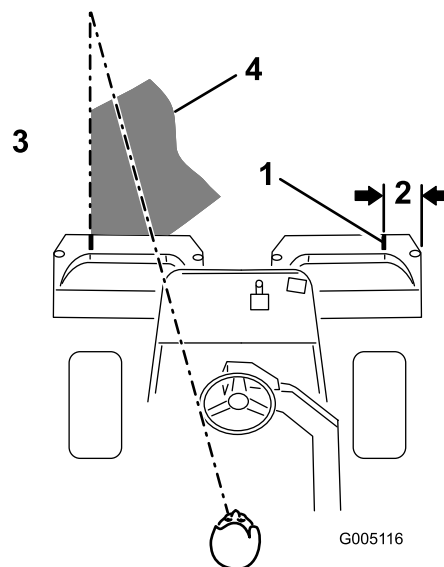
Important: Nu opri niciodată mâna pe o zonă verde în timp ce sunt cuplate unitățile de tăiere, deoarece se poate deteriora gazonul. Oprirea mâinii pe o zonă verde poate lăsa urme sau adâncituri de la roți.

Tăierea periferiei și finalizarea lucrării

1. Finalizai de tăiat zona verde cosind periferia. Schimbai direcția de tăiere față de cea anterioară.

Consultai [Înelegerea sistemului Radius-Dependent-Speed \(RDS\) \(Pagină 25\)](#) pentru a îmbunătăți aspectul după tăiere și pentru a reduce inelul triplex.

Notă: Inei întotdeauna cont de condițiile meteo și de starea gazonului și asigurăți-vă că schimbați direcția de cosire față de tăierea anterioară.

2. Când terminai de tuns marginea exterioară, deplasați joystick-ul de ridicare/coborâre spre spate pentru a opri cilindrii (dacă este activată funcția de întârziere a pornirii), apoi părăsiți zona verde. Când toate unitățile de tăiere sunt îndepărtate din zona verde, deplasați joystick-ul de ridicare/coborâre spre spate pentru a ridica unitățile de tăiere.

Notă: Acest pas minimizează aglomerările de iarbă lăsate pe zona verde.

3. Repoziționați steagul.

4. Golii courile pentru iarbă de toată iarba tăiată înainte de a transporta maina la următoarea zonă verde.

Notă: Iarba tăiată umedă i grea exercită o presiune excesivă asupra courilor, suspensiilor i dispozitivelor de acionare. Acest lucru adaugă o greutate inutilă mainii, fapt ce scade eficiența energetică.

După utilizare

Sigurana după utilizare

Sigurana generală

- Acionai frâna de parcare, oprii motorul, scoateți cheia din contact și așteptați oprirea oricărei micări înainte de a părăsi poziția operatorului. Lăsați maina să se răcească înainte de reglarea, repararea, curățarea sau depozitarea acesteia.
- Curățați iarba i reziduurile de pe unitățile de tăiere i dispozitivele de acionare pentru a ajuta la prevenirea incendiilor. tergeți scurgerile de ulei sau combustibil.
- Opriți alimentarea cu combustibil în timpul depozitării sau al transportului mainii.
- Decuplați dispozitivul de acionare de la dispozitivul de ataare ori de câte ori transportați sau nu utilizați maina.
- Înainte de a o depozita în orice spațiu, lăsați maina să se răcească.
- Întrețineți i curățați centura (centurile) de siguranță, după cum este necesar.
- Nu depozitați maina sau recipientul cu combustibil într-o zonă cu o flacără deschisă, scântei sau o lampă martor, precum pe un boiler sau alte dispozitive electrice.

Sigurana tractării

- Tractați doar cu o maină care are un dispozitiv de cuplare proiectat pentru tractare. Nu atașați echipamentele tractate decât în punctul de cuplare.
- Respectați recomandările producătorului cu privire la limitele de greutate pentru echipamentul tractat i tractarea pe pante. Pe pante, greutatea echipamentului tractat poate cauza pierderea tracțiunii i pierderea controlului.
- Nu lăsați niciodată copiii sau alte persoane să se apropie de echipamentul tractat.
- Conduceți încet i lăsați o distanță suplimentară pentru a opri atunci când tractați.

Verificarea i curățarea după tunderea ierbii

După tunderea ierbii, spălați bine maina cu un furtun de grădină fără duză, astfel încât presiunea excesivă a apei să nu contamineze i deterioreze garniturile, rulmenții i componentele electronice. **Nu spălați cu apă motorul cald sau conexiunile electrice.**

Important: Nu folosiți apă salmastră sau recuperată pentru a curăța maina.

Important: Nu folosiți echipamente de spălat cu jet de mare presiune pentru a spăla maina. Echipamentele de spălat cu jet de mare presiune pot deteriora sistemul electric, pot desprinde autocolante importante sau pot îndepărta lubrifiantul necesar din punctele de frecare. Aceasta poate forța apa sub garnituri, contaminând carcasa cu ulei sau cu lubrifiant. Evitați utilizarea excesivă a apei în apropierea panoului de comandă, motorului i bateriei.

Important: Nu spălați maina cu motorul pornit. Spălarea mainii cu motorul pornit poate cauza deteriorarea componentelor interne ale motorului.

Important: Nu introduceți forat apă în toba de eapament. Apa din interiorul tobei de eapament poate duce la defectarea internă a motorului sau la reducerea performanței motorului.

Verificați unitățile de tăiere pentru a determina dacă sunt ascuțite, după curățarea mainii.

Transportul mainii

- Încărcați sau descărcați cu grijă maina pe/de pe o remorcă sau un camion.
- Utilizați o rampă de lăime completă pentru a încărca maina pe o remorcă sau un camion.
- Legați maina în siguranță folosind curele, lanuri, cabluri sau frânghii. Atât curelele din față, cât i cele din spate trebuie să fie îndreptate în jos i spre exteriorul mainii (Figura 32).



Figura 32

g274815

1. Inel de legare spate
2. Inel de legare (pe fiecare parte)

- După ce maina este asigurată pentru transport, închideți ventilul de oprire a alimentării cu combustibil.

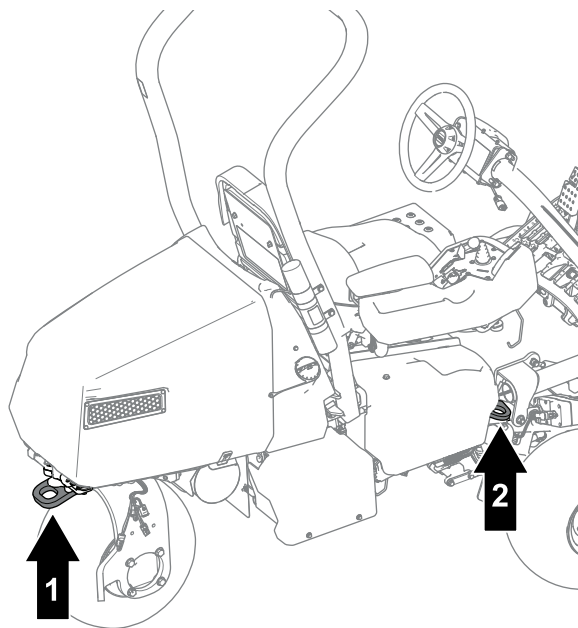
Tractarea mainii

Notă: Consultați [Figura 33](#) pentru această procedură.



Figura 33

g267401

1. Piuliță
2. Arc
3. Lungime arc – 11,4 cm
4. Orificiu suport bra
5. Arbore de acționare

Pentru a tracta maina, trebuie să efectuați următoarea procedură pentru a elibera dispozitivul de acționare a frânei:

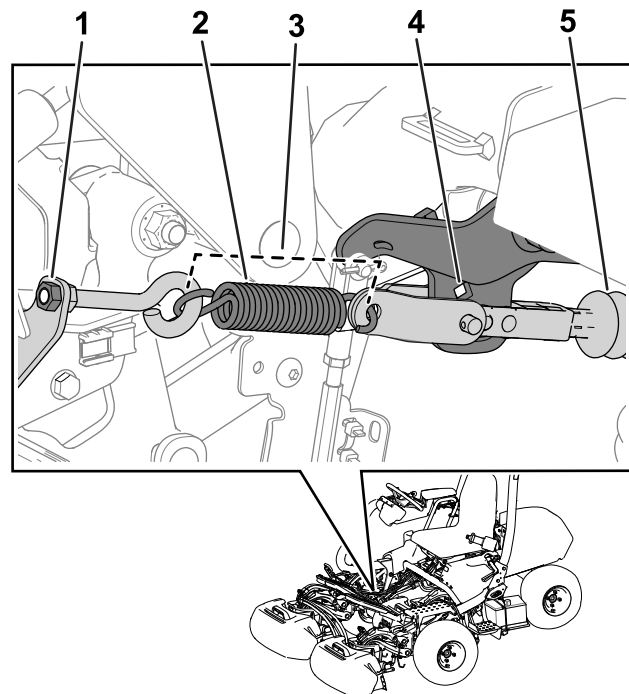
1. Cuplai frâna de parcare.
2. Scoateți cheia și deconectați conectorii de alimentare electrică.
- Important:** În cazul în care conectorii de alimentare electrică sunt conectați în timpul tractării, pot apărea defecțiuni de natură electrică.
3. Închideți ventilul de oprire a alimentării cu combustibil.
4. Blocați ambele roți față.
5. Eliberați tensiunea de pe arc prin slăbirea piuliței care fixează urubul cu ochi la suportul arcului.
6. Îndepărtați arcul.
7. Introduceți o cheie cu clichet ($\frac{3}{8}$ ") prin orificiul suportului braului și împingeți arborele de acționare.

⚠ PERICOL

Atunci când dispozitivul de acionare este eliberat de frână, maina este capabilă să ruleze liber. O maină care rulează liber poate provoca vătămări grave persoanelor aflate în apropiere.

Dacă maina nu este tractată, cuplai frâna de parcare.

8. Cuplai frâna de parcare.
9. Îndepărtați calele de pe roți.
10. Dacă este instalat setul de traciune pe 3 roți, deconectați conectorii cablajului setului de la cablajul principal.

Important: Dacă setul și cablajele mainii sunt conectate în timpul tractării, pot apărea defecțiuni de natură electrică.

11. Când maina este gata să fie tractată, decuplai frâna de parcare.
12. Cerei unui asistent să se așeze pe scaun, să cupleze centura de siguranță și să acioneze frâna în timp ce tractați maina.

Notă: Acest lucru garantează că maina este sub control atunci când o tractați peste drum denivelat și pante.

13. Utilizați furca cu role spate pentru a tracta maina (Figura 34).

Important: Nu depășiți viteza de 5 km/h în timpul tractării mainii. Se pot produce deteriorări ale componentelor electrice.



Figura 34

g270135

1. Furcă cu role spate

După ce ai tractat maina până la destinația dorită, efectuați următorii pași:

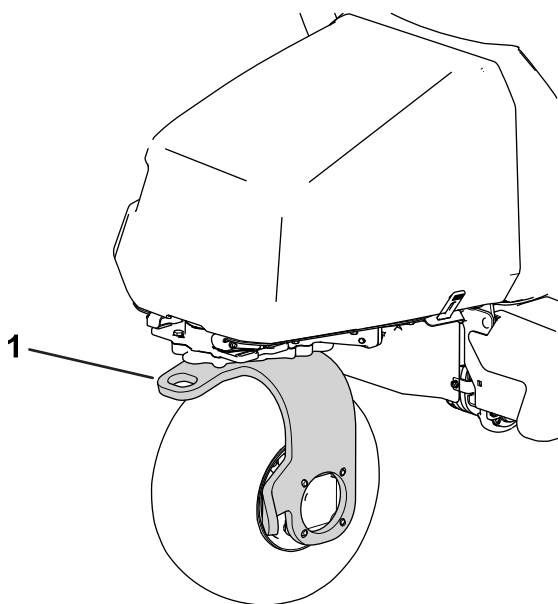
1. Cuplai frâna de parcare.
2. Îndepărtați curea de remorcă de pe furca roată.
3. Pregătiți pentru utilizare strângând piulița urubului cu ochi astfel încât lungimea arcului să fie de 11,4 cm atunci când este montat (Figura 33).

Conducerea mainii fără motor

Puteți conduce maina utilizând puterea bateriei mainii. Această caracteristică poate fi utilizată pentru următoarele scenarii:

- Deplasarea mainii în atelierul de întreținere.
- Deplasarea mainii de pe iarbă dacă motorul se oprește.

Maina poate fi doar transportată; nu puteți cupla unitățile de tăiere. Această funcție durează 1 minut și puteți comuta comutatorul cu cheie pentru a reseta minutul timpului de transport.

1. Așezați-vă pe scaunul operatorului și cuplai centura de siguranță.
2. Mutaiți cheia în poziția PORNIT.
3. Mutaiți comutatorul pentru controlul funcționării în poziția COSIRE sau TRANSPORT.
4. Decuplai frâna de parcare.
5. Utilizați pedala de traciune pentru transportul mainii.

Notă: Viteza la sol înainte este limitată la 4,8 km/h, iar viteza la sol în marșier este limitată la 4,0 km/h.

Important: Utilizarea excesivă sau prelungită a acestei funcții poate reduce durata de viață a bateriilor.

Întreținere

Sigurană în timpul întreinerii

- Înainte de a părăsi poziția operatorului, realizezi următorii pași:
 - Parcai maina pe o suprafață plană.
 - Decuplează unitatea (unitățile) de tăiere.
 - Cuplai frâna de parcare.
 - Oprii motorul și scoateți cheia.
 - Așteptați până ce toate micșările se opresc.
- Lăsați componentele mainii să se răcească înainte de a realiza lucrările de întreținere.
- Dacă este posibil, nu efectuați lucrări de întreținere cu motorul în funcțiune. Păstrați distanță față de piesele mobile.
- Sprijiniți mâna cu cricuri tip capră ori de câte ori lucrați sub maină.
- Depresurizați cu grijă componentele cu energie stocată.
- Mențineți toate componentele mainii în stare bună de funcționare și bine fixate.
- Înlocuiți toate autocolantele uzate sau deteriorate.
- Pentru a asigura performanța optimă și sigură a mainii, utilizați doar piese de schimb originale Toro. Piesele de schimb ale altor producători pot fi periculoase și pot anula garanția produsului.

Program(e) de întreținere recomandat(e)

| Interval de întreținere și service | Procedură de întreținere |
|---|--|
| După primele 8 ore | <ul style="list-style-type: none">• Schimbați uleiul de motor și filtrul.• Strângeți prezoanele.• Schimbați uleiul pentru cutia de viteze a motorului de tracțiune. |
| După primele 50 ore | <ul style="list-style-type: none">• Verificați turaia motorului. |
| Înainte de fiecare folosință sau zilnic | <ul style="list-style-type: none">• Verificați centura (centurile) de siguranță pentru a descoperi urme de uzură, tăieturi și alte deteriorări. Înlocuiți centura (centurile) de siguranță dacă vreo componentă nu funcționează corect.• Verificați sistemul de blocare de siguranță.• Verificați și curățați după tunderea ierbii.• Verificați nivelul uleiului de motor.• Verificați presiunea din anvelope.• Verificați contactul dintre cilindru și contracușit.• Spălați maina (nu utilizați apă la presiune înaltă). |
| La intervale de 25 de ore | <ul style="list-style-type: none">• Curățați elementul din spumă al filtrului de aer (mai frecvent în condiții de mediu cu murdărie sau praf). |
| La intervale de 50 de ore | <ul style="list-style-type: none">• Verificați cablurile bateriei. |
| La intervale de 100 de ore | <ul style="list-style-type: none">• Verificați elementul din hârtie al filtrului de aer (mai frecvent în condiții de mediu cu murdărie sau praf).• Schimbați uleiul de motor și filtrul.• Înlocuiți sau curățați și distanțați bujia. |
| La intervale de 200 de ore | <ul style="list-style-type: none">• Înlocuiți elementul din hârtie al filtrului de aer (mai frecvent în condiții de mediu cu murdărie sau praf).• Strângeți prezoanele. |
| La intervale de 800 de ore | <ul style="list-style-type: none">• Schimbați uleiul pentru cutia de viteze a motorului de tracțiune.• Verificați turaia motorului. |
| La intervale de 1.000 de ore | <ul style="list-style-type: none">• Înlocuiți filtrul de combustibil (mai devreme dacă debitul de combustibil este restricționat). |
| La fiecare 2 ani | <ul style="list-style-type: none">• Verificați conductele de combustibil și racordurile. |

Listă de verificare pentru întreținerea zilnică

Copiază această pagină pentru utilizare de rutină.

| Verificări de întreținere | Pentru săptămâna: | | | | | | |
|--|-------------------|------|----------|-----|--------|---------|----|
| | Luni | Mari | Miercuri | Joi | Vineri | Sâmbătă | Du |
| Verificai funcționarea sistemului de blocare de siguranță. | | | | | | | |
| Verificai funcționarea instrumentului. | | | | | | | |
| Verificai funcționarea frânei. | | | | | | | |
| Verificai nivelul uleiului de motor. | | | | | | | |
| Verificai nivelul de combustibil. | | | | | | | |
| Curăai motorul i nervurile de răcire a motorului. | | | | | | | |
| Inspectai prefiltrul filtrului de aer. | | | | | | | |
| Verificai orice zgomote neobinuite ale motorului. | | | | | | | |
| Verificai presiunea din anvelope. | | | | | | | |
| Verificai reglarea alinierii contracușitului cu cilindrul. | | | | | | | |
| Verificai reglarea înălțimii de tăiere. | | | | | | | |
| Retuai vopseaua deteriorată. | | | | | | | |
| Spălai maina. | | | | | | | |

| | | |
|---------------------------------|------|-----------|
| Notare pentru zonele de interes | | |
| Inspeție efectuată de: | | |
| Element | Data | Informaii |
| | | |
| | | |
| | | |
| | | |
| | | |

Proceduri permanente

Ridicarea mainii

⚠ PERICOL

Cricurile mecanice sau hidraulice pot să nu susină maina i să cauzeze vătămări corporale grave.

- Folosii cricuri tip capră pentru ridicarea mainii.
- Utilizai doar cricuri mecanice sau hidraulice pentru a ridica maina.

1. Poziionai cricul în punctul de ridicare dorit (Figura 35):

- Treaptă pe partea stângă a mainii
- Suport pentru cric pe partea dreaptă a mainii
- Furcă de roată în partea din spate a mainii



Figura 35

g286954

1. Treaptă – pe partea stângă a mainii
2. Furcă de roată – în partea din spate a mainii

3. Suport pentru cric – pe partea dreaptă a mainii

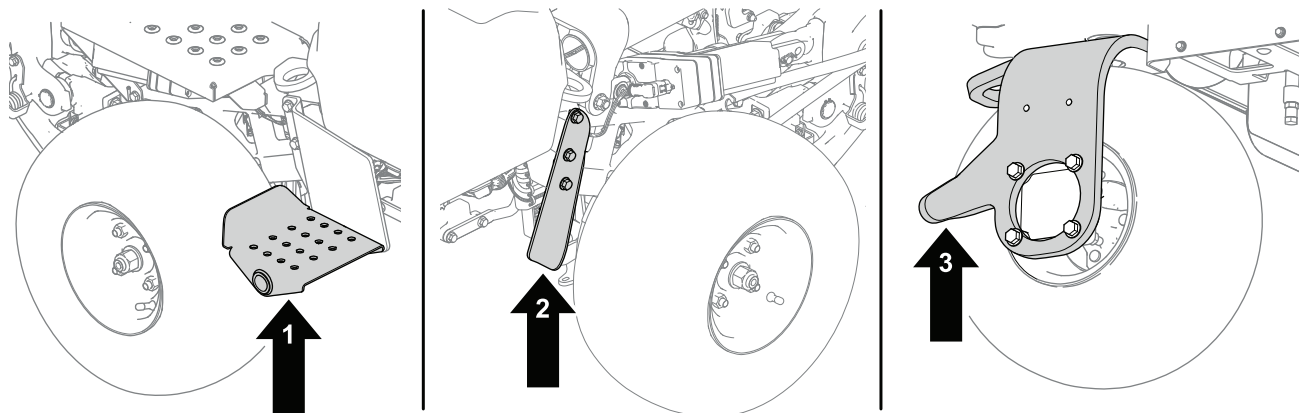
2. După ce ridicai maina, utilizai un cric tip capră adecvat sub anumite zone pentru a sprijini maina (Figura 36):

- Tăvi baterie în partea din spate a mainii
- Pivotalul unității de tăiere se montează în partea din față a mainii



Figura 36

g288413

1. Tăvi baterie

2. Suporturi pivotante ale unității de tăiere

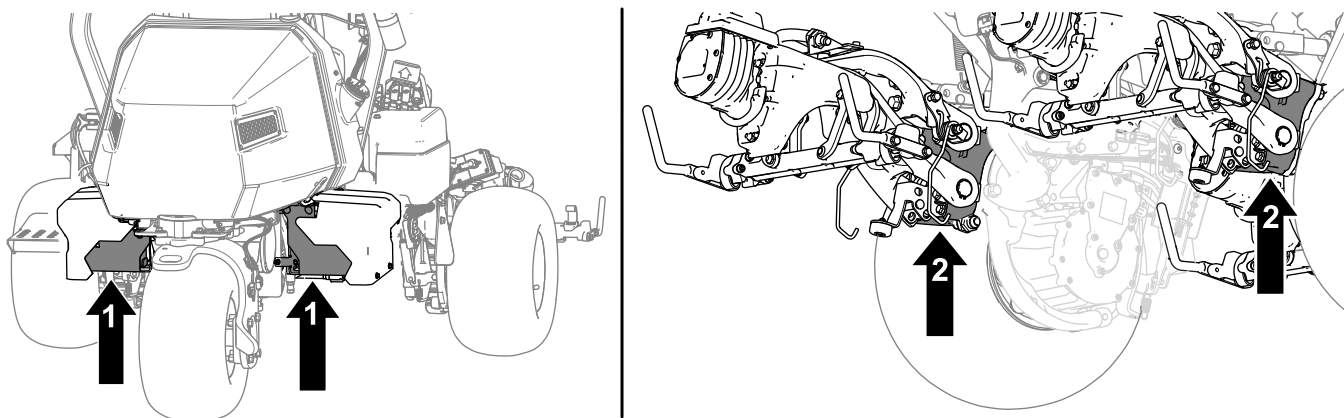
Ridicarea capotei

1. Eliberai curelele de pe fiecare parte a capotei (Figura 37).



Figura 37

g274741

2. Ridicai capota (Figura 37).

Întreținere motor

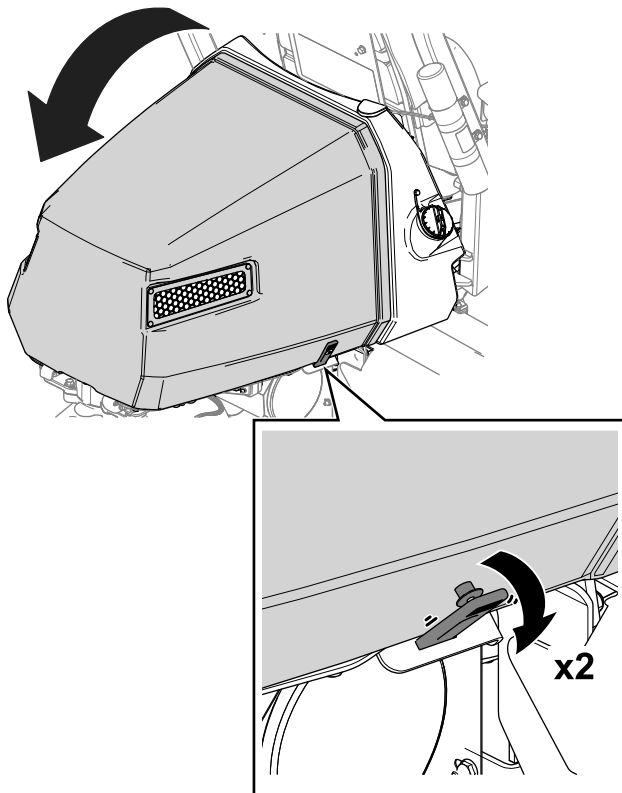
Măsurile de siguranță cu privire la motor

- Oprii motorul înainte de a verifica uleiul sau de a adăuga ulei în carter.
- Nu modificai viteza regulatorului motorului i nu supraturai motorul.

Întreținerea filtrului de aer

Interval de service: La intervale de 25 de ore—Curăți elementul din spumă al filtrului de aer (mai frecvent în condiții de mediu cu murdărie sau praf).

La intervale de 100 de ore—Verificai elementul din hârtie al filtrului de aer (mai frecvent în condiții de mediu cu murdărie sau praf).

La intervale de 200 de ore/Anual (care urmează)—Înlocuiți elementul din hârtie al filtrului de aer (mai frecvent în condiții de mediu cu murdărie sau praf).

Verificai elementele din spumă i din hârtie i înlocuiți-le dacă sunt deteriorate sau excesiv de murdare.

Important: Nu ungeți elementul de spumă sau hârtie.

Îndepărtarea elementelor din spumă i din hârtie

1. Parcai maina pe o suprafață uniformă, coborâi unitățile de tăiere i cuplai frâna de parcare.
2. Oprii motorul i scoateți cheia.
3. Curăți în jurul filtrului de aer pentru a preveni pătrunderea murdăriei în motor i a evita deteriorarea (Figura 38).
4. Slăbiți uruburile capacului i scoateți capacul filtrului de aer (Figura 38).
5. Slăbiți clema furtunului i scoateți ansamblul filtrului de aer (Figura 38).
6. Trageți cu grijă elementul din spumă de pe elementul din hârtie (Figura 38).



Figura 38

g012619

- | | |
|------------------------|-----------------------|
| 1. Capac | 3. Element din hârtie |
| 2. Clemă pentru furtun | 4. Element din spumă |

Curățarea elementul din spumă al filtrului de aer

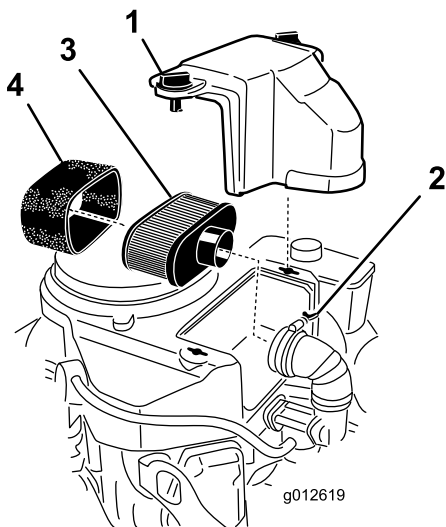
- Spălai elementul din spumă cu săpun lichid i apă caldă. Când elementul este curat, clătii-l bine.
- Uscai elementul strângându-l într-o lavetă curată.

Important: Nu răsucii elementul din spumă, deoarece se poate rupe.

Înlocuieți elementul din spumă dacă este rupt sau uzat.

Efectuarea lucrărilor de service pentru elementul din hârtie al filtrului de aer

- Curățați elementul din hârtie lovindu-l ușor pentru a îndepărta praful. Dacă este foarte murdar, înlocuieți elementul din hârtie (Figura 38).
- Verificați dacă există rupturi, pelicule uleioase sau deteriorări ale garniturii din cauciuc.
- Înlocuieți elementul din hârtie dacă este deteriorat.

Important: Nu curățați filtrul din hârtie.

Montarea elementelor din spumă i din hârtie ale filtrului de aer

Important: Pentru a preveni deteriorarea motorului, operați întotdeauna motorul cu elementele din spumă i din hârtie ale filtrului de aer complet montate.

- Glisați cu grijă elementul din spumă pe elementul din hârtie (Figura 38).
- Amplasați ansamblul filtrului de aer pe baza filtrului de aer sau furtun i fixați-l (Figura 38).
- Montați capacul filtrului de aer i strângeți uruburile capacului (Figura 38).

Întreținerea uleiului de motor

Motorul este livrat cu ulei în carter; totuși, trebuie să verificați nivelul uleiului înainte i după pornirea motorului pentru prima dată.

Specificaii ulei de motor

Clasificare service ulei API: SJ sau superioară

Vâscozitate ulei: SAE 30

Notă: Utilizați orice ulei detergent de înaltă calitate.

Verificarea nivelului uleiului de motor

⚠ AVERTISMENT

Motoarele pot deveni extrem de fierbini în timpul funcționării normale.

Lăsați motorul să se răcească înainte de a verifica uleiul sau de a efectua orice întreținere a motorului.

Consultați Figura 39 pentru această procedură.

- Parcați mașina pe o suprafață uniformă, coborâți unitățile de tăiere, cuplați frâna de parcare, opriți motorul i scoateți cheia.
- Deurubați joja de ulei, scoateți-o i tergeți-o cu o lavetă curată.
- Introduceți joja în tubul acesteia.
- Trageți joja din tub i verificați nivelul uleiului.
- Dacă nivelul uleiului este scăzut, adăugați ulei în motor prin tubul de joja până când nivelul uleiului ajunge la marcajul PLIN de pe joja.

Adăugați uleiul încet i verificați nivelul des în timpul acestui proces.

Important: Nu adăugați o cantitate excesivă de ulei de motor.

- Montați corect joja.

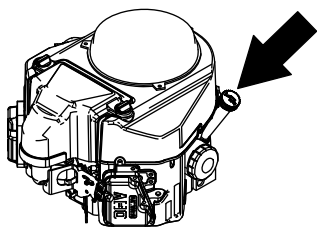

Schimbarea uleiului de motor i a filtrului

Interval de service: După primele 8 ore

La intervale de 100 de ore

g247478

⚠ AVERTISMENT

Motoarele pot deveni extrem de fierbini în timpul funcționării normale.

Lăsați motorul să se răcească înainte de a schimba uleiul sau filtrul de ulei sau de a efectua orice întreținere a motorului.

Cantitate ulei de motor: 1,7 l cu filtru

1. Scoateți bușonul de golire (Figura 40) și lăsați uleiul să curgă într-o tavă de golire.



Figura 39

g194611

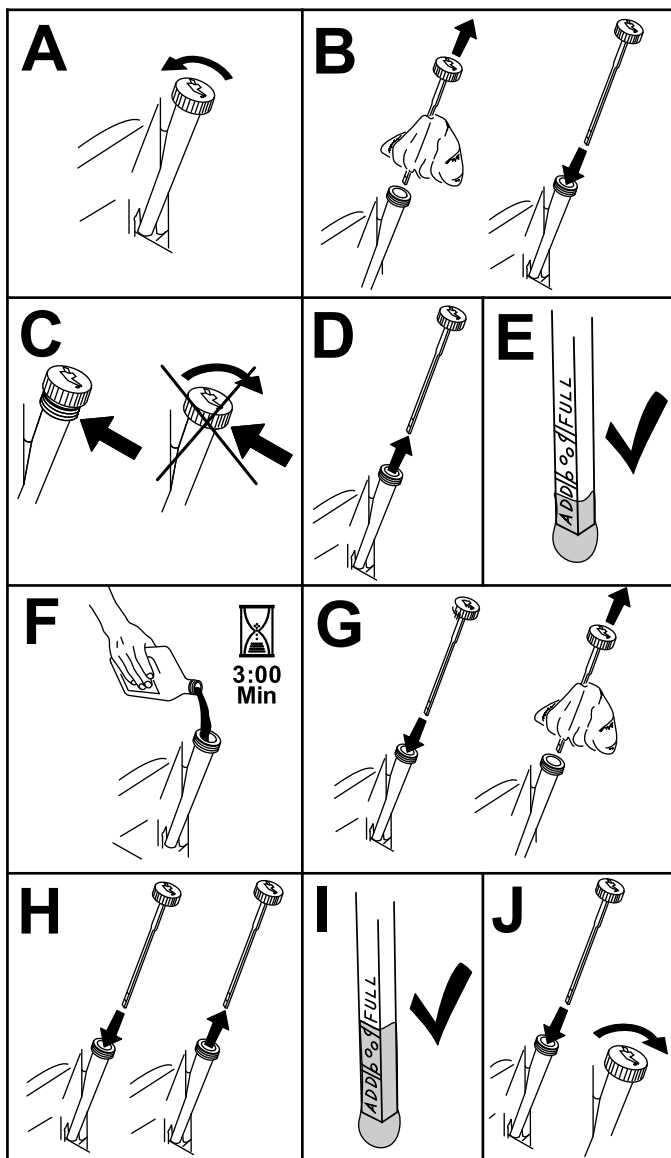

Figura 40

g274945

1. Partea din spate a mainii.
2. Bușon de golire
3. Tavă de golire

2. Curățați filetele bușonului de golire și instalați bușonul de golire (Figura 40).
3. Demontați filtrul de ulei (Figura 41).

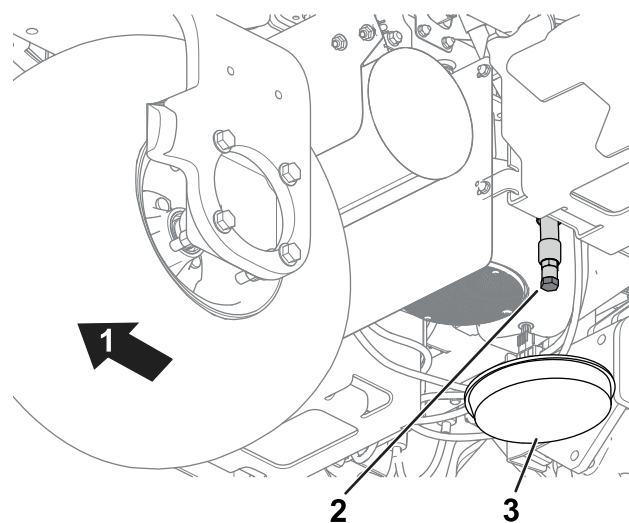
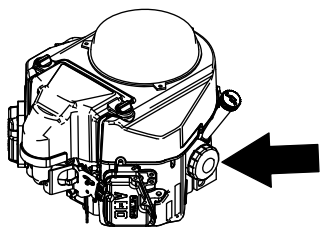

g247489

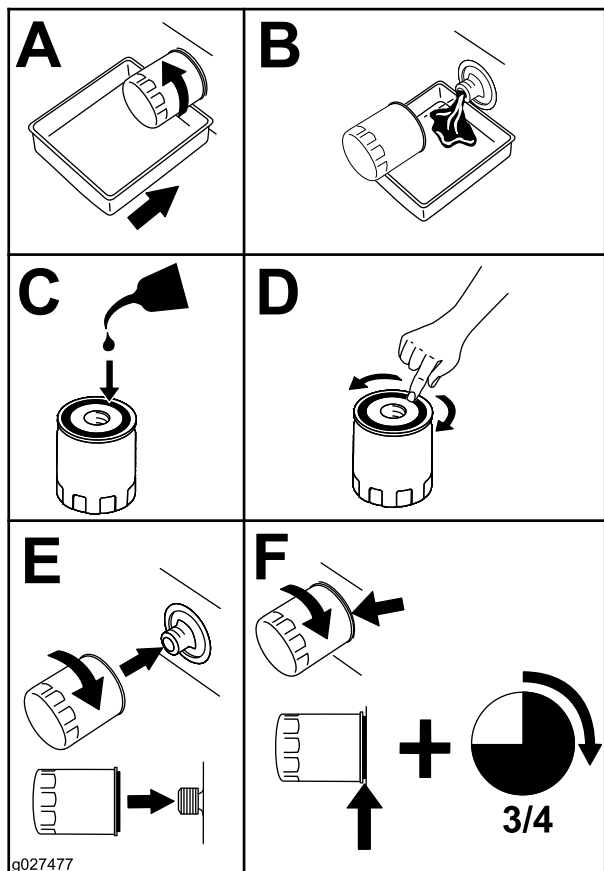

g027477

g027477

Figura 41

4. Aplicați un strat subțire de ulei curat pe garnitura filtrului nou.
5. Înrubăți filtrul manual până când garnitura intră în contact cu adaptorul filtrului, apoi strângeți cu încă $\frac{3}{4}$ până la 1 tură. **Nu strângeți excesiv.**
6. Adăugați ulei în carter; consultați [Verificarea nivelului uleiului de motor \(Pagină 39\)](#).
7. Eliminați filtrul de ulei și uleiul uzat în mod corespunzător.

Service-ul bujiei

Interval de service: La intervale de 100 de ore—Înlocuiți sau curățați și distanțați bujia.

⚠ AVERTISMENT

Motoarele pot deveni extrem de fierbini în timpul funcționării normale.

Lăsați motorul să se răcească înainte de a deșurubi bujia sau de a efectua orice întreținere a motorului.

Asigurați-vă că distanța dintre electrozii centrali și laterali este corectă înainte de a instala bujia. Folosiți o cheie pentru bujii pentru a îndepărta și monta bujia (bujii) și un instrument de măsurat/un set de lere pentru a verifica și ajusta distanța. Dacă este necesar, montați o bujie nouă (bujii noi).

Tip de bujie: NGK® BPR4ES sau alt tip echivalent

Distanță: 0,75 mm

Îndepărtarea bujiei

1. Parcați mâna pe o suprafață uniformă, coborâți unitățile de tăiere și cuplați frâna de parcare.
2. Opriți motorul și scoateți cheia.
3. Localizați capacele bujiilor.
4. Curățați zona din jurul capacelor bujiilor, astfel încât materiile străine să nu cadă în cilindru.
5. Deconectați capacele bujiilor de la bujii ([Figura 42](#)).

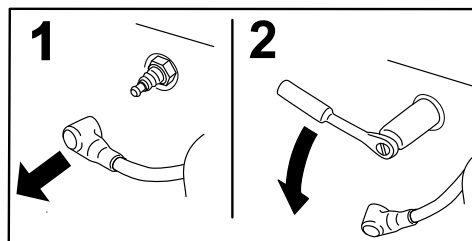

G008791

g008791

Figura 42

6. Îndepărtați bujia de la motor.

Verificarea i curăarea bujiei

Important: Înlocuieți întotdeauna bujia (bujiiile) atunci când are/au un strat negru, electrozii sunt uzați, are/au o peliculă uleioasă sau fisuri.

1. Curăați bujia cu o perie de sârmă pentru a îndepărta orice depuneri de carbon.
Folosiți agent de curățare pentru carburator pentru a spăla bujia i asigurați-vă că orice materie străină a fost îndepărtată.
2. Inspectați bujiile pentru fisuri, electrozi uzați, strat de acoperire negru, pelicule uleioase sau alte urme de uzură sau deteriorare.
3. Înlocuieți bujia dacă este necesar. Înlocuieți toate bujiile chiar dacă doar una trebuie înlocuită.
4. Verificați spațiul bujiei i resetați dacă este necesar. Pentru a modifica spațiul, îndoiți doar electrodul lateral, folosind un instrument pentru bujie.

Ajustați spațiul la 0,75 mm.

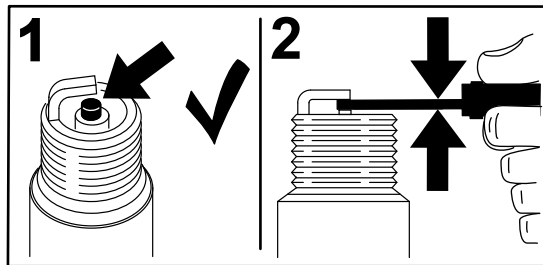

G008794

g008794

Figura 43

Dacă izolatorul este maro deschis sau gri, motorul funcționează corect. Existența unui strat negru pe izolator semnifică de obicei faptul că filtrul de aer este murdar.

Montarea bujiei

Consultați [Figura 44](#) pentru această procedură.

1. Montați bujia în motor.
2. Strângeți bujia la un cuplu de 22 N·m.
3. Reconectați capacele bujiilor.

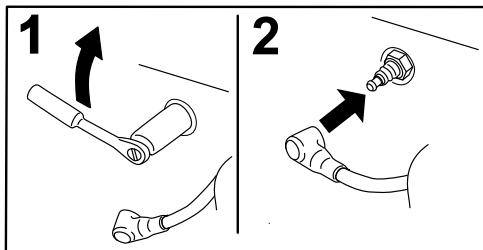

G008795

g008795

Figura 44

Întreținerea sistemului de carburant

Înlocuirea filtrului de combustibil

Interval de service: La intervale de 1.000 de ore (mai devreme dacă debitul de combustibil este restricționat).

Filtrul de combustibil în linie se află între ventilul de închidere a combustibilului i motor.

⚠ PERICOL

În anumite condiții, combustibilul este extrem de inflamabil i foarte exploziv. Un incendiu sau o explozie cauzată de combustibil vă poate cauza arsuri dumneavoastră și celor din jur i poate provoca pagube materiale.

- Goliți combustibilul din rezervor când motorul este rece. Faceți acest lucru la exterior, într-un spațiu deschis. tergeți orice urme de combustibil vărsat.
- Nu fumați niciodată când goliți combustibilul i stați la distanță de flăcări deschise sau de locuri în care o scânteie ar putea aprinde vaporii.

1. Închideți ventilul de închidere combustibil ([Figura 45](#)).

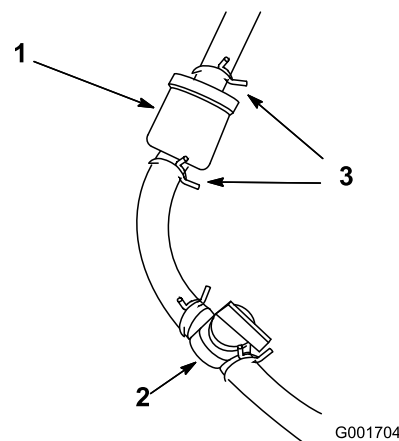

G001704

g001704

Figura 45

1. Filtru de combustibil
2. Ventil de închidere combustibil – (poziție DESCHIS)
3. Clemă pentru furtun

2. Amplasati o tavă de golire sub filtru, slăbiți clema furtunului de pe partea dinspre carburator a

filtrului și îndepărtați conducta de combustibil de la filtru (Figura 45).

3. Slăbiți cealaltă clemă de furtun și scoateți filtrul.
4. Inspectați conductele de combustibil pentru orice fisuri, deteriorare sau daune și înlocuiți dacă este necesar.
5. Instalați noul filtru cu săgeata de pe corpul filtrului îndreptată în partea opusă rezervorului de combustibil.
6. Asigurați-vă că furtunurile și clemele de furtun sunt fixate pe filtru.
7. Deschideți supapa de închidere a combustibilului și umpleți rezervorul. Inspectați conductele de combustibil pentru eventuale scurgeri sau conexiuni slăbite.

Verificarea conductelor de combustibil și a racordurilor

Interval de service: La fiecare 2 ani

Verificați conductele de combustibil pentru deteriorări, defecțiuni sau racorduri slăbite.

Întreținerea sistemului electric

Siguranță privind sistemul electric

- Separați conectorii de alimentare electrică înainte de repararea mainii.
- Încărcați bateria într-un spațiu deschis, bine ventilat, departe de scântei sau flăcări. Deconectați încărcătorul înainte de a conecta sau deconecta bateria. Purtați îmbrăcăminte de protecție și utilizați scule izolate.

Deconectarea sau conectarea mainii la sursa de alimentare electrică

Conectorii de alimentare electrică alimentează maina cu curent de la baterie. Întrerupeți alimentarea separând conectorii; reluați alimentarea cuplând conectorii. Consultați [Conectori de alimentare electrică \(Pagină 20\)](#).

Încărcarea bateriei de 12 V la sistemul de 12 V

⚠ ATENȚIE

Disponerea incorectă a cablurilor bateriei poate deteriora maina și cablurile, provocând scântei. Scântele pot produce explozia gazelor din baterie, ducând la vătămări corporale.

- Deconectați întotdeauna cablul negativ (negru) al bateriei înainte de a deconecta cablul pozitiv (rou).
- Conectați întotdeauna cablul pozitiv (rou) al bateriei înainte de a conecta cablul negativ (negru).

Bateria AGM de 12 V (absorbed glass mat) (Figura 46) alimentează InfoCenter, dispozitivul de acționare a frânei, controlerul mainii și modulul de izolare CAN.



Figura 46

g291736

- | | |
|------------------|--------------------|
| 1. Capac dreapta | 3. Capac baterie |
| 2. urub | 4. Baterie de 12 V |

1. Scoatei capacul din partea dreaptă.
2. Scoatei capacul bateriei.
3. Deconectai cablurile de baterie de la baterii.
4. Conectai încărcătorul la bornele bateriei i încarcai bateria.

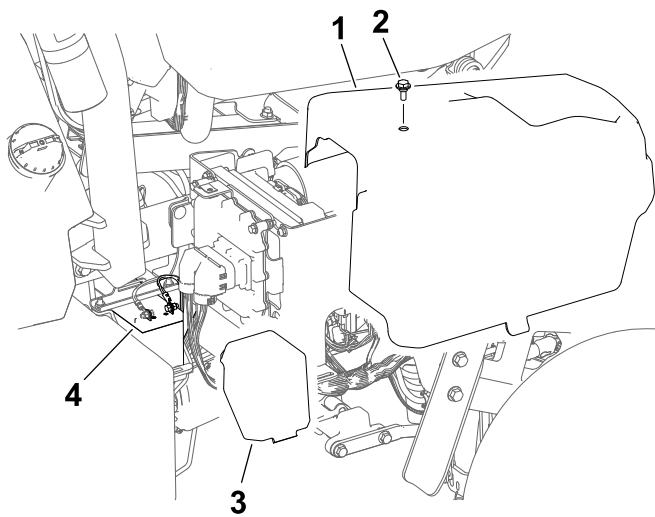
Reinei următoarele informaii privind încărcătorul de baterie:

- Asigurai-vă că respectivii conectori ai încărcătorului bateriei nu intră în contact unul cu altul sau cu cadrul mainii. Se recomandă utilizarea unor conectori mai mici.
- Este de preferat un încărcător de baterie cu o setare de încărcare AGM.
- Curent maxim de încărcare: 2,4 A
- Tensiune maximă de încărcare: 14,3 V

5. Conectai cablurile bateriei la baterie când încărcarea este completă.
6. Instalai capacul bateriei peste baterie.
7. Instalai capacul din partea dreaptă.

Înelegerea sistemului de baterie de 48 V

Important: Încărcarea sistemului de baterie de 48 V nu este recomandată.

Sistemul de baterie de 48 V este format din 4 baterii (12 V, AGM [absorbed glass mat]). Bateriile sunt amplasate sub capace pe fiecare parte a mainii; consultați [Figura 47](#). Acest sistem furnizează putere roilor de traciune, motoarelor unității de tăiere, motorului de direcție i dispozitivelor de acionare pentru ridicare.



Figura 47

g279163

1. Sistem de baterie de 48 V

Localizarea siguranelor fuzibile

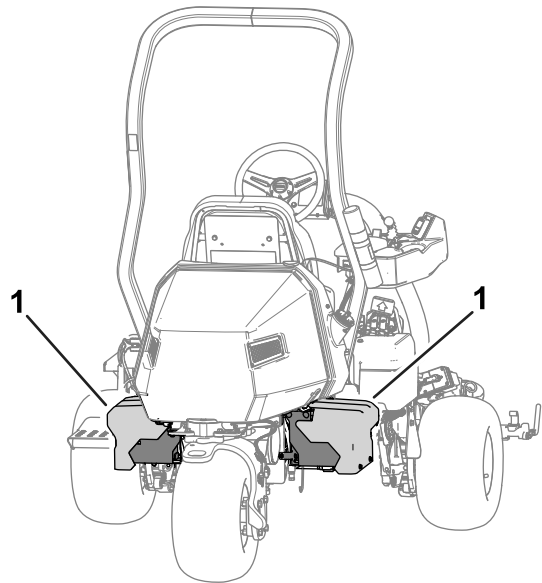
Localizarea siguranelor fuzibile pentru sistemul de 48 V

Siguranele din sistemul electric de 48 V sunt situate sub scaun (Figura 48).



Figura 48

g279323

- | | |
|---|--|
| 1. Dispozitiv de acționare ridicare (unitate de tăiere centrală) – 10 A | 5. Releu logic 48 V – 5 A |
| 2. Dispozitiv de acționare ridicare (unitate de tăiere stânga) – 10 A | 6. Unitate de direcție – 30 A |
| 3. Dispozitiv de acționare ridicare (unitate de tăiere dreapta) – 10 A | 7. Lumini de lucru (set opțional) – 10 A |
| 4. Fantă deschidere | 8. Fantă deschidere |

Localizarea siguranelor fuzibile pentru sistemul de 12 V

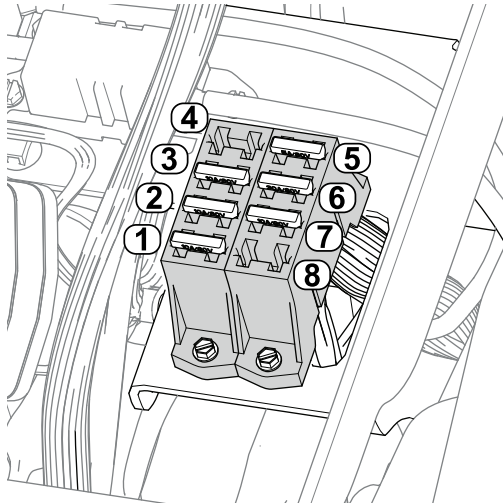
Siguranele pentru sistemul electric de 12 V se află sub capacul (Figura 49) din partea dreaptă a mainii.



Figura 49

g279712

1. Capac dreapta 2. urub

Consultați Figura 50 pentru o descriere a fiecărei siguranțe din blocul de siguranțe:

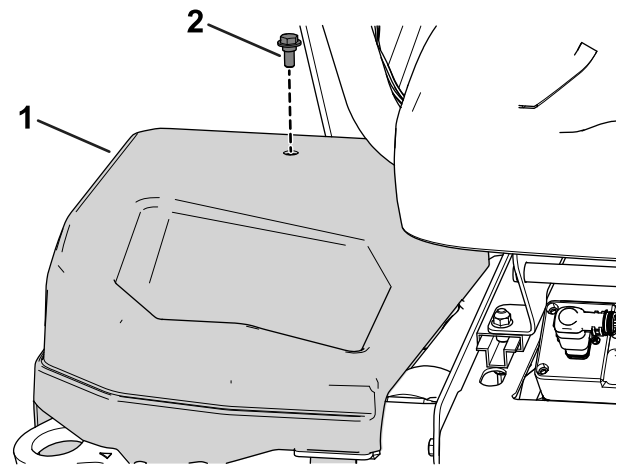

Figura 50

g279711

- | | |
|--|---------------------------------|
| 1. Frână de parcare/comutator de contact/releu logic – 7,5 A | 5. Fantă deschidere |
| 2. Fantă deschidere | 6. Siguranță de rezervă – 7,5 A |
| 3. Dispozitiv de acționare a frânei – 10 A | 7. Convertor CC/CC – 15 A |
| 4. Telematică – 2 A | 8. Controler TEC – 2 A |

Localizarea siguranelor de circuit ale dispozitivului de acionare a cilindrului

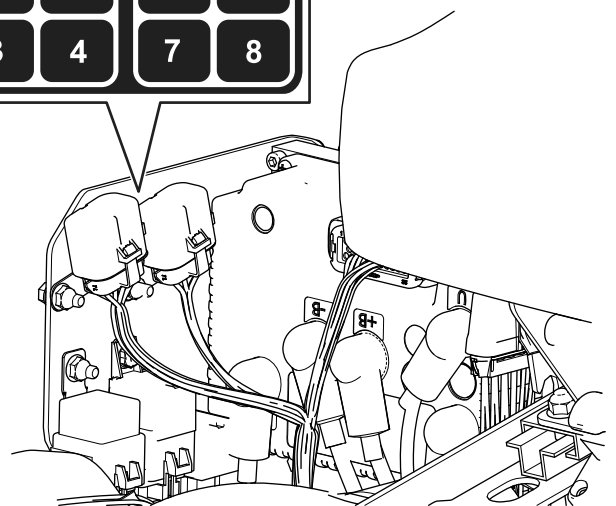
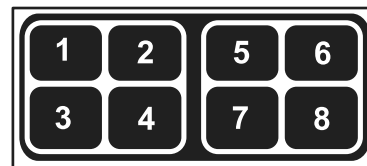
Siguranele pentru circuitul de acionare a cilindrului se află sub capacul din partea stângă a mainii. Accesai blocul de sigurene prin îndepărtarea capacului din partea stângă a capacului blocului de sigurene (Figura 51).



Figura 51

g278267

- | | |
|-----------------|------------------------------|
| 1. urub | 3. Capac bloc de sigurene |
| 2. Capac stânga | 4. Bloc cu sigurene fuzibile |

Consultai Figura 52 pentru o descriere a fiecărei sigurane de pe eticheta blocului de sigurene:

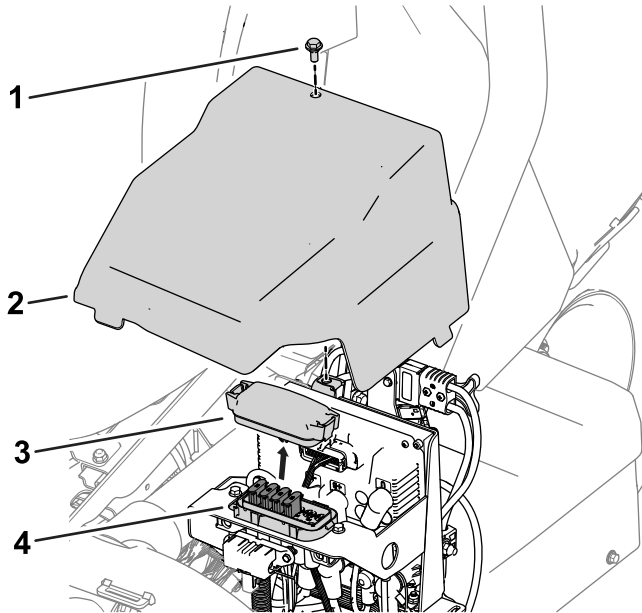

Figura 52

g278268

- | | |
|---|--|
| 1. Unitate de tăiere centrală – 35 A | 3. Unitate de tăiere dreapta față – 35 A |
| 2. Unitate de tăiere stânga față – 35 A | 4. Set de tracțiune pe 3 roți (dispozitive de ataare opional) – 35 A |

Localizarea siguranelor generatorului, motorului roii i ale sistemului electric

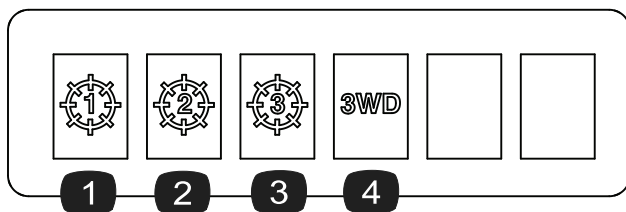
- Siguranele pentru motorul roii din dreapta (60 A) se află sub scaun (Figura 53).



Figura 53

g282894

- | | |
|-------------------------------|---|
| 1. Sigurană generator – 100 A | 2. Sigurana motorului roii dreapta – 60 A |
|-------------------------------|---|

- Sigurana pentru motorul roii din stânga (60 A) se află sub capacul din partea stângă a mainii, lângă siguranele circuitului de acionare a cilindrului (Figura 54).

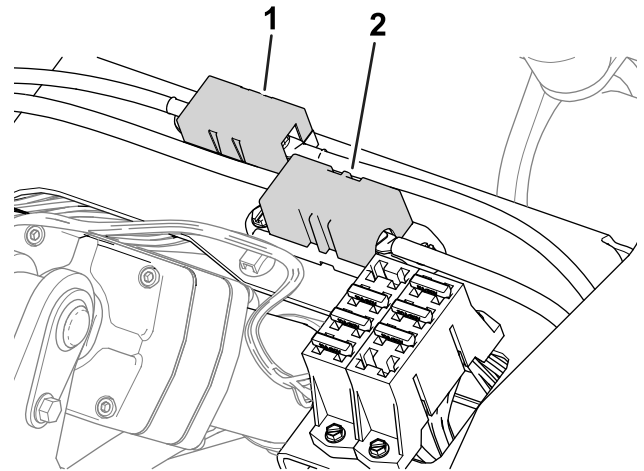

Figura 54

g282896

- | |
|--|
| 1. Sigurana motorului roii stânga – 60 A |
|--|

- Sigurana pentru sistemul electric se află sub conectorii de alimentare electrică (Figura 55).

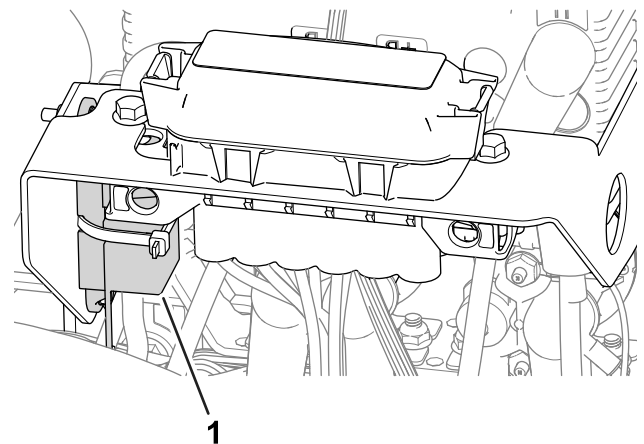

Figura 55

g282895

1. Conectori de alimentare electrică 2. Siguranță sistem electric – 150 A

Întreținerea sistemului de angrenaj

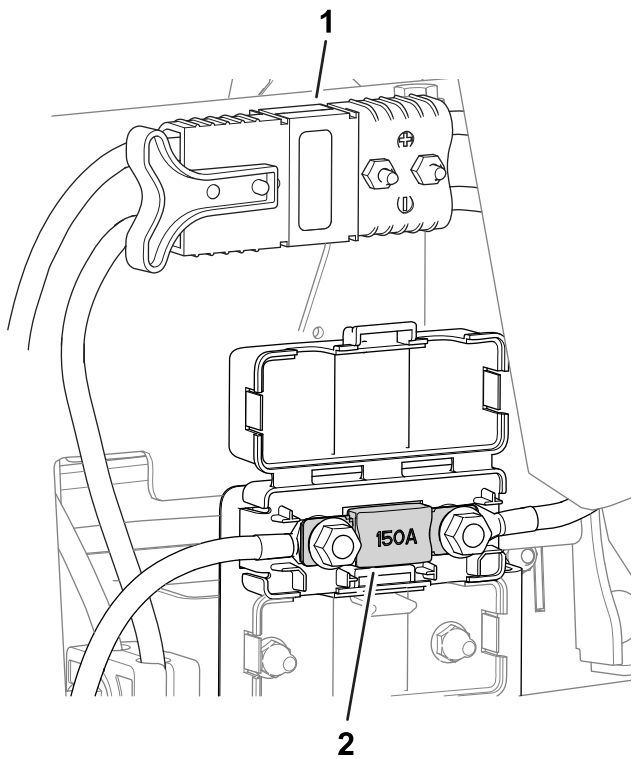
Verificarea presiunii din anvelope

Interval de service: Înainte de fiecare folosință sau zilnic

Variați presiunea în anvelope pentru toate cele 3 roți, în funcție de starea gazonului, de la minim 0,83 bar (83 kPa) la un maxim 1,10 bar.

Important: Asigurați-vă că presiunea din anvelope este identică pentru fiecare roată. Dacă presiunea din anvelope pentru fiecare roată este diferită, performanța mâinii este afectată.

Verificarea cuplului prezoanelor

Interval de service: După primele 8 ore
La intervale de 200 de ore

⚠ ATENȚIE

Nerespectarea cuplului adecvat al prezoanelor poate cauza vătămări corporale.

Strângeți prezoanele la cuplul specificat la intervalele specificate.

Specificaie cuplu de strângere prezon: 108 – 122 N·m

Pentru a asigura o distribuție uniformă, strângeți prezoanele în modelul arătat în [Figura 56](#).



Figura 56

g274650

Schimbarea uleiului pentru cutia de viteze a motorului de traciune

Interval de service: După primele 8 ore

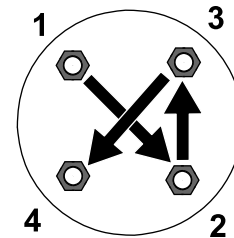
La intervale de 800 de ore

Ulei: SAE 80W90

Capacitate ulei cutie de viteze: aprox. 384 ml

1. Ridicai maina; consultai [Ridicarea mainii \(Pagină 37\)](#).

Important: Maina trebuie să fie la nivel, astfel încât să se poată adăuga cantitatea corectă de ulei în cutia de viteze.

Asigurați-vă că maina este la nivel pe cricuri tip capră.

2. Efectuai următorii pai pentru a scoate anvelopele din stânga i din dreapta:
 - A. Slăbii i îndepărtai prezoanele roilor ([Figura 57](#)).



Figura 57

g280226

1. Prezon

- B. Îndepărtai anvelopele stânga i dreapta.
3. Punei o tavă de golire sub ansamblul motorului roii ([Figura 58](#)).

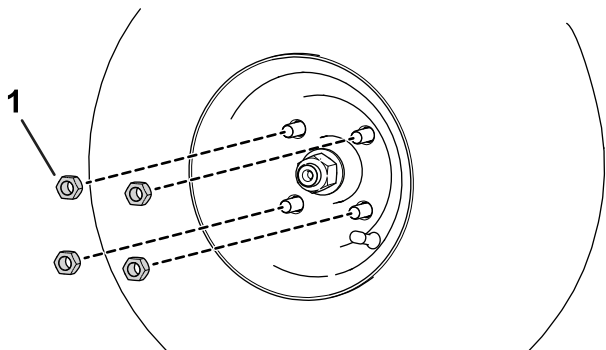

Figura 58

Este ilustrată partea stângă a mainii

g278148

1. Orificiul de golire
 2. Buon de golire
 3. Tavă
-
4. Scoateți buonul din orificiul de golire ([Figura 58](#)).
- Notă:** Orificiul de golire este situat în partea inferioară a cutiei de viteze.
- Notă:** Lăsați uleiul să se scurgă complet din cutia de viteze.
5. Curățați buonul.
 6. Introduceți buonul în orificiul de golire ([Figura 58](#)).
 7. Îndepărtai furtunul de aerisire i fittingul din partea superioară a cutiei de viteze ([Figura 59](#)).

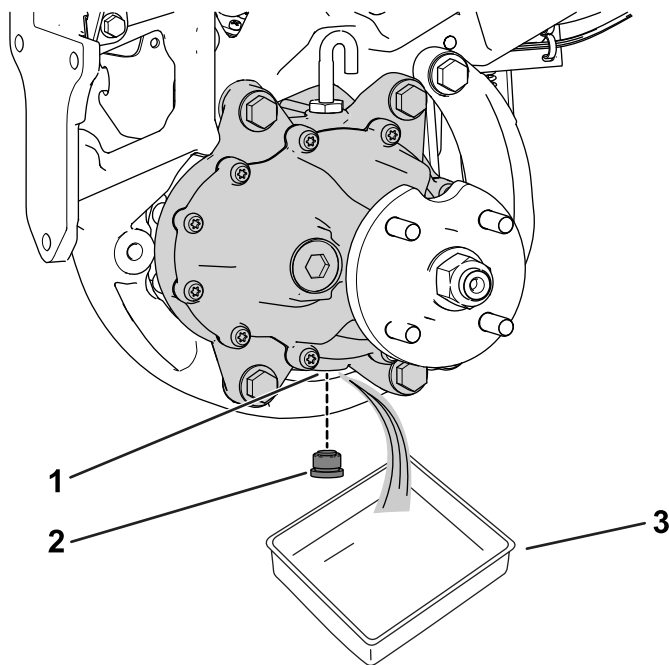
Întreținerea frânei

Reglarea frânelor

Dacă frânele nu reușesc să imobilizeze maina în timp ce este parcată, le puteți regla; contactați distribuitorul autorizat Toro sau consultați *Manualul de service* pentru mai multe informații.

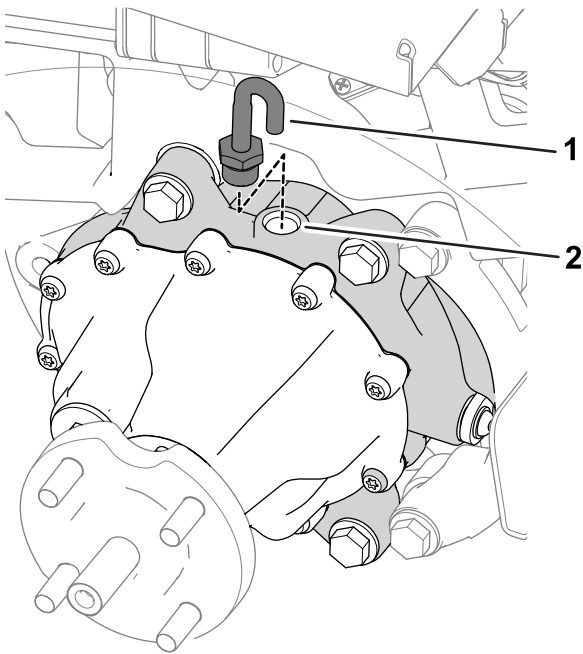

g278149

Figura 59

1. Furtun de aerisire i fitting 2. Orificiu de umplere

-
8. Umpleți cutia de viteze cu 384 ml din uleiul specificat prin orificiul de umplere.
 9. Introduceți furtunul de aerisire i fittingul în orificiul de umplere ([Figura 59](#)).
 10. Efectuați următorii pași pentru a monta anvelopele:
 - A. Glisați anvelopele stânga i dreapta pe butucii roilor.
 - B. Introduceți prezoanele ([Figura 57](#)).
 - C. Strângeți prezoanele la cuplul adecvat indicat în [Verificarea cuplului prezoanelor \(Pagină 47\)](#).

Întreținerea unității de tăiere

Sigurana lamei

O lamă sau un contracuțit uzate sau deteriorate s-ar putea rupe, iar o bucată ar putea fi proiectată spre dumneavoastră sau alte persoane, cauzând vătămări corporale grave sau deces.

- Verificai lamele i contracuțitele periodic pentru a determina urme de uzură sau de deteriorări.
- Verificai lamele cu grijă. Purtați mănuși i efectuați cu grijă lucrările de service asupra acestora. Trebuie doar să înlocuiți sau să ascuiți lamele i contracuțitele; nu le îndreptați sau sudai niciodată.
- În cazul mainilor cu mai multe unități de tăiere, aveți grijă când rotiți o unitate de tăiere; acest lucru poate duce la rotirea cilindrilor altor unități de tăiere.

Montarea i demontarea unităților de tăiere

Notă: Când unitățile de tăiere nu sunt conectate la mână, depozitați motoarele cilindrilor unității de tăiere în locul de depozitare din partea din față a brațelor de suspensie, pentru a preveni deteriorarea acestora.

Important: Nu ridicați suspensia în poziția de transport atunci când motoarele cilindrilor se află în suportii din cadrul mainii. Este posibilă deteriorarea motoarelor sau a furtunurilor.

Important: Ori de câte ori trebuie să înclinai unitatea de tăiere, sprijiniți partea din spate a acesteia pentru a asigura faptul că piulițele de pe șuruburile de reglare a barei de cadru nu se află pe suprafața de lucru (**Figura 60**).



Figura 60

1. Suport (nu este furnizat)
2. Piuliță pentru urubul de reglare pentru bara de cadru

Montarea unităților de tăiere

⚠ AVERTISMENT

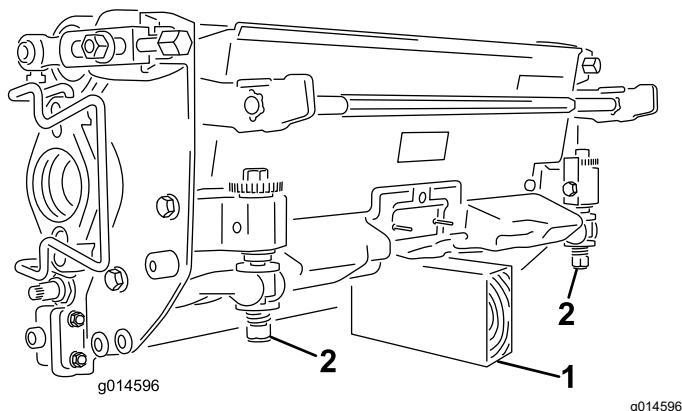
Contactul cu un motor sau tobă de eapament fierbinte poate provoca arsuri grave.

Așteptați ca motorul sau toba de eapament fierbinte să se răcească înainte de a instala unitățile de tăiere.

Suspensia trebuie să fie coborâtă pentru a instala unitățile de tăiere. Efectuați următorii pași pentru a coborî suspensia:

1. Parcați mașina pe o suprafață plană, curată.
2. Setai comutatorul pentru controlul funcționării în poziția NEUTRU.
3. Pornii motorul sau rotiți cheia în poziția PORNIT.
4. Coborâți suspensia cu ajutorul joystick-ului pentru ridicare/coborâre.
5. Cuplai frâna de parcare, opriți motorul i scoateți cheia.

Efectuați următorii pași pentru a monta unitățile de tăiere:

1. Deconectați conectorii de alimentare electrică; consultați [Conectori de alimentare electrică \(Pagină 20\)](#).

⚠ AVERTISMENT

Dacă nu întrerupeți alimentarea electrică a mainii, cineva poate porni în mod accidental unitățile de tăiere i cauza răni grave atât la nivelul mâinilor, cât i la nivelul picioarelor.

Deconectați întotdeauna conectorii de alimentare electrică înainte de a efectua lucrări asupra unităților de tăiere.

2. Ridicați suportul pentru picioare i balansați-l pentru a-l deschide, permițând accesul la poziția centrală a unității de tăiere (**Figura 61**).

⚠ AVERTISMENT

Suportul pentru picioare vă poate prinde degetele în cazul în care cade în poziția închis.

țineți degetele departe de zona în care se poziționează suportul pentru picioare când este deschis.



Figura 61

1. Suport pentru picioare – închis
2. Suport pentru picioare – deschis

3. Poziionai unitatea de tăiere sub braul de suspensie central.
4. Deschidei elementele de fixare de pe bara braului de suspensie (Figura 62) i împingei braul de suspensie în jos, astfel încât bara să se potrivească peste ambele brae de pe unitatea de tăiere i asigurai-vă că elementele de fixare trec pe sub bara transversală a unităii de tăiere (Figura 63).

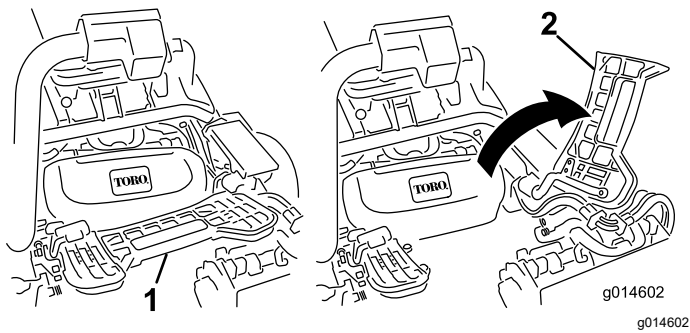

Figura 62

1. Element de fixare – închis
2. Bară bra de suspensie
3. Element de fixare – deschis

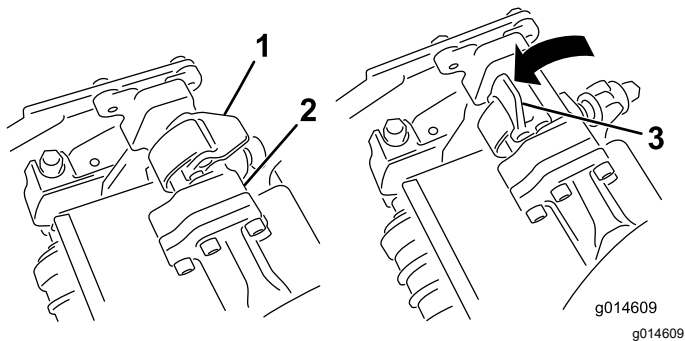

Figura 63

1. Bară bra de suspensie
2. Bară unitate de tăiere

5. Închidei elementele de fixare în jos i în jurul barei unității de tăiere i blocați-le (Figura 62).

Notă: Atunci când elementele de fixare sunt blocate corect la locul lor auzii un clic i simii.

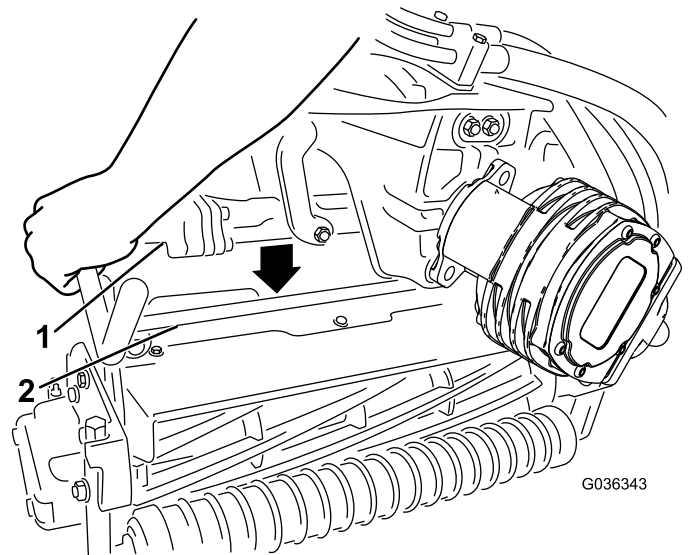
6. Acoperii arborele canelat al motorului unității de tăiere cu lubrifianț curat (Figura 64).
7. Introducei motorul în partea stângă a unității de tăiere (aa cum se vede din poziia operatorului) i tragei bara de fixare a motorului de pe unitatea de tăiere spre motor până când auzii un clic din ambele părți ale motorului (Figura 64).



Figura 64

- | | |
|----------------------|-------------------------------|
| 1. Motor de cilindru | 3. Cavitate |
| 2. Arbore canelat | 4. Bară de fixare a motorului |

8. Montai un co de iarbă pe cârligele pentru co de pe braul de suspensie.
9. Repetă această procedură pentru celelalte unități de tăiere.
10. Cuplai conectorii de alimentare electrică; consultă [Conectorii de alimentare electrică \(Pagină 20\)](#).

Demontarea unităților de tăiere

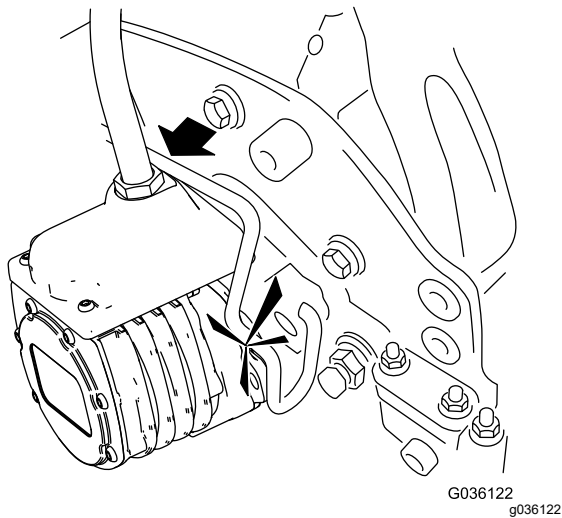
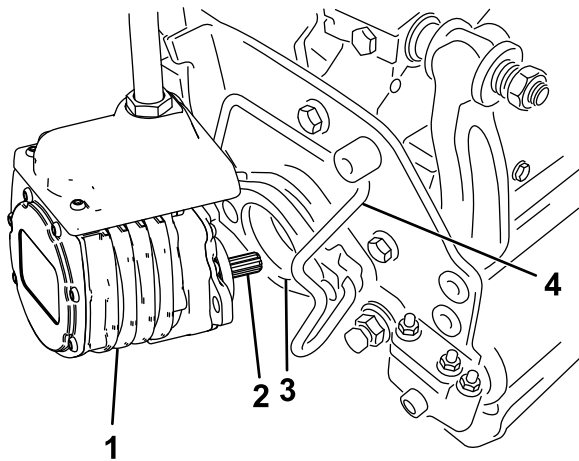
⚠ AVERTISMENT

Contactul cu un motor sau tobă de eapament fierbinte poate provoca arsuri grave.

Așteptă ca motorul sau toba de eapament fierbinte să se răcească înainte de a instala unitățile de tăiere.

1. Parcai maina pe o suprafață curată și plană, deplasează comutatorul pentru controlul funcționării

în poziția NEUTRU și utilizezi joystick-ul de ridicare/coborâre pentru a coborî unitățile de tăiere.

2. Cuplai frâna de parcare, oprii motorul și scoateți cheia.
3. Deconectă conectorii de alimentare electrică; consultă [Conectorii de alimentare electrică \(Pagină 20\)](#).

⚠ AVERTISMENT

Dacă nu întrerupeți alimentarea electrică a mainii, cineva poate porni în mod accidental unitățile de tăiere și cauza răni grave atât la nivelul mâinilor, cât și la nivelul picioarelor.

Deconectă întotdeauna conectorii de alimentare electrică înainte de a efectua lucrări asupra unităților de tăiere.

4. Împingeți bara de fixare a motorului din fantele de pe motor către unitatea de tăiere și scoateți motorul din unitatea de tăiere.



Figura 65

- | | |
|----------------------|-------------------------------|
| 1. Motor de cilindru | 2. Bară de fixare a motorului |
|----------------------|-------------------------------|

5. Amplasăți motorul în locul de depozitare din partea din față a braului de suspensie ([Figura 66](#)).

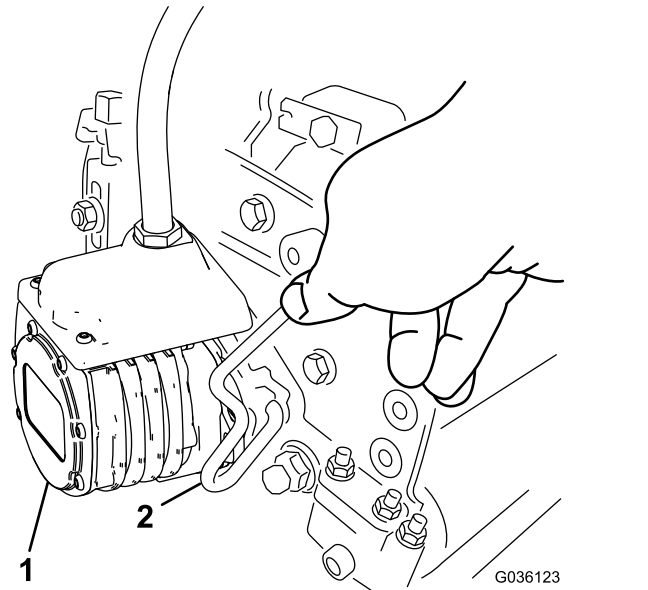

Figura 66

Notă: Când ascui, setai înălțimea de tăiere sau efectuai alte proceduri de întreținere a unităților de tăiere, depozitai motoarele cilindrilor unității de tăiere în locul de depozitare din partea din față a brațelor de suspensie, pentru a preveni deteriorarea acestora.

Important: Nu ridicai suspensia în poziția de transport atunci când motoarele cilindrilor se află în suporii din cadrul mainii. Este posibilă deteriorarea motoarelor sau a furtunurilor. Dacă trebuie să deplasezi unitatea de traciune fără unitățile de tăiere montate, fixează-le pe brațele de suspensie folosind coliere de cablu.

6. Deschideți elementele de fixare de pe bara braului de suspensie a unității de tăiere pe care o îndepărtați (Figura 62).
7. Deconectați elementele de fixare de la bara unității de tăiere.
8. Îndepărtați unitatea de tăiere de sub braul de suspensie.
9. Repetați pașii 4 – 8 pentru celelalte unități de tăiere, după cum este necesar.
10. Cuplați conectorii de alimentare electrică; consultați [Conectori de alimentare electrică \(Pagină 20\)](#).

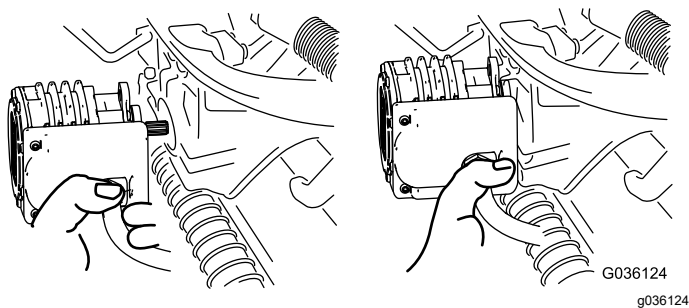
Verificarea contactului dintre cilindru și contracuit.

În fiecare zi, înainte de a utiliza maina, verificați contactul dintre cilindru și contracuit, indiferent dacă calitatea tăierii a fost anterior acceptabilă. Trebuie să existe un contact ușor pe toată lungimea cilindrului și a contracuitului; consultați *Manualul operatorului* pentru unitatea de tăiere.

Înainte de a verifica cilindrii, decuplați conectorii de alimentare electrică; consultați [Conectori de alimentare electrică \(Pagină 20\)](#). Cuplați conectorii după finalizarea procesului.

Ascuirea unităților de tăiere

⚠ ATENȚIE

Contactul cu contracuitele, lamele cilindrului sau cu alte piese mobile poate duce la vătămare personală.

- **Țineți degetele, mâinile și îmbrăcămintea la distanță față de contracuite, lamele cilindrilor sau alte piese mobile.**
 - **Nu încercați niciodată să rotiți cilindrii cu mâna sau cu piciorul în timp ce motorul este pornit.**
1. Parcați maina pe o suprafață plană, coborâți unitățile de tăiere, setați comutatorul pentru controlul funcționării în poziția NEUTRU, cuplați frâna de parcare, opriți motorul și scoateți cheia.
 2. Efectuați reglajele inițiale pentru cilindru și contracuit, aferente ascuirii, pentru toate unitățile de tăiere pentru care veți efectua ascuirea; consultați *Manualul operatorului* unității de tăiere.
 3. Introduceți cheia în contact și porniți motorul.
 4. În cadrul InfoCenter, din meniul SERVICE, selectați opțiunea ASCUIRE.
 5. Setați opțiunea ASCUIRE la PORNITĂ.
 6. Accesați meniul principal și derulați la setări.
 7. În meniul SETĂRI derulați la opțiunea TURAIE ASCUIRE și utilizați butonul ± pentru a selecta turaia de ascuire dorită.
 8. Cu comutatorul pentru controlul funcționării în poziția NEUTRĂ, deplasați în față joystick-ul de ridicare/coborâre pentru a porni operația de ascuire pentru cilindrii necesari.
 9. Aplicați compus de suprapunere cu o perie cu mâner lung. Nu utilizați niciodată o perie cu mâner scurt.
 10. Dacă cilindrii se blochează sau încep să funcționeze necorespunzător în timpul ascuirii, selectați o turaie mai mare a cilindrului până când se stabilizează.
 11. Pentru a efectua reglarea unităților de tăiere în timpul ascuirii, opriți cilindrii prin deplasarea în spate a joystick-ului de ridicare/coborâre și opriți motorul. După finalizarea ajustărilor, repetați pașii 3 – 9.
 12. Repetați procedura pentru toate unitățile de tăiere pe care doriți să le ascuiți.
 13. La final, setați opțiunea ASCUIRE din InfoCenter la OPRIT sau deplasați cheia în poziția OPRIT pentru a readuce maina la operațiunea de tăiere înainte.
 14. Îndepărtați prin spălare compusul de suprapunere de pe unitățile de tăiere. Reglaj

cilindrul și contracuitul unității de tăiere după cum este necesar. Deplasează butonul de control al vitezei cilindrului - unității de tăiere în poziția de tundere a ierbii dorită.

Important: Nu utilizezi apă la presiune înaltă pentru a curăța unitățile de tăiere. Se pot produce deteriorări ale rulmenților și garniturilor.

Depozitare

Dacă dorești să depozitezi maina pentru o perioadă lungă de timp, trebuie să efectuezi pașii indicați în [Pregătirea mașinii pentru depozitare \(Pagină 54\)](#).

Depozitarea în siguranță

- Opriți maina, scoateți cheia din contact și așteptați oprirea oricărei mișcări înainte de a părăsi poziția operatorului. Lăsați maina să se răcească înainte de reglarea, repararea, curățarea sau depozitarea acesteia.
- Nu depozitați maina sau recipientul cu combustibil într-o zonă cu o flacără deschisă, scântei sau o lampă maror, precum pe un boiler sau un alt dispozitiv electric.

Pregătirea mașinii pentru depozitare

Dacă este posibil, depozitați maina într-un loc cald și uscat.

Bateriile – indiferent dacă sunt instalate sau scoase din maină – trebuie depozitate în mediul adecvat:

- Temperaturile de depozitare recomandate sunt între 10 °C și 25 °C.
 - Depozitarea la temperaturi extreme va duce la rate accelerate de autodescărcare.
 - Dacă se așteaptă ca temperaturile să scadă cu mult sub punctul de îngheț pentru o perioadă lungă de timp, scoateți bateriile din maină și depozitați-le într-un mediu mai cald.
1. Deconectați conectorii de alimentare electrică; consultați [Conectorii de alimentare electrică \(Pagină 20\)](#).
 2. Îndepărtați acumulările de murdărie și reziduurile de iarbă tăiată. Ascuiți cilindrii și contracuitele, dacă este necesar; consultați *Manualul operatorului* pentru unitatea de tăiere. Acoperiți contracuitele și lamelele cilindrului cu un agent de prevenire a formării ruginii.
 3. Tot combustibilul trebuie îndepărtat din rezervor. Rulați motorul până când se oprește. Înlocuiți filtrul de combustibil; consultați [Înlocuirea filtrului de combustibil \(Pagină 42\)](#).
 4. În timp ce motorul este încă cald, scurgeți uleiul din carter. Completați-l cu ulei proaspăt; consultați [Schimbarea uleiului de motor și a filtrului \(Pagină 40\)](#).
 5. Scoateți bujiile, turnați 30 ml de ulei SAE 30 în cilindri și porniți motorul pentru a distribui uleiul. Înlocuiți bujiile; consultați [Service-ul bujiei \(Pagină 41\)](#).

6. Curăți murdăria și pleava de pe cilindru, nervurile chiulasei și carcasa suflantei.
7. Deconectați cablurile bateriei de la bateria de 12 V.
8. Asigurați-vă că bateriile de 12 V și 48 V sunt complet încărcate; consultați *manualul de service* al unității de tracțiune pentru instrucțiuni de încărcare.

Pentru fiecare 6 luni de depozitare, verificați nivelul de încărcare a bateriei și încărcați bateria.

9. Ridicați și susineți maina pentru a îndepărta greutatea acesteia de pe anvelope.

Menționari:

Menționari:

Declaraie de confidenialitate SEE/MB

Utilizarea datelor dumneavoastră cu caracter personal de către Toro

The Toro Company („Toro”) vă respectă intimitatea. Când achiziionai produsele noastre, putem colecta anumite date cu caracter personal care vă aparțin direct de la dumneavoastră sau prin intermediul distribuitorului local Toro. Toro utilizează aceste date pentru a-i îndeplini obligațiile contractuale, cum ar fi înregistrarea garanției dumneavoastră, procesarea revendicării dumneavoastră de garanție sau pentru a vă contacta în cazul rechemării produselor, i în scopul derulării de activități economice legitime, cum ar fi măsurarea gradului de satisfacție a clienților, îmbunătățirea produselor noastre sau oferirea de informații despre produse care v-ar putea interesa. Toro poate partaja informațiile dumneavoastră cu filialele, societățile afiliate, distribuitorii sau alți parteneri de afaceri în legătură cu aceste activități. De asemenea, putem dezvălui datele dumneavoastră cu caracter personal în condițiile prevăzute de lege sau pentru vânzări, achiziii sau fuziuni. Nu vom vinde informațiile dumneavoastră cu caracter personal niciunei alte companii în scop comercial.

Păstrarea datelor dumneavoastră cu caracter personal

Toro va păstra datele dumneavoastră cu caracter personal atâta timp cât sunt necesare pentru scopurile menionate anterior i în conformitate cu prevederile legale. Pentru mai multe informații despre perioadele aplicabile pentru păstrarea datelor, contactai-ne la legal@toro.com.

Obligațiile Toro privind securitatea

Datele dumneavoastră cu caracter personal pot fi procesate în SUA sau într-o altă ară în care legislația pentru protecția datelor cu caracter personal este mai puțin strictă decât în ara dumneavoastră. Ori de câte ori transferăm datele dumneavoastră cu caracter personal în afara ării dumneavoastră, vom lua măsurile prevăzute prin lege pentru a asigura un nivel adecvat de securitate pentru protejarea datelor dumneavoastră i pentru a ne asigura că sunt procesate în siguranță.

Acces i corectare

Aveți dreptul să corectai i să revizuiți datele dumneavoastră cu caracter personal, să refuzați sau să restricționați procesarea datelor dumneavoastră. Pentru aceasta, contactai-ne la legal@toro.com. Dacă aveți nelămuriri cu privire la modul în care Toro procesează informațiile dumneavoastră, vă rugăm să ni le transmiteți direct. Rețineți că cetățenii ărilor membre UE au dreptul să depună reclamații la Autoritatea pentru protecția datelor cu caracter personal.



Garania Toro

Garantie limitată pe o perioadă de doi ani sau 1500 de ore

Condițiile și produsele acoperite de garanție

The Toro Company garantează că produsul dumneavoastră comercial Toro („Produsul”) nu va prezenta defecte ale materialelor sau de manoperă timp de 2 ani sau 1500 de ore de funcționare*, oricare dintre acestea survine mai întâi. Această garanție se aplică tuturor produselor, cu excepția aeratoarelor (consultai declarațiile de garanție separate pentru aceste produse). În cazul apariției unui defect inclus în garanție, vom repara produsul gratuit, cu serviciile de diagnoză, manoperă, piesele de schimb și transportul incluse. Această garanție intră în vigoare de la data livrării produsului către cumpărătorul cu amănuntul inițial.
* Produs echipat cu contor ore de funcționare.

Instrucțiuni pentru obținerea Serviciului de garanție

Aveți responsabilitatea de a anunța distribuitorul de produse comerciale sau distribuitorul autorizat de produse comerciale de la care ai achiziționat produsul de îndată ce considerai că există o situație acoperită de garanție. Dacă aveți nevoie de ajutor pentru găsirea unui distribuitor de produse comerciale sau unui distribuitor autorizat de produse comerciale sau dacă aveți întrebări legate de drepturile și responsabilitățile care vă revin în baza garanției, ne puteți contacta la:

Departamentul de service pentru produse comerciale Toro
8111 Lyndale Avenue South
Bloomington, MN 55420-1196

952-888-8801 sau 800-952-2740

E-mail: commercial.warranty@toro.com

Responsabilitățile proprietarului

În calitate de proprietar al produsului, sunteți responsabil pentru întreținerea și reglajele necesare prezentate în *Manualul operatorului*. Reparațiile aferente problemelor generate de nerealizarea lucrărilor de întreținere și reglajelor necesare nu sunt acoperite de această garanție.

Articole și condiții neacoperite

Nu toate defecțiunile sau problemele care apar în legătură cu produsul, în timpul perioadei de garanție, constituie defecte de material sau de manoperă. Această garanție nu acoperă următoarele:

- Defecțiuni ale produsului cauzate de utilizarea unor piese de schimb ce nu au fost fabricate de Toro sau de montarea și utilizarea unor accesorii și produse suplimentare sau modificate ce nu au fost fabricate de Toro.
- Defecțiuni ale produsului care sunt cauzate de neefectuarea întreținerii și/sau ajustărilor recomandate.
- Defecțiuni ale produsului care sunt cauzate de operarea acestuia într-un mod abuziv, neglijent sau imprudent.
- Componente uzate, care nu sunt defecte. Exemplele de piese care sunt consumate sau uzate în timpul funcționării normale a produsului includ, dar nu se limitează la, plăcuțe și garnituri de frână, garnituri de ambreiaj, lame, cilindri, role și lagăre (sigilate sau lubrificate), cadru lamă, bujii incandescente, roi pivotante și rulmeni, anvelope, filtre, curele și anumite componente ale pulverizatorului, precum diafragmele, duzele, debitmetrele și supapele de control.
- Defecțiunile provocate de factori externi inclusiv, fără a se limita la, condiții meteorologice, practici de depozitare, contaminare sau utilizarea lichidelor de răcire, lubrifiantilor, aditivilor, îngrășămintelor sau substanțelor chimice neautorizate.
- Defecțiuni sau probleme privind performanța cauzate de utilizarea combustibililor (de exemplu, benzină, motorină sau biodiesel) care nu sunt conforme cu standardele respective din industrie.
- Nivel de zgomot, vibrații, urme de uzură și grad de deteriorare normale. „Uzura” normală include, dar nu se limitează la, deteriorarea scaunelor din cauza uzurii sau abraziunii, uzura suprafețelor vopsite, autocolantelor sau zgărirea ferestrelor.

Alte țări în afară de S.U.A. sau Canada

Clienții care au achiziționat produse Toro exportate din S.U.A. sau Canada trebuie să contacteze distribuitorul (centrul de service) Toro pentru a obține politicile privind garanția pentru propria țară, provincie sau stat. Dacă nu sunteți mulțumit, din orice motiv, de serviciul distribuitorului sau întâmpinați dificultăți în obținerea informațiilor privind garanția, contactați un centru de service autorizat Toro.

Piese

Piesele programate pentru a fi înlocuite în cadrul operațiilor de întreținere necesare sunt acoperite de garanție pe perioada de timp până la momentul înlocuirii programate. Piesele înlocuite în cadrul acestei garanții sunt acoperite pe durata garanției originale a produsului și devin proprietatea Toro. Toro va lua decizia finală dacă va repara orice piesă sau ansamblu existent sau o/îl va înlocui. Toro poate folosi piese remanufacturate pentru reparații în perioada de garanție.

Garantie pentru baterii cu descărcare profundă și baterii litiu-ion

Există un număr total specificat de kilowatt-ore pe care îi pot furniza bateriile cu descărcare profundă și bateriile litiu-ion pe durata lor de viață. Tehnicile de utilizare, reîncărcare și întreținere pot prelungi sau reduce durata de viață a bateriei. Pe măsură ce bateriile din acest produs se consumă, volumul de lucru util dintre intervalele de încărcare va scădea treptat, până când bateria se va uza complet. Înlocuirea bateriilor uzate, ca urmare a consumului normal, reprezintă responsabilitatea proprietarului produsului. Notă: (doar pentru bateriile litiu-ion): consultați garanția bateriei pentru informații suplimentare.

Garantie pe viață a arborelui cotit (doar pentru modelul ProStripe 02657)

Mainile ProStripe, care sunt echipate cu un disc de frecare Toro original și tehnologie Blade Brake Clutch pentru siguranța arborelui cotit (ansamblu tehnologie Blade Brake Clutch (BBC) + disc de frecare integrat) ca echipament original și utilizate de cumpărătorul inițial în conformitate cu procedurile de operare și întreținere recomandate, au acoperire de garanție pe viață împotriva îndoirii arborelui cotit al motorului. Mainile echipate cu aibă de frecare, unități cu tehnologie Blade Brake Clutch (BBC) și alte astfel de dispozitive nu sunt acoperite de garanția pe viață a arborelui cotit.

Întreținerea este efectuată pe cheltuiala proprietarului

Reglarea motorului, lubrifierea, curățarea și lustruirea, înlocuirea filtrelor, a lichidului de răcire și finalizarea lucrărilor de întreținere recomandate fac parte din serviciile normale necesare pentru produsele Toro, efectuate pe cheltuiala proprietarului.

Condiții generale

Singura despăgubire în baza prezentei garanții constă în repararea de către un distribuitor sau furnizor autorizat Toro.

The Toro Company nu este răspunzătoare pentru daunele indirecte, speciale sau secundare corelate cu utilizarea produsului Toro acoperit prin această garanție, inclusiv pentru orice costuri sau cheltuieli de furnizare a unor echipamente înlocuitoare sau a unor lucrări de service în timpul perioadelor rezonabile de defectare sau de neutilizare, în așteptarea efectuării reparațiilor în baza prezentei garanții. Cu excepția garanției pentru emisii menționate mai jos, dacă este cazul, nu există altă garanție expresă. Toate garanțiile implicite privind vandabilitatea și caracterul adecvat pentru o anumită utilizare se limitează la durata acestei garanții expresă.

Unele țări nu permit excluderea daunelor secundare sau speciale sau limitarea duratei unei garanții implicite, așadar este posibil ca excluderile și limitările de mai sus să nu se aplice în cazul dumneavoastră. Această garanție vă oferă drepturi legale specifice și este posibil să aveți și alte drepturi care variază în funcție de țară.

Notă privind garanția pentru emisii

Sistemul de control al emisiilor din cadrul produsului dumneavoastră poate fi acoperit de o garanție separată, care îndeplinește cerințele stabilite de Agenția pentru protecția mediului din S.U.A. (U.S. Environmental Protection Agency – EPA) și/sau Consiliul pentru resursele atmosferice din California (California Air Resources Board – CARB). Limitările de ore menționate mai sus nu se aplică garanției sistemului de control al emisiilor. Consultați Declarația de garanție pentru controlul emisiilor motorului furnizată împreună cu produsul dumneavoastră sau inclusă în documentația producătorului motorului.

Informații despre avertismente conform Propunerii 65 a statului California

Ce este un avertisment?

Un produs comercializat poate avea o etichetă de avertizare precum cea de mai jos:



WARNING: Cancer and Reproductive Harm—www.p65Warnings.ca.gov.
(ADVERTISEMENT: Poate cauza cancer sau poate fi toxic pentru reproducere
– www.p65Warnings.ca.gov.)

Ce este Propunerea 65?

Propunerea 65 se aplică tuturor companiilor care activează în California, comercializează produse în California sau fabrică produse care pot fi comercializate sau aduse în California. Aceasta prevede ca Guvernatorul Californiei să întocmească și să publice o listă de substane chimice cunoscute ca provocând cancer, malformaii congenitale și/sau alte tulburări de reproducere. Actualizată anual, lista include sute de substane chimice întâlnite în multe articole din viaa de zi cu zi. Scopul Propunerii 65 este de a informa publicul larg cu privire la expunerea la aceste substane chimice.

Propunerea 65 nu interzice comercializarea produselor ce conțin aceste substane chimice, ci impune afișarea unor avertismente pe produs, ambalajul sau documentația produsului. În plus, un avertisment conform Propunerii 65 nu înseamnă că un produs încalcă standardele sau cerințele de siguranță. De fapt, guvernul Californiei a clarificat că un avertisment aferent Propunerii 65 „nu este același lucru cu o decizie de reglementare conform căreia un produs este sigur sau nesigur”. Multe dintre aceste substane chimice au fost utilizate timp de mai mulți ani în produse folosite în viaa de zi cu zi fără ca efectul lor dăunător să fie documentat. Pentru informații suplimentare, accesați <https://oag.ca.gov/prop65/faqs-view-all>.

Un avertisment conform Propunerii 65 înseamnă că o companie (1) a evaluat expunerea și a concluzionat că depășește „nivelul fără risc semnificativ”; sau (2) a ales să furnizeze un avertisment pe baza înțelegerii sale legate de prezența unei substane chimice din listă, fără a încerca să evalueze expunerea.

Această lege se aplică oriunde?

Avertismentele conform Propunerii 65 sunt impuse doar de legislația statului California. Aceste avertismente pot fi întâlnite pe întreg teritoriul Californiei în diferite stabilimente, inclusiv dar fără a se limita la, restaurante, magazine alimentare, hoteluri, coli și spitale, precum și pe o varietate mare de produse. În plus, unii comercianți cu amănuntul online și care livrează comenzile prin poștă introduc avertismente conform Propunerii 65 pe site-urile lor web sau în cataloage.

Cum se plasează avertismentele din statul California în raport cu limitele federale?

Standardele Propunerii 65 sunt adesea mai riguroase decât cele federale și internaționale. Diverse substane necesită un avertisment conform Propunerii 65 la niveluri mult mai mici decât limitele federale de intervenție. De exemplu, standardul Propunerii 65 pentru avertismente legate de plumb este 0,5 µg/zi, mult sub standardele federale și internaționale.

De ce nu au toate produsele similare un astfel de avertisment?

- Eticheta cu avertismente conform Propunerii 65 este necesară pentru produsele comercializate în California, nefiind impusă pentru produse similare comercializate în altă parte.
- O companie implicată într-un proces legat de Propunerea 65 și care a ajuns la un acord poate fi nevoită să utilizeze avertismente pentru produsele sale, în timp ce alte companii care fabrică produse similare nu au aceeași obligație.
- Propunerea 65 nu este aplicată în mod consecvent.
- Companiile pot decide să nu furnizeze avertismente deoarece au ajuns la concluzia că nu trebuie să facă acest lucru conform Propunerii 65; absența avertismentelor de pe un produs nu înseamnă că produsul respectiv nu conține niveluri similare de substane chimice listate.

De ce include Toro acest avertisment?

Toro a decis să furnizeze consumatorilor cât mai multe informații posibile astfel încât aceștia să ia decizii informate cu privire la produsele pe care le achiziționează și utilizează. Toro furnizează avertismente în unele cazuri pe baza cunotinelor sale privind prezența unei sau a mai multor substane chimice specificate, fără a evalua nivelul de expunere, deoarece nu pentru toate substanele chimice specificate există limite de expunere. Deși gradul de expunere al produselor Toro poate fi neglijabil sau se încadrează în gama „fără risc semnificativ”, din exces de prudență, Toro a decis să furnizeze avertismente conform Propunerii 65. Mai mult, dacă nu furnizează aceste avertismente, compania Toro poate fi acionată în justiție de statul California sau părți private care caută să aplice Propunerea 65 și poate face obiectul unor sancțiuni semnificative.