



Form No. 3460-605 Rev A

Count on it.

Gebruikershandleiding

4-in-1-bak

Compacte werktuigdragers

Modelnr.: 22478—Serienr.: 320000000 en hoger



Dit product voldoet aan alle relevante Europese richtlijnen. Zie voor meer informatie de inbouwverklaring aan het einde van deze handleiding.

⚠ WAARSCHUWING

CALIFORNIË

Proposition 65 Waarschuwing

Gebruik van dit product kan leiden tot blootstelling aan chemische stoffen waarvan de Staat Californië weet dat ze kanker, geboortefwijkingen en andere schade aan het voortplantingssysteem veroorzaken.

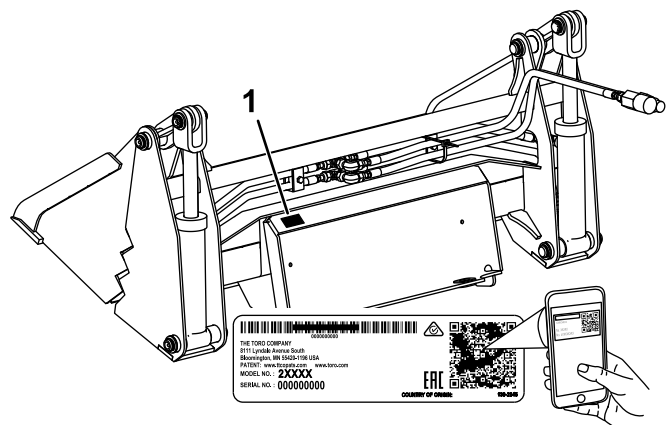

g305274

Figuur 1

1. Plaats van modelnummer en serienummer

Modelnr.: _____

Serienr.: _____

Inleiding

Deze 4-in-1-bak is een lastdragend werktuig voor gebruik met een Toro compacte werktuigdrager. Dit product gebruiken voor andere doeleinden dan het bedoelde gebruik kan gevaarlijk zijn voor u of voor omstanders.

Lees deze informatie zorgvuldig door, zodat u weet hoe u dit product op de juiste wijze moet gebruiken en onderhouden en om letsel en schade aan de machine te voorkomen. U bent verantwoordelijk voor het juiste en veilige gebruik van de machine.

Ga naar www.Toro.com voor documentatie over productveiligheid en bedieningsinstructies, informatie over accessoires, hulp bij het vinden van een dealer of om uw product te registreren.

Als u service, originele Toro- onderdelen of aanvullende informatie nodig hebt, kunt u contact opnemen met een erkende servicedealer of met de klantenservice van Toro. U dient hierbij altijd het modelnummer en het serienummer van het product te vermelden. De locatie van het plaatje met het modelnummer en het serienummer van het product is aangegeven op [Figuur 1](#). U kunt de nummers noteren in de ruimte hieronder.

Belangrijk: U kunt met uw mobiel apparaat de QR-code op het plaatje met het serienummer (indien aanwezig) scannen om toegang te krijgen tot de garantie, onderdelen en andere productinformatie.

Er worden in deze handleiding een aantal mogelijke gevaren en een aantal veiligheidsberichten genoemd met de volgende veiligheidssymbolen ([Figuur 2](#)), die duiden op een gevaarlijke situatie die zwaar lichamelijk letsel of de dood tot gevolg kan hebben als u de veiligheidsvoorschriften niet in acht neemt.



g000502

Figuur 2

Veiligheidssymbool

Er worden in deze handleiding twee woorden gebruikt om uw aandacht op bijzondere informatie te vestigen. **Belangrijk** attendeert u op bijzondere technische informatie en **Opmerking** duidt algemene informatie aan die bijzondere aandacht verdient.

Inhoud

Veiligheid	3
Algemene veiligheid	3
Veiligheid op hellingen	4
Veilig gebruik van de bak	4
Veiligheid tijdens onderhoud en opslag	4
Veiligheids- en instructiestickers	5
Algemeen overzicht van de machine	6
Specificaties	6
Maximale materiaaldichtheid bij volledige belading	6
Gebruiksaanwijzing	7
Monteren en verwijderen van het werktuig	7
Werking en bediening van de 4-in-1-bak	8
De bak vullen	9
Transportstand	10
Onderhoud	11
Aanbevolen onderhoudsschema	11
De bak smeren	11
Hydraulische leidingen controleren	11
Stalling	12

Veiligheid

⚠ GEVAAR

Mogelijk lopen er in uw werkgebied onder grond leidingen van nutsbedrijven. Als u deze beschadigt, kan dat elektrische schokken of een explosie veroorzaken.

Zorg dat de ondergrondse kabels en leidingen gemarkeerd worden op de locatie of in het werkgebied en ontwijk de gemarkeerde gebieden. Neem contact op met de plaatselijke markeringsdienst of het betreffende nutsbedrijf om de locatie te laten markeren (bel bijvoorbeeld in de Verenigde Staten 811 of in Australië 1100 voor de nationale markeringsdienst).

Algemene veiligheid

Volg altijd alle veiligheidsinstructies op om ernstig of mogelijk dodelijk letsel te voorkomen.

- Overschrijd nooit het nominale werkvermogen, omdat de machine instabiel kan worden waardoor u de controle over de machine verliest.
- **Transporteer een werktuig niet met de armen omhooggebracht of uitgeschoven (indien van toepassing).** Transporteer het werktuig altijd dicht bij de grond; zie [Transportstand \(bladz. 10\)](#).
- Zorg dat de ondergrondse kabels, leidingen en andere objecten gemarkeerd worden op de locatie of in het werkgebied en ga op deze plaatsen niet graven.
- Lees deze *Gebruikershandleiding* en zorg ervoor dat u deze begrijpt voordat u de machine start.
- Geef uw volledige aandacht als u de machine gebruikt. Zorg ervoor dat u met niets anders bezig bent waardoor u kunt worden afgeleid, anders kan er letsel ontstaan of kan eigendom worden beschadigd.
- Laat kinderen of personen die geen instructie hebben ontvangen de machine nooit gebruiken.
- Houd uw handen en voeten uit de buurt van de bewegende onderdelen en werktuigen.
- Gebruik de machine enkel als de schermen en andere beveiligingsmiddelen aanwezig zijn en naar behoren werken.
- Hou omstanders en huisdieren uit de buurt van de machine.
- Stop de machine, schakel de machine uit en verwijder het sleuteltje voordat u onderhoudswerkzaamheden uitvoert, bijtankt of verstoppingen uit de machine verwijdert.

Onjuist gebruik of onderhoud van deze machine kan letsel tot gevolg hebben. Om het risico op letsel te verkleinen, dient u zich aan de volgende veiligheidsinstructies te houden en altijd op het veiligheidssymbool ▲ te letten, dat betekent Voorzichtig, Waarschuwing of Gevaar – instructie voor persoonlijke veiligheid. Niet-naleving van deze instructies kan leiden tot lichamelijk of dodelijk letsel.

Veiligheid op hellingen

- **Rij de machine heuvelopwaarts en heuvelafwaarts met het zware uiteinde naar de top van de heuvel gericht.** De gewichtsverdeling verandert in functie van de werktuigen. Als het lastdragende werktuig leeg is zal de achterkant van de machine het zwaarst zijn, en als het lastdragende werktuig vol is zal de voorkant van de machine het zwaarst zijn. De meeste andere werktuigen zorgen ervoor dat het gewicht voornamelijk op de voorkant van de machine rust.
- Als u de armen van de lader omhoogbrengt of strekt (indien van toepassing) op een helling, heeft dit invloed op de stabiliteit van de machine. Houd de armen van de lader omlaag en ingetrokken als u op een helling rijdt.
- Hellingen zijn de belangrijkste oorzaak dat de bestuurder de controle over de machine verliest en deze omkantelt. Dit kan leiden tot ernstig of dodelijke letsel. **Gebruik van de machine op hellingen of oneffen terrein vereist extra voorzichtigheid.**
- Stel uw eigen procedures en voorschriften op voor werken op hellingen. Als onderdeel van deze procedures moet u zeker het terrein onderzoeken om na te gaan op welke hellingen u de machine veilig kunt gebruiken. Gebruik altijd uw gezond verstand en uw beoordelingsvermogen wanneer u dit onderzoek uitvoert.
- Verminder uw snelheid en wees extra voorzichtig op hellingen. De toestand van de grond kan van invloed zijn op de stabiliteit van de machine.
- Niet starten of stoppen op een helling. Als de machine grip verliest, rijdt de helling dan langzaam in een rechte lijn af.
- Maak geen bochten op een helling. Als u een bocht moet maken, moet u dit langzaam doen en de zware kant van de machine heuvelopwaarts gericht houden.
- Ga op een helling altijd langzaam en behoedzaam te werk. Verander niet plotseling de snelheid of de rijrichting van de machine.
- Als u zich ongemakkelijk voelt wanneer u de machine op een helling gebruikt, maai die helling dan niet.

- Let op kuilen, voren of bulten, omdat de kans bestaat dat de machine omslaat op ongelijk terrein. In hoog gras zijn obstakels niet altijd zichtbaar.
- Wees voorzichtig als u op een natte ondergrond werkt. Als de machine grip verliest, kan deze gaan glijden.
- Inspecteer het terrein om er zeker van te zijn dat de grond stabiel genoeg is om de machine te ondersteunen.
- Wees voorzichtig als u de machine gebruikt in de buurt van:
 - Steile hellingen
 - Greppels
 - Dijken en taluds
 - Water

De machine kan plotseling omslaan als een rupsband over de rand komt, of als de rand instort. Houd een veilige afstand tussen de machine en een gevarezone aan.

- U mag geen werktuigen verwijderen of aankoppelen op een helling.
- Parkeer de machine niet op een helling.

Veilig gebruik van de bak

- Laat steeds het werktuig zakken, sluit de tanden en schakel de machine uit telkens wanneer u de bestuurdersplaats verlaat.
- Bij het heffen van het werktuig moet u dit horizontaal houden en voorkomen dat de lading naar achteren glijdt.
- Sluit steeds de tanden van de grijper wanneer u deze niet gebruikt.
- Grijp en til langwerpige voorwerpen steeds nabij het midden ervan.
- Gebruik de tanden niet als haak en/of trekwerktuig. Grijp materiaal altijd stevig vast.

Veiligheid tijdens onderhoud en opslag

- Controleer regelmatig of alle bevestigingen vastzitten en het veilig is om de installatie te gebruiken.
- Raadpleeg deze *Gebruikershandleiding* voor belangrijke details als u de machine gedurende lange tijd gaat stallen.
- Zorg ervoor dat de veiligheids- en instructiestickers in goede staat zijn en vervang ze indien nodig.

Veiligheids- en instructiestickers

⚠ WARNING: Cancer and Reproductive Harm - www.P65Warnings.ca.gov.
For more information, please visit www.ttcoCAProp65.com

133-8061
decal133-8061

133-8061



Veiligheidsstickers en veiligheidsinstructies zijn gemakkelijk zichtbaar voor de bestuurder en bevinden zich bij plaatsen waar gevaar kan ontstaan. Vervang alle beschadigde of ontbrekende stickers.



125-6110

decal125-6110

1. Beknellingsgevaar – Sta onder geen enkel onderdeel van de machine.



139-7192

decal139-7192

1. Gevaar om gegrepen te worden – Houd omstanders op een afstand.

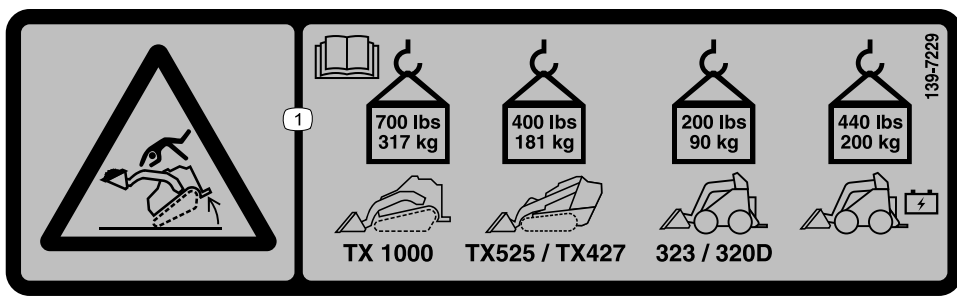

139-7229

decal139-7229

1. Kantelgevaar – Lees de *Gebruikershandleiding*; het maximale laadvermogen voor de TX 1000 is 317 kg; het maximale laadvermogen voor de TX 525/TX 427 is 181 kg; het maximale laadvermogen voor de 323/323D is 90 kg; het maximale laadvermogen voor de e-Dingo is 200 kg.

Algemeen overzicht van de machine

Specificaties

Opmerking: Specificaties en ontwerp kunnen zonder voorafgaande kennisgeving worden gewijzigd.

Breedte	125 cm
Lengte	68 cm
Hoogte	55 cm
Gewicht	132 kg
Inhoud	
SAE vlakke lading	0,08 m ³
Opgehoopte belading	0,10 m ³
Maximale belasting	
TX 1000	317 kg
TX 525 en TX 427	181 kg
323 en 320-D compacte werktuigdrager	90 kg
e-Dingo	200 kg

Om de beste prestaties te verkrijgen en ervoor te zorgen dat de veiligheidscertificaten van de machine blijven gelden, moet u ter vervanging altijd originele onderdelen en accessoires van Toro aanschaffen. Gebruik ter vervanging nooit onderdelen en accessoires van andere fabrikanten, omdat dit gevaarlijk kan zijn en de productgarantie kan tenietdoen.

Maximale materiaaldichtheid bij volledige belading

De materialen die met de bak worden verwerkt hebben verschillende dichtheden (soortelijk gewicht). De hoeveelheid materiaal die er in de bak kan tot de maximale belasting wordt bereikt is hiervan afhankelijk. De eerste 2 tabellen geven de maximaal toelaatbare dichtheid aan van het materiaal bij volledige belading (vlak of opgehoopt) van de bak. De tweede tabel geeft de dichtheid aan van diverse materialen.

TX 1000

Belading	Maximale dichtheid
Vlakke belading van de bak	3962 kg/m ³
Opgehoopte belading van de bak	3170 kg/m ³

NB: Maximale dichtheid = Maximale belasting / bakinhoud

TX 525 en TX 427

Belading	Maximale dichtheid
Vlakke belading van de bak	2262 kg/m ³
Opgehoopte belading van de bak	1810 kg/m ³

323 en 320-D compacte werktuigdrager

Belading	Maximale dichtheid
Vlakke belading van de bak	1185 kg/m ³
Opgehoopte belading van de bak	961 kg/m ³

e-Dingo

Belading	Maximale dichtheid
Vlakke belading van de bak	2611 kg/m ³
Opgehoopte belading van de bak	208 kg/m ³

Dichtheid van diverse materialen

Materiaal	Dichtheid (bij benadering)
Caliche	1250 kg/m ³
Klei:	
natuurlijke kleilaag	1600 kg/m ³
droge klei	1480 kg/m ³
natte klei	1660 kg/m ³
met grind, droog	1420 kg/m ³
met grind, nat	1540 kg/m ³
Steenkool:	
antraciet, gebroken	1100 kg/m ³
bitumineuze steenkool, gebroken	830 kg/m ³
Aarde:	
droge, op elkaar gepakte aarde	1510 kg/m ³
natte, op elkaar gepakte aarde	1600 kg/m ³
leem	1250 kg/m ³
Grانيت, gebroken of tot grote stukken vermalen	1660 kg/m ³
Grind:	
droog	1510 kg/m ³
ongesorteerd groefgrind (grindzand)	1930 kg/m ³
droog, 13 tot 51 mm	1690 kg/m ³
nat, 13 tot 51 mm	2020 kg/m ³
Gebroken of vermalen kalksteen	1540 kg/m ³
Zand:	

Dichtheid van diverse materialen (cont'd.)

droog	1420 kg/m ³
nat	1840 kg/m ³
met grind, droog	1720 kg/m ³
met grind, nat	2020 kg/m ³
Gebroken zandsteen	1510 kg/m ³
Schalie	1250 kg/m ³
Gebroken slak	1750 kg/m ³
Vermalen steen	1600 kg/m ³
Teelaarde	950 kg/m ³

Gebruiksaanwijzing

Bepaal vanuit de normale bedieningspositie de linker- en rechterzijde van de machine.

Monteren en verwijderen van het werktuig

Raadpleeg de *Gebruikershandleiding* van de tractie-eenheid voor montage- en demontageprocedure.

Belangrijk: Voordat u het werktuig monteert, moet u de machine op een horizontaal oppervlak plaatsen, ervoor zorgen dat de bevestigingsplaten vrij van vuil zijn en controleren of de pennen onbelemmerd ronddraaien. Als de pennen niet vrij ronddraaien, moeten ze gesmeerd worden.

Opmerking: Gebruik altijd de tractie-eenheid om het werktuig op te tillen en te verplaatsen.

⚠ WAARSCHUWING

Als de snelkoppelingspennen niet volledig in de bevestigingsplaten zitten, bestaat de kans dat het werktuig van de machine valt, waardoor u of omstanders bekneld kunnen raken.

Zorg ervoor dat de snelkoppelingspennen volledig in de bevestigingsplaten zitten.

⚠ WAARSCHUWING

Hydraulische vloeistof die onder druk ontsnapt, kan door de huid heen dringen en letsel veroorzaken. Vloeistof die in de huid is geïnjecteerd, dient binnen enkele uren operatief te worden verwijderd door een arts die bekend is met deze vorm van verwondingen, omdat er anders gangreen kan ontstaan.

- Controleer of alle hydraulische slangen en leidingen in goede staat verkeren en alle hydraulische aansluitingen en fittings stevig vastzitten voordat u druk zet op het hydraulische systeem.
- Houd lichaam en handen uit de buurt van kleine lekaten of spuitmonden waaruit onder hoge druk hydraulische vloeistof ontsnapt.
- U kunt lekken in het hydraulische systeem opsporen met behulp van karton of papier; doe dit nooit met uw handen.

⚠ VOORZICHTIG

Hydraulische koppelingen, hydraulische leidingen/kleppen en hydraulische vloeistof kunnen heet zijn. U kunt zich verbranden als u hete onderdelen aanraakt.

- Draag handschoenen als u de hydraulische koppelingen losmaakt.
- Laat de machine afkoelen voordat u de hydraulische onderdelen aanraakt.
- Zorg ervoor dat u niet in aanraking komt met gemorste hydraulische vloeistof.

Werking en bediening van de 4-in-1-bak

Nadat u de 4-in-1-bak hebt bevestigd aan de montageplaat van de tractie-eenheid, moet u ervoor zorgen dat de hydraulische koppelingen aangesloten zijn. Start de machine en laat ze volgas lopen (maximaal motortoerental).

Werking als bak

Met de tanden volledig gesloten kunt u dit werktuig gebruiken als een standaardbak. U kunt ook de tanden van de 4-in-1-bak openen om het materiaal hoger te storten dan waar een standaardbak bij kan komen.

Als u materiaal laadt, dient u de bak altijd parallel met de grond te houden, en vooruit te bewegen in het materiaal dat moet worden opgetild. Als de bak vol is, moet u hem naar achteren kantelen om de hefweerstand te verminderen wanneer u de lading optilt.

Als u een lading vervoert, moet u de bak zo dicht mogelijk tegen de grond houden.

Werking als nivelleerder

Als de tanden volledig open zijn, kunt u de achterste snijrand van de bodem van de bak gebruiken als een nivelleerder. Kantel de bak lichtjes naar voren zodat de achterste snijrand van de bodem van de bak zich op de grond bevindt en de voorste rand van de grond is. Laat de snijrand naar beneden en begin te nivelleren door deze achteruit te slepen langs het oppervlak van de grond.

Werking als schuif

Als de tanden volledig open zijn, kunt u de achterkant van de bak gebruiken als een schuif om materiaal te duwen. U kunt ook de tanden gedeeltelijk sluiten en de onderkant van de voorste bak gebruiken om aardkluiten stuk te kloppen, en vervolgens te nivelleren met de achterste schuif.

Wanneer u schraapt, nivelleert of afgraaft, laat u de schuif neer op de grond en zorgt u ervoor dat de snijrand contact maakt. De schuif zal in de bodem grijpen als u vooruit beweegt.

- Verwijder afval, takken en rotsen uit het werkgebied voordat u begint te werken met de schuif om schade aan de apparatuur te voorkomen.
- Begin altijd met de laagst mogelijke rijsnelheid. Verhoog de snelheid als de omstandigheden dit toelaten.
- Wanneer u schraapt, nivelleert of afgraaft, laat u de schuif neer op de grond en zorgt u ervoor dat de snijrand contact maakt. De schuif zal in de bodem grijpen als u vooruit beweegt.

Werking als grijpbak

Gebruik de zijtanden om materiaal op te rapen door ze over voorwerpen of materialen die moeten worden getransporteerd te sluiten (Figuur 3).

Opmerking: Let erop dat u wanneer u deze methode gebruikt geen voorwerp dat u aan het oprapen bent verplettert tussen de zijtanden.

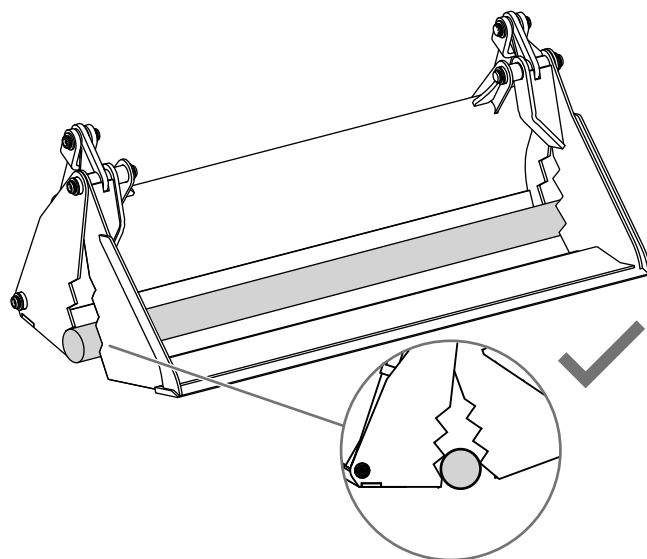

Figuur 3

g305288

Belangrijk: Gebruik de bodem niet om voorwerpen op te rapen of te slepen. Hierdoor wordt de bodem/bak beschadigd en vervalt de garantie van de bak (Figuur 4).

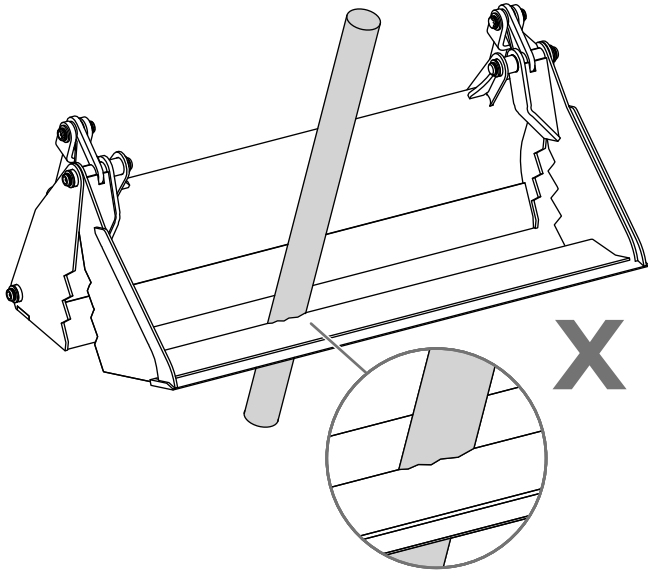

Figuur 4

g305386

De bak vullen

1. Breng de bak parallel aan het grondoppervlak.
2. Rij naar voren en breng de bak in het materiaal.
3. Als de bak vol is moet u de machine achteruit rijden en de bak voorzichtig naar achteren kantelen om de hefweerstand te verlagen bij het heffen van de lading.

Belangrijk: Transporteer de lading altijd laag boven de grond, zie **Transportstand** (bladz. 10).

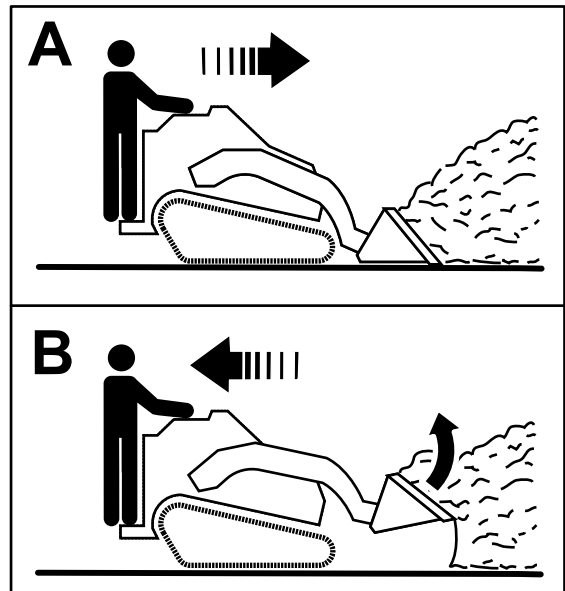

Figuur 5

g266856

Transportstand

Bij het transporteren van een lading moet u het werktuig zo laag mogelijk boven de grond houden, niet meer dan 15 cm boven de grond. Kantel de bak naar achteren zodat de lading horizontaal is.

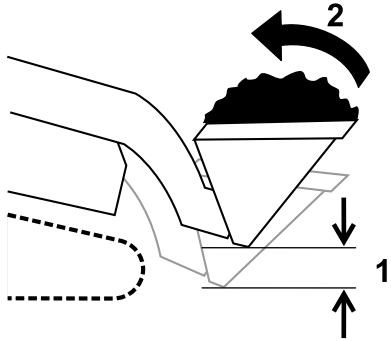

g240205

Figuur 6

1. Niet meer dan 15 cm
boven de grond
 2. Kantel de bak naar
achteren
-

Onderhoud

Aanbevolen onderhoudsschema

Onderhoudsinterval	Onderhoudsprocedure
Bij elk gebruik of dagelijks	<ul style="list-style-type: none">• De bak smeren.• Controleer de hydraulische leidingen op lekkages, losgeraakte aansluitingen, kinken, loszittende steunen, slijtage, beschadigingen als gevolg van weersinvloeden en de inwerking van chemicaliën.• Zorg ervoor dat al het bevestigingsmateriaal stevig is vastgezet.• Maak schoon rond de cilinder van de bak en het draaipunt van de montageplaat.• Controleer of pennen, koppelingen en snijranden versleten zijn.
Om de 200 bedrijfsuren	<ul style="list-style-type: none">• Controleer de hydraulische slangen en vervang ze indien ze beschadigd zijn.
Vóór de stalling	<ul style="list-style-type: none">• Controleer het hydraulische systeem op lekken en loszittende fittings.• Controleer de hydraulische slangen en vervang ze indien ze beschadigd zijn.• Werk beschadigde of versleten oppervlakken bij met lak.

De bak smeren

Onderhoudsinterval: Bij elk gebruik of dagelijks

Gebruik een vetspuit en pomp universeel smeervet in de 3 smeernippels aan elke zijde van de 4-in-1-bak tot het vet eruit begint te lopen (Figuur 7). Veeg overtollig vet weg met een doek.

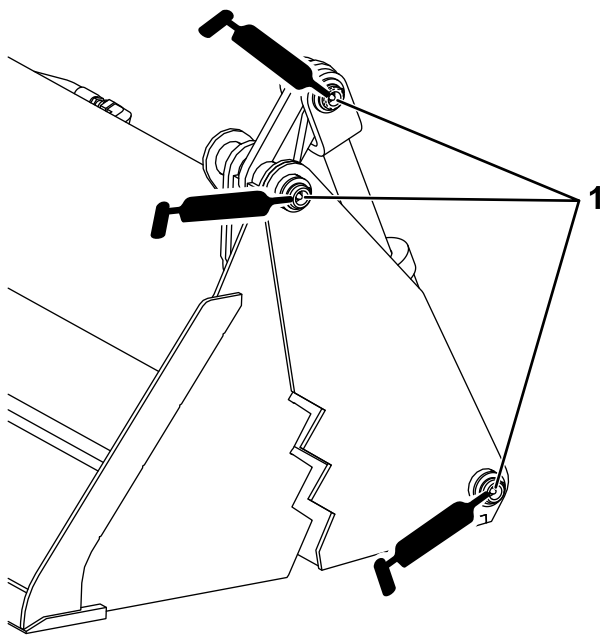

g305287

Figuur 7
Linkerkant getoond

1. Smeernippels

Hydraulische leidingen controleren

Onderhoudsinterval: Bij elk gebruik of dagelijks

⚠ WAARSCHUWING

Hydraulische vloeistof die onder druk ontsnapt, kan door de huid heen dringen en letsel veroorzaken. Vloeistof die in de huid is geïnjecteerd, dient binnen enkele uren operatief te worden verwijderd door een arts die bekend is met deze vorm van verwondingen, omdat er anders gangreen kan ontstaan.

- Houd lichaam en handen uit de buurt van kleine lekgaten of spuitmonden waaruit onder hoge druk hydraulische vloeistof ontsnapt.
- U kunt lekken in het hydraulische systeem opsporen met behulp van karton of papier; doe dit nooit met uw handen.

Stalling

1. Voordat u het werktuig voor een lange periode opbergt, moet u het wassen met een mild reinigingsmiddel en water om vuil en roet te verwijderen.
2. Controleer al het bevestigingsmateriaal en draai het vast. Versleten of beschadigde delen repareren of vervangen.
3. Controleer of alle hydraulische slangkoppelingen goed bevestigd zijn teneinde contaminatie van het hydraulische systeem te voorkomen.
4. Werk alle krassen en beschadigingen van de lak bij.

Opmerking: Bijwerklak is verkrijgbaar bij een erkende servicedealer.

5. Smeer de draaipunten; zie [De bak smeren \(bladz. 11\)](#).
6. Berg het werktuig op in een schone, droge garage of opslagruimte.
7. Dek de bak af om deze te beschermen en schoon te houden.

Opmerkingen:

Inbouwverklaring

The Toro Company, 8111 Lyndale Avenue South, Bloomington, MN, VS verklaart dat de volgende eenheid/eenheden voldoet/voldoen aan de vermelde richtlijnen als ze volgens de bijgeleverde instructies gemonteerd worden op bepaalde Toro machines, zoals beschreven in de relevante gelijkvormigheidsattesten.

Modelnr.:	Serienr.:	Productbeschrijving	Factuuromschrijving	Algemene omschrijving	Richtlijn
22478	320000000 en hoger	4-in-1-bak, compacte werktuigdragers	DINGO 4-IN-1 BUCKET	Bak	2006/42/EG

De relevante technische documentatie werd samengesteld in overeenstemming met Deel B van Bijlage VII van richtlijn 2006/42/EG.

Wij beloven op vraag van nationale overheden relevante informatie over deze gedeeltelijk afgewerkte machine over te dragen. Dit zal gebeuren via elektronische weg.

Deze machine mag pas in werking worden gesteld als ze geïntegreerd is in een goedgekeurd Toro model zoals beschreven in het toegevoegde gelijkvormigheidsattest en in overeenstemming met alle instructies, waardoor men ervan kan uitgaan dat ze in overeenstemming is met alle relevante richtlijnen.

Gecertificeerd:



Chad Moe
Sr. Engineering Manager
8111 Lyndale Ave. South
Bloomington, MN 55420, USA
november 14, 2022

Erkende vertegenwoordiger:

Marcel Dutrieux
Manager European Product Integrity
Toro Europe NV
Nijverheidsstraat 5
2260 Oevel
Belgium

UK Declaration of Incorporation

The Toro Company, 8111 Lyndale Avenue South, Bloomington, MN, VS verklaart dat de volgende eenheid/eenheden voldoet/voldoen aan de vermelde regelgeving als ze volgens de bijgeleverde instructies gemonteerd worden op bepaalde Toro-machines, zoals beschreven in de relevante conformiteitsverklaringen.

Modelnr.:	Serienr.:	Productbeschrijving	Factuuromschrijving	Algemene omschrijving	Richtlijn
22478	320000000 en hoger	4-in-1-bak, compacte werktuigdragers	DINGO 4-IN-1 BUCKET	Bak	S.I. 2008/1597

De relevante technische documentatie is samengesteld zoals vereist volgens schema 10 van S.I. 2008 nr. 1597.

Wij beloven op vraag van nationale overheden relevante informatie over deze gedeeltelijk afgewerkte machine over te dragen. Dit zal gebeuren via elektronische weg.

Deze machine mag pas in gebruik worden genomen als deze geïntegreerd is in een goedgekeurd Toro-model zoals beschreven in de toegevoegde conformiteitsverklaringen in overeenstemming met alle instructies, en is dan in overeenstemming met alle relevante voorschriften.

This declaration has been issued under the sole responsibility of the manufacturer.
The object of the declaration is in conformity with relevant UK legislation.



Chad Moe
Sr. Engineering Manager
8111 Lyndale Ave. South
Bloomington, MN 55420, USA
november 14, 2022

Erkende vertegenwoordiger:

Marcel Dutrieux
Manager European Product Integrity
Toro U.K. Limited
Spellbrook Lane West
Bishop's Stortford
CM23 4BU
United Kingdom

California Proposition 65 waarschuwing – alleen voor Californië

Wat is een waarschuwing?

Sommige producten die op de markt zijn bevatten een etiket met een waarschuwing als:



WAARSCHUWING: Kanker en schade aan de voortplantingsorganen –
www.p65Warnings.ca.gov.

Wat is Prop 65?

Prop 65 geldt voor elk bedrijf dat actief is in Californië, producten verkoopt in Californië, of producten maakt die kunnen worden verkocht of geïmporteerd in Californië. De wet schrijft voor dat de Gouverneur van Californië een lijst van chemische stoffen bijhoudt en publiceert waarvan bekend is dat ze kanker, geboortefwijkingen en/of andere schade aan de voortplantingsorganen kunnen veroorzaken. De lijst wordt jaarlijks bijgewerkt en omvat honderden chemische stoffen die in veel alledaagse voorwerpen voorkomen. Prop 65 heeft als doel mensen te informeren over blootstelling aan deze chemische stoffen.

Prop 65 verbiedt de verkoop van producten die deze chemicaliën bevatten niet; wel schrijft de wet voor dat het product, de productverpakking en de bijgevoegde documentatie waarschuwingen bevatten. Een Prop 65-waarschuwing betekent ook niet dat een product enige norm of vereiste inzake productveiligheid schendt. De Californische regering stelt duidelijk dat een Prop 65-waarschuwing "niet neerkomt op een wettelijke beslissing dat een product 'veilig' of 'onveilig' is." Veel van deze chemische stoffen worden al jaren op grote schaal en zonder gedocumenteerde schade gebruikt in alledaagse voorwerpen. Ga voor meer informatie naar <https://oag.ca.gov/prop65/faqs-view-all>.

Een Prop 65-waarschuwing betekent dat (1) een bedrijf de blootstelling heeft beoordeeld en van mening is dat deze het niveau 'geen significant risico' overschrijdt, of dat (2) het bedrijf kiest om een waarschuwing te vermelden omdat het weet dat een betreffende chemische stof aanwezig is, zonder evenwel de blootstelling eraan te beoordelen.

Is deze wet overal van kracht?

Prop 65-waarschuwingen zijn enkel vereist krachtens de Californische wet. Deze waarschuwingen ziet men in heel Californië in uiteenlopende omgevingen, bijvoorbeeld in restaurants, kruidenierswinkels, hotels, scholen, ziekenhuizen en op een groot aantal producten. Daarnaast kiezen sommige webverkopers en postorderbedrijven ervoor om Prop 65-waarschuwingen te geven op hun website of in catalogi.

Hoe verschillen de Californische waarschuwingen van de federale grenswaardes in de VS?

De Prop 65-voorschriften zijn vaak strikter dan federale en internationale normen. Voor verschillende stoffen is in Californië al bij veel lagere dosissen een waarschuwing vereist dan elders in de VS. Bijvoorbeeld: de Prop 65-norm voor waarschuwingen voor lood bedraagt 0,5 microgram per dag, wat veel minder is dan de federale en internationale standaarden.

Waarom hebben niet alle vergelijkbare producten deze waarschuwing?

- Producten die verkocht worden in Californië moeten voorzien worden van een Prop 65-aanduiding, maar dit geldt niet voor vergelijkbare producten op andere plaatsen.
- Een bedrijf kan in navolging van een rechtszaak verplicht worden om zijn producten te voorzien van Prop 65-waarschuwingen, terwijl dit voor andere bedrijven die vergelijkbare producten verkopen niet geldt.
- Prop 65 wordt niet eenduidig opgelegd.
- Bedrijven kunnen ervoor kiezen geen waarschuwing te vermelden omdat ze vinden dat ze daar niet toe verplicht zijn in het kader van de Prop 65-voorschriften; ook als er geen waarschuwingen op een product staan, is het best mogelijk dat de betreffende chemische producten toch in vergelijkbare dosissen aanwezig zijn.

Waarom vermeldt Toro deze waarschuwing?

Toro wil consumenten zo goed mogelijk informeren zodat ze geïnformeerde beslissingen kunnen nemen over de producten die ze kopen en gebruiken. Toro vermeldt in sommige gevallen waarschuwingen op basis van zijn kennis over de aanwezigheid van één of meer van de betreffende chemische stoffen, zonder evenwel het niveau van blootstelling te beoordelen, aangezien niet alle betreffende chemische stoffen voorzien zijn van voorschriften voor blootstellingslimieten. Ook al is de blootstelling door producten van Toro verwaarloosbaar of valt deze ruim binnen de categorie 'geen significant risico', heeft Toro er veiligheidshalve voor gekozen om Prop 65-waarschuwingen op te nemen. Als Toro deze waarschuwingen niet vermeldt, zou het bovendien vervolgd kunnen worden door de Staat Californië of door private personen die tenuitvoerlegging van Prop 65 beogen, en het kan op die manier aanzienlijke boetes krijgen.