



Count on it.

Form No. 3460-593 Rev A

Manuale dell'operatore

Interrasassi

Multifunzione compatto

N° del modello 23102—N° di serie 318000001 e superiori



Il prodotto è conforme a tutte le direttive europee pertinenti. Per maggiori dettagli, consultare la Dichiarazione di incorporazione sul retro della presente pubblicazione.

⚠ AVVERTENZA

CALIFORNIA

Avvertenza norma "Proposition 65"

L'utilizzo del presente prodotto potrebbe esporre a sostanze chimiche che nello Stato della California sono considerate cancerogene e causa di anomalie congenite o di altre problematiche della riproduzione.

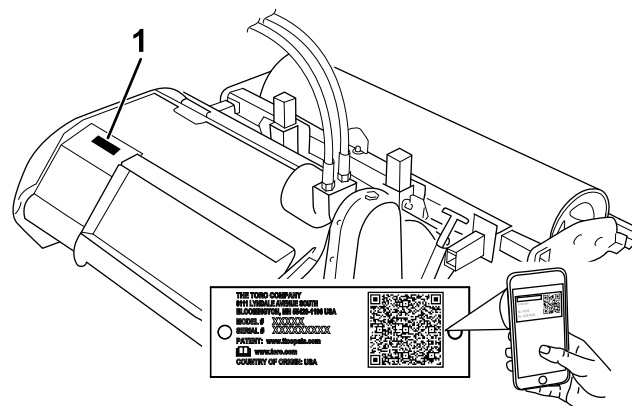

g285760

Figura 1

1. Posizione del numero del modello e del numero di serie

N° del modello _____

N° di serie _____

Introduzione

Questo interrassassi è destinato all'uso su un multifunzione compatto Toro. È progettato principalmente per sotterrare pietre, zolle di terra, detriti ed erba che creano l'ambiente ideale di germinazione per semi freschi o zolle in proprietà residenziali o commerciali. L'utilizzo di questo prodotto per scopi diversi da quelli previsti potrebbe rivelarsi pericoloso per voi ed eventuali astanti.

Leggere attentamente queste informazioni per l'uso e la manutenzione del prodotto e per evitare infortuni e danni. Il proprietario è responsabile del corretto utilizzo del prodotto e della sicurezza.

Visitate il sito www.Toro.com per ottenere materiali di formazione sulla sicurezza e il funzionamento dei prodotti, informazioni sugli accessori, assistenza nella localizzazione di un rivenditore o per registrare il vostro prodotto.

Per assistenza, ricambi originali Toro o ulteriori informazioni, rivolgetevi a un Distributore Toro autorizzato o ad un Centro Assistenza Toro, ed abbiate sempre a portata di mano il numero del modello ed il numero di serie del prodotto. La Figura 1 mostra la posizione del numero del modello e del numero di serie sul prodotto. Scrivete i numeri nello spazio previsto.

Questo manuale identifica pericoli potenziali e riporta messaggi di sicurezza evidenziati dal simbolo di avviso di sicurezza (Figura 2), che segnala un pericolo che può causare gravi infortuni o la morte se non osserverete le precauzioni raccomandate.



g000502

Figura 2

1. Simbolo di allarme

Per evidenziare le informazioni vengono utilizzate due parole. **Importante** indica informazioni di carattere meccanico di particolare importanza e **Nota** evidenzia informazioni generali di particolare rilevanza.

Indice

Sicurezza	3
Requisiti generali di sicurezza	3
Sicurezza in pendenza	4
Sicurezza dell'interrasassi	4
Sicurezza durante manutenzione e rimessaggio	4
Adesivi di sicurezza e informativi	5
Preparazione	6
Montaggio del rullo	6
Quadro generale del prodotto	6
Specifiche	6
Funzionamento	7
Montaggio e rimozione dell'attrezzo.....	7
Rimozione del rullo	7
Impostazione della profondità di scavo	8
Regolazione della lama livellatrice	8
Cambio della posizione orizzontale del rullo	9
Utilizzo del coltivatore	9
Posizione di trasferimento	9
Suggerimenti	10
Manutenzione	11
Programma di manutenzione raccoman- dato	11
Ingrassaggio del coltivatore	11
Sostituzione dell'olio della cinghia di trasmissione.....	11
Regolazione della tensione della cinghia di trasmissione.....	12
Sostituzione delle fustelle	13
Rimessaggio	14
Localizzazione guasti	15

Sicurezza

⚠ PERICOLO

Potrebbero esserci condotte interrato dei servizi di pubblica utilità nell'area di lavoro. Se urtate durante lo scavo, possono causare scosse elettriche o esplosioni.

Chiedete che nella proprietà o nell'area di lavoro venga segnalata la posizione delle condutture interrato, e non effettuate scavi nelle aree contrassegnate. Contattate il vostro servizio di segnalazione o la vostra azienda di servizi pubblici di zona per la segnalazione della proprietà (ad esempio, negli Stati Uniti, chiamate il numero 811 o, in Australia, chiamate il numero 1100 per il servizio di segnalazione nazionale).

Requisiti generali di sicurezza

Rispettate sempre tutte le norme di sicurezza per evitare gravi infortuni o la morte.

- Non superate la capacità operativa nominale, dal momento che la macchina potrebbe divenire instabile, determinando una perdita di controllo.
- **Non trasportate un attrezzo con i bracci sollevati o estesi (se applicabile).** Trasportate sempre l'attrezzo a poca distanza da terra; fate riferimento a [Posizione di trasferimento \(pagina 9\)](#).
- Chiedete che nella proprietà o nell'area di lavoro venga segnalata la posizione delle condutture interrato e di altri oggetti e non effettuate scavi nelle aree contrassegnate.
- Leggete e acquisite familiarità con il contenuto di questo *Manuale dell'operatore* prima di avviare la macchina.
- Prestate la massima attenzione mentre utilizzate la macchina. Non intraprendete alcuna attività che vi possa distrarre; in caso contrario potreste causare infortuni o danni alla proprietà.
- Non lasciate mai che bambini o persone non addestrate utilizzino la macchina.
- Tenete mani e piedi a distanza dai componenti e dagli attrezzi in movimento.
- Non utilizzate la macchina senza che gli schermi e gli altri dispositivi di protezione siano montati e correttamente funzionanti.
- Tenete gli astanti e gli animali domestici a distanza dalla macchina.
- Prima di eseguire interventi di manutenzione, fare rifornimento di carburante o rimuovere eventuali

ostruzioni, fermate la macchina, spegnete la stessa e togliete la chiave.

L'errato utilizzo o la manutenzione di questa macchina può causare infortuni. Per ridurre il rischio di incidenti, rispettate le seguenti norme di sicurezza e fate sempre attenzione al simbolo di allarme (**▲**), che indica: Attenzione, Avvertenza o Pericolo – “norme di sicurezza”. Il mancato rispetto di queste istruzioni può provocare infortuni o morte.

Sicurezza in pendenza

- **Utilizzate la macchina in salita e in discesa su pendenze con l'estremità pesante della macchina a monte.** La distribuzione del peso cambia in presenza degli attrezzi. Questo attrezzo rende più pesante la parte anteriore della macchina.
- Il sollevamento o l'estensione (se applicabile) dei bracci caricatori in pendenza influisce sulla stabilità della macchina. Tenete abbassati e ritirati i bracci caricatori sulle pendenze.
- Le pendenze sono una delle cause principali di incidenti dovuti a perdita di controllo e ribaltamenti, che possono provocare gravi infortuni o la morte. L'utilizzo della macchina su pendenze di qualsiasi tipo o su terreno non uniforme richiede un livello superiore di attenzione.
- Stabilite le vostre procedure e regole operative in pendenza. Queste procedure devono includere una ricognizione del sito per determinare quali pendenze sono sicure per l'utilizzo della macchina. Basatevi sempre su buon senso e giudizio quando effettuate questa ricognizione.
- Rallentate e fate molta attenzione sui pendii. Le condizioni del terreno possono influire sulla stabilità della macchina.
- Evitate di eseguire partenze o arresti su una pendenza; Se la macchina perde aderenza, procedete lentamente lungo le pendenze.
- Evitate di curvare sulle pendenze. Se è proprio necessario, curvate lentamente e mantenete a monte il lato pesante della macchina.
- Sulle pendenze eseguite tutti i movimenti in modo lento e graduale. Non effettuate improvvisi cambiamenti di velocità o di direzione.
- Se non vi sentite a vostro agio nell'utilizzo della macchina in pendenza, non utilizzatela.
- Fate attenzione a buche, solchi o cunette, poiché il terreno irregolare può causare il ribaltamento della macchina. L'erba alta può nascondere degli ostacoli.
- Prestate attenzione su superfici bagnate. La minore aderenza può provocare uno slittamento.

- Valutate l'area per assicurarvi che il terreno sia sufficientemente stabile per supportare la macchina.
- Prestate cautela durante l'utilizzo della macchina in prossimità di:
 - Scarpate
 - Fossi
 - Terrapieni
 - Zone d'acqua

La macchina potrebbe ribaltarsi improvvisamente se un cingolo dovesse superare il bordo o se il bordo cedesse. Mantenete una distanza di sicurezza tra la macchina ed eventuali pericoli.

- Non rimuovete o aggiungete attrezzi in pendenza.
- Non parcheggiate la macchina su salite o pendenze.

Sicurezza dell'interrasassi

- Per i trattorini su ruote, utilizzate il contrappeso sul trattorino quando utilizzate l'attrezzo.
- Abbassate sempre l'attrezzo ogni volta che spegnete la macchina o abbandonate la posizione operativa.

Sicurezza durante manutenzione e rimessaggio

- Controllate i dispositivi di fissaggio a intervalli frequenti verificando che siano adeguatamente serrati, per garantire condizioni operative sicure dell'attrezzatura.
- Fate riferimento a questo *Manuale dell'operatore* per dettagli importanti se rimessate l'attrezzo per un periodo di tempo prolungato.
- Mantenete o sostituite le etichette di sicurezza e istruzioni, in base alle necessità.

Adesivi di sicurezza e informativi



Gli adesivi di sicurezza e di istruzione sono chiaramente visibili e sono affissi accanto a zone particolarmente pericolose. Sostituite eventuali adesivi danneggiati o mancanti.

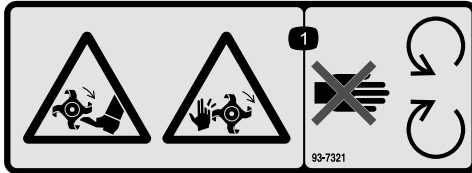

decal93-7321

93-7321

1. Pericolo di ferite o smembramento di mani o piedi causati dalle lame rotanti/pale – tenetevi a distanza dalle parti in movimento.



decal100-4708

100-4708

1. Pericolo di lancio di oggetti – Tenete gli astanti a distanza.

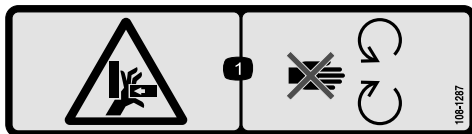

decal108-1287

108-1287

1. Pericolo di schiacciamento delle mani – Non avvicinatevi alle parti in movimento.

**WARNING: Cancer and Reproductive Harm - www.P65Warnings.ca.gov.
For more information, please visit www.ttcoCAProp65.com**

133-8061

decal133-8061

133-8061

Preparazione

Montaggio del rullo

1. Togliete il rullo dal supporto di spedizione
2. Montate il coltivatore sulla trattrice e rimuovetelo dal supporto di spedizione.

Nota: Per ulteriori informazioni su come fissare l'accessorio sulla trattrice in tutta sicurezza, fate riferimento al *Manuale dell'Operatore* della vostra trattrice.

3. Abbassate il coltivatore a terra.
4. Rimuovete i perni con testa ad anello elastico dai perni conici (Figura 3).
5. Rimuovete i perni conici dai bracci del coltivatore (Figura 3).



Figura 3

1. Perno conico
2. Perno con testa ad anello elastico
3. Braccio del coltivatore
4. Braccio del rullo

6. Infilate i bracci sul rullo nei bracci del coltivatore e collegateli con i perni conici (Figura 3).
7. Fissate i perni conici con i perni con testa ad anello elastico acclusi.

Quadro generale del prodotto

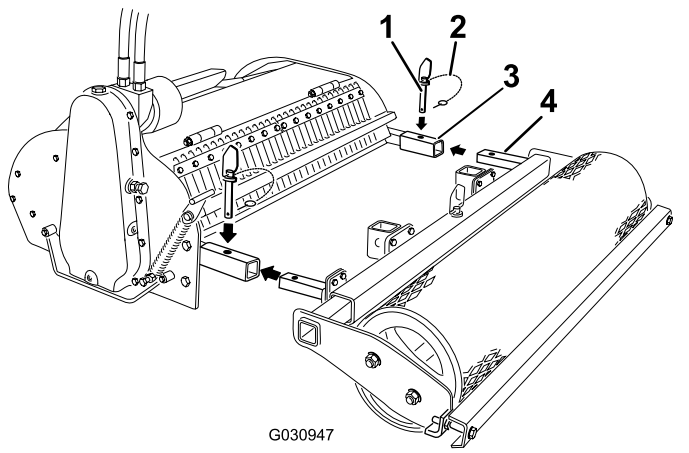

Figura 4

1. Alloggiamento della cinghia di trasmissione
2. Flessibili idraulici
3. Fustelle di scavo e protezione fustelle
4. Lama livellatrice
5. Rullo

Specifiche

Nota: Specifiche e disegno sono soggetti a variazione senza preavviso.

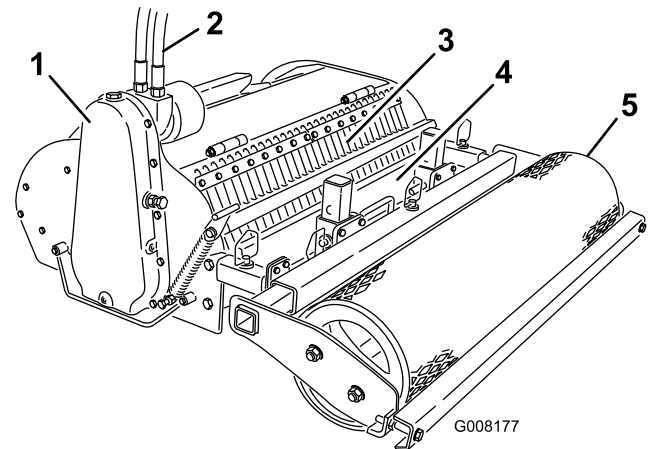
Larghezza	130 cm)
Lunghezza	130 cm)
Altezza	53 cm
Peso	250 kg

Per garantire prestazioni ottimali e mantenere sempre la macchina in conformità con le norme di sicurezza, utilizzate esclusivamente ricambi e accessori originali Toro. L'utilizzo di parti di ricambio e accessori di altri produttori può essere pericoloso e rendere nulla la garanzia.

Funzionamento

Stabilite i lati sinistro e destro della macchina dalla normale posizione di guida.

Montaggio e rimozione dell'attrezzo

Consultate il *Manuale dell'operatore* dell'unità motrice per la procedura di installazione e rimozione.

Importante: Prima di montare l'attrezzo, posizionate la macchina su una superficie piana, accertatevi che le piastre di montaggio siano prive di morchia o detriti e che i perni ruotino liberamente. Se i perni non ruotano liberamente, ingrassateli.

Nota: Utilizzate sempre il trattorino per sollevare e spostare l'accessorio.

⚠ AVVERTENZA

Se non inserite completamente i perni ad attacco rapido attraverso la piastra di montaggio dell'attrezzo, l'attrezzo potrebbe cadere dalla macchina, schiacciando voi o gli astanti.

Assicuratevi che i perni ad attacco rapido siano completamente inseriti nella piastra di montaggio dell'attrezzo.

⚠ AVVERTENZA

Se il fluido idraulico fuoriesce sotto pressione, può penetrare la pelle e causare infortuni. Se il fluido penetra accidentalmente nella pelle è necessario farlo asportare entro poche ore da un medico che abbia dimestichezza con questo tipo di infortunio, diversamente subentrerà la cancrena.

- Assicuratevi che tutti i flessibili e i tubi del fluido idraulico siano in buone condizioni e che tutti i collegamenti e i raccordi idraulici siano serrati prima di mettere l'impianto idraulico sotto pressione.
- Tenete corpo e mani lontano da perdite filiformi o da ugelli che eiettano fluido idraulico pressurizzato.
- Usate cartone o carta per cercare perdite di fluido idraulico, non usate mai le mani.

⚠ ATTENZIONE

I giunti idraulici, i tubi e le valvole idrauliche ed il fluido idraulico possono scottare. In caso di contatto con componenti che scottano, è possibile ustionarsi.

- Mettete i guanti quando azionate i giunti idraulici.
- Lasciate che la macchina si raffreddi prima di toccare i componenti idraulici.
- Non toccate il fluido idraulico versato.

Rimozione del rullo

Per usare il coltivatore come erpice senza il livellatore o il rullo, o eseguire varie regolazioni e operazioni di manutenzione, rimuovete il rullo e il livellatore nel seguente modo:

1. Parcheggiate la macchina su una superficie piana, abbassate l'attrezzo, inclinate l'attrezzo per sollevare il rullo da terra e inserite il freno di stazionamento (se in dotazione).
2. Spegnete il motore e togliete la chiave
3. Rimuovete i perni conici dai bracci del coltivatore (Figura 5).



Figura 5

- | | |
|---------------------------------------|----------------------------|
| 1. Perno conico | 3. Braccio del coltivatore |
| 2. Perno con testa ad anello elastico | 4. Braccio del rullo |

4. Togliete il rullo dal coltivatore (Figura 5).
5. Riponete i perni nei bracci del rullo per un futuro utilizzo.

Nota: Per montare il rullo, fate riferimento a [Montaggio del rullo \(pagina 6\)](#).

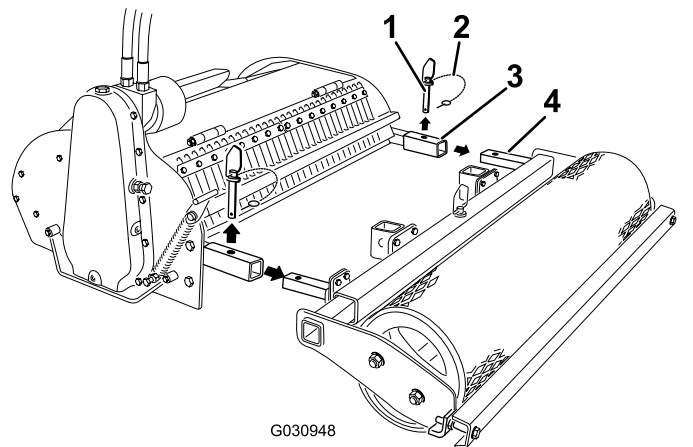
Impostazione della profondità di scavo

Impostate la profondità di scavo del coltivatore in base all'attività da svolgere, fino a 13,9 cm. La profondità di taglio è stabilita dalla posizione del rullo. Potete spostare il rullo in alto e in basso cambiando la posizione di supporto dei bracci sul coltivatore, nel seguente modo:

1. Rimuovete il rullo dall'interrasassi; fate riferimento a [Rimozione del rullo \(pagina 7\)](#).
2. Rimuovete i bulloni che fissano i bracci al coltivatore ([Figura 6](#)).



Figura 6

3. Spostate i bracci fino alla serie di fori corrispondenti alla profondità desiderata ([Figura 6](#)).
 - Spostate i bracci verso l'alto per impostare una profondità di scavo maggiore.
 - Spostate i bracci verso il basso per impostare una profondità di scavo minore.
4. Fissate i bracci con i bulloni e i dadi precedentemente rimossi.
5. Montate il rullo.

Regolazione della lama livellatrice

Potete regolare la lama livellatrice che si trova proprio dietro al rullo per completare la rifinitura. Generalmente, dovete regolarlo in modo che il bordo della lama sia appena leggermente superiore alla base del rullo.

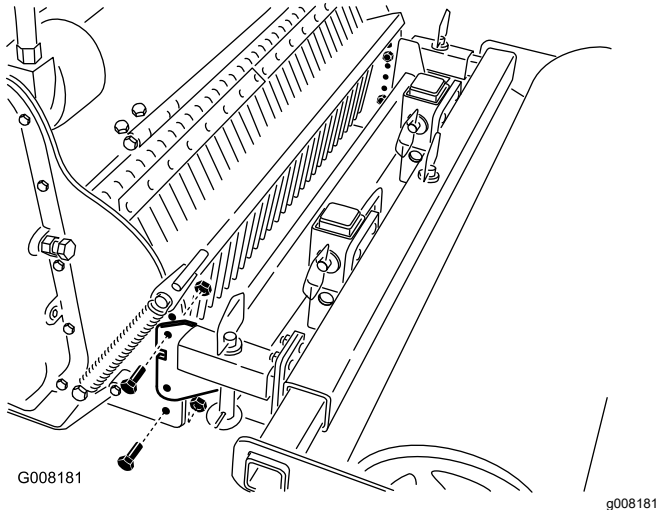
1. Parcheggiate la macchina su una superficie pianeggiante, abbassate l'attrezzo, inclinate l'attrezzo per sollevare il rullo da terra e inserite il freno di stazionamento (se in dotazione).
2. Spegnete il motore e togliete la chiave
3. Rimuovete i perni conici dai montanti di fissaggio della lama livellatrice ([Figura 7](#)).



Figura 7

- | | |
|---------------------------------------|--|
| 1. Perno conico | 3. Rullo |
| 2. Perno con testa ad anello elastico | 4. Montante di fissaggio della lama livellatrice |
4. Fate scorrere la lama livellatrice verso l'alto o verso il basso fino alla posizione del foro desiderata.
 5. Posizionate i perni conici sui montanti di fissaggio.
 6. Posizionate i perni con testa ad anello elastico acclusi sui 2 perni conici.
 7. Fate oscillare gli anelli elastici verso il basso sopra le estremità del perno, per fissare la lama livellatrice.
 8. Abbassate il rullo a terra.

Cambio della posizione orizzontale del rullo

Il rullo ha 3 posizioni orizzontali. Per coltivare lungo il bordo dell'area di lavoro, allineate i bordi del rullo ai bordi del coltivatore. Per coltivare un'area senza bordi imprecisi tra i passaggi di coltivazione, decentrate il rullo su uno e l'altro lato, in modo che circa 15 cm del rullo si sovrappongano all'ultimo passaggio della coltivazione.

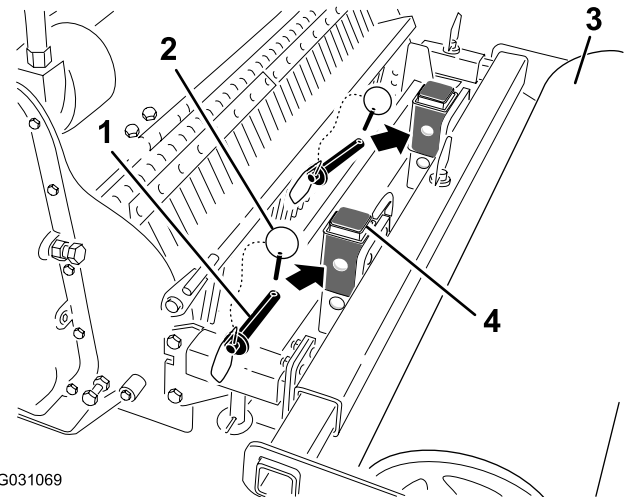
1. Parcheggiate la macchina su una superficie pianeggiante, abbassate l'attrezzo e inserite il freno di stazionamento (se in dotazione).
2. Spegnete il motore e toglie la chiave
3. Togliete il perno conico (Figura 8).



Figura 8

1. Perno con testa ad anello
2. Perno conico
3. Barra di supporto del rullo elastico

4. Fate scorrere il rullo fino alla posizione desiderata (Figura 8).
5. Inserite il perno conico attraverso la barra di supporto del rullo.
6. Inserite il perno con testa ad anello elastico accluso attraverso il perno conico per fissare il rullo.

Utilizzo del coltivatore

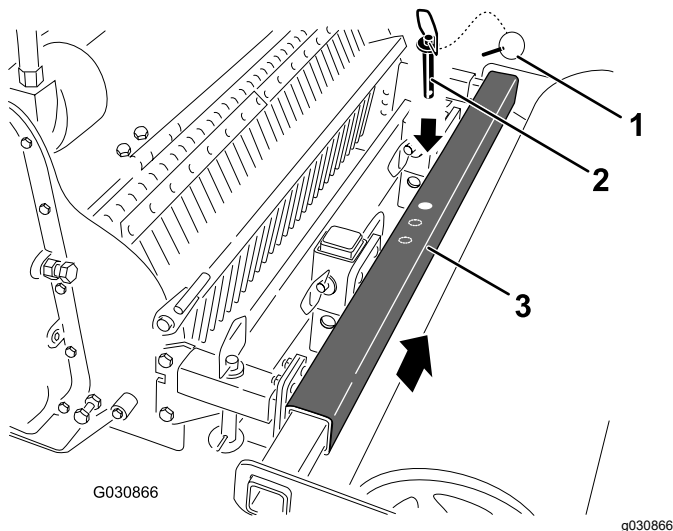
1. Abbassate il coltivatore a terra e assicuratevi che il carter catena sia perpendicolare al suolo (Figura 9).



Figura 9

2. Per avviare il coltivatore, tirate la leva dei comandi idraulici ausiliari verso l'impugnatura dell'operatore.
3. Abbassate lentamente il coltivatore fino a quando le lame scavano nel terreno e il rullo tocca a terra.
4. Spostatevi lentamente all'indietro.
5. Una volta ultimato il passaggio, arrestate l'alimentazione idraulica e sollevate il coltivatore.

Importante: Non guidate la macchina su marciapiedi o altre superfici senza prima aver sollevato il coltivatore. Attraversando superfici dure con le fustelle abbassate si danneggiano le fustelle e la superficie.

Posizione di trasferimento

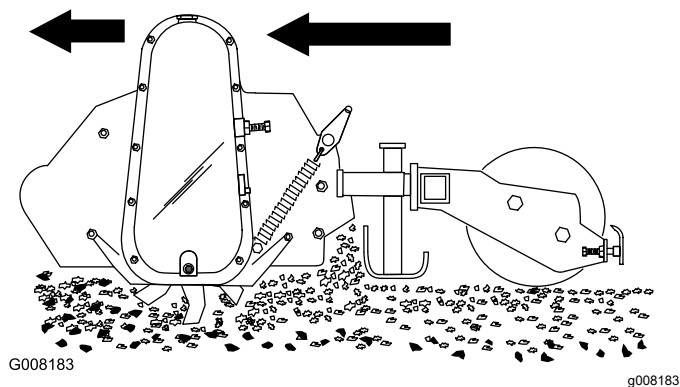
Durante il trasporto dell'attrezzo, mantenete il più possibile vicino al suolo, a non più di 15 cm sopra il livello del terreno. Inclinatelo all'indietro.



Figura 10

1. Non più di 15 cm sopra il livello del terreno
2. Inclinazione dell'attrezzo all'indietro.

Suggerimenti

- Ispezionate l'area in cui verrà utilizzato il coltivatore e rimuovete tutti gli oggetti come grosse pietre, rifiuti e rami prima di coltivare, per evitare danni all'attrezzatura.
- Iniziate sempre a coltivare con la minore velocità al suolo possibile. Aumentate la velocità se le condizioni lo consentono.
- Utilizzate sempre l'acceleratore sulla massima (velocità motore massima).
- Coltivate a passaggi lunghi e diritti. Svoltando con le fustelle abbassate si danneggiano le fustelle e la superficie.
- Se un sasso o un'altra ostruzione finisce tra le fustelle, disinserite l'alimentazione idraulica e mandate avanti la trattrice finché non sarà stata rimossa l'ostruzione.
- Se utilizzate una trattrice con un divisore di flusso (alcuni gommati hanno divisori di flusso; fare riferimento al *Manuale dell'operatore* della trattrice), potete usare il divisore di flusso per ottenere la velocità del rotore e a terra ottimale per le vostre condizioni del suolo, nel seguente modo:
 1. Impostate il divisore di flusso sulla posizione delle ore 9 e portate il selettore di velocità nella posizione tartaruga.
 2. Tirate la leva dell'alimentazione idraulica ausiliaria verso l'impugnatura dell'operatore per avviare il coltivatore.
 3. Spostate la leva del divisore di flusso mentre spostate all'indietro la trattrice finché i risultati di coltivazione risultano ideali.

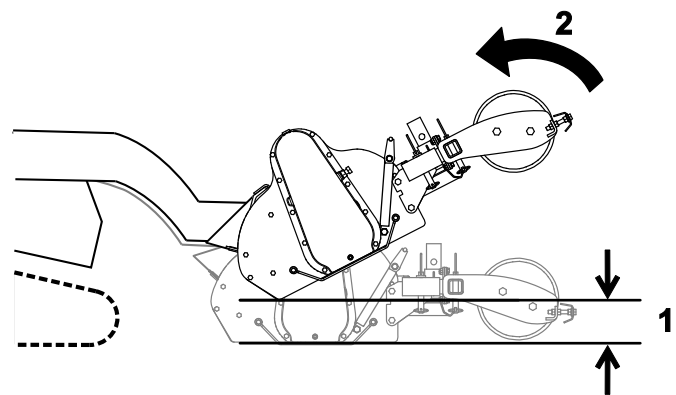
Manutenzione

Stabilite i lati sinistro e destro della macchina dalla normale posizione di guida.

⚠ ATTENZIONE

Se lasciate la chiave nell'interruttore, qualcuno potrebbe accidentalmente avviare il motore e ferire gravemente voi o gli astanti.

Rimuovete la chiave dalla prima di effettuare la manutenzione.

Programma di manutenzione raccomandato

Cadenza di manutenzione	Procedura di manutenzione
Dopo le prime 5 ore	<ul style="list-style-type: none">Regolate la tensione della cinghia di trasmissione.
Dopo ogni utilizzo	<ul style="list-style-type: none">Pulite i detriti dall'attrezzo.
Ogni 25 ore	<ul style="list-style-type: none">Ingrassate il coltivatoreRegolate la tensione della cinghia di trasmissione.
Ogni 200 ore	<ul style="list-style-type: none">Sostituite l'olio della cinghia di trasmissione.
Prima del rimessaggio	<ul style="list-style-type: none">Ingrassate il coltivatoreVerniciate le superfici scheggiate.

Ingrassaggio del coltivatore

Intervallo tra gli interventi tecnici: Ogni 25 ore

Prima del rimessaggio

Ingrassate i 2 raccordi alle estremità del rullo e 1 raccordo sulla flangia a 4 bulloni sulla sinistra della scatola principale.

Tipo di grasso: grasso universale

Importante: Ingrassate immediatamente dopo ogni lavaggio

1. Parcheggiate la macchina su una superficie pianeggiante, abbassate l'attrezzo e inserite il freno di stazionamento (se in dotazione).
2. Spegnete il motore e togliete la chiave
3. Pulite i raccordi d'ingrassaggio con un cencio.
4. Collegate ad ogni raccordo d'ingrassaggio un ingrassatore a pressione.
5. Pompate del grasso nel raccordo finché non inizia a fuoriuscire dai cuscinetti.
6. Tergete il grasso superfluo.

Sostituzione dell'olio della cinghia di trasmissione

Intervallo tra gli interventi tecnici: Ogni 200 ore

Controllate il livello del lubrificante per ingranaggi all'interno della relativa scatola ogni 25 ore di servizio e sostituitelo ogni 200 ore di servizio oppure una volta all'anno, optando per l'intervallo più breve.

Tipo di olio: 85 W 140

1. Parcheggiate la macchina su una superficie pianeggiante, inserite il freno di stazionamento (se in dotazione) e assicuratevi che il copricatena di trasmissione sia perpendicolare al terreno.
2. Sollevate l'attrezzo abbastanza in alto da poter collocare una bacinella sotto il carter della cinghia di trasmissione e sostenete l'attrezzo con cavalletti meccanici.

⚠ AVVERTENZA

I cavalletti meccanici o i martinetti idraulici o i bracci di sollevamento non sono adatti a sostenere il coltivatore e possono causare gravi infortuni; utilizzate cavalletti metallici per sostenere il coltivatore.

Non usate i bracci di sollevamento o i martinetti idraulici da soli.

3. Spegnete il motore e togliete la chiave

4. Aprite il bocchettone olio nella parte superiore del carter della cinghia di trasmissione (Figura 11).



Figura 11

1. Foro di riempimento dell'olio
2. Tappo di spurgo
3. Tappo laterale

5. Collocate una grande bacinella di spurgo sotto il carter della cinghia di trasmissione.
6. Togliete il tappo di spurgo (Figura 11).
7. Quando tutto l'olio sarà drenato dal carter, sostituite e serrate il tappo di spurgo.
8. Togliete il tappo laterale (Figura 11).
9. Versate l'olio nel bocchettone lentamente finché fuoriesce dell'olio dal foro del tappo laterale.
10. Rimettete il tappo laterale e il tappo del bocchettone e serrateli.
11. Tergete l'olio versato.

Regolazione della tensione della cinghia di trasmissione

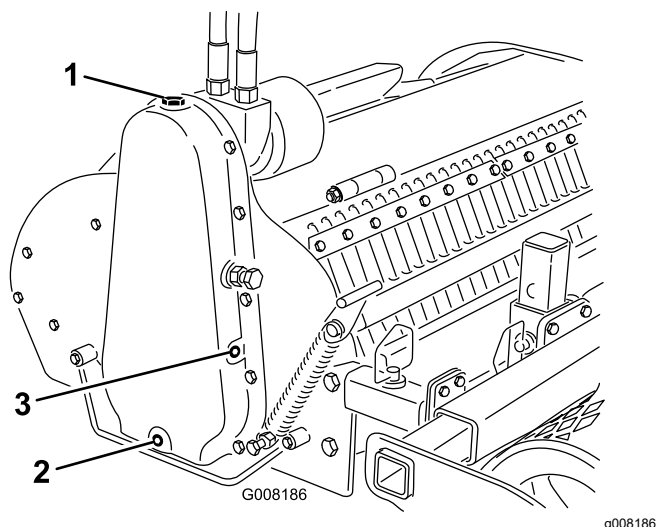
Intervallo tra gli interventi tecnici: Dopo le prime 5 ore

Ogni 25 ore

1. Parcheggiate la macchina su una superficie piana, abbassate l'attrezzo e inserite il freno di stazionamento (se in dotazione).
2. Spegnete il motore e togliete la chiave
3. Allentate il controdamo sulla vite di regolazione della cinghia (Figura 12).



Figura 12

1. Controdamo
 2. Vite di regolazione della cinghia
4. Girate la vite manualmente finché non avvertite una resistenza (Figura 12).
 5. Segnate la vite con una matita e quindi svitatela di 1 giro.
 6. Serrate il controdamo.

Sostituzione delle fustelle

Controllate le fustelle e sostituitele se sono usurate o smussate. Le fustelle usurate o smussate degradano le prestazioni del coltivatore

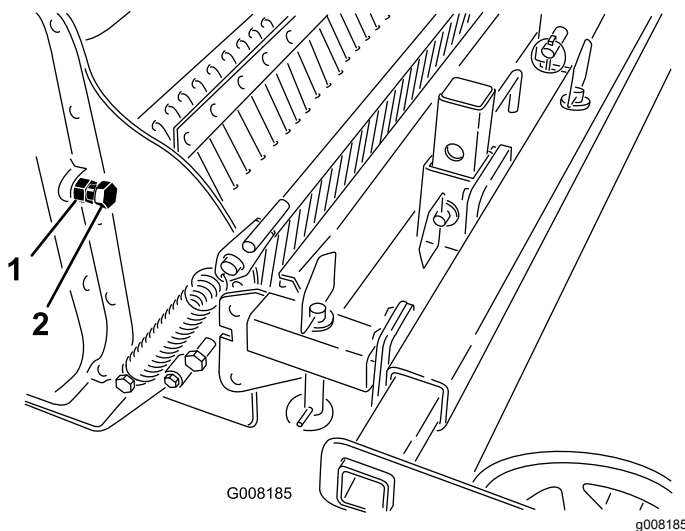
1. Parcheggiate la macchina su una superficie piana, abbassate l'attrezzo e inserite il freno di stazionamento (se in dotazione).
2. Spegnete il motore e togliete la chiave
3. Togliete il gruppo rullo dal coltivatore.
4. Sollevate e rilasciate il dente di arresto dell'anello sul lato del coltivatore (**Figura 13**).



Figura 13

g008184

5. Aprite il coperchio delle fustelle (**Figura 13**).
6. Togliete le fustelle vecchie una alla volta e installate le nuove fustelle (**Figura 14**).

Nota: Ciascun mozzo centrale è dotato di 4 fustelle (2 a destra e 2 a sinistra). Le fustelle di sinistra e di destra sono posizionate alternate sul mozzo. Accertarsi di sostituire ogni fustella con lo stesso tipo di fustella precedentemente installata.

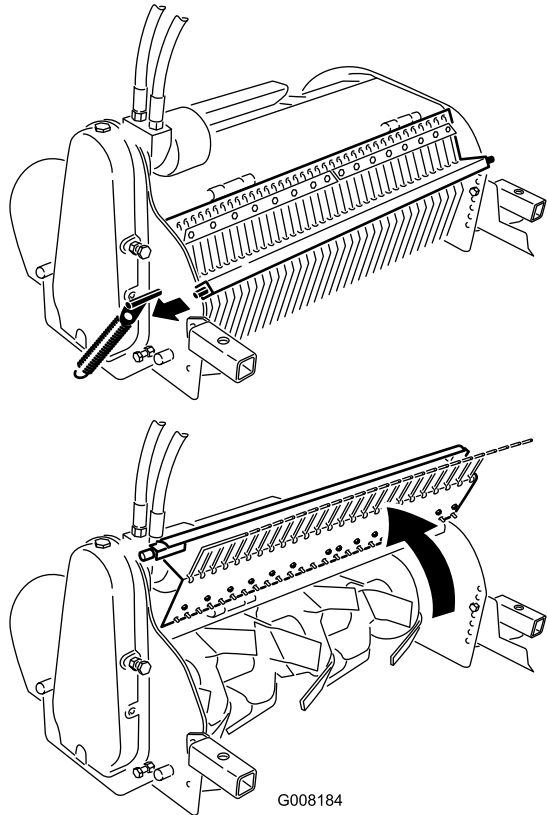

Figura 14

g008188

1. Fustella di sinistra
2. Fustella di destra

7. Serrate i bulloni di montaggio delle fustelle a 86 - 104 N·m.
8. Chiudete il coperchio delle fustelle e fissatelo con i fermi elastici.
9. Montate il gruppo rullo.

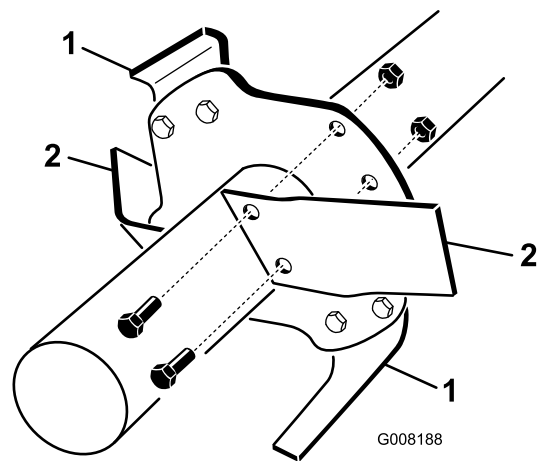
Rimessaggio

1. Prima di ogni rimessaggio prolungato, lavate l'accessorio con acqua e un detersivo neutro per eliminare morchia e sporcizia.
2. Ingrassate tutti i raccordi.
3. Controllate e regolate la tensione della cinghia di trasmissione.
4. Controllate tutta la bulloneria e serratela. Riparate o sostituite le parti danneggiate o usurate.
5. Accertatevi che tutti i giunti idraulici siano collegati gli uni agli altri per evitare che il sistema idraulico venga contaminato.
6. Ritoccate tutti i graffi e le superfici metalliche sverniciate. La vernice può essere ordinata al Centro di Assistenza autorizzato di zona.
7. Riponete l'accessorio in una rimessa o in un deposito pulito ed asciutto. Copritelo con un telo per proteggerlo e mantenerlo pulito.

Localizzazione guasti

Problema	Possibile causa	Rimedio
Il coltivatore non funziona.	<ol style="list-style-type: none">1. Un accoppiatore idraulico non è collegato completamente.2. L'accoppiatore idraulico è danneggiato.3. Un tubo idraulico è ostruito.4. Un tubo idraulico è attorcigliato.5. La valvola del circuito ausiliario del trattorino non si apre.6. Una valvola idraulica o il motore di trasmissione è danneggiato.7. Il coltivatore è ostruito (ad es. sasso o radice).8. La cinghia di trasmissione è lenta.9. La cinghia di trasmissione è rotta.	<ol style="list-style-type: none">1. Controllate tutti i giunti e serrateli.2. Controllate i giunti e sostituite quelli difettosi.3. Cercate e rimuovete l'ostruzione.4. Sostituite il tubo flessibile attorcigliato.5. Riparate la valvola.6. Rivolgetevi al Centro Assistenza autorizzato di zona.7. Cercate e rimuovete l'ostruzione.8. Regolate la tensione della cinghia.9. Riparate o sostituite la cinghia.

Dichiarazione di incorporazione

The Toro Company, 8111 Lyndale Avenue South, Bloomington, MN, USA dichiara che la(e) seguente(i) unità è(sono) conforme(i) alle direttive elencate, se installata(e) in conformità con le istruzioni allegate su determinati modelli Toro come riportato nelle relative Dichiarazioni di Conformità.

N° del modello	N° di serie	Descrizione del prodotto	Descrizione fattura	Descrizione generale	Direttiva
23102	319000001 e superiori	Interrasassi, multifunzione compatto	SOIL CULTIVATOR	Multifunzione compatto	2006/42/CE

La relativa documentazione tecnica è stata redatta come previsto nella Parte B dell'Allegato VII di 2006/42/CE.

Ci impegneremo a trasmettere, in risposta alle richieste delle autorità nazionali, le informazioni sul macchinario parzialmente completato. Il metodo di trasmissione sarà elettronico.

La macchina non sarà messa in servizio fino all'integrazione nei modelli Toro omologati, come indicato nella relativa Dichiarazione di conformità e secondo le istruzioni, in virtù delle quali possa essere dichiarata conforme alle Direttive pertinenti.

Certificazione:



Chad Moe
Sr. Engineering Manager
8111 Lyndale Ave. South
Bloomington, MN 55420, USA
Novembre 21, 2022

Rappresentante autorizzato:

Marcel Dutrieux
Manager European Product Integrity
Toro Europe NV
Nijverheidsstraat 5
2260 Oevel
Belgium

UK Declaration of Incorporation

The Toro Company, 8111 Lyndale Avenue South, Bloomington, MN, USA dichiara che la(e) seguente(i) unità è(sono) conforme(i) alle normative elencate, se installata(e) in conformità con le istruzioni allegate su determinati modelli Toro come riportato nelle relative Dichiarazioni di Conformità.

N° del modello	N° di serie	Descrizione del prodotto	Descrizione fattura	Descrizione generale	Direttiva
23102	319000001 e superiori	Interrasassi, multifunzione compatto	SOIL CULTIVATOR	Multifunzione compatto	S.I. 2008/1597

La documentazione tecnica corrispondente è stata compilata come previsto dal Piano 10 del S.I. 2008 N. 1597.

Ci impegneremo a trasmettere, in risposta alle richieste delle autorità nazionali, le informazioni sul macchinario parzialmente completato. Il metodo di trasmissione sarà elettronico.

La macchina non sarà messa in servizio fino all'integrazione nei modelli Toro omologati, come indicato nella relativa Dichiarazione di conformità e secondo le istruzioni, in virtù delle quali possa essere dichiarata conforme alle Normative pertinenti.

This declaration has been issued under the sole responsibility of the manufacturer.
The object of the declaration is in conformity with relevant UK legislation.

Rappresentante autorizzato:

Marcel Dutrieux
Manager European Product Integrity
Toro U.K. Limited
Spellbrook Lane West
Bishop's Stortford
CM23 4BU
United Kingdom



Chad Moe
Sr. Engineering Manager
8111 Lyndale Ave. South
Bloomington, MN 55420, USA
Novembre 21, 2022

Informativa sulla privacy SEE/Regno Unito

Utilizzo delle vostre informazioni personali da parte di Toro

The Toro Company ("Toro") rispetta la vostra privacy. Quando acquistate i nostri prodotti, possiamo raccogliere determinate informazioni personali su di voi, direttamente da voi o tramite la vostra azienda o distributore Toro. Toro utilizza queste informazioni per adempiere ai propri obblighi contrattuali, come registrare la vostra garanzia, elaborare la vostra richiesta in garanzia o contattarvi in caso di un richiamo di prodotto, e per finalità aziendali legittime, come valutare la soddisfazione dei clienti, migliorare i nostri prodotti o fornirvi informazioni su prodotti che potrebbero essere di vostro interesse. Toro può condividere i vostri dati con le nostre consociate, affiliate, rivenditori e altri partner commerciali collegati a tali attività. Inoltre, possiamo divulgare le informazioni personali ove richiesto ai sensi della legge o in relazione alla vendita, acquisto o fusione di un'attività. Non venderemo mai le vostre informazioni personali a nessun'altra società a scopi di marketing.

Conservazione delle vostre informazioni personali

Toro conserverà le vostre informazioni personali per tutto il tempo pertinente alle finalità di cui sopra e in conformità con i requisiti normativi. Per maggiori informazioni sui periodi di conservazione dei dati applicabili, contattate legal@toro.com.

L'impegno di Toro per la sicurezza

Le vostre informazioni personali possono essere elaborate negli Stati Uniti o in altri paesi in cui possono essere in vigore leggi sulla protezione dei dati meno rigorose di quelle del vostro paese di residenza. Ogniqualvolta trasferiamo le vostre informazioni al di fuori del vostro paese di residenza, adotteremo tutte le misure richieste per legge al fine di garantire l'implementazione delle opportune tutele per proteggere le vostre informazioni e assicurarci che vengano trattate in sicurezza.

Accesso e correzione

È vostro diritto correggere o riesaminare i vostri dati personali, oppure rifiutare o limitare il trattamento dei vostri dati. A tale scopo, contattateci via email all'indirizzo legal@toro.com. In caso di perplessità in relazione al modo in cui Toro gestisce le vostre informazioni, vi invitiamo a parlarne direttamente con noi. Tenete presente che i residenti europei hanno diritto a sporgere reclamo presso la propria Autorità di protezione dei dati.

Informazioni sull'avvertenza relativa alla legge della California "Proposition 65"

Che cos'è questa avvertenza?

Potreste vedere un prodotto in vendita provvisto di un'etichetta di avvertenza come questa:



AVVERTENZA: Cancro e problematiche della riproduzione –
www.p65Warnings.ca.gov.

Che cos'è la Proposition 65?

La Proposition 65 si applica a tutte le aziende che operano nello Stato della California, che vendono prodotti in California o che fabbricano prodotti che possono essere venduti o importati in California. Tale legge prevede che il Governatore della California rediga e pubblichi obbligatoriamente una lista di sostanze chimiche considerate cancerogene, causa di difetti congeniti e/o di altri danni riproduttivi. La lista, aggiornata annualmente, comprende centinaia di sostanze chimiche presenti in molti prodotti di uso quotidiano. Lo scopo della Proposition 65 è quello di informare i cittadini riguardo all'esposizione a tali sostanze.

La Proposition 65 non vieta la vendita di prodotti contenenti tali sostanze chimiche, ma impone che ogni prodotto, imballaggio o documentazione del prodotto riporti tali avvertenze. Inoltre, un'avvertenza relativa alla Proposition 65 non implica che un prodotto violi gli standard o i requisiti di sicurezza. In effetti, il governo della California ha spiegato che un'avvertenza relativa alla Proposition 65 non equivale a una decisione normativa in merito alla "sicurezza" o "mancanza di sicurezza" di un prodotto. Molte di queste sostanze chimiche vengono utilizzate in prodotti di uso quotidiano da anni senza che vi siano danni documentati. Per maggiori informazioni, visitate la pagina <https://oag.ca.gov/prop65/faqs-view-all>.

Se un prodotto riporta un'avvertenza prevista dalla Proposition 65, ciò significa che un'azienda 1) ha valutato il livello di esposizione e concluso che supera il "livello zero di rischio significativo", oppure 2) ha deciso di fornire tale avvertenza basandosi sulla propria conoscenza della presenza di una sostanza indicata come rischiosa senza valutare il livello di esposizione.

Questa legge si applica ovunque?

Le avvertenze previste dalla Proposition 65 sono richieste solo ai sensi della legge californiana. Queste avvertenze sono presenti in tutta la California su un'ampia varietà di prodotti e in numerosi ambienti tra cui ristoranti, negozi di alimentari, alberghi, scuole e ospedali. Inoltre, alcuni negozi e rivenditori online mostrano le avvertenze previste dalla Proposition 65 sui propri siti web o cataloghi.

Qual è la differenza tra i limiti imposti dalla California e quelli federali?

Gli standard della Proposition 65 spesso sono più rigorosi di quelli federali e internazionali. Per varie sostanze, l'obbligo delle avvertenze previste dalla Proposition 65 scatta a livelli molto inferiori a quelli previsti dagli standard federali. Per esempio, il livello di piombo per cui è richiesta un'avvertenza secondo la Proposition 65 è di 0,5 mg al giorno, molto al di sotto degli standard federali ed internazionali.

Perché non tutti i prodotti simili riportano tale avvertenza?

- I prodotti venduti in California richiedono l'etichettatura prevista dalla Proposition 65, mentre prodotti simili venduti altrove non la richiedono.
- Un procedimento giudiziario ai sensi della Proposition 65 a carico di un'azienda potrebbe concludersi con l'obbligo per tale azienda di utilizzare le avvertenze previste da tale legge sui suoi prodotti, ma altre aziende che fabbricano prodotti simili potrebbero non avere tale obbligo.
- L'applicazione della Proposition 65 è incoerente.
- Le aziende possono scegliere di non fornire avvertenze sui loro prodotti poiché giungono alla conclusione che non sono obbligate a farlo ai sensi della Proposition 65; la mancanza dell'avvertenza su un prodotto non implica che esso sia privo di livelli analoghi delle sostanze chimiche riportate nell'elenco.

Perché Toro utilizza questa avvertenza?

Toro ha scelto di fornire il maggior numero possibile di informazioni ai consumatori così che essi possano prendere decisioni informate sui prodotti che comprano e utilizzano. In alcuni casi Toro fornisce avvertenze basandosi sulla propria conoscenza riguardo la presenza di una o più sostanze indicate come rischiose, senza valutare il livello di esposizione, poiché per non tutte le sostanze dell'elenco vengono forniti i requisiti in fatto di limiti di esposizione. Anche se il livello di esposizione connessa ai prodotti Toro può essere trascurabile o rientrare perfettamente nei limiti dell'assenza di rischio significativo, Toro ha deciso di fornire le avvertenze previste dalla Proposition 65 per un surplus di cautela. Inoltre, se Toro non fornisse tali avvertenze potrebbe essere perseguito a norma di legge dallo Stato della California o da privati che intendono applicare la Proposition 65 incorrendo in sanzioni considerevoli.



Count on it.