



Forlænget ladsæt

Arbejdskøretøj i Workman® GTX-serien

Modelnr. 07149

Monteringsvejledning

Vigtigt: Du skal montere et 12 V sæt til elektrisk løft (model 07167) eller 48 V sæt til elektrisk løft (model 07168) for at løfte det forlængede lad.

Montering

Løsdele

Brug skemaet herunder til at kontrollere, at alle dele er blevet leveret.

Beskrivelse	Antal	Anvendelse
Kræver ingen dele	–	Klargøring af maskinen.
Kræver ingen dele	–	Afmontering af plastkladet.
Forlænget lad	1	Montering af det forlængede lad.
Ladets støttebeslag	2	
Selvskærende skrue (5/16" x 3/4")	4	
Flangehovedskrue (1/2 x 4-1/2 tomme)	2	
Låsemøtrik (1/2")	2	
T-håndtag	1	
Kræver ingen dele	–	Montering af sideforhøjere på det udstrakte flade lad (ekstraudstyr).

Klargøring af maskinen

1. Flyt maskinen til en plan overflade.
2. Aktiver parkeringsbremsen.
3. Sluk for maskinen, og tag nøglen ud.

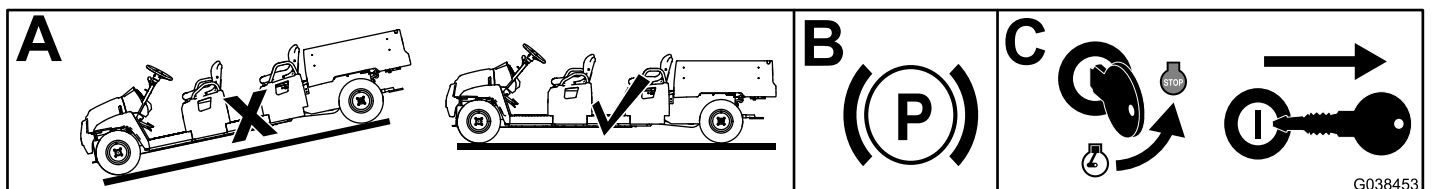

Figur 1



Afmontering af plastikladet

1. Brug en løbekran til at hæve plastikladet.
2. Fjern de tre flangehovedskruer (5/16 x 3/4 tomme) og støttepindens U-beslag fra støttepinden (Figur 2).

Bemærk: Gem delene, hvis du ønsker at montere plastikladet igen en dag.

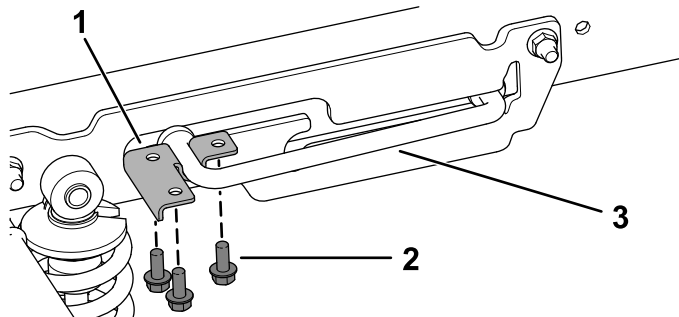

G037301
g037301

Figur 2

1. Støttepindens U-beslag
2. Flangehovedskruer (5/16 x 3/4 tomme)
3. Støttepind

3. Skub støttepinden fremad ud af den forsænkede åbning, og fjern støttepinden (Figur 3).

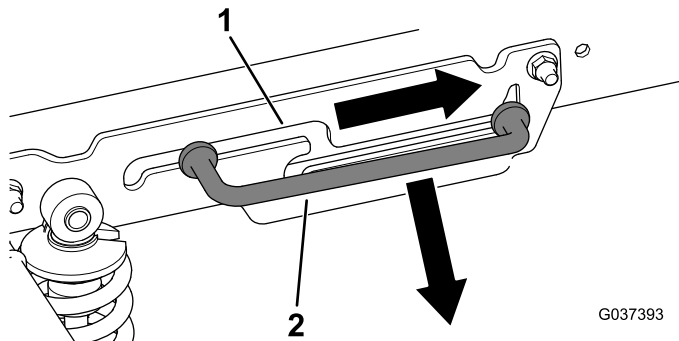

G037393
g037393

Figur 3

1. Forsænket åbning
2. Støttepind

4. Brug en løbekran til at sænke ladet.
5. Fjern de to drejebolte (1/2 x 4-1/2 tomme) og to låsemøtrikker (1/2 tomme) fra drejebeslaget bagest på maskinen (Figur 4).

Bemærk: Gem delene, hvis du ønsker at montere plastikladet igen en dag.

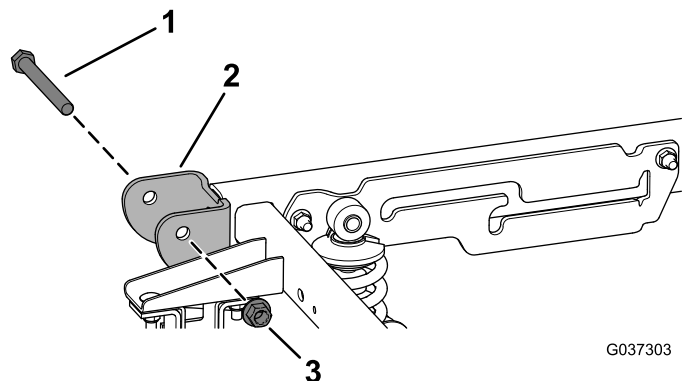

G037303

g037303

Figur 4

1. Drejebolt (1/2 x 4-1/2 tomme)
2. Drejebeslag
3. Låsemøtrik (1/2 tomme)

6. Slip håndtaget til ladet, og hæv ladet med en løbekran.

Montering af det forlængede lad

1. Hvis der er eksisterende bagsæder, skal du fjerne dem (Figur 5).

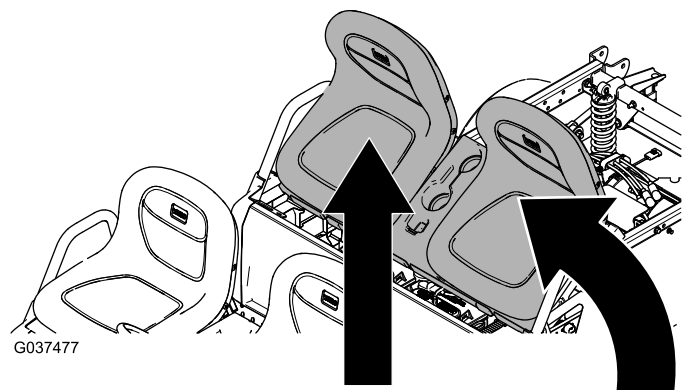

G037477

g037477

Figur 5

2. Fjern de to skruer (5/16 x 3/4 tomme) og to flangemøtrikker (5/16 tomme) fra hvert armlæn, og fjern de bageste armlæn (Figur 6).

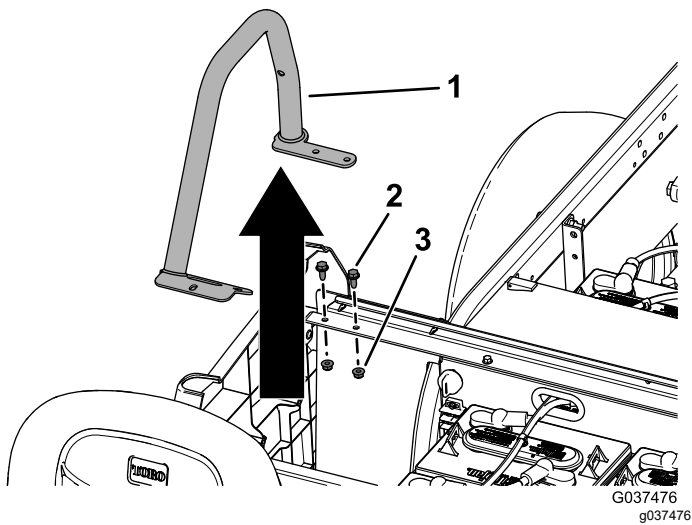

Figur 6

Passagerside er vist

1. Bageste armlæn
2. Skruer (5/16 x 3/4 tomme)
3. Flangemøtrik (5/16 tomme)

3. Fastgør de to støttebeslag til ladet til sædestøtterne ved hjælp af fire selvskærende skruer (5/16 x 3/4 tomme) som vist i [Figur 7](#).

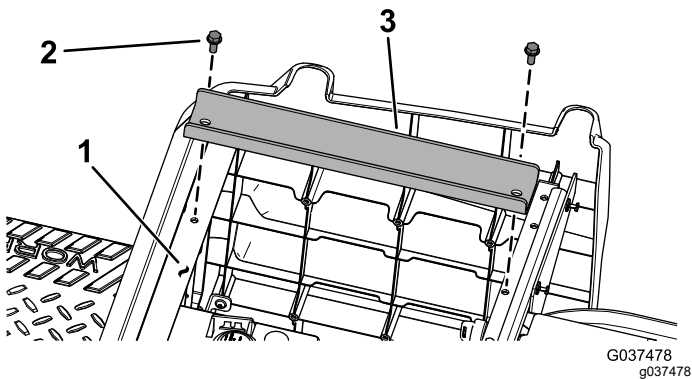

Figur 7

Passagerside er vist

1. Sædestøtte
2. Selvskærende skruer (5/16 x 3/4 tomme)
3. Ladets støttebeslag

4. Brug en løbekran til at sænke det forlængede lad ned på maskinen.
5. Ret det forlængede lad ind efter hullerne bag på maskinen, hvor de to drejebolte (1/2 x 4-1/2 tomme) og to låsemøtrikker (1/2 tomme) blev fjernet tidligere.
6. Monter de to flangehovedskruer (1/2 x 4-1/2 tomme) igennem drejebeslaget, og fastgør dem med de to låsemøtrikker (1/2 tomme) som vist i [Figur 8](#).

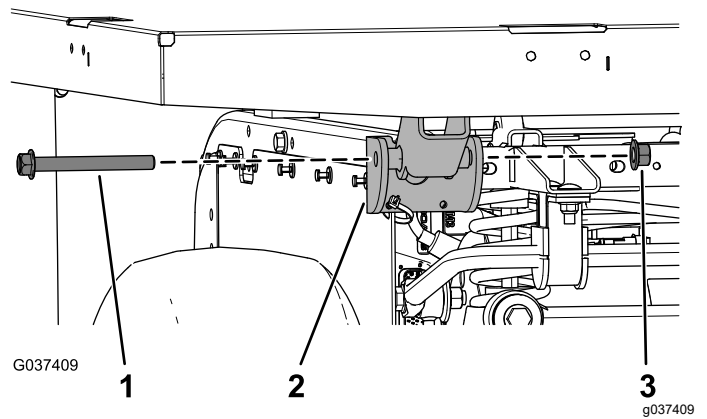

Figur 8

1. Flangehovedskruer (1/2 x 4-1/2 tomme)
2. Drejebeslag
3. Låsemøtrik (1/2 tomme)

7. Monter T-håndtaget på den rundhovedede skruer ([Figur 9](#)).

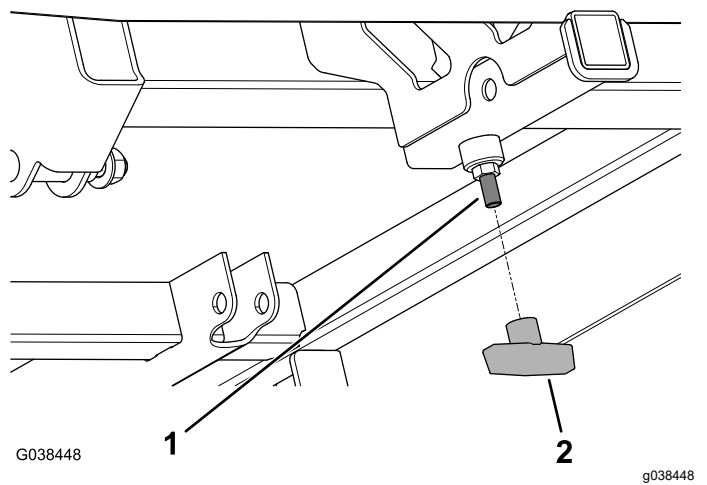

Figur 9

1. Rundhovedet skruer
2. T-håndtag

8. Stram kontramøtrikken (3/8 tomme), så den sidder helt op ad T-håndtaget ([Figur 10](#)).

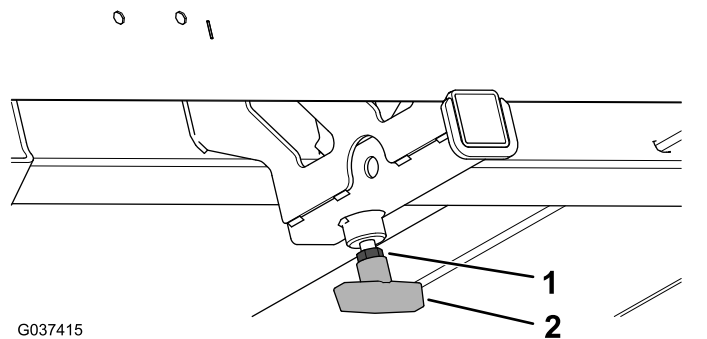

Figur 10

1. Kontramøtrik (3/8 tomme)
2. T-håndtag

9. Monter sættet til elektrisk løft. Se monteringsvejledningen.

Montering af sideforhøjere

Ekstraudstyr

Du skal bruge følgende mål og stykker træ for at montere sideforhøjerne (**ekstraudstyr**):

Træets mål	Samlet længde på hver plade	Påkrævet mængde
38 x 89 mm	36 cm, når du monterer uden førerhus. 31 cm, når du monterer med førerhus	8
29 x 140 mm	117 cm	4
29 x 140 mm	180 cm	4

Du skal også bruge følgende bolte og møtrikker:

Bolte og møtrikker	Anvendelse	Påkrævet mængde
Rundhovedet bolt (5/16-18 x 3 tommer)	Montering af pladerne på 29 x 140 mm på pladerne på 38 x 89 mm	32
Rundhovedet bolt (5/16-18 x 2-1/2 tomme)	Montering af pladen på 38 x 89 mm på ladet	16
Nyloc-flangemøtrik (5/16-18 tomme)	Fastgørelse af boltene	48

Din struktur bør se ud som følger:

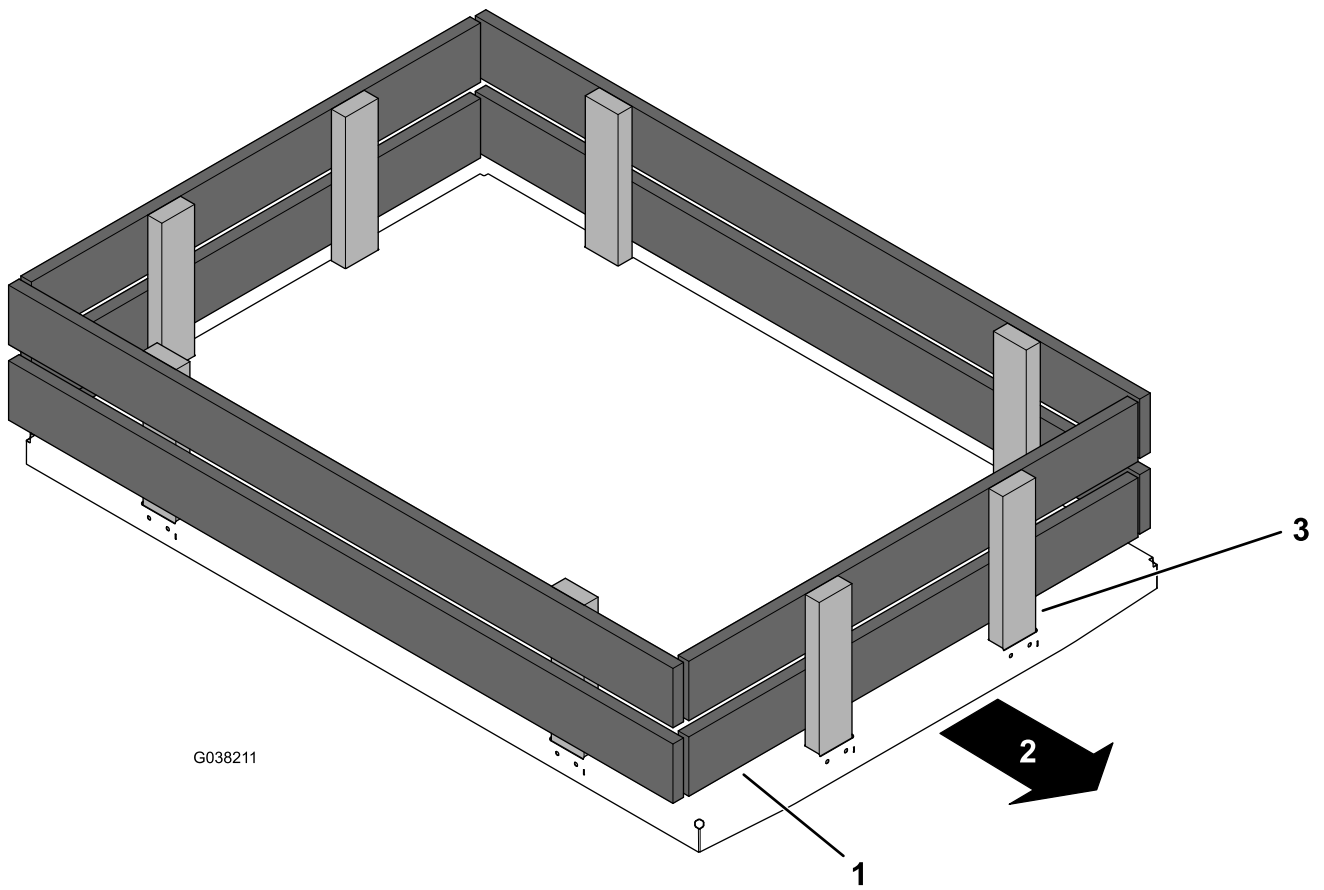

G038211

Figur 11

g038211

1. Plade på 29 x 140 mm
2. Strukturens forside – sikrer, at pladerne placeres som vist på tegningen.
3. Plade på 38 x 89 mm

Bemærkninger:

Inkorporeringserklæring

Modelnr.	Serienr.	Produktbeskrivelse	Fakturabeskrivelse	Generel beskrivelse	Direktiv
07149	Ingen og derover	Forlænget ladsæt til arbejdskøretøj i Workman GTX-serien	EXTENDED BED KIT [WORKMAN]	Arbejdskøretøj	2006/42/EF, 2014/30/EU

Relevant teknisk dokumentation er blevet udarbejdet som krævet iht. del B i bilag VII til direktiv 2006/42/EF.

Vi vil som svar på anmodninger fra nationale myndigheder fremsende relevant information om dette delvist komplette maskineri. Informationerne bliver fremsendt elektronisk.

Dette maskineri må ikke idriftsættes, før det er inkorporeret i godkendte Toro-modeller som angivet i den tilknyttede overensstemmelseserklæring og iht. alle vejledninger, hvorved det kan erklæres at overholde alle relevante direktiver.

Certificeret:



Tom Langworthy
Teknisk direktør
8111 Lyndale Ave. South
Bloomington, MN 55420, USA
November 11, 2022

Bemyndiget repræsentant:

Marcel Dutrieux
Manager European Product Integrity
Toro Europe NV
Nijverheidsstraat 5
2260 Oevel
Belgium

UK Declaration of Incorporation

Modelnr.	Serienr.	Produktbeskrivelse	Fakturabeskrivelse	Generel beskrivelse	Direktiv
07149	Ingen og derover	Forlænget ladsæt til arbejdskøretøj i Workman GTX-serien	EXTENDED BED KIT [WORKMAN]	Arbejdskøretøj	S.I. 2008 nr. 1597, S.I. 2016 nr. 1091

Relevant teknisk dokumentation er udarbejdet i overensstemmelse med krav fra Afsnit 10 af S.I. 2008 nr. 1597.

Vi vil som svar på anmodninger fra nationale myndigheder fremsende relevant information om dette delvist komplette maskineri. Informationerne bliver fremsendt elektronisk.

Dette maskineri må ikke idriftsættes, før det er inkorporeret i godkendte Toro-modeller som angivet i den tilknyttede overensstemmelseserklæring og iht. alle vejledninger, hvorved det kan erklæres at overholde alle relevante direktiver.

This declaration has been issued under the sole responsibility of the manufacturer.
The object of the declaration is in conformity with relevant UK legislation.



Tom Langworthy
Teknisk direktør
8111 Lyndale Ave. South
Bloomington, MN 55420, USA
November 11, 2022

Bemyndiget repræsentant:

Marcel Dutrieux
Manager European Product Integrity
Toro U.K. Limited
Spellbrook Lane West
Bishop's Stortford
CM23 4BU
United Kingdom