



Verlengde laadbak

Workman® GTX-serie multifunctioneel voertuig

Modelnr.: 07149

Installatie-instructies

Belangrijk: U moet de 12 V elektrische hefset (model 07167) of 48 V elektrische hefset (model 07168) monteren voor het heffen van de verlengde laadbak.

Installatie

Losse onderdelen

Gebruik onderstaande lijst om te controleren of alle onderdelen zijn geleverd.

Omschrijving	Hoeveelheid	Gebruik
Geen onderdelen vereist	–	De machine klaarmaken voor de montage.
Geen onderdelen vereist	–	De kunststof laadbak verwijderen.
Verlengde laadbak	1	Monteren van de verlengde laadbak.
Laadbak-steunbeugel	2	
Zelftappende schroef (5/16" x 3/4")	4	
Flensschroef (1/2 x 4-1/2")	2	
Borgmoer (1/2")	2	
T-hendel	1	
Geen onderdelen vereist	–	Monteren van houten zijschotten op het verlengde platte laadvlak (optie).

De machine klaarmaken voor de montage

- Plaats de machine op een horizontaal oppervlak.
- Stel de parkeerrem in werking.
- Zet de machine uit en verwijder het sleuteltje.

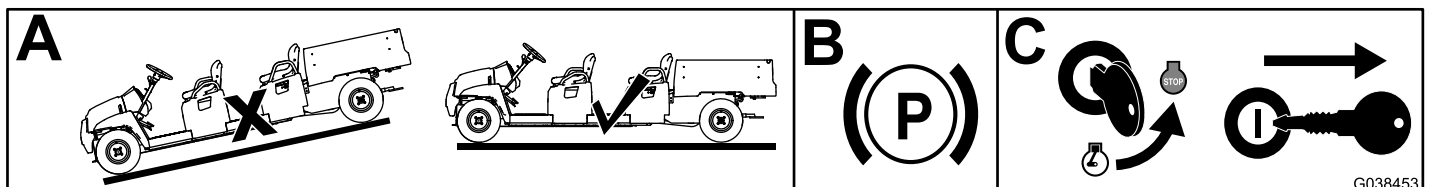

G038453
g038453

Figuur 1



De kunststof laadbak verwijderen

1. Hijs de kunststof laadbak op met een takel.
2. Verwijder de 3 flensschroeven (5/16 x 3/4 inch) en steunstang-U-beugel van de steunstang (Figuur 2).

Opmerking: Bewaar het bevestigingsmateriaal als u de kunststof laadbak later weer wilt terugzetten.

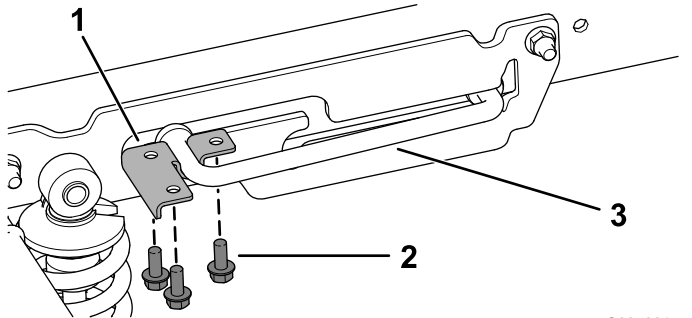

Figuur 2

1. Steunstang-U-beugel
2. Flensschroef (5/16 x 3/4 inch)
3. Steunstang

G037301
g037301

3. Schuif de steunstang naar voren uit de borgsleuf en verwijder de steunstang (Figuur 3).

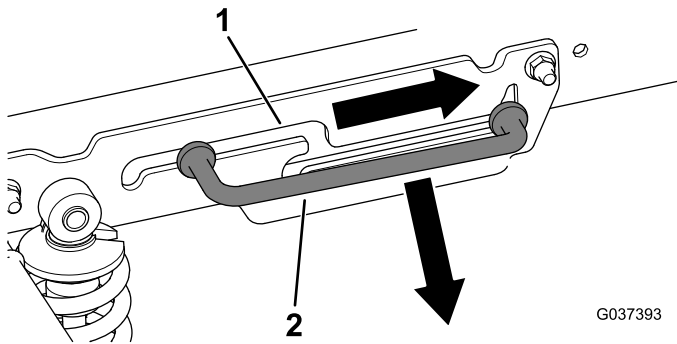

Figuur 3

1. Borgsleuf
2. Steunstang

G037393
g037393

4. Laat de laadbak zakken met de takel.
5. Verwijder de 2 scharnierbouten (1/2 x 4-1/2 inch) en 2 borgmoeren (1/2 inch) van de scharnierbeugel achterop de machine (Figuur 4).

Opmerking: Bewaar het bevestigingsmateriaal als u de kunststof laadbak later weer wilt terugzetten.

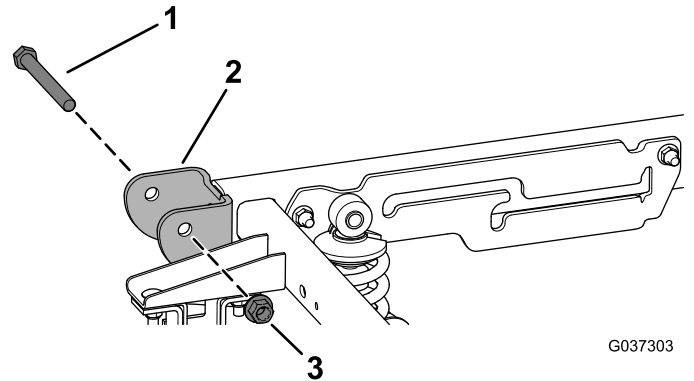

Figuur 4

1. Scharnierbout (1/2" x 4 1/2")
2. Scharnierbeugel
3. Borgmoer (1/2")

G037303

g037303

6. Zet de hendel van de laadbak los en hijs de laadbak omhoog met de takel.

Monteren van de verlengde laadbak

1. Verwijder eventuele achterstoelen (Figuur 5).

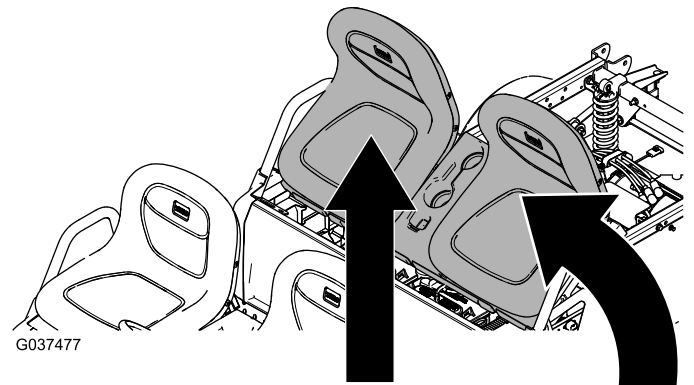

Figuur 5

2. Verwijder de 2 schroeven (5/16 x 3/4 inch) en 2 flensmoeren (5/16 inch) uit elke armleuning en verwijder de achter-armleuningen (Figuur 6).

G037477

g037477

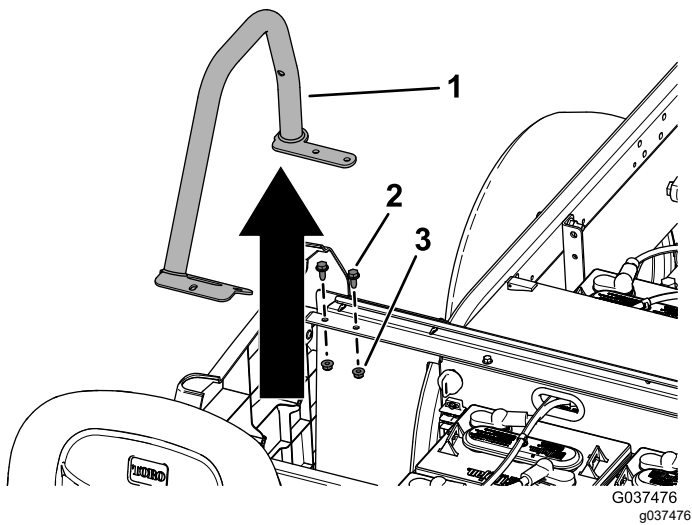

Figuur 6

Passagierszijde getoond

1. Achter-armleuning
2. Schroef (5/16 x 3/4 inch)
3. Flensmoer (5/16 inch)

3. Monteer de 2 steunbeugels van de laadbak op de stoelsteunen met 4 zelftappende schroeven (5/16 x 3/4 inch) zoals in [Figuur 7](#).

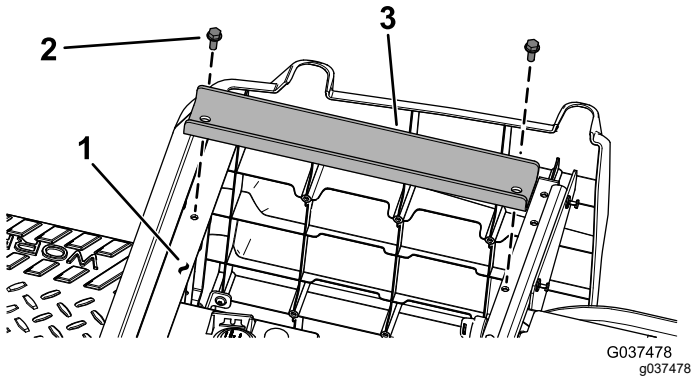

Figuur 7

Passagierszijde getoond

1. Stoelsteun
2. Zelftappende schroef (5/16 x 3/4 inch)
3. Laadbak-steunbeugel

4. Laat de verlengde laadbak op de machine zakken met de takel.
5. Lijn de verlengde laadbak uit met de gaten achteraan de machine waar u eerder de 2 scharnierbouten (1/2 x 4-1/2 inch) en 2 borgmoeren (1/2 inch) verwijderde.
6. Steek de 2 flensschroeven (1/2 x 4-1/2 inch) door de scharnierbeugel en zet ze vast met de 2 borgmoeren (1/2 inch) zoals in [Figuur 8](#).

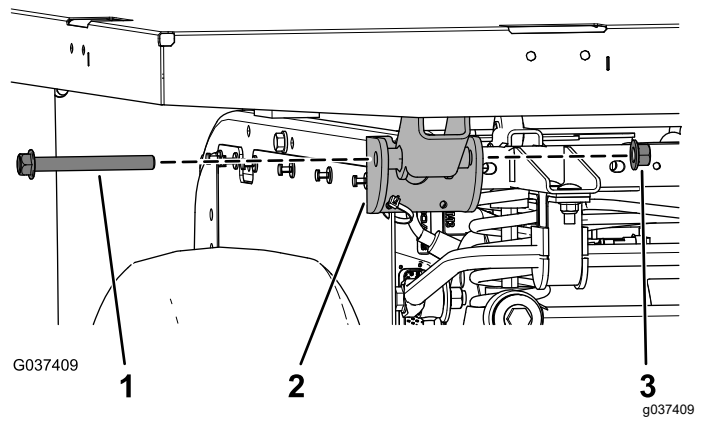

Figuur 8

1. Flensschroef (1/2 x 4-1/2")
2. Scharnierbeugel
3. Borgmoer (1/2")

7. Monteer de T-hendel op de balkschroef ([Figuur 9](#)).

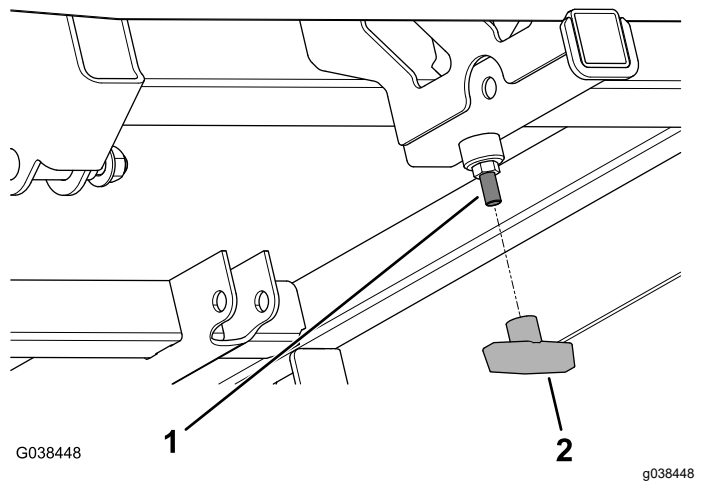

Figuur 9

1. Balkschroef
2. T-hendel

8. Draai de contraoer (3/8 inch) strak tegen de T-hendel ([Figuur 10](#)).

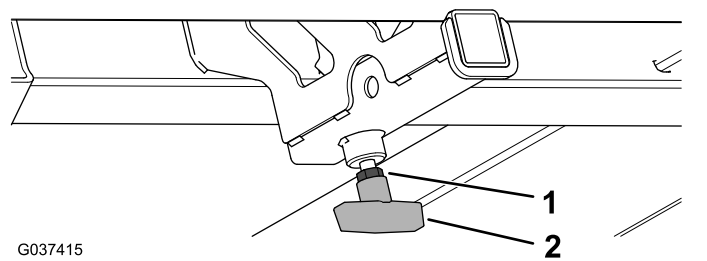

Figuur 10

1. Contraoer (3/8 inch)
2. T-hendel

9. Monteer de elektrische hefset; zie de *Montage-instructies*.

Houten zijschotten

Optie

Voor de **optionele** houten zijschotten heeft u de volgende planken nodig:

Plankmaat	Planklengte	Aantal
38 x 89 mm	36 cm voor een machine zonder cabine, 31 cm voor een machine met cabine	8
29 x 140 mm	117 cm	4
29 x 140 mm	180 cm	4

U heeft de volgende bevestigingsmiddelen nodig:

Bevestigingsmiddel	Toepassing	Aantal
Bout (5/16-18 x 3 inches)	Bevestiging van de 29 x 140 mm planken op de 38 x 89 mm planken	32
Bout (5/16-18 x 2-1/2 inch)	Bevestiging van de 38 x 89 mm planken op het laadvlak	16
Zelfborgende moer met flens (5/16-18 inch)	Voor de bouten	48

De zijkanten dienen er als volgt uit te zien:

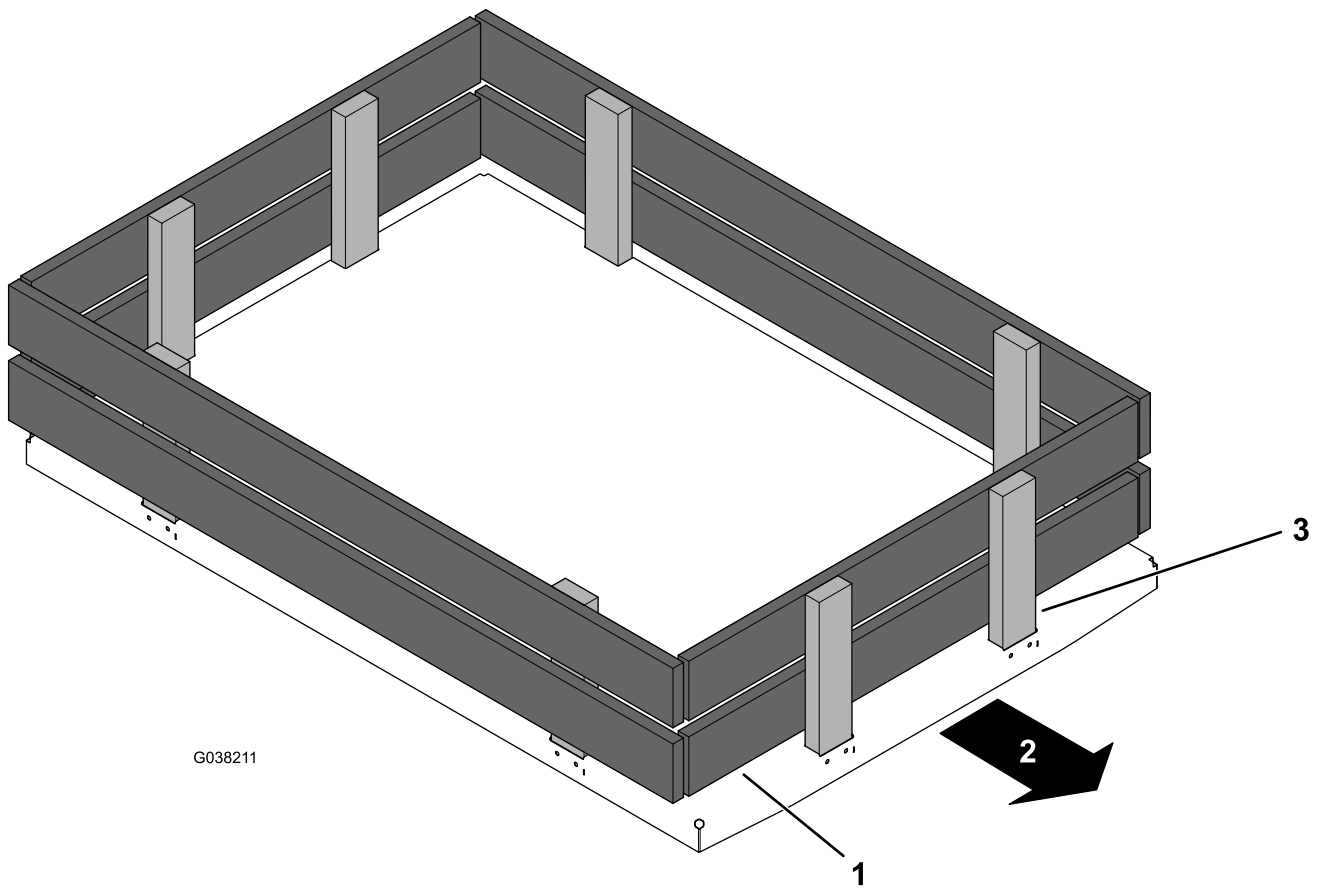

Figuur 11

g038211

1. 29 x 140 mm plank
2. Voorkant: verzeker dat de planken de getoonde stand hebben.
3. 38 x 89 mm plank

Opmerkingen:

Inbouwverklaring

Modelnr.:	Serienr.:	Productbeschrijving	Factuuromschrijving	Algemene omschrijving	Richtlijn
07149	Geen en hoger	Verlengde laadbak, Workman GTX multifunctioneel voertuig	EXTENDED BED KIT [WORKMAN]	Multifunctioneel werkvoertuig	2006/42/EG, 2014/30/EU

De relevante technische documentatie werd samengesteld in overeenstemming met Deel B van Bijlage VII van richtlijn 2006/42/EG.

Wij beloven op vraag van nationale overheden relevante informatie over deze gedeeltelijk afgewerkte machine over te dragen. Dit zal gebeuren via elektronische weg.

Deze machine mag pas in werking worden gesteld als ze geïntegreerd is in een goedgekeurd Toro model zoals beschreven in het toegevoegde gelijkvormigheidsattest en in overeenstemming met alle instructies, waardoor men ervan kan uitgaan dat ze in overeenstemming is met alle relevante richtlijnen.

Gecertificeerd:



Tom Langworthy
Technisch directeur
8111 Lyndale Ave. South
Bloomington, MN 55420, USA
november 11, 2022

Erkende vertegenwoordiger:

Marcel Dutrieux
Manager European Product Integrity
Toro Europe NV
Nijverheidsstraat 5
2260 Oevel
Belgium

UK Declaration of Incorporation

Modelnr.:	Serienr.:	Productbeschrijving	Factuuromschrijving	Algemene omschrijving	Richtlijn
07149	Geen en hoger	Verlengde laadbak, Workman GTX multifunctioneel voertuig	EXTENDED BED KIT [WORKMAN]	Multifunctioneel werkvoertuig	S.I. 2008 nr. 1597, S.I. 2016 nr. 1091

De vereiste technische documentatie is samengesteld in overeenstemming met Schema 10 van S.I. 2008 nr. 1597.

Wij beloven op vraag van nationale overheden relevante informatie over deze gedeeltelijk afgewerkte machine over te dragen. Dit zal gebeuren via elektronische weg.

Deze machine mag pas in werking worden gesteld als ze geïntegreerd is in een goedgekeurd Toro model zoals beschreven in het toegevoegde gelijkvormigheidsattest en in overeenstemming met alle instructies, waardoor men ervan kan uitgaan dat ze in overeenstemming is met alle relevante richtlijnen.

This declaration has been issued under the sole responsibility of the manufacturer.
The object of the declaration is in conformity with relevant UK legislation.

Erkende vertegenwoordiger:

Marcel Dutrieux
Manager European Product Integrity
Toro U.K. Limited
Spellbrook Lane West
Bishop's Stortford
CM23 4BU
United Kingdom



Tom Langworthy
Technisch directeur
8111 Lyndale Ave. South
Bloomington, MN 55420, USA
november 11, 2022