



延长货斗套件

Workman® GTX 系列多功能工作车

型号 07149

安装说明

重要事项 为了提升延长货斗您必须安装 12V 电动提升套件型号 07167 或 48V 电动提升套件型号 07168。

安装

散装零件

使用下表进行核对确保所有零件已装运。

说明	数量	用途
不需要零件	—	准备机器。
不需要零件	—	卸下塑料货斗。
延长货斗	1	安装延长货斗。
货斗支撑架	2	
自攻螺丝 5/16 x 3/4 英寸	4	
凸缘头螺丝 1/2 x 4 1/2 英寸	2	
锁紧螺母 1/2 英寸	2	
T 形手柄	1	
不需要零件	—	将边桩安装到延长货斗上可选。

准备机器

1. 将机器移到水平地面上。
2. 接合驻车刹车。
3. 关闭机器并拔下钥匙。

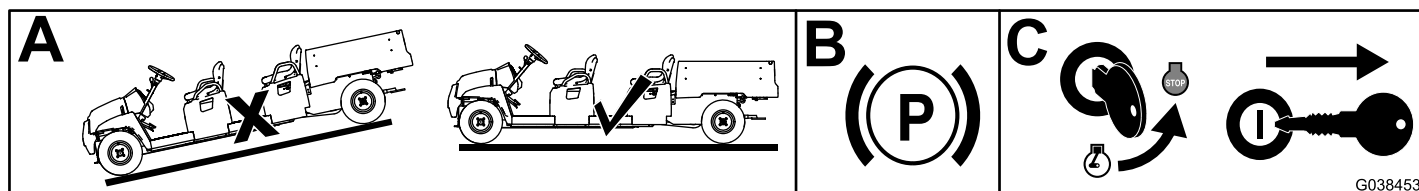

G038453

g038453

图 1



卸下塑料货斗

1. 使用吊运装置吊起塑料货斗。
2. 从支撑杆上卸下 3 个凸缘头螺丝 $5/16 \times 3/4$ 英寸和支撑杆 U 形架 图 2。

注意 如果您想在以后安装塑料货斗请保留五金件。



图 2

G037301
g037301

1. 支撑杆 U 形架
2. 凸缘头螺丝 $5/16 \times 3/4$ 英寸
3. 支撑杆

3. 将支撑杆向前滑出止动槽然后卸下 图 3。

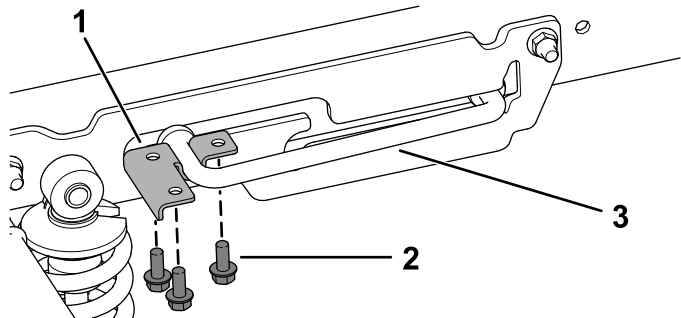

图 3

G037393
g037393

1. 止动槽
2. 支撑杆

4. 使用吊运装置放下货斗。
5. 从机器后部的枢轴支架拧下 2 个枢轴螺栓 $1/2 \times 4 1/2$ 英寸和 2 个锁紧螺母 $1/2$ 英寸 图 4。

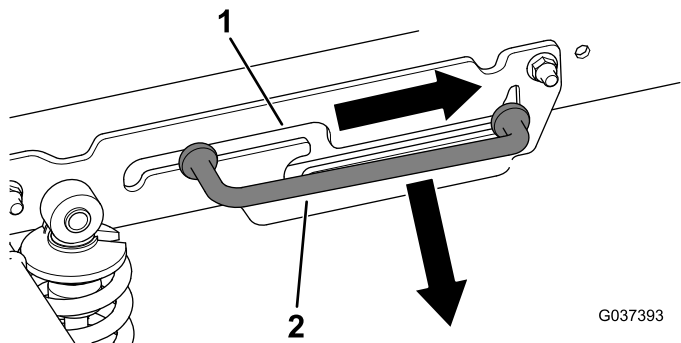
注意 如果您想在以后安装塑料货斗请保留五金件。



图 4

G037303

g037303

1. 枢轴螺栓 $1/2 \times 4 1/2$ 英寸
2. 枢轴支架
3. 锁紧螺母 $1/2$ 英寸

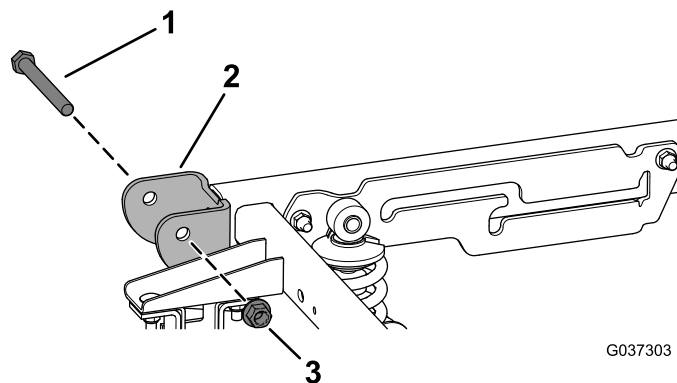
6. 松开货斗操纵杆用吊运装置吊起货斗。

安装延长货斗

1. 如果已安装了后座椅请卸掉 图 5。



图 5

G037477

g037477

2. 从每个扶手上拧下 2 个螺丝 $5/16 \times 3/4$ 英寸和 2 个凸缘螺母 $5/16$ 英寸然后卸下后扶手 图 6。

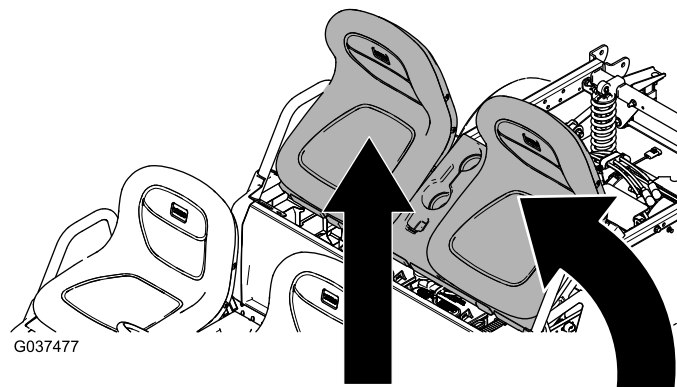

图 6

图中所示为乘客侧

1. 后扶手
2. 螺丝 5/16 x 3/4 英寸
3. 凸缘螺母 5/16 英寸

3. 如图 7 所示用 4 个自攻螺丝 5/16 x 3/4 英寸将 2 个货斗支撑架安装到座椅支架上。

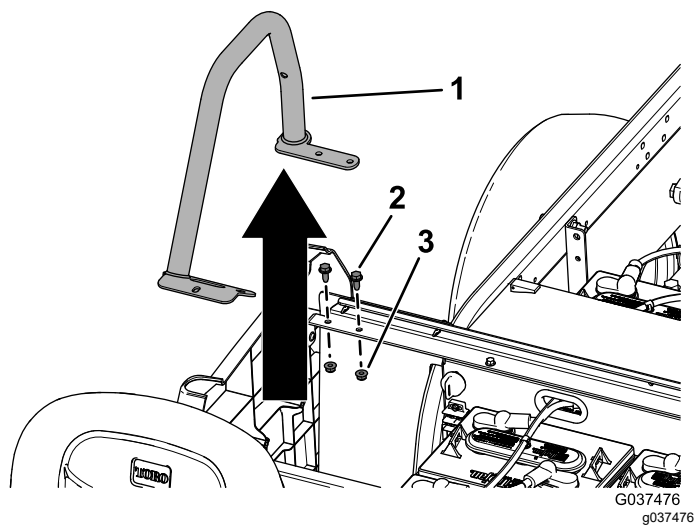

图 7

图中所示为乘客侧

1. 座椅支架
2. 自攻螺丝 5/16 x 3/4 英寸
3. 货斗支撑架

4. 使用吊运装置将延长货斗放到机器上。
5. 将延长货斗与机器后部之前卸掉 2 个枢轴螺栓 1/2 x 4 1/2 英寸和 2 个锁紧螺母 1/2 英寸的孔对准。
6. 如图 8 所示将 2 个凸缘头螺丝 1/2 x 4 1/2 英寸穿过枢轴支架并用 2 个锁紧螺母 1/2 英寸固定。

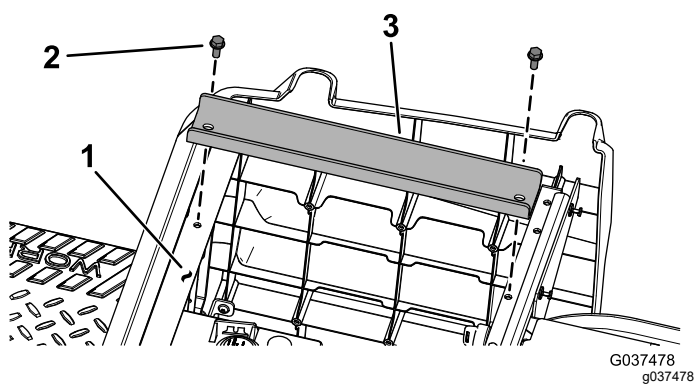

图 8

1. 凸缘头螺丝 1/2 x 4 1/2 英寸
2. 枢轴支架
3. 锁紧螺母 1/2 英寸

7. 将 T 形手柄安装到圆头螺丝上 图 9。

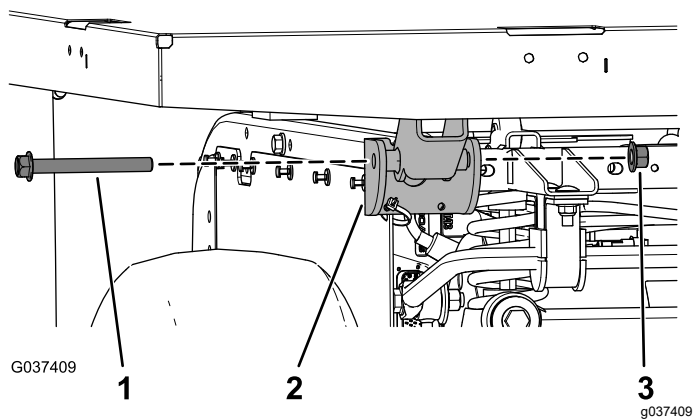

图 9

1. 圆头螺丝
2. T 形手柄

8. 拧紧锁紧螺母 3/8 英寸使其完全贴紧 T 形手柄 图 10。

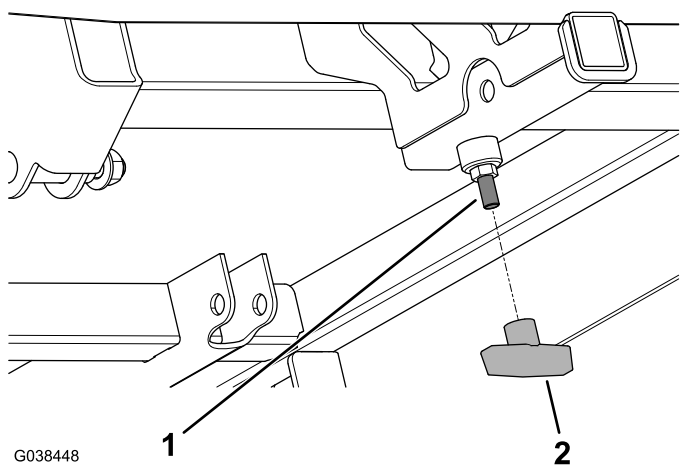

图 10

1. 锁紧螺母 3/8 英寸
2. T 形手柄

9. 安装电动提升套件请参阅《安装说明》。

安装边桩

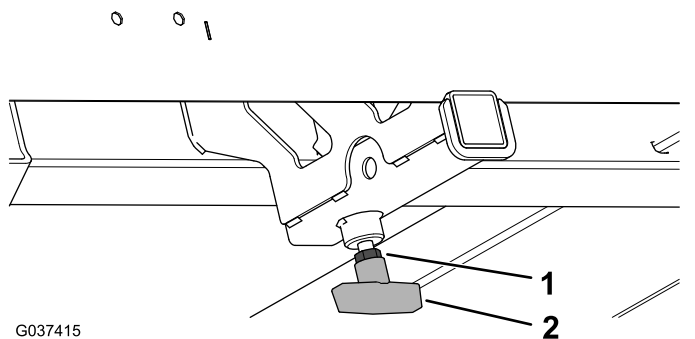
选件

要安装可选边桩需要以下测量值和木材数量

木材尺寸	每个板的总长度	需要的数量
38 x 89mm	不带驾驶室安装为 36cm 带驾驶室安装为 31cm	8
29 x 140mm	117cm	4
29 x 140mm	180cm	4

还需要以下五金件

五金件	用途	需要的数量
圆头螺栓 5/16-18 x 3 英寸	将 29 x 140mm 板安装到 38 x 89mm 板上	32
圆头螺栓 5/16-18 x 2½ 英寸	将 38 x 89mm 板安装到货斗上	16
凸缘尼龙螺母 5/16-18 英寸	固定五金件	48

结构应显示如下



图 11

1. 29 x 140mm 板
2. 结构前面——确保板的方向如图所示。
3. 38 x 89mm 板

备注

备注

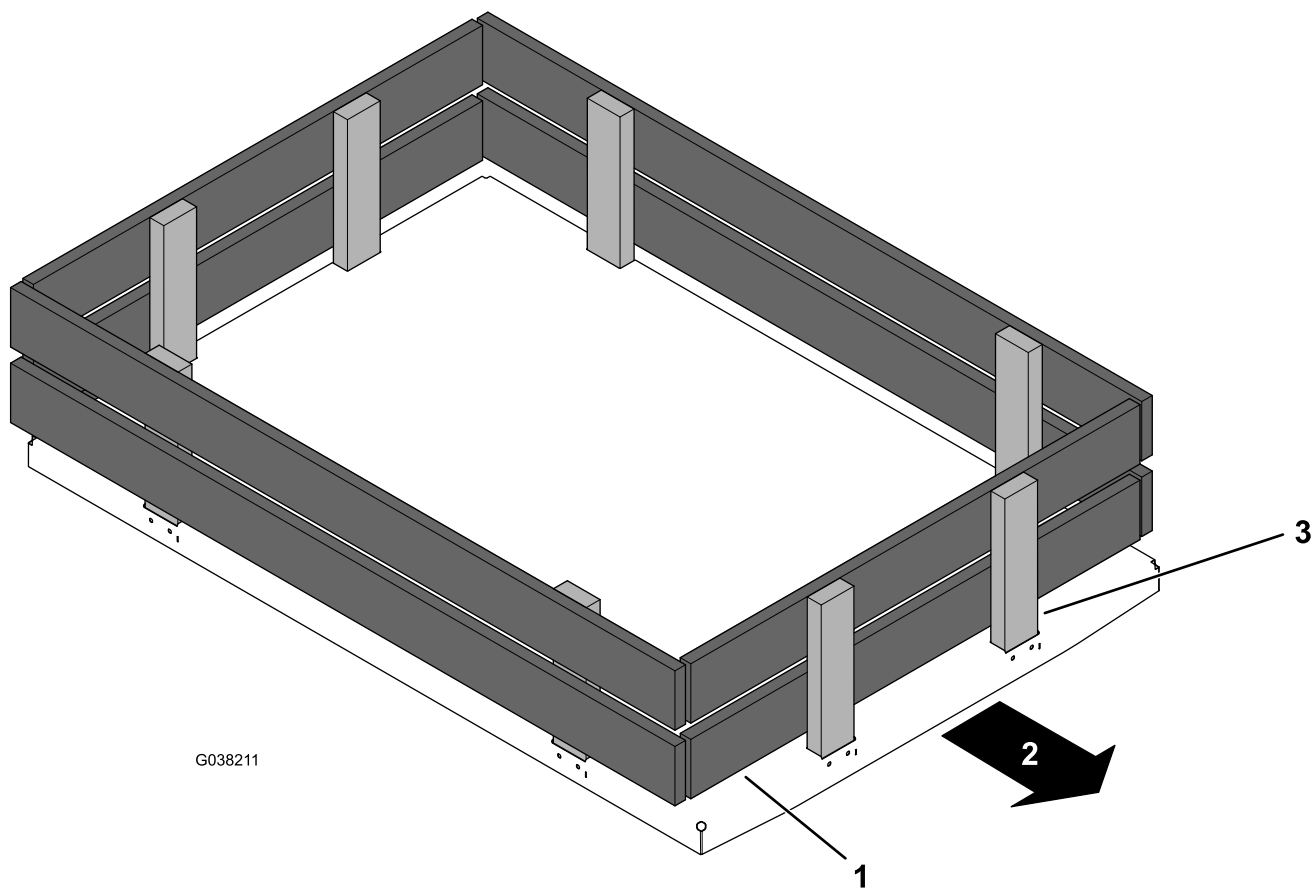
公司注册证明

型号	序列号	产品说明	发票说明	一般性说明	指令
07149	无及以上	延长货斗套件Workman GTX 系列多功能工作车	EXTENDED BED KIT [WORKMAN]	多功能工作车	2006/42/EC、 2014/30/EU

相关技术文件已根据 2006/42/EC 指令附件七 B 部分的规定进行编制。

为响应有关当局的要求我们承诺将在此部分完工的机器上传递相关信息。传递方法为电子传递。

在按照相关“合格证明”所指明的并根据所有说明书据此可声明符合所有相关指令纳入获得批准的 Toro 机型之前本机器不得投入使用。

认证方



Tom Langworthy
工程总监
8111 Lyndale Ave. South
Bloomington, MN 55420, USA
十一月 11, 2022

授权代表

Marcel Dutrieux
Manager European Product Integrity
Toro Europe NV
Nijverheidsstraat 5
2260 Oevel
Belgium

UK Declaration of Incorporation

型号	序列号	产品说明	发票说明	一般性说明	指令
07149	无及以上	延长货斗套件Workman GTX 系列多功能工作车	EXTENDED BED KIT [WORKMAN]	多功能工作车	S.I. 2008 第 1597 号文 件S.I. 2016 第 1091 号文件

已根据 S.I. 2008 第 1597 号文件附录 10 按需要编撰了相关技术文档。

为响应有关当局的要求我们承诺将在此部分完工的机器上传递相关信息。传递方法为电子传递。

在按照相关“合格证明”所指明的并根据所有说明书据此可声明符合所有相关指令纳入获得批准的 Toro 机型之前本机
器不得投入使用。

This declaration has been issued under the sole responsibility of the manufacturer.
The object of the declaration is in conformity with relevant UK legislation.

授权代表

Marcel Dutrieux
Manager European Product Integrity
Toro U.K. Limited
Spellbrook Lane West
Bishop's Stortford
CM23 4BU
United Kingdom



Tom Langworthy
工程总监
8111 Lyndale Ave. South
Bloomington, MN 55420, USA
十一月 11, 2022