



**EN** Revolution 60V Backpack

66205T

**DE** Revolution 60V Rucksack

66205T

**ES** Mochila Revolution de 60 V

66205T

**FR** Bloc dorsal Revolution de 60 V

66205T

**IT** Zaino Revolution da 60 V

66205T

**NL** Revolution 60V rugzak accuhouder

66205T

**NO** Revolution 60 V-ryggsekk

66205T

**PL** Plecak Revolution 60 V

66205T

**SV** Revolution 60 V ryggsäck

66205T







**Count on it.**

**Operator's Manual**

# Revolution 60V Backpack

Model No. 66205T—Serial No. 323000001 and Up

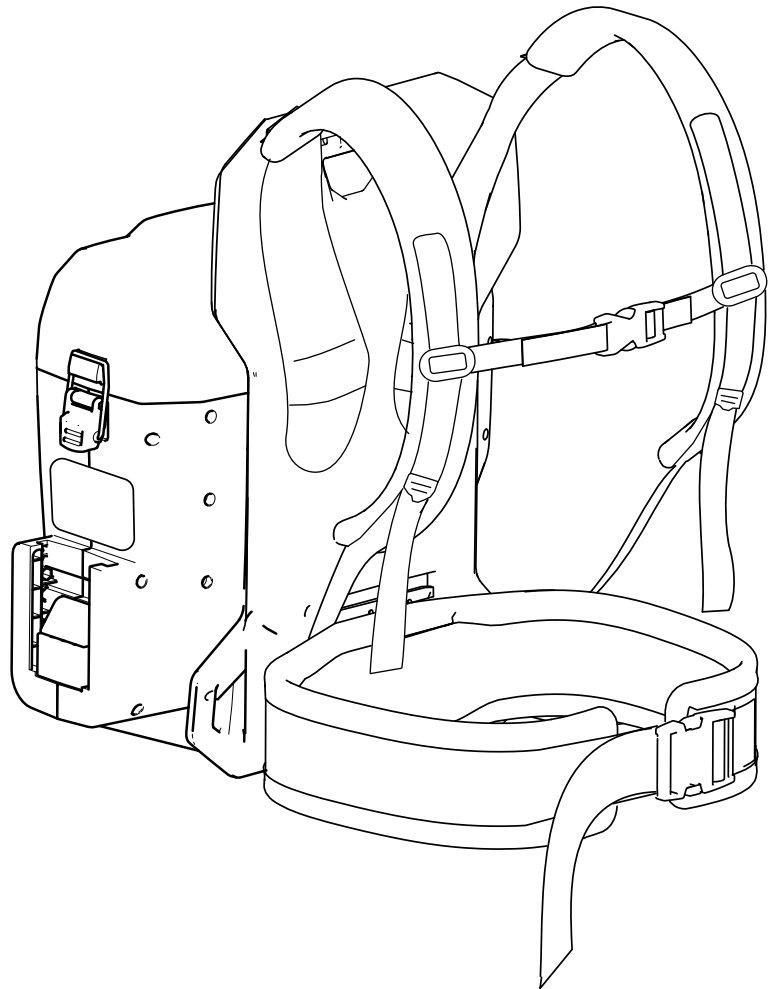

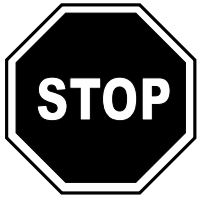

**For assistance, please see [www.Toro.com/support](http://www.Toro.com/support) for instructional videos or contact 1-888-384-9939 before returning this product.**

Whenever you need service, genuine the manufacturer parts, or additional information, contact an Authorized Service Dealer or the manufacturer Customer Service and have the model and serial numbers of your product ready. **Figure 1** identifies the location of the model and serial numbers on the product. Write the numbers in the space provided.

**Important:** With your mobile device, you can scan the QR code on the serial number decal (if equipped) to access warranty, parts, and other product information.

# Introduction

This backpack is intended to be used by homeowners and professional operators. It is designed to provide power to compatible Toro 60V handheld tools. It is designed to use Toro 60V lithium-ion battery packs. These battery packs are designed to be charged only by Toro 60V lithium-ion battery chargers. Using this product for purposes other than its intended use could prove dangerous to you and bystanders.

**Model 66205T does not include a tool, battery, or a charger.**

**The backpack and backpack tether are not compatible with ground-engaging products (such as snow removal tools or lawn mowers).**

Read this information carefully to learn how to operate and maintain your product properly and to avoid injury and product damage. You are responsible for operating the product properly and safely.

Visit [www.Toro.com](http://www.Toro.com) for more information, including safety tips, training materials, accessory information, help finding a dealer, or to register your product.

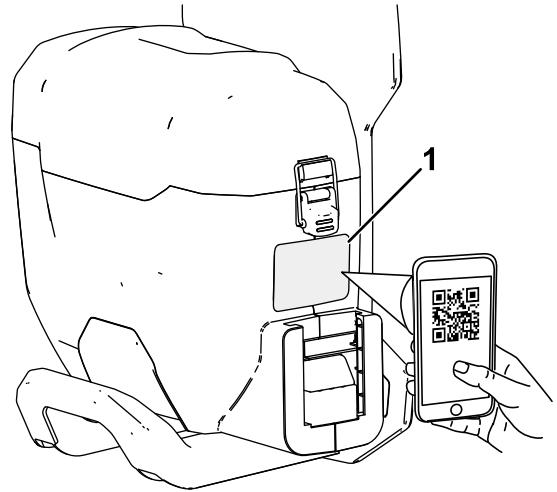

g377638

**Figure 1**

1. Model number, serial number, and QR code location

<p><b>Model No.</b> _____</p> <p><b>Serial No.</b> _____</p>
--

# Safety-Alert Symbol

The safety-alert symbol (Figure 2) shown in this manual and on the machine identifies important safety messages that you must follow to prevent accidents.



**Figure 2**  
Safety-alert symbol

g000502

---

The safety-alert symbol appears above information that alerts you to unsafe actions or situations and is followed by the word **DANGER**, **WARNING**, or **CAUTION**.

**DANGER** indicates an imminently hazardous situation which, if not avoided, **will** result in death or serious injury.

**WARNING** indicates a potentially hazardous situation which, if not avoided, **could** result in death or serious injury.

**CAUTION** indicates a potentially hazardous situation which, if not avoided, **may** result in minor or moderate injury.

This manual uses two other words to highlight information. **Important** calls attention to special mechanical information and **Note** emphasizes general information worthy of special attention.

# Safety

**WARNING**—When using electric gardening tools, always follow basic safety precautions to reduce the risk of fire, electric shock, and personal injury, including the following:

In addition to these instructions, always read and follow the safety warnings and instructions included with the specific tool you intend to power before operating the backpack.

## IMPORTANT SAFETY INSTRUCTIONS

### I. Training

1. The operator of the backpack is responsible for any accidents or hazards occurring to others or their property.
2. Do not allow children to use or play with the backpack, attached tool, battery pack, or battery charger; local regulations may restrict the age of the operator.
3. Do not allow children or untrained people to operate or service this device. Allow only people who are responsible, trained, familiar with the instructions, and physically capable to operate or service the device.
4. Before using the backpack, attached tool, battery pack, and battery charger, read all the instructions and cautionary markings on these products.
5. Become familiar with the controls and proper use of the backpack, attached tool, battery pack, and battery charger.

### II. Preparation

1. Keep bystanders and children away from the operating area.
2. Use only the battery pack specified by Toro. Using other accessories and attachments may increase the risk of injury and fire.
3. Plugging the battery charger into an outlet that is not 100 to 240 V can cause a fire or electric shock. Do not plug the battery charger into an outlet other than 100 to 240 V. For a different style of connection, use an attachment plug adapter of the proper configuration for the power outlet if needed.
4. Do not use a damaged or modified backpack, battery pack, or battery charger, which may exhibit unpredictable behavior that results in fire, explosion, or risk of injury.

5. If the supply cord to the battery charger is damaged, contact an Authorized Service Dealer to replace it.
6. Charge the battery pack with only the battery charger specified by Toro. A charger suitable for 1 type of battery pack may create a risk of fire when used with another battery pack.
7. Charge the battery pack in a well-ventilated area only.
8. Follow all charging instructions and do not charge the battery pack outside of the temperature range specified in the instructions. Otherwise, you may damage the battery pack and increase the risk of fire.
9. Do not operate the backpack and attached tool without all guards and other safety protective devices in place and functioning properly on the backpack and tool.
10. When powering a tool with the backpack, refer to the *Operator's Manual* for the attached tool for additional personal protective equipment requirements.
10. Stay alert—Watch what you are doing and use common sense when operating the backpack. Do not use the backpack while ill, tired, or under the influence of alcohol or drugs.
11. Ensure that the ventilation openings are kept clear of debris.
12. Under abusive conditions, the battery pack may eject liquid; avoid contact. If you accidentally come into contact with the liquid, flush with water. If the liquid contacts your eyes, seek medical help. Liquid ejected from the battery pack may cause irritation or burns.
13. Do not expose a battery pack or tool to fire or excessive temperature. Exposure to fire or temperature above 130°C (265°F) may cause explosion.
14. CAUTION—A mistreated battery pack may present a risk of fire, explosion, or chemical burn.
  - Do not disassemble the battery pack.
  - Replace the battery pack with a genuine Toro battery pack only; using another type of battery pack may cause a fire or risk of injury.
  - Keep battery packs out of the reach of children and in the original packaging until you are ready to use them.

### III. Operation

1. Avoid dangerous environments—Do not use the tool in rain or in damp or wet locations.
2. Use the proper tool for your application—Using the backpack or attached tool for purposes other than their intended use could prove dangerous to you and bystanders.
3. Prevent unintentional starting—Ensure that the switch is in the OFF position before connecting to the backpack and handling the tool. Do not carry the tool with your finger on the switch or energize the tool with the switch in the ON position.
4. Operate the backpack and attached tool only in daylight or good artificial light.
5. Remove the battery pack from the backpack and disconnect the tool before adjusting it or changing accessories.
6. Shut off the tool, remove the battery pack from the backpack, and wait for all movement to stop before adjusting, servicing, cleaning, or storing the tool or backpack.
7. Remove any battery pack(s) from the backpack whenever you leave it unattended.
8. Do not force the power tool. Use the correct power tool for your application. The correct power tool will do the job better and safer at the rate for which it was designed.
9. Do not overreach—Keep proper footing and balance at all times, especially on slopes. Walk, never run with the backpack.

### IV. Maintenance and Storage

1. Maintain the backpack with care—Keep it clean and in good repair for best performance and to reduce the risk of injury. Follow the instructions for lubricating and changing accessories. Keep handles dry, clean, and free from oil and grease.
2. When the battery pack is not in use, keep it away from metal objects such as paper clips, coins, keys, nails, and screws that can make a connection from 1 terminal to another. Shorting the battery terminals may cause burns or a fire.
3. Keep your hands and feet away from moving parts.
4. Shut off the tool, remove the battery pack from the backpack, and wait for all movement to stop before adjusting, servicing, cleaning, or storing the backpack or tool.
5. Check the backpack for damaged parts—If there are damaged guards or other parts, determine whether it will operate properly. Check for misaligned and binding moving parts, broken parts, mounting, and any other condition that may affect its operation. Unless indicated in the instructions, have an Authorized Service Dealer repair or replace a damaged guard or part.

6. Keep all fasteners on the tool and backpack tight.
7. Do not attempt to service or repair the backpack, attached tool, battery pack, or battery charger except as indicated in the instructions. Have an Authorized Service Dealer perform service using identical replacement parts to ensure that the product is safely maintained.
8. Store an idle backpack indoors in a place that is dry, secure, and out of the reach of children.

## **SAVE THESE INSTRUCTIONS**





# Product Overview

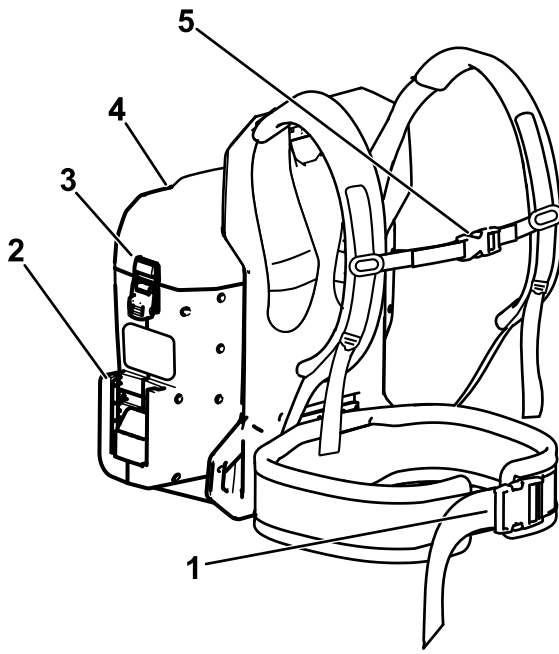

**Figure 3**

g378711

- 1. Waist belt buckle
- 2. Backpack tool connection
- 3. Battery cover latch
- 4. Battery cover
- 5. Sternum strap buckle

# Specifications

<b>Model</b>	66205T
<b>Rated Voltage</b>	60V DC maximum, 54 VDC nominal
<b>Weight (without batteries)</b>	4.2 kg (9.3 lbs)
<b>Charger Type</b>	Toro 60V chargers
<b>Battery Type</b>	Toro 60V batteries

## Appropriate Temperature Ranges

Charge/ store the battery pack at	5°C (41°F) to 40°C (104°F)*
Use the battery pack at	-30°C (-22°F) to 49°C (120°F)
Use the backpack at	0°C (32°F) to 49°C (120°F)

\*Charging time will increase if you do not charge the battery within this range.

Store the tool, battery pack, and battery charger in an enclosed clean, dry area.

## Attachments/Accessories

A selection of Toro approved attachments and accessories is available for use with the machine to enhance and expand its capabilities. Contact your Authorized Service Dealer or authorized Toro distributor or go to [www.Toro.com](http://www.Toro.com) for a list of all approved attachments and accessories.

To ensure optimum performance and continued safety certification of the machine, use only genuine Toro replacement parts and accessories. Replacement parts and accessories made by other manufacturers could be dangerous.

# Operation

## Adjusting the Backpack Position

1. Put on the shoulder straps, and loosely connect the hip belt buckle and the sternum strap buckle (Figure 4).

**Note:** The height of the sternum strap is adjustable.

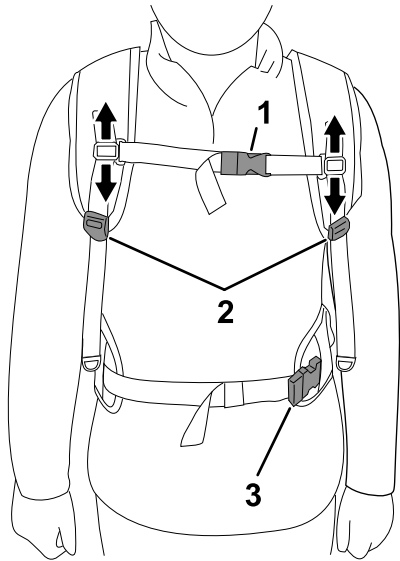

Figure 4

g377912

1. Sternum strap adjuster and buckle
2. Shoulder strap adjuster
3. Hip belt adjuster and buckle

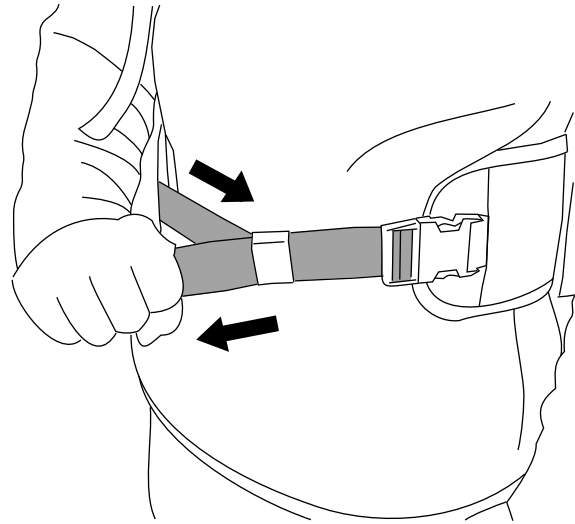

Figure 5

g377930

2. Tighten the hip belt so that it is snug (Figure 5).

**Note:** The padding of the hip belt should rest on top or on the center of your hips.

3. Pull down on the shoulder strap adjuster until the straps are snug ([Figure 6](#)).

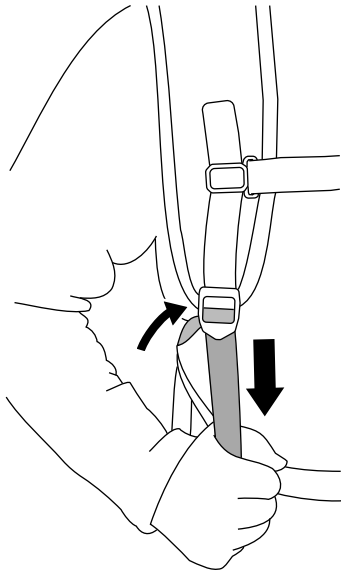

**Figure 6**

g377918

4. Tighten the sternum strap so that it is snug ([Figure 7](#)).

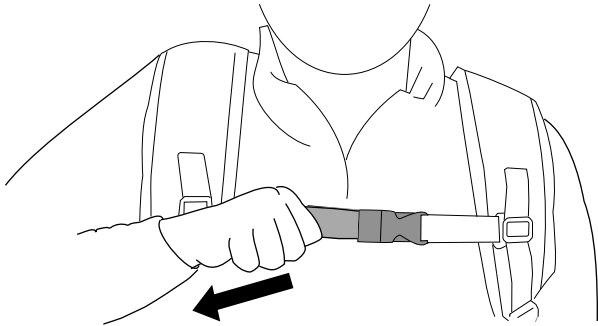

**Figure 7**

g379322

5. If the shoulder straps or load lifter straps are too tight, push up on the adjusters to lengthen the strap ([Figure 8](#)).

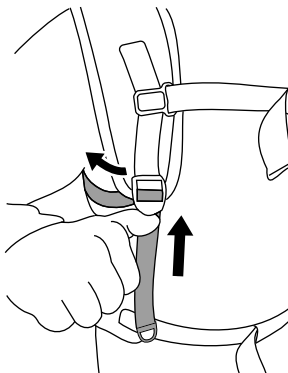

**Figure 8**

g377942

6. If the hip belt is too tight, push sideways on the adjuster to lengthen the straps ([Figure 9](#)).

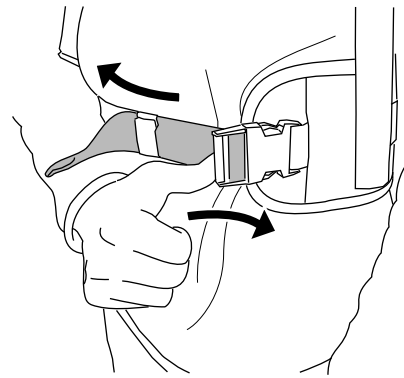

**Figure 9**

g377944

7. If the sternum strap is too tight, push sideways on the adjuster to lengthen the straps ([Figure 10](#)).

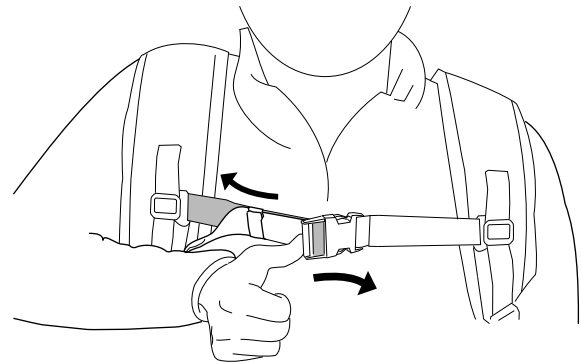

**Figure 10**

g386220

8. Repeat the adjustments in this procedure until the backpack position is comfortable.

# Using the Backpack

## ⚠ WARNING

Improper use of the backpack, backpack tether, or an attached tool can create risk of injury.

Read and follow the Operator's Manuals for the backpack and your specific tool before using the backpack tether with the backpack.

1. Connect your tool to the backpack; refer to the *Operator's Manual* for your tool.

**Note:** Refer to the *Operator's Manual* for the backpack tether.

2. Ensure that the vent on the bottom of the backpack is clear of any dust and debris ([Figure 11](#)).

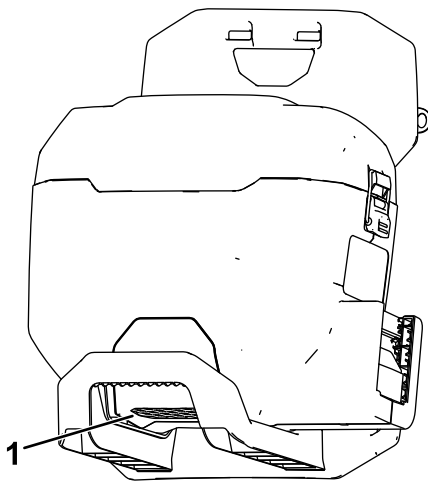
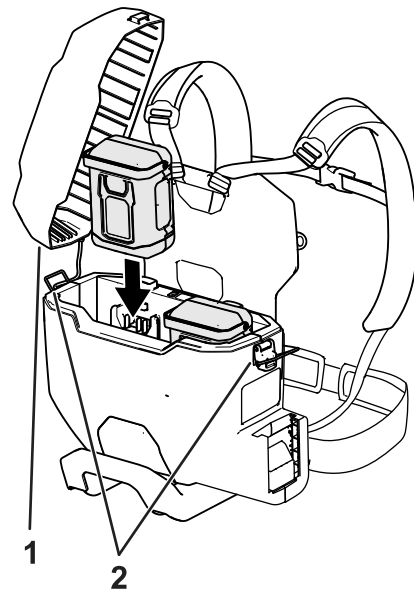

**Figure 11**

g378372

1. Backpack vent

3. Set the backpack down on a level surface.
4. Pull up on the latch tabs to open the latches securing the battery cover and set the cover aside.
5. Line up the cavity on the back of the battery with either of the battery ports in the backpack.
6. Slide the battery pack down into the backpack until the battery pack is fully seated and locked into place ([Figure 12](#)).



g379460

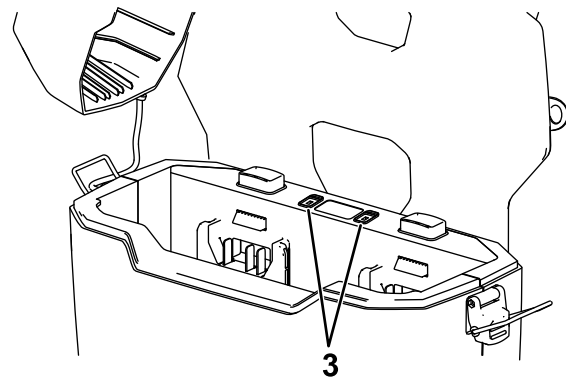

g379461

**Figure 12**

1. Battery cover
2. Battery cover latches
3. Battery troubleshooting lights

7. Place the battery cover onto the backpack and secure it using both cover latches.
8. Put on the backpack and secure the shoulder straps; refer to [Adjusting the Backpack Position \(page 8\)](#).
9. Operate the attached tool; refer to the *Operator's Manual* for your tool.
10. Always remove the backpack tether from the tool and/or remove the batteries from the backpack whenever you are not using the tool.

## Removing the Backpack

If there is ever an emergency and you need to rapidly remove the backpack, disconnect the quick-release buckles as follows:

1. Press in on the sides of the buckles (A of [Figure 13](#)).
2. Allow the buckles to disconnect (B of [Figure 13](#)).

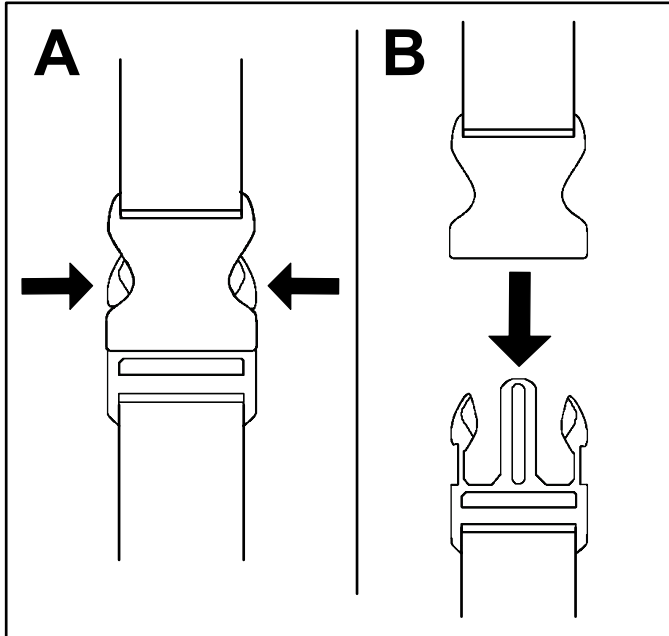

Figure 13

g340477

## Removing the Batteries from the Backpack

1. Set the backpack down on a level surface.
2. Pull up on the latch tabs to open the latches securing the battery cover and set the cover aside.
3. Press down on the battery latch button and lift the battery (or batteries) up out of the backpack ([Figure 14](#)).

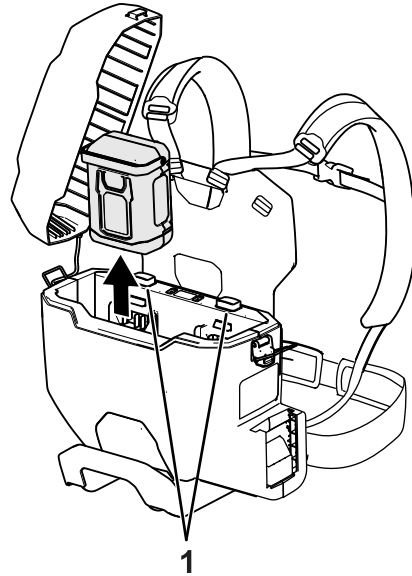

Figure 14

g379472

3. Remove the shoulder straps and set the backpack on the ground.

Whenever you are not using the attached tool or are transporting the backpack to or from the work area, remove the battery tether from the tool or remove battery pack(s) from the backpack.

1. Battery latch buttons

# Removing the Attached Tool from the Backpack

Refer to the *Operator's Manual* for your tool. If you are using the backpack tether, refer to the backpack tether *Operator's Manual*.

# Storage

**Important:** Store the tool, battery pack, and charger only in temperatures that are within the appropriate range; refer to [Specifications \(page 7\)](#).

**Important:** If you are storing the battery pack for the off-season, remove the battery pack from the tool and charge the battery pack until 2 or 3 LED indicators turn green on the battery. Do not store a fully charged or fully depleted battery. When you are ready to use the tool again, charge the battery pack until the left indicator light turns green on the charger or all 4 LED indicators turn green on the battery.

- Disconnect the product from the power supply (i.e., remove the plug from the power supply or the battery pack) and check for damage after use.
- Do not store the tool with the battery pack installed.
- Clean all foreign material from the product.
- When not in use, store the tool, battery pack, and battery charger out of the reach of children.
- Keep the tool, battery pack, and battery charger away from corrosive agents, such as garden chemicals and de-icing salts.
- To reduce the risk of serious personal injury, do not store the battery pack outside or in vehicles.
- Store the tool, battery pack, and battery charger in an enclosed clean, dry area.

# Troubleshooting

Perform only the steps described in these instructions. All further inspection, maintenance, and repair work must be performed by an authorized service center or a similarly qualified specialist if you cannot solve the problem yourself.

Problem	Possible Cause	Corrective Action
An LED indicator light on the backpack is red.	1. The battery pack is over or under the appropriate temperature range.	1. Disconnect the battery pack and move it to a place where it is dry and the temperature is between 5°C (41°F) and 40°C (104°F).
An LED indicator light on the backpack is blinking red.	1. There is an error in the communication between the battery pack and the backpack.  2. The battery pack is damaged.	1. Remove the battery pack from the backpack and wait 10 seconds. Install the battery pack, if the LED indicator light on the backpack is still blinking red, try again, if the LED indicator light on the backpack is still blinking red after 2 attempts, properly dispose of the battery pack at a battery recycling facility.  2. Properly dispose of the battery pack at a battery recycling facility and replace the battery pack.
The tool does not run or run continuously.	1. The battery is not fully installed in the backpack.  2. The backpack tether is not fully installed in the tool or the backpack.  3. The battery pack is not charged.  4. The battery pack is over or under the appropriate temperature range.  5. There is moisture on the leads of the battery pack.  6. There is moisture on the leads of the backpack tether.  7. The battery pack is damaged.  8. There is another electrical problem with the backpack, tool, or battery.	1. Remove and then replace the battery into the backpack, making sure that it is fully installed and latched.  2. Remove and then replace the backpack tether in the tool and/or the backpack, ensuring that it is fully installed and latched at both connections.  3. Remove the battery pack from the backpack and charge it.  4. Move the battery pack to a place where it is dry and the temperature is between 5°C (41°F) and 40°C (104°F).  5. Allow the battery pack to dry or wipe it dry.  6. Disconnect the backpack tether and allow it to dry or wipe it dry.  7. Properly dispose of the battery pack at a battery recycling facility and replace the battery pack.  8. Contact an Authorized Service Dealer.
The tool does not reach full power.	1. The battery pack charge capacity is too low.	1. Remove the battery pack from the backpack and fully charge the battery pack.
The battery pack loses charge quickly.	1. The battery pack is over or under the appropriate temperature range.	1. Move the battery pack to a place where it is dry and the temperature is between 5°C (41°F) and 40°C (104°F).

## EEA/UK Privacy Notice

### **Toro's Use of Your Personal Information**

The Toro Company ("Toro") respects your privacy. When you purchase our products, we may collect certain personal information about you, either directly from you or through your local Toro company or dealer. Toro uses this information to fulfil contractual obligations - such as to register your warranty, process your warranty claim or to contact you in the event of a product recall - and for legitimate business purposes - such as to gauge customer satisfaction, improve our products or provide you with product information which may be of interest. Toro may share your information with our subsidiaries, affiliates, dealers or other business partners in connection these activities. We may also disclose personal information when required by law or in connection with the sale, purchase or merger of a business. We will never sell your personal information to any other company for marketing purposes.

### **Retention of your Personal Information**

Toro will keep your personal information as long as it is relevant for the above purposes and in accordance with legal requirements. For more information about applicable retention periods please contact [legal@toro.com](mailto:legal@toro.com).

### **Toro's Commitment to Security**

Your personal information may be processed in the US or another country which may have less strict data protection laws than your country of residence. Whenever we transfer your information outside of your country of residence, we will take legally required steps to ensure that appropriate safeguards are in place to protect your information and to make sure it is treated securely.

### **Access and Correction**

You may have the right to correct or review your personal data, or object to or restrict the processing of your data. To do so, please contact us by email at [legal@toro.com](mailto:legal@toro.com). If you have concerns about the way in which Toro has handled your information, we encourage you to raise this directly with us. Please note that European residents have the right to complain to your Data Protection Authority.





**Count on it.**

**Bedienungsanleitung**

# Revolution 60V Rucksack

Modellnr. 66205T—Seriennr. 323000001 und höher

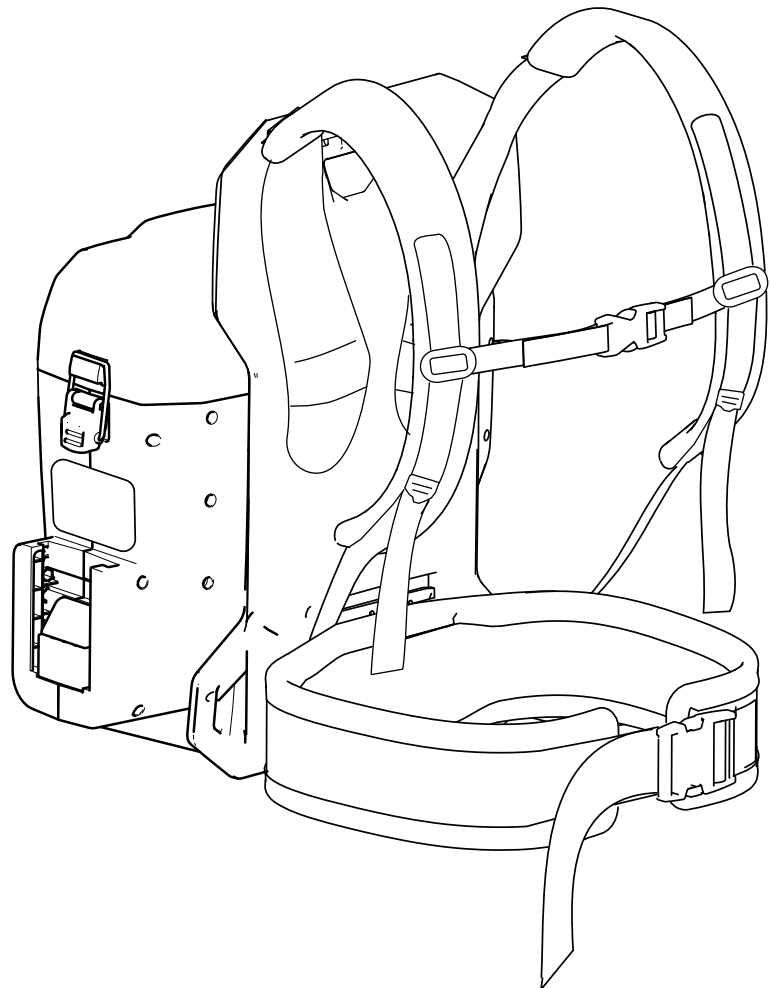



**Wenn Sie Unterstützung benötigen, sehen Sie sich erst die Anleitungsvideos auf [www.Toro.com/support](http://www.Toro.com/support) an oder rufen Sie 1-888-384-9939 an, bevor Sie das Produkt zurückgeben.**

Wenden Sie sich an den offiziellen Vertragshändler oder Kundendienst, wenn Sie eine Serviceleistung, Originalersatzteile oder weitere Informationen benötigen. Halten Sie dafür die Modell- und Seriennummern Ihres Produkts griffbereit. **Bild 1** zeigt die Position der Modell- und Seriennummern am Produkt. Tragen Sie hier die Modell- und Seriennummern des Geräts ein.

**Wichtig:** Scannen Sie mit Ihrem Mobilgerät den QR-Code auf dem Seriennummernaufkleber (falls vorhanden), um auf Garantie-, Ersatzteil- oder andere Produktinformationen zuzugreifen.

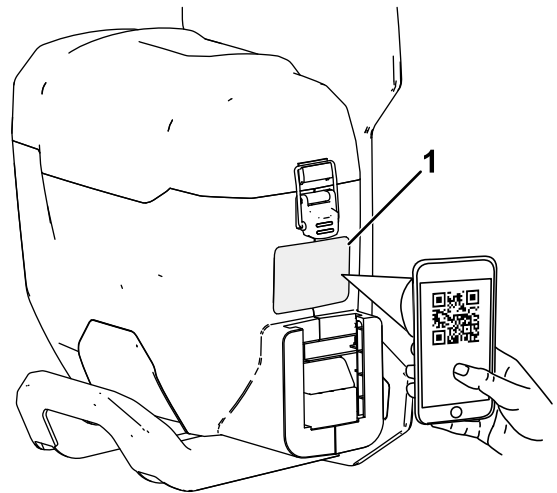

g377638

## Einführung

Dieser Rucksack ist für die Verwendung durch Privatanwender und professionelle Anwender bestimmt. Er ist für die Stromversorgung kompatibler handgeführter Toro 60V-Geräte vorgesehen. Sie ist für die Verwendung mit Toro 60V Lithium-Ionen-Akkus ausgelegt. Diese Akkus sind nur für das Aufladen durch Toro 60V Lithium-Ionen-Ladegeräte vorgesehen. Der zweckfremde Einsatz dieser Maschine kann für Sie und Unbeteiligte gefährlich sein.

**Modell 66205T enthält kein Werkzeug, keinen Akku und kein Ladegerät.**

**Der Rucksack und das Rucksackkabel sind nicht mit bodenberührenden Geräten (wie Schneeräumgeräten oder Rasenmähern) kompatibel.**

Lesen Sie diese Informationen sorgfältig durch, um sich mit dem ordnungsgemäßen Einsatz und der Wartung des Produkts vertraut zu machen und Verletzungen und eine Beschädigung des Produkts zu vermeiden. Sie tragen die Verantwortung für einen ordnungsgemäßen und sicheren Einsatz des Produkts.

Besuchen Sie [Toro.com](http://Toro.com) für weitere Informationen, einschließlich Sicherheitstipps, Schulungsunterlagen, Zubehörinformationen, Standort eines Händlers oder Registrierung Ihres Produkts.

**Bild 1**

1. Modellnummer, Seriennummer und Lage des QR-Codes

Modellnr. _____
Seriennr. _____

# Sicherheitswarnsymbol

Dieses Sicherheitswarnsymbol (Bild 2) in diesem Handbuch und an der Maschine weist auf wichtige Sicherheitshinweise hin, die Sie beachten müssen, um Unfälle zu vermeiden.



**Bild 2**

Sicherheitswarnsymbol

g000502

---

Das Sicherheitswarnsymbol wird über Information dargestellt, die Sie vor unsicheren Handlungen oder Situationen warnen, gefolgt von dem Wort **GEFAHR**, **WARNUNG** oder **VORSICHT**.

**GEFAHR** bezeichnet eine unmittelbar drohende Gefahr. Wenn sie nicht gemieden wird, **sind** Tod oder schwerste Verletzungen die Folge.

**WARNUNG** bezeichnet eine möglicherweise drohende Gefahr. Wenn sie nicht gemieden wird, **können** Tod oder schwerste Verletzungen die Folge sein.

**VORSICHT** bezeichnet eine möglicherweise drohende Gefahr. Wenn sie nicht gemieden wird, **können leichte** oder geringfügige Verletzungen die Folge sein.

In dieser Anleitung werden zwei weitere Begriffe zur Hervorhebung von Informationen verwendet. **Wichtig** weist auf spezielle mechanische Informationen hin, und **Hinweis** hebt allgemeine Informationen hervor, die Ihre besondere Beachtung verdienen.

# Sicherheit

Warnung: Bei der Verwendung von elektrischen Gartengeräten sollten grundlegende Sicherheitsmaßnahmen immer eingehalten werden, um die Gefahr eines Brands, eines Stromschlags und von Verletzungen zu verringern, u. a.:

Lesen und befolgen Sie zusätzlich zu diesen Anweisungen immer die Sicherheitswarnungen und Anweisungen, die dem jeweiligen Werkzeug beiliegen, das Sie betreiben wollen, bevor Sie den Rucksack in Betrieb nehmen.

## Wichtige Sicherheits-ANWEISUNGEN

### I. Schulung

1. Der Bediener des Rucksacks ist für alle Unfälle oder Gefahren für Dritte und deren Eigentum verantwortlich.
2. Lassen Sie Kinder nicht mit dem Rucksack, daran angeschlossenen Werkzeugen, dem Akku oder dem Akkuladegerät spielen; das Mindestalter von Benutzern ist möglicherweise von örtlichen Vorschriften vorgegeben.
3. Kinder oder nicht geschulte Personen dürfen dieses Gerät weder verwenden noch warten. Lassen Sie nur Personen, die verantwortungsbewusst, geschult, mit den Anweisungen vertraut, und körperlich in der Lage sind, das Gerät zu bedienen und zu warten.
4. Vor der Verwendung des Rucksacks, des daran angeschlossenen Werkzeugs, des Akkus und des Akkuladegeräts alle Anweisungen und Warnaufkleber auf diesen Produkten lesen.
5. Machen Sie sich mit den Bedienelementen und der ordnungsgemäßen Bedienung des Rucksacks, des daran angeschlossenen Werkzeugs, des Akkus und des Akkuladegeräts vertraut.

### II. Vorbereitung

1. Halten Sie Unbeteiligte und Kinder aus dem Arbeitsbereich fern.
2. Verwenden Sie nur einen von Toro angegebenen Akku. Die Verwendung von anderem Zubehör oder Anbaugeräten kann ein Verletzungs- oder Brandrisiko bergen.
3. Das Einstecken des Akkuladegeräts in eine Steckdose mit einer anderen Spannung als 100 bis 240 V, kann zu einem Brand oder Stromschlag führen. Stecken Sie das Ladegerät nicht in eine Steckdose mit einer anderen Spannung als 100 bis 240 V. Bei einem

- anderen Anschlussdesign kann bei Bedarf ein Steckeradapter mit der richtigen Konfiguration für die Steckdose verwendet werden.
4. Verwenden Sie keinen beschädigten oder veränderten Rucksack, Akku oder Akkuladegerät, da sich diese unerwartet verhalten und Feuer, Explosion oder Verletzungen verursachen können.
  5. Wenn das Stromkabel des Akkuladegeräts beschädigt ist, treten Sie für Ersatz mit einem Vertragshändler in Kontakt.
  6. Laden Sie den Akku nur mit einem von Toro angegebenen Akkuladegerät. Ein Ladegerät, das für den einen Akkutyp geeignet ist, kann bei einem anderen Akku zu einer Brandgefahr führen.
  7. Laden Sie den Akku nur in einem gut belüfteten Bereich auf.
  8. Befolgen Sie alle Anweisungen zum Aufladen und laden Sie den Akku nicht außerhalb des in der Anweisung angegebenen Temperaturbereichs. Andernfalls kann der Akku beschädigt werden und die Brandgefahr steigen.
  9. Betreiben Sie den Rucksack und das daran angeschlossene Werkzeug niemals, wenn nicht alle Schutzvorrichtungen und Abdeckungen angebracht und funktionstüchtig sind.
  10. Wenn Sie ein Werkzeug mit dem Rucksack betreiben, lesen Sie bitte in der *Bedienungsanleitung* für das angebrachte Werkzeug nach, welche zusätzliche persönliche Schutzausrüstung erforderlich ist.
5. Entfernen Sie den Akku aus dem Rucksack und trennen Sie das Gerät ab, bevor Sie es einstellen oder Zubehörteile wechseln.
  6. Schalten Sie das Werkzeug aus, nehmen Sie den Akku aus dem Rucksack und warten Sie, bis alle Bewegungen zum Stillstand gekommen sind, bevor Sie das Werkzeug oder den Rucksack einstellen, warten, reinigen oder aufbewahren.
  7. Entfernen Sie den/die Akku(s) aus dem Rucksack, wenn Sie ihn unbeaufsichtigt lassen.
  8. Üben Sie keine Gewalt auf das Elektrowerkzeug aus. Verwenden Sie das richtige Elektrowerkzeug für die Arbeitsaufgabe. Das richtige Elektrowerkzeug erledigt die Arbeit besser und sicherer mit der Geschwindigkeit, für die es entwickelt wurde.
  9. Überstrecken Sie sich nicht: Achten Sie immer auf festen Stand und Balance, besonders an Abhängen. Betreiben Sie den Rucksack im Gehen, niemals schneller (rennen)!
  10. Seien Sie wachsam: Achten Sie auf das, was Sie tun und lassen Sie bei der Benutzung des Rucksacks gesunden Menschenverstand walten. Verwenden Sie den Rucksack nicht, wenn Sie müde oder krank sind oder unter Alkohol- oder Drogeneinfluss stehen.
  11. Achten Sie darauf, dass die Belüftungsöffnungen frei von Schmutz sind.
  12. Unter missbräuchlichen Bedingungen kann Flüssigkeit aus dem Akku austreten. Vermeiden Sie Kontakt. Wenn Sie die Flüssigkeit versehentlich berühren, mit Wasser spülen. Wenn die Flüssigkeit in Ihre Augen gelangt, suchen Sie einen Arzt auf. Vom Akku ausgestoßene Flüssigkeit kann zu Hautreizungen oder Verbrennungen führen.
  13. Setzen Sie den Akku oder das Werkzeug keinem Feuer oder übermäßigen Temperaturen aus. Das Aussetzen gegenüber Feuer oder Temperaturen über 130 °C kann eine Explosion verursachen.
  14. **ACHTUNG:** Ein falsch behandelter Akku kann ein Brandrisiko darstellen, eine Explosion oder Verätzungen verursachen.
    - Demontieren Sie den Akku nicht.
    - Ersetzen Sie den Akku nur durch einen Original-Akku von Toro. Die Verwendung eines anderen Akkutyps kann zu einem Brand oder einer Verletzung führen.
    - Halten Sie Akkus von Kindern fern und bewahren Sie sie in der Originalverpackung auf, bis Sie sie verwenden.

### III. Betrieb

1. Vermeiden Sie gefährliche Umgebungen: Verwenden Sie das Werkzeug nicht in Regen oder an feuchten bzw. nassen Orten.
2. Verwenden Sie das richtige Werkzeug für Ihre Anwendung: Der zweckfremde Einsatz des Rucksacks oder des daran angeschlossenen Werkzeugs kann für Sie und Unbeteiligte gefährlich sein.
3. Verhindern Sie unbeabsichtigtes Starten: Stellen Sie sicher, dass sich der Schalter in der OFF-Stellung befindet, bevor Sie den Akku einsetzen und das Werkzeug betreiben. Tragen Sie das Werkzeug nicht mit Ihrem Finger am Schalter und stellen Sie keine Stromversorgung her, während sich der Schalter in der ON-Stellung befindet.
4. Betreiben Sie den Rucksack und das angeschlossene Werkzeug nur bei Tageslicht oder gutem Kunstlicht.

### IV. Wartung und Lagerung

1. Gehen Sie mit dem Rucksack pfleglich um. Halten Sie ihn sauber und in gutem Zustand, um die bestmögliche Leistung zu erzielen und die Verletzungsgefahr zu verringern. Halten Sie sich an die Anweisungen für das Einfetten und Auswechseln des Zubehörs. Halten Sie die Griffe trocken, sauber, öl- und fettfrei.
2. Halten Sie einen nicht verwendeten Akku von Metallobjekten fern, u. a. Briefklammern, Münzen, Schlüssel, Nägel, Schrauben, die eine Verbindung von einem Pol zu einem anderen herstellen können. Ein Kurzschließen der Akkupole kann zu Verbrennungen oder einem Brand führen.
3. Halten Sie Ihre Hände und Füße von den beweglichen Teilen fern.
4. Schalten Sie das Werkzeug aus, nehmen Sie den Akku aus dem Rucksack und warten Sie, bis alle Bewegungen zum Stillstand gekommen sind, bevor Sie den Rucksack oder das Werkzeug einstellen, warten, reinigen oder aufbewahren.
5. Prüfen Sie den Rucksack auf beschädigte Teile: Wenn Schutzvorrichtungen oder andere Teile beschädigt sind, stellen Sie fest, ob er noch benutzbar ist. Achten Sie auf schlecht ausgerichtete und sich berührende bewegliche Teile, defekte Teile bzw. Befestigung und alle anderen Zustände, die den Betrieb beeinträchtigen könnten. Solange in den Anweisungen nicht anders angegeben, lassen Sie beschädigte Schutzvorrichtungen und Teile nur von einem autorisierten Vertragshändler reparieren bzw. austauschen.
6. Alle Befestigungselemente am Werkzeug und am Rucksack müssen fest angezogen sein.
7. Versuchen Sie nicht, den Rucksack und das daran angeschlossene Werkzeug, den Akku oder das Akkuladegerät zu warten oder zu reparieren, es sei denn, dies ist in der Bedienungsanleitung angegeben. Lassen Sie die Wartung von einem Vertragshändler mit identischen Ersatzteilen durchführen, um sicherzustellen, dass das Produkt sicher instandgehalten wird.
8. Bewahren Sie den unbenutzten Rucksack an einem trockenen, sicheren und für Kinder unzugänglichen Ort im Innenbereich auf.

## **BEWAHREN SIE DIESE ANWEISUNGEN**

# Sicherheits- und Bedienungsschilder



Die Sicherheits- und Bedienungsaufkleber sind gut sichtbar; sie befinden sich in der Nähe der möglichen Gefahrenbereiche. Tauschen Sie beschädigte oder verloren gegangene Aufkleber aus.



decal145-2335

**145-2335**

1. Warnung: Lesen Sie die *Bedienungsanleitung*; berühren Sie keine beweglichen Teile; lassen Sie alle Schutzvorrichtungen und Abdeckungen montiert; tragen Sie eine Schutzbrille (Augen-/Gesichtsschutz). Setzen Sie das Gerät nicht dem Regen aus.
2. Bitte nur sachgerecht entsorgen.



decal145-3809

**145-3809**

1. Der Akku ist nicht im geeigneten Temperaturbereich.
2. Akku Ladefehler.

# Produktübersicht

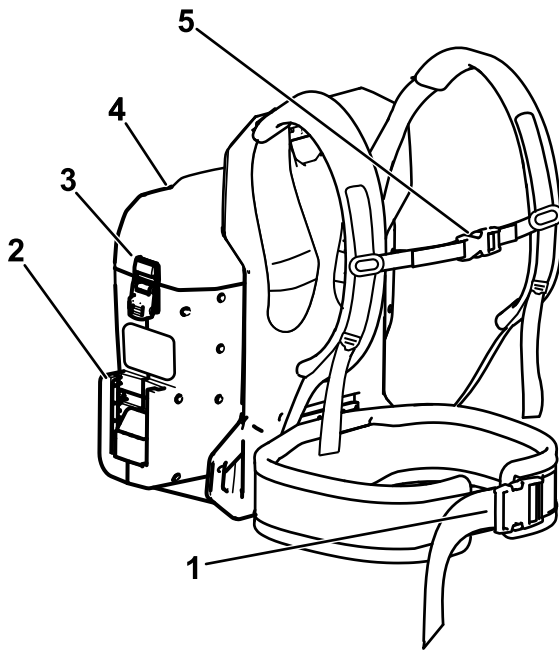

**Bild 3**

g378711

1. Hüftgürtelschnalle
2. Werkzeuganschluss am Rucksack
3. Verriegelungslaschen der Akkuabdeckung
4. Akkuabdeckung
5. Brustgurtschnalle

# Technische Daten

<b>Modell</b>	66205T
<b>Nennspannung</b>	60V DC maximal, 54 VDC Nennspannung
<b>Gewicht (ohne Akkus)</b>	4,2 kg
<b>Ladegerättyp</b>	Toro 60V Ladegeräte
<b>Akkutyp</b>	Toro 60V Akkus

## Geeignete Temperaturbereiche

Aufladen/Lagern des Akkus bei	5° C bis 40° C*
Verwendung des Akkus bei	-30 °C bis 49 °C
Verwenden Sie den Rucksack bei	0 °C bis 49 °C

\*Die Ladezeit wird verlängert, wenn Sie den Akku nicht in diesem Bereich aufladen.

Lagern Sie das Werkzeug, den Akku und das Akkuladegerät an einem sauberen und trockenen Ort.

## Anbaugeräte/Zubehör

Ein Sortiment an von Toro zugelassenen Anbaugeräten und Zubehör wird für diese Maschine angeboten, um den Funktionsumfang des Geräts zu erhöhen und zu erweitern. Eine Liste der zugelassenen Anbaugeräte und Zubehörteile erhalten Sie bei Ihrem offiziellen Toro-Vertragshändler oder finden Sie unter [www.Toro.com](http://www.Toro.com).

Verwenden Sie, um die optimale Leistung und Sicherheit zu gewährleisten, nur Originalersatzteile und –zubehörteile von Toro. Verwenden Sie nie Ersatzteile und Zubehör anderer Hersteller; diese könnten sich eventuell als gefährlich erweisen.

# Betrieb

## Einstellen des Rucksacks

1. Legen Sie die Schultergurte an und schließen Sie die Hüftgurtschnalle und die Brustgurtschnalle (Bild 4).

**Hinweis:** Die Höhe des Brustgurtes ist verstellbar.



Bild 4

g377912

1. Brustgurtversteller und Schnalle
2. Schultergurtversteller
3. Hüftgurtversteller und Schnalle

2. Ziehen Sie den Hüftgurt so weit fest, dass er gut sitzt (Bild 5).

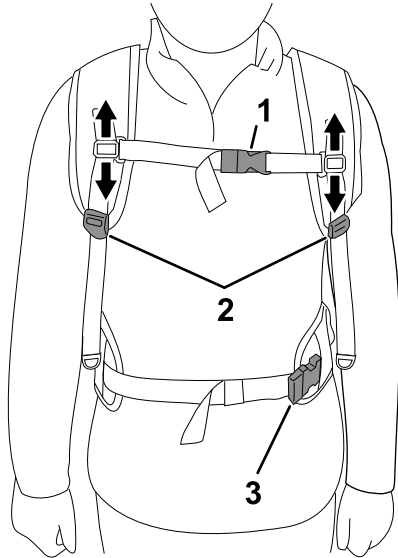
**Hinweis:** Die Polsterung des Hüftgurtes sollte oben oder in der Mitte der Hüfte aufliegen.



Bild 5

g377930

3. Ziehen Sie die Einstellvorrichtung für die Schultergurte nach unten, bis die Gurte straff sitzen (Bild 6).

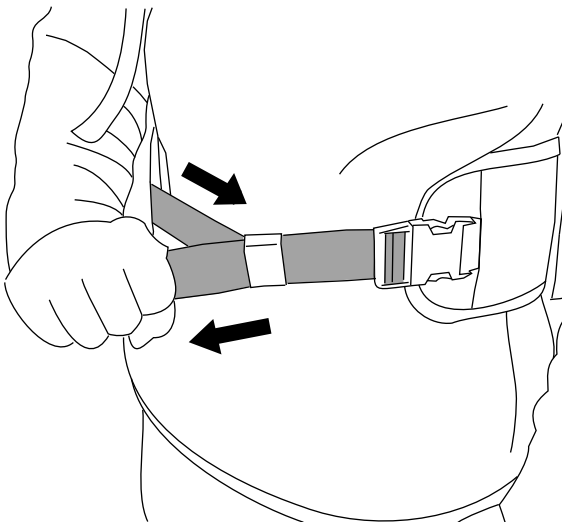

Bild 6

g377918

4. Ziehen Sie den Brustgurt so weit fest, dass er gut sitzt (Bild 7).

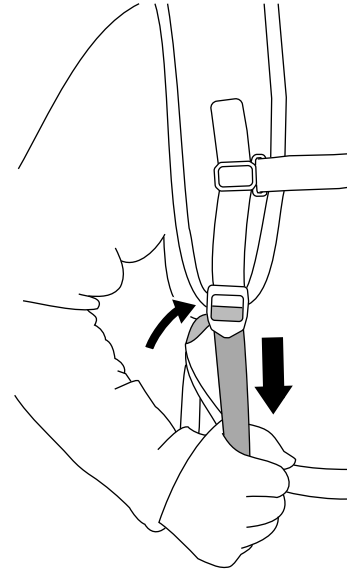

Bild 7

g379322

5. Wenn die Schultergurte oder die Gurte der Lastaufnahme zu eng sitzen, drücken Sie die Versteller nach oben, um die Gurte zu verlängern (Bild 8).



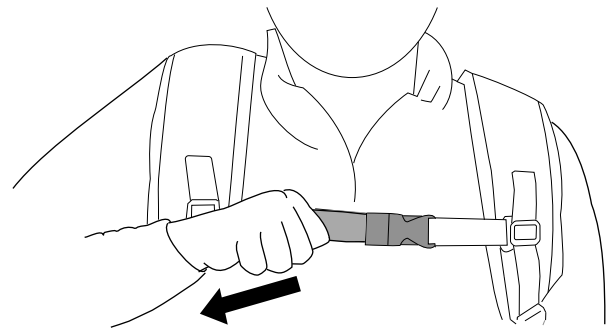

Bild 8

g377942

6. Wenn der Hüftgurt zu eng sitzt, drücken Sie seitlich auf den Versteller, um die Gurte zu verlängern (Bild 9).

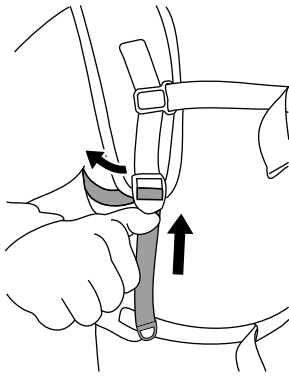

Bild 9

g377944

7. Wenn der Brustgurt zu eng sitzt, drücken Sie seitlich auf den Versteller, um die Gurte zu verlängern (Bild 10).

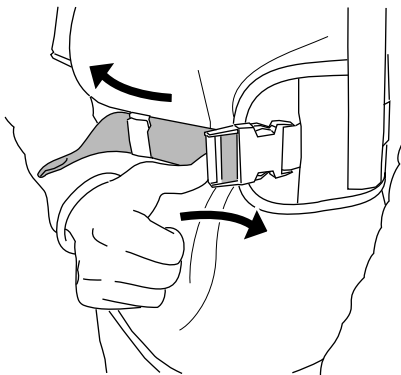

Bild 10

g386220

8. Wiederholen Sie die hier beschriebenen Vorgehensweisen zur Einstellung, bis der Rucksacks bequem sitzt.

## Verwendung des Rucksacks

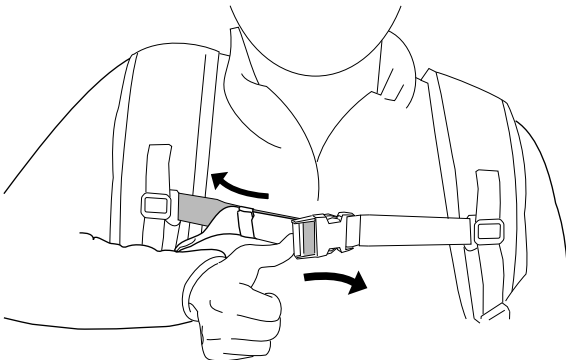
### ⚠️ WARNUNG:

Die unsachgemäße Verwendung des Rucksacks, des Rückentragegurts oder eines daran angeschlossenen Werkzeugs kann ein Verletzungsrisiko darstellen.

Lesen und befolgen Sie die Bedienungsanleitungen für den Rucksack und Ihr spezielles Werkzeug, bevor Sie den Rückentragegurt mit dem Rucksack verwenden.

1. Schließen Sie Ihr Werkzeug an den Rucksack an, siehe *Bedienungsanleitung* für Ihr Werkzeug.

**Hinweis:** Siehe *Bedienungsanleitung* für das Rucksackkabel.

2. Vergewissern Sie sich, dass die Belüftungsöffnung an der Unterseite des Rucksacks frei von Staub und Schmutz ist (Bild 11).



Bild 11

g378372

1. Belüftungsöffnung am Rucksack

3. Stellen Sie den Rucksack auf einer ebenen Fläche ab.
4. Ziehen Sie an den Verriegelungslaschen nach oben, um die Verriegelung der Akkuabdeckung zu öffnen, und legen Sie die Abdeckung beiseite.
5. Richten Sie die Vertiefung auf der Rückseite des Akkus auf einen der Akkuanschlüsse im Rucksack aus.
6. Schieben Sie den Akku nach unten in den Rucksack, bis der Akku vollständig sitzt und eingerastet ist (Bild 12).

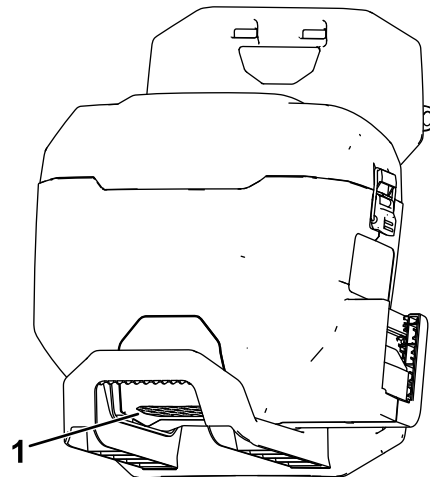
# Ablegen des Rucksacks

Sollte jemals ein Notfall eintreten und Sie den Rucksack schnell ablegen müssen, lösen Sie die Schnellverschlussschnallen wie folgt:

1. Drücken Sie auf die Seiten der Schnallen (A in [Bild 13](#)).
2. Erlauben Sie, dass sich die Schnallen lösen (B in [Bild 13](#)).

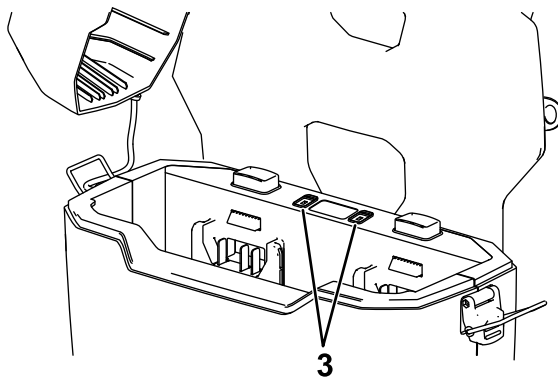
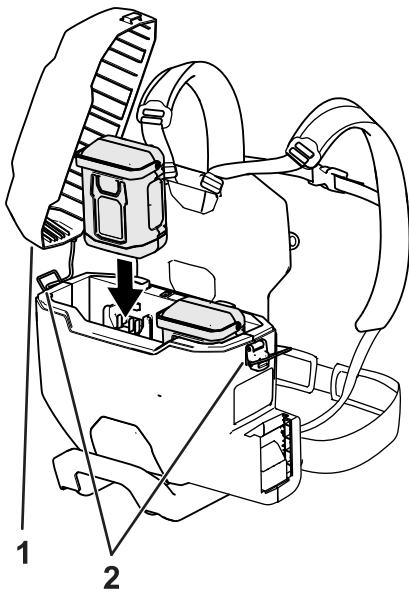

**Bild 12**

g379460

g379461

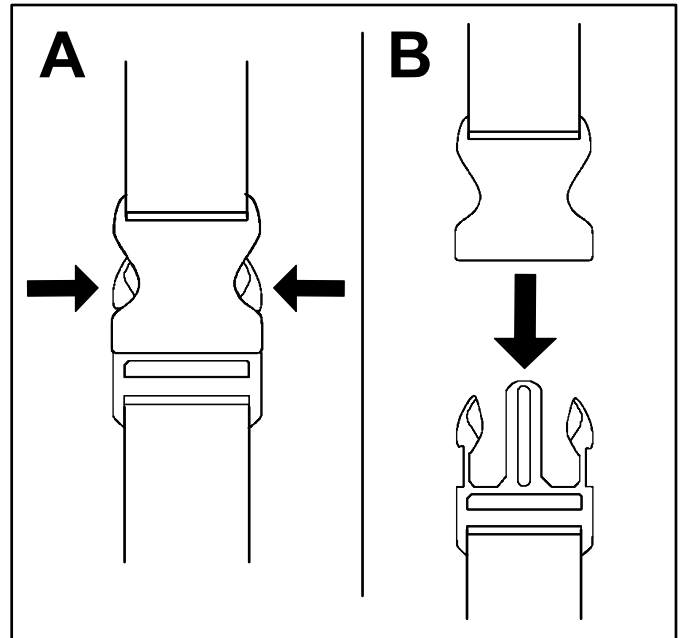

**Bild 13**

g340477

1. Akkuabdeckung
2. Verschlüsse der Akkuabdeckung
3. Zustandsleuchten des Akkus

3. Nehmen Sie die Schultergurte ab und legen Sie den Rucksack auf den Boden.

Wenn Sie das angeschlossene Werkzeug nicht benutzen oder den Rucksack zum oder vom Arbeitsbereich transportieren, entfernen Sie das Akkukabel vom Werkzeug oder nehmen Sie den/die Akku(s) aus dem Rucksack.

7. Setzen Sie die Akkuabdeckung auf den Rucksack und befestigen Sie sie mit den beiden Verschlüssen.
8. Legen Sie den Rucksack an und sichern Sie die Schultergurte, siehe [Einstellen des Rucksacks \(Seite 8\)](#).
9. Betreiben Sie das angebrachte Werkzeug, siehe *Bedienungsanleitung* für Ihr Werkzeug.
10. Entfernen Sie immer das Rucksackkabel vom Werkzeug und/oder nehmen Sie die Akkus aus dem Rucksack, wenn Sie das Werkzeug nicht benutzen.

## Herausnehmen der Akkus aus dem Rucksack

1. Stellen Sie den Rucksack auf einer ebenen Fläche ab.
2. Ziehen Sie an den Verriegelungslaschen nach oben, um die Verriegelung der Akkuabdeckung zu öffnen, und legen Sie die Abdeckung beiseite.
3. Drücken Sie auf den Akkuverriegelungsknopf und heben Sie den/die Akku(s) aus dem Rucksack (Bild 14).

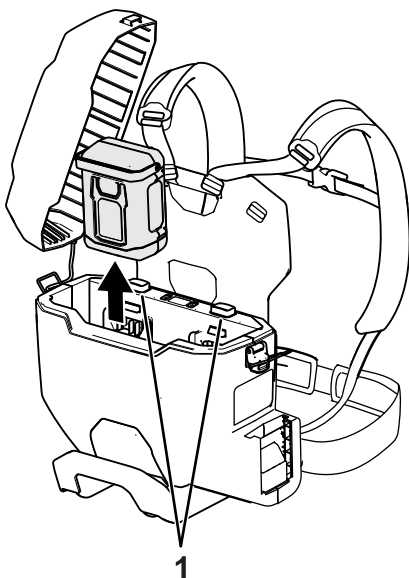

**Bild 14**

g379472

1. Akkuverriegelungsknöpfe
- 

## Entfernen des mit dem Rucksack verbundenen Werkzeugs

Siehe *Bedienungsanleitung* für Ihr Werkzeug. Wenn Sie das Rucksackkabel verwenden, lesen Sie bitte die *Bedienungsanleitung*.

# Aufbewahrung

**Wichtig:** Bewahren Sie das Werkzeug, den Akku und das Ladegerät nur in Temperaturbereichen auf, die im entsprechenden Bereich liegen, siehe [Technische Daten \(Seite 7\)](#).

**Wichtig:** Wenn Sie den Akku für die Nebensaison aufbewahren möchten, nehmen Sie den Akku aus dem Werkzeug und laden Sie den Akku auf, bis zwei oder drei LED-Anzeigen auf dem Akku grün sind. Lagern Sie ein ganz aufgeladenes oder ganz leeres Akku nicht ein. Wenn Sie das Werkzeug wieder verwenden möchten, laden Sie den Akku auf, bis die linke Anzeigeleuchte am Ladegerät grün leuchtet oder alle vier LED-Anzeigen am Akku grün leuchten.

- Trennen Sie das Produkt von der Stromzufuhr ab (d. h. ziehen Sie den Stecker aus der Steckdose oder entfernen Sie den Akku) und prüfen Sie es nach der Verwendung auf eine Beschädigung.
- Bewahren Sie das Werkzeug nicht mit eingebautem Akku auf.
- Entfernen Sie Rückstände vom Produkt.
- Lagern Sie das Werkzeug, den Akku und das Akkuladegerät außerhalb der Reichweite von Kindern, wenn Sie sie nicht verwenden.
- Halten Sie das Werkzeug, den Akku und das Akkuladegerät fern von ätzenden Materialien, wie z. B. Gartenchemikalien oder Streusalz.
- Lagern Sie den Akku nicht draußen oder in Fahrzeugen, um die Gefahr möglicher Verletzungen zu verringern.
- Lagern Sie das Werkzeug, den Akku und das Akkuladegerät an einem sauberen und trockenen Ort.

# Fehlersuche und -behebung

Führen Sie nur die in dieser Anleitung beschriebenen Schritte aus. Alle weiteren Prüfungen, Wartungsarbeiten und Reparaturen müssen von einem offiziellen Kundendienstzentrum oder einem ähnlich qualifizierten Fachmann ausgeführt werden, wenn Sie das Problem nicht selbst beheben können.

Problem	Mögliche Ursache	Behebungsmaßnahme
Eine LED-Anzeigeleuchte am Rucksack leuchtet rot.	1. Der Akku ist nicht im geeigneten Temperaturbereich.	1. Trennen Sie den Akku und bewahren Sie ihn an einen trockenen Ort auf, an dem die Temperatur zwischen 5 °C und 40 °C liegt.
Eine LED-Anzeigeleuchte am Rucksack blinkt rot.	1. Die Kommunikation zwischen Akku und Rucksack ist defekt.  2. Der Akku ist beschädigt.	1. Nehmen Sie den Akku aus dem Rucksack und warten Sie 10 Sekunden. Setzen Sie den Akku wieder ein. Wenn die LED-Anzeigeleuchte des Rucksacks immer noch rot blinkt, versuchen Sie es erneut. Wenn die LED-Anzeigeleuchte des Rucksacks nach zwei Versuchen immer noch rot blinkt, entsorgen Sie den Akku ordnungsgemäß in einem örtlichen Entsorgungszentrum.  2. Entsorgen Sie den Akku ordnungsgemäß bei einem örtlichen Entsorgungszentrum und ersetzen Sie den Akku.
Das Werkzeug läuft nicht oder läuft nicht ständig.	1. Der Akku ist nicht vollständig in den Rucksack eingesetzt.  2. Das Rucksackkabel ist nicht vollständig im Werkzeug oder im Rucksack eingesteckt.  3. Der Akku ist nicht aufgeladen.  4. Der Akku ist nicht im geeigneten Temperaturbereich.  5. Die Leitungen des Akkus sind feucht.  6. Die Anschlüsse des Rucksackkabels sind feucht.  7. Der Akku ist beschädigt.  8. Es besteht ein elektrisches Problem mit dem Rucksack, dem Werkzeug oder dem Akku.	1. Nehmen Sie den Akku aus dem Rucksack heraus und setzen Sie ihn wieder in den Rucksack ein. Achten Sie darauf, dass er vollständig eingesetzt und arretiert ist.  2. Entfernen Sie das Rucksackkabel und stecken Sie es wieder in das Werkzeug und/oder den Rucksack ein. Stellen Sie sicher, dass das Kabel vollständig eingesteckt und an beiden Anschlüssen verriegelt ist.  3. Nehmen Sie den Akku aus dem Rucksack und laden Sie ihn auf.  4. Bringen Sie den Akku an einen Ort, der trocken ist und an dem die Temperatur zwischen 5 °C und 40 °C liegt.  5. Lassen Sie den Akku trocknen oder trocknen Sie es mit einem Lappen.  6. Trennen Sie das Rucksackkabel und lassen Sie es trocknen oder wischen Sie es trocken.  7. Entsorgen Sie den Akku ordnungsgemäß bei einem örtlichen Entsorgungszentrum und ersetzen Sie den Akku.  8. Setzen Sie sich mit Ihrem offiziellen Vertragshändler in Verbindung.
Das Werkzeug erreicht nicht die volle Kraft.	1. Das Ladevermögen des Akkus ist zu niedrig.	1. Nehmen Sie den Akku aus dem Rucksack und laden Sie ihn vollständig auf.
Der Akku verliert schnell die Ladung.	1. Der Akku ist nicht im geeigneten Temperaturbereich.	1. Bringen Sie den Akku an einen Ort, der trocken ist und an dem die Temperatur zwischen 5 °C und 40 °C liegt.

## **EEA/UK Datenschutzerklärung**

### **Toros Verwendung Ihrer persönlichen Informationen**

The Toro Company („Toro“) respektiert Ihre Privatsphäre. Wenn Sie unsere Produkte kaufen, können wir bestimmte persönliche Informationen über Sie sammeln, entweder direkt von Ihnen oder über Ihre lokale Toro-Niederlassung oder Ihren Händler. Toro verwendet diese Informationen, um vertragliche Verpflichtungen zu erfüllen – z. B. um Ihre Garantie zu registrieren, Ihren Garantieanspruch zu bearbeiten oder Sie im Falle eines Rückrufs zu kontaktieren – und für legitime Geschäftszwecke – z. B. um die Kundenzufriedenheit zu messen, unsere Produkte zu verbessern oder Ihnen Produktinformationen zur Verfügung zu stellen, die für Sie von Interesse sein könnten. Toro kann die Informationen im Rahmen dieser Aktivitäten an Toro Tochtergesellschaften, Händler oder Geschäftspartner weitergeben. Wir können auch persönliche Daten offenlegen, wenn dies gesetzlich vorgeschrieben ist oder im Zusammenhang mit dem Verkauf, Kauf oder der Fusion eines Unternehmens. Toro verkauft Ihre persönlichen Informationen niemals an anderen Unternehmen.

### **Speicherung Ihrer persönlichen Daten**

Toro wird Ihre persönlichen Daten so lange aufbewahren, wie es für die oben genannten Zwecke relevant ist und in Übereinstimmung mit den gesetzlichen Bestimmungen. Für weitere Informationen über die geltenden Aufbewahrungsfristen wenden Sie sich bitte an [legal@toro.com](mailto:legal@toro.com).

### **Toros Engagement für Sicherheit**

Ihre persönlichen Daten können in den USA oder einem anderen Land verarbeitet werden, in dem möglicherweise weniger strenge Datenschutzgesetze gelten als in Ihrem Wohnsitzland. Wann immer wir Ihre Daten außerhalb Ihres Wohnsitzlandes übermitteln, werden wir die gesetzlich vorgeschriebenen Schritte unternehmen, um sicherzustellen, dass angemessene Sicherheitsvorkehrungen zum Schutz Ihrer Daten getroffen werden und um sicherzustellen, dass diese sicher behandelt werden.

### **Zugang und Korrektur**

Sie haben das Recht, Ihre persönlichen Daten zu korrigieren und zu überprüfen oder der Verarbeitung Ihrer Daten zu widersprechen bzw. diese einzuschränken. Bitte kontaktieren Sie uns dazu per E-Mail unter [legal@toro.com](mailto:legal@toro.com). Wenn Sie Bedenken haben, wie Toro mit Ihren Daten umgegangen ist, bitten wir Sie, dies direkt mit uns zu besprechen. Bitte beachten Sie, dass europäische Bürger das Recht haben, sich bei Ihrer Datenschutzbehörde zu beschweren.



**Count on it.**

**Manual del operador**

# Mochila Revolution de 60 V

Nº de modelo 66205T—Nº de serie 323000001 y superiores

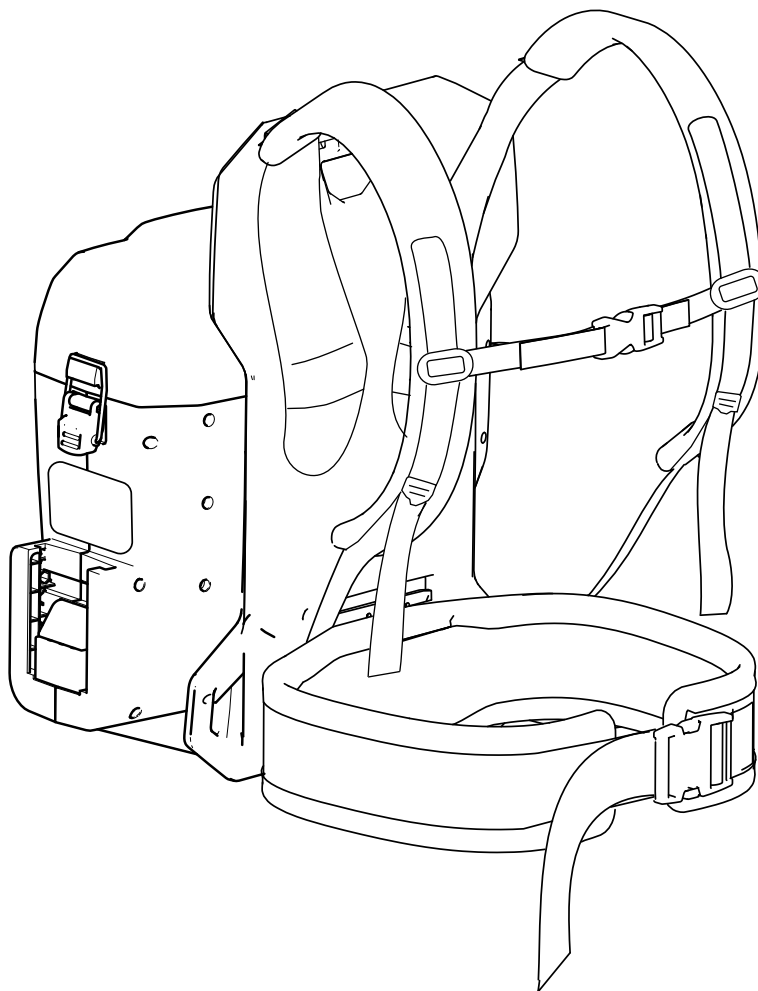

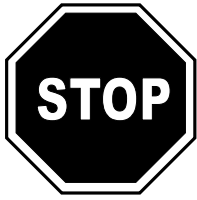

**Si necesita ayuda, consulte los vídeos instruccionales en [www.Toro.com/support](http://www.Toro.com/support) o llame al 1-888-384-9939 antes de devolver este producto.**

Si necesita asistencia técnica, piezas genuinas Toro o información adicional, póngase en contacto con un Servicio Técnico Autorizado o con Atención al cliente de Toro, y tenga a mano los números de modelo y serie de su producto. La **Figura 1** identifica la ubicación de los números de modelo y serie en el producto. Escriba los números en el espacio provisto.

**Importante:** Con su dispositivo móvil, puede escanear el código QR de la pegatina del número de serie (si se incluye) para acceder a información sobre la garantía, las piezas y otros datos sobre el producto.

## Introducción

Esta mochila está diseñada para ser usada por usuarios domésticos y por operadores profesionales. Está diseñada para proporcionar alimentación a las herramientas manuales compatibles de 60 V de Toro. Está diseñada para usar baterías de ion litio de 60 V de Toro. Estas baterías están diseñadas para ser cargadas únicamente con cargadores de baterías de ion litio de 60 V de Toro. El uso de este producto para otros fines distintos a los previstos podría ser peligroso para usted y para otras personas.

**El modelo 66205T no incluye herramienta, batería ni cargador.**

**La mochila y el cable de conexión no son compatibles con aquellos productos que entran en contacto con la tierra (por ejemplo, herramientas para la retirada de nieve o cortacéspedes).**

Lea este manual detenidamente para aprender a utilizar y mantener correctamente su producto, y para evitar lesiones y daños en el producto. Usted es responsable de utilizar el producto de forma correcta y segura.

Visite [www.Toro.com](http://www.Toro.com) para obtener más información, incluidos consejos de seguridad, materiales de formación, información sobre accesorios, ayuda para encontrar a un distribuidor o para registrar su producto.

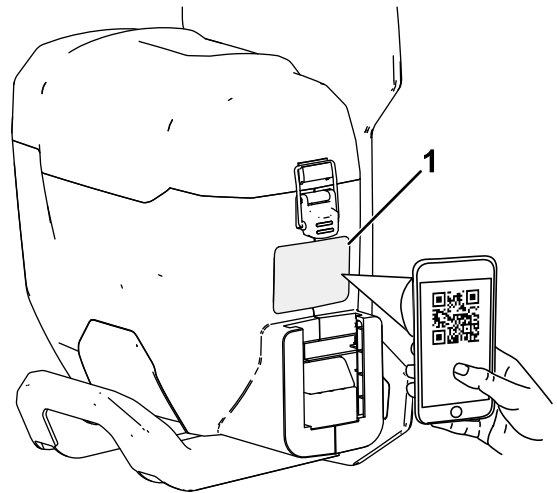

g377638

**Figura 1**

1. Ubicación del número de modelo, el número de serie y el código QR

Nº de modelo	_____
Nº de serie	_____



# Símbolo de alerta de seguridad

El símbolo de alerta de seguridad (Figura 2) aparece tanto en este manual como en la máquina para identificar mensajes de seguridad importantes que deben seguirse con el fin de evitar accidentes.



Figura 2

Símbolo de alerta de seguridad

g000502

El símbolo de alerta de seguridad aparece encima de información que le avisa de situaciones o acciones no seguras e irá seguido del término **PELIGRO**, **ADVERTENCIA**, o **PRECAUCIÓN**.

**PELIGRO** indica una situación peligrosa inminente que, si no se evita, **provocará** la muerte o lesiones graves.

**ADVERTENCIA** indica una situación potencialmente peligrosa que, si no se evita, **podría** producir la muerte o lesiones graves.

**PRECAUCIÓN** indica una situación potencialmente peligrosa que, si no se evita, **puede** producir lesiones menores o moderadas.

Este manual utiliza dos palabras más para resaltar información. **Importante** llama la atención sobre información mecánica especial, y **Nota** resalta información general que merece una atención especial.

# Seguridad

**ADVERTENCIA** – cuando se utilizan herramientas de jardinería eléctricas, es necesario observar unas normas básicas de seguridad, incluyendo las siguientes, a fin de reducir el riesgo de incendio, descarga eléctrica y lesiones personales:

Además de estas instrucciones, lea y observe siempre las advertencias e instrucciones de seguridad proporcionadas con la herramienta específica que vaya a usar antes de utilizar la mochila.

## INSTRUCCIONES DE SEGURIDAD

### INSTRUCCIONES

#### I. Formación

1. El operador de la mochila es responsable de cualquier accidente o peligro que afecte a otras personas o a su propiedad.
2. No deje que los niños utilicen o jueguen con la mochila, la herramienta conectada, la batería o el cargador de la batería; la normativa local puede restringir la edad del operador.
3. No deje que utilicen o mantengan este dispositivo niños o personas que no hayan recibido la formación adecuada al respecto. Solo permita que utilicen el dispositivo personas que sean responsables, que cuenten con la formación adecuada, que estén familiarizadas con las instrucciones y tengan capacidad física para usarlo.
4. Antes de utilizar la mochila, la herramienta conectada, la batería y el cargador de la batería, lea todas las instrucciones y símbolos de advertencia de estos productos.
5. Familiarícese con los controles y con el uso correcto de la mochila, la herramienta conectada, la batería y el cargador de la batería.

#### II. Preparación

1. Mantenga a otras personas y niños alejados de la zona de trabajo.
2. Utilice únicamente la batería especificada por Toro. El uso de otros accesorios puede aumentar el riesgo de incendio y lesiones.
3. Si se enchufa el cargador de batería en una toma que no sea de 100 a 240 V puede producirse un incendio o descargas eléctricas. No enchufe el cargador de batería en una toma que no sea de 100 a 240 V. En el caso de un estilo de conexión diferente, utilice un adaptador de enchufe de la configuración correcta para la toma de alimentación, si es necesario.

4. No utilice la mochila, la batería o el cargador de la batería si están dañados o han sido modificados, porque podrían mostrar un comportamiento impredecible con resultado de incendio, explosión o riesgo de lesiones.
5. Si el cable de alimentación del cargador de batería está dañado, póngase en contacto con el Servicio Técnico Autorizado para sustituirlo.
6. Cargue la batería solo con el cargador de batería especificado por Toro. Un cargador que sea idóneo para un tipo de batería puede crear un riesgo de incendio si se utiliza con otra batería.
7. Cargue la batería únicamente en un área bien ventilada.
8. Siga todas las instrucciones de carga y no cargue la batería fuera del rango de temperatura especificado en las instrucciones. De lo contrario, puede dañar la batería y aumentar el riesgo de incendio.
9. No utilice la mochila ni la herramienta conectada sin que todos los protectores y otros dispositivos de seguridad estén colocados y funcionen correctamente en la mochila y la herramienta.
10. Antes de utilizar una herramienta con la mochila, consulte en el *Manual del operador* de la herramienta conectada los requisitos de equipos de protección personal adicionales.
7. Retire cualquier batería de la mochila antes de dejarla desatendida.
8. No fuerce la herramienta eléctrica. Utilice la herramienta eléctrica adecuada para el trabajo a realizar. La herramienta eléctrica correcta realizará el trabajo mejor y con mayor seguridad a la velocidad para la que fue diseñada.
9. No intente alcanzar zonas demasiado alejadas – pise firme y mantenga el equilibrio en todo momento, sobre todo en pendientes. Camine, no corra nunca con la mochila.
10. Manténgase alerta – esté atento a lo que está haciendo y utilice el sentido común mientras trabaje con la mochila. No utilice la mochila si está enfermo, cansado, o bajo la influencia de alcohol o drogas.
11. Asegúrese de que los orificios de ventilación están libres de residuos.
12. En condiciones de abuso, la batería puede expulsar líquido; evite el contacto con el mismo. Si entra en contacto accidentalmente con el líquido, enjuague la zona con agua. Si el líquido entra en contacto con los ojos, busque asistencia médica. El líquido expulsado de la batería puede causar irritación o quemaduras.
13. No exponga una batería o una herramienta al fuego o a temperaturas excesivas. La exposición al fuego o a temperaturas superiores a los 130 °C puede causar una explosión.
14. CUIDADO – Una batería maltratada puede representar un riesgo de incendio, explosión o quemadura química.
  - No desmonte la batería.
  - Sustituya la batería únicamente por una batería Toro genuina; el uso de otro tipo de batería podría provocar un incendio o un riesgo de lesión.
  - Mantenga las baterías fuera del alcance de los niños y en el embalaje original hasta que vaya a utilizarlas.

### III. Uso

1. Evite entornos peligrosos – no utilice la herramienta bajo la lluvia o en lugares húmedos o mojados.
2. Utilice la herramienta correcta para su aplicación. El uso de la mochila o la herramienta conectada para otros propósitos que los previstos podría ser peligroso para usted y para otras personas.
3. Evite el encendido accidental – asegúrese de que el interruptor está en la posición de DESCONECTADO antes de conectar la herramienta a la mochila y manejar la herramienta. No transporte la herramienta con el dedo sobre el interruptor; no energice la herramienta con el interruptor en la posición de ENCENDIDO.
4. Utilice la mochila y la herramienta conectada únicamente con luz natural o con una buena iluminación artificial.
5. Retire la batería de la mochila y desconecte la herramienta antes de ajustarla o cambiar de accesorio.
6. Apague la herramienta, retire la batería de la mochila y espere a que se detenga todo movimiento antes de ajustar, revisar, limpiar o almacenar la herramienta o la mochila.

### IV. Mantenimiento y almacenamiento

1. No descuide el mantenimiento de la mochila – manténgala siempre limpia y en buenas condiciones de uso para obtener el mejor rendimiento y para reducir el riesgo de lesiones. Siga las instrucciones al lubricar y cambiar de accesorio. Mantenga las empuñaduras secas, limpias y libres de aceite y grasa.
2. Cuando la batería no esté en uso, manténgala alejada de objetos metálicos, como por ejemplo clips, monedas, llaves, clavos y tornillos que podrían hacer una conexión entre un terminal y otro. Un cortocircuito entre los terminales

- de la batería puede causar quemaduras o un incendio.
3. Mantenga las manos y los pies alejados de las piezas en movimiento.
  4. Apague la herramienta, retire la batería de la mochila y espere a que se detenga todo movimiento antes de ajustar, revisar, limpiar o almacenar la mochila o la herramienta.
  5. Inspeccione la mochila en busca de piezas dañadas – si hay protectores u otras piezas dañadas, determine si funciona correctamente. Compruebe que las piezas móviles están correctamente alineadas y que se mueven libremente sin agarrotarse, que están correctamente montadas, que no hay piezas rotas, y que no hay otras circunstancias que pudieran afectar a su uso. A menos que se indique lo contrario en las instrucciones, haga que un Servicio Técnico Autorizado repare o sustituya cualquier protector o componente dañado.
  6. Mantenga apretadas todas las fijaciones de la herramienta y de la mochila.
  7. No intente reparar o mantener la mochila, la herramienta conectada, la batería o el cargador de la batería, salvo con arreglo a lo indicado en las instrucciones. Haga que un Servicio Técnico Autorizado realice el mantenimiento usando piezas de repuesto idénticas para mantener el nivel de seguridad del producto.
  8. Cuando la mochila no se está utilizando, guárdela en un lugar seco y seguro, fuera del alcance de los niños.

## **GUARDE ESTAS INSTRUCCIONES**



# El producto



Figura 3

g378711

1. Hebillas del cinturón
2. Conector de la herramienta de la mochila
3. Cierre de la tapa de la batería
4. Tapa de la batería
5. Hebillas de la correa pectoral

# Especificaciones

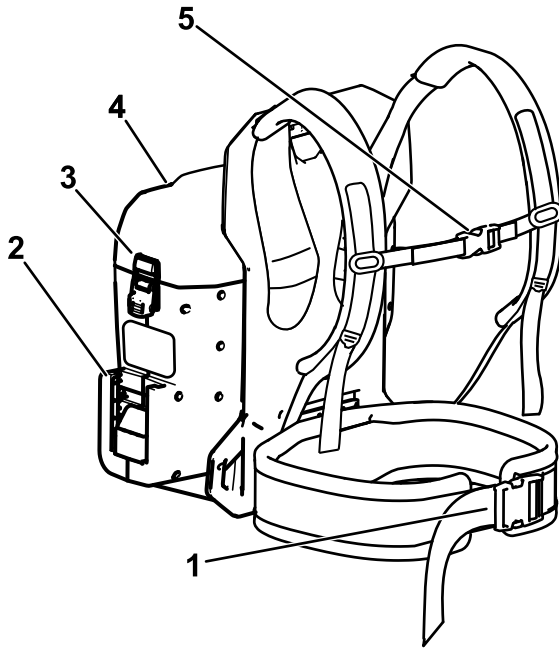
Modelo	66205T
Voltaje nominal	Máximo 60 VCC, nominal 54 VCC
Peso (sin baterías)	4,2 kg
Tipo de cargador	Cargadores de 60 V de Toro
Tipo de batería	Baterías de 60 V de Toro

## Intervalos de temperatura adecuados

Cargue/guarde la batería a	5 °C a 40 °C*
Utilice la batería a	-30 °C a 49 °C
Utilice la mochila a	0 °C a 49 °C

\*El tiempo de carga será mayor si la temperatura no está en este intervalo durante la carga.

Guarde la herramienta, la batería y el cargador en un lugar cerrado, limpio y seco.

## Accesorios/aperos

Está disponible una selección de aperos y accesorios homologados por Toro que se pueden utilizar con la máquina a fin de potenciar y aumentar sus prestaciones. Póngase en contacto con su servicio técnico autorizado o con su distribuidor Toro autorizado, o bien visite [www.Toro.com](http://www.Toro.com) para obtener una lista de todos los aperos y accesorios homologados.

Para asegurar un rendimiento óptimo y mantener la certificación de seguridad de la máquina, utilice solamente piezas y accesorios genuinos Toro. Las piezas de repuesto y los accesorios de otros fabricantes podrían ser peligrosos.

# Operación

## Ajuste de la posición de la mochila

1. Coloque las hombreras y abroche provisionalmente la hebilla del cinturón y la de la correa pectoral (Figura 4).

**Nota:** La altura de la correa pectoral es ajustable.



Figura 4

g377912

1. Tensor y hebilla de la correa pectoral
2. Tensor de la hombrera
3. Tensor y hebilla del cinturón de cadera

2. Apriete el cinturón de cadera hasta que quede ajustada (Figura 5).

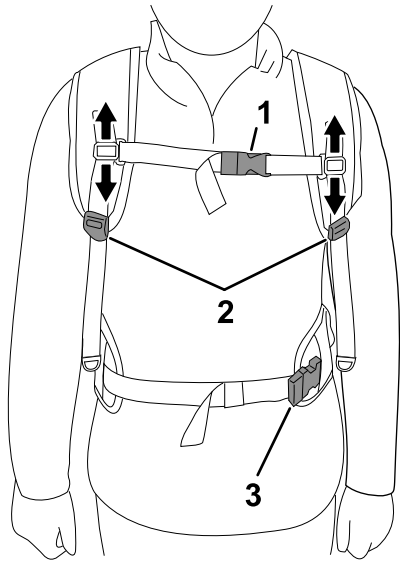
**Nota:** El acolchado del cinturón de cadera debe descansar encima de o en el centro de las caderas.



Figura 5

g377930

3. Tire hacia abajo del tensor de cada hombrera hasta que las hombreras estén ajustadas (Figura 6).

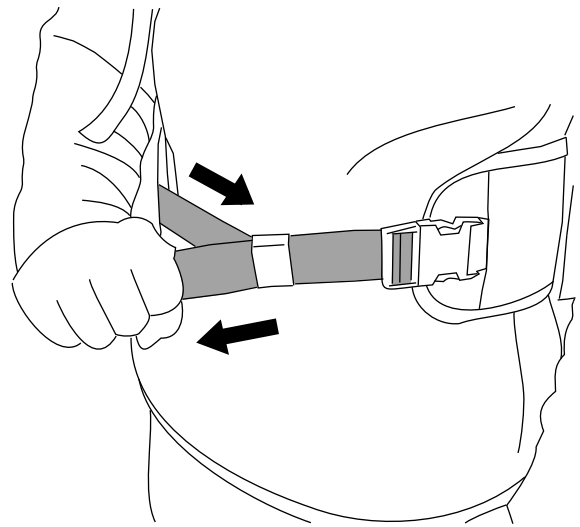

Figura 6

g377918

4. Apriete la correa pectoral hasta que quede ajustada (Figura 7).

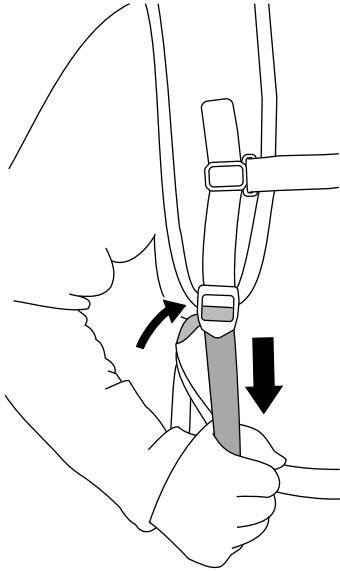

Figura 7

g379322

5. Si las hombreras o las correas que soportan el peso están demasiado apretadas, presione hacia arriba sobre los tensores para alargar la correa (Figura 8).

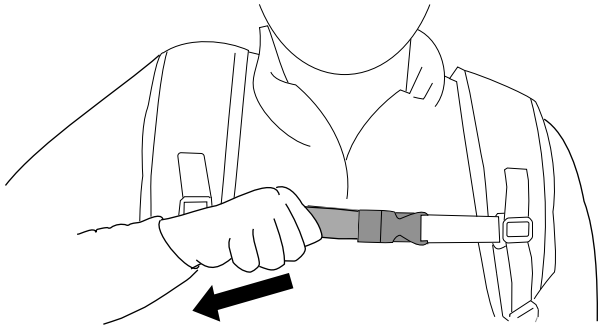

Figura 8

g377942

6. Si el cinturón de cadera está demasiado apretado, empuje lateralmente sobre el tensor para alargar el cinturón (Figura 9).

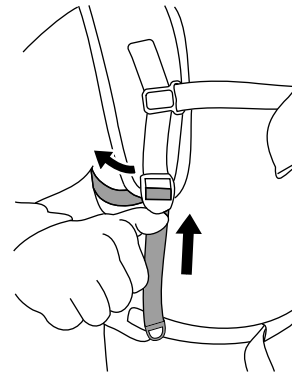

Figura 9

g377944

7. Si la correa pectoral está demasiado apretada, presione lateralmente sobre el tensor para alargar las correas (Figura 10).

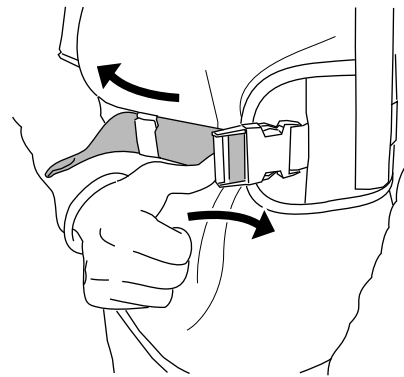

Figura 10

g386220

8. Repita los ajustes de este procedimiento hasta que la posición de la mochila sea cómoda.

# Uso de la mochila

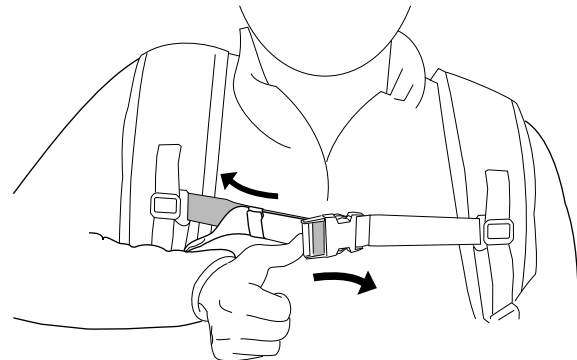
## ⚠ ADVERTENCIA

El uso indebido de la mochila, el cable de conexión de la mochila o una herramienta conectada puede suponer un riesgo de lesiones.

Lea y siga el Manual del operador de la mochila y de la herramienta concreta antes de usar el cable de conexión con la mochila.

1. Conecte la herramienta a la mochila; consulte el *Manual del operador* de la herramienta.

**Nota:** Consulte el *Manual del operador* del cable de conexión de la mochila.

2. Asegúrese de que el orificio de ventilación de la parte inferior de la mochila está libre de polvo y residuos ([Figura 11](#)).

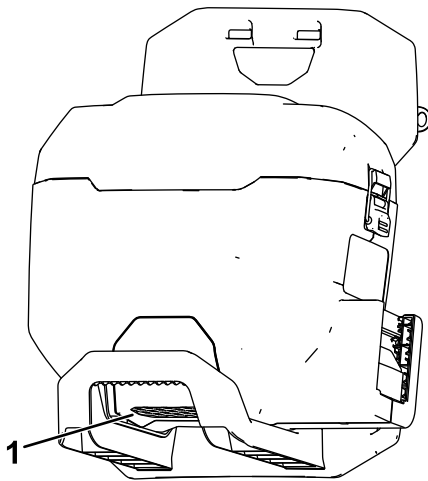

**Figura 11**

g378372

1. Orificio de ventilación de la mochila

3. Coloque la mochila sobre una superficie nivelada.
4. Tire hacia arriba de las pestañas para abrir los cierres que sujetan la tapa de la batería, y aparte la tapa.
5. Alinee el hueco de la parte trasera de la batería con cualquiera de los orificios de la batería de la mochila.
6. Introduzca la batería en la mochila hasta que esté completamente asentada y bloqueada ([Figura 12](#)).

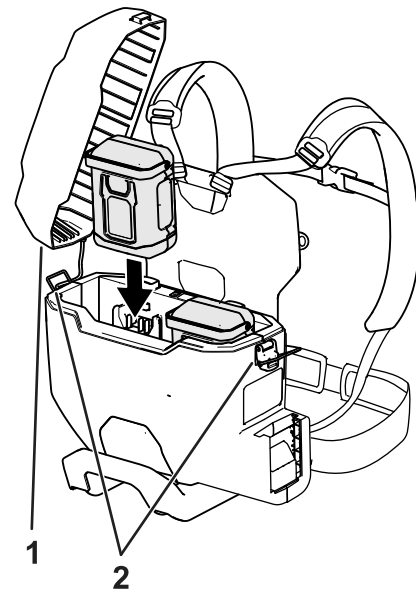

g379460

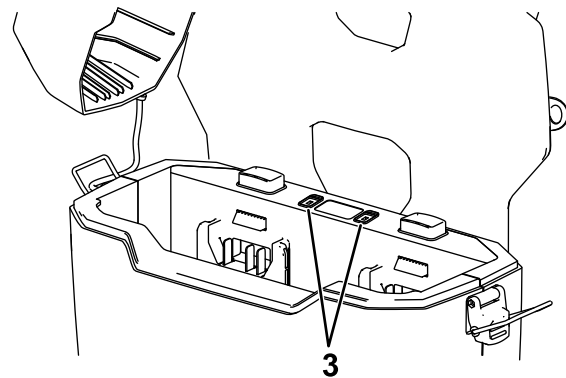

g379461

**Figura 12**

1. Tapa de la batería
2. Cierres de la tapa de la batería
3. Luces de solución de problemas de la batería

7. Coloque la tapa de la batería sobre la mochila y sujétela usando los dos cierres.
8. Póngase la mochila y sujete las hombreras; consulte [Ajuste de la posición de la mochila \(página 8\)](#).
9. Accione la herramienta conectada; consulte el *Manual del operador* de la herramienta.
10. Retire siempre el cable de conexión de la herramienta y/o retire las baterías de la mochila si no va a utilizar la herramienta.



## Para quitarse la mochila

Si se produce una emergencia y necesita quitarse rápidamente la mochila, desconecte las hebillas de apertura rápida como se indica a continuación:

1. Presione hacia dentro los lados de las hebillas (Figura 13, A).
2. Deje que las hebillas se desconecten (Figura 13, B).



Figura 13

g340477

## Retirada de las baterías de la mochila

1. Coloque la mochila sobre una superficie nivelada.
2. Tire hacia arriba de las pestañas para abrir los cierres que sujetan la tapa de la batería, y aparte la tapa.
3. Presione hacia abajo el botón de enganche de la batería y levante la batería (o las baterías) para retirarlas de la mochila (Figura 14).

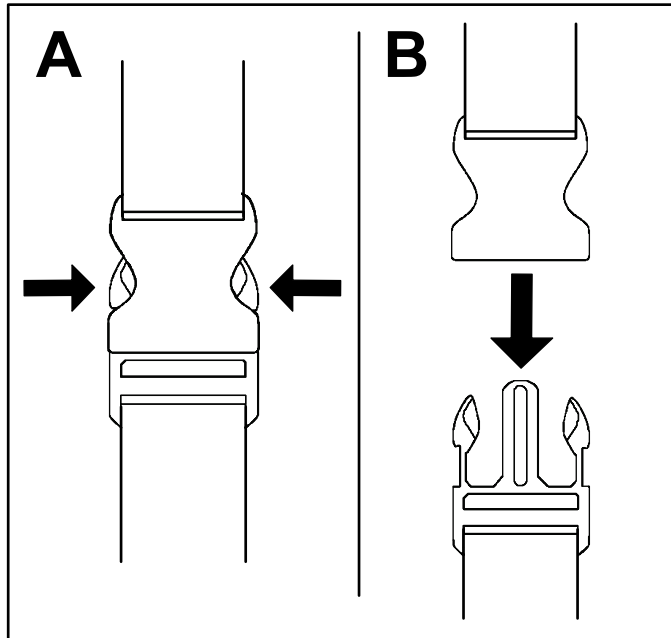

Figura 14

g379472

3. Quítese las hombreras y coloque la mochila en el suelo.

Cuando no esté utilizando la herramienta conectada o esté transportando la mochila hacia o desde el área de trabajo, retire el cable de conexión de la batería de la herramienta o retire la(s) batería(s) de la mochila.

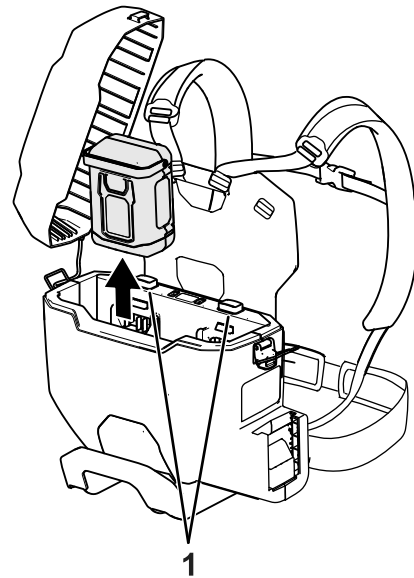
1. Botones de enganche de las baterías

## Retirada de la herramienta conectada de la mochila

Consulte el *Manual del operador* de la herramienta. Si utiliza el cable de conexión de la mochila, consulte el *Manual del operador* del cable de conexión de la mochila.

## Almacenamiento

**Importante:** Almacene la herramienta, la batería y el cargador solo a temperaturas que estén dentro del intervalo apropiado; consulte [Especificaciones \(página 7\)](#).

**Importante:** Si va a almacenar la batería fuera de temporada, retire la batería de la herramienta y cargue la batería hasta que 2 o 3 de los indicadores LED de la batería cambien a verde. No almacene la batería completamente cargada ni completamente descargada. Antes de volver a usar la herramienta, cargue la batería hasta que se encienda el indicador izquierdo del cargador en verde, o hasta que los 4 indicadores LED de la batería se vuelvan verdes.

- Desconecte el producto del suministro de energía (es decir, retire el enchufe del suministro de energía o la batería) y compruebe si hay daños después del uso.
- No guarde la herramienta con la batería instalada.
- Limpie cualquier material extraño del producto.
- Cuando no se estén utilizando, almacene la herramienta, la batería y el cargador de la batería fuera del alcance de los niños.
- Mantenga la herramienta, la batería y el cargador de la batería alejados de agentes corrosivos como productos químicos de jardín o sal para deshielo.
- Para reducir el riesgo de lesiones personales graves, no almacene la batería en el exterior o en un vehículo.
- Guarde la herramienta, la batería y el cargador en un lugar cerrado, limpio y seco.

# Solución de problemas

Realice solo los pasos descritos en estas instrucciones. Cualquier otro trabajo de inspección, mantenimiento o reparación debe ser realizado por un Servicio Técnico Autorizado o por un especialista autorizado si no puede solucionar el problema usted mismo.

Problema	Posible causa	Acción correctora
Un indicador LED de la mochila está rojo.	1. La batería está por encima o por debajo del intervalo de temperatura adecuado.	1. Desconecte la batería y trasládela a un lugar seco cuya temperatura sea de entre 5 °C y 40 °C.
Un indicador LED de la mochila parpadea en rojo.	1. Hay un error de comunicaciones entre la batería y la mochila.  2. La batería está dañada.	1. Retire la batería de la mochila y espere 10 segundos. Instale la batería, y si el indicador LED de la mochila sigue parpadeando en rojo, pruebe de nuevo; si el indicador LED de la mochila sigue parpadeando en rojo después de 2 intentos, elimine la batería correctamente en una instalación de reciclado de baterías.  2. Elimine correctamente la batería en una instalación de reciclado de baterías y sustituya la batería.
La herramienta no funciona, o funciona de forma intermitente.	1. La batería no está correctamente instalada en la mochila.  2. El cable de conexión de la mochila no está correctamente instalado en la herramienta o en la mochila.  3. La batería no está cargada.  4. La batería está por encima o por debajo del intervalo de temperatura adecuado.  5. Hay humedad en los cables de la batería.  6. Hay humedad en los conductores del cable de conexión de la mochila.  7. La batería está dañada.  8. Hay otro problema eléctrico con la mochila, la herramienta o la batería.	1. Retire la batería y luego vuelva a colocarla en la mochila, asegurándose de que está correctamente instalada y bloqueada.  2. Retire y luego vuelva a enchufar el cable de conexión en la herramienta y/o la mochila, asegurándose de que está correctamente instalado y bloqueado en ambas conexiones.  3. Retire la batería de la mochila y cárguela.  4. Traslade la batería a un lugar seco cuya temperatura sea de entre 5 °C y 40 °C.  5. Deje que la batería se seque o séquela con un paño.  6. Desconecte el cable de conexión de la mochila y deje que se seque o séquela con un paño.  7. Elimine correctamente la batería en una instalación de reciclado de baterías y sustituya la batería.  8. Póngase en contacto con el Servicio Técnico Autorizado.
La herramienta no alcanza la potencia completa.	1. La batería está casi descargada.	1. Retire la batería de la mochila y cargue la batería completamente.
La batería se descarga rápidamente.	1. La batería está por encima o por debajo del intervalo de temperatura adecuado.	1. Traslade la batería a un lugar seco cuya temperatura sea de entre 5 °C y 40 °C.

## **Aviso sobre privacidad en el EEE/Reino Unido**

### **Uso de sus datos personales por parte de Toro**

The Toro Company ("Toro") respeta su privacidad. Al adquirir nuestros productos, podemos recopilar ciertos datos personales sobre usted, ya sea de forma directa a través de usted o de nuestra empresa o nuestro representante local de Toro. Toro utiliza estos datos para cumplir obligaciones contractuales, como registrar su garantía, procesar una reclamación de garantía o ponerse en contacto con usted en caso de la retirada de un producto, así como para fines comerciales legítimos, como valorar la satisfacción de los clientes, mejorar nuestros productos u ofrecerle información de productos que puedan ser de su interés. Toro puede compartir sus datos con filiales, concesionarios u otros socios comerciales de Toro en relación con cualquiera de las actividades antes mencionadas. También podemos revelar sus datos personales cuando se requiera por ley o en relación con la venta, la adquisición o la fusión de una empresa. No venderemos sus datos personales a ninguna otra empresa con fines de marketing.

### **Retención de sus datos personales**

Toro conservará sus datos personales hasta que sean relevantes para las finalidades indicadas anteriormente y según los requisitos legales. Para obtener más información sobre los periodos de retención aplicables, póngase en contacto con [legal@toro.com](mailto:legal@toro.com).

### **Compromiso de Toro con la seguridad**

Sus datos personales se pueden procesar en Estados Unidos o en otro país que aplique leyes de protección de datos menos estrictas que las de su país de residencia. Cuando transfiramos sus datos personales fuera de su país de residencia, daremos los pasos legalmente pertinentes para garantizar que se aplican las medidas adecuadas para proteger su información y para garantizar que se trata con seguridad.

### **Acceso y corrección**

Puede tener derecho a corregir o revisar sus datos personales, o bien a negarse al procesamiento de sus datos o restringirlo. Para ello, póngase en contacto con nosotros en la dirección [legal@toro.com](mailto:legal@toro.com). Si tiene alguna preocupación acerca de cómo ha gestionado Toro su información, le instamos a que se ponga en contacto con nosotros directamente. Recuerde que los residentes europeos tienen derecho a presentar quejas ante la autoridad responsable de la protección de datos.



**Count on it.**

**Manuel de l'utilisateur**

# Bloc dorsal Revolution de 60 V

N° de modèle 66205T—N° de série 323000001 et suivants

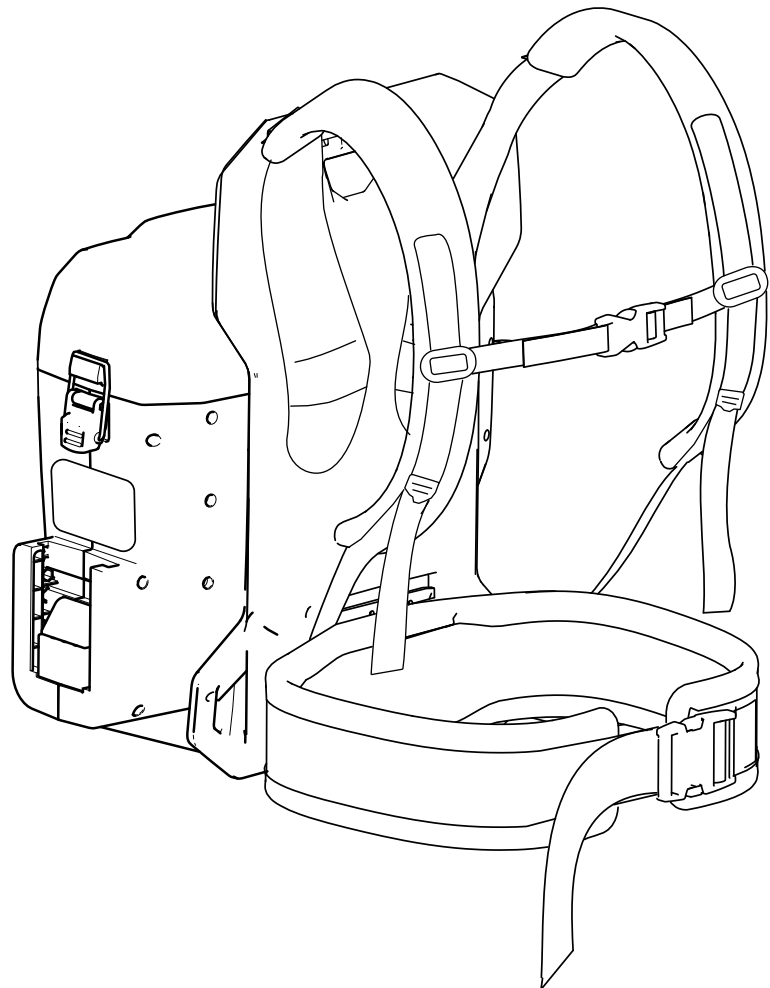



**Si vous avez besoin d'aide, visionnez les vidéos d'instruction sur [www.Toro.com/support](http://www.Toro.com/support) ou appelez le 1-888-384-9939 avant de renvoyer ce produit.**

## Introduction

Ce bloc dorsal est destiné au grand public et aux professionnels. Il est conçu pour alimenter les outils portables Toro de 60 V qui sont compatibles. Il est conçu pour utiliser les batteries au lithium-ion Toro de 60 V. Ces batteries sont conçues pour être rechargées uniquement avec des chargeurs de batteries au lithium-ion Toro de 60 V. L'utilisation de ce produit à d'autres fins que celle prévue peut être dangereuse pour vous-même et toute personne à proximité.

**Le modèle 66205T ne comprend pas d'outil, de batterie ni de chargeur.**

**Le bloc dorsal et son attache ne sont pas compatibles avec les produits aratoires (outils de déneigement ou tondeuses à gazon par exemple).**

Lisez attentivement cette notice pour apprendre comment utiliser et entretenir correctement votre produit, et éviter ainsi de l'endommager ou de vous blesser. Vous êtes responsable de l'utilisation sûre et correcte du produit.

Pour plus d'informations, y compris des conseils de sécurité, des documents de formation, des renseignements concernant un accessoire, pour obtenir l'adresse d'un concessionnaire ou pour enregistrer votre produit, rendez-vous sur [www.Toro.com](http://www.Toro.com).

Pour obtenir des prestations de service, des pièces d'origine ou des renseignements complémentaires, contactez un concessionnaire-réparateur agréé ou le service client du fabricant en ayant les numéros de modèle et de série du produit à portée de la main. La [Figure 1](#) indique l'emplacement des numéros de modèle et de série du produit. Inscrivez les numéros dans l'espace réservé à cet effet.

**Important:** Avec votre appareil mobile, vous pouvez scanner le QR code sur l'autocollant du numéro de série (le cas échéant) afin d'accéder aux informations sur la garantie, les pièces détachées et autres renseignements concernant le produit.

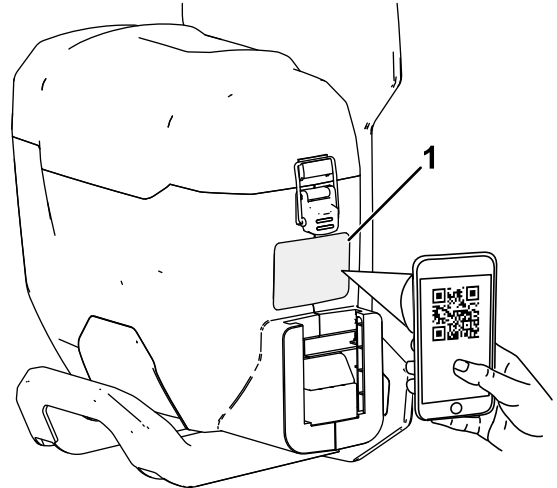

g377638

**Figure 1**

1. Emplacement du numéro de modèle, du numéro de série et du QR code

N° de modèle \_\_\_\_\_

N° de série \_\_\_\_\_

# Symbole de sécurité

Le symbole de sécurité (Figure 2) utilisé dans ce manuel et sur la machine identifie d'importants messages de sécurité dont vous devez tenir compte pour éviter des accidents.



**Figure 2**  
Symbole de sécurité

g000502

Le symbole de sécurité apparaît au-dessus de toute information signalant des actions ou des situations dangereuses. Il est suivi de la mention **DANGER**, **ATTENTION** ou **PRUDENCE**.

**DANGER** : Signale un danger immédiat qui, s'il n'est pas évité, **entraînera obligatoirement** des blessures graves ou mortelles.

**ATTENTION** : Signale un danger potentiel qui, s'il n'est pas évité, **risque d'entraîner** des blessures graves ou mortelles.

**PRUDENCE** : Signale un danger potentiel qui, s'il n'est pas évité, **peut éventuellement entraîner** des blessures légères ou modérées.

Ce manuel utilise également deux autres termes pour faire passer des renseignements essentiels. **Important**, pour attirer l'attention sur une information d'ordre mécanique spécifique, et **Remarque**, pour souligner une information d'ordre général méritant une attention particulière.

# Sécurité

**ATTENTION** – quand vous utilisez des outils de jardinage électriques, respectez toujours les précautions élémentaires pour réduire les risques d'incendie, de choc électrique et de blessure, notamment :

Outre ces instructions, veillez à toujours lire et respecter les mises en garde de sécurité et les instructions incluses avec l'outil spécifique que vous avez l'intention d'alimenter, avant d'utiliser le bloc dorsal.

## IMPORTANTES CONSIGNES DE SÉCURITÉ

### I. Formation à l'utilisation

1. L'utilisateur du bloc dorsal est responsable des accidents et dommages causés aux autres personnes et à leurs possessions.
2. N'autorisez pas les enfants à jouer avec le bloc dorsal, l'outil qui y est relié, la batterie ou le chargeur de batterie ; certaines législations imposent un âge minimum pour l'utilisation de ce type d'appareil.
3. Ne confiez pas l'utilisation ou l'entretien de ce produit à des enfants ou à des personnes non compétentes. Seules les personnes responsables, formées à l'utilisation de l'appareil, ayant lu et compris les instructions et physiquement aptes sont autorisées à utiliser l'appareil ou à en faire l'entretien.
4. Avant d'utiliser le bloc dorsal, l'outil qui y est relié, la batterie et le chargeur de batterie, lisez toutes les instructions et mises en garde qui apparaissent sur ces produits.
5. Familiarisez-vous avec les commandes et le maniement correct du bloc dorsal, de l'outil qui y est relié, de la batterie et du chargeur de batterie.

### II. Avant d'utiliser la machine

1. N'admettez personne, notamment les enfants, dans le périmètre de travail.
2. Utilisez uniquement la batterie spécifiée par Toro. L'utilisation d'autres accessoires et outils peut accroître le risque de blessure et d'incendie.
3. Vous pouvez causer un incendie ou un choc électrique si vous branchez le chargeur de batterie à une prise qui n'est pas de 100 à 240 V. Ne branchez pas le chargeur de batterie à une prise autre que 100 à 240 V. Pour un type de branchement différent, utilisez un adaptateur

correctement configuré pour la prise, le cas échéant.

4. N'utilisez pas le bloc dorsal, la batterie ou le chargeur s'ils sont endommagés ou modifiés, car leur comportement pourrait être imprévisible et causer un incendie, une explosion ou des blessures.
5. Si le cordon d'alimentation du chargeur est endommagé, adressez-vous à un concessionnaire-réparateur agréé pour le remplacer.
6. Chargez la batterie uniquement avec le chargeur spécifié par Toro. Un chargeur convenant à un type de batterie peut créer un risque d'incendie s'il est utilisé avec une autre batterie.
7. Ne chargez la batterie que dans un endroit bien ventilé.
8. Respectez toutes les instructions de charge et ne chargez pas la batterie à des températures hors de la plage spécifiée dans les instructions. Vous risquez sinon d'endommager la batterie et d'accroître le risque d'incendie.
9. N'utilisez pas le bloc dorsal ou l'outil qui y est relié s'il manque des capots ou d'autres dispositifs de protection, ou s'ils sont défectueux.
10. Pour alimenter un outil avec le bloc dorsal, reportez-vous au *Manuel de l'utilisateur* de l'outil en question pour connaître les équipements de protection individuelle supplémentaires requis.

### III. Utilisation

1. Évitez les environnements dangereux – n'utilisez pas l'outil sous la pluie ou dans des endroits humides ou détrempés.
2. Utilisez l'outil correct pour la tâche à accomplir – l'utilisation du bloc dorsal ou de l'outil qui y est relié à d'autres fins que celle qui est prévue peut être dangereuse pour vous-même et toute personne à proximité.
3. Évitez tout démarrage accidentel – assurez-vous que l'interrupteur est en position ARRÊT avant de brancher l'outil au bloc dorsal et de le manipuler. Ne gardez pas le doigt posé sur l'interrupteur quand vous transportez l'outil et ne mettez pas l'outil sous tension quand l'interrupteur est en position MARCHE.
4. Utilisez le bloc dorsal et l'outil seulement à la lumière du jour ou sous un bon éclairage artificiel.
5. Retirez la batterie du bloc dorsal et débranchez l'outil avant de le régler ou de changer d'accessoire.
6. Mettez l'outil hors tension, retirez la batterie du bloc dorsal et attendez l'arrêt de tout mouvement

avant de régler, réviser, nettoyer ou ranger l'outil ou le bloc dorsal.

7. Retirez la ou les batteries du bloc dorsal chaque fois que vous le laissez sans surveillance.
8. Ne faites pas forcer l'outil électrique. Utilisez l'outil électrique correct pour la tâche à accomplir. L'outil électrique correct donnera de meilleurs résultats et sera plus sûr s'il est utilisé dans les limites prévues.
9. Ne travaillez pas trop loin devant vous – gardez toujours les pieds bien posés à terre et faites en sorte de ne pas perdre l'équilibre, en particulier sur les pentes. Avancez toujours à une allure normale avec le bloc dorsal, ne courez pas.
10. Restez vigilant – concentrez-vous sur ce que vous faites et faites preuve de bon sens lorsque vous utilisez le bloc dorsal. N'utilisez pas le bloc dorsal si vous êtes malade ou fatigué(e), ni sous l'emprise de l'alcool, de drogues ou de médicaments.
11. Vérifiez toujours que les prises d'air sont dégagées.
12. Dans des conditions d'utilisation abusive, du liquide peut jaillir hors de la batterie ; évitez tout contact. En cas de contact accidentel avec le liquide, rincez à l'eau. En cas de contact du liquide avec les yeux, consultez un médecin. Le liquide éjecté de la batterie peut causer des irritations ou des brûlures.
13. N'exposez pas la batterie ou l'outil au feu ou à une température excessive. L'exposition au feu ou à une température supérieure à 130 °C peut provoquer une explosion.
14. PRUDENCE – la batterie peut présenter un risque d'incendie, d'explosion ou de brûlure chimique en cas de mauvais traitement.
  - Ne démontez pas la batterie.
  - Remplacez toujours la batterie par une batterie Toro d'origine ; l'utilisation de tout autre type de batterie peut entraîner un incendie ou un risque de blessure.
  - Conservez les batteries hors de la portée des enfants et dans leur emballage d'origine jusqu'au moment de les utiliser.

### IV. Entretien et remisage

1. Entretenez le bloc dorsal correctement – gardez-le propre et en bon état pour assurer des performances optimales et réduire les risques de blessure. Suivez les instructions de graissage et de remplacement des accessoires. Gardez les poignées sèches et propres, et exemptes d'huile et de graisse.



2. Lorsque la batterie ne sert pas, rangez-la à l'écart d'objets métalliques tels que trombones, pièces de monnaie, clés, clous ou vis qui pourraient relier les bornes entre elles. Un court-circuit aux bornes de la batterie peut causer des brûlures ou un incendie.
3. N'approchez jamais les mains ou les pieds des pièces mobiles.
4. Mettez l'outil hors tension, retirez la batterie du bloc dorsal et attendez l'arrêt de tout mouvement avant de régler, réviser, nettoyer ou ranger l'outil ou le bloc dorsal.
5. Vérifiez si des pièces du bloc dorsal sont endommagées – si vous constatez que des capots, ou autres pièces, sont endommagés, déterminez si cela gênera le bon fonctionnement de l'appareil. Vérifiez qu'aucune des pièces mobiles n'est mal alignée ou grippée, et qu'aucune pièce n'est cassée, mal fixée ou présente tout autre défaut qui pourrait affecter son fonctionnement. Sauf indication contraire dans les instructions, faites réparer ou remplacer les protections ou les pièces endommagées par un concessionnaire-réparateur agréé.
6. Toutes les fixations sur l'outil et le bloc dorsal doivent toujours être bien serrées.
7. Respectez toujours les instructions pour réviser ou réparer le bloc dorsal, l'outil qui y est relié, la batterie ou le chargeur de batterie. Pour assurer l'entretien sécuritaire du produit, confiez-le à un concessionnaire-réparateur agréé qui utilise exclusivement des pièces de rechange identiques.
8. Lorsque le bloc dorsal ne sert pas, rangez-le dans un local sûr et sec, et hors de la portée des enfants.

## **CONSERVEZ CES INSTRUCTIONS**

# Autocollants de sécurité et d'instruction



Des autocollants de sécurité et des instructions bien visibles par l'opérateur sont placés près de tous les endroits potentiellement dangereux. Remplacez tout autocollant endommagé ou manquant.



decal145-2335

**145-2335**

1. Attention – lisez le *Manuel de l'utilisateur* ; ne vous approchez pas des pièces mobiles ; gardez toutes les protections et tous les capots en place ; portez une protection oculaire ; n'exposez pas l'appareil à la pluie.
2. Mettre au rebut en respectant l'environnement.



decal145-3809

**145-3809**

1. La température de la batterie est supérieure ou inférieure à la plage de température appropriée.
2. Anomalie de charge de la batterie.

# Vue d'ensemble du produit

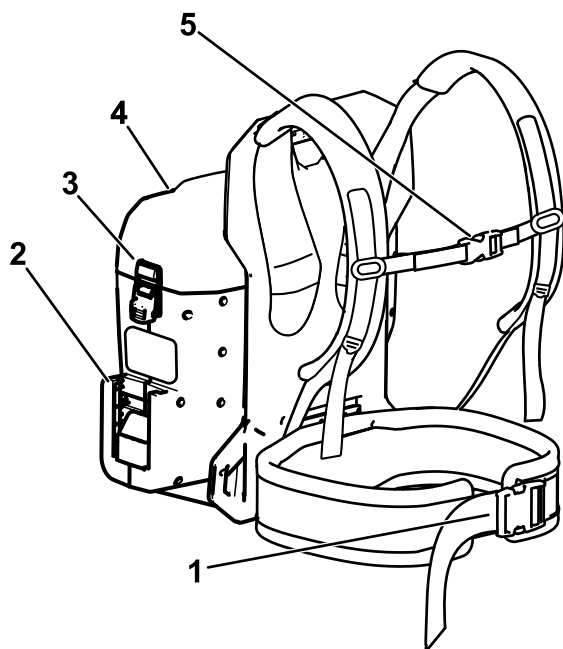

Figure 3

g378711

1. Boucle de ceinture ventrale
2. Raccordement de l'outil au bloc dorsal
3. Verrou du couvercle de la batterie
4. Couvercle de la batterie ventrale
5. Boucle de la sangle de poitrine

# Caractéristiques techniques

Modèle	66205T
Tension nominale	60 V c.c. maximum, 54 V c.c. nominale
Poids (sans batteries)	4,2 kg
Type de chargeur	Chargeurs Toro de 60 V
Type de batterie	Batteries Toro de 60 V

## Plages de températures adéquates

Charger/ranger la batterie entre	5 °C et 40 °C*
Utiliser la batterie entre	-30 °C et 49 °C
Utiliser le bloc dorsal entre	0 °C et 49 °C

\*Le temps de charge sera plus long en dehors de cette plage de température.

Rangez l'outil, la batterie et le chargeur dans un lieu fermé, propre et sec.

## Outils et accessoires

Une sélection d'outils et d'accessoires agréés par Toro est disponible pour augmenter et améliorer les capacités de la machine. Adressez-vous à un réparateur agréé ou un distributeur Toro agréé, ou rendez-vous sur [www.toro.com](http://www.toro.com) pour obtenir une liste de tous les accessoires et outils agréés.

Pour garantir un rendement optimal et assurer la certification de sécurité de la machine, utilisez toujours des pièces de rechange et accessoires Toro d'origine. Les pièces de rechange et accessoires d'autres constructeurs peuvent être dangereux.

# Utilisation

## Réglage de la position du bloc dorsal

1. Enfilez les bretelles et fermez la boucle de la ceinture ventrale et la boucle de la sangle de poitrine, sans les serrer (Figure 4).

**Remarque:** La sangle de poitrine est réglable en hauteur.

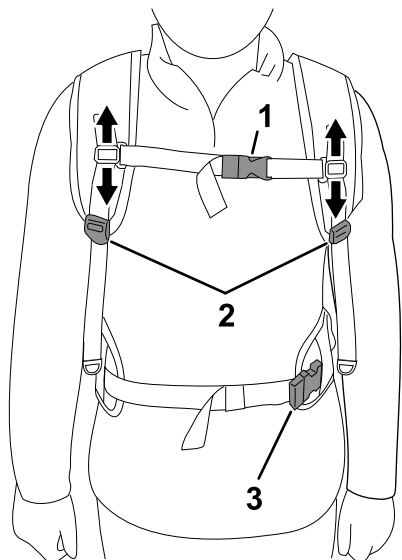

Figure 4

g377912

1. Boucle et dispositif de réglage de sangle de poitrine
2. Dispositif de réglage de bretelle
3. Boucle et dispositif de réglage de ceinture ventrale

2. Serrez la ceinture ventrale de sorte qu'elle soit bien ajustée (Figure 5).

**Remarque:** Le rembourrage de la ceinture ventrale devrait se trouver au-dessus ou au milieu de vos hanches.

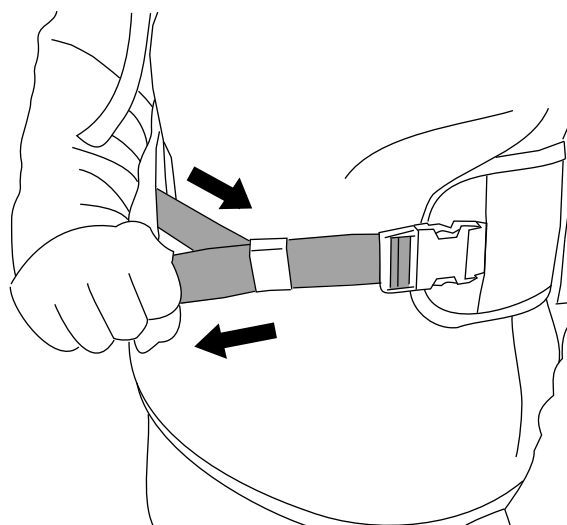

Figure 5

g377930

3. Tirez sur le dispositif de réglage de bretelle jusqu'à ce que les bretelles soient bien ajustées (Figure 6).

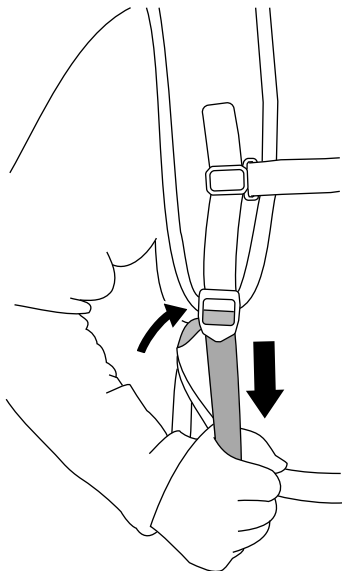

Figure 6

g377918

4. Serrez la sangle de poitrine de sorte qu'elle soit bien ajustée (Figure 7).

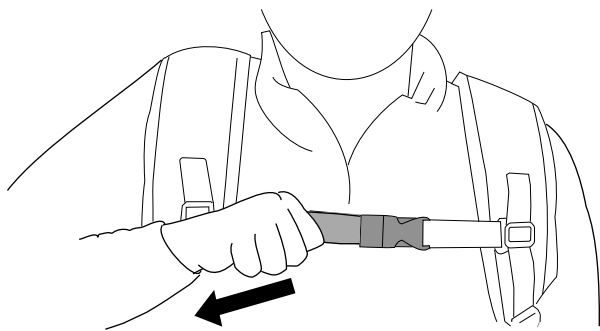

Figure 7

g379322

5. Si les bretelles ou les sangles de rappel de charge sont trop serrées, soulevez les dispositifs de réglage vers le haut pour allonger les sangles (Figure 8).

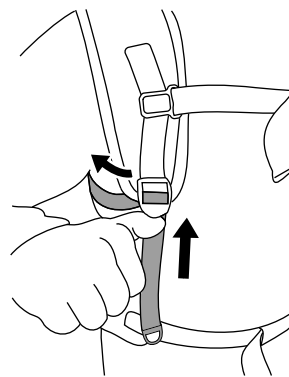

Figure 8

g377942

6. Si la ceinture ventrale est trop serrée, soulevez le dispositif de réglage sur le côté pour allonger les sangles (Figure 9).

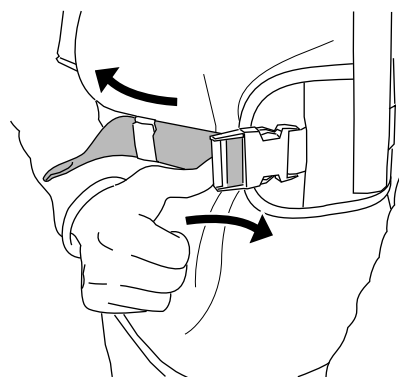

Figure 9

g377944

7. Si la sangle de poitrine est trop serrée, soulevez le dispositif de réglage sur le côté pour allonger les sangles (Figure 10).

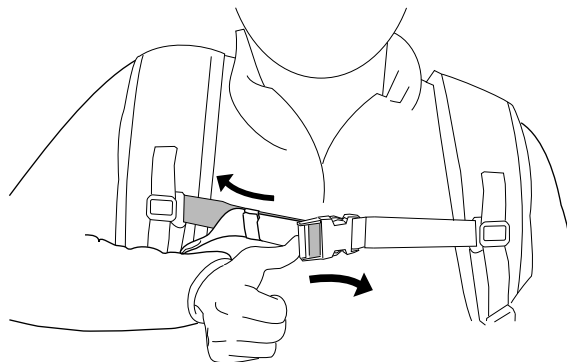

Figure 10

g386220

8. Répétez les différents réglages de cette procédure jusqu'à ce que la position du bloc dorsal soit confortable.

# Utilisation du bloc dorsal

## ⚠ ATTENTION

Une mauvaise utilisation du bloc dorsal, de son attache ou de l'outil auquel il est relié peut créer un risque de blessure.

Lisez et suivez les instructions des manuels de l'utilisateur du bloc dorsal et l'outil spécifique avant d'utiliser l'attache avec le bloc dorsal.

1. Branchez votre outil sur le bloc dorsal ; reportez-vous au *Manuel de l'utilisateur* de votre outil.

**Remarque:** Reportez-vous au *Manuel de l'utilisateur* de l'attache pour bloc dorsal.

2. Vérifiez que l'aération sur le dessous du bloc dorsal est exempte de poussière et de débris (Figure 11).

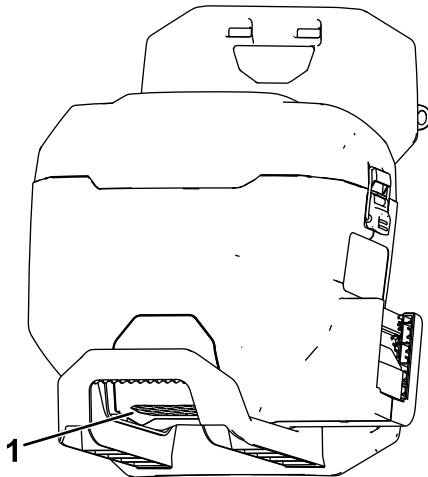
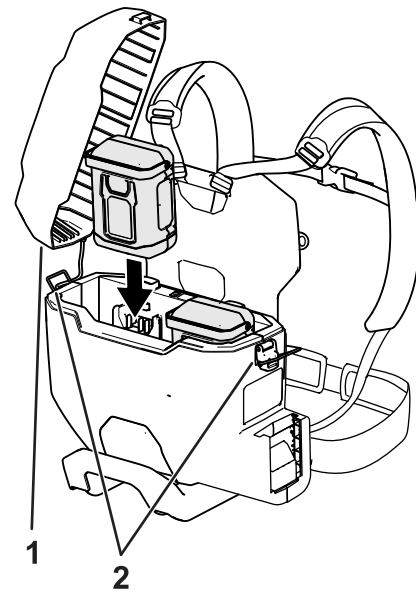

Figure 11

g378372

1. Aération du bloc dorsal

3. Posez le bloc dorsal sur une surface plane.
4. Tirez sur les languettes de verrouillage pour ouvrir les verrous de fixation du couvercle de la batterie et mettez le couvercle de côté.
5. Alignez le creux au dos de la batterie sur l'un des emplacements de batterie du bloc dorsal.
6. Insérez la batterie dans le bloc dorsal jusqu'à ce qu'elle soit bien enfoncée et enclenchée en position (Figure 12).



g379460

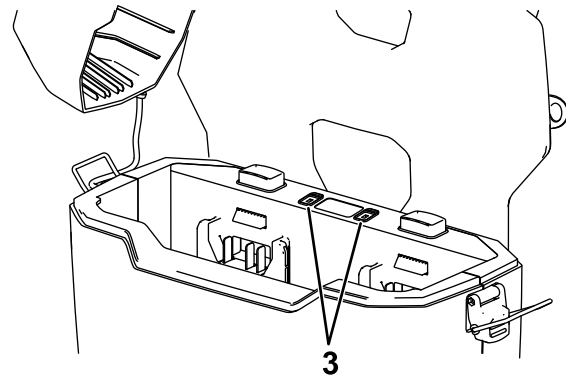

g379461

Figure 12

1. Couvercle de la batterie
2. Verrous du couvercle de la batterie
3. Témoins lumineux de dépannage de la batterie

7. Remettez le couvercle de la batterie sur le bloc dorsal et fixez-le à l'aide des deux verrous de couvercle.
8. Enfilez le bloc dorsal et sécurisez les bretelles ; voir [Réglage de la position du bloc dorsal \(page 8\)](#).
9. Utilisez l'outil relié au bloc dorsal ; reportez-vous au *Manuel de l'utilisateur* de votre outil.
10. Retirez toujours l'attache pour bloc dorsal de l'outil et/ou retirez les batteries du bloc dorsal quand vous n'utilisez pas l'outil.

## Retrait du bloc dorsal

En cas d'urgence, si vous devez retirer rapidement le bloc dorsal, détachez les boucles à fixation rapide comme suit :

1. Appuyez de chaque côté des boucles (A sur la [Figure 13](#)).
2. Les boucles se détachent toutes seules (B sur la [Figure 13](#)).

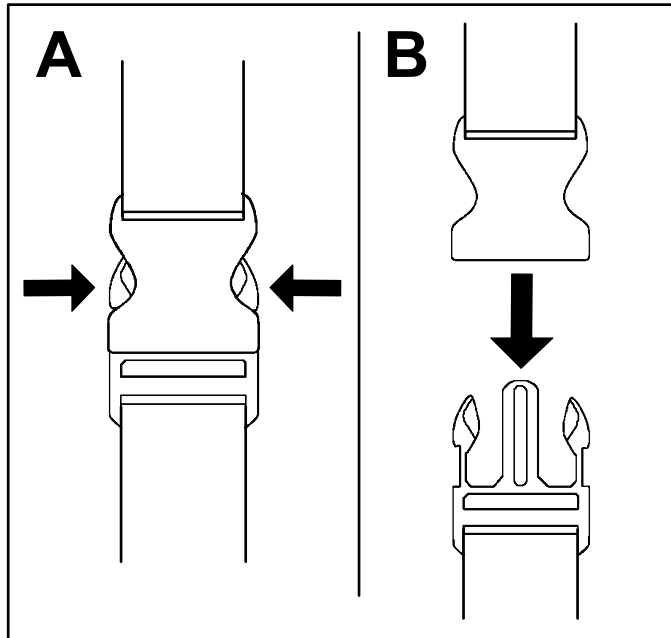

Figure 13

g340477

## Retrait des batterie du bloc dorsal

1. Posez le bloc dorsal sur une surface plane.
2. Tirez sur les languettes de verrouillage pour ouvrir les verrous de fixation du couvercle de la batterie et mettez le couvercle de côté.
3. Appuyez sur le bouton de verrou de batterie et soulevez la ou les batteries pour les sortir du bloc dorsal ([Figure 14](#)).

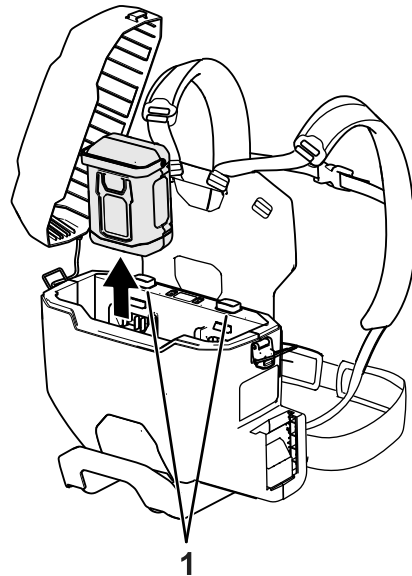

Figure 14

g379472

3. Retirez les bretelles et posez le bloc dorsal au sol.

Quand vous n'utilisez pas l'outil ou que vous transportez le bloc dorsal depuis ou jusqu'à la zone de travail, retirez l'attache pour bloc dorsal de l'outil ou retirez la ou les batteries du bloc dorsal.

1. Boutons de verrou de batterie

## Retrait de l'outil relié au bloc dorsal

Reportez-vous au *Manuel de l'utilisateur* de votre outil. Si vous utilisez l'attache pour bloc dorsal, reportez-vous au *Manuel de l'utilisateur* de l'attache pour bloc dorsal.

## Remisage

**Important:** Rangez l'outil, la batterie et le chargeur de batterie uniquement à des températures comprises dans la plage adéquate ; voir [Caractéristiques techniques \(page 7\)](#).

**Important:** Si vous remisez la batterie à la fin de la saison, retirez-la de l'outil et chargez-la jusqu'à ce que 2 ou 3 de ses diodes deviennent vertes. Ne remisez pas une batterie à pleine charge ou complètement déchargée. Avant de réutiliser l'outil, chargez la batterie jusqu'à ce que le voyant gauche devienne vert sur le chargeur, ou que les 4 diodes de la batterie deviennent vertes.

- Débranchez le produit de l'alimentation (autrement dit, retirez la prise de l'alimentation ou la batterie) et recherchez tout dommage éventuel après utilisation.
- Ne rangez pas l'outil en laissant la batterie dessus.
- Nettoyez le produit pour éliminer les corps étrangers.
- Lorsqu'ils ne sont pas utilisés, rangez l'outil, la batterie et le chargeur de batterie hors de la portée des enfants.
- N'approchez pas l'outil, la batterie et le chargeur des agents corrosifs, tels les produits chimiques de jardinage et les sels de dégivrage.
- Pour réduire les risques de blessures graves, ne rangez pas la batterie à l'extérieur ou dans un véhicule.
- Rangez l'outil, la batterie et le chargeur dans un lieu fermé, propre et sec.



# Dépistage des défauts

N'effectuez que les opérations décrites dans ces instructions. Tout autre travail d'inspection, d'entretien ou de réparation doit être réalisé par un centre d'entretien agréé ou autre spécialiste qualifié si vous n'arrivez pas à résoudre le problème vous-même.

Problème	Cause possible	Mesure corrective
Une diode sur le bloc dorsal est allumée en rouge.	1. La température de la batterie est supérieure ou inférieure à la plage de température appropriée.	1. Débranchez la batterie et placez-la dans un endroit sec où la température est comprise entre 5 °C et 40 °C.
Une diode sur le bloc dorsal clignote en rouge.	1. Il y a une erreur de communication entre la batterie et le bloc dorsal.  2. La batterie est endommagée.	1. Retirez la batterie du bloc dorsal et attendez 10 secondes. Remettez la batterie ; si la diode sur le bloc dorsal clignote toujours en rouge, réessayez ; si la diode sur le bloc dorsal clignote toujours en rouge après 2 tentatives, éliminez correctement la batterie dans un centre de recyclage.  2. Éliminez correctement la batterie dans un centre de recyclage et remplacez la batterie.
L'outil ne fonctionne pas ou fonctionne par intermittence.	1. La batterie n'est pas complètement installée dans le bloc dorsal.  2. L'attache pour bloc dorsal n'est pas complètement installée dans l'outil ou le bloc dorsal.  3. La batterie n'est pas chargée.  4. La température de la batterie est supérieure ou inférieure à la plage de température appropriée.  5. Il y a de l'humidité sur les fils de la batterie.  6. Il y a de l'humidité sur les fils de l'attache pour bloc dorsal.  7. La batterie est endommagée.  8. Le bloc dorsal, l'outil ou la batterie présente un problème de nature électrique.	1. Retirez et remettez la batterie en place dans le bloc dorsal, en vérifiant qu'elle est complètement insérée et enclenchée.  2. Retirez puis remettez l'attache en place dans l'outil et/ou le bloc dorsal, en veillant à ce qu'elle soit complètement insérée et enclenchée aux deux raccordements.  3. Retirez la batterie du bloc dorsal et chargez-la.  4. Placez la batterie dans un endroit sec, où la température est comprise entre 5 °C et 40 °C.  5. Laissez sécher la batterie ou essuyez-la.  6. Débranchez l'attache et laissez-la sécher ou essuyez-la.  7. Éliminez correctement la batterie dans un centre de recyclage et remplacez la batterie.  8. Contactez un concessionnaire-réparateur agréé.
L'outil n'atteint pas sa pleine puissance.	1. La capacité de charge de la batterie est trop faible.	1. Retirez la batterie du bloc dorsal et chargez-la complètement.
La batterie se décharge rapidement.	1. La température de la batterie est supérieure ou inférieure à la plage de température appropriée.	1. Placez la batterie dans un endroit sec, où la température est comprise entre 5 °C et 40 °C.

## **Déclaration de confidentialité EEE/R-U**

### **Utilisation de vos données personnelles par Toro**

La société The Toro Company (« Toro ») respecte votre vie privée. Lorsque vous achetez nos produits, nous pouvons recueillir certaines données personnelles vous concernant, soit directement soit par l'intermédiaire de votre société ou concessionnaire Toro local(e). Toro utilise ces données pour s'acquitter d'obligations contractuelles, par exemple pour enregistrer votre garantie, traiter une réclamation au titre de la garantie ou vous contacter dans l'éventualité d'un rappel de produit, mais aussi à des fins commerciales légitimes, par exemple pour mesurer la satisfaction des clients, améliorer nos produits ou vous transmettre des informations sur les produits susceptibles de vous intéresser. Toro pourra partager les données personnelles que vous lui aurez communiquées avec ses filiales, concessionnaires ou autres partenaires commerciaux dans le cadre de ces activités. Nous pourrions aussi être amenés à divulguer des données personnelles si la loi l'exige ou dans le cadre de la cession, de l'acquisition ou de la fusion d'une société. Nous ne vendrons jamais vos données personnelles à aucune autre société aux fins de marketing.

### **Conservation de vos données personnelles**

Toro conservera vos données personnelles aussi longtemps que nécessaire pour répondre aux fins susmentionnées et conformément aux dispositions légales applicables. Pour plus d'informations concernant les durées de conservation applicables, veuillez contacter [legal@toro.com](mailto:legal@toro.com).

### **L'engagement de Toro en matière de sécurité**

Vos données personnelles pourront être traitées aux États-Unis ou dans tout autre pays où la législation concernant la protection des données peut être moins rigoureuse que celle de votre propre pays de résidence. Chaque fois que nous transférerons vos données personnelles hors de votre pays de résidence, nous prendrons toutes les dispositions légales requises pour mettre en place toutes les garanties nécessaires visant à la protection et au traitement sécurisé de vos données.

### **Droits d'accès et de rectification**

Vous pouvez être en droit de corriger ou de consulter vos données personnelles, ou encore de vous opposer à leur traitement, ou d'en limiter la portée. Pour ce faire, veuillez nous contacter par courriel à [legal@toro.com](mailto:legal@toro.com). Si vous avez la moindre inquiétude concernant la manière dont Toro a traité vos données personnelles, nous vous encourageons à nous en faire part directement. Veuillez noter que les résidents européens ont le droit de porter plainte auprès de leur Autorité de protection des données.



**Count on it.**

**Manuale dell'operatore**

## Zaino Revolution da 60 V

N° del modello 66205T—N° di serie 323000001 e superiori

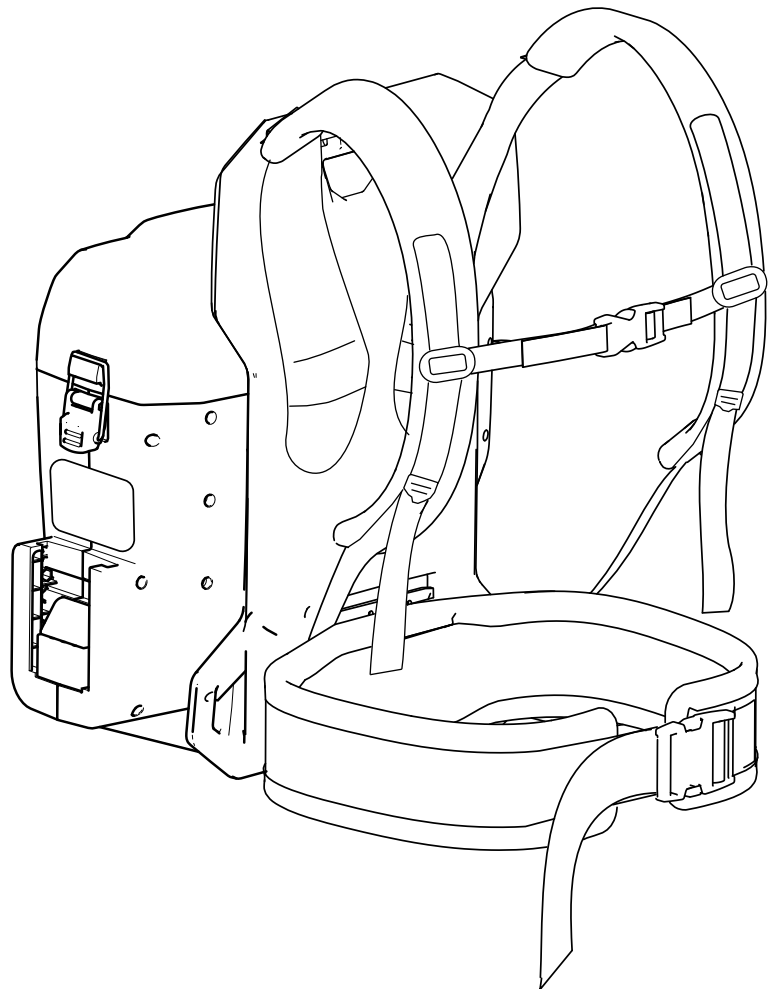



**Per assistenza, consultate la pagina [www.Toro.com/support](http://www.Toro.com/support) per filmati di istruzioni o contattate il numero 1-888-384-9939 prima di restituire questo prodotto.**

Per assistenza, ricambi originali del produttore o ulteriori informazioni, rivolgetevi a un Distributore autorizzato o ad un Centro Assistenza del produttore, ed abbiate sempre a portata di mano il numero del modello ed il numero di serie del prodotto. [Figura 1](#) identifica la posizione dei numeri di modello e di serie sul prodotto. Scrivete i numeri nello spazio fornito.

**Importante:** Con il vostro dispositivo mobile, potete scansionare il codice QR sull'adesivo che riporta il numero di serie (se presente) per accedere alla garanzia, ai ricambi e ad altre informazioni sui prodotti.

## Introduzione

Questo zaino è indicato per l'uso da parte di proprietari di casa e operatori professionisti. È pensato per fornire alimentazione a utensili Toro portatili da 60 V. È pensato per l'utilizzo dei pacchi batteria Toro agli ioni di litio da 60 V. Questi pacchi batteria sono progettati per poter essere ricaricati solo da caricatori per batterie Toro agli ioni di litio da 60 V. L'utilizzo di questo prodotto per scopi non conformi alle funzioni per cui è stato concepito può essere pericoloso per voi e gli astanti.

**Il modello 66205T non include un utensile, una batteria o un caricabatterie.**

**Lo zaino e il supporto per lo zaino non sono compatibili con prodotti con applicazione sul terreno (come utensili per la rimozione della neve o tosaerba).**

Leggete attentamente queste informazioni per imparare come utilizzare e mantenere il vostro prodotto in modo idoneo ed evitare lesioni personali e danni al prodotto. Siete responsabili dell'utilizzo consono e sicuro del prodotto.

Visitate il sito [www.Toro.com](http://www.Toro.com) per maggiori informazioni, compresi suggerimenti sulla sicurezza, materiali di formazione, informazioni sugli accessori, assistenza nella localizzazione di un rivenditore o per registrare il vostro prodotto.

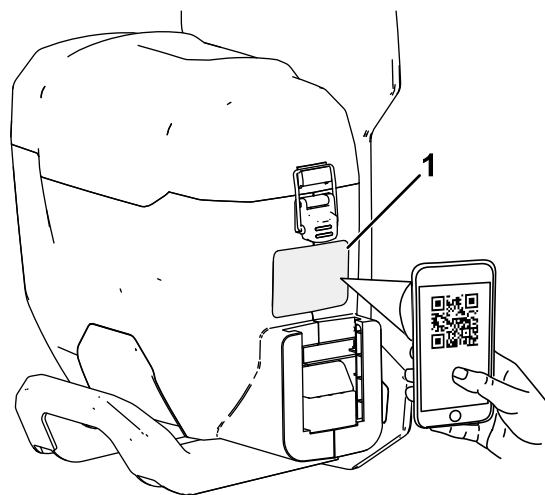

g377638

**Figura 1**

1. Posizione del numero di modello, del numero di serie e del codice QR

N° del modello \_\_\_\_\_

N° di serie \_\_\_\_\_

# Simbolo di avvertenza

Il simbolo di avvertenza (Figura 2) mostrato in questo manuale e sulla macchina identifica messaggi di sicurezza importanti che è necessario seguire per prevenire incidenti.



Figura 2

Simbolo di avvertenza

g000502

Il simbolo di avvertenza compare sulle informazioni che vi avvisano di azioni o situazioni non sicure, ed è seguito dalla parola **PERICOLO**, **AVVERTENZA**, o **ATTENZIONE**.

**PERICOLO** indica una situazione pericolosa imminente che, se non evitata, **provocherà** la morte o una lesione grave.

**AVVERTENZA** indica una situazione potenzialmente pericolosa che, se non evitata, **potrebbe provocare** la morte o una lesione grave.

**ATTENZIONE** indica una situazione potenzialmente pericolosa che, se non evitata, **potrebbe provocare** una lesione moderata o di minore entità.

Questo manuale utilizza altre due parole per mettere in evidenza le informazioni. **Importante** richiama l'attenzione su informazioni meccaniche speciali, e **Nota** pone in risalto informazioni generali che meritano un'attenzione speciale.

# Sicurezza

**AVVERTENZA** – quando si utilizzano utensili da giardinaggio elettrici, seguite sempre le precauzioni di sicurezza per ridurre il rischio di incendi, scosse elettriche e lesioni personali, compreso quanto segue:

Oltre a queste istruzioni, leggete e seguite sempre le avvertenze di sicurezza e le istruzioni incluse con l'utensile specifico a cui avete intenzione di fornire alimentazione prima di utilizzare lo zaino.

## IMPORTANTI ISTRUZIONI ISTRUZIONI

### I. Formazione

1. L'operatore dello zaino è responsabile per eventuali incidenti o pericoli che potrebbero verificarsi ad altre persone o alle loro proprietà.
2. Non consentite ai bambini di utilizzare o giocare con lo zaino, l'utensile collegato, il pacco batteria o il caricabatterie; le normative locali potrebbero prevedere delle limitazioni all'età dell'operatore.
3. Non lasciate che bambini o persone non addestrate utilizzino o effettuino interventi di manutenzione su questo dispositivo. Consentite l'utilizzo o la manutenzione del dispositivo solo a persone responsabili, addestrate, che abbiano familiarità con le istruzioni e fisicamente capaci.
4. Prima di utilizzare lo zaino, l'utensile collegato, il pacco batteria e il caricabatterie, leggete tutte le istruzioni e gli avvisi presenti su questi prodotti.
5. Acquisite familiarità con i comandi e con l'uso appropriato dello zaino, dell'utensile collegato, del pacco batteria e del caricabatterie.

### II. Preparazione

1. Tenete lontani gli astanti e i bambini dall'area operativa.
2. Utilizzate solo il pacco batteria specificato da Toro. L'utilizzo di altri accessori e attrezzi può aumentare il rischio di infortuni e incendi.
3. Il collegamento del caricabatterie a una presa che non sia da 100 a 240 V può causare un incendio o una scossa elettrica. Non collegate il caricabatterie a una presa diversa da una da 100 a 240 V. Per uno stile di collegamento differente, se necessario usate un adattatore adeguato alla configurazione della presa elettrica.
4. Non utilizzate uno zaino, un pacco batteria o un caricabatterie danneggiato o modificato, che potrebbe avere un comportamento imprevedibile tale da provocare un incendio, un'esplosione o un rischio di lesioni.

5. Se il cavo di alimentazione del caricabatteria è danneggiato, contattate un Centro assistenza autorizzato per sostituirlo.
6. Caricate il pacco batteria solo con il caricabatteria specificato da Toro. Un caricabatteria adatto a un tipo di pacco batteria può creare un rischio di incendio se utilizzato con un altro pacco batteria.
7. Caricate il pacco batteria solo in un'area ben ventilata.
8. Seguite tutte le istruzioni di ricarica e non caricate il pacco batteria al di fuori del range di temperatura specificato nelle istruzioni. Altrimenti, potreste danneggiare il pacco batteria e aumentare il rischio di incendio.
9. Non utilizzate lo zaino e l'utensile allegato senza che tutti gli schermi e gli altri dispositivi di protezione siano in sede e funzionanti sullo zaino e l'utensile.
10. Quando viene alimentato un utensile con lo zaino, consultate il *Manuale dell'operatore* dell'utensile collegato per ulteriori requisiti relativi ai dispositivi di protezione individuale.
- maniera migliore e più sicura, alla velocità per la quale è stato progettato.
9. Non sporgetevi eccessivamente – mantenete una posizione solida sui piedi e un buon equilibrio in ogni momento, soprattutto in pendenza. Procedete camminando, mai correndo, con lo zaino.
10. Rimanete vigili – fate attenzioni alle operazioni che state eseguendo e usate il buon senso durante le operazioni con lo zaino. Non utilizzate lo zaino se siete malati, stanchi o se siete sotto l'effetto di alcol o droga.
11. Assicuratevi che le aperture di ventilazione siano mantenute pulite da detriti.
12. In condizioni di uso scorretto, il pacco batteria può espellere del liquido: evitate il contatto. Se doveste venire accidentalmente a contatto con il liquido, lavatevi con acqua. Se il liquido dovesse venire a contatto con gli occhi, consultate un medico. Il liquido fuoriuscito dal pacco batteria può causare irritazioni o ustioni.
13. Non esponete un pacco batteria o un utensile al fuoco o ad una temperatura eccessiva. L'esposizione al fuoco o ad una temperatura superiore a 130 °C potrebbe provocare un'esplosione.

### III. Funzionamento

1. Evitate ambienti pericolosi – non utilizzate l'utensile in situazioni di pioggia, umidità o bagnato.
2. Utilizzate l'utensile appropriato per il vostro uso – l'utilizzo dello zaino o dell'utensile collegato per scopi diversi da quelli previsti potrebbe essere pericoloso per voi e per gli astanti.
3. Prevenite avviamenti accidentali – assicuratevi che l'interruttore si trovi in posizione di SPEGNIMENTO prima del collegamento allo zaino e dell'uso dello strumento. Non trasportate l'utensile con le dita sull'interruttore e non fornite alimentazione allo stesso mentre l'interruttore si trova in posizione di ACCENSIONE.
4. Utilizzate lo zaino e l'utensile collegato solo alla luce del giorno o in presenza di un'adeguata luce artificiale.
5. Rimuovete il pacco batteria dallo zaino e scollegato l'utensile prima di procedere alla sua regolazione o alla sostituzione degli accessori.
6. Spegnete l'utensile, rimuovete il pacco batteria dallo zaino e attendete l'arresto di ogni movimento prima di procedere alla regolazione, manutenzione, pulizia o rimessaggio dell'utensile o dello zaino.
7. Rimuovete eventuali pacchi batteria dallo zaino ogniqualvolta dovete lasciarlo incustodito.
8. Non forzate l'utensile elettrico. Utilizzate l'utensile elettrico corretto per il vostro uso. L'utensile elettrico corretto eseguirà il lavoro in

14. **ATTENZIONE** – un pacco batteria trattato in maniera non adeguata potrebbe comportare un rischio di incendio, esplosione o ustione chimica.
  - Non smontate il pacco batteria.
  - Sostituite il pacco batteria solo con un pacco batteria Toro originale; l'utilizzo di un pacco batteria di un altro tipo potrebbe provocare un incendio o comportare un rischio di lesioni.
  - Tenete i pacchi batteria fuori dalla portata dei bambini e nella confezione originale fino a quando non sarete pronti a utilizzarli.

### IV. Manutenzione e rimessaggio

1. Mantenete lo zaino con cura – tenetelo pulito e in buono stato per avere le migliori prestazioni e per ridurre il rischio di lesioni. Seguite le istruzioni per la lubrificazione e il cambio degli accessori. Tenete le impugnature asciutte, pulite e prive di olio e grasso.
2. Quando un pacco batteria non è in uso, tenetelo lontano da oggetti metallici, come graffette, monete, chiavi, chiodi e viti che possano creare un collegamento da 1 terminale a un altro. Mandare in cortocircuito i morsetti della batteria può causare bruciature o un incendio.
3. Tenete mani e piedi a distanza dalle parti in movimento.

4. Spegnete l'utensile, rimuovete il pacco batteria dallo zaino e attendete l'arresto di ogni movimento prima di procedere alla regolazione, manutenzione, pulizia o rimessaggio dello zaino o dell'utensile.
5. Controllate lo zaino per verificare la presenza di parti danneggiate – se ci sono protezioni o altre parti danneggiate, stabilite se l'utensile potrà funzionare in modo appropriato. Verificate che non vi siano parti mobili non allineate, grippate o rotte, verificate il montaggio e qualsiasi altra condizione che possa influire negativamente sul funzionamento. Se non indicato nelle istruzioni, fate riparare o sostituire le protezioni o i componenti danneggiati da un Centro assistenza autorizzato.
6. Mantenete tutti i dispositivi di fissaggio sull'utensile e lo zaino serrati.
7. Non provate a effettuare la manutenzione o la riparazione dello zaino, dell'utensile collegato, del pacco batteria o del caricabatterie tranne che nei modi indicati nelle istruzioni. Fate eseguire gli interventi di assistenza a un Centro assistenza autorizzato, utilizzando ricambi identici per garantire una manutenzione sicura del prodotto.
8. Rimessate uno zaino inattivo in uno spazio chiuso che sia asciutto, sicuro, e lontano dalla portata dei bambini.

## **CONSERVATE QUESTE ISTRUZIONI**

# Adesivi di sicurezza e informativi



Adesivi e istruzioni di sicurezza sono chiaramente visibili per l'operatore e sono situati vicino a qualsiasi area di potenziale pericolo. Sostituite eventuali adesivi se danneggiati o mancanti.



decal145-2335

**145-2335**

1. Avvertenza – leggete il *Manuale dell'operatore*; tenetevi a distanza da parti in movimento; mantenete tutte le protezioni in posizione; indossate protezioni oculari; non esponete alla pioggia.
2. Non smaltire in modo inappropriato.

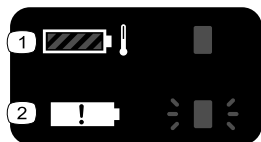

decal145-3809

**145-3809**

1. Il pacco batteria si trova al di sopra o al di sotto del corretto intervallo di temperature.
2. Guasto di carica del pacco batteria.



# Quadro generale del prodotto

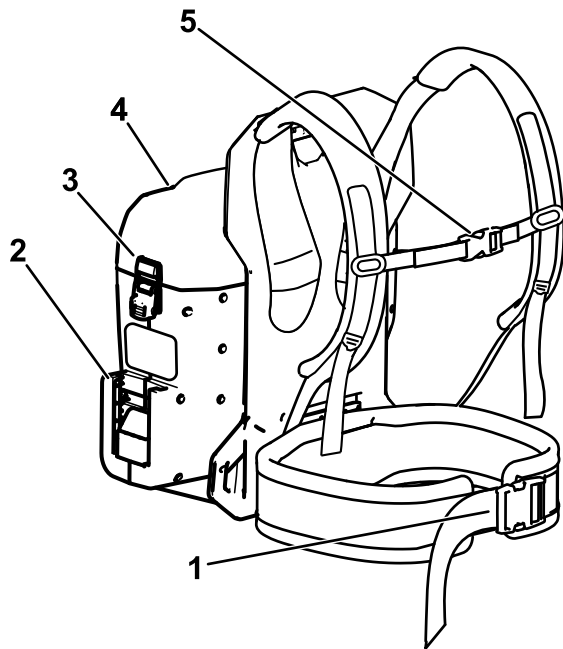

**Figura 3**

g378711

1. Fibbia della cinghia per la vita
2. Collegamento dell'utensile zaino
3. Bloccaggio del coperchio della batteria
4. Coperchio della batteria
5. Fibbia del cinturino per lo sterno

## Specifiche

<b>Modello</b>	66205T
<b>Tensione nominale</b>	60 V c.c. massima; 54 V c.c. nominale
<b>Peso (senza batterie)</b>	4,2 kg
<b>Tipo di caricabatterie</b>	Caricabatterie Toro da 60 V
<b>Tipo di batteria</b>	Batterie Toro da 60 V

## Intervalli di temperatura idonei

Caricate/rimessate il pacco batteria a	5 °C–40 °C*
Utilizzate il pacco batteria a	-30 °C–49 °C
Utilizzo dello zaino a	0 °C–49 °C

\*I tempi di ricarica aumenteranno se la ricarica non avviene all'interno di questo intervallo.

Stoccate l'utensile, la batteria e il caricabatterie in un luogo ben pulito e asciutto.

## Attrezzi/accessori

È disponibile una gamma di attrezzi ed accessori approvati da Toro per l'impiego con la macchina, per ottimizzare ed ampliare le sue applicazioni. Richiedete la lista degli attrezzi ed accessori approvati ad un Centro Assistenza Toro o ad un Distributore autorizzati, oppure visitate [www.Toro.com](http://www.Toro.com)

Per garantire prestazioni ottimali e mantenere sempre la macchina in conformità alle norme di sicurezza, utilizzate esclusivamente ricambi e accessori originali Toro. Ricambi e accessori fabbricati da altri produttori potrebbero essere pericolosi.

# Funzionamento

## Regolazione della posizione dello zaino

1. Indossate i cinturini per le spalle, e collegate senza serrare la fibbia della cinghia per i fianchi e la fibbia del cinturino per lo sterno (Figura 4).

**Nota:** È possibile regolare l'altezza del cinturino per lo sterno.



Figura 4

g377912

1. Strumento di regolazione e fibbia del cinturino per lo sterno.
2. Strumento di regolazione del cinturino per le spalle.
3. Strumento di regolazione e fibbia della cinghia per i fianchi.

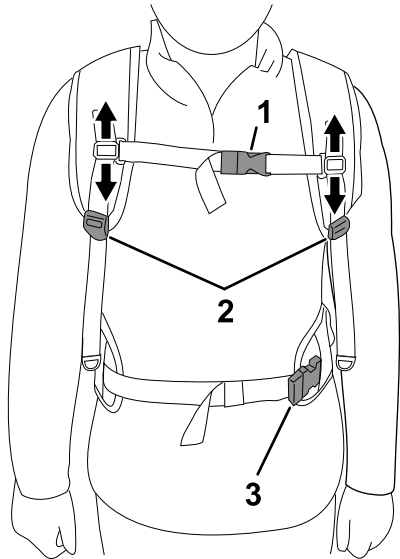

Figura 5

g377930

2. Serrate la cinghia per i fianchi in modo tale che sia aderente (Figura 5).

**Nota:** L'imbottitura della cinghia per i fianchi dovrà rimanere sulla parte superiore o centrale dei fianchi.

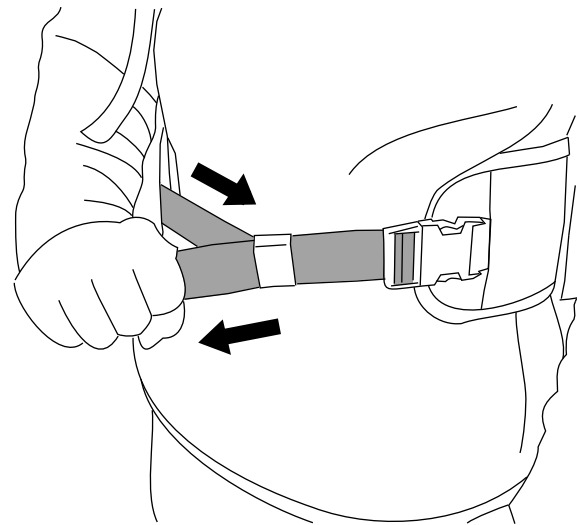
3. Tirate verso il basso lo strumento di regolazione del cinturino per le spalle fino a quando i cinturino non sono aderenti (Figura 6).



Figura 6

g377918

4. Serrate il cinturino per lo sterno in modo tale che sia aderente (Figura 7).

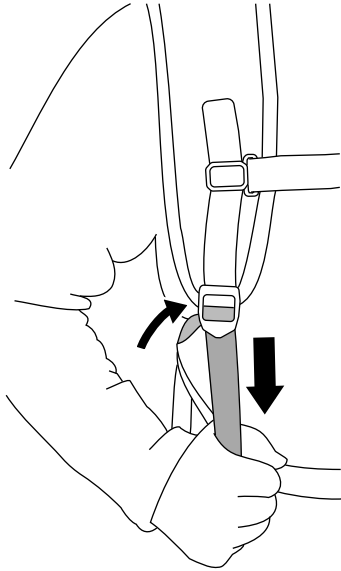

Figura 7

g379322

5. Se i cinturini per le spalle o i cinturini per il sollevamento del carico sono troppo stretti, premete sugli strumenti di regolazione per allungare il cinturino (Figura 8).

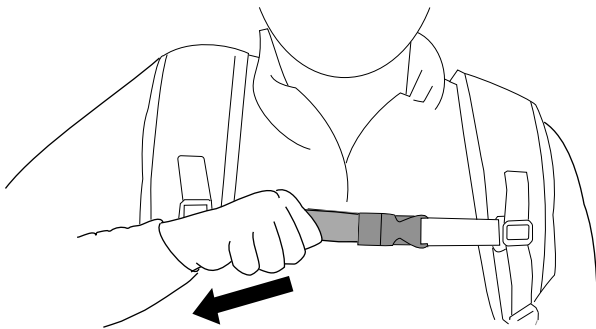

Figura 8

g377942

6. Se la cinghia per i fianchi è troppo stretta, spingete lateralmente sullo strumento di regolazione per allungare i cinturini (Figura 9).

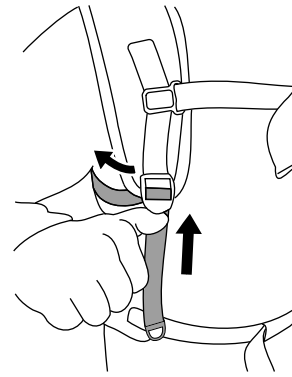

Figura 9

g377944

7. Se il cinturino per lo sterno è troppo stretto, spingete lateralmente sullo strumento di regolazione per allungare i cinturini (Figura 10).

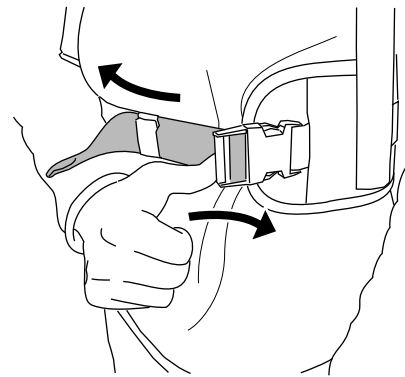

Figura 10

g386220

8. Ripetete le operazioni di regolazione illustrate in questa procedura fino a quando la posizione dello zaino non è comoda.

# Utilizzo dello zaino

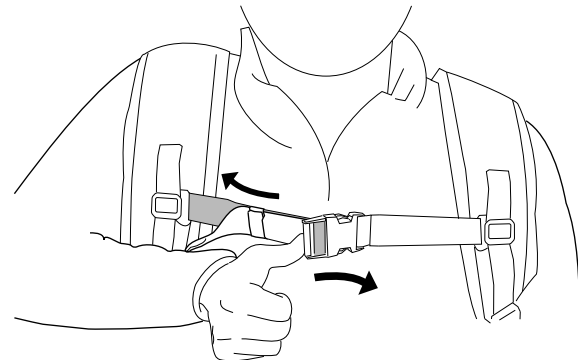
## ⚠ AVVERTENZA

Un uso improprio dello zaino, del supporto per zaino o di uno strumento collegato può provocare un rischio di lesione.

Leggete e seguite le istruzioni contenute nei Manuali dell'operatore dello zaino e del vostro strumento specifico prima di utilizzare il supporto per zaino con lo zaino.

1. Collegate il vostro utensile allo zaino; consultate il *Manuale dell'operatore* del vostro utensile.

**Nota:** Consultate il *Manuale dell'operatore* per il supporto per lo zaino.

2. Assicuratevi che lo sfiato sulla parte inferiore dello zaino sia privo di polvere e detriti ([Figura 11](#)).



Figura 11

g378372

1. Sfiato dello zaino

3. Appoggiate lo zaino su una superficie piana.
4. Tirate verso l'alto le linguette di bloccaggio per aprire i fermi che fissano il coperchio della batteria e spostare il coperchio.
5. Allineate la cavità sulla parte posteriore della batteria con una delle porte della batteria nello zaino.
6. Fate scorrere il pacco batteria verso il basso all'interno dello zaino fino a quando il pacco batteria non è totalmente inserito e bloccato in posizione ([Figura 12](#)).

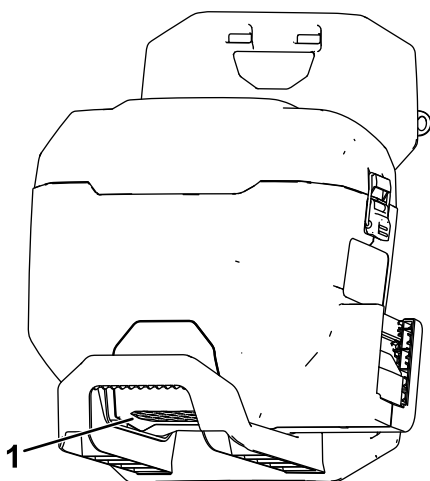
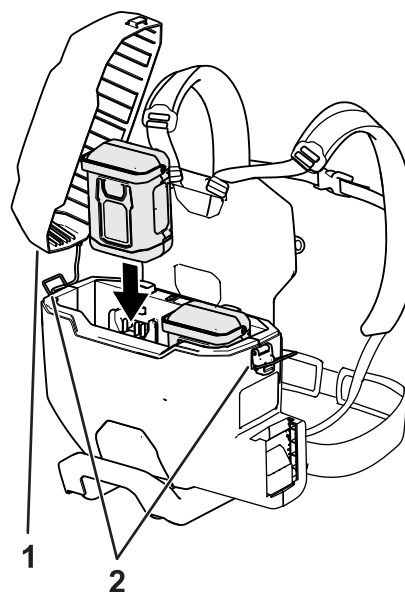

g379460

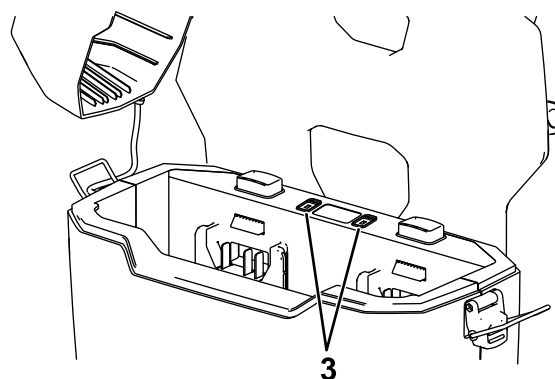

g379461

Figura 12

1. Coperchio della batteria
2. Fermi del coperchio della batteria
3. Spie di risoluzione dei problemi della batteria

7. Posizionate il coperchio della batteria sullo zaino e fissatelo utilizzando entrambi i fermi del coperchio.
8. Indossate lo zaino e fissate i cinturini per le spalle; fate riferimento a [Regolazione della posizione dello zaino \(pagina 8\)](#).
9. Azionate l'utensile collegato; consultate il *Manuale dell'operatore* del vostro utensile.
10. Rimuovete sempre il supporto per lo zaino dall'utensile e/o rimuovete le batterie dallo zaino ogniqualvolta non state utilizzando l'utensile.

## Rimozione dello zaino

Qualora ci fosse un'emergenza e fosse necessario rimuovere rapidamente lo zaino, scollegate le fibbie a sgancio rapido come segue:

1. Premete su entrambi i lati delle fibbie (A di [Figura 13](#)).
2. Consentite lo scollegamento delle fibbie (B di [Figura 13](#)).



Figura 13

g340477

## Rimozione delle batterie dallo zaino

1. Appoggiate lo zaino su una superficie piana.
2. Tirate verso l'alto le linguette di bloccaggio per aprire i fermi che fissano il coperchio della batteria e spostare il coperchio.
3. Premete il pulsante di bloccaggio della batteria e sollevate la batteria (o le batterie) rimuovendole dallo zaino ([Figura 14](#)).

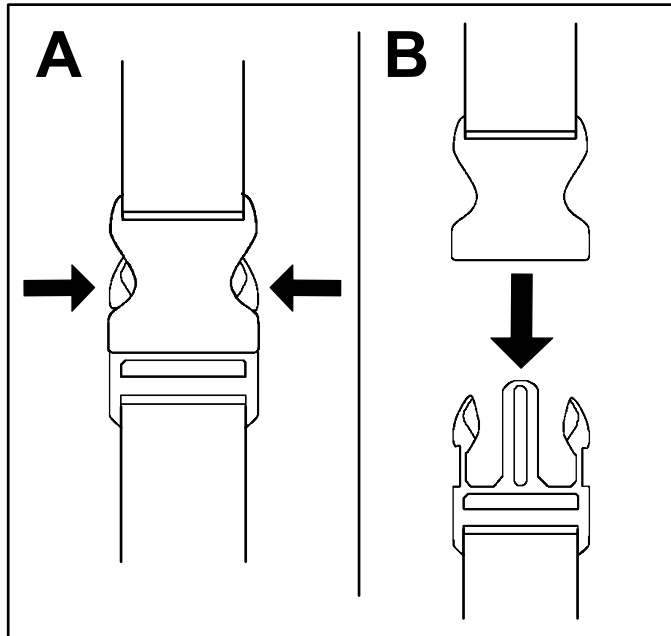

Figura 14

g379472

3. Rimuovete i cinturini per le spalle e ponete lo zaino sul terreno.

Ogniqualvolta non state utilizzando l'utensile collegato o state provvedendo al trasporto dello zaino da e verso l'area di lavoro, rimuovete il supporto per la batteria dall'utensile o rimuovete il/i pacco/pacchi batteria dallo zaino.

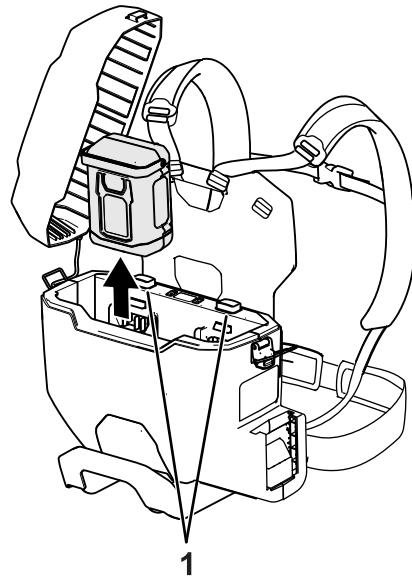
1. Pulsanti di bloccaggio della batteria

## Rimozione dell'utensile collegato dallo zaino

Consultate il *Manuale dell'operatore* per il vostro utensile. Se state utilizzando il supporto per lo zaino, consultate il *Manuale dell'operatore* del supporto per lo zaino.

## Stoccaggio

**Importante:** Stocate l'utensile, il pacco batteria e il caricabatterie solo a temperature comprese all'interno dell'intervallo opportuno; fate riferimento a [Specifiche \(pagina 7\)](#).

**Importante:** Se stocate il pacco batteria a fine stagione, rimuovete il pacco batteria dall'utensile e caricatelo fino a quando 2 o 3 indicatori LED non diventano verdi sulla batteria. Non stocate una batteria completamente carica o completamente scarica. Quando dovete utilizzare di nuovo l'utensile, caricate il pacco batteria fino a quando la spia di indicazione sinistra non diventa verde sul caricabatterie o quando tutti e 4 gli indicatori LED non diventano verdi sulla batteria.

- Scollegate il prodotto dall'alimentazione (ovvero, rimuovete la spina dall'alimentazione o dal pacco batteria) e controllate per escludere eventuali danni dopo l'uso.
- Non rimessate l'utensile con il pacco batteria installato.
- Ripulite il prodotto da tutti i materiali estranei.
- Quando non in uso, rimessate l'utensile, il pacco batteria e il caricabatterie fuori dalla portata dei bambini.
- Tenete utensile, pacco batteria e caricabatterie lontano da agenti corrosivi, come sostanze chimiche per il giardino e sali di sbrinamento.
- Per ridurre il rischio di gravi lesioni personali, non stocate il pacco batteria all'aperto o all'interno di veicoli.
- Stocate l'utensile, la batteria e il caricabatterie in un luogo ben pulito e asciutto.

# Localizzazione guasti

Effettuate solo i passaggi descritti in queste istruzioni. Tutti i successivi interventi di ispezione, manutenzione e riparazione devono essere effettuati da un centro assistenza autorizzato o da uno specialista analogamente qualificato se non siete in grado di risolvere il problema da soli.

Problema	Possibile causa	Rimedio
Un indicatore a LED sullo zaino è rosso.	1. Il pacco batteria si trova al di sopra o al di sotto del corretto intervallo di temperature.	1. Scollegate il pacco batteria e portatelo in un luogo che sia asciutto e con una temperatura compresa tra 5 °C e 40 °C.
Un indicatore a LED sullo zaino è rosso lampeggiante.	1. C'è un errore nella comunicazione tra il pacco batteria e lo zaino.  2. Il pacco batteria è danneggiato.	1. Rimuovete il pacco batteria dallo zaino e attendete 10 secondi. Montate il pacco batteria, se l'indicatore a LED sullo zaino è ancora rosso lampeggiante, riprovate; se l'indicatore a LED sullo zaino è ancora rosso lampeggiante dopo 2 tentativi, smaltite in modo appropriato il pacco batteria presso una struttura per il riciclaggio delle batterie.  2. Smaltite in modo appropriato il pacco batteria presso una struttura di riciclaggio delle batterie, e sostituite il pacco batteria.
L'utensile non funziona o funziona continuamente.	1. La batteria non è completamente montata nello zaino.  2. Il supporto per lo zaino non è completamente montato nell'utensile o nello zaino.  3. Il pacco batteria non è carico.  4. Il pacco batteria si trova al di sopra o al di sotto del corretto intervallo di temperature.  5. È presente dell'umidità sui poli del pacco batteria.  6. C'è umidità sui cavi del supporto per lo zaino.  7. Il pacco batteria è danneggiato.  8. C'è un altro problema elettrico con lo zaino, l'utensile o la batteria.	1. Rimuovete e sostituite la batteria nello zaino, assicurandovi che sia completamente montata e bloccata.  2. Rimuovete e sostituite il supporto per lo zaino nell'utensile e/o nello zaino, assicurandovi che sia completamente montato e bloccato su entrambi i collegamenti.  3. Rimuovete il pacco batteria dallo zaino e ricaricarlo.  4. Spostate il pacco batteria in un luogo asciutto e in cui la temperatura sia compresa tra 5 °C e 40 °C.  5. Asciugate o lasciate asciugare il pacco batteria.  6. Scollegate il supporto per lo zaino e lasciatelo asciugare, o pulitelo lasciandolo asciutto.  7. Smaltite in modo appropriato il pacco batteria presso una struttura di riciclaggio delle batterie, e sostituite il pacco batteria.  8. Contattate un centro assistenza autorizzato.
L'utensile non raggiunge la massima potenza.	1. La capacità di carica del pacco batteria è troppo bassa.	1. Rimuovete il pacco batteria dallo zaino e ricaricate completamente il pacco batteria.
Il pacco batteria perde rapidamente la carica.	1. Il pacco batteria si trova al di sopra o al di sotto del corretto intervallo di temperature.	1. Spostate il pacco batteria in un luogo asciutto e in cui la temperatura sia compresa tra 5 °C e 40 °C.

## Informativa sulla privacy SEE/Regno Unito

### Utilizzo delle vostre informazioni personali da parte di Toro

The Toro Company ("Toro") rispetta la vostra privacy. Quando acquistate i nostri prodotti, possiamo raccogliere determinate informazioni personali su di voi, direttamente da voi o tramite la vostra azienda o distributore Toro. Toro utilizza queste informazioni per adempiere ai propri obblighi contrattuali, come registrare la vostra garanzia, elaborare la vostra richiesta in garanzia o contattarvi in caso di un richiamo di prodotto, e per finalità aziendali legittime, come valutare la soddisfazione dei clienti, migliorare i nostri prodotti o fornirvi informazioni su prodotti che potrebbero essere di vostro interesse. Toro può condividere i vostri dati con le nostre consociate, affiliate, rivenditori e altri partner commerciali collegati a tali attività. Inoltre, possiamo divulgare le informazioni personali ove richiesto ai sensi della legge o in relazione alla vendita, acquisto o fusione di un'attività. Non venderemo mai le vostre informazioni personali a nessun'altra società a scopi di marketing.

### Conservazione delle vostre informazioni personali

Toro conserverà le vostre informazioni personali per tutto il tempo pertinente alle finalità di cui sopra e in conformità con i requisiti normativi. Per maggiori informazioni sui periodi di conservazione dei dati applicabili, contattate [legal@toro.com](mailto:legal@toro.com).

### L'impegno di Toro per la sicurezza

Le vostre informazioni personali possono essere elaborate negli Stati Uniti o in altri paesi in cui possono essere in vigore leggi sulla protezione dei dati meno rigorose di quelle del vostro paese di residenza. Ogniqualvolta trasferiamo le vostre informazioni al di fuori del vostro paese di residenza, adotteremo tutte le misure richieste per legge al fine di garantire l'implementazione delle opportune tutele per proteggere le vostre informazioni e assicurarci che vengano trattate in sicurezza.

### Accesso e correzione

È vostro diritto correggere o riesaminare i vostri dati personali, oppure rifiutare o limitare il trattamento dei vostri dati. A tale scopo, contattateci via email all'indirizzo [legal@toro.com](mailto:legal@toro.com). In caso di perplessità in relazione al modo in cui Toro gestisce le vostre informazioni, vi invitiamo a parlarne direttamente con noi. Tenete presente che i residenti europei hanno diritto a sporgere reclamo presso la propria Autorità di protezione dei dati.





**Count on it.**

Form No. 3446-599 Rev B

**Gebruikershandleiding**

# Revolution 60V rugzak accuhouder

Modelnr.: 66205T—Serienr.: 323000001 en hoger

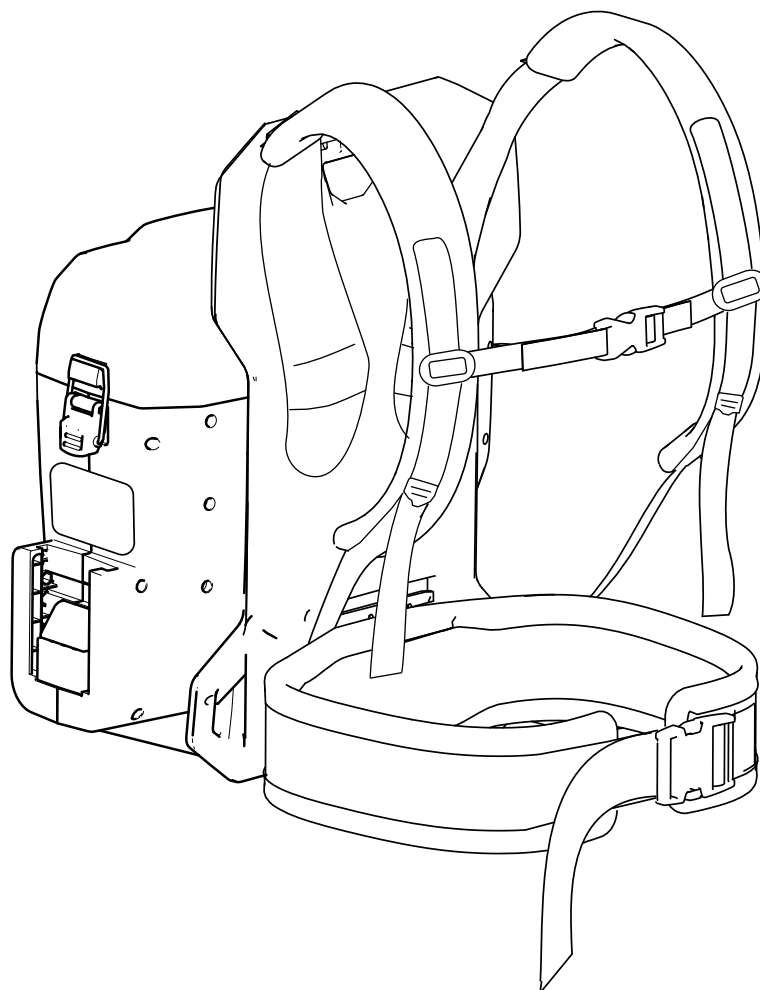

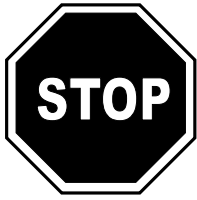

**Voor ondersteuning zie [www.Toro.com/support](http://www.Toro.com/support) met informatieve video's, of bel 1-888-384-9939 voordat u dit product retourneert.**

Als u service, originele onderdelen van de fabrikant of aanvullende informatie nodig hebt, kunt u contact opnemen met een erkende servicedealer of met de klantenservice van de fabrikant. U dient hierbij altijd het modelnummer en het serienummer van het product te vermelden. De locatie van het plaatje met het modelnummer en het serienummer van het product is aangegeven op **Figuur 1**. U kunt de nummers noteren in de ruimte hieronder.

**Belangrijk:** U kunt met uw mobiel apparaat de QR-code op het plaatje met het serienummer (indien aanwezig) scannen om toegang te krijgen tot de garantie, onderdelen en andere productinformatie.

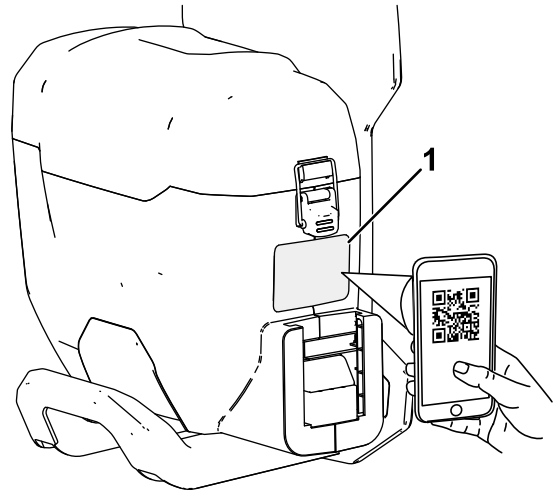

g377638

**Figuur 1**

1. Model, serienummer, en plaats van de QR-code

<b>Modelnr.:</b> _____
<b>Serienr.:</b> _____

## Inleiding

Deze rugzak accuhouder is bedoeld voor gebruik door particulieren en professionele operators. De rugzak accuhouder is bedoeld voor het voeden van geschikt Toro 60V handgereedschap. Het apparaat gebruikt Toro 60V lithium-ion accu's. Deze accu's mogen alleen worden opgeladen met een Toro 60V lithium-ion acculader. Gebruik voor een andere dan de bedoelde toepassing zou gevaar kunnen opleveren voor u en omstanders.

**Model 66205T wordt geleverd zonder gereedschap, accu en lader.**

**De rugzak accuhouder en de rugzakkabel zijn niet compatibel met producten die de grond raken (zoals sneeuwruimers of grasmaaiers).**

Lees deze informatie zorgvuldig door, zodat u weet hoe u de machine op de juiste wijze moet gebruiken en onderhouden en om letsel en schade aan de machine te voorkomen. U bent verantwoordelijk voor het juiste en veilige gebruik van de machine.

Ga naar [www.toro.com](http://www.toro.com) voor meer informatie, inclusief veiligheidstips, instructiemateriaal, informatie over accessoires, hulp bij het vinden van een dealer of om uw product te registreren.

# Waarschuwingssymbool

Het waarschuwingssymbool (Figuur 2) dat wordt getoond in deze handleiding en op de machine geeft belangrijke veiligheidsinformatie aan die u moet opvolgen om ongelukken te voorkomen.



Figuur 2

Waarschuwingssymbool

g000502

Het waarschuwingssymbool wordt weergegeven boven informatie die u waarschuwt voor onveilige acties of situaties en wordt gevolgd door het woord **GEVAAR**, **WAARSCHUWING**, of **VOORZICHTIG**.

**GEVAAR:** een direct gevaarlijke situatie die, als deze niet wordt voorkomen, **zal leiden** tot de dood of ernstig letsel.

**WAARSCHUWING:** een mogelijk gevaarlijke situatie die, als deze niet wordt voorkomen, **kan leiden** tot de dood of ernstig letsel.

**VOORZICHTIG:** een mogelijk gevaarlijke situatie die, als deze niet wordt voorkomen, **kan leiden** tot licht of middelmatig letsel.

Er worden in deze handleiding nog twee woorden gebruikt om uw aandacht op bijzondere informatie te vestigen. **Belangrijk** attendeert u op bijzondere technische informatie en **Opmerking** duidt algemene informatie aan die bijzondere aandacht verdient.

# Veiligheid

**WAARSCHUWING:** bij het gebruik van elektrisch tuingereedschap dient u veiligheidsmaatregelen te nemen om het risico op brand, elektrische schok en letsel te verminderen. Deze maatregelen omvatten onder andere:

Naast deze aanwijzingen moet u altijd de veiligheidsaanwijzingen en instructies lezen en opvolgen die zijn meegeleverd met het gereedschap dat u met de rugzak accuhouder wilt voeden.

## BELANGRIJKE VEILIGHEIDS- AANWIJZINGEN

### I. Instructie

1. De gebruiker van de rugzak accuhouder is verantwoordelijk voor ongelukken of gevaren met betrekking tot henzelf of hun eigendommen.
2. Laat kinderen nooit spelen met het de rugzak accuhouder, aangesloten gereedschap, accupack of de acculader. Er kan een minimumleeftijd van de gebruiker zijn onder plaatselijke regelgeving.
3. Laat kinderen of personen die geen instructie hebben ontvangen dit apparaat niet gebruiken of er onderhoudswerkzaamheden aan verrichten. Laat enkel mensen die verantwoordelijk en getraind zijn en die bovendien vertrouwd zijn met de instructies en fysiek ertoe in staat zijn het apparaat bedienen of er onderhoudswerkzaamheden aan verrichten.
4. Lees voor gebruik van de rugzak accuhouder, het aangesloten gereedschap, de accu en de acculader alle aanwijzingen en waarschuwingstekens op de producten.
5. Maak uzelf vertrouwd met de bedieningsorganen en het juiste gebruik van de rugzak accuhouder, het aangesloten gereedschap, de accu en de acculader.

### II. Vóór ingebruikname

1. Hou omstanders en kinderen buiten het werkgebied.
2. Gebruik alleen een accu zoals opgegeven door Toro. Het gebruik van andere accessoires en hulpstukken kan het risico op letsel en brand verhogen.
3. Het aansluiten van de acculader op een stopcontact met een spanning anders dan 100 tot 240 V kan leiden tot brand of een elektrische schok. Sluit de acculader niet aan op een stopcontact met een spanning anders dan 100 tot 240 V. Voor een ander soort aansluiting dient

- u mogelijk een adapterstekker van het juiste type te gebruiken.
4. Gebruik geen beschadigde of gewijzigde rugzak accuhouder, accu of acculader, deze zou zich onvoorspelbaar kunnen gedragen en kunnen leiden tot brand, explosie of gevaar van letsel.
  5. Als het stroomsnoer van de acculader beschadigd is, neem dan contact op met een erkende servicedealer om het te vervangen.
  6. Laad het accupack enkel op met de acculader die door Toro is gespecificeerd. Een lader die geschikt is voor het ene type accupack kan in combinatie met een ander accupack voor brandgevaar zorgen.
  7. Laad het accupack op in een goed verluchte ruimte.
  8. Volg alle instructies aangaande het laden en laad het accupack niet op buiten het temperatuurbereik dat wordt gespecificeerd in de instructies. Anders kunt u het accupack beschadigen en het risico op brand verhogen.
  9. Gebruik de rugzak accuhouder en het aangesloten gereedschap niet zonder dat alle afschermingen en andere veiligheidsvoorzieningen op hun plaats zitten en goed werken.
  10. Als u gereedschap voedt met de rugzak accuhouder, raadpleeg dan de *Gebruikershandleiding* van het aangesloten gereedschap voor informatie over de vereiste persoonlijke beschermingsmiddelen.

### III. Bediening

1. Niet gebruiken in een gevaarlijke omgeving - gebruik het gereedschap niet in de regen of onder vochtige omstandigheden.
2. Gebruik het juiste gereedschap voor de toepassing. Het gebruik van de rugzak accuhouder of aangesloten gereedschap voor iets anders dan de bedoelde toepassing kan gevaar opleveren voor u en omstanders.
3. Voorkom onbedoeld starten - verzeker dat de schakelaar op UIT staat voordat u het gereedschap op de rugzak accuhouder aansluit en gebruikt. Draag het apparaat niet met uw vinger op de schakelaar en schakel het apparaat niet in met de schakelaar op AAN.
4. Gebruik de rugzak accuhouder en aangesloten gereedschap uitsluitend bij daglicht of goed kunstlicht.
5. Verwijder de accu uit de rugzak accuhouder en ontkoppel het gereedschap voordat u instellingen doet of accessoires monteert.
6. Stop het gereedschap, verwijder de accu uit de rugzak accuhouder, en wacht totdat alle

bewegende delen tot stilstand zijn gekomen voordat u de rugzak accuhouder of het gereedschap instelt, onderhoudt, schoonmaakt of opbergt.

7. Verwijder de accu/accu's uit de rugzak accuhouder als u deze onbewaakt achterlaat.
8. Belast het elektrisch gereedschap niet te zwaar. Gebruik het juiste elektrisch gereedschap voor het werk dat u wilt verrichten. Het juiste elektrische gereedschap doet het werk beter, veiliger en in het tempo waarvoor het bedoeld is.
9. Reik nooit te ver. Zorg dat u altijd stabiel staat en uw evenwicht bewaart, vooral op hellingen. Met de rugzak accuhouder moet u altijd lopen, nooit rennen.
10. Wees alert, kijk wat u doet en gebruik uw gezond verstand wanneer u de rugzak accuhouder gebruikt. Gebruik de rugzak accuhouder niet als u ziek, moe of onder de invloed van alcohol of drugs bent.
11. Verzeker dat de ventilatie-openingen niet verstopt raken.
12. Bij verkeerd gebruik kan vloeistof uit het accupack lekken; vermijd contact hiermee. Als u per ongeluk in contact komt met de vloeistof, moet u spoelen met water. Als de vloeistof in uw ogen terechtkomt, moet u naar een arts gaan. Vloeistof die uit de accu ontsnapt, kan irritatie van de huid of brandwonden veroorzaken.
13. Stel een accupack of gereedschap niet bloot aan brand of een extreme temperatuur. Blootstelling aan brand of een temperatuur boven 130 °C kan een explosie veroorzaken.
14. OPGELET – Een verkeerd behandeld accupack kan brand of chemische brandwonden veroorzaken.
  - Demonteer de accu niet.
  - Vervang de accu alleen door een originele Toro accu, toepassing van een andere soort accu kan leiden tot brand of letsel.
  - Hou accupacks buiten het bereik van kinderen en in de originele verpakking totdat u ze gaat gebruiken.

### IV. Onderhoud en opslag

1. Onderhoud de rugzak accuhouder zorgvuldig. Hou deze schoon en in goede staat om de beste prestaties te verkrijgen en de kans op letsel te verkleinen. Volg de aanwijzingen voor het smeren en omwisselen van accessoires. Hou de handgrepen droog, schoon en vrij van olie en vet.
2. Als het accupack niet wordt gebruikt, hou het dan uit de buurt van metalen voorwerpen zoals paperclips, muntjes, sleutels, nagels en

schroeven die een brug kunnen vormen tussen de polen. Kortsluiting tussen de accupolen kan brandwonden en brand veroorzaken.

3. Hou handen en voeten uit de buurt van bewegende delen.
4. Stop het gereedschap, verwijder de accu uit de rugzak accuhouder, en wacht totdat alle bewegende delen tot stilstand zijn gekomen voordat u de rugzak accuhouder of het gereedschap instelt, onderhoudt, schoonmaakt of opbergt.
5. Controleer de rugzak accuhouder op beschadigde onderdelen. Als afschermingen of andere onderdelen beschadigd zijn ga dan na of het nog goed kan werken. Controleer de bewegende delen op uitlijning en vastlopen, beschadigde onderdelen, montagevoorzieningen en andere omstandigheden die van invloed kunnen zijn op de werking. Tenzij anders aangegeven in de gebruiksaanwijzing moeten de beschadigde afschermingen en onderdelen vervangen worden door een erkende servicedealer.
6. Zorg dat alle bevestigingsmiddelen van het gereedschap en de rugzak accuhouder goed vast zitten.
7. Probeer de rugzak accuhouder, het aangesloten gereedschap, het accupack of de acculader niet te repareren of onderhouden, tenzij aangegeven in de gebruiksaanwijzing. Laat een servicedealer het onderhoud uitvoeren met identieke vervangende onderdelen om te verzekeren dat het product veilig is onderhouden.
8. Als de rugzak accuhouder niet in gebruik is berg deze dan binnen op, op een droge, veilige plaats, buiten het bereik van kinderen.

## **BEWAAR DEZE AANWIJZINGEN**

# Veiligheids- en instructiestickers



Veiligheidsstickers en veiligheidsinstructies zijn gemakkelijk zichtbaar voor de gebruiker en bevinden zich bij plaatsen waar gevaar kan ontstaan. Vervang alle beschadigde of ontbrekende veiligheidsstickers.



decal145-2335

**145-2335**

1. Waarschuwing – lees de *Gebruikershandleiding*; blijf uit de buurt van bewegende onderdelen; houd alle beschermende onderdelen op hun plaats; draag oogbescherming; niet blootstellen aan regen.
2. Voer het product op de juiste manier af.



decal145-3809

**145-3809**

1. De accu is boven of onder het geschikte temperatuurgebied.
2. Laadstring van accupack.

# Algemeen overzicht van de machine

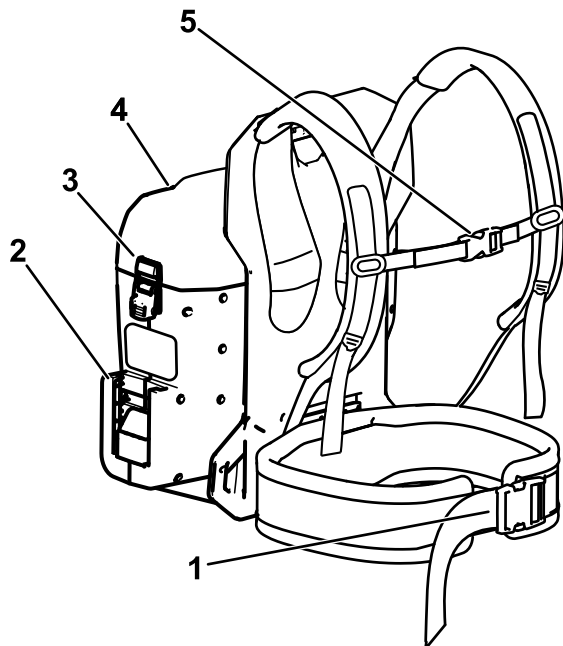

**Figuur 3**

g378711

1. Gesp van de heupriem
2. Rugzak accuhouder gereedschap aansluiting
3. Vergrendeling van de accukap
4. Accukap
5. Gesp van de borstriem

## Specificaties

<b>Model</b>	66205T
<b>Nominale spanning</b>	60V DC maximaal, 54 VDC nominaal
<b>Gewicht (zonder accu)</b>	4,2 kg
<b>Lader</b>	Toro 60V acculaders
<b>Accu</b>	Toro 60V accu's

## Temperatuurbereik

Opladen/opbergen van het accupack	5 °C tot 40 °C*
Gebruiken van het accupack	-30 °C tot 49 °C
Gebruik de rugzak accuhouder tussen	0 °C en 49 °C

\*Het opladen zal langer duren als de omgevingstemperatuur buiten dit bereik valt.

Bewaar het apparaat, het accupack en de acculader op een afgesloten, schone en droge plaats.

## Toebehoren/accessoires

Een selectie van door Toro goedgekeurde werktuigen en accessoires is verkrijgbaar voor gebruik met de machine om de mogelijkheden daarvan te vergroten en uit te breiden. Neem contact op met een erkende servicedealer of een erkende Toro distributeur, of bezoek [www.Toro.com](http://www.Toro.com) voor een lijst van alle goedgekeurde werktuigen en accessoires.

Om de beste prestaties te verkrijgen en ervoor te zorgen dat de veiligheidscertificaten van de machine blijven gelden, moet u ter vervanging altijd originele onderdelen en accessoires van Toro gebruiken. Vervangende onderdelen en accessoires van andere fabrikanten kunnen tot gevaar leiden.

# Gebruiksaanwijzing

## Instellen van de rugzak accuhouder

1. Plaats de schouderriemen, zet de gesp van de heupriem en de gesp van de borstriem losjes vast (Figuur 4).

**Opmerking:** De hoogte van de borstriem is instelbaar.

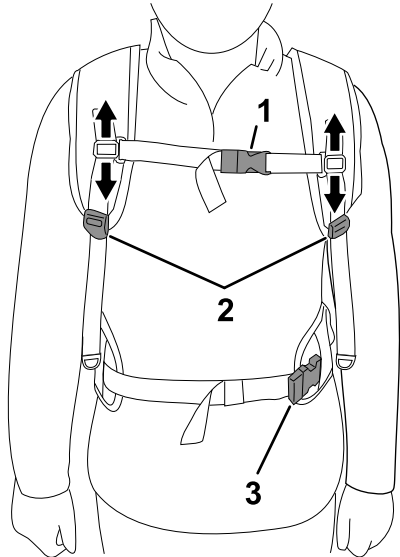

Figuur 4

g377912

1. Instelling en gesp van de borstriem
2. Instelling van de schouderriem
3. Instelling en gesp van de heupriem

2. Trek aan de heupriem tot deze goed zit (Figuur 5).

**Opmerking:** De bekleding van de heupriem moet op de bovenkant of het midden van uw heup drukken.

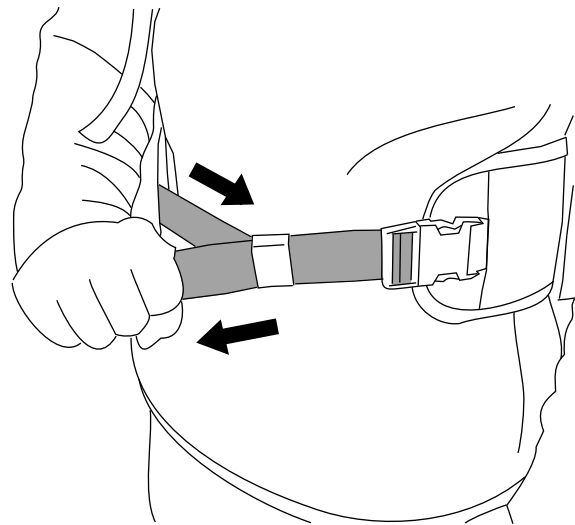

Figuur 5

g377930



3. Trek aan de instelling van de schouderriem tot de riemen goed zitten (**Figuur 6**).

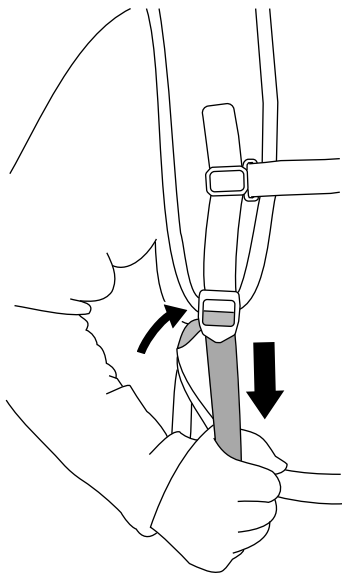

**Figuur 6**

g377918

4. Trek aan de borstriem tot deze goed zit (**Figuur 7**).

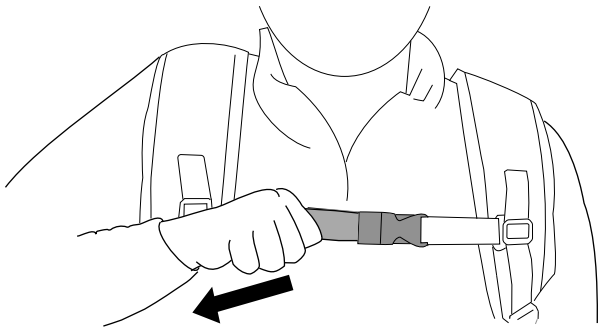

**Figuur 7**

g379322

5. Als de schouderriemen of draagriemen te strak zitten, druk de instellingen dan omhoog om de riemen langer te maken (**Figuur 8**).

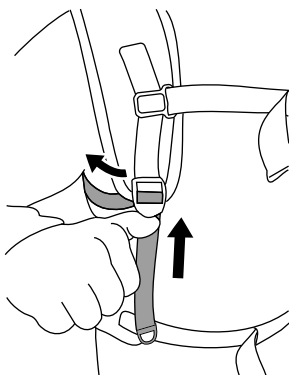

**Figuur 8**

g377942

6. Als de heupriem te strak zit, druk de instelling dan opzij om de riemen langer te maken (**Figuur 9**).

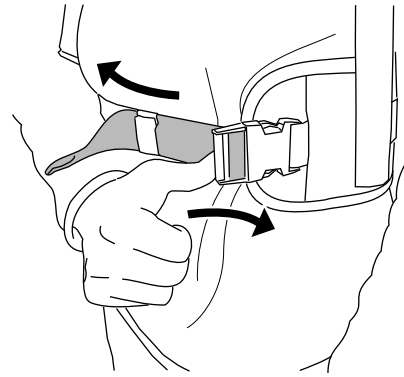

**Figuur 9**

g377944

7. Als de borstriem te strak zit, druk de instelling dan opzij om de riemen langer te maken (**Figuur 10**).

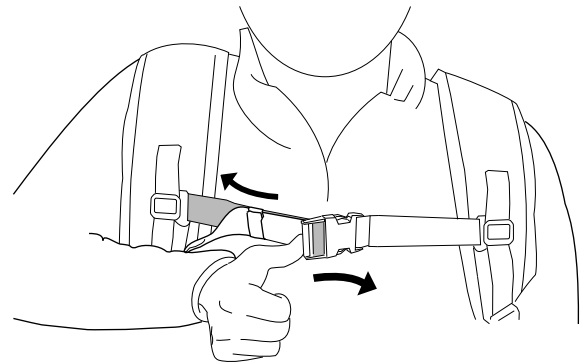

**Figuur 10**

g386220

8. Herhaal de bovenstaande instellingen totdat de rugzak accuhouder comfortabel zit.

# Gebruik van de rugzak accuhouder

## ⚠ WAARSCHUWING

Onjuist gebruik van de rugzak, de rugzakkabel of bevestigd gereedschap kan verwondingsgevaar opleveren.

Lees en volg de Gebruikershandleidingen voor de rugzak en uw specifieke gereedschap voordat u de rugzakkabel gebruikt met de rugzak.

1. Sluit uw gereedschap aan op de rugzak accuhouder, zie de *Gebruikershandleiding* van het gereedschap.

**Opmerking:** Zie de *Gebruikershandleiding* van de rugzakkabel.

2. Verzekert dat ventilatie-opening onderaan de rugzak accuhouder vrij is van stof en vervuiling ([Figuur 11](#)).

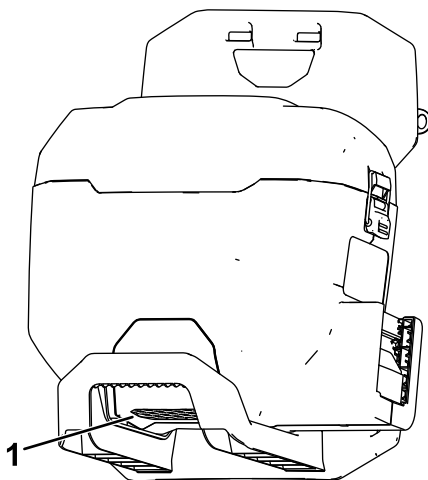

**Figuur 11**

g378372

1. Ventilatie-opening van de rugzak accuhouder

3. Zet de rugzak accuhouder op een vlakke ondergrond.
4. Trek aan de vergrendelingen van de accukap om deze los te maken, leg de accukap neer.
5. Lijn de gleuf in de achterkant van de accu uit met één van de accusleuven in de rugzak accuhouder.
6. Schuif de accu in de rugzak accuhouder tot de accu op zijn plaats zit en vergrendeld is ([Figuur 12](#)).

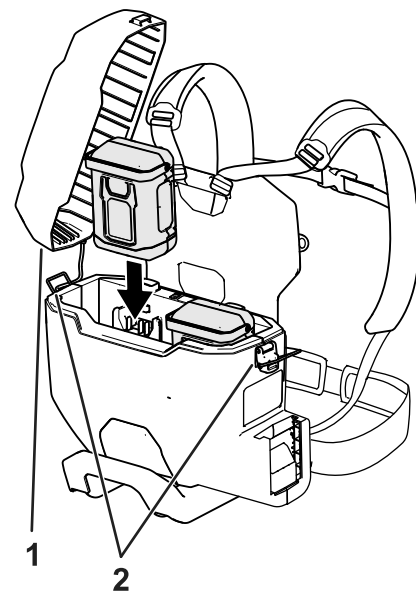

g379460

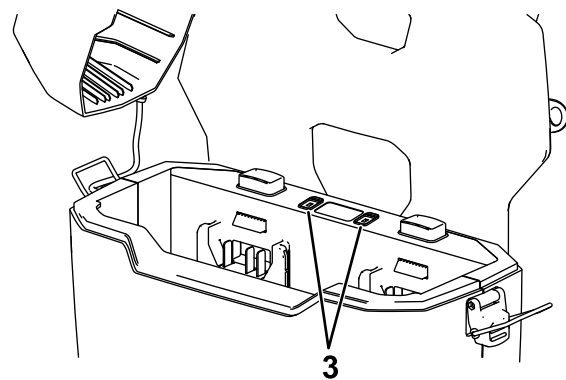

g379461

**Figuur 12**

1. Accukap
2. Vergrendelingen van de accukap
3. Accu storing indicators

7. Plaats de accukap op de rugzak accuhouder, zet deze vast met beide vergrendelingen.
8. Doe de rugzak accuhouder aan en zet de schouderriemen vast, zie [Instellen van de rugzak accuhouder](#) (bladz. 8).
9. Gebruik het aangesloten gereedschap, zie de *Gebruikershandleiding* van het gereedschap.
10. Koppel de rugzakkabel altijd los van het gereedschap en/of verwijder de accu's uit de rugzak accuhouder als u het gereedschap niet gebruikt.

## Afnemen van de rugzak accuhouder

Moet u in een noodgeval de rugzak accuhouder snel afnemen, koppel de snelgesp dan als volgt af:

1. Druk de zijkanten van de gespen in (A in [Figuur 13](#)).
2. Laat de gesp eruit schuiven (B in [Figuur 13](#)).

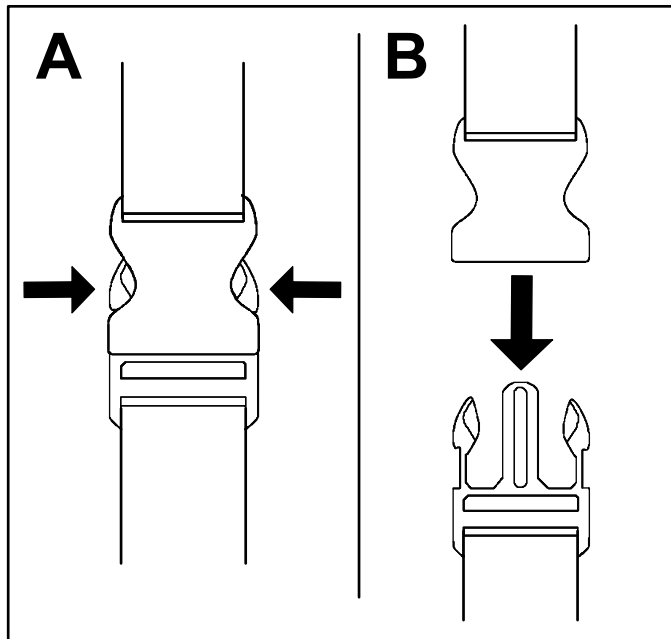

**Figuur 13**

g340477

## Verwijderen van de accu's uit de rugzak accuhouder

1. Zet de rugzak accuhouder op een vlakke ondergrond.
2. Trek aan de vergrendelingen van de accukap om deze los te maken, leg de accukap neer.
3. Druk op de accuvergrendelingsknop en neem de accu('s) uit de rugzak accuhouder ([Figuur 14](#)).

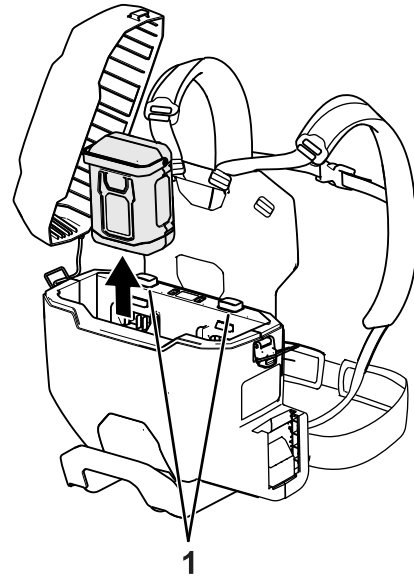

**Figuur 14**

g379472

3. Verwijder de schouderriemen en zet de rugzak accuhouder op de grond.

Als u het aangesloten gereedschap niet gebruikt, of u de rugzak accuhouder vervoert van of naar het werkgebied, moet u de rugzakkabel loskoppelen van het gereedschap, of de accu('s) uit de rugzak accuhouder nemen.

1. Accuvergrendelingen

# Loskoppelen van het aangesloten gereedschap van de rugzak accuhouder

Zie de *Gebruikershandleiding* voor het gereedschap. Als u de rugzakkabel gebruikt, zie dan de *Gebruikershandleiding* van de rugzakkabel.

# Opbergen

**Belangrijk:** Berg het gereedschap, de accu en de lader alleen op binnen het aangegeven temperatuurbereik, zie [Specificaties \(bladz. 7\)](#).

**Belangrijk:** Als u het accupack tijdens het laagseizoen opbergt, verwijder het accupack dan uit het gereedschap en laad het accupack op tot er 2 of 3 ledindicatoren op de accu groen oplichten. Berg de accu niet geheel geladen of geheel ontladen op. Wanneer u het gereedschap weer nodig hebt, laadt u het accupack op totdat het indicatielampje links op de lader groen oplicht of alle 4 de ledindicatoren op de accu groen oplichten.

- Na gebruik moet het product van de voeding worden afgekoppeld door de stekker uit de voeding of de accu te trekken, en moet het op schade worden gecontroleerd.
- Sla het gereedschap niet op terwijl het accupack gemonteerd is.
- Verwijder al het vuil van het product.
- Als het gereedschap, de accu en acculader niet in gebruik zijn moeten deze buiten bereik van kinderen worden opgeborgen.
- Hou het gereedschap, de accu en acculader uit de buurt van corrosieve materialen zoals chemische middelen voor in de tuin en straatzout.
- Om het risico op ernstig lichamenteel letsel te verkleinen mag u de accu niet buiten of in een voertuig opbergen.
- Bewaar het apparaat, het accupack en de acculader op een afgesloten, schone en droge plaats.

# Problemen, oorzaak en remedie

Voer alleen de hieronder genoemde handelingen uit. Indien u het probleem zelf niet kunt oplossen moeten de verdere inspectie, onderhoud en reparaties moeten worden uitgevoerd door een geautoriseerd servicecentrum of een vergelijkbare specialist.

Probleem	Mogelijke oorzaak	Remedie
Een LED indicator op de rugzak accuhouder is rood.	1. De accu is boven of onder het geschikte temperatuurgebied.	1. Verwijder de accu, breng deze naar een droge plek met een temperatuur tussen 5°C en 40°C.
Een LED indicator op de rugzak accuhouder knippert rood.	1. Er is een fout in de communicatie tussen de accu en de rugzak accuhouder.  2. De accu is defect.	1. Neem de accu uit de rugzak accuhouder en wacht 10 seconden. Plaats de accu, als de LED indicator op de rugzak nog steeds rood knippert, probeer het dan opnieuw. Als de LED indicator op de rugzak na 2 pogingen nog steeds knippert, voer de accu dan af via een accu recyclingcentrum.  2. Voer de accu af via een accu recyclingcentrum, en vervang de accu.
Het gereedschap loopt niet of niet continu.	1. De accu is niet volledig in het rugzak accuhouder geplaatst.  2. De rugzakkabel is niet goed aangesloten op het gereedschap of de rugzak accuhouder.  3. De accu is niet geladen.  4. Het accupack is boven of onder het geschikte temperatuurbereik.  5. De draden van de accu zijn vochtig.  6. De draden van de rugzakkabel zijn vochtig.  7. De accu is defect.  8. Er is een andere elektrische storing in de rugzak accuhouder, gereedschap, of accu.	1. Verwijder de accu en plaats deze opnieuw, verzeker dat de accu goed op zijn plaats zit en vergrendeld is.  2. Maak de rugzakkabel los en sluit deze dan weer aan op het gereedschap en/of de rugzakkabel, verzeker dat deze goed is aangesloten en aan beide kanten vergrendeld is.  3. Neem de accu uit de rugzak accuhouder en laad deze op.  4. Verplaats het accupack naar een locatie waar het droog is en de temperatuur tussen 5 en 40 °C ligt.  5. Laat de accu drogen of maak deze droog met een doek.  6. Koppel de rugzakkabel los en laat deze drogen, of veeg de kabel droog.  7. Voer de accu af via een accu recyclingcentrum, en vervang de accu.  8. Neem contact op met een erkende servicedealer.
Het gereedschap bereikt het volledige vermogen niet.	1. De accu is niet voldoende geladen.	1. Neem de accu uit de rugzak accuhouder en laad deze volledig op.
Het accupack verliest snel de lading.	1. Het accupack is boven of onder het geschikte temperatuurbereik.	1. Verplaats het accupack naar een locatie waar het droog is en de temperatuur tussen 5 en 40 °C ligt.

## Privacyverklaring EEA/VK

### Toro's gebruik van uw persoonlijke gegevens

The Toro Company ("Toro") respecteert uw recht op privacy. Wanneer u onze producten koopt, kunnen we bepaalde persoonlijke informatie over u verzamelen, ofwel rechtstreeks via u ofwel via uw plaatselijk Toro bedrijf of dealer. Toro gebruikt deze informatie om te voldoen aan contractuele verplichtingen – zoals het registreren van uw garantie, het behandelen van uw garantieclaim of om contact met u op te nemen in het geval van terugroepacties – en voor legitieme zakelijke doeleinden – zoals klanttevredenheid meten, onze producten verbeteren of u productinformatie verschaffen die van belang kan zijn. Toro kan uw informatie delen met onze dochterondernemingen, verdelers of andere zakenpartners in verband met deze activiteiten. We kunnen ook persoonlijke informatie vrijgeven van rechtswege of in verband met de verkoop, aankoop of fusie van een bedrijf. We verkopen uw persoonsgegevens nooit aan andere bedrijven voor marketingdoeleinden.

### Hoe uw persoonlijke informatie bewaard wordt

Toro bewaart uw persoonlijke informatie zolang deze relevant is voor de bovengenoemde doeleinden en in overeenstemming is met de wettelijke vereisten. Gelieve contact op te nemen via [legal@toro.com](mailto:legal@toro.com) voor meer informatie over de bewaarperiodes die van toepassing zijn.

### Toro's engagement inzake veiligheid

Uw persoonlijke informatie kan behandeld worden in de VS of een ander land dat mogelijk soepelere databeschermingswetten heeft dan het land waar u verblijft. Indien we uw informatie overdragen naar een ander land dan het land waar u verblijft, nemen wij de wettelijk verplichte maatregelen om ervoor te zorgen dat de informatie op gepaste wijze wordt beschermd en veilig wordt behandeld.

### Toegang en correctie

U hebt het recht om uw persoonlijke gegevens te corrigeren of te raadplegen, of zich te verzetten tegen de verwerking van uw gegevens of deze te beperken. Om deze rechten uit te oefenen, gelieve een e-mail te sturen naar [legal@toro.com](mailto:legal@toro.com). Als u zich zorgen maakt over de manier waarop Toro uw informatie heeft behandeld, vragen wij u om deze direct ten aanzien van ons te uiten. Europese burgers hebben het recht om een klacht in te dienen bij hun gegevensbeschermingsautoriteit.



**Count on it.**

**Brukerhåndbok**

# Revolution 60 V-ryggsekk

Modellnr. 66205T—Serienr. 323000001 og oppover

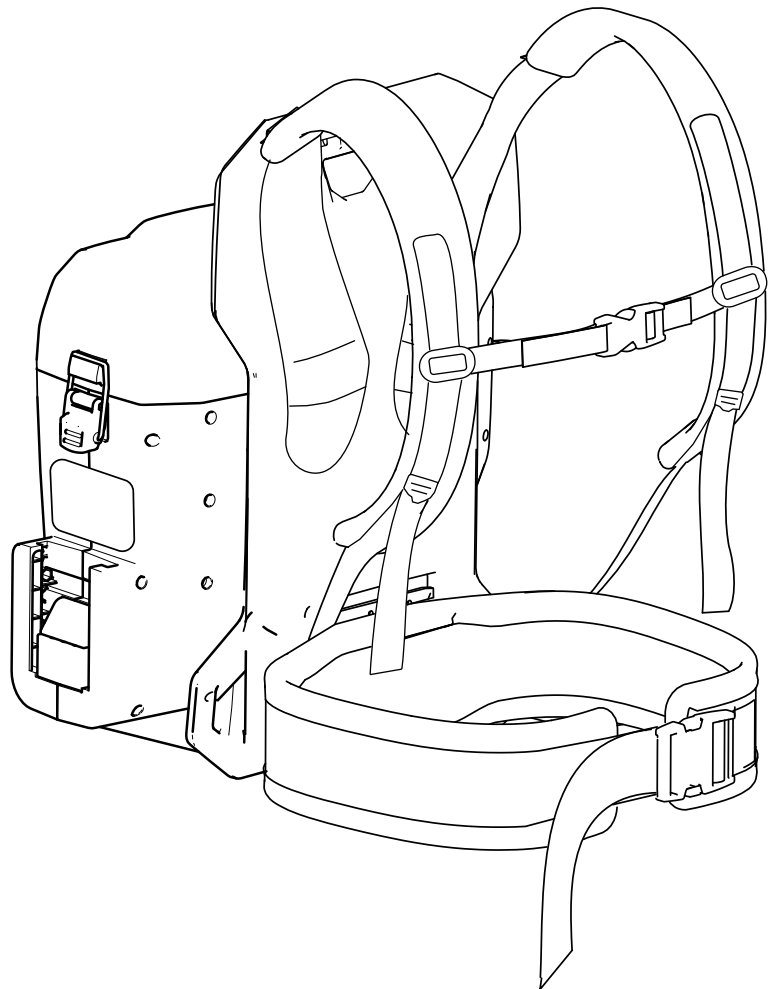



Hvis du trenger hjelp, kan du se [www.Toro.com/support](http://www.Toro.com/support) for instruksjonsvideoer eller kontakt 1-888-384-9939 før du returnerer dette produktet.

Hvis maskinen må repareres eller du trenger originale Toro-deler eller mer informasjon, kan du kontakte et autorisert forhandlerverksted eller Toros kundeserviceavdeling. Ha modell- og serienummer for hånden når du tar kontakt. Figur 1 identifiserer plasseringen av modell- og serienummer på produktet. Skriv inn numrene i de tomme feltene.

**Viktig:** Du kan skanne QR-koden på serienummermerket (hvis det finnes) med en mobil enhet for å få tilgang til garantien, deler og annen produktinformasjon.

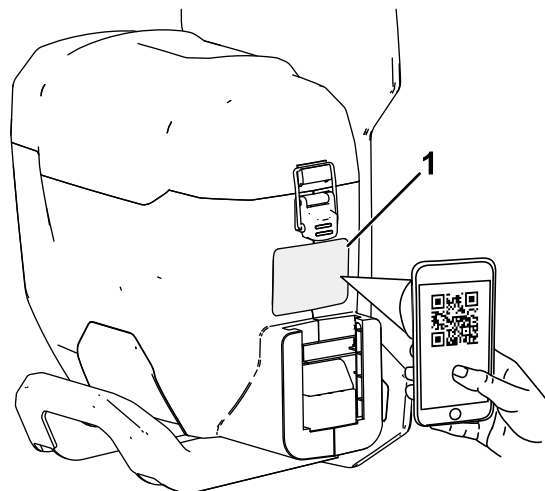

g377638

Figur 1

1. Modellnummer, serienummer og QR-kodeplassering

Modellnr. \_\_\_\_\_

Serienr. \_\_\_\_\_

## Innledning

Denne ryggsekken er ment for bruk av huseiere og profesjonelle operatører. Den er utformet for å gi strøm til kompatible håndholdte Toro 60 V-verktøy. Den er utformet for bruk med Toro 60 V litiumione-batteripakker. Disse batteripakkene er utformet for å kun lades av Toro 60 V litiumione-batteriladere. Hvis du bruker dette produktet til andre formål enn det er beregnet til, kan du utsette deg selv eller tilskuere for fare.

**Modell 66205T inkluderer ikke et verktøy, batteri eller en lader.**

**Ryggsekken og ryggsekketjoringen er ikke kompatibel med Ground Engaging Tools (GET) (f.eks. verktøy for snøfjerning eller gressklippere).**

Les denne håndboken nøye, slik at du lærer å bruke og vedlikeholde produktet på riktig måte og unngår person- eller produktskade. Du har ansvar for å bruke produktet på en riktig og sikker måte.

Gå til [www.Toro.com](http://www.Toro.com) for mer informasjon, inkludert sikkerhetstips, opplæringsmateriale og informasjon om tilbehør, hjelp til å finne en forhandler eller for å registrere produktet ditt.



# Sikkerhetsvarselssymbol

Dette sikkerhetsvarselssymbolet (Figur 2) som vises i denne håndboken og på maskinen, identifiserer viktige sikkerhetsmeldinger som du må følge for å unngå ulykker.



Figur 2

Sikkerhetsvarselssymbol

g000502

Sikkerhetsvarselssymbolet vises over informasjon som varslers deg om usikre handlinger eller situasjoner, og følges av ordet **FARE**, **ADVARSEL** eller **FORSIKTIG**.

**FARE** indikerer en overhengende faresituasjon som, hvis den ikke unngås, **vil** resultere i død eller alvorlig personskade.

**ADVARSEL** indikerer en potensielt farlig situasjon som, hvis den ikke unngås, **kan** resultere i død eller alvorlig personskade.

**FORSIKTIG** indikerer en potensielt farlig situasjon som, hvis den ikke unngås, **kan** føre til mindre eller moderat personskade.

Denne håndboken bruker to andre ord for å utheve informasjon. **Viktig** gjør oppmerksom på spesiell mekanisk informasjon og **Obs** henviser til generell informasjon som er verdt å huske.

# Sikkerhet

**ADVARSEL** – Når du bruker elektriske hageverktøy, må du alltid følge de grunnleggende sikkerhetsreglene for å redusere faren for brann, elektrisk støt og personskader, inkludert følgende:

I tillegg til disse instruksjonene må du alltid lese og følge sikkerhetsadvarslene og instruksjonene som følger med det spesifikke verktøyet du skal bruke, før du bruker ryggsekken.

## VIKTIGE SIKKERHETS- INSTRUKSJONENE

### I. Opplæring

1. Operatøren av ryggsekken er ansvarlig for eventuelle ulykker eller farer som oppstår for andre eller deres eiendom.
2. Ikke la barn bruke eller leke med ryggsekken, det tilkoblede verktøyet, batteripakken eller batteriladeren. Lokalt regelverk kan sette aldersgrense for bruk av apparatet.
3. Ikke la barn eller personer som ikke er opplært, kjøre eller utføre vedlikehold på denne enheten. Maskinen skal kun brukes av ansvarlige personer som er kjent med instruksjonene, og er fysisk i stand til å bruke enheten.
4. Les alle instruksjonene og advarselsmerkingene på ryggsekken, det tilkoblede verktøyet, laderen og batteripakken før du bruker disse produktene.
5. Bli kjent med kontrollene og riktig bruk av ryggsekken, det tilkoblede verktøyet, batteripakken og batteriladeren.

### II. Forberedelser

1. Hold tilskuere og barn unna driftsområdet.
2. Bruk bare batteripakken som angitt av Toro. Bruk av annet tilbehør og utstyr kan øke risikoen for personskade og brann.
3. Tilkobling av batteriladeren til en stikkontakt som ikke er 100–240 V, kan forårsake brann eller elektrisk støt. Ikke koble batteriladeren til en stikkontakt annet enn 100–240 V. Ved kobling til andre typer strømforsyninger kan en pluggadapter for riktig strømuttak benyttes ved behov.
4. Ikke bruk en skadet eller modifisert ryggsekk, batteripakke eller batterilader, som kan utvise uforutsigbar adferd som resulterer i brann, eksplosjon eller risiko for personskade.
5. Hvis batteripakkens strømkabel er skadet, må du ta kontakt med en autorisert serviceforhandler for å få en ny kabel.

6. Lad kun batteripakken med batteriladeren som er spesifisert av Toro. En lader som er egnet for én type batteripakke, kan medføre en risiko for brann hvis den brukes med en annen batteripakke.
7. Lad batteripakken på et godt ventilert område.
8. Følg alle instruksjoner for lading, og ikke lad eller oppbevar batteripakken ved andre temperaturer enn områdene som er angitt i instruksjonene. Ellers kan du skade batteripakken og øke risikoen for brann.
9. Bruk aldri ryggsekken og det tilkoblede verktøyet uten at alle verneplater og andre sikkerhetsanordninger sitter på plass og fungerer som tiltenkt.
10. Når du skal kjøre et verktøy ved hjelp av ryggsekken, kan du se *brukerhåndboken* for det tilkoblede verktøyet for ytterligere krav til personlig verneutstyr.
11. Kontroller at ventilasjonsåpningene ikke er tilstoppet med rusk.
12. Under tøffe forhold kan batteripakken utskille væske. Unngå kontakt med væsken. Hvis du ved et uhell kommer i kontakt med væsken, skyl med vann. Hvis væsken kommer i kontakt med øynene, må du søke medisinsk hjelp. Væske som skilles ut fra batteriet, kan forårsake irritasjon eller brannskader.
13. Ikke utsett en batteripakke eller et verktøy for brann eller overdrevne temperaturer. Eksponering for brann eller temperaturer over 130 °C kan føre til eksplosjon.
14. **FORSIKTIG** – en batteripakke som håndteres feil, kan utgjøre en risiko for brann, eksplosjon eller kjemiske brannskader.
  - Ikke demonter batteripakken.
  - Erstatt batteripakken kun med en original Toro-batteripakke. Bruk av en annen type batteripakke kan forårsake brann eller risiko for personskade.
  - Oppbevar batteripakker utilgjengelig for barn og i den opprinnelige emballasjen til du er klar til bruke dem.

### III. Bruk

1. Unngå farlige miljøer – ikke bruk verktøyet i regn eller på fuktige eller våte steder.
2. Bruk riktig verktøy til ditt bruksområde – bruk av ryggsekken eller det tilkoblede verktøyet til andre formål enn tiltenkt bruk kan vise seg å være farlig for deg og tilskuere.
3. Forhindre utilsiktet start – påse at bryteren er i AV-posisjon før du kobler til ryggsekken og håndterer verktøyet. Ikke bær verktøyet med fingeren på bryteren eller koble inn verktøyet med bryteren i PA-posisjon.
4. Bruk ryggsekken og det tilkoblede verktøyet kun i dagslys eller i godt kunstig lys.
5. Fjern batteripakken fra ryggsekken og koble fra verktøyet før du justerer det eller skifter tilbehør.
6. Stans verktøyet, fjern batteripakken fra det og vent til alle bevegelser stopper før du justerer, vedlikeholder, rengjør eller lagrer verktøyet eller ryggsekken.
7. Fjern eventuelle batteripakker fra ryggsekken når du forlater den uten tilsyn.
8. Ikke bruk makt på elektroverktøyet. Bruk korrekt elektroverktøy for bruksområdet ditt. Korrekt elektroverktøy vil gjøre jobben bedre og sikrere ved hastigheten som det ble konstruert for.
9. Ikke strekk deg for langt – hold riktig fotfeste og balanse til enhver tid, spesielt i skråninger. Gå, ikke løp med ryggsekken.
10. Vær oppmerksom – følg med på det du gjør, og vær fornuftig når du bruker ryggsekken. Ikke bruk ryggsekken når du er syk, trett eller påvirket av alkohol eller andre rusmidler.

### IV. Vedlikehold og lagring

1. Vedlikehold ryggsekken nøye – hold den ren og i god stand for best mulig ytelse og for å redusere risikoen for personskade. Følg instruksjonene for smøring og bytte av tilbehør. Hold håndtakene tørre, rene og frie for olje og fett.
2. Når batteripakken ikke er i bruk, hold den borte fra metallgjenstander som binders, mynter, nøkler, spiker og skruer som kan danne en forbindelse fra en klemme til en annen. Hvis batteriklemmene kortslutter, kan det forårsake brannskår eller brann.
3. Hold hendene og føttene borte fra bevegelige deler.
4. Stans verktøyet, fjern batteripakken fra det og vent til alle bevegelser stopper før du justerer, vedlikeholder, rengjør eller lagrer ryggsekken eller verktøyet.
5. Kontroller ryggsekken for skadede deler – hvis det finnes skadede verneplater eller andre deler, må du avgjøre om det vil fungere korrekt. Se etter feiljusterte og binding av bevegelige deler, ødelagte deler, fester og eventuelle andre forhold som kan påvirke driften. Med mindre det er angitt i instruksjonene, må en autorisert serviceforhandler reparere eller skifte ut et skadet vern eller en skadet del.
6. Hold alle festene på verktøyet og ryggsekken strammet.

7. Ikke prøv å betjene eller reparere ryggsekken, det tilkoblede verktøyet, batteripakken eller batteriladeren, bortsett fra det som er angitt i instruksjonene. Få en autorisert serviceforhandler til å utføre service ved å bruke identiske reservedeler for å sikre at produktet vedlikeholdes på en sikker måte.
8. Oppbevar en inaktiv ryggsekk innendørs på et sted som er tørt, sikkert og utilgjengelig for barn.

## **TA VARE PÅ DISSE INSTRUKSJONENE**

# Sikkerhets- og instruksjonsmerker



Sikkerhetsmerker og -instruksjoner er lett synlige for operatøren og er plassert i nærheten av alle områder som representerer en potensiell fare. Bytt ut alle merker som er ødelagte eller mangler.



decal145-2335

**145-2335**

1. Advarsel – Les *brugerhåndboken*. Hold deg unna bevegelige deler. Oppbevar alle verne og skydd på plass. Bruk vernebriller. Må ikke utsettes for regn.
2. Kastes i samsvar med gjeldende regelverk.



decal145-3809

**145-3809**

1. Batteripakken er over eller under det passende temperaturområdet.
2. Feil ved lading av batteripakke.

# Oversikt over produktet

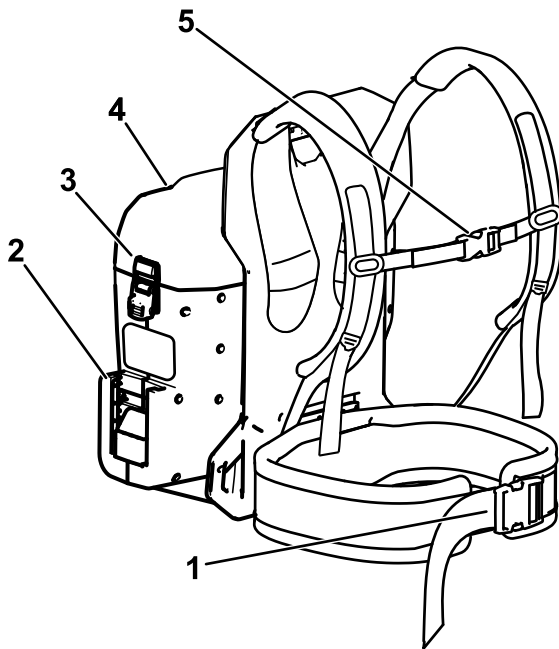

Figur 3

1. Midjebeltspenne
2. Tilkobling for ryggsekkverktøy
3. Batterideksellås
4. Batterideksel
5. Bryststroppspenne

g378711

## Spesifikasjoner

Modell	66205T
Merkespenning	Maks. 60 V DC, 54 V DC nominell bruk
Vekt (uten batterier)	4,2 kg
Ladertype	Toro 60 V-ladere
Batteritype	Toro 60 V-batterier

### Passende temperaturområder

Lad/oppbevar batteripakken ved	5 °C til 40 °C*
Bruk batteripakken ved	-30 °C til 49 °C
Bruk ryggsekken ved	0 °C til 49 °C

\*Ladetiden øker hvis du ikke lader batteriet innenfor dette området.

Oppbevar verktøyet, batteripakken og batterilader i et innelukket, rent, tørt område.

### Tilleggsutstyr/tilbehør

Et utvalg av Toro-godkjent tilbehør som kan brukes sammen med maskinen for å forbedre og utvide dens funksjoner, er tilgjengelig. Ta kontakt med din autoriserte serviceforhandler eller autoriserte Toro-forhandler, eller gå til [www.Toro.com](http://www.Toro.com) for å få en liste over godkjent tilbehør og utstyr.

For å oppnå optimal ytelse og holde maskinen i sikkerhetsgodkjent stand, må du bare bruke originale Toro-reservedeler og -tilbehør. Det kan være farlig å bruke reservedeler og tilleggsutstyr som er laget av andre produsenter.

# Bruk

## Justere ryggsekkposisjonen

1. Ta på skulderstroppene, og koble til hoftebeltespenne og bryststroppspenne (Figur 4).

**Merk:** Høyden på bryststroppen kan justeres.

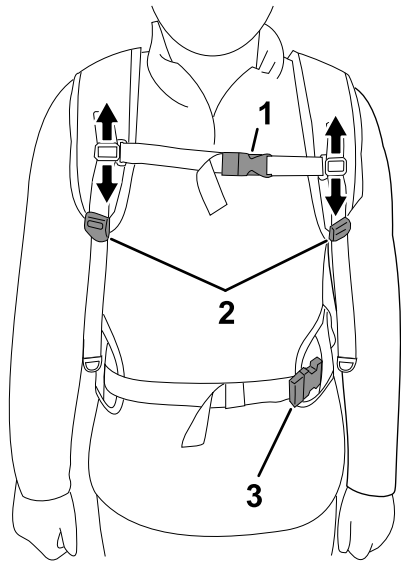

Figur 4

g377912

1. Bryststroppsjustering og -spenne
2. Justering av skulderrem
3. Hoftebeltejustering og -spenne

2. Stram hoftebeltet slik at det sitter godt (Figur 5).

**Merk:** Hoftebeltets polstring skal hvile øverst eller på midten av hoftene.

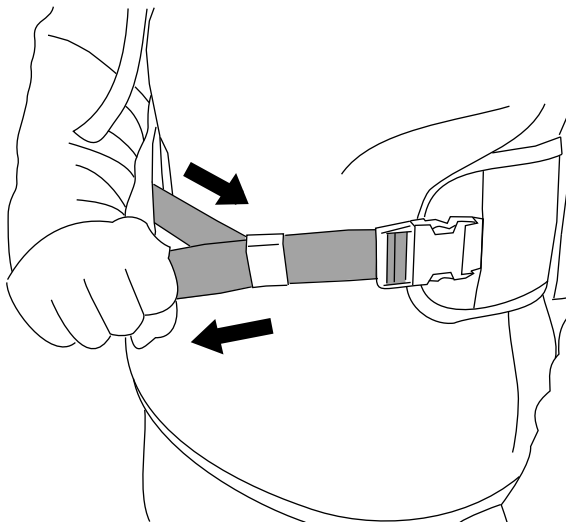

Figur 5

g377930

3. Trekk ned skulderremjusteringen til stroppene sitter godt (Figur 6).

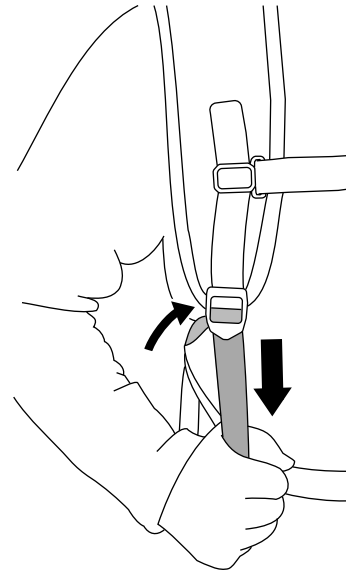

Figur 6

g377918

4. Stram bryststroppen slik at den sitter godt (Figur 7).

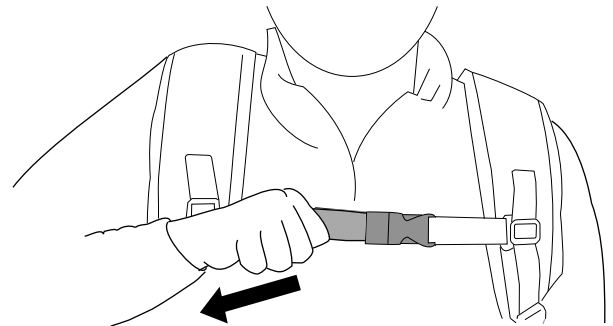

Figur 7

g377922

5. Hvis skulderstroppene eller lasteløfterstroppene er for stramme, skyver du opp justeringen for å forlenge stroppen (Figur 8).

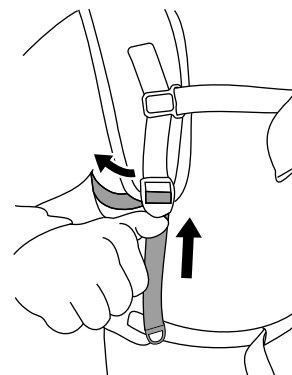

Figur 8

g377942

6. Hvis hoftebeltet er for stramt, skyver du sidelengs på justeringen for å forlenge stroppene (Figur 9).

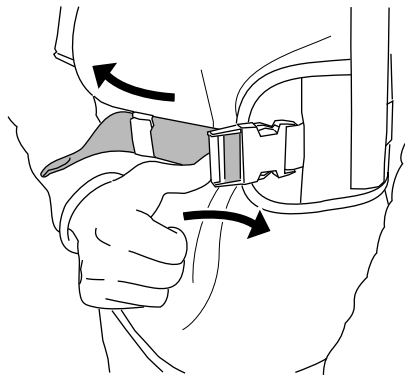

Figur 9

g377944

7. Hvis bryststroppen er for stram, skyver du sidelengs på justeringen for å forlenge stroppene (Figur 10).

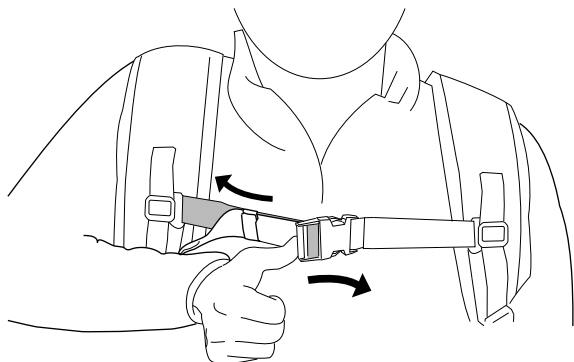

Figur 10

g386220

8. Gjenta justeringene i denne prosedyren til ryggsekken sitter behagelig.

## Bruke ryggsekken

### ⚠ ADVARSEL

Feil bruk av ryggsekken, ryggsekkkjoringen eller et festet verktøy kan utgjøre en fare for personskade.

Les og følg brukerhåndbøkene for ryggsekken og det spesifikke verktøyet før du bruker ryggsekkkjoringen med ryggsekken.

1. Koble verktøyet til ryggsekken. Se *brugerhåndboken* for verktøyet.

**Merk:** Se *brugerhåndboken* for ryggsekkkjoringen.

2. Sørg for at ventilen på bunnen av ryggsekken er fri for støv og rusk (Figur 11).

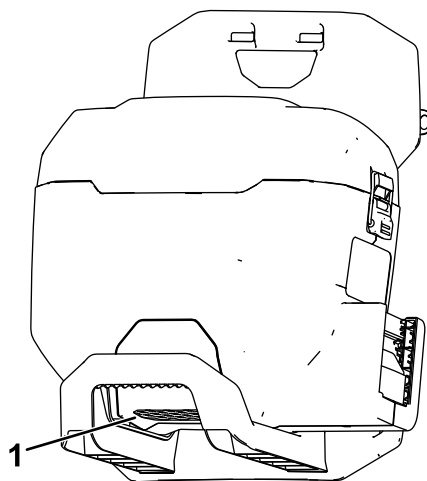

Figur 11

g378372

1. Ryggsekkventil

3. Sett ryggsekken ned på en plan overflate.
4. Trekk opp låseflikene for å åpne låsene, fest batteridekselet og sett dekselet til side.
5. Juster hulromet på baksiden av batteriet med en av batteriportene i ryggsekken.
6. Skyv batteripakken ned i ryggsekken til batteripakken er plassert helt riktig og låst på plass (Figur 12).

## Fjerne ryggsekken

Hvis det er en nødsituasjon, og du må fjerne ryggsekken raskt, kobler du fra hurtigutløsserspennene på følgende måte:

1. Trykk inn på sidene av spennen (A av [Figur 13](#)).
2. La spennene koble fra (B av [Figur 13](#)).

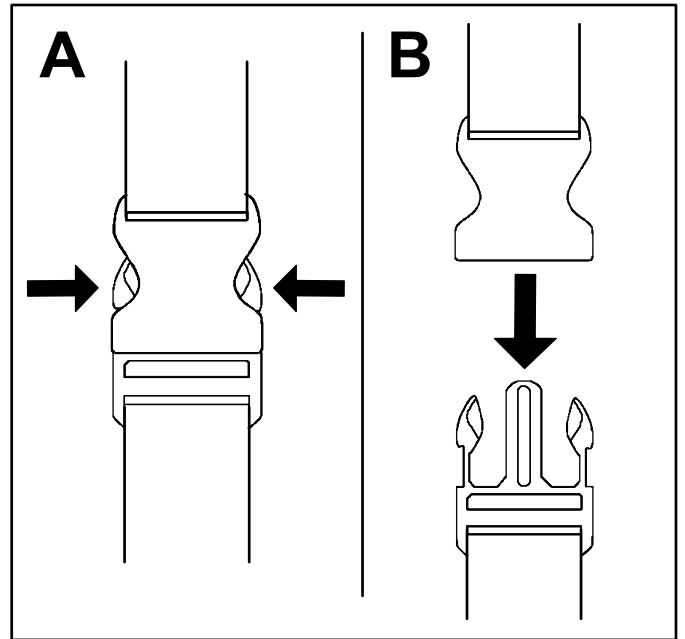

Figur 13

g340477

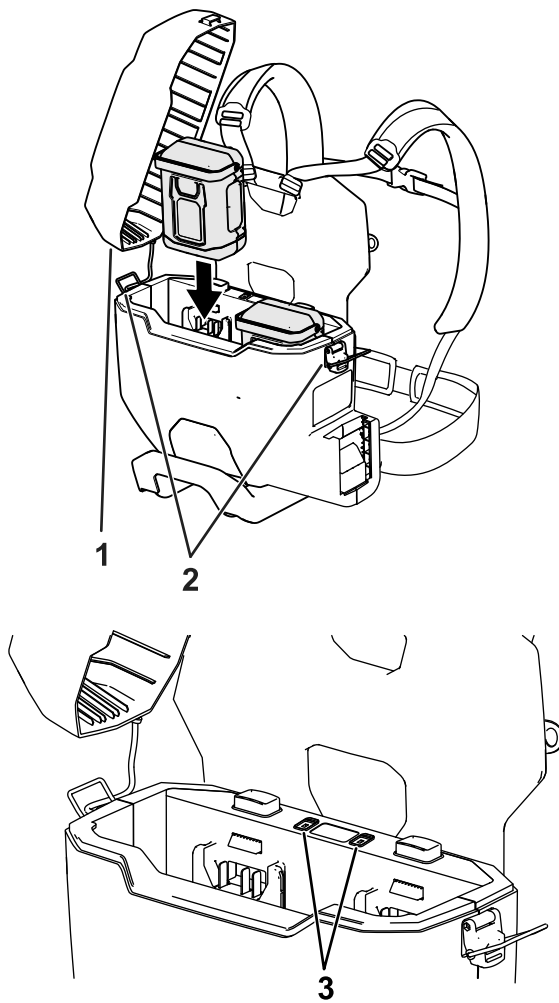

g379460

g379461

Figur 12

1. Batterideksel
2. Batterideksellåser
3. Feilsøkingslys for batterier

7. Plasser batteridekselet på ryggsekken og fest det med begge låsene på dekslet.
8. Ta på ryggsekken og fest skulderstroppene. Se [Justere ryggsekkposisjonen \(side 8\)](#).
9. Ta det tilkoblede verktøyet i bruk. Se *brugerhåndboken* for verktøyet.
10. Fjern alltid ryggsekktiljøringen fra verktøyet og/eller ta batteriene ut av ryggsekken når du ikke bruker verktøyet.

3. Fjern skulderstroppene og sett ryggsekken på bakken.

Når du ikke bruker det tilkoblede verktøyet, eller du transporterer ryggsekken til eller fra arbeidsområdet, må du fjerne batteritappen fra verktøyet eller fjerne batteripakken(e) fra ryggsekken.



## Ta batteriene ut av ryggsekken

1. Sett ryggsekken ned på en plan overflate.
2. Trekk opp låseflikene for å åpne låsene, fest batteridekselet og sett dekselet til side.
3. Trykk ned på batterilåsknappen og løft batteriet (eller batteriene) opp og ut av ryggsekken (Figur 14).

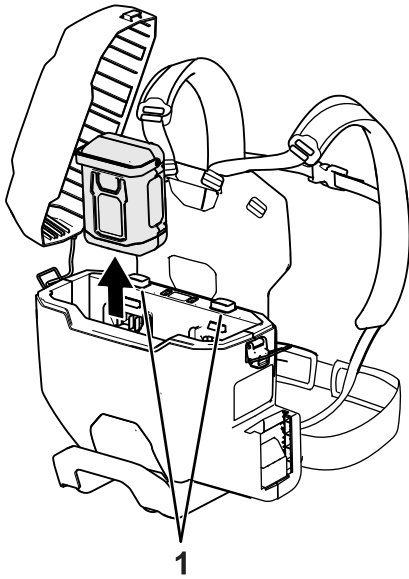

Figur 14

g379472

1. Batterilåsknapper
- 

## Fjerne det tilkoblede verktøyet fra ryggsekken

Se *brugerhåndboken* for verktøyet. Hvis du bruker ryggsekkjoringen, kan du se *brugerhåndboken* for ryggsekkjoringen.

# Oppbevaring

**Viktig:** Oppbevar verktøyet, batteripakken og laderen kun ved temperaturer som er innenfor riktig område. Se [Spesifikasjoner \(side 7\)](#).

**Viktig:** Hvis du skal oppbevare batteripakken utenfor sesongen, fjern batteripakken fra verktøyet og lad batteripakken til to eller tre LED-indikatorer blir grønne på batteriet. Ikke oppbevar et fulladet eller helt utladet batteri. Når du vil bruke verktøyet igjen, lader du batteripakken til den venstre indikatorlampen på laderen blir grønn eller alle fire LED-indikatorene på batteriet blir grønne.

- Koble produktet fra strømforsyningen (dvs. fjern pluggen fra strømforsyningen eller batteripakken) og kontroller det for skade etter bruk.
- Ikke oppbevar verktøyet med batteripakken montert.
- Fjern alle fremmedlegemer fra produktet.
- Oppbevar verktøyet, batteripakken og batteriladeren utilgjengelig for barn når de ikke er i bruk.
- Hold verktøyet, batteripakken og batteriladeren borte fra korroderende midler som hagekjemikalier og avisingssalter.
- For å redusere risikoen for alvorlig personskaade må du ikke oppbevare batteripakken utendørs eller i kjøretøy.
- Oppbevar verktøyet, batteripakken og batterilader i et innelukket, rent, tørt område.

# Feilsøking

Utfør kun trinnene beskrevet i disse instruksjonene. Alt ytterligere inspeksjons-, vedlikeholds- og reparasjonsarbeid må utføres av et autorisert serviceverksted eller en tilsvarende kvalifisert spesialist hvis du ikke kan løse problemet selv.

Problem	Mulig årsak	Løsning
Et LED-indikatorlys på ryggsekken lyser rødt.	1. Batteripakken er over eller under det passende temperaturområdet.	1. Koble fra batteripakken og flytt den til et tørt sted med en temperatur mellom 5 °C og 40 °C.
Et LED-indikatorlys på ryggsekken blinker rødt.	1. Det er en feil i kommunikasjonen mellom batteripakken og ryggsekken.  2. Batteripakken er skadet.	1. Ta batteripakken ut av ryggsekken og vent i ti sekunder. Installer batteripakken. Hvis LED-indikatorlampen på ryggsekken fremdeles blinker rødt, kan du prøve på nytt. Hvis LED-indikatorlampen på ryggsekken fremdeles blinker rødt etter to forsøk, må du kaste batteripakken forskriftsmessig hos et resirkuleringssted for batterier.  2. Avhend batteripakken på forskriftsmessig måte hos et resirkuleringssted for batterier og skift ut batteripakken.
Verktøyet kjører ikke eller kjører ikke uten avbrudd.	1. Batteriet er ikke fullstendig montert i ryggsekken.  2. Ryggsekketjoringen er ikke fullstendig installert i verktøyet eller ryggsekken.  3. Batteripakken er ikke ladet.  4. Batteripakken er over eller under det passende temperaturområdet.  5. Det er fuktighet på ledningene til batteripakken.  6. Det er fuktighet på ledningene til ryggsekketjoringen.  7. Batteripakken er skadet.  8. Det er et annet elektrisk problem med ryggsekken, verktøyet eller batteriet.	1. Fjern og sett deretter batteriet inn i ryggsekken igjen, og påse at det er fullstendig montert og låst.  2. Ta ut ryggsekketjoringen fra verktøyet og/eller ryggsekken, og sørg for at den er helt montert og låst ved begge koblingene.  3. Fjern batteripakken fra ryggsekken og lad det.  4. Flytt batteripakken til et sted der det er tørt og temperaturen er mellom 5 °C og 40 °C.  5. La batteripakken tørke eller tørk den tørr.  6. Koble fra ryggsekketjoringen og la den tørke, eller tørk av den.  7. Avhend batteripakken på forskriftsmessig måte hos et resirkuleringssted for batterier og skift ut batteripakken.  8. Kontakt et autorisert forhandlerverksted.
Verktøyet når ikke full effekt.	1. Batteripakkens ladekapasitet er for lav.	1. Fjern batteripakken fra verktøyet, og lad batteripakken helt opp.
Batteripakken lades raskt ut.	1. Batteripakken er over eller under det passende temperaturområdet.	1. Flytt batteripakken til et sted der det er tørt og temperaturen er mellom 5 °C og 40 °C.

## Personvernerklæring for EØS/Storbritannia

### Slik bruker Toro personopplysningene dine

Toro Company («Toro») respekterer ditt personvern. Når du kjøper våre produkter, kan vi samle inn personopplysninger om deg, enten direkte fra deg eller via den lokale Toro-avdelingen eller -forhandleren. Toro bruker disse opplysningene for å innfri kontraktsfestede forpliktelser – slik som å registrere garantien din, behandle garantikravet ditt eller kontakte deg i tilfelle en produkttilbakekalling – og til legitime forretningsformål – slik som å måle kundetilfredshet, forbedre produktene våre og utstyre deg med produktinformasjon som kan være av interesse. Toro kan dele personopplysningene dine med våre datterselskaper, forhandlere eller andre forretningspartnere i forbindelse med disse aktivitetene. Vi kan også oppgi personopplysninger når dette kreves under loven eller i forbindelse med salg, kjøp eller sammenslåing av en virksomhet. Vi vil ikke selge personopplysningene dine til andre selskaper for markedsføringsformål.

### Bevaring av personopplysninger

Toro vil bevare dine personopplysninger så lenge som det er relevant for de ovennevnte formålene og i samsvar med lovfestede krav. Hvis du vil ha mer informasjon om gjeldende bevaringsperioder, kan du kontakte [legal@toro.com](mailto:legal@toro.com).

### Toros forpliktelse til sikkerhet

Personopplysningene dine kan behandles i USA eller et annet land som kan ha mindre strenge personvernlover enn landet du er bosatt i. Når vi overfører opplysningene dine utenfor landet du er bosatt i, vil vi iverksette lovfestede, påbudte tiltak for å sikre at det er på plass skikkelige vern som beskytter opplysningene dine og sikrer at de behandles sikkert.

### Tilgang og korrigering

Du kan ha retten til å korrigere eller gjennomgå personopplysningene dine eller motsette deg eller begrense behandlingen av opplysningene dine. For å gjøre dette må du kontakte oss på e-post på [legal@toro.com](mailto:legal@toro.com). Hvis du har bekymringer om hvordan Toro har behandlet personopplysningene dine, oppfordrer vi deg til å ta dette opp direkte med oss. Merk at europeiske innbyggere har rett til å klage til sitt nasjonale datatilsynsorgan.



**Count on it.**

Form No. 3446-601 Rev B

**Podręcznik operatora**

## Plecak Revolution 60 V

Model nr 66205T—Numer seryjny 323000001 i wyższe

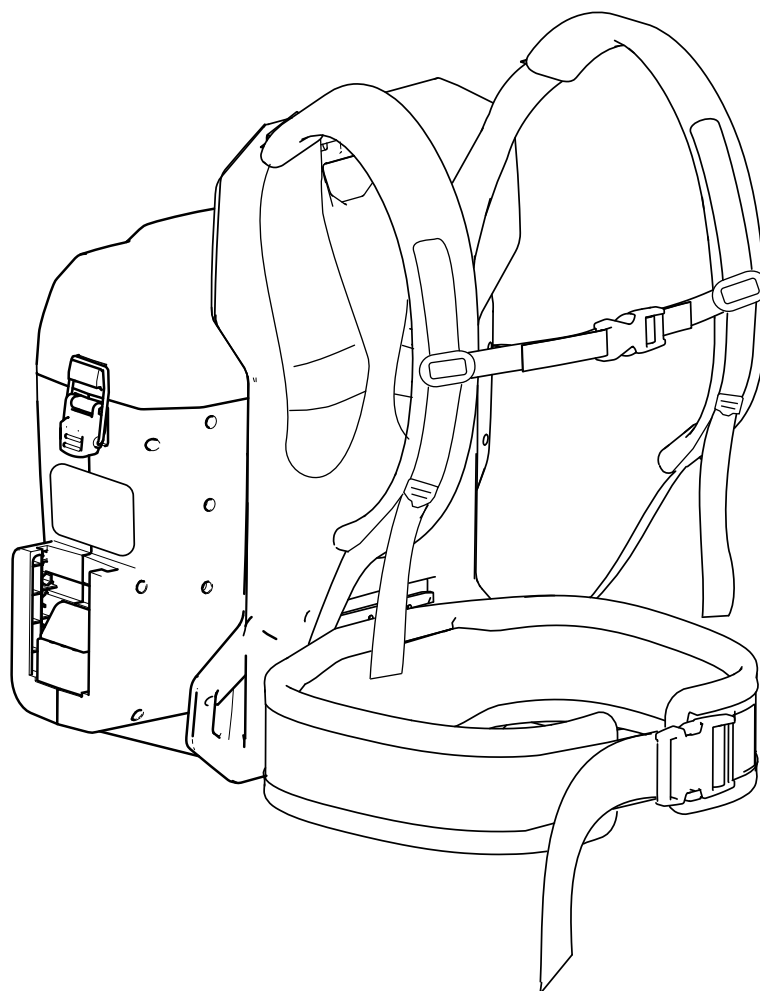

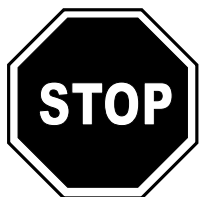

**W razie potrzeby uzyskania pomocy przed oddaniem tego produktu zapraszamy do odwiedzenia strony [www.Toro.com/support](http://www.Toro.com/support), na której można znaleźć filmy instruktażowe, lub kontakt z infolinią 1-888-384-9939.**

Aby skorzystać z serwisu, zakupić oryginalne części producenta lub uzyskać dodatkowe informacje, należy skontaktować się z autoryzowanym serwisem lub biurem obsługi klienta producenta. Prosimy o przygotowanie numeru modelu i numeru seryjnego produktu. **Rysunek 1** przedstawia położenie oznaczenia modelu oraz numeru seryjnego na urządzeniu. Zapisz je w przewidzianym na to miejscu.

**Ważne:** Urządzeniem mobilnym zeskanuj kod QR na tabliczce z numerem seryjnym (jeżeli występuje), aby uzyskać informacje o gwarancji, częściach zamiennych i innych kwestiach związanych z produktem.

## Wprowadzenie

Ten plecak jest przeznaczony zarówno dla użytkowników prywatnych, jak i profesjonalnych operatorów. Plecak jest przeznaczony do zasilania kompatybilnych narzędzi doręcznych Toro 60 V. Urządzenie zostało zaprojektowane do używania z akumulatorami litowo-jonowymi Toro 60 V. Akumulatory mogą być ładowane wyłącznie ładowarką Toro 60 V do akumulatorów litowo-jonowych. Używanie produktu w celach niezgodnych z jego przeznaczeniem może okazać się niebezpieczne dla operatora i osób postronnych.

**Model 66205T jest dostarczany bez narzędzia, akumulatora i ładowarki.**

**Plecak i uchwyt plecakowy nie są przeznaczone do użytkowania z urządzeniami pracującymi na gruncie (takimi jak odśnieżarki czy kosiarki do trawy).**

Przeczytaj uważnie poniższe informacje, aby poznać zasady właściwej obsługi i konserwacji urządzenia, nie uszkodzić go i uniknąć urazów. Odpowiedzialność za prawidłowe i bezpieczne użytkowanie produktu spoczywa na Tobie.

Odwiedź [www.Toro.com](http://www.Toro.com), aby uzyskać więcej informacji, w tym wskazówki dotyczące bezpieczeństwa, materiały szkoleniowe, informacje na temat akcesoriów oraz pomoc w znalezieniu autoryzowanego sprzedawcy lub rejestracji produktu.

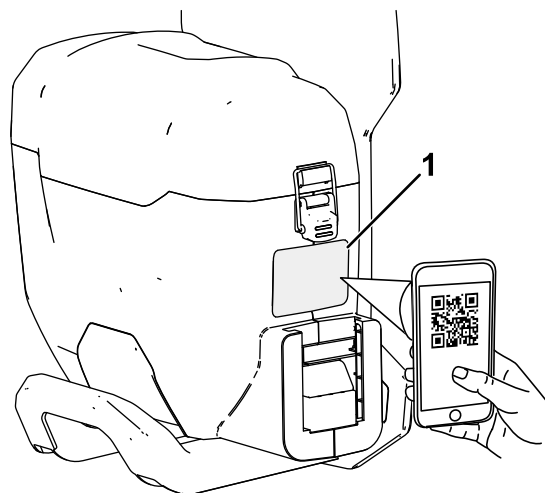

Rysunek 1

g377638

1. Położenie numeru modelu, numeru seryjnego i kodu QR

Model nr _____
Numer seryjny _____

# Symbol ostrzegawczy

Ten symbol ostrzegawczy (Rysunek 2) występuje zarówno w instrukcji, jak i na maszynie. Wskazuje on ważne informacje dotyczące zasad bezpieczeństwa, których należy przestrzegać, aby uniknąć wypadków.



Rysunek 2

Symbol ostrzegawczy

g000502

Symbol ostrzegawczy pojawia się nad informacjami ostrzegającymi o niebezpiecznych działaniach lub sytuacjach, przed słowem **NIEBEZPIECZEŃSTWO**, **OSTRZEŻENIE** lub **UWAGA**.

**NIEBEZPIECZEŃSTWO:** Wskazuje na sytuację bezpośredniego zagrożenia, która, jeżeli się jej nie zapobiegnie, **doprowadzi** do śmierci lub poważnych obrażeń ciała.

**OSTRZEŻENIE:** Wskazuje na sytuację potencjalnego zagrożenia, która, jeżeli się jej nie zapobiegnie, **może** doprowadzić do śmierci lub poważnych obrażeń ciała.

**UWAGA:** Wskazuje na sytuację potencjalnego zagrożenia, która, jeżeli się jej nie zapobiegnie, **może** doprowadzić do niewielkich lub średnich obrażeń ciała.

W niniejszej instrukcji występują także dwa inne słowa podkreślające wagę informacji. **Ważne** zwraca uwagę na szczególne informacje techniczne, a **Uwaga** podkreśla informacje ogólne, wymagające uwagi.

# Bezpieczeństwo

**OSTRZEŻENIE** – Przed przystąpieniem do użytkowania elektrycznych narzędzi ogrodowych należy zapoznać się z podstawowymi środkami ostrożności, których przestrzeganie pozwoli ograniczyć ryzyko powstania pożaru, porażenia prądem i obrażeń ciała. Są to w szczególności:

Oprócz niniejszej instrukcji należy zapoznać się z ostrzeżeniami i instrukcjami dołączonymi do konkretnego narzędzia, które ma być zasilane z plecaka.

## WAŻNE INSTRUKCJE DOTYCZĄCE BEZPIECZEŃSTWA

### I. Szkolenie

1. Operator plecaka ponosi odpowiedzialność za wszelkie wypadki i zagrożenia dotyczące innych osób lub ich mienia.
2. Nie wolno pozwalać dzieciom na używanie plecaka, podłączonego narzędzia, akumulatora lub ładowarki, lub zabawę tymi urządzeniami. Lokalne przepisy prawa mogą ograniczać wiek operatora.
3. Zabronione jest użytkowanie lub serwisowanie urządzenia przez dzieci lub osoby nieprzeszkolone. Urządzenie mogą obsługiwać lub serwisować jedynie osoby odpowiedzialne, przeszkolone, znające instrukcję i fizycznie do tego zdolne.
4. Przed użyciem plecaka, podłączonego akumulatora i ładowarki akumulatorów należy zapoznać się ze wszystkimi instrukcjami i oznaczeniami ostrzegawczymi umieszczonymi na tych produktach.
5. Należy zapoznać się z elementami sterowania i prawidłową obsługą plecaka, podłączonego narzędzia, akumulatora i ładowarki akumulatorów.

### II. Przygotowanie

1. Nie zezwalaj osobom postronnym i dzieciom na podchodzenie w pobliże strefy pracy.
2. Używaj wyłącznie akumulatora zalecanego przez firmę Toro. Używanie innych akcesoriów i osprzętu może zwiększyć ryzyko obrażeń i pożaru.
3. Podłączenie ładowarki akumulatorów do gniazdka o napięciu innym niż od 100 do 240 V może spowodować pożar lub porażenie prądem. Nie wolno podłączać ładowarki akumulatorów do gniazdka innego niż o napięciu od 100 do

- 240 V. W celu podłączenia do gniazdka o innym napięciu należy użyć adaptera odpowiedniego dla danego rodzaju gniazdka.
4. Nie wolno używać uszkodzonego lub zmodyfikowanego plecaka, akumulatora ani ładowarki akumulatorów, gdyż mogą one funkcjonować w sposób nieprzewidziany lub nawet zapalić się, wybuchnąć albo stworzyć zagrożenie dla zdrowia.
  5. W przypadku uszkodzenia przewodu zasilającego ładowarki skontaktuj się z przedstawicielem autoryzowanego serwisu w celu jego wymiany.
  6. Do ładowania akumulatorów stosuj wyłącznie ładowarkę zalecaną przez firmę Toro. Ładowarka przeznaczona do jednego typu akumulatorów może przy użyciu z innym rodzajem akumulatora stwarzać ryzyko pożaru.
  7. Akumulator należy ładować wyłącznie w dobrze wentylowanym miejscu.
  8. Postępuj zgodnie z wszystkimi instrukcjami ładowania i unikaj ładowania akumulatora, gdy temperatura przekracza zakres podany w instrukcjach. W przeciwnym razie może dojść do uszkodzenia akumulatora i zagrożenia pożarem.
  9. Zabronione jest używanie plecaka i podłączonego narzędzia bez założonych i poprawnie działających wszystkich osłon oraz innych urządzeń ochronnych, w które wyposażony jest plecak i narzędzie.
  10. Informacje o dodatkowym osobistym wyposażeniu ochronnym znajdują się w *Instrukcji obsługi* narzędzia, które użytkownik zamierza zasiląć z plecaka.
  4. Używaj plecaka i podłączonego narzędzia wyłącznie przy świetle dziennym lub przy dobrym oświetleniu sztucznym.
  5. Przed wykonaniem regulacji lub zmianą akcesoriów odłączaj akumulator od plecaka i narzędzia.
  6. Przed wykonaniem regulacji, serwisowaniem, czyszczeniem lub odłożeniem narzędzia lub plecaka do przechowywania należy wyłączyć narzędzie, odłączyć akumulator i poczekać do zatrzymania wszystkich ruchomych elementów.
  7. Z plecaka pozostawionego bez dozoru należy wyjąć akumulator.
  8. Nie używaj narzędzia elektrycznego na siłę. Użyj odpowiedniego narzędzia elektrycznego do danego zastosowania. Właściwie dobrane narzędzie elektryczne wykona zadanie lepiej i bezpieczniej z prędkością, do której zostało zaprojektowane.
  9. Nie należy sięgać narzędziem zbyt daleko – należy zawsze utrzymywać stabilną postawę i równowagę, w szczególności na terenach pochyłych. Z plecakiem można chodzić, ale nie wolno z nim biegać.
  10. Należy zachować czujność – podczas pracy z plecakiem należy zachować ostrożność i zdrowy rozsądek. Nie wolno używać plecaka, będąc chorym, zmęczonym lub pod wpływem alkoholu lub narkotyków.
  11. Należy utrzymywać otwory wentylacyjne w stanie wolnym od zanieczyszczeń.
  12. W przypadku niewłaściwego obchodzenia się z akumulatorem może z niego wydostawać się ciecz – należy unikać kontaktu z tą cieczą. W razie przypadkowego kontaktu z cieczą z akumulatora należy ją splukać wodą. W razie kontaktu cieczy z oczami należy zwrócić się o pomoc lekarską. Ciecz wydostająca się z akumulatora może powodować podrażnienie lub poparzenie.

### III. Obsługa

1. Unikaj niebezpiecznych warunków pracy – nie używaj narzędzi w wilgotnych lub mokrych warunkach.
2. Używaj narzędzia odpowiedniego do wykonywanej pracy – używanie plecaka lub podłączonego narzędzia w celach niezgodnych z jego przeznaczeniem może okazać się niebezpieczne dla operatora i osób postronnych.
3. Zabezpiecz narzędzie przed niezamierzonym uruchomieniem – przed podłączeniem plecaka oraz przed podniesieniem lub przenoszeniem narzędzia upewnij się, że wyłącznik jest w pozycji WYŁĄCZONEJ. Nie przenoś narzędzia trzymając palec na wyłączniku ani nie podłączaj źródła zasilania do urządzenia, jeżeli wyłącznik jest w pozycji WŁĄCZONEJ.
13. Nie narażaj akumulatora ani narzędzia na działanie ognia lub nadmiernej temperatury. Narażenie na działanie ognia lub temperatury powyżej 130°C może spowodować wybuch.
14. UWAGA — Niewłaściwe obchodzenie się z akumulatorem grozi pożarem lub poparzeniem substancjami chemicznymi.
  - Nie demontuj akumulatora.
  - Wymieniaj akumulator tylko na oryginalny akumulator marki Toro. Użycie akumulatora



innego producenta może spowodować pożar lub obrażenia ciała.

- Trzymaj akumulatory poza zasięgiem dzieci i przechowuj je w oryginalnym opakowaniu do czasu, gdy będziesz chciał ich użyć.

# NALEŻY ZACHOWAĆ TĘ INSTRUKCJĘ

## IV. Konserwacja i przechowywanie

1. Należy dbać o plecak – aby uzyskać najlepsze osiągi i zmniejszyć ryzyko powstania obrażeń, produkt należy utrzymywać w czystości oraz w dobrym stanie technicznym. Przestrzegaj instrukcji smarowania i wymiany akcesoriów. Uchwyty utrzymuj w stanie suchym, czystym i wolnym od oleju i smarów.
2. Gdy akumulator nie jest używany, trzymaj go z dala od metalowych przedmiotów, takich jak spinacze do papieru, monety, klucze, gwoździe i wkręty, gdyż mogłyby one spowodować zwarcie między biegunami. Zwarcie biegunów akumulatora może spowodować poparzenia lub pożar.
3. Ręce i stopy operatora muszą znajdować się w bezpiecznej odległości od części ruchomych.
4. Przed wykonaniem regulacji, serwisowaniem, czyszczeniem lub odłożeniem narzędzia lub plecaka do przechowywania należy wyłączyć narzędzie, odłączyć akumulator i zaczekać do zatrzymania wszystkich ruchomych elementów.
5. Należy sprawdzić plecak pod kątem uszkodzonych części – w przypadku uszkodzenia osłon lub innych części należy określić, czy będą one spełniać właściwie swoją rolę. Sprawdź części ruchome pod kątem niewłaściwego ustawienia lub zablokowania, a pozostałe części pod kątem uszkodzeń i zamocowania lub dowolnego innego stanu mogącego mieć wpływ na użytkowanie urządzenia. Jeżeli w instrukcji nie określono inaczej, w celu naprawy lub wymiany uszkodzonych osłon lub elementów należy oddać urządzenie do autoryzowanego przedstawiciela serwisowego.
6. Wszystkie mocowania na narzędziu i plecaku powinny być zamknięte/zapięte.
7. Nie należy podejmować prób serwisowania lub naprawy plecaka, podłączonego narzędzia, akumulatora ani ładowarki akumulatorów, chyba że zostanie to zalecone w instrukcji. Aby zagwarantować utrzymanie produktu w bezpiecznym stanie, należy oddać go do autoryzowanego przedstawiciela serwisowego w celu wykonania prac serwisowych z użyciem identycznych części zamiennych.
8. Nieużywany plecak należy przechowywać w miejscu suchym, bezpiecznym i znajdującym się poza zasięgiem dzieci.

# Naklejki informacyjne i ostrzegawcze



Etykiety dotyczące bezpieczeństwa oraz instrukcje są wyraźnie widoczne dla operatora i znajdują się w pobliżu wszystkich miejsc potencjalnego zagrożenia. Uszkodzone i brakujące etykiety należy wymienić.



decal145-2335

**145-2335**

1. Ostrzeżenie – zapoznaj się z *Instrukcją obsługi*; nie zbliżaj się do ruchomych części; nie używaj urządzenia bez zamontowanych wszystkich osłon; używaj ochrony oczu; nie wystawiaj urządzenia na deszcz.
2. Niewłaściwa utylizacja zakazana.



decal145-3809

**145-3809**

1. Akumulator ma temperaturę wykraczającą poza dopuszczalny zakres temperatur.
2. Błąd ładowania akumulatora.

# Przegląd produktu

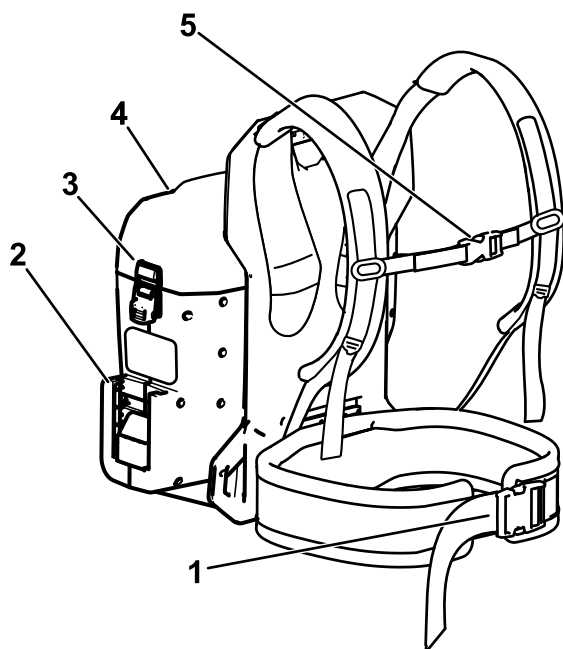

Rysunek 3

g378711

1. Klamra paska biodrowego
2. Złącze narzędzia na plecaku
3. Zatrząsk osłony akumulatora
4. Pokrywa akumulatora
5. Klamra paska piersiowego

# Specyfikacje

Model	66205T
Napięcie znamionowe	Maksymalnie 60 V, nominalnie 54 V prądu stałego
Ciężar (bez akumulatora)	4,2 kg
Rodzaj ładowarki	Ładowarki Toro 60 V
Rodzaj akumulatora	Akumulatory Toro 60 V

## Zakresy dopuszczalnej temperatury

Akumulator należy ładować/przechowywać w temperaturze	od 5°C do 40°C*
Akumulator należy użytkować w temperaturze	od -30°C do 49°C
Plecak należy użytkować w temperaturze	od 0°C do 49°C

\* Czas ładowania wydłuży się w przypadku ładowania w temperaturze spoza tego zakresu.

Przechowuj narzędzie, akumulator i ładowarkę w zamkniętym, czystym i suchym miejscu.

## Osprzęt/akcesoria

Dostępna jest gama zatwierdzonego przez firmę Toro osprzętu i akcesoriów przeznaczonych do stosowania z maszyną, zwiększających jej możliwości. Skontaktuj się z autoryzowanym przedstawicielem serwisowym lub dystrybutorem, lub odwiedź stronę [www.Toro.com](http://www.Toro.com), aby uzyskać listę wszystkich zatwierdzonych akcesoriów i osprzętu.

Aby zapewnić maksymalną wydajność i zachować certyfikat bezpieczeństwa maszyny, używaj wyłącznie oryginalnych części zamiennych i akcesoriów firmy Toro. Części zamienne i akcesoria innych producentów mogą być niebezpieczne.

# Działanie

## Regulacja położenia plecaka

1. Załóż plecak na ramiona i luźno zapnij klamry pasków biodrowego i piersiowego (Rysunek 4).

**Informacja:** Wysokość paska piersiowego jest regulowana.

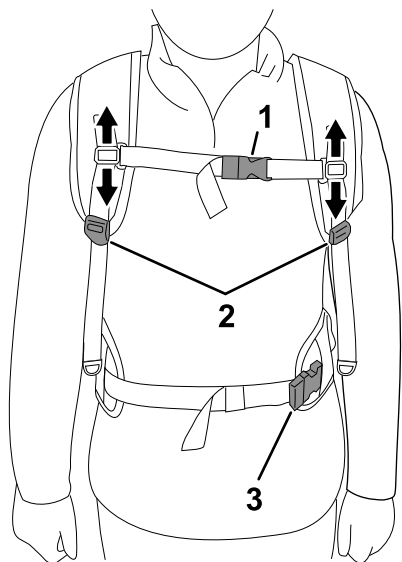

Rysunek 4

g377912

1. Regulacja i klamra paska piersiowego
2. Regulator ramiączka
3. Regulator i klamra paska biodrowego

2. Dociągnij pasek biodrowy aż będzie przylegał do ciała (Rysunek 5).

**Informacja:** Wyścielenie paska biodrowego powinno znajdować się w górnej lub środkowej części bioder.

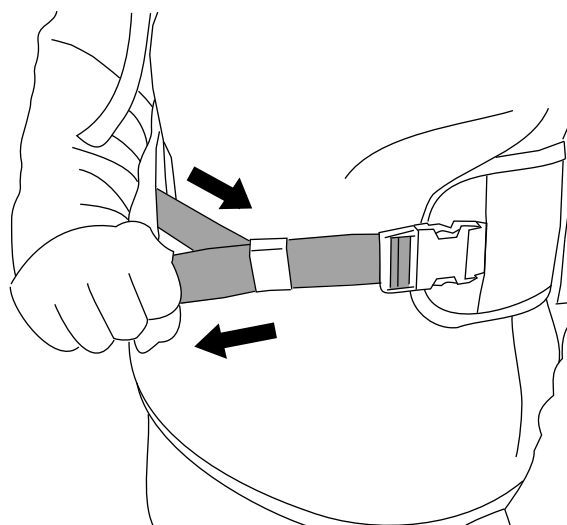

Rysunek 5

g377930

3. Dociągnij ramiączko aż będzie przylegało do ciała (**Rysunek 6**).

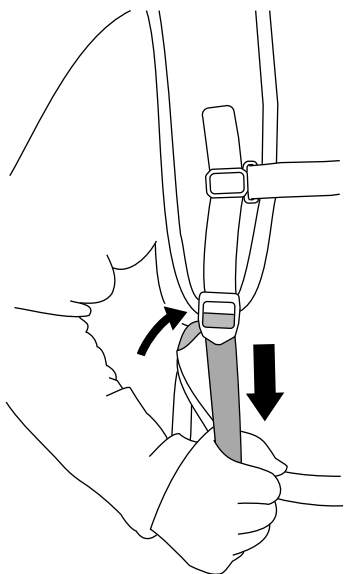

**Rysunek 6**

g377918

4. Dociągnij pasek piersiowy aż będzie przylegał do ciała (**Rysunek 7**).

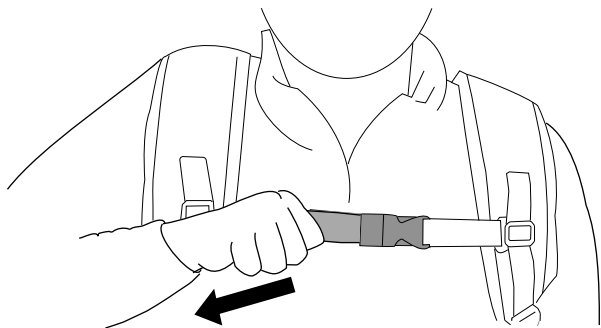

**Rysunek 7**

g379322

5. Jeżeli ramiączka są zapięte zbyt ciasno, należy wyregulować ich długość (**Rysunek 8**).

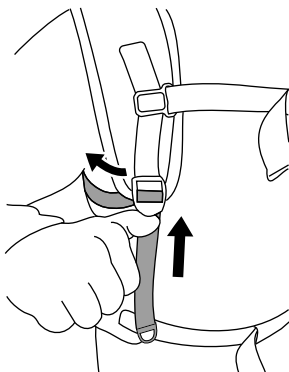

**Rysunek 8**

g377942

6. Jeżeli pasek biodrowy jest zapięty zbyt ciasno, należy przesunąć regulator w bok, aby wydłużyć pasek (**Rysunek 9**).

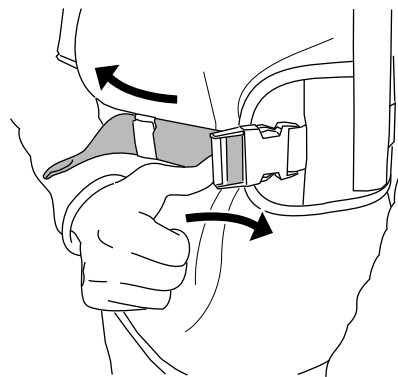

**Rysunek 9**

g377944

7. Jeżeli pasek piersiowy jest zapięty zbyt ciasno, należy przesunąć regulator w bok, aby wydłużyć pasek (**Rysunek 10**).

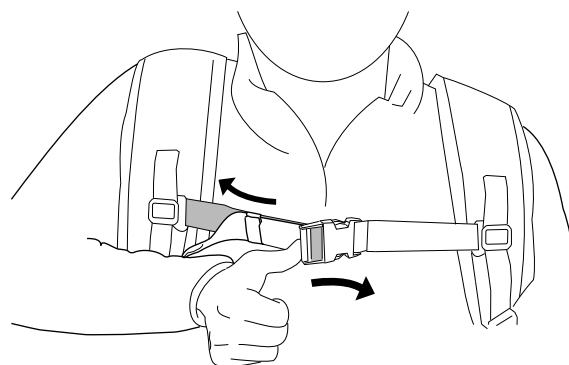

**Rysunek 10**

g386220

8. Powtarzaj procedurę aż plecak będzie leżał komfortowo.

# Używanie plecaka

## ▲ OSTRZEŻENIE

Niewłaściwe użytkowanie plecaka, uchwytu plecakowego lub podłączonego narzędzia grozi urazem.

Przed przystąpieniem do użytkowania uchwytu plecakowego z plecakiem zapoznaj się z Instrukcją obsługi plecaka i narzędzia.

1. Podłącz narzędzie do plecaka; patrz *Instrukcja obsługi* narzędzia.

**Informacja:** Zapoznaj się z *Instrukcją obsługi* uchwytu plecakowego.

2. Upewnij się, że otwory wentylacyjne w dolnej części plecaka nie są zatkane zanieczyszczeniami lub pyłem ([Rysunek 11](#)).

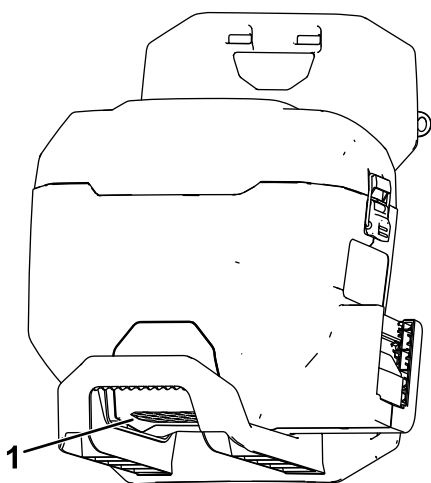

**Rysunek 11**

g378372

1. Otwory wentylacyjne plecaka

3. Ustaw plecak na równej powierzchni.
4. Pociągnij wypustki zatrzasków, aby otworzyć zatrzaski przytrzymujące pokrywę akumulatora i odłóż ją na bok.
5. Wyrównaj wgłębienie z tyłu akumulatora z terminalami akumulatora w plecaku.
6. Wsuń akumulator do plecaka aż do jego zablokowania na miejscu ([Rysunek 12](#)).

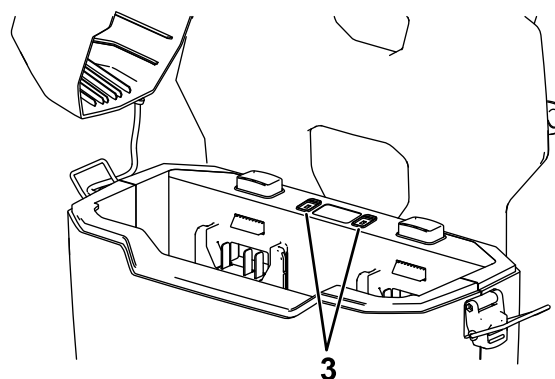
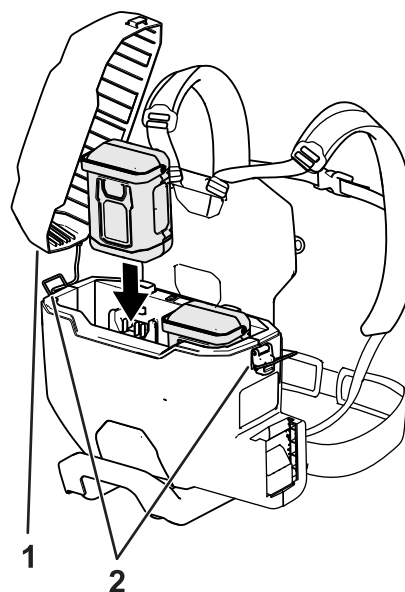

g379460

g379461

**Rysunek 12**

1. Pokrywa akumulatora
2. Zatrzaski osłony akumulatora
3. Kontrolki informujące o usterkach akumulatora

7. Umieść pokrywę akumulatora na plecaku i zamocuj ją za pomocą obu zatrzasków.
8. Załóż plecak i zapnij ramiączka; patrz [Regulacja położenia plecaka \(Strona 8\)](#).
9. Rozpocznij pracę narzędziem podłączonym do plecaka; patrz *Instrukcja obsługi* narzędzia.
10. Na czas nieużywania narzędzie zawsze odłączaj uchwyt plecakowy od narzędzia i/lub wyjmuj akumulator z plecaka.

## Zdejmowanie plecaka

W razie konieczności szybkiego, awaryjnego zdjęcia plecaka należy rozpiąć klamry zgodnie z poniższą instrukcją:

1. Nacisnąć boki klamer (A na [Rysunek 13](#)).
2. Rozłączyć klamry (B na [Rysunek 13](#)).

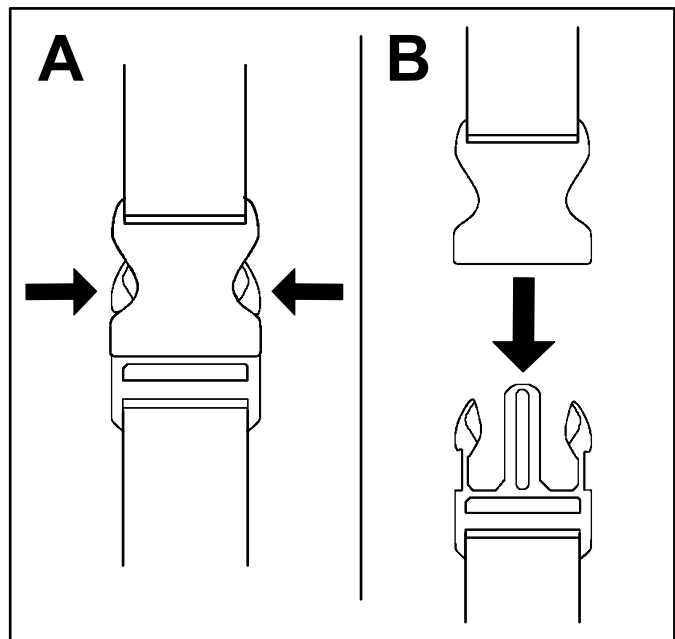

Rysunek 13

g340477

## Wymywanie akumulatora z plecaka

1. Ustaw plecak na równej powierzchni.
2. Pociągnij wypustki zatrzasków, aby otworzyć zatrzaski przytrzymujące pokrywę akumulatora i odłóż ją na bok.
3. Wciśnij przycisk zatrzasków akumulatora i podnieś akumulator (lub akumulatory), wyjmując go z plecaka ([Rysunek 14](#)).

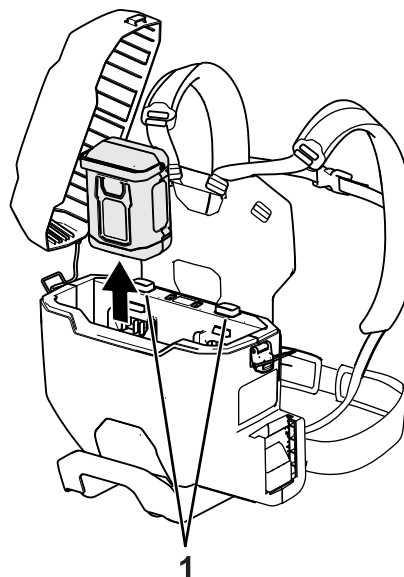

Rysunek 14

g379472

3. Zdjąć plecak z ramion i postawić go na ziemi.

Na czas nieużywania podłączonego narzędzia lub transportu plecaka z/do miejsca prowadzenia prac należy odłączyć uchwyt plecakowy od narzędzia lub wyjąć akumulator z plecaka.

1. Przyciski zatrzasków akumulatora

## Odłączanie podłączonego narzędzia od plecaka

Patrz *Instrukcja obsługi* narzędzia. Jeżeli korzystasz z uchwytu plecakowego, zapoznaj się z *Instrukcją obsługi* tego elementu.

## Przechowywanie

**Ważne:** Przechowuj narzędzie, akumulator i ładowarkę tylko w podanym zakresie temperatur; patrz [Specyfikacje \(Strona 7\)](#).

**Ważne:** W przypadku przechowywania akumulatora przez pozasezonowy okres nieużywania należy odłączyć akumulator od narzędzia i naładować akumulator do momentu, gdy na akumulatorze zaświecą się na zielono 2 lub 3 lampki LED. Nie przechowuj całkowicie naładowanego ani całkowicie rozładowanego akumulatora. Przed ponownym użyciem narzędzia naładuj akumulator do momentu, gdy lewa lampka na ładowarce zaświeci się na zielono lub gdy wszystkie 4 lampki na akumulatorze zaświecą się na zielono.

- Po użyciu odłącz produkt od zasilania (tzn. odłącz wtyczkę z gniazdka lub wyjmij akumulator) i sprawdź go pod kątem uszkodzeń.
- Nie przechowuj narzędzia z zainstalowanym akumulatorem.
- Oczyszczyć produkt z wszelkich substancji obcych.
- Narzędzie, akumulator i ładowarkę, jeżeli nie są używane, przechowuj poza zasięgiem dzieci.
- Przechowuj narzędzie, akumulator i ładowarkę akumulatora z dala od agresywnych substancji, takich jak chemikalia ogrodowe lub sól drogowa.
- Aby ograniczyć ryzyko poważnych obrażeń, unikaj przechowywania akumulatora na zewnątrz budynków lub wewnątrz pojazdów.
- Przechowuj narzędzie, akumulator i ładowarkę w zamkniętym, czystym i suchym miejscu.



# Rozwiązywanie problemów

Wykonaj tylko czynności opisane w niniejszej instrukcji. Jeżeli nie uda się rozwiązać problemu samemu, wszelkie inne czynności kontrolne, konserwacyjne i naprawcze mogą być wykonywane tylko przez autoryzowany punkt serwisowy lub wykwalifikowanego specjalistę.

Problem	Możliwa przyczyna	Usuwanie usterek
Wskaźnik LED na plecaku świeci się na czerwono.	1. Akumulator ma temperaturę wykraczającą poza dopuszczalny zakres temperatur.	1. Odłącz akumulator i przenieś go do suchego miejsca, w którym panuje temperatura od 5°C do 40°C.
Wskaźnik LED na plecaku miga na czerwono.	1. Wystąpił błąd komunikacji między akumulatorem a plecakiem.  2. Akumulator jest uszkodzony.	1. Wyjmij akumulator z plecaka i odczekaj 10 sekund. Zamontuj akumulator. Jeżeli kontrolka LED na plecaku nadal miga na czerwono, spróbuj ponownie. Jeżeli po dwóch próbach kontrolka na plecaku wciąż miga na czerwono, oddaj akumulator do utylizacji.  2. Oddaj niesprawny akumulator do utylizacji i zamontuj nowy akumulator.
Narzędzie nie daje się uruchomić lub nie pracuje w sposób ciągły.	1. Akumulator nie jest do końca wsunięty do plecaka.  2. Uchwyt plecakowy nie jest dokładnie połączony z narzędziem lub plecakiem.  3. Akumulator nie jest naładowany.  4. Akumulator ma temperaturę wykraczającą poza dopuszczalny zakres temperatur.  5. Na stykach akumulatora znajduje się wilgoć.  6. Na stykach uchwytu plecakowego znajduje się wilgoć.  7. Akumulator jest uszkodzony.  8. W plecaku, narzędziu lub akumulatorze występuje inny problem natury elektrycznej.	1. Wyjmij i ponownie włóż akumulator do plecaka, upewniając się, że jest on zamontowany do końca i przytrzymywany przez zatrzask.  2. Zdemontuj i zamontuj ponownie uchwyt plecakowy w narzędziu lub plecaku, upewniając się, że jest on dokładnie połączony i zatrzasknięty w obu złączach.  3. Wyjmij akumulator z plecaka i naładuj go.  4. Przenieś akumulator do suchego miejsca, w którym panuje temperatura od 5°C do 40°C.  5. Odczekaj, aż akumulator wyschnie lub wytrzyj styki do sucha.  6. Rozłącz uchwyt plecakowy i wysusz go lub wytrzyj do sucha.  7. Oddaj niesprawny akumulator do utylizacji i zamontuj nowy akumulator.  8. Skontaktuj się z przedstawicielem autoryzowanego serwisu.
Narzędzie nie osiąga pełnej mocy.	1. Stan naładowania akumulatora jest zbyt niski.	1. Odłącz akumulator od plecaka i naładuj go całkowicie.
Akumulator szybko się rozładowuje.	1. Akumulator ma temperaturę wykraczającą poza dopuszczalny zakres temperatur.	1. Przenieś akumulator do suchego miejsca, w którym panuje temperatura od 5°C do 40°C.

## Informacja dotycząca prywatności (EOG/Wielka Brytania)

### Korzystanie z Twoich danych osobowych przez Toro

The Toro Company („Toro”) szanuje Twoją prywatność. Przy zakupie naszych produktów możemy gromadzić pewne dane osobowe dotyczące nabywcy, pochodzące zarówno od niego, jak i od lokalnego oddziału firmy Toro lub sprzedawcy produktów marki Toro. Toro wykorzystuje takie dane do realizacji swoich zobowiązań wynikających z umowy – takich jak rejestracja gwarancji, realizacja zgłoszeń gwarancyjnych lub możliwość kontaktu z nabywcą w przypadku akcji wycofywania produktu, oraz – w uzasadnionych celach biznesowych – na przykład do oceny zadowolenia klientów, doskonalenia naszych produktów lub dostarczania klientom informacji o mogących ich interesować produktach. Firma Toro może udostępniać te dane swoim spółkom zależnym, oddziałom, sprzedawcom lub innym partnerom biznesowym w związku z tymi działaniami. Mamy również prawo do ujawniania danych osobowych, jeżeli jest to wymagane na mocy prawa lub w związku z zakupem, sprzedażą lub łączeniem przedsiębiorstw. Nie sprzedamy danych osobowych naszych klientów dla celów marketingowych żadnej innej firmie.

### Przechowywanie Twoich danych osobowych

Toro będzie przechowywać dane osobowe naszych klientów tak długo, jak długo będą one istotne dla powyższych celów, oraz zgodnie z wymogami prawnymi. Więcej informacji o stosownych okresach przechowywania danych można uzyskać, wysyłając wiadomość na adres [legal@toro.com](mailto:legal@toro.com).

### Zobowiązanie Toro do stosowania zasad bezpieczeństwa

Twoje dane osobowe mogą być przetwarzane w USA lub innym kraju, w którym mogą obowiązywać mniej surowe przepisy dotyczące ochrony danych niż w Twoim kraju zamieszkania. Ilekroć będziemy przekazywać Twoje dane poza Twój kraj zamieszkania, podejmiemy prawnie wymagane kroki w celu zapewnienia odpowiednich zabezpieczeń w celu ochrony Twoich danych i upewnienia się, że są one traktowane w bezpieczny sposób.

### Dostęp i poprawianie

Możesz mieć prawo do poprawiania lub weryfikacji swoich danych osobowych oraz do sprzeciwu wobec przetwarzania danych lub żądania ograniczenia takiego przetwarzania. W tym celu prosimy o kontakt pod adresem [legal@toro.com](mailto:legal@toro.com). W razie wątpliwości co do sposobu postępowania się Twoimi danymi przez Toro zachęcamy do zgłoszenia wątpliwej sytuacji bezpośrednio do naszej firmy. Zwracamy uwagę na fakt, że mieszkańcy Unii Europejskiej mają prawo wniesienia skargi do właściwego organu ochrony danych osobowych.



**Count on it.**

Form No. 3446-606 Rev B

**Bruksanvisning**

# Revolution 60 V ryggsäck

Modellnr 66205T—Serienr 323000001 och högre

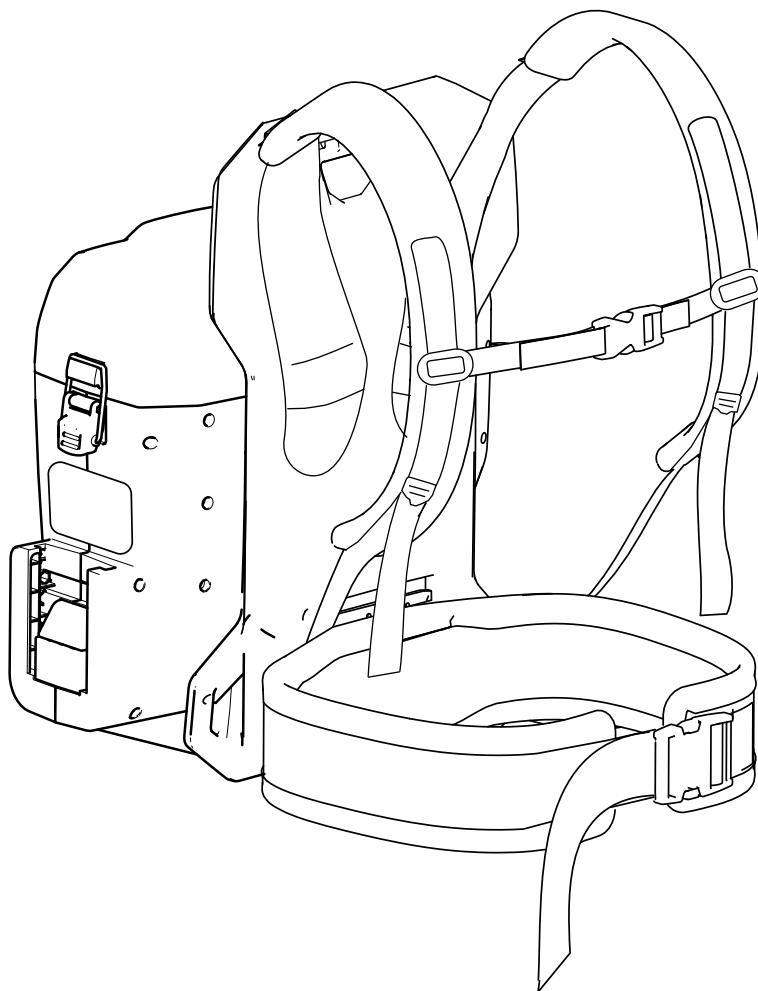



På [www.Toro.com/support](http://www.Toro.com/support) finns hjälp i form av instruktionsfilmer. Kontakta oss på +1-888-384-9939 innan du returnerar produkten.

Kontakta en auktoriserad återförsäljare eller tillverkarens kundservice och ha produktens modell- och serienummer till hands om du är i behov av service, originaldelar eller ytterligare information. **Figur 1** visar var du finner produktens modell- och serienummer. Skriv numren i det tomma utrymmet.

**Viktigt:** Skanna rutkoden på serienummerdekalen (i förekommande fall) med en mobil enhet för att få tillgång till information om garanti, reservdelar och annat.

## Introduktion

Denna ryggsäck är avsedd att användas av husägare och professionella operatörer. Den är konstruerad för att driva kompatibla Toro 60 V handverktyg. Den är konstruerad för drivning med Toro 60 V-litiumjonbatterier. Dessa batteripaket är avsedda att laddas uteslutande med Toro 60 V-litiumjonbatteriladdare. Det kan medföra fara för dig och kringstående om produkten används i andra syften än vad som avsetts.

**Modell 66205T inkluderar varken verktyg, batteri eller laddare.**

**Ryggsäcken och ryggsäcksanslutningen är inte kompatibla med produkter som är markbundna (t.ex. snöröjningsverktyg eller gräsklippare).**

Läs denna information noga så att du lär dig att använda och underhålla produkten på rätt sätt, och för att undvika person- och produktskador. Du är ansvarig för att produkten används på ett riktigt och säkert sätt.

Besök [www.Toro.com](http://www.Toro.com) för mer information, inklusive säkerhetsråd, utbildningsmaterial, information om tillbehör, hjälp med att hitta en återförsäljare eller för att registrera din produkt.

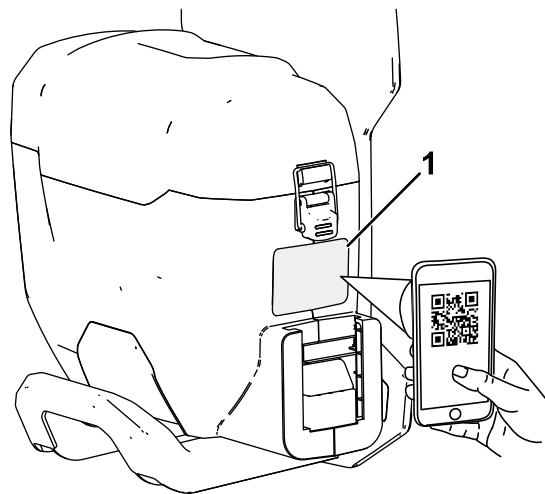

**Figur 1**

g377638

1. Plats för modellnummer, serienummer och QR-kod

Modellnr _____
Serienr _____

# Varningssymbol

Varningssymbolen (Figur 2) som visas i den här bruksanvisningen och på maskinen markerar viktiga säkerhetsmeddelanden som du måste följa för att förhindra olyckor.



Figur 2  
Varningssymbol

g000502

Varningssymbolen visas ovanför information som varnar dig för farliga handlingar eller situationer och följs av orden **FARA**, **VARNING** eller **VAR FÖRSIKTIG**.

**FARA** indikerar en överhängande fara som, om den inte undviks, **kommer att** leda till dödsfall eller allvarliga personskador.

**VARNING** indikerar en potentiellt farlig situation som, om den inte undviks, **kan** leda till dödsfall eller allvarliga personskador.

**VAR FÖRSIKTIG** indikerar en potentiellt farlig situation som, om den inte undviks, **kan** leda till mindre eller måttliga personskador.

Två andra beteckningar används för att markera information i denna bruksanvisning. **Viktigt** anger speciell teknisk information och **Observera** anger allmän information som är värd att notera.

# Säkerhet

**VARNING:** Läs och följ alltid grundläggande säkerhetsanvisningar, inklusive nedanstående, för att minska risken för brand, elektriska stötar och personskador när du använder elverktyg i trädgården.

Utöver dessa anvisningar ska du alltid läsa och följa de säkerhetsvarningar och -anvisningar som medföljer just det verktyg som du tänker driva innan du använder ryggsäcken.

## VIKTIGA SÄKERHETS-ANVISNINGAR

### I. Utbildning

1. Ryggsäckens operatör ansvarar för eventuella olyckor eller faror som andra personer eller deras egendom utsätts för.
2. Låt inte barn använda eller leka med ryggsäcken, det monterade verktyget, batteripaketet eller batteriladdaren. Lokala bestämmelser kan begränsa användarens ålder.
3. Låt inte barn eller någon som inte har genomgått utbildning använda eller utföra service på enheten. Tillåt endast personer som är ansvariga, utbildade, införstådda med anvisningarna och fysiskt kapabla att använda eller utföra service på maskinen.
4. Läs alla anvisningar och varningsmarkeringar på ryggsäcken, det monterade verktyget, batteripaketet och batteriladdaren innan du använder dessa produkter.
5. Bekanta dig med reglagen och korrekt användning av ryggsäcken, det monterade verktyget, batteripaketet och batteriladdaren.

### II. Förberedelser

1. Håll kringstående och barn borta från arbetsområdet.
2. Använd endast det batteripaket som angetts av Toro. Användning av andra tillbehör och fästnanordningar kan öka risken för skador och brand.
3. Det kan leda till brand eller elektriska stötar om batteriladdaren ansluts till ett uttag som inte är mellan 100 och 240 V. Anslut inte batteriladdaren till ett annat uttag än 100 till 240 V. Om du vill ha en annan typ av anslutning ska du vid behov använda en anslutningsadapter för korrekt konfiguration av eluttaget.
4. Använd inte skadade eller modifierade ryggsäckar, batteripaket eller batteriladdare. Dessa kan ha ett oförutsägbart beteende som kan leda till brand, explosion och skaderisker.

5. Om elsladden till batteriladdaren är skadad ska du kontakta en auktoriserad återförsäljare för att byta ut den.
6. Ladda batteripaketet endast med den batteriladdare som har angetts av Toro. En laddare som är lämplig för en särskild typ av batteripaket kan utgöra en brandrisk om den används med ett annat batteripaket.
7. Ladda batteripaketet endast på en plats med god ventilation.
8. Följ alla laddningsanvisningar och ladda inte batteripaketet utanför det temperaturintervall som anges i anvisningarna. Om du inte följer dessa anvisningar kan batteripaketet skadas och risken för brand ökar.
9. Använd endast ryggsäcken och det monterade verktyget om skydd och andra säkerhetsanordningar sitter på plats och fungerar ordentligt på ryggsäcken och verktyget.
10. När du driver ett verktyg med ryggsäcken ska du se *bruksanvisningen* för det monterade verktyget för ytterligare krav på personlig skyddsutrustning.

### III. Användning

1. Undvik farliga miljöer – använd inte verktyget i regn eller på fuktiga eller våta platser.
2. Använd rätt verktyg för tillämpningen – användning av ryggsäcken eller det monterade verktyget för andra ändamål än de avsedda kan vara farligt för dig och kringstående.
3. Förhindra oavsiktlig start – se till att brytaren är i läget Av innan du ansluter till ryggsäcken och hanterar verktyget. Bär inte verktyget med fingret på brytaren och aktivera inte verktyget med brytaren i läget PA.
4. Använd endast ryggsäcken och det monterade verktyget i dagsljus eller i bra belysning.
5. Avlägsna batteripaketet från ryggsäcken och koppla loss verktyget innan du utför justeringar eller byter tillbehör.
6. Stäng av verktyget, avlägsna batteripaketet från ryggsäcken och vänta tills alla rörelser har avstannat innan du justerar, underhåller, rengör eller ställer ryggsäcken i förvar.
7. Avlägsna eventuella batteripaket från ryggsäcken om du lämnar den utan uppsikt.
8. Elverktyget får inte brukas med våld. Använd rätt elverktyg för tillämpningen i fråga. Rätt elverktyg presterar bättre och fungerar på ett säkrare sätt om det används för den belastning det har konstruerats för.
9. Sträck dig inte för långt – se till att alltid stå stadigt och upprätthålla balansen, särskilt i

backar. Gå med ryggsäcken, spring aldrig med den.

10. Var på din vakt, se på vad du gör och använd sunt förnuft när du använder ryggsäcken. Använd inte ryggsäcken om du är sjuk, trött eller påverkad av alkohol eller läkemedel.
11. Se till att ventilöppningarna hålls fria från skräp.
12. Under skadliga förhållanden kan vätska läcka ut ur batteripaketet. Undvik kontakt. Om du råkar komma i kontakt med vätskan ska du spola med vatten. Om vätskan kommer i kontakt med ögonen ska du söka medicinsk hjälp. Vätska som läcker ur batteripaketet kan orsaka irritationer eller brännskador.
13. Utsätt inte ett batteripaket eller ett verktyg för öppen låga eller mycket höga temperaturer. Exponering för öppen låga eller temperaturer över 130 °C kan orsaka explosioner.
14. **VAR FÖRSIKTIG** – ett felhanterat batteripaket kan medföra en risk för brand, explosion eller brännskador från kemikalier.
  - Ta inte isär batteripaketet.
  - Ersätt enbart batteripaketet med ett äkta Toro-batteripaket. Om en annan typ av batteripaket används kan det leda till brand eller personskador.
  - Förvara batteripaketet utom räckhåll för barn och i originalförpackningen tills de ska användas.

### IV. Underhåll och förvaring

1. Underhåll ryggsäcken varsamt – håll den ren och i gott skick för bästa prestanda och för att minska skaderisken. Följ anvisningarna för smörjning och byte av tillbehör. Håll handtagen torra, rena och fria från olja och fett.
2. När batteripaketet inte används ska det förvaras på avstånd från metallföremål som gem, mynt, nycklar, spikar och skruvar som kan leda effekten från en pol till en annan. Kortslutning av batteriet kan orsaka brännskador eller eldsvåda.
3. Håll händer och fötter borta från rörliga delar.
4. Stäng av verktyget, avlägsna batteripaketet från ryggsäcken och vänta tills alla rörelser har avstannat innan du justerar, underhåller, rengör eller ställer ryggsäcken eller verktyget i förvar.
5. Kontrollera om ryggsäcken har skadade delar – om skydd eller andra delar är skadade måste du fastställa huruvida ryggsäcken kommer att fungera korrekt. Kontrollera om det finns feljusterade eller kärvande rörliga delar, trasiga delar, fästelement eller några andra förhållanden som kan påverka funktionen. Om inte annat anges i anvisningarna ska en auktoriserad

återförsäljare reparera eller byta ut skadade skydd och delar.

6. Se till att alla fästelement på verktyget och ryggsäcken är ordentligt åtdragna.
7. Försök inte underhålla eller reparera ryggsäcken, det monterade verktyget, batteripaketet eller batteriladdaren förutom på det sätt som anges i anvisningarna. Be en auktoriserad återförsäljare att utföra underhåll med identiska reservdelar för att säkerställa att produkten underhålls på ett säkert sätt.
8. Förvara en tom ryggsäck inomhus på en plats som är torr, säker och oåtkomlig för barn.

## **SPARA DESSA**

### **ANVISNINGAR**

# Säkerhets- och instruktionsdekal



Säkerhetsdekalerna och -anvisningarna är fullt synliga för föraren och finns nära alla potentiella farozoner. Ersätt dekal som har skadats eller saknas.



decal145-2335

**145-2335**

1. Varning – läs *bruksanvisningen*. Håll avstånd till rörliga delar, se till att alla skydd och skärmar sitter på plats, använd ögonskydd och se till att verktygen inte utsätts för regn.
2. Kassera på korrekt sätt.



decal145-3809

**145-3809**

1. Batteripaketets temperatur ligger över eller under lämpligt temperaturintervall.
2. Laddningsfel för batteripaket.



# Produktöversikt

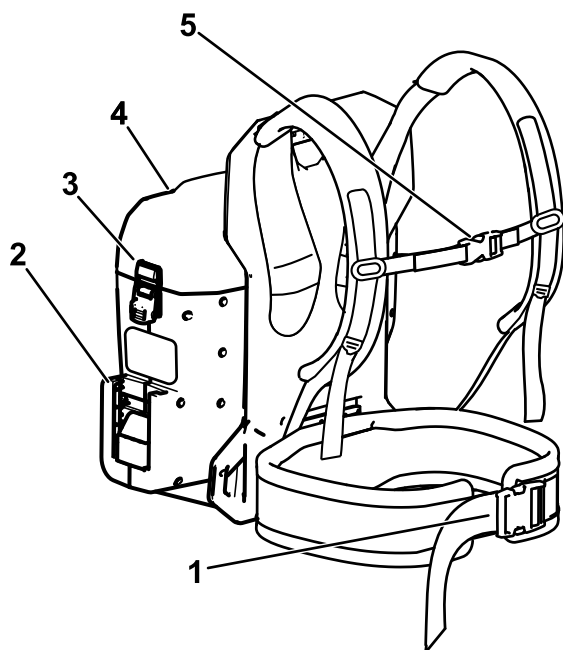

Figur 3

g378711

1. Midjeremslås
2. Rygsäckens verktygsanslutning
3. Batterikåpens spärr
4. Batterikåpa
5. Bröstremslås

# Specifikationer

Modell	66205T
Märkspänning	60 V DC max, 54 V DC nominellt
Vikt (utan batterier)	4,2 kg
Laddartyp	Toro 60 V-laddare
Batterityp	Toro 60 V-batterier

## Lämpliga temperaturintervall

Ladda/förvara batteripaketet vid	5 °C till 40 °C*
Använd batteripaketet vid	-30 °C till 49 °C
Använd rygsäcken i	0 °C till 49 °C

\* Laddningstiden förlängs om du inte laddar batteriet inom detta temperaturintervall.

Förvara verktyget, batteripaketet och batteriladdaren på en ren och torr avsides plats.

## Redskap/tillbehör

Ett sortiment av Toro-godkända redskap och tillbehör kan användas med maskinen för att förbättra och utvidga dess kapacitet. Kontakta din auktoriserade återförsäljare eller auktoriserade Toro-distributör eller besök [www.Toro.com](http://www.Toro.com) för en lista över alla godkända redskap och tillbehör.

För att garantera optimal prestanda och permanent säkerhetscertifiering för maskinen ska du endast använda originaldelar och -tillbehör från Toro. Reservdelar och tillbehör från andra tillverkare kan vara farliga.

# Körning

## Justering av ryggsäckens läge

1. Sätt på axelremmarna och anslut höftremslåset och bröstremslåset löst. [Figur 4](#)

**Obs:** Bröstremmens höjd kan justeras.

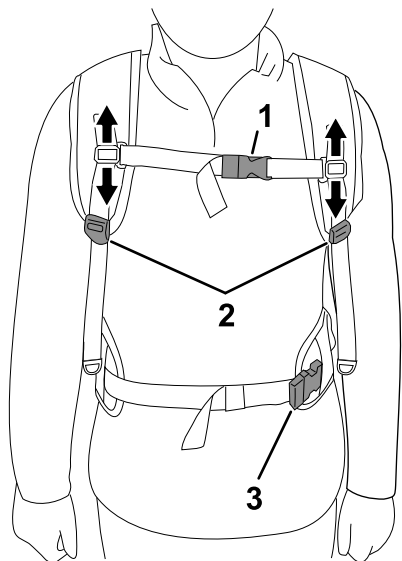

Figur 4

g377912

1. Bröstremjusterare och lås
2. Axelremjusterare
3. Höftremjusterare och lås

2. Dra åt höftremmen så att den är spänd ([Figur 5](#)).

**Obs:** Höftremmens stoppning ska ligga ovanpå eller på mitten av höfterna.

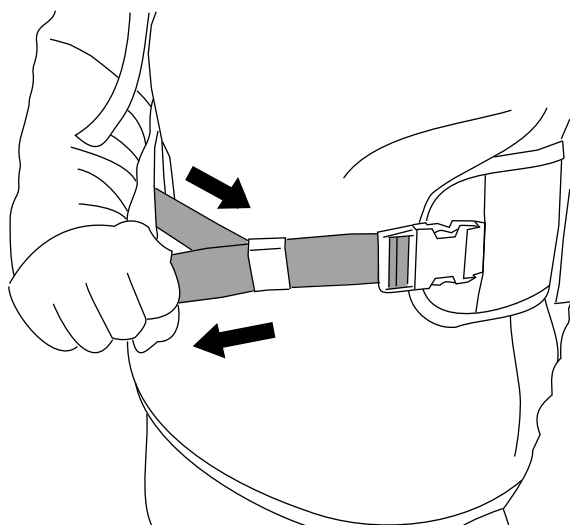

Figur 5

g377930

3. Dra ned axelremjusteraren tills remmarna är spända ([Figur 6](#)).

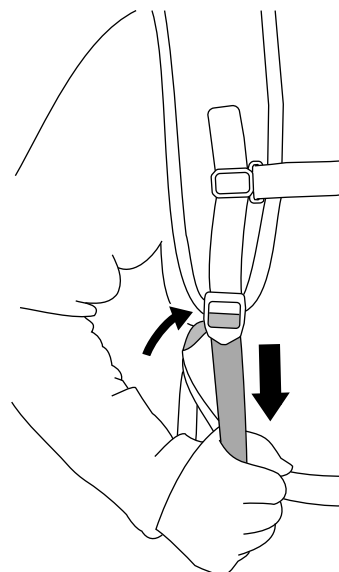

Figur 6

g377918

4. Dra åt bröstremmen så att den är spänd ([Figur 7](#)).

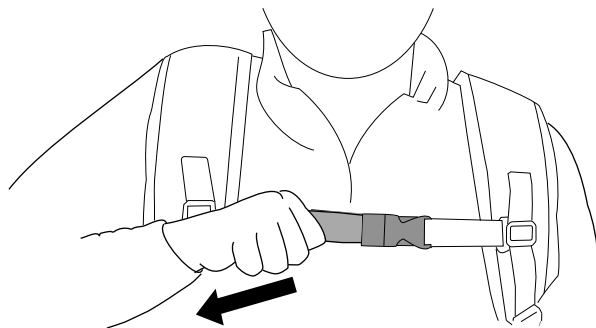

Figur 7

g377932

5. Om axelremmarna eller lastlyftremmarna är för hårt åtdragna ska du trycka justerarna uppåt för att förlänga remmen ([Figur 8](#)).

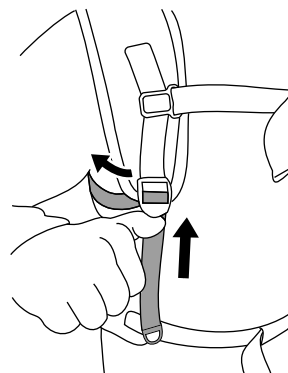

Figur 8

g377942

6. Om höftremmen sitter för hårt ska du trycka justeraren åt sidan för att förlänga remmarna (Figur 9).

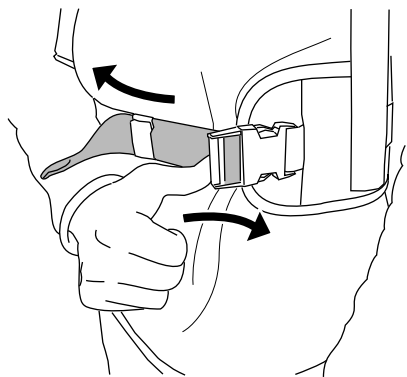

Figur 9

g377944

7. Om bröstremmen sitter för hårt ska du trycka justeraren åt sidan för att förlänga remmarna (Figur 10).

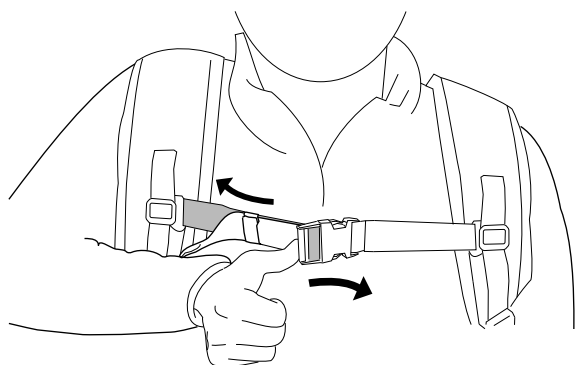

Figur 10

g386220

8. Upprepa justeringarna i denna procedur tills ryggsäcken sitter bekvämt.

## Användning av ryggsäcken

### ⚠ VARNING

Felaktig användning av ryggsäcken, ryggsäcksanslutningen eller ett fäst verktyg kan skapa risk för personskador.

Läs och följ bruksanvisningarna för ryggsäcken och ditt specifika verktyg innan du använder ryggsäcksanslutningen med ryggsäcken.

1. Anslut verktyget till ryggsäcken; se *bruksanvisningen* för verktyget.

**Obs:** Se ryggsäcksanslutningens *bruksanvisning*.

2. Se till att ventilationsöppningen på ryggsäckens botten är fri från damm och skräp (Figur 11).

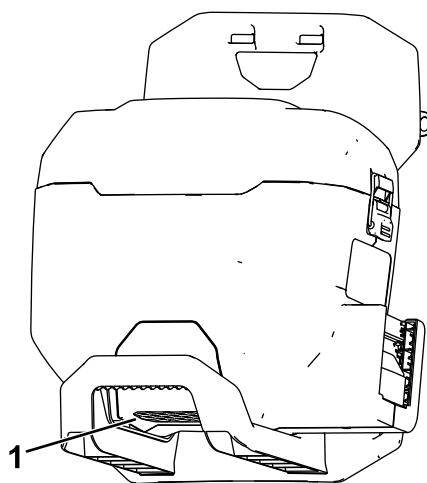

Figur 11

g378372

1. Ryggsäckens ventilationsöppning

3. Placera ryggsäcken på en jämn yta.
4. Dra spärrflikarna uppåt för att öppna flikarna och säkra batterikåpan och lägg kåpan åt sidan.
5. Rikta in håligheten på batteriets baksida mot ett av batteriuttagen i ryggsäcken.
6. Skjut ner batteripaketet i ryggsäcken tills batteripaketet ligger bra och sitter på plats (Figur 12).

## Ta bort ryggsäcken

Om det någonsin uppstår en nödsituation och du snabbt behöver ta bort ryggsäcken ska du koppla loss spänna för snabb upplåsning enligt följande:

1. Tryck in spänneas sidor (A i [Figur 13](#)).
2. Låt spänna kopplas loss (B i [Figur 13](#)).

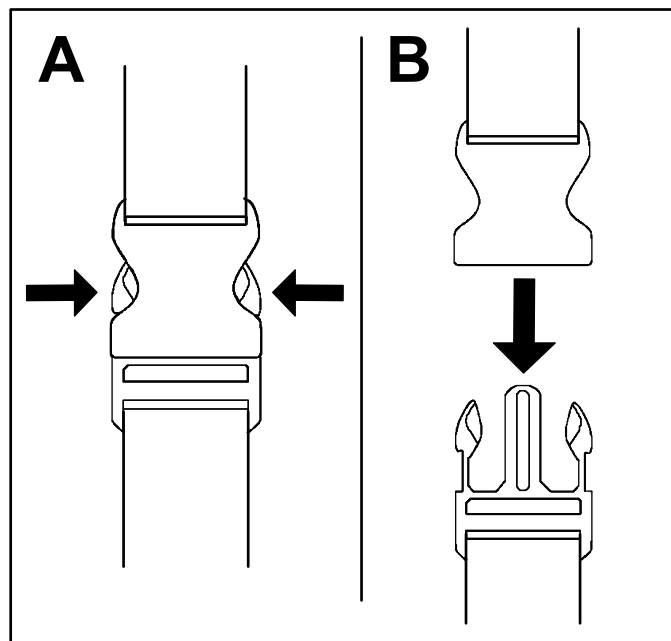

Figur 13

g340477

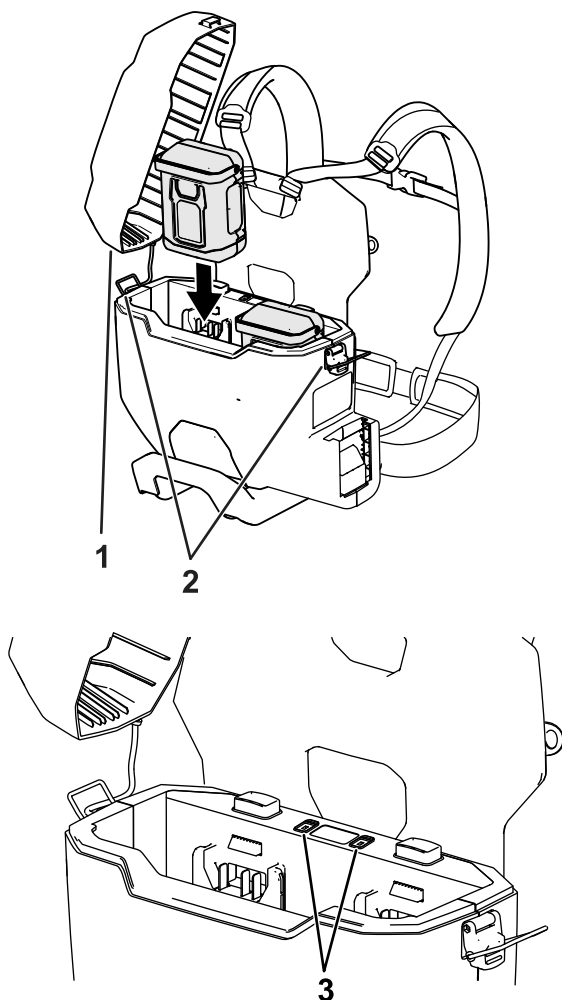

Figur 12

g379460

g379461

1. Batterikåpa
2. Batterikåpans spärrar
3. Felsökningslampor på batteriet

7. Placera batterikåpan på ryggsäcken och säkra den med kåpans båda lås.
8. Sätt på dig ryggsäcken och säkra axelremmarna, se [Justering av ryggsäckens läge \(sida 8\)](#).
9. Använd det monterade verktyget; se verktygets *bruksanvisning*.
10. Avlägsna alltid ryggsäcksanslutningen från verktyget och/eller ta bort batterierna från ryggsäcken när du inte använder verktyget.

3. Avlägsna axelremmarna och ställ ryggsäcken på marken.

När du inte använder det monterade verktyget eller när du transporterar ryggsäcken till eller från arbetsområdet ska du ta bort batterianslutningen från verktyget eller ta bort batteriet eller batterierna ur ryggsäcken.

## Ta bort batterierna från ryggsäcken

1. Placera ryggsäcken på en jämn yta.
2. Dra spärrflikarna uppåt för att öppna flikarna och säkra batterikåpan och lägg kåpan åt sidan.
3. Tryck ned batterispärrknappen och lyft upp batteriet (eller batterierna) ur ryggsäcken (Figur 14).

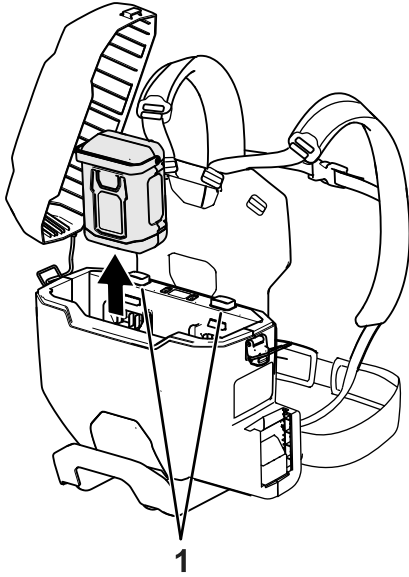

Figur 14

g379472

1. Batterispärrknappar
- 

## Avlägsna det monterade verktyget ur ryggsäcken

Se verktygets *bruksanvisning*. Om du använder ryggsäcksanslutningen, se ryggsäcksanslutningens *bruksanvisning*.

# Förvaring

**Viktigt:** Förvara verktyget, batteripaketet och laddaren endast i temperaturer som ligger inom rätt intervall. Se [Specifikationer \(sida 7\)](#).

**Viktigt:** Om du har batteripaketet i förvaring under lågsäsongen ska du ta ut batteripaketet ur verktyget och ladda det tills två eller tre lysdioder lyser grönt på batteriet. Förvara inte ett fulladdat eller helt urladdat batteri. När du är redo att ta verktyget i bruk igen ska batteripaketet laddas tills vänster indikatorlampa på laddaren lyser grönt eller alla fyra lysdioder på batteriet blir gröna.

- Koppla bort produkten från strömkällan (dvs. dra ur kontakten från strömkällan eller avlägsna batteripaketet) och kontrollera att den inte skadats efter användning.
- Förvara inte verktyget med batteripaketet installerat.
- Ta bort allt främmande material från produkten.
- När de inte används ska verktyg, batteripaket och laddare förvaras utom räckhåll för barn.
- Håll redskapet, batteripaketet och batteriladdaren på avstånd från frätande medel, som trädgårdskemikalier och vägsalt.
- Minska risken för allvarliga personskador genom att inte förvara batteripaketet utomhus eller i fordon.
- Förvara verktyget, batteripaketet och batteriladdaren på en ren och torr avsides plats.

# Felsökning

Utför endast stegen som beskrivs i de här instruktionerna. Alla övriga inspektioner, underhåll och reparationer får endast utföras av en auktoriserad verkstad eller en liknande behörig specialist, om du inte kan lösa problemet själv.

Problem	Möjliga orsaker	Åtgärd
En LED-indikatorlampa på ryggsäcken är röd.	1. Batteriets temperatur ligger över eller under lämpligt temperaturintervall.	1. Koppla ur batteripaketet och flytta det till en torr plats där temperaturen är mellan 5 °C och 40 °C.
En LED-indikatorlampa på ryggsäcken blinkar rött.	1. Ett fel har uppstått i kommunikationen mellan batteripaketet och ryggsäcken.  2. Batteripaketet är skadat.	1. Avlägsna batteripaketet ur ryggsäcken och vänta i 10 sekunder. Montera batteriet; om LED-indikatorlampan på ryggsäcken fortfarande blinkar rött ska du försöka igen; om LED-indikatorlampan på ryggsäcken fortfarande blinkar rött efter två försök ska du kassera batteripaketet på rätt sätt i en batteriinsamling.  2. Kassera batteripaketet på rätt sätt i en batteriinsamling och byt ut batteripaketet.
Verktyget fungerar inte eller fungerar inte utan avbrott.	1. Batteriet sitter inte helt på plats i ryggsäcken.  2. Ryggsäcksanslutningen är inte helt monterad i verktyget eller ryggsäcken.  3. Batteripaketet är inte laddat.  4. Batteriets temperatur ligger över eller under lämpligt temperaturintervall.  5. Det finns fukt på batteripaketets kablar.  6. Det finns fukt på ryggsäcksanslutningens kablar.  7. Batteripaketet är skadat.  8. Ryggsäcken, verktyget eller batteriet kan ha ett annat elproblem.	1. Ta bort och sätt tillbaka batteriet i ryggsäcken, se till att det är korrekt monterat och spärrat.  2. Avlägsna och byt sedan ut ryggsäcksanslutningen i verktyget och/eller ryggsäcken och säkerställ att den är helt monterad och spärrad vid båda anslutningarna.  3. Ta ut batteripaketet ur ryggsäcken och ladda det.  4. Flytta batteripaketet till en torr plats där temperaturen är mellan 5 °C och 40 °C.  5. Låt batteripaketet torka eller torka det på egen hand.  6. Koppla loss ryggsäcksanslutningen och låt den torka eller torka den.  7. Kassera batteripaketet på rätt sätt i en batteriinsamling och byt ut batteripaketet.  8. Kontakta en auktoriserad återförsäljare.
Verktyget når inte full kraftförsörjning.	1. Batteripaketets laddningskapacitet är för låg.	1. Ta ut batteripaketet ur ryggsäcken och ladda batteripaketet helt.
Batteripaketet laddas snabbt ur.	1. Batteriets temperatur ligger över eller under lämpligt temperaturintervall.	1. Flytta batteripaketet till en torr plats där temperaturen är mellan 5 °C och 40 °C.

## Integritetsmeddelande för EES/STORBRITANNIEN

### Toros bruk av dina personuppgifter

The Toro Company ("Toro") respekterar din integritet. I samband med dina köp av våra produkter kan vi samla in vissa personuppgifter om dig, antingen direkt från dig eller via din lokala Toro-återförsäljare. Toro använder dessa uppgifter till att utföra sina avtalsenliga skyldigheter (t.ex. registrera din garanti, behandla dina garantianspråk eller kontakta dig i händelse av att en produkt måste återkallas) och för att tillfredsställa legitima affärsändamål (t.ex. mäta kundnöjdhet, förbättra våra produkter eller tillhandahålla produktinformation som kan vara av intresse för dig). Toro kan vidarebefordra uppgifterna till sina dotterbolag, återförsäljare eller andra affärspartner i samband med någon av dessa aktiviteter. Vi kan även vidarebefordra personuppgifter i de fall som lagen kräver det eller i samband med försäljning, köp eller fusion av ett företag. Vi säljer inte dina personuppgifter i marknadsföringssyfte till något annat företag.

### Kvarhållande av personuppgifter

Toro kvarhåller dina personuppgifter så länge de är relevanta för ovan nämnda syften och i enlighet med gällande lagstiftning. Kontakta [legal@toro.com](mailto:legal@toro.com) för ytterligare information om tillämpliga perioder för kvarhållande.

### Toros säkerhetsengagemang

Dina personuppgifter kan komma att behandlas i USA eller i något annat land som kan ha mindre strikta dataskyddslagar än landet där du är bofast. I de fall som vi överför uppgifter utanför landet där du är bosatt vidtar vi lagstadgade åtgärder för att tillförsäkra att uppgifterna skyddas och behandlas konfidentiellt.

### Åtkomst och korrigering

Du kan äga rätt att korrigera eller granska dina personuppgifter samt neka eller begränsa behandlingen av dina data. Om du önskar göra det ska du kontakta oss via e-post på [legal@toro.com](mailto:legal@toro.com). Om du har frågor rörande det sätt på vilket Toro har hanterat dina uppgifter, uppmanar vi dig att diskutera det direkt med oss. Observera att europeiska medborgare äger rätt att lämna in klagomål till avsedd myndighet för dataskydd.