



Count on it.

Návod k obsluze

Batoch Revolution 60 V a fukarové dělo

Číslo modelu 66200—Výrobní číslo 323000001 a vyšší

Číslo modelu 66200T—Výrobní číslo 323000001 a vyšší

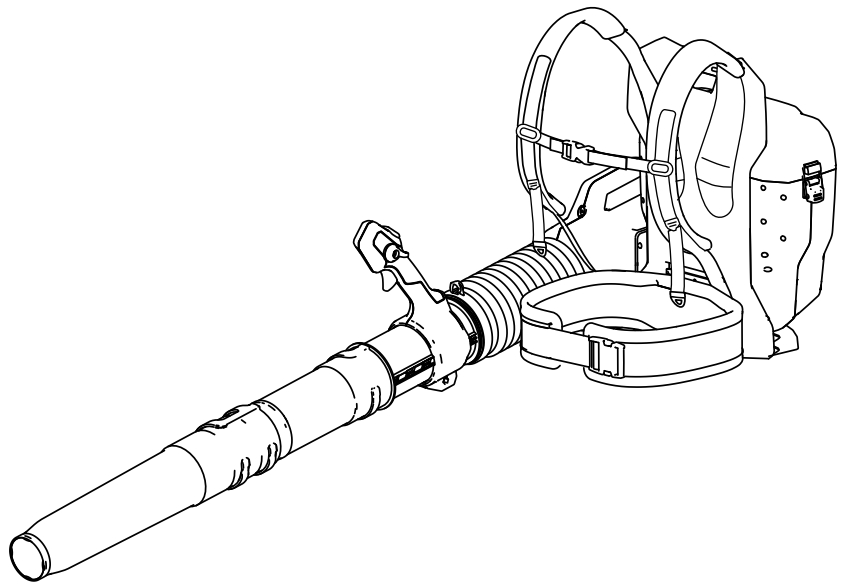

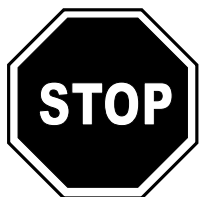

Potřebujete-li pomoc, ještě před vrácením výrobku navštivte webové stránky www.Toro.com/support, kde najdete instruktážní videa, nebo nás kontaktujte prostřednictvím 1-888-384-9939.

Úvod

Tato kombinace batohu a fukaru je určena pro majitele rodinných domů a profesionální poskytovatele služeb. Fukar slouží k odklizení listí a podobných nečistot venku. Batoh je určen k napájení kompatibilního 60V přenosného nástroje Toro. Má být používán s 60V lithium-iontovými akumulátory Toro. Tyto akumulátory lze nabíjet pouze pomocí 60V lithium-iontových nabíječek Toro.

Používání těchto výrobků pro jiné účely, než ke kterým jsou určeny, může představovat nebezpečí pro uživatele a přihlížející osoby.

Model 66200 nezahrnuje akumulátor ani nabíječku akumulátorů.

Model 66200T obsahuje pouze fukar, nikoli batoh.

Batoh a adaptér batohu nejsou kompatibilní s výrobky, které jsou určeny pro zemní práce (např. nářadí na odklizení sněhu nebo sekačky na trávu).

Pečlivě si tuto příručku prostudujte, abyste se naučili stroj správně obsluhovat a udržovat, a předešli tak zranění a poškození stroje. Za řádnou a bezpečnou obsluhu výrobku nesete odpovědnost vy.

Na stránkách www.Toro.com najdete informace o bezpečnosti výrobku, podklady pro zaškolení obsluhy a informace o příslušenství. Můžete zde také vyhledat prodejce výrobků Toro nebo zaregistrovat svůj výrobek.

Kdykoli budete potřebovat servis, originální náhradní díly nebo další informace, obraťte se na autorizované servisní středisko nebo zákaznický servis výrobce a uveďte model a sériové číslo svého výrobku.

Obrázek 1 znázorňuje umístění modelového a sériového čísla na výrobku. Tyto údaje zapište do následujícího pole.

Důležité: Potřebujete-li informace o záruce, náhradních dílech a jiných údajích o výrobku, pomocí mobilního zařízení můžete naskenovat QR kód na štítku se sériovým číslem (je-li k dispozici).

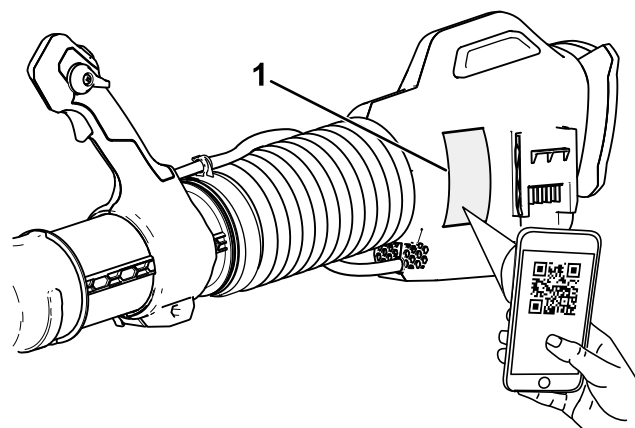

g377663

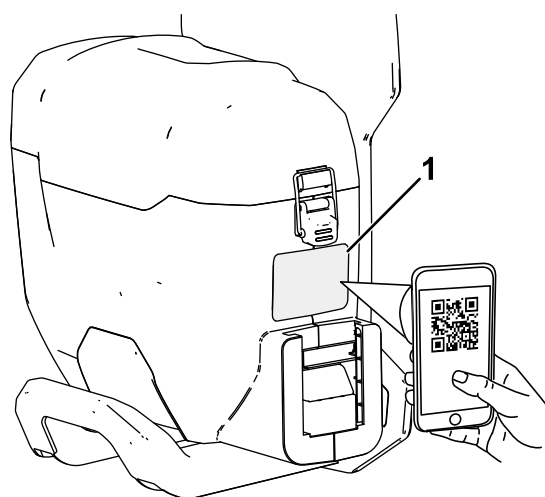

g377638

Obrázek 1

1. Umístění čísla modelu a sériového čísla

Číslo modelu _____

Výrobní číslo _____

Varovný bezpečnostní symbol

Varovný bezpečnostní symbol (Obrázek 2), který je uveden jak v této příručce, tak na stroji, označuje důležité bezpečnostní zprávy, které v zájmu předcházení nehodám musíte dodržovat.



Obrázek 2

Výstražný bezpečnostní symbol

g000502

Varovný bezpečnostní symbol se zobrazuje nad informacemi, které vás upozorňují na nebezpečné činnosti nebo situace, za kterým následuje slovo **NEBEZPEČÍ**, **VAROVÁNÍ** nebo **UPOZORNĚNÍ**.

NEBEZPEČÍ označuje bezprostředně nebezpečnou situaci, která **povede** k nebezpečí vážného zranění nebo smrti, pokud jí nebude zabráněno.

VAROVÁNÍ označuje potenciálně nebezpečnou situaci, která **může** vést k vážnému zranění nebo smrti, pokud jí není zabráněno.

UPOZORNĚNÍ označuje potenciálně nebezpečnou situaci, která **může** vést k lehkému nebo mírnému zranění, pokud jí není zabráněno.

Ke zdůraznění informací se v této příručce používají dva další výrazy. Termín „**Důležité**“ upozorňuje na speciální technické informace a termín „**Poznámka**“ zdůrazňuje obecné informace, jimž je třeba věnovat zvláštní pozornost.

Bezpečnost

VÝSTRAHA – při používání elektrického zahradního nářadí vždy dodržujte základní bezpečnostní opatření, abyste snížili riziko požáru, úrazu elektrickým proudem a poranění osob, včetně následujících opatření:

Vedle těchto pokynů si vždy přečtěte a dodržujte bezpečnostní upozornění a pokyny dodávané s konkrétním nástrojem, který hodláte napájet, a teprve poté začněte s batohem pracovat.

DŮLEŽITÉ BEZPEČNOSTNÍ POKYNY

I. Zaškolení

1. Obsluha batohu nese odpovědnost za veškeré nehody, ohrožení zdraví jiných osob nebo poškození jejich majetku.
2. Nedovolte dětem, aby používaly batoh, připojený nástroj, akumulátor nebo nabíječku akumulátorů nebo si s nimi hrály. Místní předpisy mohou omezovat věk obsluhy.
3. Nedovolte, aby nezaškolené osoby nebo děti toto zařízení obsluhovaly nebo na něm prováděly servis. Zařízení mohou obsluhovat nebo opravovat pouze osoby, které jsou zodpovědné, k tomu proškolené, obeznámené s pokyny a fyzicky způsobilé.
4. Před použitím batohu, připojeného nástroje, akumulátoru a nabíječky akumulátorů si přečtěte všechny pokyny a výstražná označení na těchto výrobcích.
5. Seznamte se s ovládacími prvky a správným používáním batohu, připojeného nástroje, akumulátoru a nabíječky akumulátorů.

II. Příprava

1. Přihlízející osoby, především děti, se musí zdržovat mimo pracovní prostor.
2. Používejte pouze akumulátor specifikovaný společností Toro. Použití jiného příslušenství a přídatných zařízení může zvýšit riziko zranění a požáru.
3. Zapojení nabíječky akumulátorů do zásuvky, jejíž napětí neodpovídá hodnotě 100 až 240 V, může způsobit požár nebo úraz elektrickým proudem. Nepřipojujte nabíječku akumulátorů do zásuvky s napětím jiným než 100 až 240 V. Pokud máte k dispozici připojení jiného typu, podle potřeby použijte zásuvkový adaptér o správném uspořádání pro danou elektrickou zásuvku.

4. Nepoužívejte poškozený nebo upravený batoh, akumulátor nebo nabíječku akumulátorů, které by v důsledku nepředvídatelného chování mohly způsobit požár, výbuch nebo zranění.
5. Pokud je poškozený napájecí kabel nabíječky akumulátorů, požádejte o jeho výměnu autorizovaného servisního prodejce.
6. Akumulátor nabíjejte pouze nabíječkou akumulátorů specifikovanou společností Toro. Nabíječka vhodná pro jeden typ akumulátoru může při použití s jiným akumulátorem způsobit riziko požáru.
7. Akumulátor nabíjejte výhradně v dobře větraném prostoru.
8. Dodržujte všechny pokyny pro nabíjení a nenabíjejte akumulátor mimo teplotní rozsah uvedený v pokynech. Mohlo by totiž dojít k poškození akumulátoru a zvýšení rizika požáru.
9. Nikdy nepoužívejte batoh a připojený nástroj, pokud nejsou všechny ochranné kryty ve správné poloze nebo pokud nejsou další bezpečnostní ochranná zařízení na batohu a nástroji řádně funkční.
10. Řádně se oblečte – používejte vhodné oblečení a pomůcky, včetně ochranných brýlí, dlouhých kalhot, pevné protiskluzové obuvi a chráničů sluchu. Dlouhé vlasy si svažte a nenoste volný oděv a volně visící šperky, které by se mohly zachytit do pohybujících se částí. V prašných provozních podmínkách používejte protiprachovou masku.
11. Při napájení nástroje pomocí batohu si přečtěte *provozní příručku* k připojenému nástroji, kde jsou uvedeny další požadavky na osobní ochranné pomůcky.
5. Před seřizováním nebo výměnou příslušenství vyjměte akumulátor z batohu a nástroj odpojte.
6. Nepřibližujte ruce ani nohy k otvoru fukaru a žádným pohybujícím se částem.
7. Před seřizováním, údržbou, čištěním nebo uskladněním nástroje nebo batohu nástroj vypněte, vyjměte akumulátor z batohu a počkejte, dokud se nezastaví veškeré pohybující se součásti.
8. Kdykoli necháte batoh bez dozoru, vyjměte z něj všechny akumulátory.
9. Na elektrický nástroj netlačte silou. Zvolte typ elektrického nástroje odpovídající účelu vaší práce. Správný elektrický nástroj bude pracovat lépe a bezpečněji při rychlosti, pro kterou byl navržen.
10. Nenatahujte se příliš daleko – vždy udržujte správný postoj a rovnováhu, zejména na svazích. Batoh noste vždy za chůze, nikoli za běhu.
11. Při práci s batohem buďte ostražití – sledujte, co děláte, a používejte zdravý rozum. Batoh nepoužívejte, jste-li nemocní, unavení nebo pod vlivem alkoholu nebo léků.
12. Zajistěte, aby větrací otvory nebyly ucpané nečistotami.
13. Do otvoru fukaru nevkládejte žádné předměty a nepoužívejte nástroj se zablokovaným otvorem. Udržujte otvor bez prachu, žmolků, vlasů nebo jiných předmětů, které by mohly omezit proudění vzduchu.
14. Při použití fukaru k čištění schodišť dbejte zvýšené opatrnosti.
15. V případě nesprávného zacházení může z akumulátoru uniknout kapalina; nedotýkejte se jí. Pokud náhodou přijdete s kapalinou do kontaktu, umyjte se vodou. Pokud vám kapalina vnikne do očí, vyhledejte lékařskou pomoc. Kapalina vytékající z akumulátoru může způsobit podráždění nebo popálení.

III. Provoz

1. Vyhněte se práci v nebezpečném prostředí – nepoužívejte nástroj za deště nebo na vlhkých či mokrych místech.
2. Pro daný úkol pracujte se správnými nástroji – použití batohu nebo připojeného nástroje k jiným účelům, než pro které jsou určeny, by mohlo být nebezpečné pro vás i přihlížející osoby.
3. Zabraňte neúmyslnému spuštění – před připojením k batohu a manipulací s nástrojem se ujistěte, že je spínač ve VYPNUTÉ poloze. Nepřenášejte nástroj s prstem na spínači a nepřipojujte jej k napájení, když je spínač v ZAPNUTÉ poloze.
4. S batohem a připojeným nástrojem pracujte pouze za denního nebo dobrého umělého osvětlení.
16. Nevystavujte akumulátor ani nástroj ohni nebo nadměrné teplotě. Vystavení ohni nebo teplotě nad 130 °C může způsobit výbuch.
17. **UPOZORNĚNÍ** – je-li s akumulátorem nesprávně nakládáno, hrozí vznik požáru, výbuch nebo popálení chemickou látkou.
 - Akumulátor nedemontujte.
 - Akumulátor nahrazujte pouze originálním akumulátorem Toro. V případě použití jiného typu akumulátoru hrozí nebezpečí jeho vznícení a riziko zranění.
 - Udržujte akumulátory mimo dosah dětí a v původním obalu, dokud nebudou připraveny k použití.

IV. Údržba a skladování

1. Nástroji a batohu věnujte patřičnou péči – udržujte je čisté a v dobrém stavu, abyste dosáhli co nejlepšího výkonu a snížili riziko zranění. Dodržujte pokyny pro mazání a výměnu příslušenství. Udržujte rukojeti suché, čisté a bez oleje a maziva.
2. Pokud akumulátor nepoužíváte, uchovávejte jej odděleně od kovových předmětů, jako jsou kancelářské sponky, mince, klíče, hřebíky a šrouby, které mohou zkratovat obě svorky. Zkratování svorek akumulátoru může způsobit popáleniny nebo požár.
3. Nepřibližujte nohy ani ruce k pohybujícím se částem.
4. Před seřizováním, údržbou, čištěním nebo uskladněním batohu nebo nástroje vypněte nástroj, vyjměte akumulátor z batohu a počkejte, dokud se nezastaví veškeré pohybující se součásti.
5. Zkontrolujte, zda nejsou poškozené součásti nástroje a batohu – pokud jsou poškozené ochranné kryty nebo jiné součásti, vyhodnoťte, zda budou pracovat správně. Přesvědčte se, zda jsou pohyblivé součásti správně vyrovnány nebo zda se nezadírají, zda nejsou poškozeny jednotlivé díly a úchyty, a zkontrolujte jiné stavy, jež by mohly ovlivnit správnou funkci nástroje. Opravu nebo výměnu poškozeného ochranného krytu nebo součásti přenechejte autorizovanému servisnímu prodejci, pokud není v návodu uvedeno jinak.
6. Udržujte všechny upevňovací prvky na nástroji a batohu pevně utažené.
7. Nepokoušejte se provádět údržbu nebo opravy batohu, připojeného nástroje, akumulátoru nebo nabíječky akumulátorů, s výjimkou případů uvedených v návodu. Údržbu svěřte autorizovanému servisnímu prodejci, který v zájmu zachování bezpečnosti výrobku používá identické náhradní díly.
8. Nepoužívaný nástroj a batoh uložte na suchém a bezpečném místě uvnitř budovy a mimo dosah dětí.

**TYTO POKYNY
SI USCHOVEJTE**

Bezpečnostní a instrukční štítky



Bezpečnostní štítky a pokyny jsou umístěny na viditelném místě v blízkosti každého prostoru představujícího potenciální nebezpečí. V případě ztráty nebo poškození původního štítku jej nahraďte štítkem novým.



145-2340

decal145-2340

1. Výstraha – přečtěte si *provozní příručku*; nepřibližujte se k pohybujícím se součástem; neodstraňujte žádné ochranné kryty ani štíty; používejte chrániče očí; nevystavujte dešti.
2. Výstraha – okolostojící osoby musí být v dostatečné vzdálenosti od stroje ve všech směrech.
3. Nebezpečí zranění odlétávajícími předměty – přihlízející osoby musí vždy zůstat v bezpečné vzdálenosti.
4. Nelikvidujte nesprávným způsobem.



145-2339

decal145-2339

1. Výstraha – přečtěte si *provozní příručku*; nepřibližujte se k pohybujícím se součástem; neodstraňujte žádné ochranné kryty ani štíty; používejte chrániče očí; nevystavujte dešti.
2. Výstraha – okolostojící osoby musí být v dostatečné vzdálenosti od stroje ve všech směrech.
3. Nebezpečí zranění odlétávajícími předměty – přihlízející osoby musí vždy zůstat v bezpečné vzdálenosti.
4. Nelikvidujte nesprávným způsobem.



decal145-3805

145-3805

1. Výstraha – přečtěte si *provozní příručku*; nepřibližujte se k pohybujícím se součástem; neodstraňujte žádné ochranné kryty ani štíty; používejte chrániče očí; nevystavujte dešti.
2. Nelikvidujte nesprávným způsobem.



decal145-3809

145-3809

1. Akumulátor je používán mimo vhodné rozmezí provozní teploty.
2. Porucha nabíjení akumulátoru..



decal145-2317

145-2317

1. Stav nabití akumulátoru

Nastavení

Vyjímatelné díly

Pro ověření, že byly dodány všechny součásti, použijte tabulku níže.

Popis	Množství	Použití
Dělo fukaru	1	Připojte trubice fukaru.
Středová část trubice	1	
Část s tryskou	1	
Batoň	1	Připojte dělo fukaru.
Sestava děla fukaru	1	

Připojení trubic fukaru

1. Nasadte kanály středové části trubice fukaru na čepy válce trubice fukaru a otočením středovou část zajistěte (A, viz [Obrázek 3](#)).

Poznámka: Po úplném otočení čepů do kanálů se díly nesmějí otáčet.

2. Nasadte kanály části s tryskou na čepy středové části a otočením trysku zajistěte (B, viz [Obrázek 3](#)).

Poznámka: Trysku lze pro lepší ergonomii instalovat ve vysunutou nebo standardní poloze.

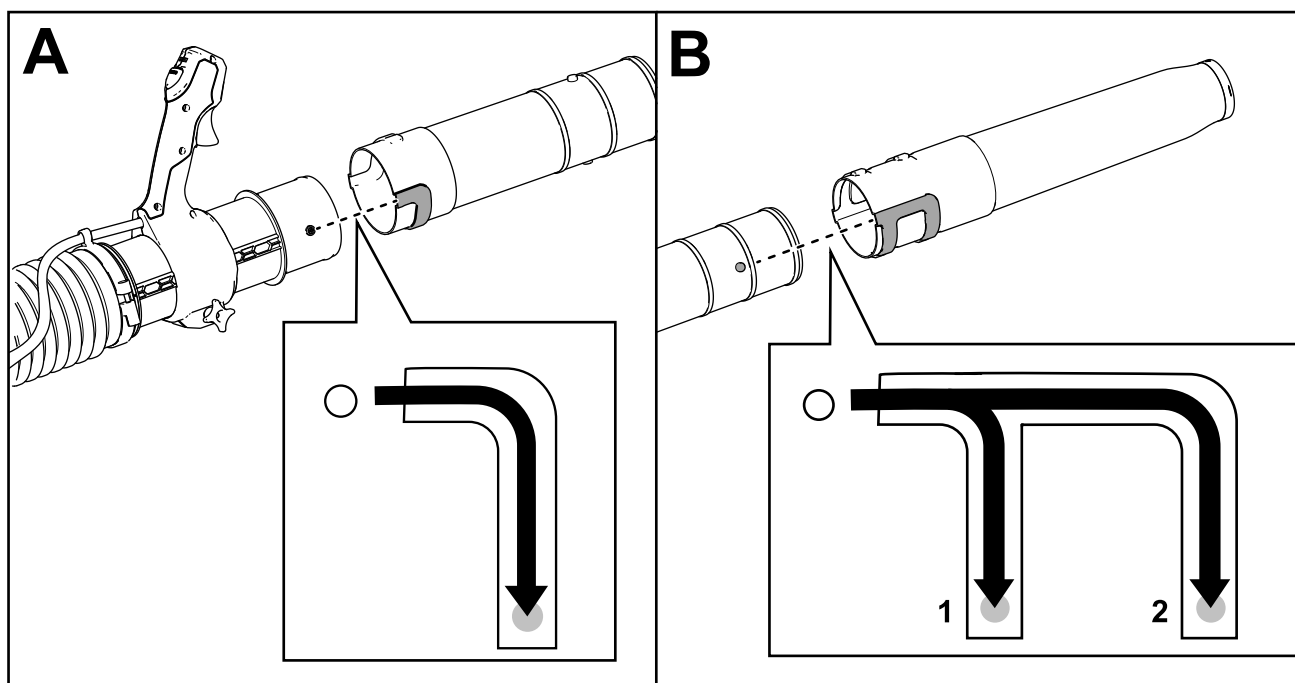

Obrázek 3

g365122

1. Vysunutá poloha

2. Standardní poloha

Připojení děla fukaru k batohu

Poznámka: Pomocí adaptéru batohu, model 66005 (není součástí dodávky), lze batoh použít také k napájení jiných nástrojů.

1. Vyrovnajte dělo fukaru s přípojkou napájení batohu (Obrázek 4).

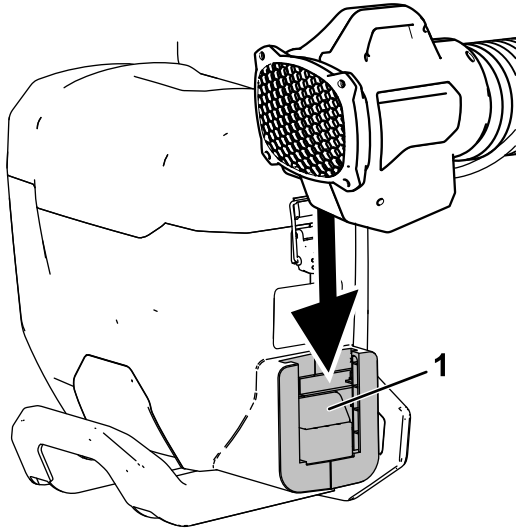

Obrázek 4

g365156

1. Přípojka napájení batohu

2. Stiskněte tlačítko západky fukaru a zatlačte dělo dolů do batohu tak, aby zapadlo na místo (Obrázek 5).

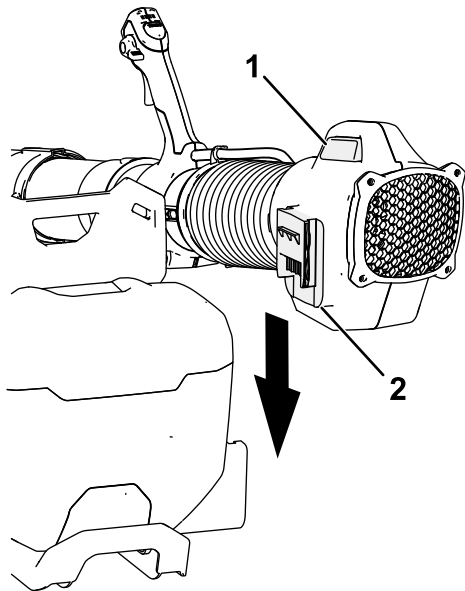

Obrázek 5

g365155

1. Tlačítko západky fukaru
2. Přípojka fukaru

Součásti stroje

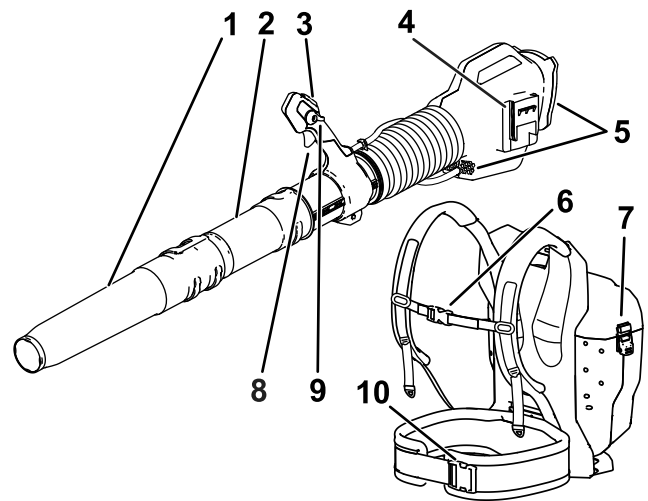

g366972

Obrázek 6

- | | |
|-----------------------------|------------------------------|
| 1. Část s tryskou | 6. Přezka hrudního popruhu |
| 2. Středová část trubice | 7. Západka krytu akumulátoru |
| 3. Tlačítko navýšení výkonu | 8. Vypínač |
| 4. Přípojka fukaru | 9. Rychlostní pojistka |
| 5. Větrací otvory fukaru | 10. Přezka opasku |

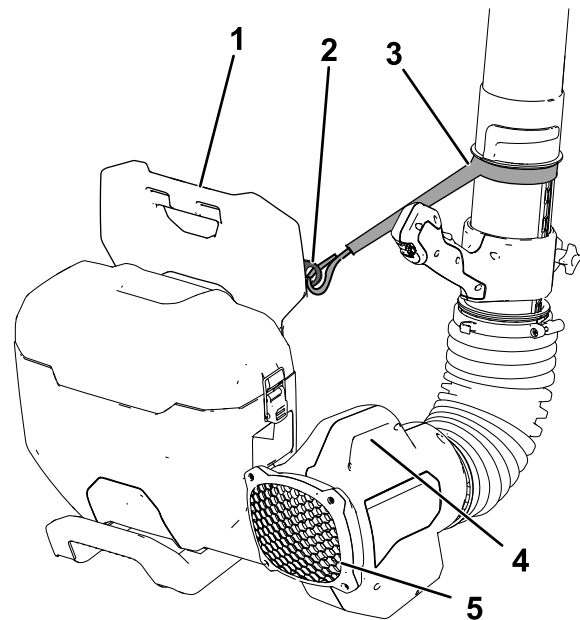

g386221

Obrázek 7

- | | |
|-------------------|---------------------------------------|
| 1. Držadlo batohu | 4. Rukojeť západky fukaru |
| 2. Poutko batohu | 5. Zadní ventilační otvor děla fukaru |
| 3. Popruh fukaru | |

Technické údaje

Model	66200 a 66200T
Jmenovité napětí	Max. 60 V DC, jmenovitých 54 V DC
Celková délka (s dělem ve vysunutě poloze)	157,5 cm
Vibrace rukou/paží na rukojeti	Viz příložené prohlášení o shodě
Hmotnost (s dělem, bez akumulátorů)	7,9 kg
Hmotnost (bez děla a akumulátorů)	4,2 kg
Typ nabíječky	Nabíječky Toro 60 V
Typ akumulátoru	Akumulátory Toro 60 V

Vhodný teplotní rozsah

Akumulátor nabíjejte a skladujte při teplotě	5 °C až 40 °C*
Akumulátor používejte při teplotě	-30 °C až 49 °C
Fukar používejte při teplotě	0 °C až 49 °C

*Doba nabíjení se zvyšuje, pokud nabíjení akumulátoru neprobíhá v tomto teplotním rozsahu.

Nástroj, akumulátor a nabíječku akumulátorů skladujte na uzavřeném, čistém a suchém místě.

Přídavná zařízení / příslušenství

Pro nástroj je k dispozici řada přídavných zařízení a příslušenství schválených společností Toro, která vylepšují a rozšiřují jeho možnosti. Seznam schválených přídavných zařízení a příslušenství můžete získat od autorizovaného servisního prodejce nebo distributora Toro nebo na stránkách www.Toro.com.

K zajištění optimální výkonnosti a dodržení požadavků na bezpečnost je nutné používat pouze originální náhradní díly a příslušenství společnosti Toro. Náhradní díly a příslušenství jiných výrobců mohou představovat riziko.

Obsluha

Nastavení polohy batohu

- Ohněte se v pase a nasadte si ramenní popruhy tak, aby vám batoh pohodlně spočíval na zádech, a připojte a utáhněte přezku bederního popruhu tak, aby popruh zůstal ve správné poloze (**Obrázek 8** a **Obrázek 9**).

Poznámka: Výška hrudního popruhu je nastavitelná.



Obrázek 8

g395681

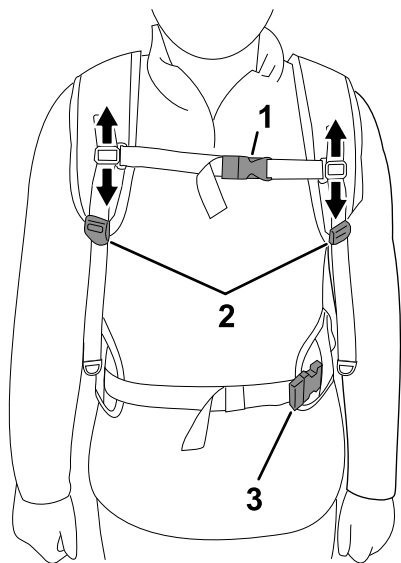

Obrázek 9

g377912

- | | |
|--|---|
| 1. Nastavovací prvek a přezka hrudního popruhu | 3. Nastavovací prvek a přezka bederního popruhu |
| 2. Nastavovací prvek ramenního popruhu | |

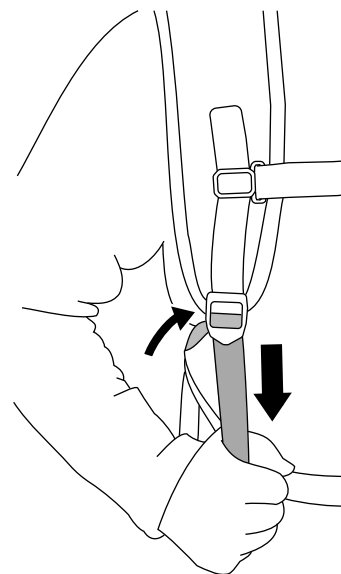

Obrázek 11

g377918

- Připojte a nastavte výšku hrudního popruhu.
- Ve vzpřímeném postoji znovu utáhněte bederní popruh tak, aby byl dotažený (Obrázek 10).

Poznámka: Polstrování bederního popruhu musí spočívat na horní části nebo uprostřed kyčlí.

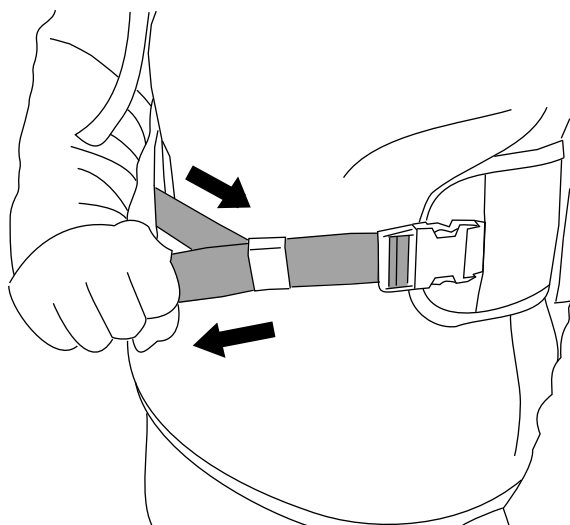

Obrázek 10

g377930

- Stáhněte nastavovací prvek ramenních popruhů dolů tak, aby byly popruhy dotažené (Obrázek 11).

- Nastavte hrudní popruh tak, aby byl pevně utažen (Obrázek 12).

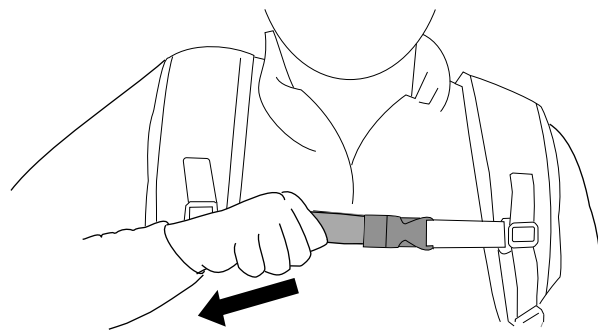

Obrázek 12

g379322

- Pokud jsou ramenní popruhy nebo popruhy pro zvedání nákladu příliš těsné, zatlačením nastavovacích prvků nahoru popruh prodlužte (Obrázek 13).

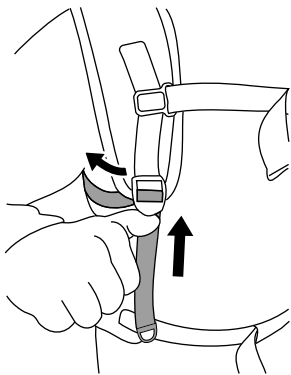

Obrázek 13

g377942

7. Pokud je bederní popruh příliš těsný, zatlačením na nastavovací prvek do strany popruhy prodlužte (Obrázek 14).

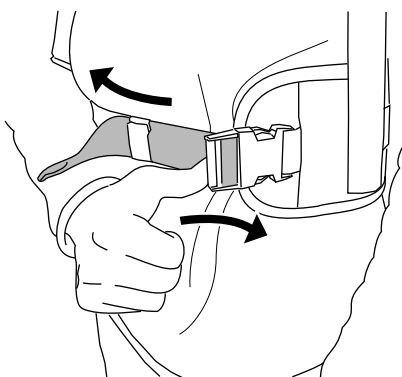

Obrázek 14

g377944

8. Pokud je hrudní popruh příliš těsný, zatlačením na nastavovací prvek do strany popruhu prodlužte (Obrázek 15).

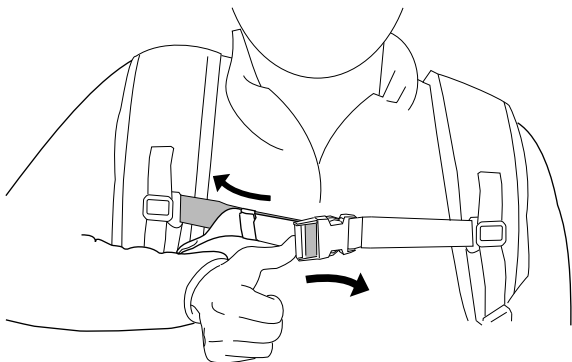

Obrázek 15

g386220

Nastavení polohy rukojeti fukaru

Polohu rukojeti fukaru lze nastavit. S batohem na zádech postupujte následovně:

1. Otáčením proti směru hodinových ručiček uvolněte knoflík rukojeti fukaru.
2. Knoflík rukojeti fukaru posuňte ve vodící rýze rukojeti dopředu nebo dozadu do pohodlné polohy.
3. Otáčením ve směru hodinových ručiček knoflík rukojeti fukaru utáhněte, aby se rukojeť zajistila v nové poloze.

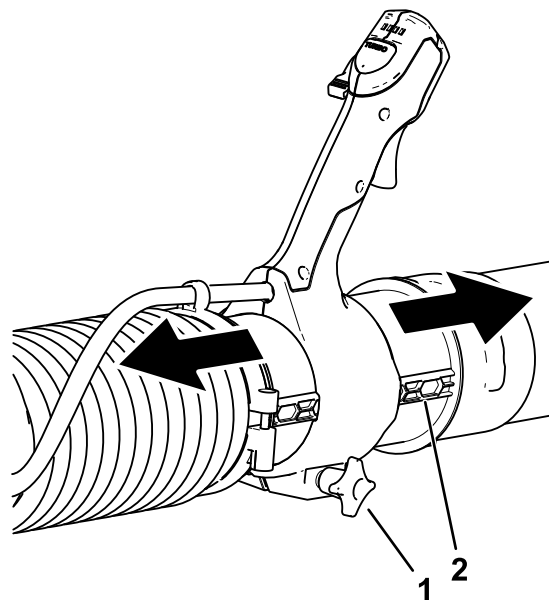

Obrázek 16

g365095

1. Knoflík rukojeti fukaru 2. Vodící rýha rukojeti

Poznámka: Rukojeť fukaru se může také otáčet o 90° mimo střed na obě strany.

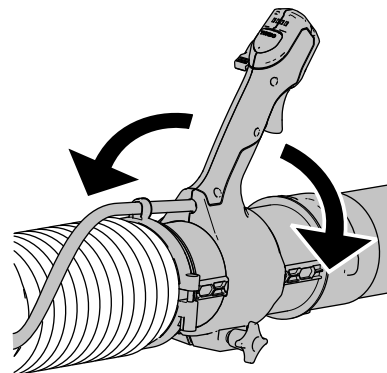

Obrázek 17

g379311

9. Nastavte polohu rukojeti fukaru podle svých preferencí; viz [Nastavení polohy rukojeti fukaru \(strana 12\)](#).
10. Úpravy podle tohoto postupu opakujte, dokud nebude poloha batohu pohodlná.

Zapnutí fukaru

▲ DŮLEŽITÉ UPOZORNĚNÍ

Fukar může odhazovat předměty a způsobit obsluze i přihlízejícím osobám vážné zranění.

- Pomocí fukaru neodstraňujte tvrdé předměty, jako například hřebíky či šrouby.
- Fukar nepoužívejte v blízkosti osob nebo zvířat.
- Dávejte pozor na směr foukání (tj. foukejte směrem od přihlízejících osob, oken, automobilů atd.). Používejte pouze takovou rychlost, jaká je potřebná.
- Buďte obzvláště opatrní při čištění nečistot ze schodů nebo jiných těsných oblastí.

▲ DŮLEŽITÉ UPOZORNĚNÍ

Nesprávné používání batohu, adaptér batohu nebo připojeného nástroje může způsobit riziko zranění.

Před použitím adaptéru batohu si přečtěte provozní příručku k batohu a konkrétnímu nástroji a řiďte se jí.

1. Přesvědčte se, zda větrací otvory na zadní a spodní části děla fukaru nejsou zaneseny prachem a nečistotami.
2. Ujistěte se, že větrací otvor ve spodní části batohu není zanesen prachem a nečistotami (Obrázek 18).

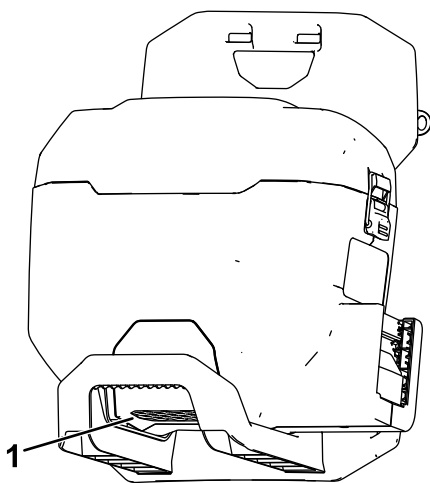

Obrázek 18

g378372

1. Větrací otvor batohu

3. Položte batoh na rovný povrch.

4. Vytažením výstupků západek nahoru otevřete západky zajišťující kryt akumulátoru a kryt odložte stranou.
5. Zarovnejte dutinu na zadní straně akumulátoru s jedním z otvorů pro akumulátor v batohu.
6. Zasuňte akumulátor dolů do batohu tak, aby se zcela usadil a zajistil v poloze (Obrázek 19).

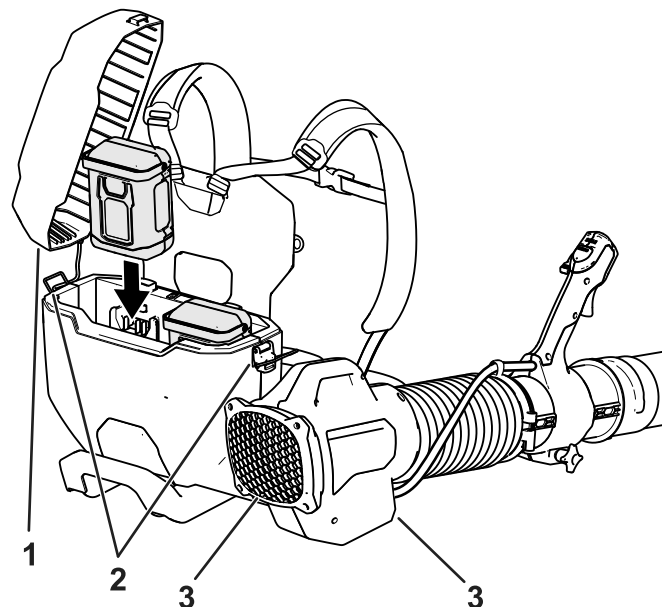

g377917

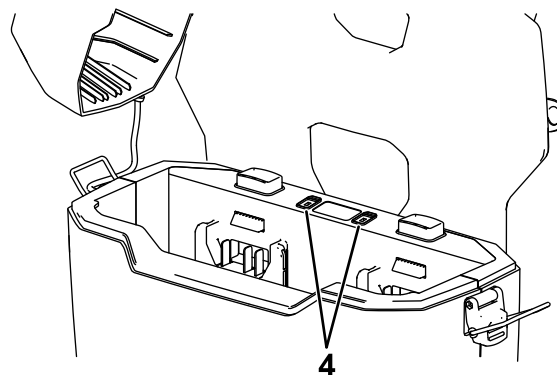

g378297

Obrázek 19

1. Kryt akumulátoru
2. Západky krytu akumulátoru
3. Větrací otvor fukaru
4. Indikační kontrolky akumulátoru

7. Nasadte kryt akumulátoru na batoh a zajistěte jej pomocí obou západek krytu.
8. Nasadte si batoh a upevněte ramenní popruhy; viz [Nastavení polohy batohu \(strana 10\)](#).

9. Chcete-li fukar zapnout, stiskněte spoušť variabilního nastavení rychlosti (Obrázek 20).

Poznámka: Zapnutím rychlostní pojistky zajistíte nepřetržitý chod zařízení, aniž by bylo nutné držet spoušť variabilního nastavení rychlosti stisknutou (Obrázek 20).

Kontrolky stavu nabití akumulátoru ukazují, kolik energie v batohu zbývá.

Důležité: Před sejmutím batohu nebo vyjmutím akumulátorů z nástroje se ujistěte, že je vypnuta rychlostní pojistka.

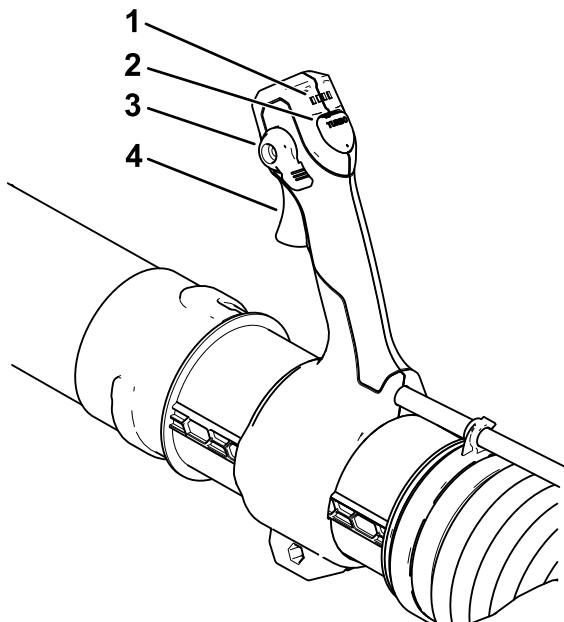

Obrázek 20

g365089

- | | |
|---------------------------------------|---|
| 1. Kontrolky stavu nabití akumulátoru | 3. Rychlostní pojistka (vyobrazena ve VYPNUTÉ poloze) |
| 2. Tlačítko navýšení výkonu | 4. Spoušť variabilního nastavení rychlosti |

Nastavení rychlosti proudění vzduchu z fukaru

Chcete-li nastavit rychlost proudění vzduchu během vyfukování, použijte spoušť variabilního nastavení rychlosti (Obrázek 20).

Chcete-li dosáhnout maximálního výkonu (rychlost proudění vzduchu), stiskněte spoušť, poté stiskněte a na požadovanou dobu podržte tlačítko navýšení výkonu (Obrázek 20).

Chcete-li udržet stávající rychlost proudění vzduchu, zapněte rychlostní pojistku (Obrázek 20).

Důležité: Před sejmutím batohu nebo vyjmutím akumulátorů z nástroje se ujistěte, že je vypnuta rychlostní pojistka.

Vypnutí fukaru

Chcete-li fukar vypnout, vypněte rychlostní pojistku (je-li použita) a uvolněte spoušť variabilního nastavení rychlosti (Obrázek 21).

Pokud potřebujete batoh rychle sejmout, odpojte rychloupínací přezky následujícím způsobem:

1. Zatláče na boční strany přezek (A, viz Obrázek 21).
2. Nechejte přezky rozpojit (B, viz Obrázek 21).

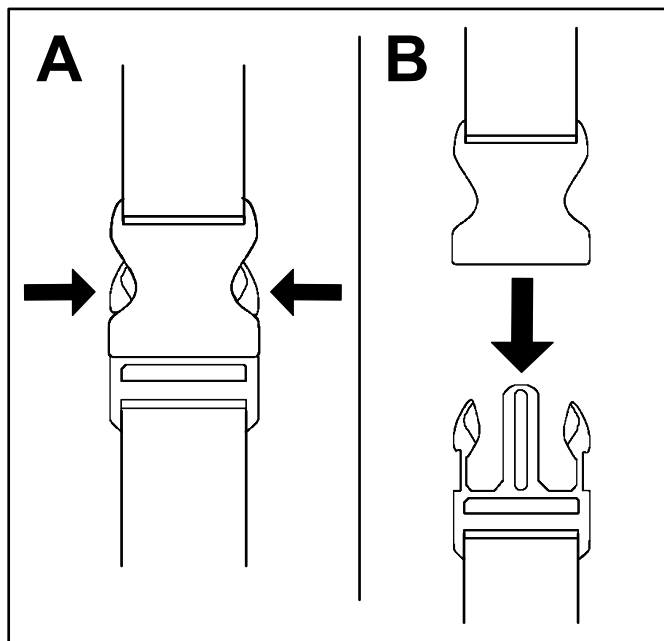

Obrázek 21

g340477

3. Sejměte ramenní popruhy a položte batoh na zem.

Důležité: Před sejmutím batohu nebo vyjmutím akumulátorů z nástroje se ujistěte, že je vypnuta rychlostní pojistka.

Pokaždé, když fukar nepoužíváte nebo jej přepravujete (například z pracoviště nebo na pracoviště), vyjměte akumulátor(y).

Vyjmutí akumulátorů z batohu

1. Položte batoh na rovný povrch.
2. Vytažením výstupků na západkách nahoru otevřete západky zajišťující kryt akumulátoru a kryt odložte stranou.
3. Stiskněte tlačítko západky akumulátoru a zvedněte akumulátor (nebo akumulátory) z batohu (Obrázek 22).

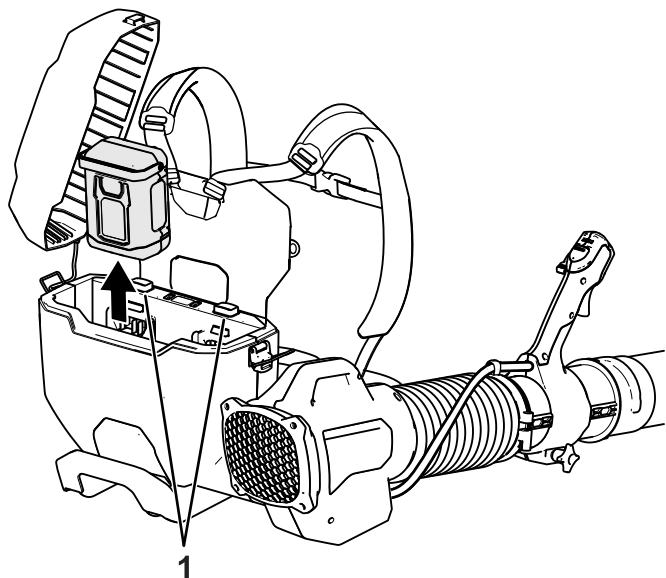

Obrázek 22

g377916

1. Tlačítka západky akumulátoru

Odpojení děla fukaru od batohu

Stiskněte tlačítko západky fukaru a vytažením děla fukaru nahoru jej odpojte od batohu (Obrázek 23).

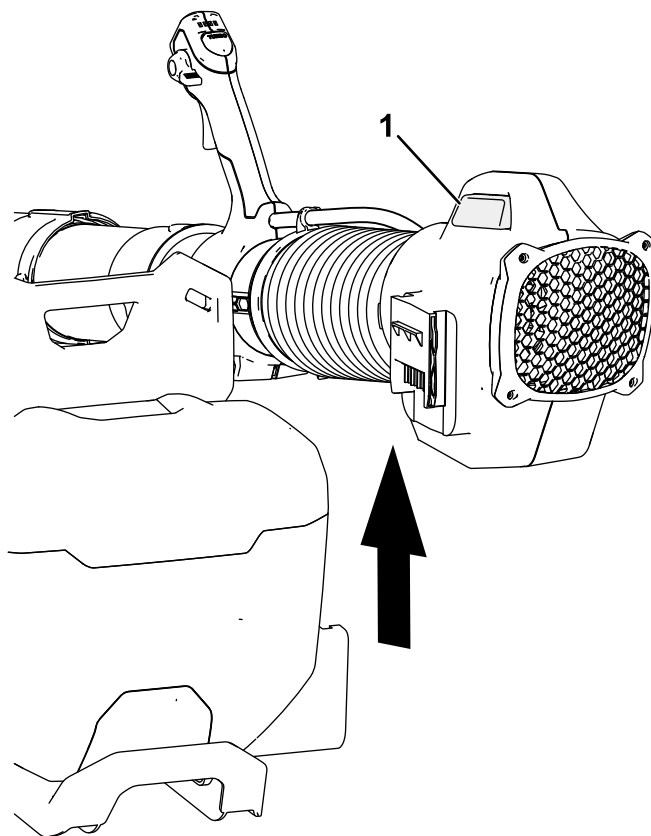

Obrázek 23

g365154

1. Tlačítko západky fukaru

Uskladnění

Důležité: Nástroj, akumulátor a nabíječku skladujte pouze při teplotách ve vhodném rozmezí, viz [Technické údaje \(strana 10\)](#).

Důležité: Pokud chcete akumulátor uskladnit na dobu mimo sezonu, vyjměte jej z nástroje a nabijte natolik, aby se na něm rozsvítily 2 nebo 3 zelené LED kontrolky. Akumulátor neskladujte, je-li zcela nabitý nebo zcela vybitý. Chcete-li zařízení začít znovu používat, nabijte akumulátor tak, aby levá kontrolka na nabíječce svítila zeleně nebo aby na akumulátoru svítily všechny 4 zelené LED kontrolky.

Když je dělo fukaru připevněno k batohu, lze je skladovat nebo přepravovat ve vzpřímené poloze. Popruh, který je součástí dodávky, připněte k poutku batohu ([Obrázek 24](#)).

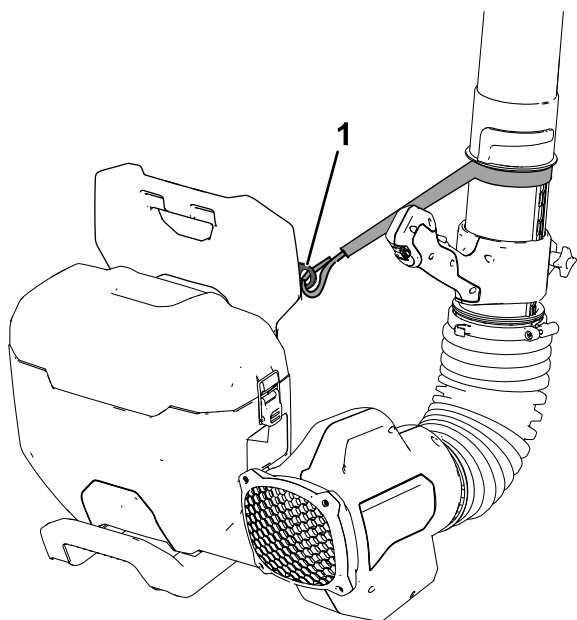

g378367

Obrázek 24

1. Poutko batohu

- Po použití odpojte výrobek od napájení (tj. vyjměte akumulátor z batohu) a přesvědčte se, zda nedošlo k nějakému poškození.
- Neskladujte nástroj s vloženým akumulátorem.
- Očistěte z výrobku všechny nečistoty.
- Pokud nástroj, akumulátor a nabíječku akumulátoru nepoužíváte, uložte je mimo dosah dětí.
- Nástroj, akumulátor a nabíječku akumulátoru nevystavujte vlivům korozivních látek, jako jsou zahradní chemikálie a posypové soli.

Odstraňování závad

Postupujte pouze podle pokynů uvedených v této příručce. Jestliže nejste schopni problém odstranit svépomocí, veškeré další úkony kontroly, údržby a opravy může provádět pouze oprávněné servisní středisko nebo kvalifikovaný odborník.

Závada	Možné příčiny	Způsoby odstranění
Kontrolka LED na batohu svítí červeně.	1. Akumulátor je používán mimo vhodné rozmezí provozní teploty.	1. Odpojte akumulátor a odložte jej na suché místo, jehož teplota je v rozmezí 5 °C až 40 °C.
Kontrolka LED na batohu bliká červeně.	1. Došlo k chybě komunikace mezi akumulátorem a batohem. 2. Akumulátor je poškozen.	1. Odpojte akumulátor od batohu a počkejte 10 sekund. Připojte akumulátor zpět. Pokud kontrolka LED na batohu stále bliká červeně, zkuste to znovu. Pokud kontrolka LED na batohu po dvou pokusech stále bliká červeně, akumulátor řádně zlikvidujte v provozovně pro recyklaci akumulátorů. 2. Akumulátor řádně zlikvidujte v provozovně pro recyklaci akumulátorů a zajistěte si nový akumulátor.
Kontrolka LED na dělu fukaru bliká.	1. V batohu, nástroji nebo akumulátoru vznikla potenciální závada elektrického systému.	1. Kontaktujte autorizované servisní středisko.
Nástroj nelze zapnout nebo nepracuje nepřetržitě.	1. Akumulátor není do batohu zcela zasunut. 2. Adaptér batohu není v nástroji nebo batohu zcela zasunut. 3. Akumulátor není nabitý. 4. Akumulátor je používán mimo vhodné rozmezí provozní teploty. 5. Na vývodech akumulátoru je vlhkost. 6. Na vývodech adaptéru batohu je vlhkost. 7. Akumulátor je poškozen. 8. V batohu, nástroji nebo akumulátoru vznikla jiná závada elektrického systému.	1. Vyjměte akumulátor, vložte jej zpět do batohu a přesvědčte se, zda je zcela zasunut a zajištěn na západku. 2. Vyjměte adaptér batohu, vložte jej zpět do nástroje a/nebo batohu a přesvědčte se, zda je zcela zasunut a zajištěn na západky v obou místech připojení. 3. Vyjměte akumulátor z batohu a nabijte jej. 4. Uložte akumulátor na suché místo, jehož teplota je v rozmezí 5 °C až 40 °C. 5. Nechejte akumulátor vyschnout nebo jej vytřete dosucha. 6. Odpojte adaptér batohu a nechejte jej vyschnout nebo jej otřete do sucha. 7. Akumulátor řádně zlikvidujte v provozovně pro recyklaci akumulátorů a zajistěte si nový akumulátor. 8. Kontaktujte autorizované servisní středisko.
Nástroj nedosahuje plného výkonu.	1. Kapacita akumulátoru je příliš nízká. 2. Trubice fukaru jsou ucpané. 3. Větrací průduchy jsou zablokovány.	1. Vyjměte akumulátor z batohu a plně jej nabijte. 2. Zkontrolujte, zda v trubicích fukaru nejsou nečistoty, a trubice podle potřeby vyčistěte. 3. Větrací průduchy vyčistěte.
Akumulátor se rychle vybíjí.	1. Akumulátor je používán mimo vhodné rozmezí provozní teploty.	1. Uložte akumulátor na suché místo, jehož teplota je v rozmezí 5 °C až 40 °C.

Poznámky:

Oznámení o ochraně soukromí EEA / UK

Způsob, jakým společnost Toro nakládá s vašimi osobními údaji

Společnost Toro Company („Toro“) respektuje vaše soukromí. Když zakoupíte naše produkty, můžeme shromažďovat určité vaše osobní informace poskytnuté buď přímo vámi, nebo vaším místním prodejcem nebo společností Toro. Společnost Toro využívá tyto informace k plnění smluvních povinností, jako je například registrace vaší záruky, zpracování reklamace nebo kontakt s vámi v případě stažení výrobku – a pro legitimní obchodní účely – jako např. zjišťování spokojenosti zákazníků, zlepšování našich výrobků nebo poskytování informací o výrobku, jež mohou být zajímavé. Společnost Toro může sdílet vaše údaje se svými dceřnými společnostmi, přidruženými společnostmi, prodejci a dalšími obchodními partnery v souvislosti s kteroukoli z těchto činností. Osobní údaje můžeme rovněž poskytnout, pokud je to vyžadováno zákonem nebo v souvislosti s prodejem, koupí nebo sloučením podniku. Vaše osobní informace nebudeme nikdy prodávat žádné další společnosti pro marketingové účely.

Zachování osobních údajů

Společnost Toro uchovává vaše osobní údaje, pokud jsou relevantní pro výše uvedené účely a v souladu se zákonnými požadavky. Chcete-li získat další informace o platných lhůtách uchování, kontaktujte nás prosím na adrese legal@toro.com.

Závazek společnosti Toro k bezpečnosti

Vaše osobní údaje mohou být zpracovávány v USA nebo jiné zemi, ve které mohou platit méně přísné zákony na ochranu dat než vaší zemi bydliště. Pokaždé, když přeneseme vaše údaje mimo zemi vašeho bydliště, přijmeme zákonem požadovaná opatření, abychom zajistili, že budou zavedeny příslušné záruky, které ochrání vaše informace a zajistí s nimi šetrné nakládání.

Přístup a oprava

Můžete mít právo své osobní údaje upravovat nebo kontrolovat a můžete mít námitky nebo omezovat zpracování svých dat. Za tímto účelem nás kontaktujte e-mailem legal@toro.com. Máte-li pochybnosti ohledně způsobu, jakým společnost Toro zpracovává vaše informace, doporučujeme, abyste tuto otázku vznesli přímo u nás. Vezměte prosím na vědomí, že evropští občané mají právo podat stížnost na úřadě pro ochranu údajů.



Count on it.