



**Count on it.**

**Manuale dell'operatore**

## Utensile cannone per soffiatore e zaino Revolution da 60 V

N° del modello 66200—N° di serie 323000001 e superiori

N° del modello 66200T—N° di serie 323000001 e superiori

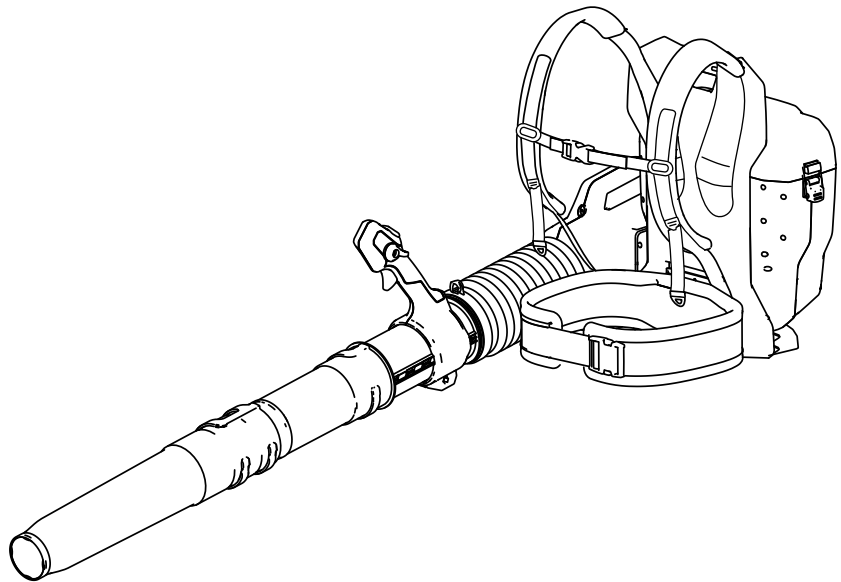



**Per assistenza, consultate la pagina [www.Toro.com/support](http://www.Toro.com/support) per filmati di istruzioni o contattate il numero 1-888-384-9939 prima di restituire questo prodotto.**

## Introduzione

Questa combinazione zaino-soffiatore è indicata per l'uso da parte di proprietari di casa e operatori professionisti. Il soffiatore è pensato per spostare detriti simili a foglie come necessario per gli spazi all'aperto. Lo zaino è pensato per fornire alimentazione a utensili Toro portatili da 60 V. È pensato per l'utilizzo dei pacchi batteria Toro agli ioni di litio da 60 V. Questi pacchi batteria sono progettati per poter essere ricaricati solo da caricabatterie per batterie Toro agli ioni di litio da 60 V.

L'utilizzo di questi prodotti per scopi non conformi alle funzioni per cui sono stati concepiti può essere pericoloso per voi e gli astanti.

**Il modello 66200 non include una batteria o un caricabatterie.**

**Il modello 66200T include solo il cannone per il soffiatore, non include lo zaino.**

**Lo zaino e il supporto per lo zaino non sono compatibili con prodotti con applicazione sul terreno (come utensili per la rimozione della neve o tosaerba).**

Leggete attentamente queste informazioni per imparare come utilizzare e mantenere il vostro prodotto in modo idoneo ed evitare lesioni personali e danni al prodotto. Siete responsabili dell'utilizzo consono e sicuro del prodotto.

Visitate il sito [www.Toro.com](http://www.Toro.com) per ottenere materiali di formazione sulla sicurezza e il funzionamento dei prodotti, informazioni sugli accessori, assistenza nella localizzazione di un rivenditore o per registrare il vostro prodotto.

Per assistenza, ricambi originali del produttore o ulteriori informazioni, rivolgetevi a un Distributore autorizzato o ad un Centro Assistenza del produttore, ed abbiate sempre a portata di mano il numero del modello ed il numero di serie del prodotto. **Figura 1** identifica la posizione dei numeri di modello e di serie sul prodotto. Scrivete i numeri nello spazio fornito.

**Importante:** Con il vostro dispositivo mobile, potete scansionare il codice QR sull'adesivo che riporta il numero di serie (se presente) per accedere alla garanzia, ai ricambi e ad altre informazioni sui prodotti.

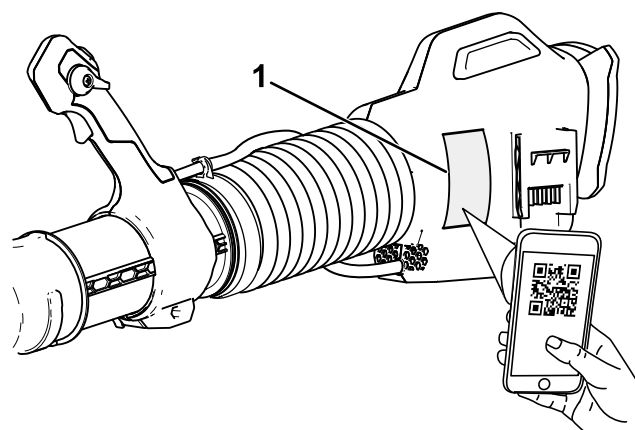

g377663

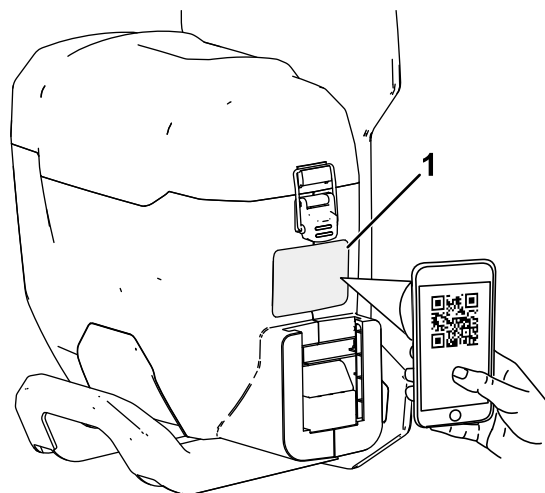

g377638

**Figura 1**

1. Posizione del numero di modello e del numero di serie

N° del modello \_\_\_\_\_

N° di serie \_\_\_\_\_

# Simbolo di avvertenza

Il simbolo di avvertenza (Figura 2) mostrato in questo manuale e sulla macchina identifica messaggi di sicurezza importanti che è necessario seguire per prevenire incidenti.



Figura 2

Simbolo di avvertenza

g000502

Il simbolo di avvertenza compare sulle informazioni che vi avvisano di azioni o situazioni non sicure, ed è seguito dalla parola **PERICOLO**, **AVVERTENZA**, o **ATTENZIONE**.

**PERICOLO** indica una situazione pericolosa imminente che, se non evitata, **provocherà** la morte o una lesione grave.

**AVVERTENZA** indica una situazione potenzialmente pericolosa che, se non evitata, **potrebbe provocare** la morte o una lesione grave.

**ATTENZIONE** indica una situazione potenzialmente pericolosa che, se non evitata, **potrebbe provocare** una lesione moderata o di minore entità.

Questo manuale utilizza altre due parole per mettere in evidenza le informazioni. **Importante** richiama l'attenzione su informazioni meccaniche speciali, e **Nota** pone in risalto informazioni generali che meritano un'attenzione speciale.

# Sicurezza

**AVVERTENZA** – quando si utilizzano utensili da giardinaggio elettrici, seguite sempre le precauzioni di sicurezza per ridurre il rischio di incendi, scosse elettriche e lesioni personali, compreso quanto segue:

Oltre a queste istruzioni, leggete e seguite sempre le avvertenze di sicurezza e le istruzioni incluse con l'utensile specifico a cui avete intenzione di fornire alimentazione prima di utilizzare lo zaino.

## IMPORTANTI ISTRUZIONI ISTRUZIONI

### I. Formazione

1. L'operatore dello zaino è responsabile per eventuali incidenti o pericoli che potrebbero verificarsi ad altre persone o alle loro proprietà.
2. Non consentite ai bambini di utilizzare o giocare con lo zaino, l'utensile collegato, il pacco batteria o il caricabatterie; le normative locali potrebbero prevedere delle limitazioni all'età dell'operatore.
3. Non lasciate che bambini o persone non addestrate utilizzino o effettuino interventi di manutenzione su questo dispositivo. Consentite l'utilizzo o la manutenzione del dispositivo solo a persone responsabili, addestrate, che abbiano familiarità con le istruzioni e fisicamente capaci.
4. Prima di utilizzare lo zaino, l'utensile collegato, il pacco batteria e il caricabatterie, leggete tutte le istruzioni e gli avvisi presenti su questi prodotti.
5. Acquisite familiarità con i comandi e con l'uso appropriato dello zaino, dell'utensile collegato, del pacco batteria e del caricabatterie.

### II. Preparazione

1. Tenete lontani gli astanti e i bambini dall'area operativa.
2. Utilizzate solo il pacco batteria specificato da Toro. L'utilizzo di altri accessori e attrezzi può aumentare il rischio di infortuni e incendi.
3. Il collegamento del caricabatterie a una presa che non sia da 100 a 240 V può causare un incendio o una scossa elettrica. Non collegate il caricabatterie a una presa diversa da una da 100 a 240 V. Per uno stile di collegamento differente, se necessario usate un adattatore adeguato alla configurazione della presa elettrica.
4. Non utilizzate uno zaino, un pacco batteria o un caricabatterie danneggiato o modificato, che potrebbe avere un comportamento imprevedibile tale da provocare un incendio, un'esplosione o un rischio di lesioni.

5. Se il cavo di alimentazione del caricabatteria è danneggiato, contattate un Centro assistenza autorizzato per sostituirlo.
6. Caricate il pacco batteria solo con il caricabatteria specificato da Toro. Un caricabatteria adatto a un tipo di pacco batteria può creare un rischio di incendio se utilizzato con un altro pacco batteria.
7. Caricate il pacco batteria solo in un'area ben ventilata.
8. Seguite tutte le istruzioni di ricarica e non caricate il pacco batteria al di fuori del range di temperatura specificato nelle istruzioni. Altrimenti, potreste danneggiare il pacco batteria e aumentare il rischio di incendio.
9. Non utilizzate lo zaino e l'utensile allegato senza che tutti gli schermi e gli altri dispositivi di protezione siano in sede e funzionanti sullo zaino e l'utensile.
10. Vestitevi in modo idoneo – indossate abbigliamento consono, comprendente occhiali di protezione, pantaloni lunghi, scarpe robuste e antiscivolo e protezioni per l'udito. Legate i capelli lunghi e non indossate indumenti larghi o gioielli pendenti che possono rimanere intrappolati nelle parti in movimento. Indossate una maschera antipolvere in condizioni operative polverose.
11. Quando viene alimentato un utensile con lo zaino, consultate il *Manuale dell'operatore* dell'utensile collegato per ulteriori requisiti relativi ai dispositivi di protezione individuale.
6. Tenete mani e piedi lontani dall'apertura del soffiatore e da tutte le parti in movimento.
7. Spegnete l'utensile, rimuovete il pacco batteria dallo zaino e attendete l'arresto di ogni movimento prima di procedere alla regolazione, manutenzione, pulizia o rimessaggio dell'utensile o dello zaino.
8. Rimuovete eventuali pacchi batteria dallo zaino ogniqualvolta dovete lasciarlo incustodito.
9. Non forzate l'utensile elettrico. Utilizzate l'utensile elettrico corretto per il vostro uso. L'utensile elettrico corretto eseguirà il lavoro in maniera migliore e più sicura, alla velocità per la quale è stato progettato.
10. Non sporgetevi eccessivamente – mantenete una posizione solida sui piedi e un buon equilibrio in ogni momento, soprattutto in pendenza. Procedete camminando, mai correndo, con lo zaino.
11. Rimanete vigili – fate attenzioni alle operazioni che state eseguendo e usate il buon senso durante le operazioni con lo zaino. Non utilizzate lo zaino se siete malati, stanchi o se siete sotto l'effetto di alcol o droga.
12. Assicuratevi che le aperture di ventilazione siano mantenute pulite da detriti.
13. Non inserite oggetti all'interno dell'apertura del soffiatore e non utilizzate l'utensile con un'apertura bloccata. Tenete l'apertura priva di polvere, lanugine, capelli o altro che possa ridurre la portata d'aria.
14. Fate la massima attenzione quando utilizzate l'utensile soffiatore per pulire le scale.
15. In condizioni di uso scorretto, il pacco batteria può espellere del liquido: evitate il contatto. Se doveste venire accidentalmente a contatto con il liquido, lavatevi con acqua. Se il liquido dovesse venire a contatto con gli occhi, consultate un medico. Il liquido fuoriuscito dal pacco batteria può causare irritazioni o ustioni.
16. Non esponete un pacco batteria o un utensile al fuoco o ad una temperatura eccessiva. L'esposizione al fuoco o ad una temperatura superiore a 130 °C potrebbe provocare un'esplosione.
17. **ATTENZIONE** – un pacco batteria trattato in maniera non adeguata potrebbe comportare un rischio di incendio, esplosione o ustione chimica.
  - Non smontate il pacco batteria.
  - Sostituite il pacco batteria solo con un pacco batteria Toro originale; l'utilizzo di un pacco batteria di un altro tipo potrebbe provocare

### III. Funzionamento

1. Evitate ambienti pericolosi – non utilizzate l'utensile in situazioni di pioggia, umidità o bagnato.
2. Utilizzate l'utensile appropriato per il vostro uso – l'utilizzo dello zaino o dell'utensile collegato per scopi diversi da quelli previsti potrebbe essere pericoloso per voi e per gli astanti.
3. Prevenite avviamenti accidentali – assicuratevi che l'interruttore si trovi in posizione di SPEGNIMENTO prima del collegamento allo zaino e dell'uso dello strumento. Non trasportate l'utensile con le dita sull'interruttore e non fornite alimentazione allo stesso mentre l'interruttore si trova in posizione di ACCENSIONE.
4. Utilizzate lo zaino e l'utensile collegato solo alla luce del giorno o in presenza di un'adeguata luce artificiale.
5. Rimuovete il pacco batteria dallo zaino e scollegate l'utensile prima di procedere alla sua regolazione o alla sostituzione degli accessori.

un incendio o comportare un rischio di lesioni.

- Tenete i pacchi batteria fuori dalla portata dei bambini e nella confezione originale fino a quando non sarete pronti a utilizzarli.

#### **IV. Manutenzione e rimessaggio**

1. Mantenete l'utensile e lo zaino con cura – teneteli puliti e in buono stato per avere le migliori prestazioni e per ridurre il rischio di lesioni. Seguite le istruzioni per la lubrificazione e il cambio degli accessori. Tenete le impugnature asciutte, pulite e prive di olio e grasso.
2. Quando un pacco batteria non è in uso, tenetelo lontano da oggetti metallici, come graffette, monete, chiavi, chiodi e viti che possano creare un collegamento da 1 terminale a un altro. Mandare in cortocircuito i morsetti della batteria può causare bruciature o un incendio.
3. Tenete mani e piedi a distanza dalle parti in movimento.
4. Spegnete l'utensile, rimuovete il pacco batteria dallo zaino e attendete l'arresto di ogni movimento prima di procedere alla regolazione, manutenzione, pulizia o rimessaggio dello zaino o dell'utensile.
5. Controllate l'utensile e lo zaino per verificare la presenza di parti danneggiate – se ci sono protezioni o altre parti danneggiate, stabilite se l'utensile potrà funzionare in modo appropriato. Verificate che non vi siano parti mobili non allineate, grippate o rotte, verificate il montaggio e qualsiasi altra condizione che possa influire negativamente sul funzionamento. Se non indicato nelle istruzioni, fate riparare o sostituire le protezioni o i componenti danneggiati da un Centro assistenza autorizzato.
6. Mantenete tutti i dispositivi di fissaggio sull'utensile e lo zaino serrati.
7. Non provate a effettuare la manutenzione o la riparazione dello zaino, dell'utensile collegato, del pacco batteria o del caricabatterie tranne che nei modi indicati nelle istruzioni. Fate eseguire gli interventi di assistenza a un Centro assistenza autorizzato, utilizzando ricambi identici per garantire una manutenzione sicura del prodotto.
8. Rimessate un utensile inattivo e uno zaino in uno spazio chiuso che sia asciutto, sicuro, e lontano dalla portata dei bambini.

## **CONSERVATE QUESTE ISTRUZIONI**

# Adesivi di sicurezza e informativi



Adesivi e istruzioni di sicurezza sono chiaramente visibili per l'operatore e sono situati vicino a qualsiasi area di potenziale pericolo. Sostituite eventuali adesivi se danneggiati o mancanti.



145-2340

decal145-2340



145-2339

decal145-2339

- |  |   |
|--|---|
| <ol style="list-style-type: none"> <li>1. Avvertenza – leggete il <i>Manuale dell'operatore</i>; tenetevi a distanza da parti in movimento; mantenete tutte le protezioni in posizione; indossate protezioni oculari; non esponete alla pioggia.</li> <li>2. Avvertenza – tenete gli astanti a distanza dalla macchina in tutte le direzioni.</li> </ol> | <ol style="list-style-type: none"> <li>3. Pericolo di lancio di oggetti – tenete gli astanti a distanza.</li> <li>4. Non smaltire in modo inappropriato.</li> </ol> |
|--|---|
- 
- |  |   |
|--|---|
| <ol style="list-style-type: none"> <li>1. Avvertenza – leggete il <i>Manuale dell'operatore</i>; tenetevi a distanza da parti in movimento; mantenete tutte le protezioni in posizione; indossate protezioni oculari; non esponete alla pioggia.</li> <li>2. Avvertenza – tenete gli astanti a distanza dalla macchina in tutte le direzioni.</li> </ol> | <ol style="list-style-type: none"> <li>3. Pericolo di lancio di oggetti – tenete gli astanti a distanza.</li> <li>4. Non smaltire in modo inappropriato.</li> </ol> |
|--|---|



decal145-3805

### 145-3805

1. Avvertenza – leggete il *Manuale dell'operatore*; tenetevi a distanza da parti in movimento; mantenete tutte le protezioni in posizione; indossate protezioni oculari; non esponete alla pioggia.
2. Non smaltire in modo inappropriato.



decal145-3809

### 145-3809

1. Il pacco batteria si trova al di sopra o al di sotto del corretto intervallo di temperature.
2. Guasto di carica del pacco batteria.



decal145-2317

### 145-2317

1. Stato di carica della batteria

# Preparazione

## Parti sciolte

Verificate che sia stata spedita tutta la componentistica, facendo riferimento alla seguente tabella.

Descrizione	Qté	Uso
Cannone per il soffiatore	1	Assemblaggio dei tubi del soffiatore.
Sezione intermedia del tubo	1	
Sezione dell'ugello	1	
Zaino	1	Montaggio del cannone per il soffiatore.
Gruppo cannone per il soffiatore	1	

## Assemblaggio dei tubi del soffiatore

1. Fate scorrere i canali della sezione intermedia del tubo del soffiatore sopra i perni sul cilindro del tubo del soffiatore, e ruotate la sezione intermedia per fissarla (A di [Figura 3](#)).

**Nota:** Quando il perno è totalmente ruotato nel canale, le parti non dovrebbero essere in grado di ruotare.

2. Fate scorrere i canali della sezione dell'ugello sopra i perni sulla sezione intermedia, e ruotate l'ugello per fissarlo (B di [Figura 3](#)).

**Nota:** L'ugello può essere montato sia nella posizione estesa che in quella standard per ragioni di preferenze ergonomiche.



Figura 3

g365122

1. Posizione estesa

2. Posizione standard

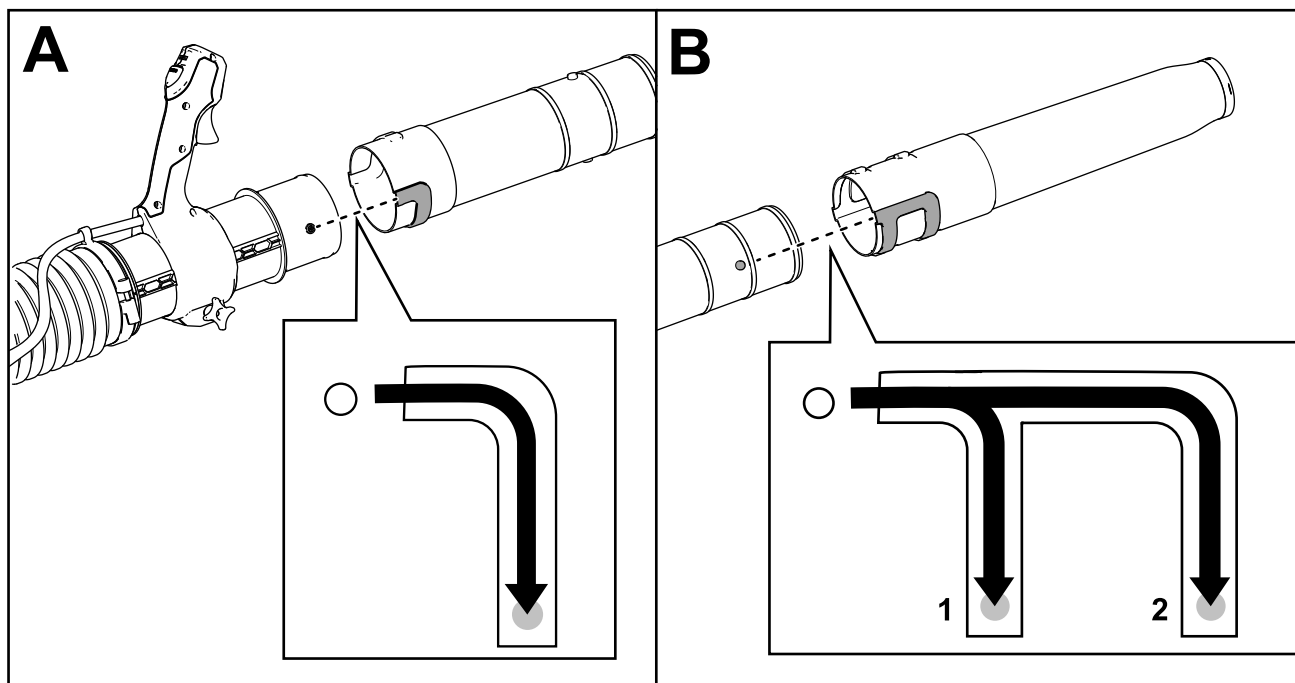

# Montaggio del cannone per il soffiatore allo zaino

**Nota:** Lo zaino può anche essere utilizzato per alimentare utensili utilizzando il supporto per lo zaino modello 66005 (non incluso).

1. Allineate il cannone per il soffiatore con il collegamento di alimentazione dello zaino (Figura 4).

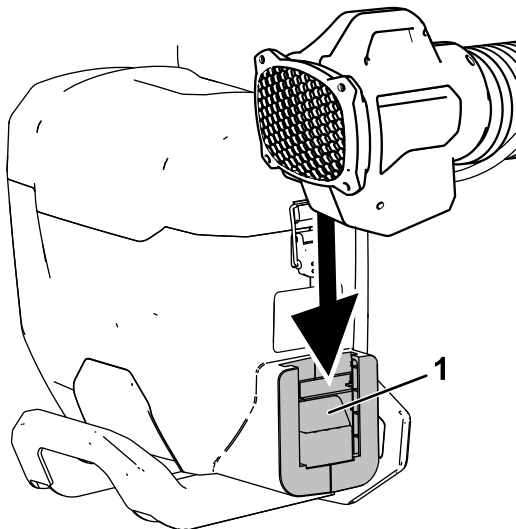

**Figura 4**

g365156

1. Collegamento di alimentazione dello zaino

2. Premete il pulsante di bloccaggio del soffiatore e spingete il cannone verso il basso all'interno dello zaino fino a quando non scatta in posizione (Figura 5).

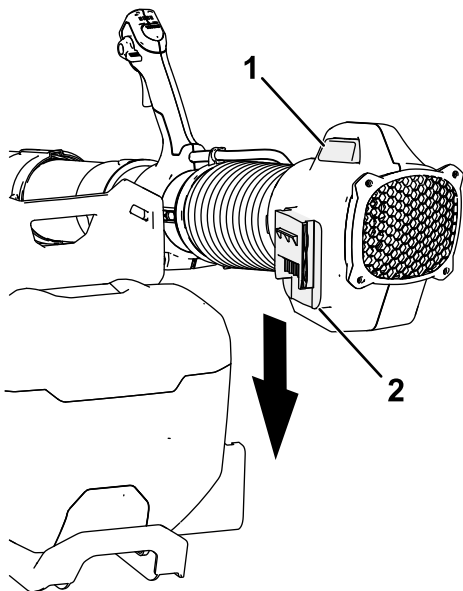

**Figura 5**

g365155

1. Pulsante di bloccaggio del soffiatore
2. Collegamento del soffiatore

# Quadro generale del prodotto

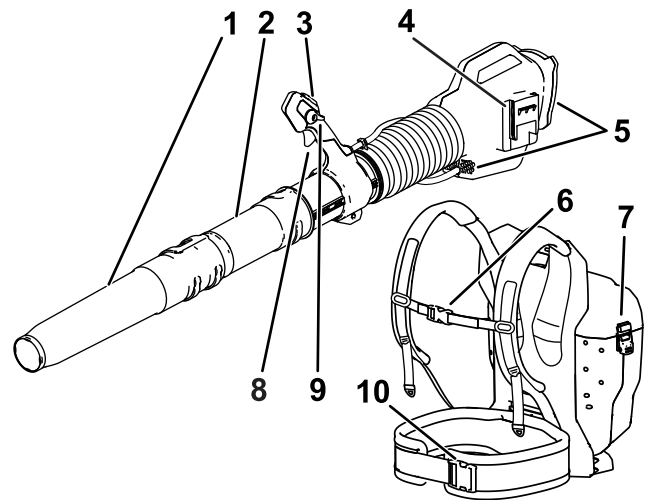

g366972

**Figura 6**

- |                                |  |
|--------------------------------|--|
| 1. Sezione dell'ugello         | 6. Fibbia del cinturino per lo sterno      |
| 2. Sezione intermedia del tubo | 7. Bloccaggio del coperchio della batteria |
| 3. Pulsante turbo              | 8. Leva di azionamento                     |
| 4. Collegamento del soffiatore | 9. Blocco della velocità                   |
| 5. Sfiati del soffiatore       | 10. Fibbia della cinghia per la vita       |

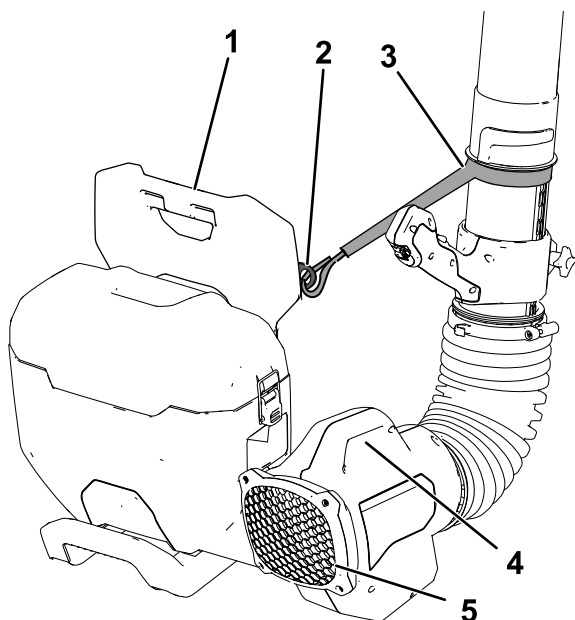

**Figura 7**

g386221

- |                             |   |
|-----------------------------|---|
| 1. Impugnatura dello zaino  | 4. Impugnatura di bloccaggio del soffiatore     |
| 2. Linguetta dello zaino    | 5. Sfiato posteriore del cannone per soffiatore |
| 3. Cinturino del soffiatore |   |

## Specifiche

<b>Modello</b>	66200 e 66200T
<b>Tensione nominale</b>	60 V c.c. massima; 54 V c.c. nominale
<b>Lunghezza complessiva (con cannone in posizione estesa)</b>	157,5 cm
<b>Vibrazione della mano/del braccio sull'impugnatura</b>	Consultate il documento della Dichiarazione di Conformità incluso
<b>Peso (con cannone, senza batterie)</b>	7,9 kg
<b>Peso (con cannone o batterie)</b>	4,2 kg
<b>Tipo di caricabatterie</b>	Caricabatterie Toro da 60 V
<b>Tipo di batteria</b>	Batterie Toro da 60 V

## Intervalli di temperatura idonei

Caricate/rimessate il pacco batteria a	5 °C–40 °C*
Utilizzate il pacco batteria a	-30 °C–49 °C
Utilizzate il soffiatore a	0 °C–49 °C

\*I tempi di ricarica aumenteranno se la ricarica non avviene all'interno di questo intervallo.

Stocate l'utensile, la batteria e il caricabatterie in un luogo ben pulito e asciutto.

## Attrezzi/accessori

È disponibile una gamma di attrezzi ed accessori approvati da Toro per l'impiego con la macchina, per ottimizzare ed ampliare le sue applicazioni. Richiedete la lista degli attrezzi ed accessori approvati ad un Centro Assistenza Toro o ad un Distributore autorizzati, oppure visitate [www.Toro.com](http://www.Toro.com)

Per garantire prestazioni ottimali e mantenere sempre la macchina in conformità alle norme di sicurezza, utilizzate esclusivamente ricambi e accessori originali Toro. Ricambi e accessori fabbricati da altri produttori potrebbero essere pericolosi.

# Funzionamento

## Regolazione della posizione dello zaino

1. Flettetevi all'altezza della vita e indossate i cinturini per le spalle, in modo tale che lo zaino rimanga in una posizione confortevole sulla vostra schiena; collegate e serrate la fibbia della cinghia per i fianchi in modo tale che rimanga in posizione (Figura 8 e Figura 9).

**Nota:** È possibile regolare l'altezza del cinturino per lo sterno.



Figura 8

g395681



Figura 9

g377912

1. Strumento di regolazione e fibbia del cinturino per lo sterno.
2. Strumento di regolazione del cinturino per le spalle.
3. Strumento di regolazione e fibbia della cinghia per i fianchi.

2. Collegate e regolate l'altezza del cinturino per lo sterno.
3. Serrate nuovamente la cinghia per i fianchi mentre rimanete in posizione eretta per garantire che sia aderente (Figura 10).

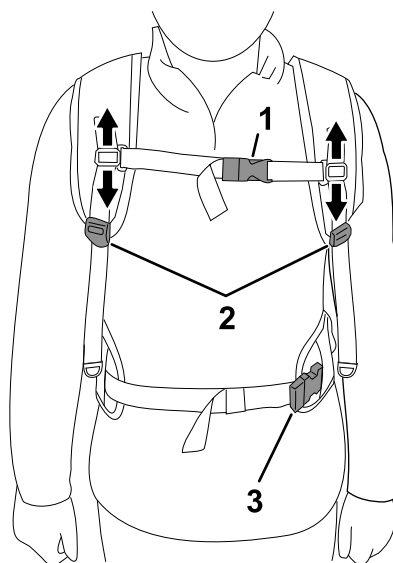
**Nota:** L'imbottitura della cinghia per i fianchi dovrà rimanere sulla parte superiore o centrale dei fianchi.



Figura 10

g377930

4. Tirate verso il basso lo strumento di regolazione del cinturino per le spalle fino a quando i cinturino non sono aderenti (Figura 11).

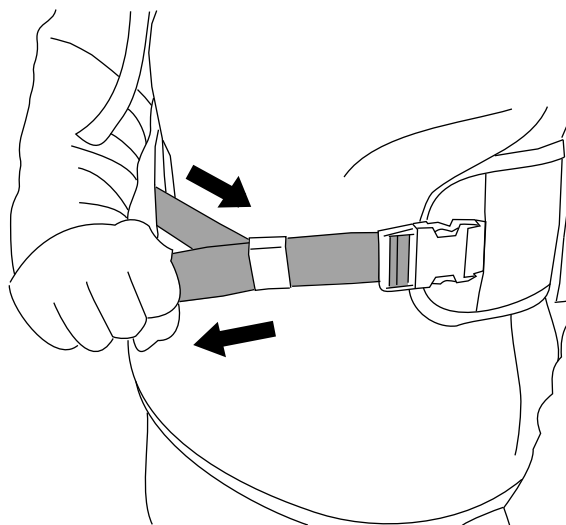

Figura 11

g377918

5. Serrate il cinturino per lo sterno in modo tale che sia aderente (Figura 12).

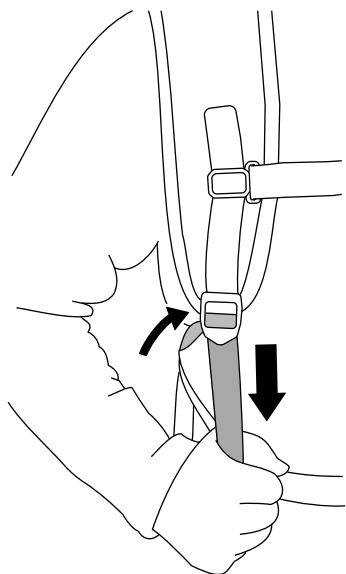

Figura 12

g379322

6. Se i cinturini per le spalle o i cinturini per il sollevamento del carico sono troppo stretti, premete sugli strumenti di regolazione per allungare il cinturino (Figura 13).

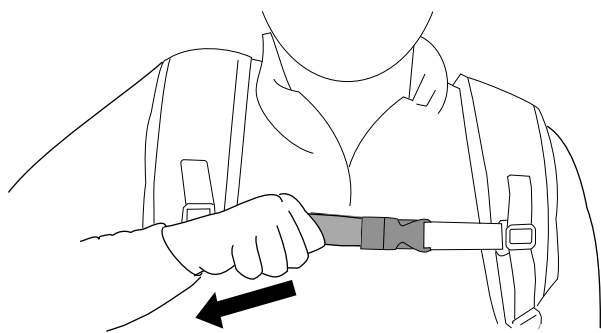

Figura 13

g377942

7. Se la cinghia per i fianchi è troppo stretta, spingete lateralmente sullo strumento di regolazione per allungare i cinturini (Figura 14).

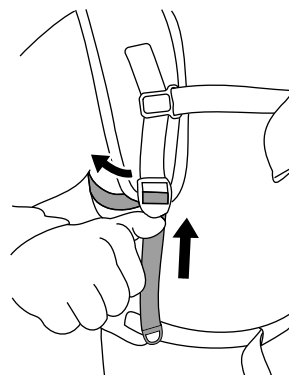

Figura 14

g377944

8. Se il cinturino per lo sterno è troppo stretto, spingete lateralmente sullo strumento di regolazione per allungare i cinturini (Figura 15).

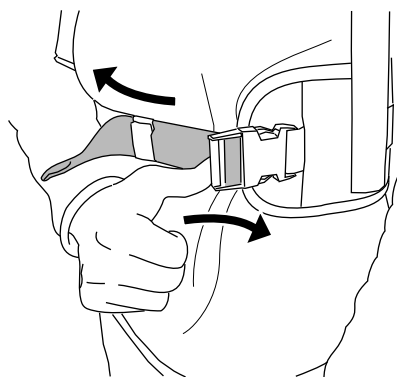

Figura 15

g386220

9. Regolate la posizione dell'impugnatura del soffiatore secondo le vostre preferenze; fate riferimento a [Regolazione della posizione della presa del soffiatore](#) (pagina 13).
10. Ripetete le operazioni di regolazione illustrate in questa procedura fino a quando la posizione dello zaino non è comoda.

# Regolazione della posizione della presa del soffiatore

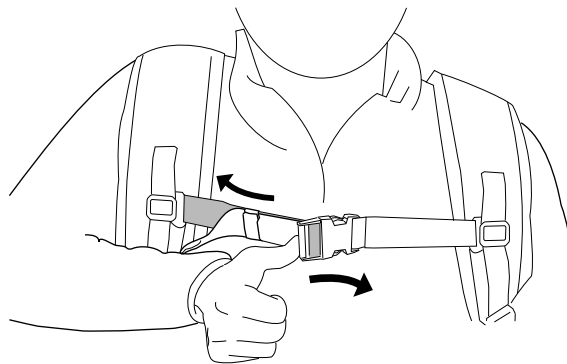
La posizione della presa del soffiatore è regolabile; mentre state indossando lo zaino, fate quanto segue:

1. Allentate la manopola della presa del soffiatore ruotandolo in senso antiorario.
2. Spostate la manopola della presa del soffiatore in avanti o indietro sulla guida fino a raggiungere una posizione comoda.
3. Serrate la manopola della presa del soffiatore ruotandola in senso orario per fissare la presa nella nuova posizione.



Figura 16

g365095

1. Manopola dell'impugnatura del soffiatore
2. Guida dell'impugnatura

**Nota:** La presa del soffiatore può anche essere ruotata di 90° dal centro verso uno dei lati.

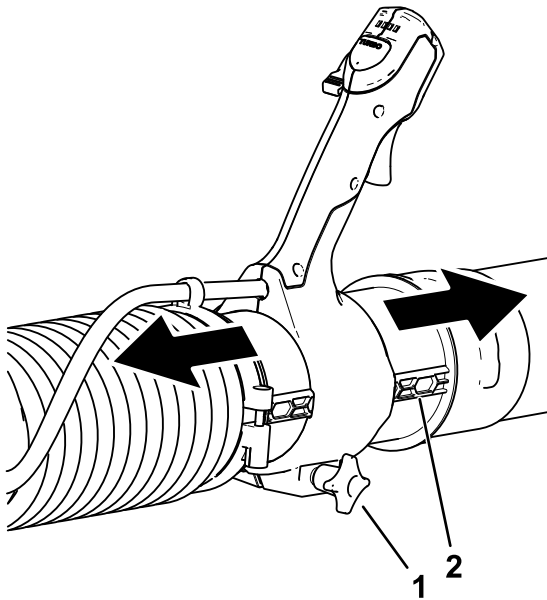

Figura 17

g379311

# Avviamento del soffiatore

## ⚠ AVVERTENZA

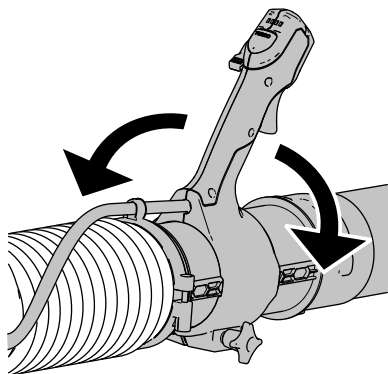
Il soffiatore può lanciare detriti e causare gravi infortuni a voi o agli astanti.

- Non soffiare oggetti duri, come chiodi o bulloni.
- Non attivate il soffiatore nelle adiacenze di persone o animali da compagnia.
- Fate attenzione alla direzione di soffiatura (ovvero, soffiare in direzione opposta ad astanti, finestre, automobili, ecc.). Utilizzate solo la velocità necessaria.
- Prestate la massima attenzione nel rimuovere detriti da scale e da altri spazi limitati.

## ⚠ AVVERTENZA

Un uso improprio dello zaino, del supporto per zaino o di uno strumento collegato può provocare un rischio di lesione.

Leggete e seguite le istruzioni contenute nei Manuali dell'operatore dello zaino e del vostro strumento specifico prima di utilizzare il supporto per zaino con lo zaino.

1. Assicuratevi che gli sfiati sulla facciata posteriore e inferiore del cannone per il soffiatore siano privi di sporco e detriti.
2. Assicuratevi che lo sfiato sulla parte inferiore dello zaino sia privo di polvere e detriti (Figura 18).



Figura 18

g378372

1. Sfiato dello zaino

3. Appoggiate lo zaino su una superficie pianeeggiante.
4. Tirate verso l'alto le linguette di bloccaggio per aprire i fermi che fissano il coperchio della batteria e spostare il coperchio.
5. Allineate la cavità sulla parte posteriore della batteria con una delle porte della batteria nello zaino.
6. Fate scorrere il pacco batteria verso il basso all'interno dello zaino fino a quando il pacco batteria non è totalmente inserito e bloccato in posizione (Figura 19).

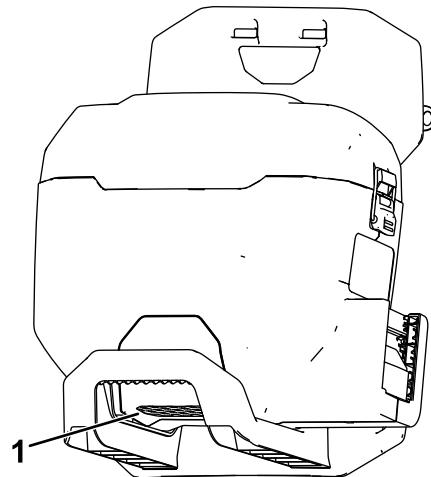
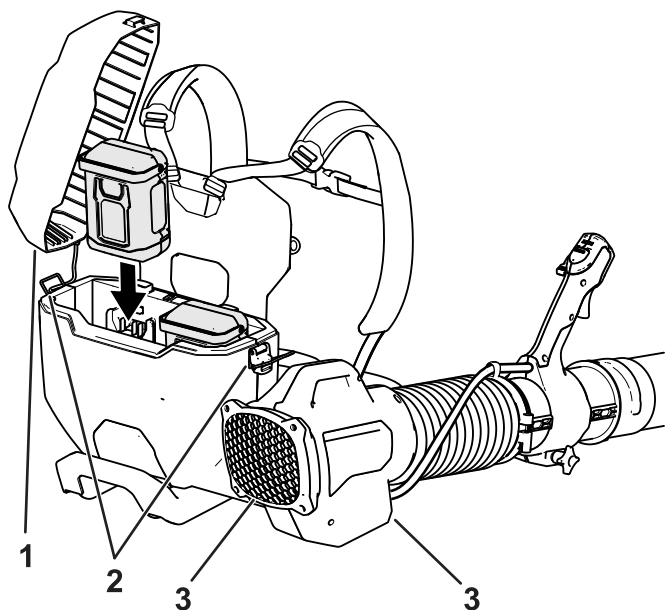

g377917

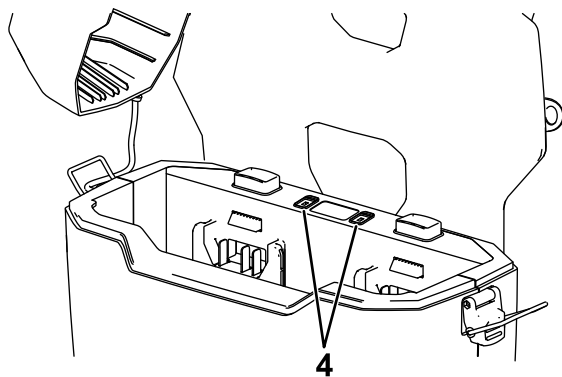

g378297

**Figura 19**

- |                                       |  |
|---------------------------------------|--|
| 1. Coperchio della batteria           | 3. Sfiato del soffiatore                           |
| 2. Fermi del coperchio della batteria | 4. Spie di risoluzione dei problemi della batteria |

7. Posizionate il coperchio della batteria sullo zaino e fissatelo utilizzando entrambi i fermi del coperchio.
8. Indossate lo zaino e fissate i cinturini per le spalle; fate riferimento a [Regolazione della posizione dello zaino](#) (pagina 11).

9. Per avviare il soffiatore, premete la levetta della velocità variabile (Figura 20).

**Nota:** Innestate il blocco della velocità per tenere la macchina accesa senza premere la levetta della velocità variabile (Figura 20).

Le luci di stato di caricamento della batteria indicano la quantità di carica residua dello zaino.

**Importante:** Assicuratevi che il blocco della velocità sia disinserito prima di rimuovere lo zaino o di rimuovere i pacchi batteria della macchina.

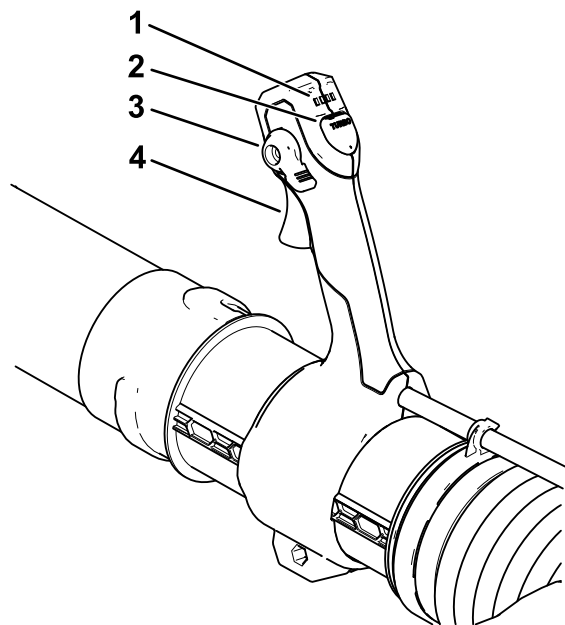

g365089

**Figura 20**

- |  |   |
|--|---|
| 1. Luci di stato di caricamento della batteria | 3. Blocco della velocità (mostrato in posizione di SPEGNIMENTO) |
| 2. Pulsante turbo boost                        | 4. Levetta della velocità variabile                             |

## Regolazione della velocità dell'aria del soffiatore

Per regolare la velocità dell'aria mentre il soffiatore è in funzione, utilizzate la levetta della velocità variabile (Figura 20).

Per ottenere le massime prestazioni (velocità dell'aria), mantenete premuta la levetta, quindi premete e tenete premuto il pulsante turbo boost per la quantità di tempo desiderata (Figura 20).

Per mantenere la velocità dell'aria impostata, innestate il blocco della velocità (Figura 20).

**Importante:** Assicuratevi che il blocco della velocità sia disinserito prima di rimuovere lo zaino o di rimuovere i pacchi batteria della macchina.

## Arresto del soffiatore

Per arrestare il soffiatore, disinnestate il blocco della velocità (se in uso) e lasciate andare la levetta della velocità variabile (Figura 21).

Qualora fosse necessario rimuovere rapidamente lo zaino, scollegate le fibbie a sgancio rapido come segue:

1. Premete su entrambi i lati delle fibbie (A di Figura 21).
2. Consentite lo scollegamento delle fibbie (B di Figura 21).



Figura 21

g340477

## Rimozione delle batterie dallo zaino

1. Appoggiate lo zaino su una superficie piana.
2. Tirate verso l'alto le linguette di bloccaggio per aprire i fermi che fissano il coperchio della batteria e spostare il coperchio.
3. Premete il pulsante di bloccaggio della batteria e sollevate la batteria (o le batterie) rimuovendole dallo zaino (Figura 22).

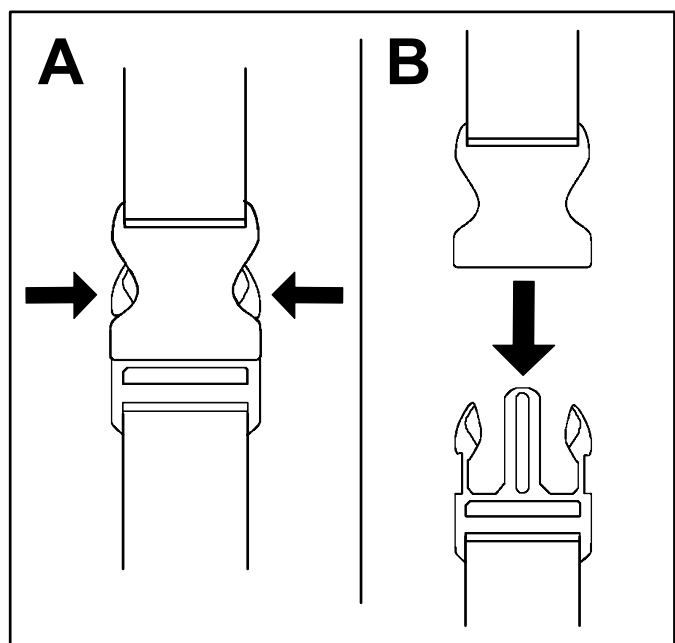

Figura 22

g377916

1. Pulsanti di bloccaggio della batteria

3. Rimuovete i cinturini per le spalle e ponete lo zaino sul terreno.

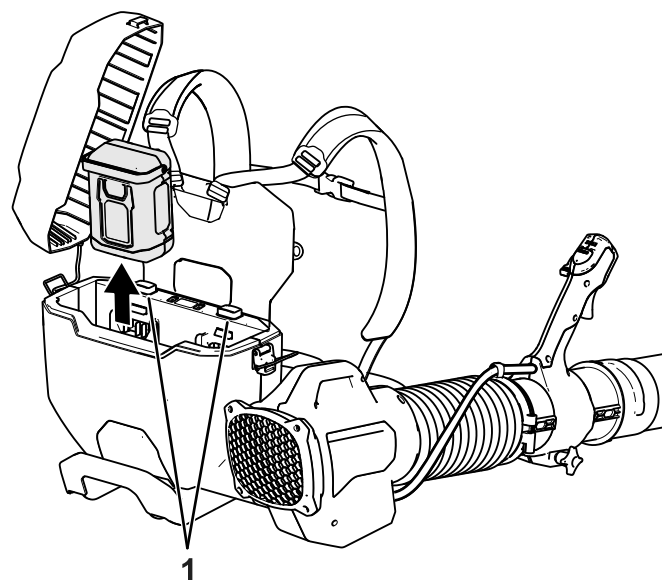
**Importante:** Assicuratevi che il blocco della velocità sia disinserito prima di rimuovere lo zaino o di rimuovere i pacchi batteria della macchina.

Ogniquale volta non si utilizzi il soffiatore o si stia provvedendo al trasporto dello stesso da o verso l'area di lavoro, rimuovete il/i pacco/pacchi batteria.

# Rimozione del cannone per il soffiatore dallo zaino

Premete il pulsante di bloccaggio del soffiatore e tirate il cannone per il soffiatore verso l'alto per separarlo dallo zaino (Figura 23).

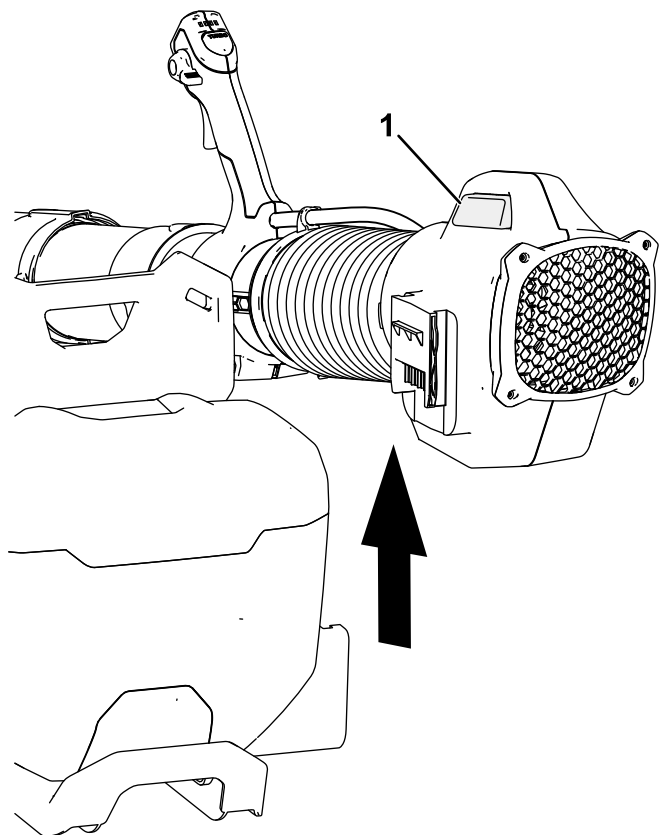

**Figura 23**

g365154

1. Pulsante di bloccaggio del soffiatore

---



# Stoccaggio

**Importante:** Stocate l'utensile, il pacco batteria e il caricabatterie solo a temperature comprese all'interno dell'intervallo opportuno; fate riferimento a [Specifiche \(pagina 10\)](#).

**Importante:** Se stocate il pacco batteria a fine stagione, rimuovete il pacco batteria dall'utensile e caricatelo fino a quando 2 o 3 indicatori LED non diventano verdi sulla batteria. Non stocate una batteria completamente carica o completamente scarica. Quando dovete utilizzare di nuovo l'utensile, caricate il pacco batteria fino a quando la spia di indicazione sinistra non diventa verde sul caricabatterie o quando tutti e 4 gli indicatori LED non diventano verdi sulla batteria.

Con il cannone per il soffiatore collegato allo zaino, è possibile rimessarlo o trasportarlo in posizione verticale; agganciate il cinturino incluso alla linguetta dello zaino ([Figura 24](#)).

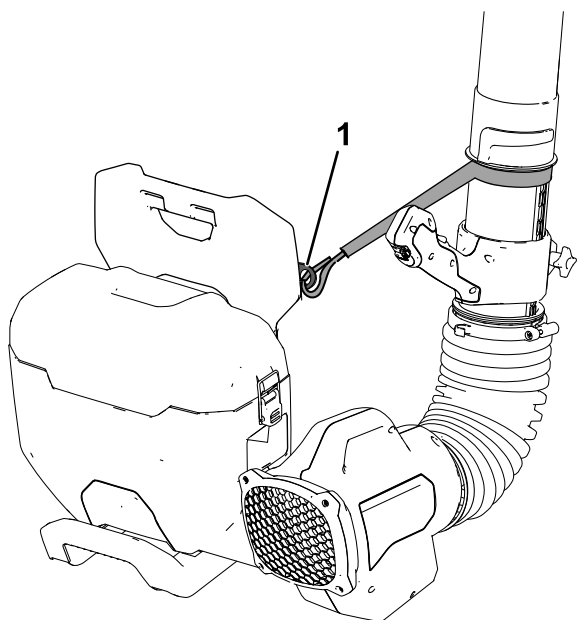

**Figura 24**

g378367

1. Linguetta dello zaino

- Scollegate il prodotto dall'alimentazione (vale a dire, rimuovete il pacco batteria dallo zaino) e verificate la presenza di danni dopo l'uso.
- Non rimessate l'utensile con il pacco batteria installato.
- Ripulite il prodotto da tutti i materiali estranei.
- Quando non in uso, rimessate l'utensile, il pacco batteria e il caricabatterie fuori dalla portata dei bambini.
- Tenete utensile, pacco batteria e caricabatterie lontano da agenti corrosivi, come sostanze chimiche per il giardino e sali di sbrinamento.

# Localizzazione guasti

Effettuate solo i passaggi descritti in queste istruzioni. Tutti i successivi interventi di ispezione, manutenzione e riparazione devono essere effettuati da un centro assistenza autorizzato o da uno specialista analogamente qualificato se non siete in grado di risolvere il problema da soli.

Problema	Possibile causa	Rimedio
Un indicatore a LED sullo zaino è rosso.	1. Il pacco batteria si trova al di sopra o al di sotto del corretto intervallo di temperature.	1. Scollegate il pacco batteria e portatelo in un luogo che sia asciutto e con una temperatura compresa tra 5 °C e 40 °C.
Un indicatore a LED sullo zaino è rosso lampeggiante.	1. C'è un errore nella comunicazione tra il pacco batteria e lo zaino.  2. Il pacco batteria è danneggiato.	1. Rimuovete il pacco batteria dallo zaino e attendete 10 secondi. Montate il pacco batteria, se l'indicatore a LED sullo zaino è ancora rosso lampeggiante, riprovate; se l'indicatore a LED sullo zaino è ancora rosso lampeggiante dopo 2 tentativi, smaltite in modo appropriato il pacco batteria presso una struttura per il riciclaggio delle batterie.  2. Smaltite in modo appropriato il pacco batteria presso una struttura di riciclaggio delle batterie, e sostituite il pacco batteria.
L'indicatore a LED sul cannone per soffiatore è lampeggiante.	1. C'è un potenziale problema elettrico con lo zaino, l'utensile o la batteria.	1. Contattate un centro assistenza autorizzato.
L'utensile non funziona o funziona continuamente.	1. La batteria non è completamente montata nello zaino.  2. Il supporto per lo zaino non è completamente montato nell'utensile o nello zaino.  3. Il pacco batteria non è carico.  4. Il pacco batteria si trova al di sopra o al di sotto del corretto intervallo di temperature.  5. È presente dell'umidità sui poli del pacco batteria.  6. C'è umidità sui cavi del supporto per lo zaino.  7. Il pacco batteria è danneggiato.  8. C'è un altro problema elettrico con lo zaino, l'utensile o la batteria.	1. Rimuovete e sostituite la batteria nello zaino, assicurandovi che sia completamente montata e bloccata.  2. Rimuovete e sostituite il supporto per lo zaino nell'utensile e/o nello zaino, assicurandovi che sia completamente montato e bloccato su entrambi i collegamenti.  3. Rimuovete il pacco batteria dallo zaino e ricaricarlo.  4. Spostate il pacco batteria in un luogo asciutto e in cui la temperatura sia compresa tra 5 °C e 40 °C.  5. Asciugate o lasciate asciugare il pacco batteria.  6. Scollegate il supporto per lo zaino e lasciatelo asciugare, o pulitelo lasciandolo asciutto.  7. Smaltite in modo appropriato il pacco batteria presso una struttura di riciclaggio delle batterie, e sostituite il pacco batteria.  8. Contattate un centro assistenza autorizzato.

Problema	Possibile causa	Rimedio
L'utensile non raggiunge la massima potenza.	<ol style="list-style-type: none"> <li>1. La capacità di carica del pacco batteria è troppo bassa.</li> <li>2. I tubi del soffiatore sono bloccati.</li> <li>3. Gli sfiati dell'aria sono bloccati.</li> </ol>	<ol style="list-style-type: none"> <li>1. Rimuovete il pacco batteria dallo zaino e ricaricate completamente il pacco batteria.</li> <li>2. Verificate la presenza di detriti all'interno dei tubi del soffiatore, e ripuliteli.</li> <li>3. Pulite gli sfiati dell'aria.</li> </ol>
Il pacco batteria perde rapidamente la carica.	<ol style="list-style-type: none"> <li>1. Il pacco batteria si trova al di sopra o al di sotto del corretto intervallo di temperature.</li> </ol>	<ol style="list-style-type: none"> <li>1. Spostate il pacco batteria in un luogo asciutto e in cui la temperatura sia compresa tra 5 °C e 40 °C.</li> </ol>

## Informativa sulla privacy SEE/Regno Unito

### Utilizzo delle vostre informazioni personali da parte di Toro

The Toro Company ("Toro") rispetta la vostra privacy. Quando acquistate i nostri prodotti, possiamo raccogliere determinate informazioni personali su di voi, direttamente da voi o tramite la vostra azienda o distributore Toro. Toro utilizza queste informazioni per adempiere ai propri obblighi contrattuali, come registrare la vostra garanzia, elaborare la vostra richiesta in garanzia o contattarvi in caso di un richiamo di prodotto, e per finalità aziendali legittime, come valutare la soddisfazione dei clienti, migliorare i nostri prodotti o fornirvi informazioni su prodotti che potrebbero essere di vostro interesse. Toro può condividere i vostri dati con le nostre consociate, affiliate, rivenditori e altri partner commerciali collegati a tali attività. Inoltre, possiamo divulgare le informazioni personali ove richiesto ai sensi della legge o in relazione alla vendita, acquisto o fusione di un'attività. Non venderemo mai le vostre informazioni personali a nessun'altra società a scopi di marketing.

### Conservazione delle vostre informazioni personali

Toro conserverà le vostre informazioni personali per tutto il tempo pertinente alle finalità di cui sopra e in conformità con i requisiti normativi. Per maggiori informazioni sui periodi di conservazione dei dati applicabili, contattate [legal@toro.com](mailto:legal@toro.com).

### L'impegno di Toro per la sicurezza

Le vostre informazioni personali possono essere elaborate negli Stati Uniti o in altri paesi in cui possono essere in vigore leggi sulla protezione dei dati meno rigorose di quelle del vostro paese di residenza. Ogniqualvolta trasferiamo le vostre informazioni al di fuori del vostro paese di residenza, adotteremo tutte le misure richieste per legge al fine di garantire l'implementazione delle opportune tutele per proteggere le vostre informazioni e assicurarci che vengano trattate in sicurezza.

### Accesso e correzione

È vostro diritto correggere o riesaminare i vostri dati personali, oppure rifiutare o limitare il trattamento dei vostri dati. A tale scopo, contattateci via email all'indirizzo [legal@toro.com](mailto:legal@toro.com). In caso di perplessità in relazione al modo in cui Toro gestisce le vostre informazioni, vi invitiamo a parlarne direttamente con noi. Tenete presente che i residenti europei hanno diritto a sporgere reclamo presso la propria Autorità di protezione dei dati.