



**Count on it.**

Form No. 3459-831 Rev A

# Kullanıcı Kılavuzu

## İkili Diskli ProPass 200 Serpme Makinesi

Model Numarası 44701—Seri Numarası 411700000 ve Üstü

Model Numarası 44751—Seri Numarası 411700000 ve Üstü



Bu ürün, ilgili tüm Avrupa direktiflerine uygundur. Detaylı bilgi için, ayrı olarak verilen Ürün Uygunluk Beyanı (DOC) sayfasını inceleyin.

#### Elektromanyetik Uyumluluk

**Evsel Ekipman:** Bu cihaz, FCC Kuralları Bölüm 15'e uygundur. Çalıştırılması şu iki koşula tabidir: (1) Bu cihaz, zararlı parazite neden olmamalıdır ve (2) Bu cihaz, istenmeyen çalışmaya yol açabilecek parazitler dahil olmak üzere, alınabilecek her tür paraziti kabul edebilmelidir.

Bu cihaz radyo frekans enerjisi üretir ve kullanır ve üreticinin talimatlarına göre doğru monte edilip kullanılmadığı takdirde radyo ve televizyon sinyallerinin alınmasında parazit yaratabilir. Cihaz test edilmiş ve yukarıda belirtildiği gibi FCC Kuralları Bölüm 15 - Alt Bölüm J'de belirtilen teknik özelliklere göre FCC Sınıf B bilgi işlem cihazı sınırları içinde olduğu belirlenmiştir. Bununla birlikte, belli bir tesisatta hiçbir parazite yol açmayacağı garanti edilemez. Ekipman radyo veya televizyon sinyallerinin alınmasında parazit yaratıyorsa (bunu, ilgili cihazı kapatıp tekrar açarak belirleyebilirsiniz), kullanıcı şu tedbirlerden bir veya birkaçını uygulayarak sorunu gidermelidir: TV anteninin yönünü değiştirin, uzaktan kumanda alıcısını radyo/TV antenine göre uygun bir yere yerleştirin veya kontrolör ile radyo/televizyonun farklı devrelerde olmasını sağlamak için kontrolörü farklı bir prize takın. Gerekliyse, kullanıcı ek tavsiyeler almak için bayiye veya tecrübeli bir radyo/televizyon teknisyenine başvurmalıdır. Kullanıcı, Federal İletişim Komisyonu tarafından hazırlanan şu kitapçığı faydalı bulabilir: "Radyo-Televizyon Parazit Sorunlarının Belirlenmesi ve Giderilmesi". Bu kitapçığı şu adresten temin edebilirsiniz: U.S. Government Printing Office, Washington, DC 20402. Stok No.: 004-000-00345-4.

**FCC Kimliği:** W7OMRF24J40MDME-Tabanlı, OA3MRF24J40MA-EI Tipi

**IC:** 7693A-24J40MDME-Tabanlı, 7693A-24J40MA-EI Tipi

Çalıştırılması şu iki koşula tabidir: (1) Bu cihaz, parazite neden olmamalıdır ve (2) Bu cihaz, istenmeyen çalışmaya yol açabilecek parazitler dahil her tür paraziti kabul edebilmelidir.

#### Japonya Elektromanyetik Uyumluluk Sertifikasyonu

EI Tipi:  R 204-520022

RF2CAN:  R 204-520297

#### Meksika Elektromanyetik Uyumluluk Sertifikasyonu

EI Tipi: IFETEL : RCPMIMR15-2209

RF2CAN: IFETEL : RCPMIMR15-0142

#### Kore Elektromanyetik Uyumluluk Sertifikasyonu (Etiket, ayrı bir setin içinde verilir)

EI Tipi:  MSIP-CRM-TZQ-LGHH  
해당 무선설비는 전파통신 가능성이 있으므로 인명안전과 관련된 서비스는 할 수 없음

RF2CAN:  MSIP-CRM-TZQ-MRF-E  
MSIP-CRM-TZQ-RF2CAN  
해당 무선설비는 전파통신 가능성이 있으므로 인명안전과 관련된 서비스는 할 수 없음

#### Singapur Elektromanyetik Uyumluluk Sertifikasyonu

EI Tipi: TWM240008\_IDA\_N4023-15

RF2CAN: TWM-240005\_IDA\_N4024-15

#### Fas Elektromanyetik Uyumluluk Sertifikasyonu

AGREE PAR L'ANRT MAROC

NUMERO d'agrement: MR 14078 ANRT 2017

Delivre d'agrement:: 29.05.2017

DOT lastik bilgisi, her bir lastiğin yanında bulunur. Bu bilgi, yük ve hız derecelendirmelerini sunar. Yedek lastikler aynı veya daha iyi derecelendirmelere sahip olmalıdır. Lastiklerin makinenizin ağırlık gerekliliklerini karşıladığından veya aştığından emin olmak için bkz. [Özellikler \(sayfa 18\)](#).

### ⚠ UYARI

#### CALIFORNIA Öneri 65 Uyarısı

**Bu ürünün kullanılması, Kaliforniya Eyaleti'nce kansere, doğum kusurlarına ve üreme sorunlarına yol açtığı bilinen kimyasallara maruz kalınmasına neden olabilir.**

## Giriş

Bu makine, ticari uygulamalarda görevlendirilen profesyonel operatörler tarafından kullanılmak için tasarlanmıştır. Ağırlıklı olarak, nemli koşullarda herhangi bir tıkanma olmadan veya dağıtımı büyük ölçüde etkilemeden malzeme ölçmek ve dağıtmak için kullanılır.

**Önemli:** Ürünü kullanmayı ve bakımlarını yapmayı öğrenmek ve olası yaralanmalar ile maddi hasarları önlemek için bu bilgileri dikkatle okuyun. Ürünü doğru ve emniyetli bir şekilde kullanmak sizin sorumluluğunuzdur.

Servise, orijinal Toro parçalarına veya ek bilgiye ihtiyaç duyduğunuz takdirde bir Yetkili Servis Merkeziyle ya da Toro Müşteri Hizmetleriyle iletişim kurun ve ürünün model ve seri numaralarını hazır bulundurun. [Şekil 1](#), model ve seri numaralarının ürün üzerindeki yerini belirtir. Bu numaraları, ilgili alana yazın.

**Önemli:** Garanti, yedek parça ve diğer ürün bilgilerine erişmek için, seri numarası plakasındaki QR kodunu (varsa) mobil cihazınızla taratabilirsiniz.

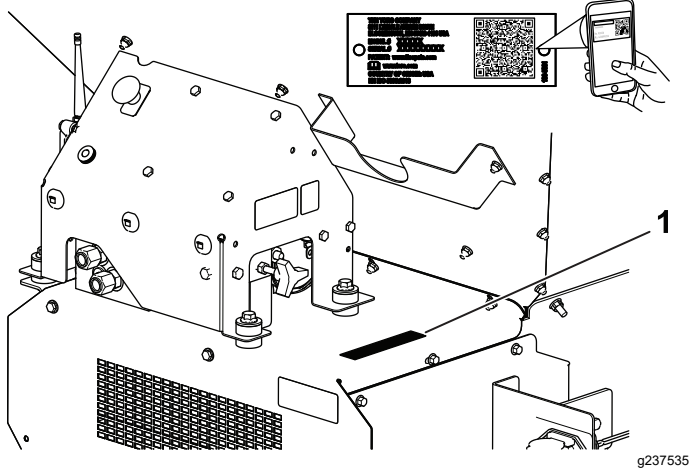

Şekil 1

1. Model ve seri numaralarının yeri

Model Numarası _____
Seri Numarası _____

Bu kılavuz, karşılaşılabilecek tehlikeleri tanımlar ve belirtilen talimatlara uymadığınız takdirde ağır yaralanma veya ölüme yol açabilecek bir tehlikeye işaret eden emniyet uyarısı sembolüyle (Şekil 2) gösterilmiş çeşitli emniyet mesajları verir.



Şekil 2

1. Emniyet uyarısı sembolü

Bu kılavuzda, bilgileri vurgulamak için 2 farklı sözcük kullanılır. **Önemli** sözcüğü bazı özel mekanik bilgilere dikkat çeker, **Not** sözcüğü ise dikkate alınması gereken genel bilgileri vurgular.

# İçindekiler

Güvenlik .....	4
Genel Emniyet .....	4
Güvenlik ve Talimat Etiketleri .....	4
Kurulum .....	8
1 Tabanlı Model Makinenin Kurulması .....	9
2 Güç Kablosu Demetinin Takılması .....	11
3 Hazne Uzatma Setinin Takılması .....	12
4 Haznenin Çekme Şasisine Monte Edilmesi .....	13
5 Ara Kablo Demetinin Bağlanması .....	13
6 Açma/Kapatma Sarkıtının Bağlanması .....	14
7 El Kumandasının Monte Edilmesi .....	14
8 Kablosuz Uzaktan Kumandanın Monte Edilmesi .....	16
Ürüne genel bakış .....	16
Kontroller .....	16
Özellikler .....	18
Ek Parçalar/Aksesuarlar .....	18
Çalışmadan Önce .....	19
Çalıştırma Öncesi Emniyet Tedbirleri .....	19
Günlük Kontroller .....	19
Bir Çekme Aracı Seçme .....	19
Makinenin bir Çekme Aracına Bağlanması .....	20
Çalışmaya Hazırlanma .....	21
Çalışma Sırasında .....	24
Çalışma Sırasında Emniyet Tedbirleri .....	24
Çalışma Özellikleri .....	25
Makine Gücünün Kontrol Edilmesi .....	26
Makinenin Kullanılması .....	26
Kablosuz Kontrolör Emniyeti .....	27
Hidrolik Kontrollerin ve Opsiyonel Donanımların Çalıştırılması .....	27
El Kumandasının Kullanılması .....	29
El Kumandası Kullanılarak Tabanın ve Opsiyonel Donanımın Çalıştırılması .....	31
El Kumandası Ön Ayar Modları .....	34
Haznenin Doldurulması .....	34
Haznedeki Malzemenin Boşaltılması .....	35
Hareket Etme .....	35
Çalışmadan Sonra .....	35
Çalışma Sonrası Emniyet Tedbirleri .....	35
Makinenin Çekme Aracından Ayrılması .....	35
Makinenin Park Edilmesi .....	36
Depolama Desteğinin Kullanılması .....	36
Makinenin Taşınması .....	38
Bakım .....	39
Bakım Emniyeti .....	39
Yağlama .....	39
Lastik ve Tekerleklerin Kontrol Edilmesi .....	40
Hidrolik Sistemi Emniyeti .....	40
Hidrolik Özellikleri .....	40
Hidrolik Sisteminin Kontrol Edilmesi .....	41
Kasa ve Hazne Bakımı .....	41

Arka Erişim Kapağının Yükseltilmesi ve Alçaltılması .....	41
Konveyör Kayışı Sisteminin Bakımı .....	42
Makinenin Yıkınması .....	43
Depolama .....	44
Sorun giderme .....	45
Arıza Kodlarının Kontrol Edilmesi .....	45
EI Kumandasındaki Mesajlar .....	46

# Güvenlik

## Genel Emniyet

Bu ürün, yaralanmaya yol açabilir. Ağır yaralanmaları önlemek için, tüm emniyet talimatlarına her zaman uyun.

Bu ürünün kullanım amacı dışında kullanılması size ve çevrenizdekilere zarar verebilir.

- Bu makineyi kullanmadan önce, hem bu *Kullanma Kılavuzunu* hem de çekme aracının kullanma kılavuzunu okuyup anlayın. Bu ürünü kullanan herkesin, bu makineyi ve çekme aracını kullanmayı bildiğinden ve uyarıları anladığından emin olun.
- Ellerinizi veya ayaklarınızı, makinenin hareketli parçalarının yakınına koymayın.
- Tüm koruyucular ve emniyet tertibatları makinede ve çalışır durumda değilken makineyi çalıştırmayın.
- Hareket sırasında makineyi çevredekilerden uzak tutun.
- Çocukları çalışma alanından uzak tutun. Çocukların makineyi kullanmasına asla izin vermeyin.
- Makineye bakım yapmadan, yakıt doldurmadan veya tıkanıklıkları açmadan önce makineyi durdurun, park frenini etkinleştirin, motoru kapatın, anahtarı çıkarın ve tüm hareketin durmasını bekleyin.

Bu makinenin uygunsuz bir şekilde kullanılması veya uygun bakım işlemlerinin yapılmaması yaralanmaya yol açabilir. Yaralanma risklerini azaltmak amacıyla bu emniyet talimatlarına her zaman uyun ve Dikkat, Uyarı veya Tehlike anlamına gelen emniyet uyarısı sembolüne ▲ çok dikkat edin. Bu talimatlara uyulmaması yaralanma veya ölümle sonuçlanabilir.

## Güvenlik ve Talimat Etiketi



Tehlike potansiyeli barındıran tüm noktalara, operatör tarafından kolayca görülebilecek emniyet etiketleri ve talimatları yerleştirilmiştir. Hasar gören veya kaybolan etiketleri yenisiyle değiştirin.

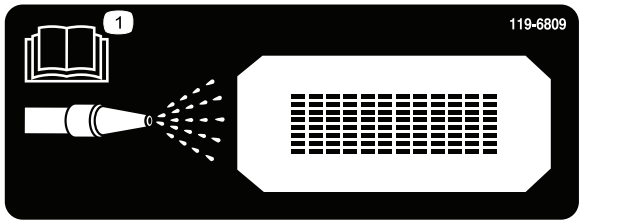

119-6809

1. Makineyi temizlemekle ilgili talimatlar için *Kullanma Kılavuzunu* okuyun.

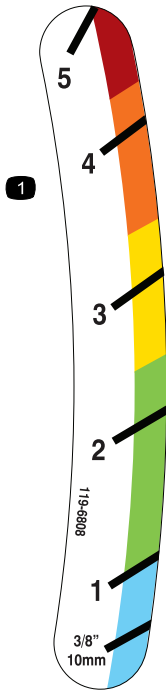

119-6808

decal119-6808

1. Arka kapak yükseklik göstergesi

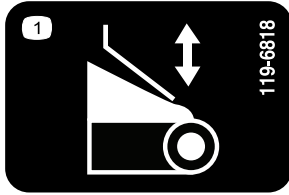

119-6818

decal119-6818

1. Arka kapak ayarı

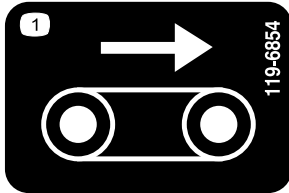

119-6854

decal119-6854

1. Taban hızı

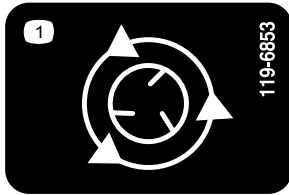

119-6853

decal119-6853

1. Disk hızı



115-2047

decal115-2047

1. Uyarı—sıcak yüzeylere dokunmayın.



119-0217

decal119-0217

1. Uyarı—Motoru kapatın, hareketli parçalardan uzak durun, tüm koruyucu ve kalkanları yerinde tutun.

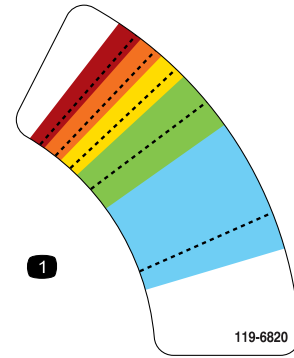

119-6820

decal119-6820

1. Disk hızı ayarı



119-6855

decal119-6855

1. Disk hızı

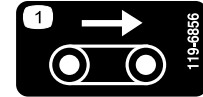

119-6856

decal119-6856

1. Taban hızı

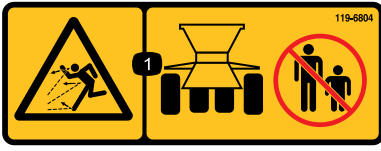

119-6804

decal119-6804

1. Fırlatılan cisim tehlikesi - etraftakileri, makineden yeterince uzakta tutun.



119-6805

decal119-6805

1. Kesilme/Uzuvların kopması tehlikesi, pervane—Hareketli parçalardan uzak durun; tüm koruyucu ve kalkanları yerinde tutun.

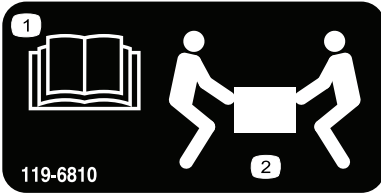

119-6810

decal119-6810

1. Kullanma Kılavuzunu okuyun.
2. Kaldırılması için 2 kişi gereklidir

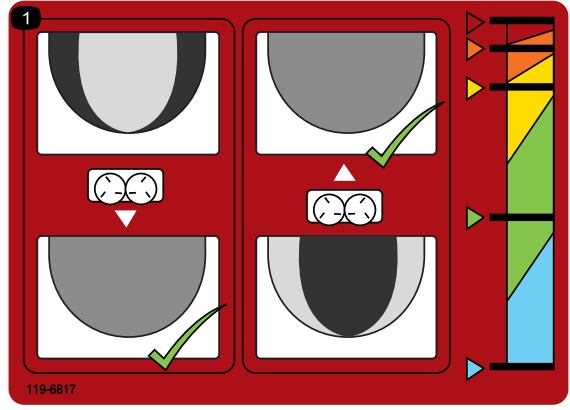

119-6817

decal119-6817

1. Diskler için ince ayar

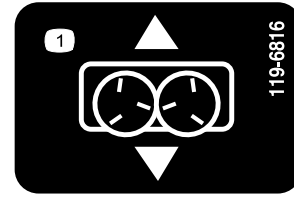

119-6816

decal119-6816

1. Sürgü ayarı

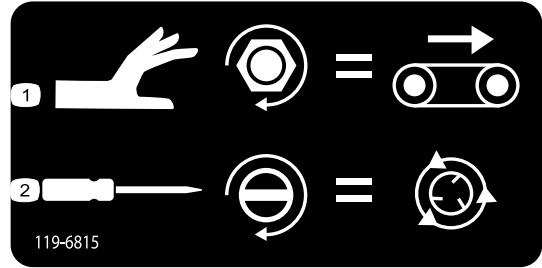

119-6815

decal119-6815

1. Taban hızı ayarı
2. Disk hızı ayarı

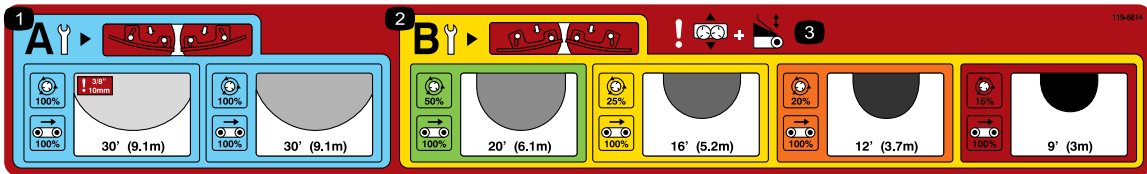

119-6814

decal119-6814

1. Hafif dağıtma diski ayarları (detaylı bilgi için İşletim bölümüne bakın).
2. Ağır dağıtma diski ayarları (detaylı bilgi için İşletim bölümüne bakın).
3. Uyarı—Sürgü ayarı ve arka kapak ayarı.



decal119-6806

119-6806

1. Uyarı—*Kullanma Kılavuzunu* okuyun.
2. Uyarı – Tüm operatörler, makineyi kullanmadan önce eğitilmelidir.
3. Fırlatılan cisim tehlikesi - Çevredekileri makineden uzak tutun.
4. Uyarı – Bakım yapmadan önce motoru kapatın, anahtarı çıkarın ve *Kullanma Kılavuzunu* okuyun.
5. Uyarı — asla yolcu taşımayın.
6. Uyarı—Hareketli parçalardan uzak durun; tüm koruyucu ve kalkanları yerinde tutun.

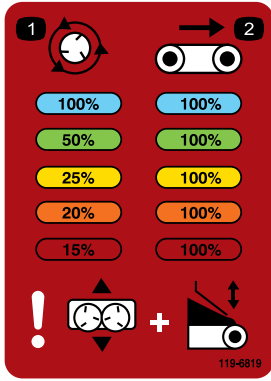

decal119-6819

119-6819

1. Disk hızı oranı
2. Kayış hızı oranı



decal144-3536

144-3536

1. Uyarı — 1) Bakım yapmadan önce motoru kapatın, tüm hareketli parçaların durmasını bekleyin ve *Kullanma Kılavuzunu* okuyun; 2) Arka erişim kapağını aşağı indirin; 3) İlgili aleti kullanarak birikintileri giderin; 4) Arka kapağı tekrar yükseltip yerine sabitleyin.

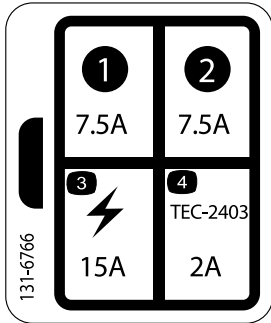

decal131-6766

131-6766

1. 7,5 A
2. 7,5 A
3. Elektrikli aksesuar (15 A)
4. TEC-2403 (2 A)

⚠ WARNING: Cancer and Reproductive Harm - www.P65Warnings.ca.gov.  
For more information, please visit www.tcoCAProp65.com

133-8061

decal133-8061

133-8061

# Kurulum

## Sökülü Parçalar

Bütün parçaların gönderildiğini doğrulamak için aşağıdaki tabloyu kullanın.

Prosedür	Açıklama	Adet	Kullanım
<b>1</b>	Hiçbir parça gerekmiyor	–	Tabanlı model makineyi kurun.
<b>2</b>	Güç kablosu demeti Soket braket Soket braket, ağır Taşıyıcı vida Flanşlı somun Vida Flanşlı somun	1 1 1 2 2 2 2	Güç kablosu demetini takın.
<b>3</b>	Hazne uzatması (ön) Hazne uzatması (arka) Cıvata Flanşlı somun	1 1 9 9	Hazne uzatma setini takın.
<b>4</b>	Cıvata (5/16 x 1 inç) Flanşlı somun (5/16 inç)	6 6	Hazneyi çekme şasisine monte edin.
<b>5</b>	Ara kablo demeti	1	Ara kablo demetini bağlayın.
<b>6</b>	Açma/kapatma sarkıtı	1	Açma/kapatma sarkıtını bağlayın (sadece 44701 Modeli).
<b>7</b>	El kumandası AA piller Manyetik braket Vidalar, küçük	1 4 1 6	El kumandasını monte edin (sadece 44751 Modeli).
<b>8</b>	Kontrolör montaj grubu Kablosuz uzaktan kumanda grubu	1 1	Kablosuz uzaktan kumandayı monte edin (sadece 44751 Modeli).

## Ortam ve Ek Parçalar

Açıklama	Adet	Kullanım
Kullanma Kılavuzu	1	Makineyi çalıştırmadan önce okuyun.
Uygunluk Beyanı	1	Düzenleyici ortam uyumunu sağlar.

**Not:** Makinenin sağ ve sol taraflarını, normal çalışma konumuna göre belirleyin.



# 1

## Tabanlı Model Makinenin Kurulması

Hiçbir Parça Gerekmiyor

### Prosedür

1. Tabanlı model makineyi sevkiyat kasasından çıkarın.
2. İkili diskin arka kısmında, makine kaldırma tertibatı sevkiyat braketini ikili diske sabitleyen çivata ve somunu sökün (Şekil 3).

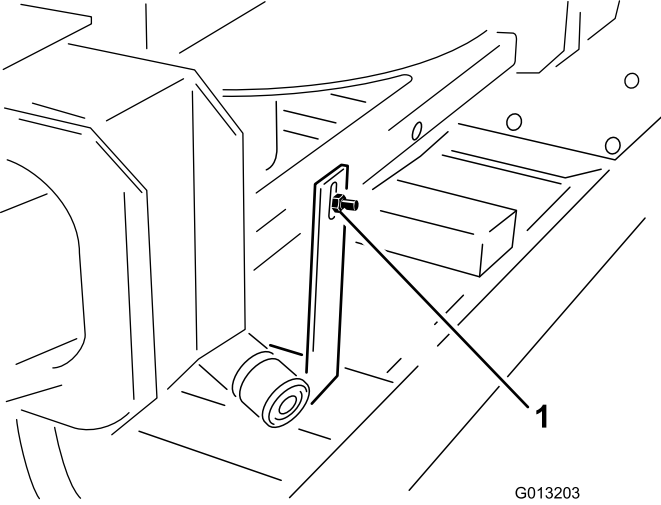

Şekil 3

1. Sevkiyat braketini

3. İkili diskin ön kısmında, makine kaldırma tertibatı sevkiyat braketini ikili diske sabitleyen 2 çivata ve somunu sökün (Şekil 4).

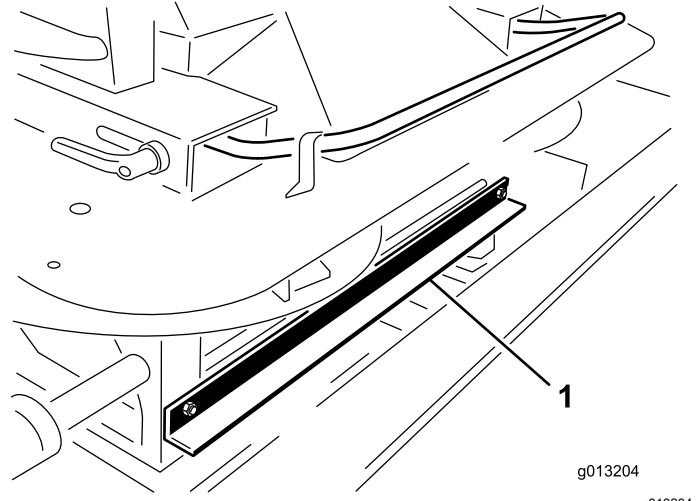

Şekil 4

1. Sevkiyat braketini

4. İkili diskin dış tutma kollarından tutup ikili diski yukarı kaldırarak hazneden çıkarın ve ikili disk ünitesini yere koyun (Şekil 5).

### ⚠ DİKKAT

İkili disk 68 kg'dir ve düzgün kaldırılmadığı takdirde yaralanmaya neden olabilir.

Emniyetiniz için ikili diski kaldırmak için 2 kişi çalışın.

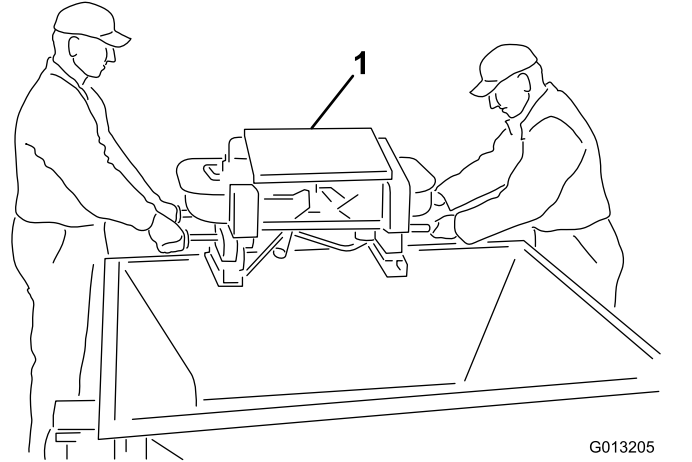

Şekil 5

1. İkili disk

5. İkili diskin ayaklarındaki 4 vidayı sökün. Başka bir kişinin yardımıyla, ikili diski yukarı kaldırın ve ambalaj çivileriyle ambalaj köpüğünü çıkarın (Şekil 6).

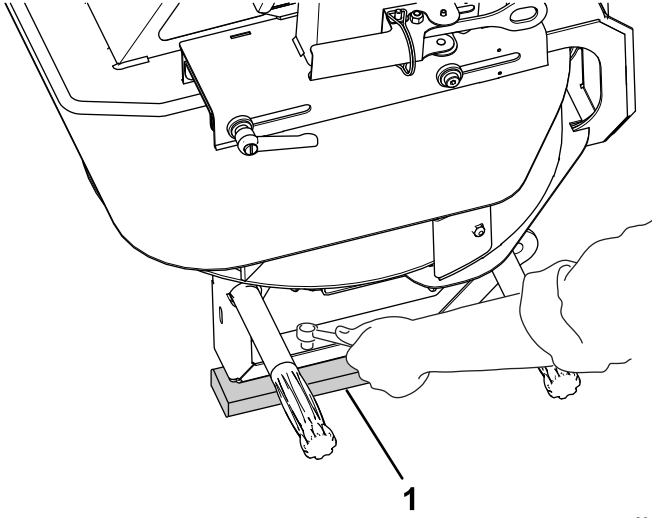

Şekil 6

g391101

1. Ambalaj çivileri ve köpüğü

6. Birlikte verilen taşıyıcı civataları ( $\frac{1}{4} \times \frac{5}{8}$  inç) ve kilit somunlarını kullanarak menteşeyi hazne kapağına takın (Şekil 7).

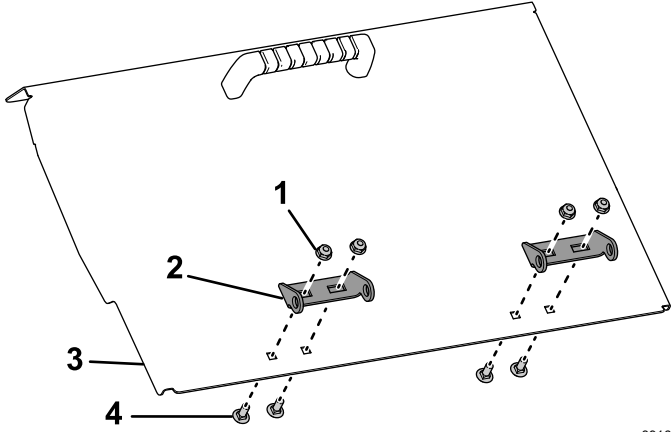

Şekil 7

g391690

7. Menteşenin her 2 kısmını da Şekil 8 ve Şekil 9 ile gösterildiği gibi menteşeye bağlayarak hazne kapağını makineye monte edin.

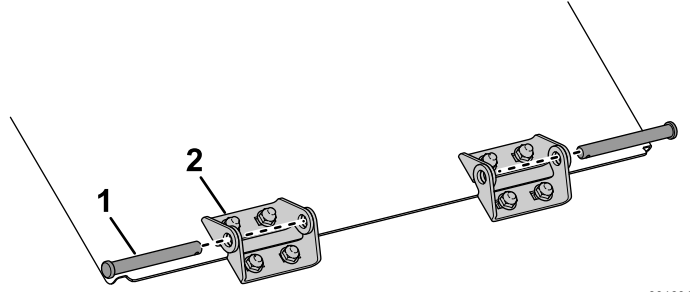

g391691

Şekil 8

1. Menteşe pimi

2. Kapı menteşesi

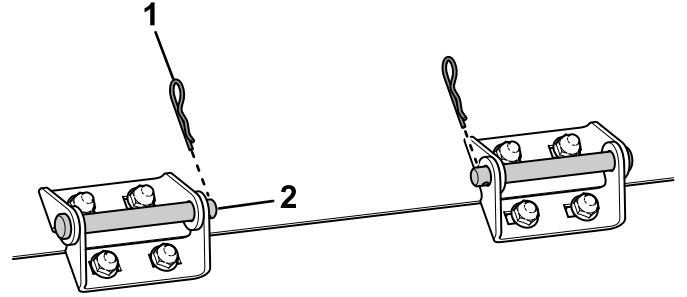

g391692

Şekil 9

1. Kopilya

2. Takılan menteşe pimi

8. **Şekil 10** bölümünde gösterildiği gibi ayar somunlarını kullanarak sensör ile hazne kapağı arasındaki boşluğu 3 mm'ye ayarlayın. Boşluk en fazla 6 mm olmalıdır.

**Not:** Sensör, hazne kapağına temas etmemelidir.

**Not:** Hazne kapağı sensörle aynı hizaya gelmiyorsa 6 adımı taktığınız taşıyıcı civatalar ile kilit somunlarını sökün ve hazne kapısının yatay konumunu gerektiği gibi ayarlayın. Kapak doğru konuma gelince, söktüğünüz taşıyıcı civata ve kilit somunlarını kullanarak yerine sabitleyin.

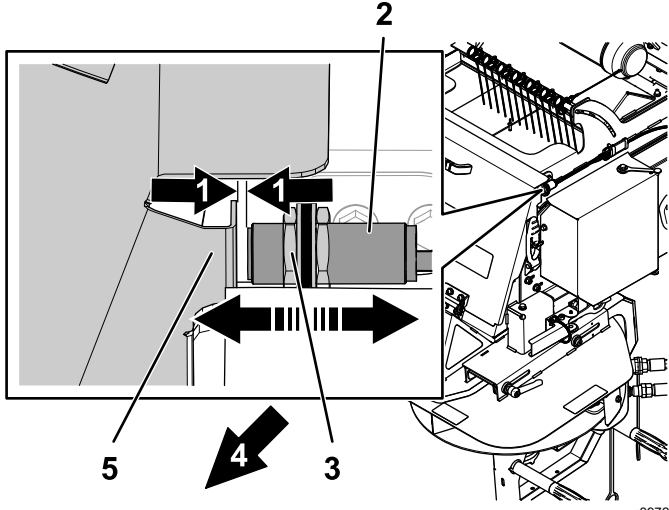

**Şekil 10**

- |                                       |                     |
|---------------------------------------|---------------------|
| 1. Boşluk: 3 mm Maks.<br>boşluk: 6 mm | 4. Makinenin arkası |
| 2. Sensör                             | 5. Hazne kapağı     |
| 3. Ayar somunu                        |                     |

9. 8 adımındaki ayar somunlarını 20 N·m torkla sıkın.

## 2

## Güç Kablosu Demetinin Takılması

**Bu prosedür için gerekli parçalar:**

1	Güç kablosu demeti
1	Soket braket
1	Soket braket, ağır
2	Taşıyıcı vida
2	Flanşlı somun
2	Vida
2	Flanşlı somun

### Prosedür

Çekme aracının güç kablosu demeti, makinenin kontrol sistemlerinin ihtiyaç duyduğu elektrik gücünü sağlar. Bu kablo demetini, makineyi kullanmayı planladığınız araca takın. Makineyi 1'den fazla araçla kullanacaksanız, yetkili Toro distribütörünüzden ek güç kablosu demetleri satın alın.

1. Soket braketini, birlikte verilen montaj braketlerinden 1'ini kullanarak çekme aracının arkasındaki sabit bir noktaya monte edin (**Şekil 11**).

**Not:** Çekme aracı bir damper kasasıyla donatılmışsa, soket braketinin, çekme aracının hiçbir parçasına temas etmediğinden emin olun.

**Önemli:** Hiçbir kablunun gevşek olmadığını veya herhangi bir mekanik bileşenin yolunda olmadığını teyit edin.

# 3

## Hazne Uzatma Setinin Takılması

Bu prosedür için gerekli parçalar:

1	Hazne uzatması (ön)
1	Hazne uzatması (arka)
9	Cıvata
9	Flanşlı somun

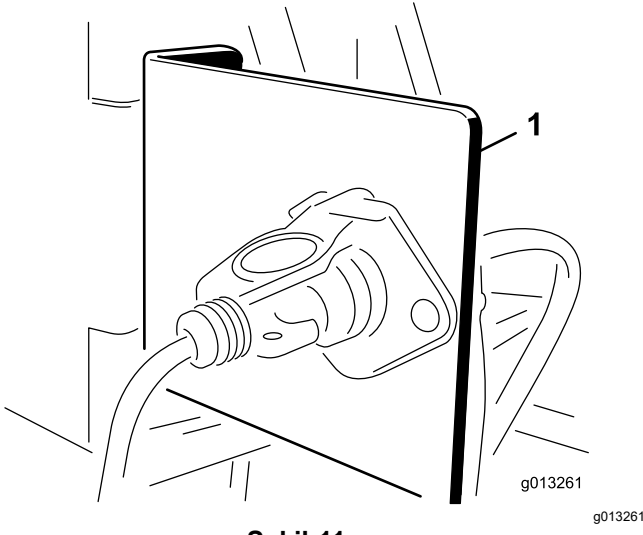

Şekil 11

1. Soket braketini

2. Elektrik kablolarını aküden elektrik fişi braketine doğru döşeyin ve sabitleyin (Şekil 12).

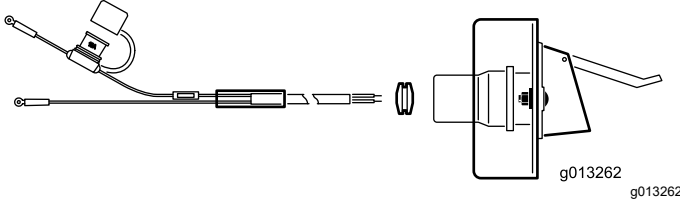
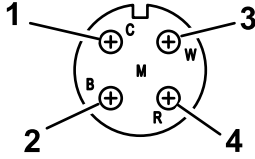

Şekil 12

1. Beyaz kablo (pirinç)
2. Kablo yok (gümüş)
3. Kablo yok (pirinç)
4. Siyah kablo (pirinç)

3. Kabloları soket braketinden geçirin ve siyah kauçuk grometi kabloların üzerine takın (Şekil 12).
4. Cıvataları (1/4 inç) kullanarak soketi soket braketine sabitleyin.
5. Önce kırmızı kabloyu (güç kablosu) akünün artı kutup başına, ardından da siyah kabloyu (toprak kablosu) akünün eksi kutup başına bağlayın.

## Prosedür

1. Hazne uzatmalarını kutudan çıkarın ve ön ile arka kısımları belirleyin (Şekil 13 ve Şekil 14).

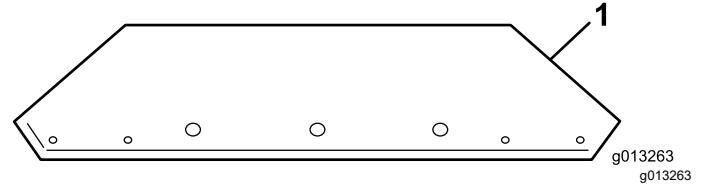

Şekil 13

1. Ön hazne uzatması (delik yönü gösterilmiştir)

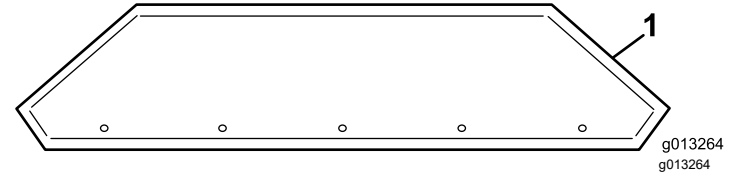

Şekil 14

1. Arka hazne uzatması (delik yönü gösterilmiştir)

2. Birlikte verilen donanımı kullanarak, hazne uzatmalarını hazneye sabitleyin. Somunları haznenin dış kısmına yerleştirin.

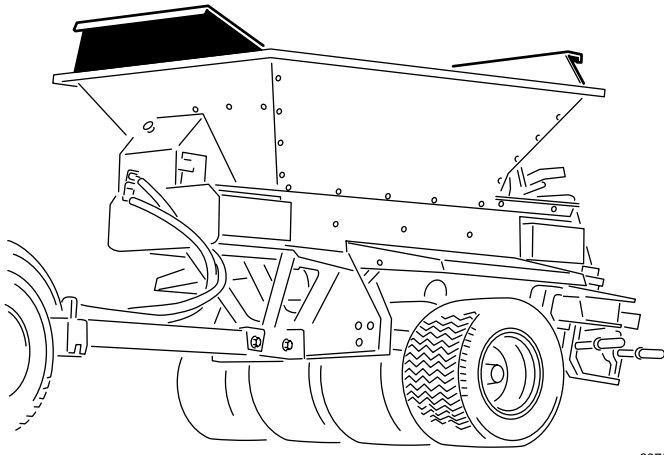

g237533

Şekil 15

Hazne uzatma seti takılı

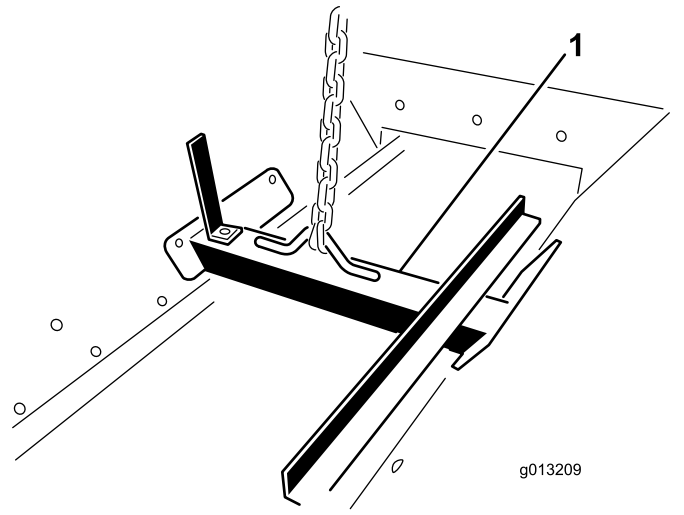

g013209

Şekil 16

g013209

1. Kaldırma braketi

2. Bir kaldırma mekanizması kullanarak, hazneyi çekme şasisinin üzerine yerleştirin.
3. 6 montaj deliğini (her iki tarafta 3'er adet) aynı hizaya getirin ve cıvatalar (5/16 x 1 inç) ile flanşlı somunları (5/16 inç) takın.

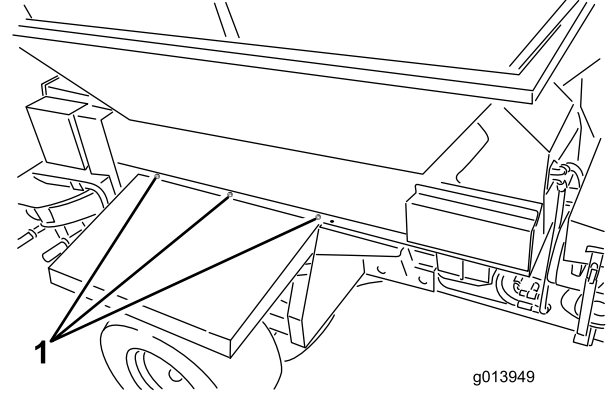

g013949

g013949

Şekil 17

1. Montaj delikleri (her iki tarafta üçer adet)

4. Kaldırma braketini haznenin yanlarından çıkarın ve cıvataları haznenin yanlarına takın.

**Not:** Kaldırma braketini atmayın, gelecekte kullanmak üzere saklayın.

4

## Haznenin Çekme Şasisine Monte Edilmesi

### Sadece Çekme Şasisi Yapılandırması

Bu prosedür için gerekli parçalar:

6	Cıvata (5/16 x 1 inç)
6	Flanşlı somun (5/16 inç)

### Prosedür

#### ⚠ UYARI

Makinenin kasa ve haznesinin bir Arkadan Çekme Şasisine, ProGator'a, Workman'a veya TDC Şasiye monte edilmiş haldeyken yukarı kaldırılması kaldırma braketine hasar verebilir ve sizi veya çevredekileri yaralayabilir.

Kasayı, Arkadan Çekme Şasisinden, ProGator'dan, Workman'dan veya TDC Şasiden ayırın ve sadece kasayla hazneyi yukarı kaldırın.

**Not:** ProPass serpmek makinesini çekme şasisinden başka bir şeyin üzerine monte ederseniz, uygulamanıza ait montaj talimatlarına bakın.

1. Hazne grubunun içine sabitlenmiş kaldırma braketine bir kaldırma tertibatı bağlayın (Şekil 16).

# 5

## Ara Kablo Demetinin Bağlanması

Bu prosedür için gerekli parçalar:

1	Ara kablo demeti
---	------------------

### Prosedür

Ara kablo demetini, makinedeki güç kablosu demeti konnektörüne takın (Şekil 18 veya Şekil 19).

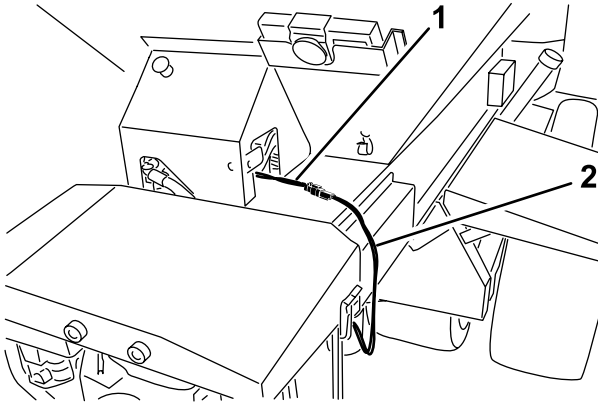

g237534

Şekil 18  
44751 Modeli

1. Güç kablosu demeti      2. Ara kablo demeti

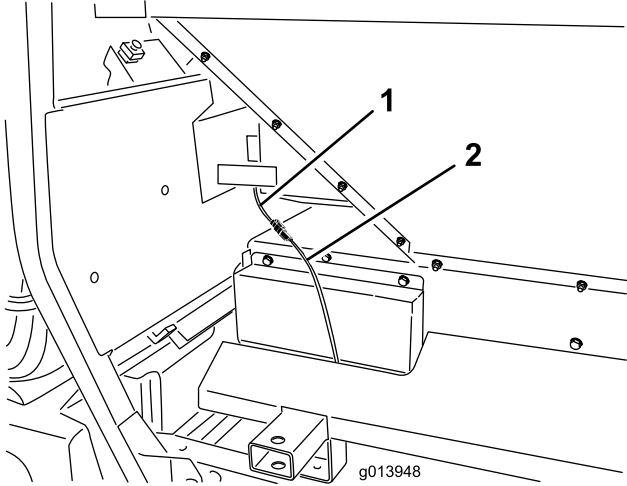

g013948

Şekil 19  
44701 Modeli

1. Güç kablosu demeti      2. Ara kablo demeti

# 6

## Açma/Kapatma Sarkıtının Bağlanması

### 44701 Modeli

Bu prosedür için gerekli parçalar:

1	Açma/kapatma sarkıtı
---	----------------------

### Prosedür

Açma/kapatma sarkıtı konnektörünü, makinedeki konnektöre takın (Şekil 20).

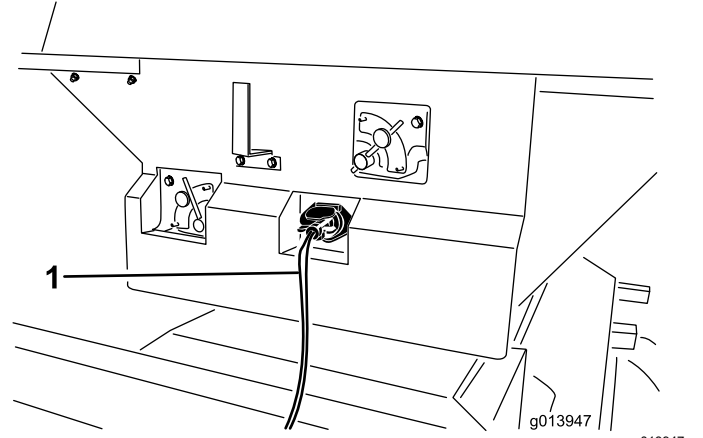

g013947

g013947

Şekil 20

1. Açma/kapatma sarkıtı

# 7

## El Kumandasının Monte Edilmesi

### 44751 Modeli

#### Bu prosedür için gerekli parçalar:

1	El kumandası
4	AA piller
1	Manyetik braket
6	Vidalar, küçük

#### Prosedür

1. Kumandanın yarım parçalarını birbirine sabitleyen plastik bantları ve ardından da kumandanın arka kapağını çıkarın.
2. Pilleri, kutup başlarına dikkat ederek pil yuvasına takın. Yuvarda, her bir pil ucu için kutup başı işaretleri vardır (Şekil 21).

**Not:** Pilleri yanlış takarsanız el kumandası çalışmaz.

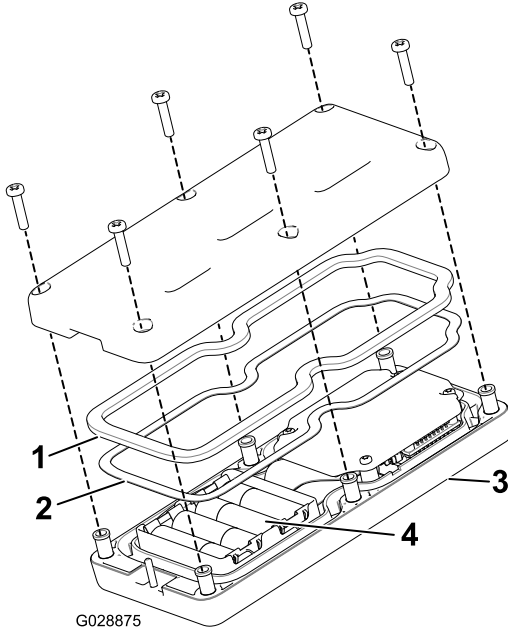

G028875

g028875

Şekil 21

1. Kauçuk conta
2. Çelik conta
3. El kumandası
4. 4 adet AA pil

3. Çelik conta ile kauçuk contanın el kumandasındaki kanala tam oturduğunu teyit edin ve arka kapağı yerine takın (Şekil 21).
4. Kapağı 6 vidayla (Şekil 21) sabitleyin ve vidaları 1,5 ila 1,7 N·m torkla sıkın.
5. El kumandasını manyetik kumanda braketine yerleştirin, braketin yarımalarını kaydırarak birleştirin ve mıknatısın içindeki civatayı sıkın (Şekil 22).

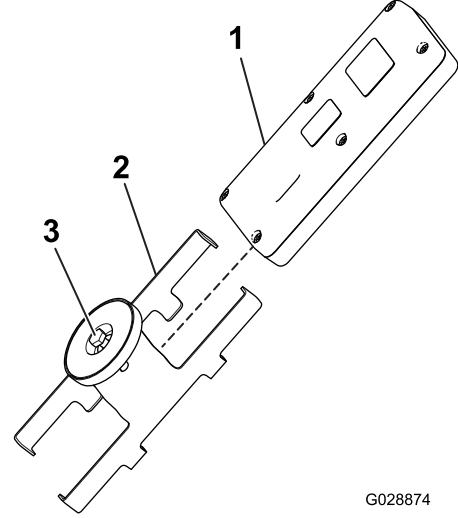

G028874

g028874

Şekil 22

1. El kumandası
2. Manyetik kumanda braket
3. Mıknatısın içindeki civata

# 8

## Kablosuz Uzaktan Kumandanın Monte Edilmesi

### 44751 Modeli

#### Bu prosedür için gerekli parçalar:

1	Kontrolör montaj grubu
1	Kablosuz uzaktan kumanda grubu

### Prosedür

Kontrolör montaj grubunu, çekme aracındaki bir bardak tutucuya veya benzer bir açıklığa yerleştirin ve kablosuz uzaktan kumandayı saklamak için bunu kullanın. Ayrıca, kablosuz uzaktan kumanda mıknatısı da her tür çelik yüzeye yapışır.

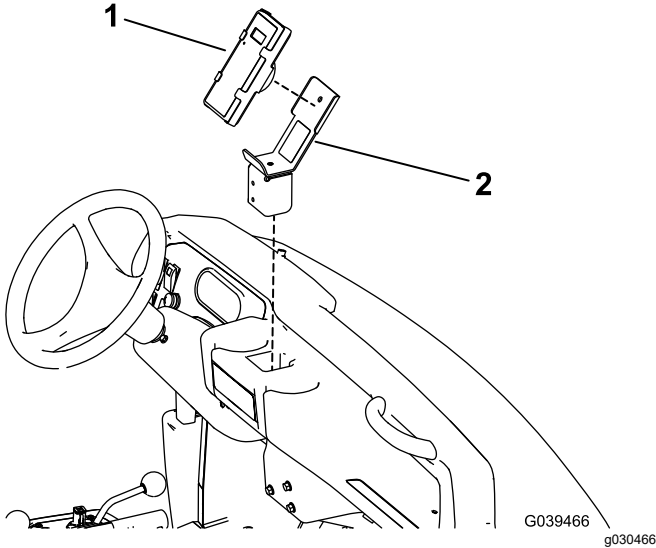

Şekil 23

Workman Ağır Hizmet Tipi Araç Gösterilmiştir

1. El kumandası
2. Kontrolör montaj grubu

# Ürüne genel bakış

## Kontroller

### Taban Hızı için Akış Kontrol Valfi

#### 44701 Modeli

Bir hidrolik akış kontrol valfi, konveyör kayışının hızını kontrol eder.

En yüksek hız ayarı 10 olup, renk kodlu çalışma sistemi etiketlerinde belirtilen pek çok uygulama için ideal ayardır. Çok hafif uygulamalar için daha düşük ayarlar kullanın.

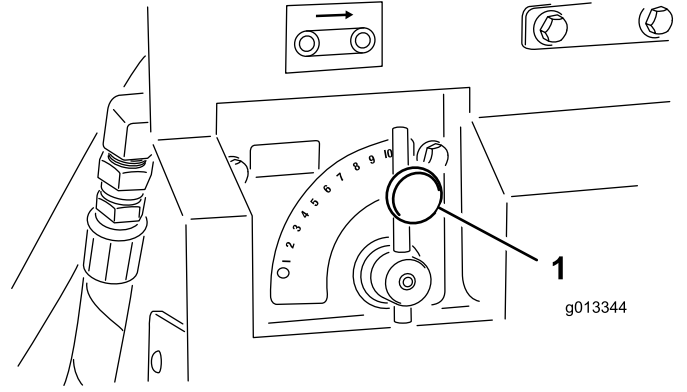

Şekil 24

1. Taban hızı kontrol valfi

### Opsiyonel Donanımlar için Akış Kontrol Valfi

#### 44701 Modeli

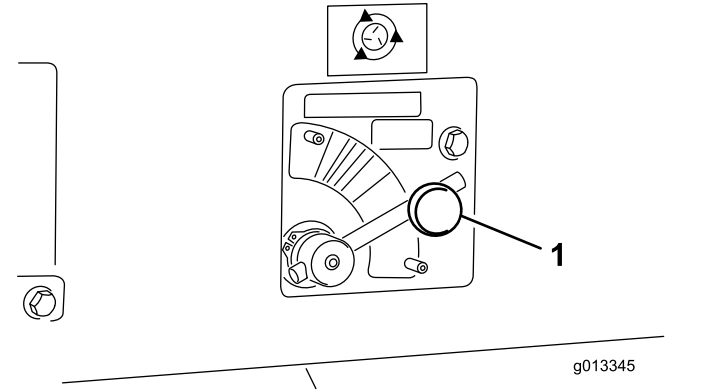

Şekil 25

1. Opsiyonel kontrol valfi

Bir hidrolik akış kontrol valfi, opsiyonel donanımın (ikili disk) hızını kontrol eder. Disk simgesi, hız oranını sadece kablosuz kontrolör için gösterir. Standart hidrolik üniteler için, kontrolörü noktalı çizgiden



başlayan ilgili renk alanının içine yerleştirin ve hızı bu renkli bölgenin içinde ihtiyacınıza göre ayarlayın.

## Açma/Kapatma Sarkıtı

### 44701 Modeli

Açma/Kapatma sarkıtındaki 2 anahtarı kullanarak konveyör kayışını veya opsiyonel donanımı çalıştırabilirsiniz ([Şekil 26](#)). Açma/Kapatma sarkıtını, operatörün erişebileceği bir yerde tutun.

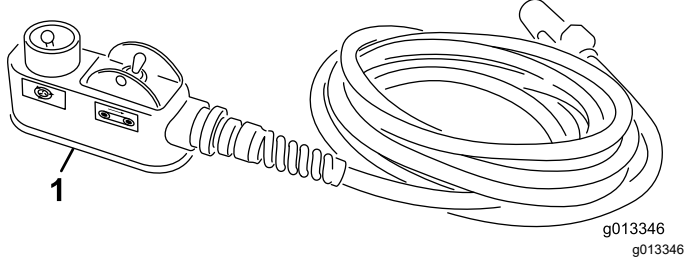

Şekil 26

1. Açma/kapatma sarkıtı

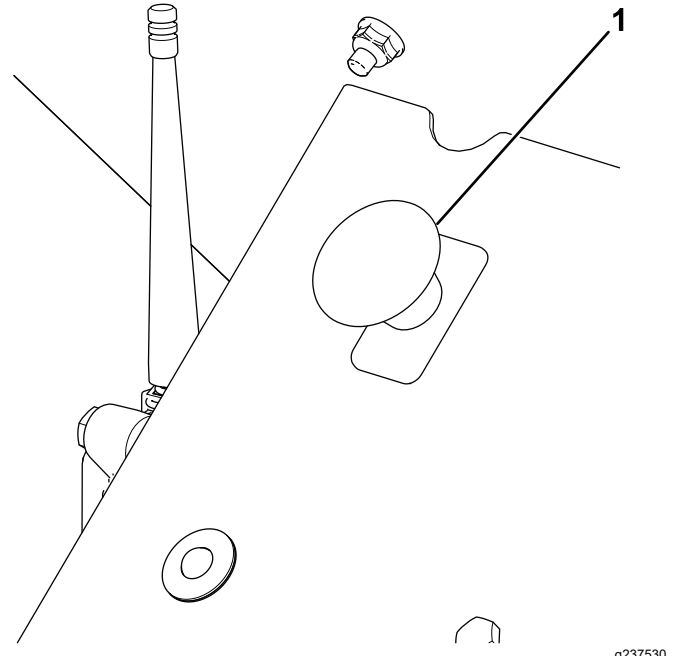

Şekil 27

1. E-DURDURMA Düğmesi

## E-Durdurma Düğmesi

### 44751 Modeli

Makineyle çalışmanız bitince, elektrik sistemini devre dışı bırakmak için mutlaka E-DURDURMA düğmesine ([Şekil 27](#)) basın. Makineyle çalışmaya başlarken, el kumandasını çalıştırmadan önce E-DURDURMA düğmesini kendinize doğru çekmeniz gerekir.

**Not:** Makineyle çalışmanız bitince, çekme aracının aküsünün deşarj olmasını önlemek için E-Durdurma düğmesine basın.

## Arıza Tespit LED'inin Çalışması

E-DURDURMA düğmesi çekildikten sonra arıza tespit LED'i ([Şekil 28](#)) yanar ve 5 saniye boyunca yandıktan sonra 5 saniye boyunca söner, ardından da siz el kumandasını çalıştırmaya kadar 3 Hz (saniyede 3 kez yanıp sönmeye) sıklıkla yanıp sönmeye başlar. Işık 5 saniye boyunca yanar ve ardından 10 Hz (5 saniye bekleyerek veya beklemeden) sıklıkla yanıp sönmeye başlarsa bir makine arızası var demektir; bkz. [Arıza Kodlarının Kontrol Edilmesi \(sayfa 45\)](#).

**Not:** E-DURDURMA düğmesini çektiğiniz zaman el kumandası açık durumdaysa, ışık 5 saniye boyunca sönmük kaldıktan sonra 3 Hz (saniyede 3 kez yanıp sönmeye) sıklıkla yanıp sönmeye başlar.

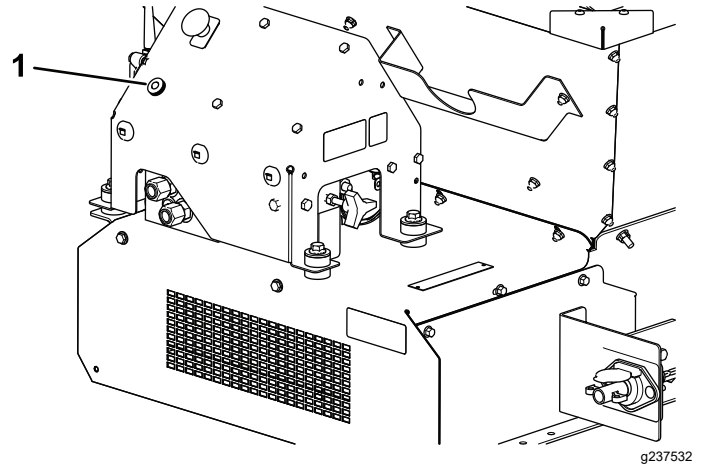

Şekil 28

1. Arıza Tespit LED'i

# El Kumandası

## 44751 Modeli

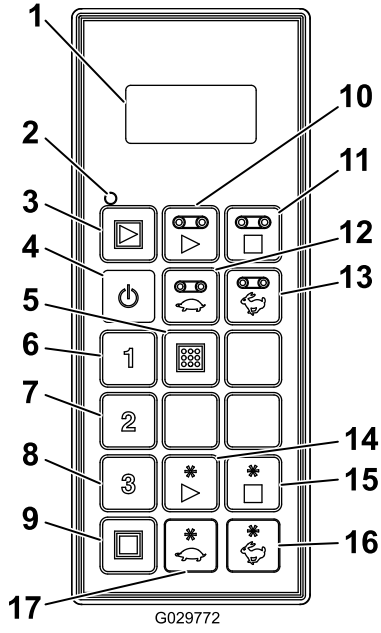

Şekil 29

- |   |  |
|---|--|
| 1. LCD ekran  | 10. Tabanı Başlat                      |
| 2. Uzaktan kumanda durum LED'i                          | 11. Tabanı Durdur                      |
| 3. Tümünü Başlat: Taban ve Opsiyonel Donanım Başlatılır | 12. Taban Hızını Düşür                 |
| 4. Açık/Kapalı  | 13. Taban Hızını Yükselt               |
| 5. Kaydet: Ön Ayar Ayarları Kaydedilir                  | 14. Opsiyonel Donanımı Başlat          |
| 6. Ön Ayar 1  | 15. Opsiyonel Donanımı Durdur          |
| 7. Ön Ayar 2  | 16. Opsiyonel Donanımın Hızını Yükselt |
| 8. Ön Ayar 3  | 17. Opsiyonel Donanımın Hızını Düşür   |
| 9. Tümünü Durur: Tüm işlevler durdurulur                |  |

# Özellikler

Ağırlıklar	
Tabanlı Model	248 kg
İkili Disk	68 kg

Telsiz (44751 Modeli)	
Frekans	2,4 GHz
Maks. Çıkış Gücü	19,59 dBm

## Ek Parçalar/Aksesuarlar

Makine işlevlerini artırmak amacıyla makineyle birlikte kullanılabilecek çok sayıda Toro onaylı ek parça ve aksesuar vardır. Onaylanmış tüm ek parça ve aksesuarların bir listesi için Yetkili Servisinize veya Distribütörünüze ulaşın ya da [www.Toro.com](http://www.Toro.com) adresine gidin.

Makinenin en yüksek performansı sergilemesi ve emniyet sertifikası geçerliliğinin korunması için sadece orijinal Toro yedek parça ve aksesuarlarını kullanın. Başka üreticilerin ürettiği yedek parça ve aksesuarlar tehlike yaratabilir ve bunların kullanılması ürün garantisini geçersiz kılabilir.

# Çalıştırma

## Çalışmadan Önce

### Çalıştırma Öncesi Emniyet Tedbirleri

- Makine, diğer bazı çekilen ekipman türlerine kıyasla farklı denge, ağırlık ve yol tutuş özelliklerine sahiptir. Makineyi çalıştırmadan önce bu *Kullanma Kılavuzunu* iyice okuyup anlayın. Tüm kontrolleri tanıyın ve bunları hızla durdurmayı öğrenin.
- Çocukların ve eğitimsiz kişilerin makineyi kullanmalarına veya bakım yapmalarına asla izin vermeyin. Yerel yönetmelikler operatör yaşını sınırlandırabilir. Makine sahibi, tüm operatör ve bakım teknisyenlerinin eğitilmesini sağlamakla sorumludur.
- Ekipmanın ve operatör kontrollerinin emniyetli bir şekilde kullanılmasını ve emniyet etiketlerinin anlamlarını öğrenin.
- Makineyi hızla durdurmayı ve motorunu kapatmayı öğrenin.
- Operatör varlığı kontrollerinin, emniyet anahtarlarının ve kalkanların takılı ve sorunsuz çalışır duruma olduğunu kontrol edin. Bunlarda sorunlar varsa makineyi çalıştırmayın.
- Tüm kalkanları ve emniyet tertibatlarını yerinde tutun. Bir kalkan, emniyet tertibatı veya etiket okunmuyorsa veya yerinde değilse, makineyi kullanmadan önce onarın veya yenisiyle değiştirin.
- Makinenin emniyetli çalışmasını sağlamak için, varsa gevşemiş somun, civata ve vidaları sıkın. Makine bileşenlerinin yerinde ve sabit olduğunu teyit edin.
- Çekme aracınızın bu ağırlıkta bir uygulama için kullanılmaya uygun olup olmadığını çekme aracınızın satıcı veya üreticisinden öğrenin.
- Makineyi düz bir zemine park edin, park frenini etkinleştirin, motoru kapatın, anahtarı çıkarın ve makinenin başından ayrılmadan önce tüm hareketin durmasını bekleyin.

## Günlük Kontroller

Her günün başında, makineyi çalıştırmadan önce bu emniyet kontrollerini yapın. Olası sorunları şefinize bildirin. Detaylar için bu kılavuzdaki Emniyet Talimatları bölümüne bakın.

- [Lastik ve Tekerleklerin Kontrol Edilmesi \(sayfa 40\)](#)
- [Hidrolik Sisteminin Kontrol Edilmesi \(sayfa 41\)](#)
- [Arka Kapağın Kontrol Edilmesi \(sayfa 41\)](#)
- [Krikoların Yerleştirilmesi ve Kontrol Edilmesi \(sayfa 41\)](#)
- [Diğer Bileşenlerin Kontrol Edilmesi \(sayfa 41\)](#)
- [Kayış Contasının ve Arka Kapak Contasının Kontrol Edilmesi \(sayfa 42\)](#)

## Bir Çekme Aracı Seçme

### ⚠ UYARI

**Kısa mesafeler için bile olsa, makineyi taşımak için her zaman uygun bir çekme aracı kullanın. Uygun olmayan bir çekme aracı makineye hasar verebilir ya da yaralanma veya ölüme yol açabilir.**

**Devre dışı bırakma mekanizması, hidrolik sisteminin sürücü tarafındadır; bkz. [Manuel İptal Etme \(sayfa 28\)](#) kısmındaki [Şekil 46](#).**

Uygun bir çekme aracı, minimum 1405 kg çekme kapasitesine sahip olmalıdır.

Arkadan çekme şasisi kullanıldığında makine için maksimum yük çekme kapasitesi 907 kg, dolayısıyla da çeki ağırlığı 113 kg olur. Dara ağırlığı (yüksüz ağırlık) 499 kg, dolayısıyla da çeki ağırlığı 23 kg'dir.

11 bg Hidrolik Güç Paketiyle donatılmış bir makinenin tam yüklü haldeki çeki ağırlığı 145 kg'dir. Yüksüz çeki ağırlığı ise 48 kg'dir. Dara ağırlığı (yüksüz) 599 kg'dir.

Truckster doğrudan bağlantılı şasi kullanıldığında makine için maksimum yük taşıma kapasitesi 907 kg olur ve çekme aracına 272 kg ağırlık aktarılır. Dara ağırlığı (yüksüz ağırlık) 544 kg olur ve çekme aracına 52 kg ağırlık aktarılır.

# Makinenin bir Çekme Aracına Bağlanması

## ⚠ UYARI

**Bağlama işlemi sırasında makine ile çekme aracı arasında durmak ağır yaralanmaya yol açabilir.**

**Bağlama işlemi sırasında makine ile çekme aracı arasında durmayın.**

1. Makineyi düz tutmak için ayaklı krikonun kolunu döndürerek çeki donanımı yüksekliğini ayarlayın.
2. Makinenin çatal şekilli çekme donanımını, emniyeti onaylanmış 18 mm çapında bir çekme donanımı pimi ve emniyet klipsi (birlikte verilmez) kullanarak çekme aracına bağlayın. Çeki donanımı pimini makinenin çeki donanımı pimi ile arkadan çekme şasisindeki çekme aracı çeki demiri aracılığıyla veya Truckster doğrudan bağlantı sistemindeki çekme donanımını takozu aracılığıyla takın.
3. Ayaklı kriko(lar) kullanarak çekme donanımını indirin.
4. Makinenin tüm ağırlığı ayaklı kriko(lar)dan çekme aracının çeki demirine aktarılınca, krikoyu/krikoları yerinde tutan pimi çekin.
5. Krikoları şöyle saklayın:
  - Arkadan çekme şasisinde, ayaklı krikoyu, krikonun tabanı makinenin arkasına bakana kadar saatin aksi yönünde 90° döndürün. Yürüyüş konumu budur.
  - Truckster doğrudan bağlantılı şaside, krikoları makinenin arkasına getirin ve her iki krikonun tabanı da makinenin tam ortasına bakana kadar 90° döndürün. Yürüyüş konumu budur.
6. Basınç hortumu ile geri dönüş hortumunu, çekme aracındaki doğru hidrolik çıkışlara bağlayın. Geri dönüş hortumunda, sıralı bir çek valf vardır. Hortumları ters çevirirseniz bazı makine işlevleri geriye doğru çalışabilir veya hiç çalışmayabilir. Makineyi ilk kez çalıştırmadan önce hidrolik ünitelerini test edin.

**Önemli: Hidrolik hatlarının, güç kablosunun ve asılı kabloların yere sürtünmesini önleyin. Bunların sıkışabileceği veya kesilebileceği konumlardan kaçının.**
7. Ara kablo demetini, çekme aracının güç konnektörüne takın.
8. Depodaki hidrolik sıvısı seviyesini kontrol edin ve gerekiyorsa hidrolik sıvısı ekleyin; çekme aracının kullanım kılavuzuna bakın.

# Çalışmaya Hazırlanma

Makinede, ayarlama işlemleri sırasında tahmin yürütme mecburiyetini ortadan kaldıran özel bir renk kodlu çalışma sistemi vardır. Her seferinde mükemmel bir serpme yapmak için, serpme kapsamını seçin, rengi belirleyin ve her bir ayarı o renkle eşleşecek biçimde ayarlayın.

## Ana Çalışma Etiketi

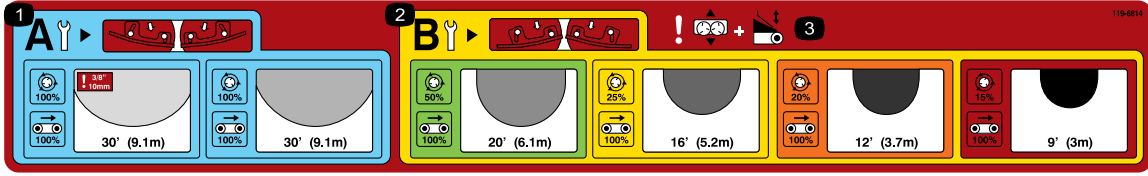

decal119-6814

Şekil 30

1. Hafif serpmeli disk ayarları
2. Yoğun serpmeli disk ayarları
3. Uyarı—Sürgü ayarı ve arka kapak ayarı

## Serpme Kapsamını Seçme

Makinenin arka kapağında bulunan ana çalışma etiketini okuyarak istediğiniz serpme kapsamını seçin (Şekil 30).

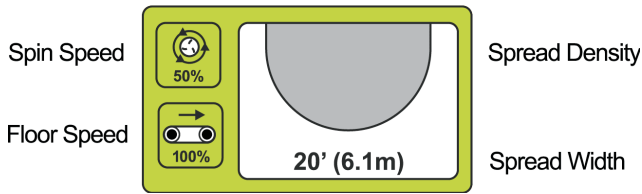

g013715

Şekil 31

Bu etiket, kullanılabilir serpme kapsamlarını gösterir ve onları renge göre sınıflandırır (Şekil 31). Her bir renk, ultra hafif ila ultra yoğun arası farklı bir uygulama miktarını temsil eder. Serpme yoğunluğu, gölgeli oval şekillerle gösterilir (hafiften yoğunla doğru). Yaklaşık genişlik de gösterilir.

## Bıçakların Kontrol Edilmesi

**Not:** Makine, disk bıçakları B KONUMUNDA teslim edilir.

Daha hafif serpme kapsamları (mavi panel), disk bıçaklarının A KONUMUNDA olması gerektiğini size hatırlatır (Şekil 32).



g013716

Şekil 32

**Bıçaklar A KONUMUNDA olduğunda, iç kısımdaki civatalar (diskin merkezine en yakın olanlar) bıçak**

**duvarına sıkıca dayanır, dış kısımdaki civatalar (diskin kenarına en yakın olanlar) ise bıçak duvarından uzaklaşır.**

Bu konum yüksek hızlarda ve düşük kum hacimlerinde optimum serpme kapsamını ve dağıtımını sunacak biçimde geliştirildiğinden, **kritik öneme sahiptir.**

Daha yoğun ayarlar (sarı panel) söz konusuysa, daha yüksek hacimlerde ve daha düşük disk hızlarında en iyi malzeme dağıtımının elde edilebilmesi için bıçaklar B KONUMUNDA olmalıdır (Şekil 33).



g013717

Şekil 33

**Bıçaklar B KONUMUNDA olduğunda, iç kısımdaki civatalar (diskin merkezine en yakın olanlar) bıçak duvarından uzaklaşır, dış kısımdaki civatalar (diskin kenarına en yakın olanlar) ise bıçak duvarına sıkıca dayanır.**

**Önemli:** Yanlış bıçak konumu, serpme desenlerinin başarısız olmasının en yaygın nedenlerinden biridir.

## Arka Kapak, Disk Hızı, Sürgü ve Taban Hızının Ayarlanması

İstediğiniz serpme kapsamını seçip bıçakların doğru ayarlandığını teyit ettikten sonra diğer makine ayarlarını yapın.

Her bir ayar, ilgili renk etiketleri aracılığıyla makinede gösterilir (Şekil 34).

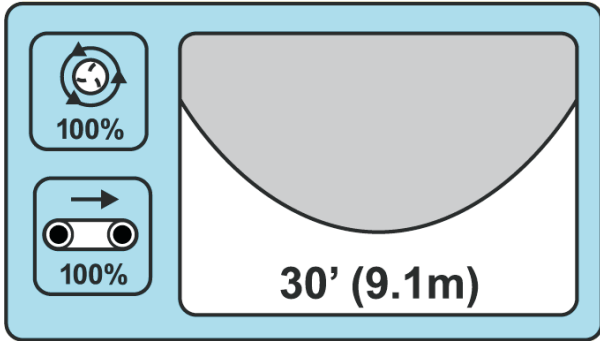

Şekil 34

Hafif bir tozlanma istiyorsanız, mavi alan, arka kapağınızın, taban hızınızın, disk hızınızın ve taban sürgüsü ayarınızın mavi konumlarında olması gerektiğini gösterir (Şekil 34).

#### HAFİF

Yaklaşık Genişlik: 9,1 m

Bıçak Konumu: A

Taban Hızı: %100

Disk Hızı: Mavi / %100

Arka Kapak: Mavi

Sürgü Ayarı: Mavi

Havalandırma deliklerini doldurmak için tüm ayarları KIRMIZI alana getirin.

#### ULTRA YOĞUN

Yaklaşık Genişlik: 2,7 m

Bıçak Konumu: B

Taban Hızı: %100

Disk Hızı: Kırmızı / %15

Arka Kapak: Kırmızı

Sürgü Ayarı: Kırmızı

#### Arka Kapağın Ayarlanması

Arka kapak, ProPass'ten akan malzeme hacmini kontrol eder (Şekil 35).



Şekil 35

Arka Kapak Etiket Sembolü

5 inçlik arka kapak, her bir renk bölümünde hedef bir başlangıç çizgisi bulunan çeşitli renklere ayrılmıştır

(Şekil 36). İlgili renk bölümü içinde kaldığınız sürece, malzeme miktarını arka kapakla artırabilir veya azaltabilirsiniz.

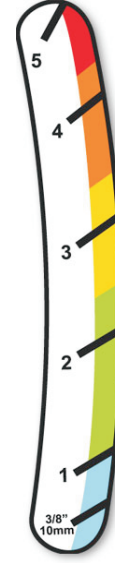

Şekil 36

**Not:** Şekil 36 kısmında gösterilen etiketteki renkler, ana çalışma etiketindeki renklere karşılık gelir (Şekil 30).

#### Disk Hızının Ayarlanması

**Not:** Şekil 38 ve Şekil 39 kısmında gösterilen etiketlerdeki renkler, ana çalışma etiketindeki renklere karşılık gelir (Şekil 30).



Şekil 37

Disk Etiket Sembolü

**Standart Hidrolik Üniteleri (44701 Modeli):** Hidrolik kontrolünü, ilgili renkli alandaki noktalı başlama çizgisine ayarlayın (Şekil 38). Gerektiğinde, ilgili renk bölgesinin içinde hızları değiştirebilirsiniz.

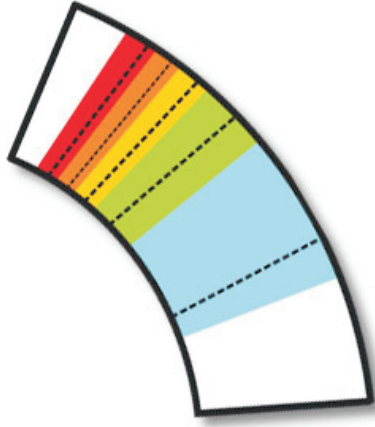

Şekil 38

g013707

**Kablosuz Kumanda (44751 Modeli):** Etiketlin renkli bölgesinde gösterilen yüzdeye ve kablosuz kumandanın arkasındaki tabloya göre ayarlayın (Şekil 39).

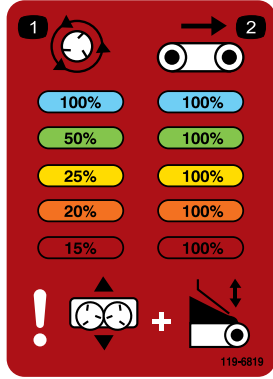

Şekil 39

decal119-6819

## Sürgünün Ayarlanması

Sürgü ayarı, kumu, disklerin üzerine düşerken konumlandırır. Etiket hem her bir uygulama için renk kodlu başlama konumunu hem de serpme kapsamınızı ayarlamak için gereken ayarı gösterir; bkz. [İnce Ayarlar \(sayfa 23\)](#).



Şekil 40

Sürgü Etiket Sembolü

g013709

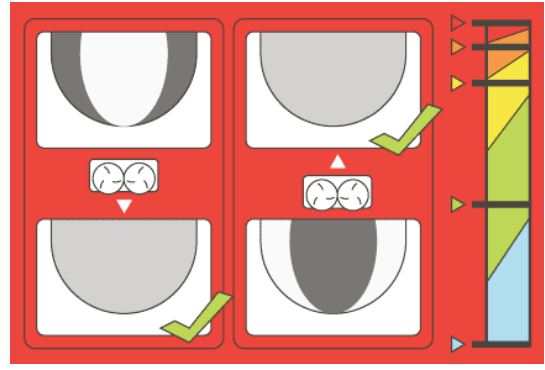

Şekil 41

g013710

**Not:** Şekil 41 kısmında gösterilen etiketteki renkler, ana çalışma etiketindeki renklere karşılık gelir (Şekil 30).

## Taban Hızının Ayarlanması

**Her bir ayar için, taban hızı genelde %100'dür;** bu, Renk Kodlu Çalışma Sisteminde ayarlanması gereken faktörlerin sayısını 1 adet azaltmak amacıyla geliştirilip test edilmiştir. Normalde, arka kapağı taban hızını düşürmek için değil malzeme hacmini azaltmak için kullanmanız gerekiyorsa da, minimum arka kapak yüksekliğinin malzeme akışını azaltmak için yetersiz kaldığı durumlarda taban hızını düşürün.



Şekil 42

Taban Hızı Etiket Sembolü

g013711

## İnce Ayarlar

Renk kodlu çalışma sistemi, mükemmel bir serpme için gereken tahmininin yapılabilmesidir. Bununla birlikte, kum ağırlığı, tanecik büyüklüğü, nem içeriği vb. pek çok değişken nedeniyle eşit serpme yapılmayabilir.

Bu tür bir sorunu düzeltmek için, **taban ayarı bölümünde**, tabanın nasıl yeniden doğru konumlandırılacağı gösteren bir çizim vardır (Şekil 43).

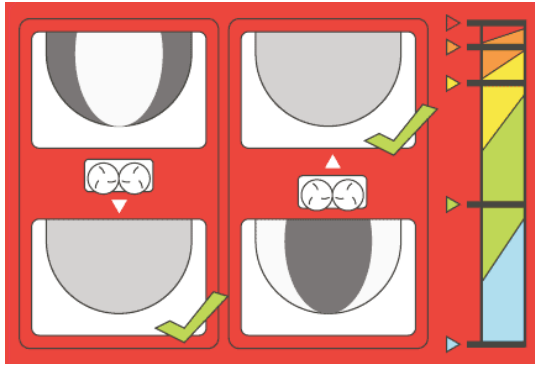

g013710

Şekil 43

Serpme düzeneği serpme kapsamının iç kısmında yoğunlaşıyorsa, tabanı içeriye, hazneye doğru kaydırmanız yeterli olacaktır. Serpme düzeneği serpme kapsamının dışında yoğunlaşıyorsa, tabanı dışarıya, haznedan uzağa doğru kaydırın.

**Not:** Şekil 43 kısmında gösterilen etiketteki renkler, ana çalışma etiketindeki renklere karşılık gelir (Şekil 30).

## Çalışma Sırasında

### Çalışma Sırasında Emniyet Tedbirleri

- Makine sahibi/operatörü, yaralanma veya maddi hasara yol açabilecek kazaları önleyebilir ve önlemekle sorumludur.
- Göz koruyucu, uzun pantolon, kaymaz ayakkabı ve kulak koruyucu gibi uygun kişisel koruyucu donanımlar giyin. Uzun saçları arkada bağlayın, bol kıyafetleri dar bir şekilde sabitleyin ve takı takmayın.
- Makineyi kullanırken tüm dikkatinizi işinize verin. Dikkatinizi dağıtabilecek başka şeylerle ilgilenmeyin, aksi takdirde yaralanma veya maddi hasar meydana gelebilir.
- Yorgun, hasta veya alkol/ilaç etkisi altındayken makineyi çalıştırmayın.
- Makinenin üzerinde asla yolcu taşımayın ve çalışma sırasında hem çevredekileri hem de evcil hayvanları makineden uzak tutun.
- El ve ayaklarınızı haznenin dışında tutun.
- Çekme aracı hareket halindeyken mutlaka oturun.
- Makineyi kullanmak dikkat ister. Çekme aracının emniyetli bir şekilde kullanılmaması kazaya, çekme aracının devrilmesine ve ağır yaralanma veya ölüme yol açabilir. Aracı dikkatle sürün ve devrilmeyi veya hakimiyet kaybını önlemek için şunları yapın:

- Kumluk, hendek, su tehlikeleri, rampa, tanımadığınız yerler ve diğer tehlikelerin etrafındayken çok dikkatli olun, hızınızı düşürün ve emniyetli bir mesafe bırakın.
- Makine yüklüyse, makinenin dengesini kaybetmemesi için bozuk zeminlerde makinenin hızını düşürün.
- Deliklere ve diğer gizli tehlikelere karşı tetikte olun.
- Dik bir eğimde çalışırken dikkatli olun. Eğimli zeminlerde, düz yukarı ve düz aşağı hareket edin. Sert dönüşler yapmadan önce hızınızı düşürün. Mümkünse, yamaçlarda dönüş yapmaktan kaçının.
- Islak yüzeylerde, yüksek hızlarda veya tam yükte çalışırken çok daha dikkatli olun. Makine tam yüklüyken durma süresi uzar. Bir tepeye çıkmadan veya tepeden inmeden önce vites düşürün.
- Ani duruş veya kalkışlardan kaçının. Tamamen durmadan ileri yönden geri yöne veya geri yönden ileri yöne geçiş yapmayın.
- Hakimiyet kaybına yol açabilecek keskin dönüşler, ani manevralar veya diğer emniyetsiz sürüş hareketleri yapmaktan kaçının.
- Dönerken veya geri giderken çevrenize dikkat edin. Etrafınızda hiçbir nesne bulunmadığından ve çevredekilerin uzakta olduğundan emin olun. Yavaş ilerleyin.
- Yollara yaklaşırken veya yollardan geçerken trafiğe dikkat edin. Yayaların ve diğer araçların yol hakkına her zaman saygı gösterin. Otoyollarda veya otoyolların yakınında tüm trafik kurallarına ve makinenin kullanılmasıyla ilgili yerel yönetmeliklere riayet edin.
- Ağaç dalları, kapı pervazları, asılı yürüme yolları vb. alçak sarkan cisimlere karşı her zaman dikkatli olun ve bunlardan kaçının. Hem çekme aracı hem de kafanız için yeterli mesafenin bulunduğundan emin olun.
- Yıldırım riski bulunan durumlarda makineyi çalıştırmayın.
- Makinenin emniyetli bir şekilde kullanılacağı konusunda şüpheleriniz olursa çalışmayı durdurun ve amirinize danışın.
- Makine çalışırken yanından ayrılmayın.
- Malzeme yüklemeyen veya boşaltmadan önce, makinenin çekme aracına bağlı olduğunu teyit edin.
- Makinenin veya çekme aracının yük sınırlarını aşan yükler taşımayın.
- Yüklerin denge durumu değişebilir; örneğin yüksek yüklerin ağırlık merkezleri daha yüksektir.



Gerekirse, dengeyi artırmak için maksimum yük sınırlarını düşürün.

- Makinenin devrilmesini önlemek için şunları yapın:
  - Yükün yükseklik ve ağırlığını dikkatle izleyin. Daha yüksek ve ağır yükler devrilme riskini artırabilir.
  - Yükü, önden arkaya ve bir yandan diğer yana eşit dağıtın.
  - Dönerken veya tehlikeli manevralar yaparken dikkatli olun.
  - Malzeme yüklemeye önce, makinenin çekme aracına bağlı olduğunu teyit edin.
  - Haznenin içine büyük veya ağır nesnelere yerleştirmeyin. Bant ve makaralar hasar görebilir. Ayrıca, yük içeriğinin eşit bir dağılıma sahip olduğundan emin olun. Makine, kumun içindeki küçük çakılları aniden fırlatabilir.
- Malzeme boşaltırken veya serperken makinenin arkasında durmayın. İkili disk, çapraz konveyör ve işleme ünitesi yüksek bir hızla toz ve parçacıklar fırlatabilir.
- Makineyi, düz bir zemindeyken boşaltın veya çekme aracından ayırın.
- Tamamen yükseltilmiş konumdayken makineyle ilerlemeyin. Bu, makinenin devrilme riskini artırır.
- Dikkat aralığının (sarı/siyah) içindeyken makineyle ilerlemeyin. Makineye hiçbir ek parça takılı değilken, alçaltılmış konumda makineyle ilerleyin.
- İnsanlara, araçlara, araç geçitlerine veya yaya geçitlerine yaklaşırken ek parçayı kapatın.
- Tepelerde ilerlerken, özellikle de dönüş yaparken çok dikkatli olun.
  - Makine tam yüklü haldeyken dik tepeler boyunca ilerlemek makinenin veya çekme aracının devrilmesine ya da çekiş kaybetmesine yol açabilir.
  - Dik tepelerde ilerlerken yük ağırlığını azaltın ve yükleri yüksek bir şekilde istiflemeyin.

## Eğimlerde Çalışırken Emniyet Tedbirleri

- Çekme aracının eğimlerde çalışma kapasitelerini aşmamak amacıyla, çekme aracının teknik özelliklerini inceleyin.
- Eğimler makine hakimiyetinin kaybedilmesine ve makinenin devrilmesine, bu da ağır yaralanma veya ölüme yol açabilir. Operatör, eğimlerde emniyetli bir şekilde çalışmakla sorumludur. Makineyi eğimli yüzeylerde kullanırken daha da dikkatli olun.

- Operatör mevcut saha koşullarını analiz ederek eğimin makineyle çalışmak için emniyetli olup olmadığına karar vermelidir. Bu incelemeyi yaparken mantıklı düşünün ve doğru kararlar vermeye dikkat edin.
- Operatör, makineyi eğimlerde çalıştırma konusunda aşağıda belirtilen talimatları gözden geçirmelidir. Makineyi çalışma sahasında kullanıp kullanmamaya karar vermek için o günkü çalışma koşullarını analiz edin. Arazideki değişimler, makinenin eğimde çalışmasıyla ilgili bazı değişiklikler doğurabilir.
- Makineyi eğimlerde çalıştırmayın, durdurmayın veya döndürmeyin. Ani hız veya yön değişiklikleri yapmaktan kaçının. Yavaşça ve kademeli olarak dönüş yapın.
- Makineyi, çekişin, manevranın veya stabilitenin olumsuz etkilenebileceği koşullarda kullanmayın.
- Hendekler, delikler, tekerlek izleri, tümsekler, kayalar veya diğer gizli tehlikeler gibi engelleri ortadan kaldırın veya işaretleyin. Uzun çimler bazı engelleri gizliyor olabilir. Bozuk zemin, makinenin devrilmesine yol açabilir.
- Makineyi ıslak çimde, eğimlerde veya yokuş aşağı kullanmak makinenin çekiş kaybetmesine yol açabilir. Tahrik tekerleklerinde çekiş kaybı yaşanması kaymaya ve manevra ile frenleme kabiliyetinin kaybedilmesine yol açabilir.
- Makineyi, yamaçların, hendeklerin, toprak setlerinin, suyun veya diğer tehlikelerin yakınında çok dikkatli kullanın. Tekerleklerden biri güçsüz bir zeminden geçerse veya zemin çökerse makine aniden devrilebilir. Makine ile olası bir tehlike kaynağı arasında emniyetli bir mesafe bırakın.

## Çalışma Özellikleri

Makine, diğer çekilen ekipman türlerinden farklı denge, ağırlık ve yol tutuş özelliklerine sahip olabilir. Bu *Kullanma Kılavuzunu* dikkatle okuyun.

Opsiyonel bir donanım takılı olduğunda, tepelerde ilerlerken yerden yüksekliğe dikkat edin. Arkadan çekme şasisine monte edilmiş bir makine için yerden yükseklik, yüksüz olarak 33 cm'dir. Truckster doğrudan bağlantılı şasiye monte edilmiş bir makine için yerden yükseklik, yüksüz olarak 43 cm'dir.

# Makine Gücünün Kontrol Edilmesi

## Makine Gücünün Açılması veya Kapatılması

### 44701 Modeli

Makineyle çalışmanız bitince, açma/kapatma sarkıtını kullanarak makineyi durdurun. Makineyle çalışmaya başlarken, makineyi veya güç paketini çalıştırarak hidrolik sistemini basınçlandırın ve açma/kapatma sarkıtını kullanarak makineyi çalıştırın.

## Makine Gücünün Açılması veya Kapatılması

### 44571 Modeli

Makineyle çalışmanız bitince, elektrik sistemini devre dışı bırakmak için mutlaka E-DURDURMA düğmesine (Şekil 44) basın. Makineyle çalışmaya başlarken, el kumandasını çalıştırmadan önce E-DURDURMA düğmesini kendinize doğru çekmeniz gerekir.

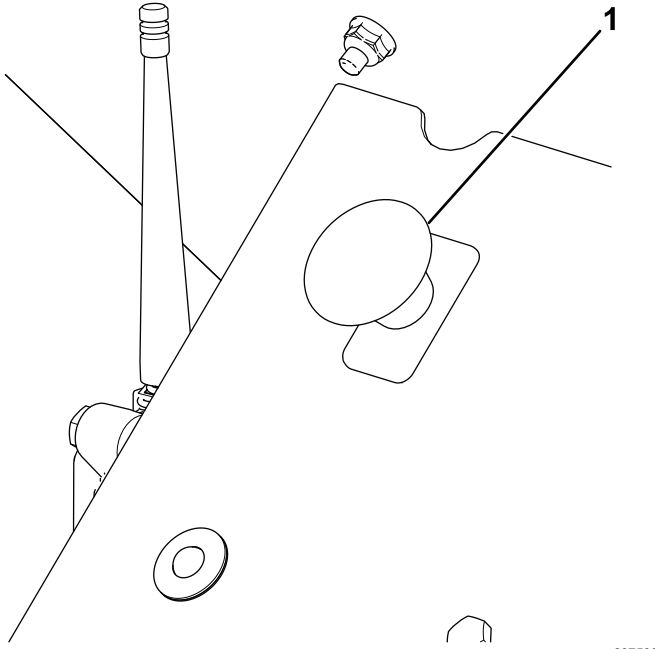

Şekil 44

1. E-DURDURMA Düğmesi

**Önemli:** Makineyle çalışmanız bitince, çekme aracı aküsünün deşarj olmasını önlemek için E-DURDURMA düğmesine basın.

## Makinenin Kullanılması

1. Makine haznesini, serpilecek malzemeyle doldurun.

2. İkili disk opsiyonel donanımının takılı olduğundan emin olun.
  3. Kapak yüksekliğini istediğiniz seviyeye ayarlayın.
  4. Her iki akış kontrol valfini de tercih ettiğiniz ayara getirin. Kayış ve opsiyonel donanım hızlarını tercih ettiğiniz seviyelere ayarlayın (genelde, kayış hızı şöyle olmalıdır: Kablosuz—%100 Standart Hidrolik Üniteleri—#10).
  5. Çekme aracını, serpme yapılacak alanın 3 metre önüne park edin.
  6. Açma/Kapatma Sarkıtının her iki anahtarının da Kapalı olduğunu teyit edin. Kablosuz modellerde, el kumandası işlevlerinin durdurulduğundan emin olun.
  7. Arka erişim kapağının tamamen kapalı ve sıkıca kilitlemiş olduğundan emin olun.
  8. Hidrolik ünitelerini etkinleştirin (çekme aracında veya yardımcı hidrolik ünitesi güç paketinde).
  9. Çekme aracının devrini yükseltin. Açma/kapatma sarkıtını veya kablosuz modellerde el kumandasını kullanarak opsiyonel donanımı çalıştırın.
  10. Çekme aracının devrini optimum çalışma aralığına yükselterek, aracı serpme yapılacak alana sürün.
  11. Makine opsiyonel donanımı doğrudan serpme alanının başlangıç noktasındaysa, açma/kapatma sarkıtını veya kablosuz modellerde kumandayı kullanarak konveyör kayışını çalıştırın.
- Not:** Kablosuz modellerde, tek işleme çalıştırma özelliği olarak, OPSİYONEL DONANIMI BAŞLAT ve TABANI BAŞLAT işlevlerinin yerine TÜMÜNÜ BAŞLAT işlevini kullanın. Önce opsiyonel donanım, ardından da kayış çalışmaya başlar.
12. Düz bir çizgide ilerleyin ve serpilene malzeme tüm serpme alanının kenarına ulaşana kadar sabit bir hızla malzemeyi serpin.
  13. Konveyör kayışını kapatın, makineyi döndürün ve bir sonraki serpme geçişine yerleştirin.
  14. Malzemeyi bir sonraki geçişe serpmeden önce, yerdeki serpme desenini kontrol edin. Gerekirse, makine ayarlarını tekrar ayarlayın.
  15. Malzeme serpilmesi gereken tüm alan tamamlanana veya hazne boşalana kadar 11 ile 14 arası adımları tekrarlayın
  16. Konveyör kayışını ve opsiyonel donanımı kapatın, çekme aracının devrini düşürün ve hidrolik ünitelerini devre dışı bırakın.

**Önemli:** Her zaman, ilk önce konveyörü kapatın.

# Kablosuz Kontrolör Emniyeti

## 44751 Modeli

Kablosuz kontrolör döner parçaları aniden etkinleştirir ve sıkışma tehlikeleri doğurur. Kablosuz kontrolörü çalıştırırken, ayarlarken veya programlarken ProPass'in görebileceğiniz bir yerde olduğundan emin olun.

Disklerin ve tabanın yanlışlıkla etkinleştirilmesini önlemek için, başlatma düğmelerine iki kez basmanız gerekir: bir kez seçmek, bir kez de etkinleştirmek için. Bu, manuel ayarlar yapılırken makinenin yanlışlıkla çalıştırılmasını önler

Kablosuz kontrolörü programlarken veya çalıştırmaya hazırlanırken 10 saniye boyunca hiçbir düğmeye basmazsanız kontrolör bekleme moduna girer ve en son kaydedilen program veya ayara geri döner.

### ⚠ DİKKAT

**Aniden boşalan basınçlı hidrolik sıvısı cilde nüfuz edebilir ve yaralanmaya yol açabilir.**

**Bıçaklarda veya tabanda herhangi bir fiziksel ayar yapmadan önce kablosuz kontrolörün ve çalışma aracının gücünü kapatın (hidrolik akışını kesmek için).**

# Hidrolik Kontrollerin ve Opsiyonel Donanımların Çalıştırılması

## 44751 Modeli

### Uzaktan Kumanda Sistemi

Uzaktan kumanda sistemi, bir adet el kumandasından, bir adet +12 ila +14,4 VDC Taban Ünitesinden ve bir kablo demetinden oluşur.

### El Kumandası

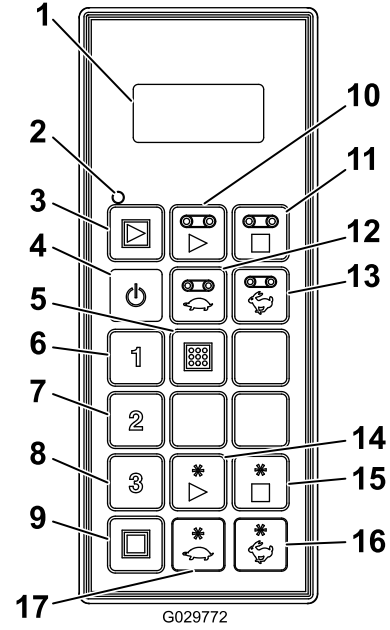

Şekil 45

- |   |  |
|---|--|
| 1. LCD ekran  | 10. Tabanı Başlat                      |
| 2. Uzaktan kumanda durdur LED'i                         | 11. Tabanı Durdur                      |
| 3. Tümünü Başlat: Taban ve Opsiyonel Donanım Başlatılır | 12. Taban hızını düşür                 |
| 4. Açık/Kapalı  | 13. Taban hızını yükselt               |
| 5. Kaydet: ön ayar ayarları kaydedilir                  | 14. Opsiyonel donanımı başlat          |
| 6. Ön Ayar 1  | 15. Opsiyonel donanımı durdur          |
| 7. Ön Ayar 2  | 16. Opsiyonel donanımın hızını yükselt |
| 8. Ön Ayar 3  | 17. Opsiyonel donanımın hızını düşür   |
| 9. Tümünü Durur: tüm işlevler durdurulur                |  |

### Düğme İşlevleri

Düğme	Adı	İşlev
	AÇIK/KAPALI	El kumandasını açar veya kapatır.
	TÜM-ÜNÜ BAŞLAT	Açma/kapatma ve hızı görüntüleme dahil olmak üzere hem taban hem de opsiyonel donanım üzerinde işlevsel kontrol sağlar.
	TABANI BAŞLAT	Açma/kapatma ve taban hızını görüntüleme dahil olmak üzere, hazne konveyör tabanı kayışı üzerinde işlevsel kontrol sağlar.
	TABANI DUR-DUR	Tabanı durdurur.

Düğme	Adı	İşlev
	TABAN HIZINI DÜŞÜR	Taban hızını düşürür.
	TABAN HIZINI YÜKS-ELT	Taban hızını yükseltir.
	ÖN AYAR 1	Hem taban hem de opsiyonel donanım hızları için saklayabileceğiniz değerleri ön ayar olarak kaydeder.
	ÖN AYAR 2	
	ÖN AYAR 3	
	KAY-DET	Ön ayar belleği kaydetmek veya oluşturmak için ÖN AYAR düğmesiyle birlikte kullanılır.
	OPSIYONEL DONANIMI BAŞLAT	Açma/kapatma ve opsiyonel donanım hızını görüntüleme dahil olmak üzere arka opsiyonel donanım üzerinde işlevsel kontrol sağlar.
	OPSIYONEL DONANIMI DURDUR	Opsiyonel donanımı durdurur.
	OPSIYONEL DONANIM HIZINI DÜŞÜR	Opsiyonel donanım hızını düşürür.
	OPSIYONEL DONANIM HIZINI YÜKS-ELT	Opsiyonel donanım hızını yükseltir.
	TÜMÜNÜ DURDUR	Hem tabanı hem de opsiyonel donanımı durdurur.

## El Kumandasının Çalıştırılması

Kumandadaki AÇMA/KAPATMA düğmesine basın ve kumandanın tabanı bulmasını bekleyin. Başlatma prosedürünü gerçekleştirirken el kumandasındaki hiçbir düğmenin basılı olmadığından emin olun.

## Uzaktan Kumanda Durumu LED'inin Anlaşılması

### 44751 Modeli

Taban ve opsiyonel donanım düğmeleri aktifken el kumandası sinyal gönderiyorsa fakat hiçbir düğmeye basılmıyorsa, uzaktan kumanda durumu LED'i 2 Hz (saniyede iki kez) sıklıkla yanıp söner. Bir düğmeye bastığınız zaman ışık 10 Hz sıklıkla yanıp söner.

## Ana İşlevsel Elemanlar

- El kumandasını çalıştırdığınızda, yaklaşık 5 saniye içinde ekranda **FLR OFF (FLR KAPALI)** ve **OPT OFF (OPSIYONEL DONANIM KAPALI)** ifadeleri gösterilmelidir. Ekranda "Waiting for base (Taban için bekleniyor)" ifadesi gösteriliyorsa, taban ünitesine elektrik beslendiğini ve taban ünitesindeki E-DURDURMA düğmesinin çekili olduğunu kontrol edin.
- Her zaman bir **güncel çalışma belleği** vardır. Güncel çalışma belleği bir ön ayar değildir. El kumandasını çalıştırdığınızda, güncel çalışma belleğinden alınan son kaydedilmiş çalışma ayarlarını kullanır.
- El kumandası başlatma düğmelerinin çalışma sırası:
  - Başlatma düğmesine (TÜMÜNÜ BAŞLAT, TABANI BAŞLAT veya OPSİYONEL DONANIMI BAŞLAT) bir kez basılınca, el kumandasında kayıtlı güncel çalışma belleği ayarı çağrılır.
  - Hidrolik üniteleri etkinleştirilmişse, bileşeni çalıştırmak için aynı başlatma düğmesine ikinci kez basın (ekranda artan rakamlar görünür).
  - Kumandanın çalışma belleğinde oluşturulan yeni ayarı kaydetmek için aynı başlatma düğmesine üçüncü kez basın.
- Çalışma dışı bir moddayken güncel çalışma belleği ayarını görüntülemek için bir başlatma düğmesine bir kez bastıktan sonra, kumanda kapanmadan ayarı veya elemanı kaydetmeye başlamadan önce yaklaşık 10 saniyeniz olur. Bir çalışma modundaysanız, 10 saniye kuralı uygulanmaz.
- Bir programı ön ayara almak için öncelikle ilgili elemanları **etkinleştirmeniz veya kavuşturmanız** gerekir.
- Bir ön ayardan çalışmak için, ekranda, etkinleştirebileceğiniz veya kavuşturabileceğiniz eleman hızı yüzdeleri görürsünüz. Ekranda **OFF (KAPALI)** ifadesini görüyorsanız ön ayarı tekrar çağırmanız gerekir.

## Manuel İptal Etme

El kumandası kayıp, hasarlı veya arızalı da olsa, görevlerinizi tamamlamak veya bir serpmeye

işini sürdürmek için makineyi kullanmaya devam edebilirsiniz.

Devre dışı bırakma mekanizması, hidrolik sisteminin sürücü tarafındadır (Şekil 46).

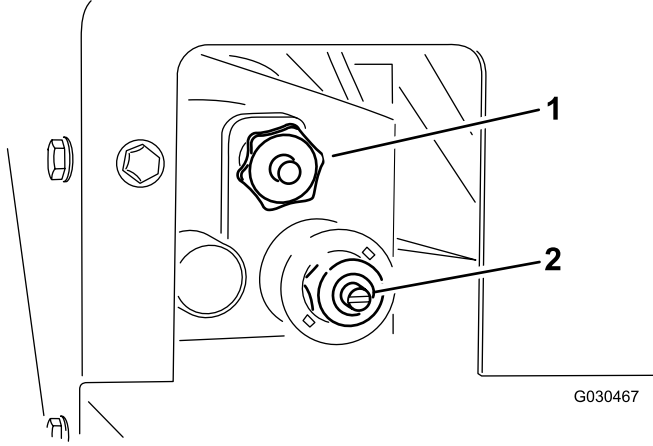

Şekil 46

G030467

1. Taban hızı

2. Disk hızı

- Taban hızını (Şekil 47) ayarlamak için düğmeyi saat yönünde döndürün. Hiçbir hidrolik akışı yokken, renk kodlu çalışma sisteminin maksimum taban hızını kullanın. Hazne kumla doluyken bu ayar işe yarayacaktır.

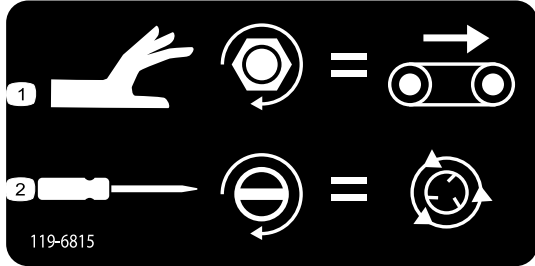

Şekil 47

decal119-6815

Manuel İptal Etme Etiketini

1. Taban hızı ayarı

2. Disk hızı ayarı

- Disk hızını (Şekil 47) ayarlamak için, düz uçlu bir tornavidayla vidayı saat yönünde döndürerek disk hızını artırabilir veya saatin aksi yönünde döndürerek disk hızını düşürebilirsiniz.

**Not:** Hidrolik akışı etkinken makineyi ayarlıyorsanız ve ayar yaparken kum serpilmesini istemiyorsanız, tabanın kapalı olduğundan emin olun.

İstediğiniz ayarları yaptıktan sonra, çalışma sırasında sistemi açıp kapatmak için çekme aracınızdaki hidrolik akış kontrolünü kullanın.

# El Kumandasının Kullanılması

## 44751 Modeli

### Sıvı Kristal Ekran (LCD)

Her satırda 8 karakter bulunan 2 satırlı LCD (sıvı kristal) ekran, siz el kumandasının düğmelerine bastıkça mevcut durumu ve aktiviteyi gösterir. Ekranın arka plan aydınlatması ve kontrastı ayarlanabilir. Değişiklikler, kumandanın güncel çalışma belleğine kaydedilir. Ünitenin gücü kapatıldıktan sonra üniteyi tekrar açtığınızda ekran son kontrast ve arka plan aydınlatması ayarlarınızı kullanır.

### Arka Plan Aydınlatmasının Ayarlanması

İstediğiniz arka plan aydınlatması elde edilene kadar ekranı gözlemleyerek, TÜMÜNÜ DURDUR ve TABAN HIZINI DÜŞÜR düğmelerini aynı anda basılı tutun.

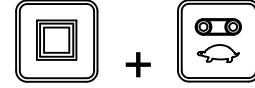

**Not:** 3 ayar vardır: KAPALI, DÜŞÜK ve YÜKSEK.

Arka plan aydınlatması, tüm el kumandası işlevleri içinde en fazla enerji tüketen işlemdir. Arka plan aydınlatması artırılınca güç tüketimi de artar ve pillerin hizmet ömrü kısalmış, arka plan aydınlatması düşürülünce ise pil ömrü uzar.

### Kontrastın Artırılması

İstediğiniz kontrast elde edilene kadar ekranı gözlemleyerek, TÜMÜNÜ DURDUR ve OPSİYONEL DONANIM HIZINI ARTIR düğmelerini aynı anda basılı tutun.



**Not:** 3 ayar vardır: KAPALI, DÜŞÜK ve YÜKSEK.

### Kontrastın Azaltılması

İstediğiniz kontrast elde edilene kadar ekranı gözlemleyerek, TÜMÜNÜ DURDUR ve OPSİYONEL DONANIM HIZINI DÜŞÜR düğmelerini aynı anda basılı tutun.

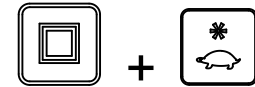

**Not:** 3 ayar vardır: KAPALI, DÜŞÜK ve YÜKSEK.

# Pil Ömrü, Çalışma Sıcaklığı, Taban ve Uzak Kimlik Ekranının Kontrol Edilmesi

Farklı bilgi konularını görüntülemek için TÜMÜNÜ DURDUR ve OPSİYONEL DONANIMI DURDUR düğmelerini aynı anda basılı tutun.



Düğmeleri basılı tuttuğunuz sürece ekran yaklaşık 2 saniyede bir döngüsel olarak değişerek sırasıyla kalan veya o anki pil voltajı yüzdesi cinsinden pilin tahmini kalan ömrünü, ünitelerin iletişim kurduğu çalışma frekansını (kanal), el kumandası kimlik numarasını ve son olarak da ilişkilendirilmiş TABAN Ünitesi Kimliğini gösterir.

## El Kumandası Bakımı

El kumandası sağlam olsa da, sert yüzeylere düşürmeyin. El kumandasını, su veya yumuşak bir temizleme çözültisiyle nemlendirilmiş yumuşak bir bezle silerek temizleyin. LCD ekranı çizmemeye özen gösterin.

## El Kumandası Pillerinin Değiştirilmesi

El kumandası 4 adet pille (AA alkali, her biri 1,5 V) ve 2,4 ila 3,2 V arasında çalışır. Pil ömrü yaklaşık 300 saat olmakla birlikte (arka plan aydınlatması kapalı olarak kesintisiz çalışmada), başta arka plan aydınlatma yoğunluğu olmak üzere çeşitli kullanım stillerinden etkilenir; arka plan aydınlatması ne kadar yüksekse o kadar güç tüketilir ve pil ömrü de o kadar kısaldır.

**Önemli:** El kumandasını kullanırken yanınızda mutlaka yedek yeni piller bulundurun.

1. Manyetik kumanda braketindeki mıknatısın içinde bulunan civatayı gevşetin (Şekil 48).

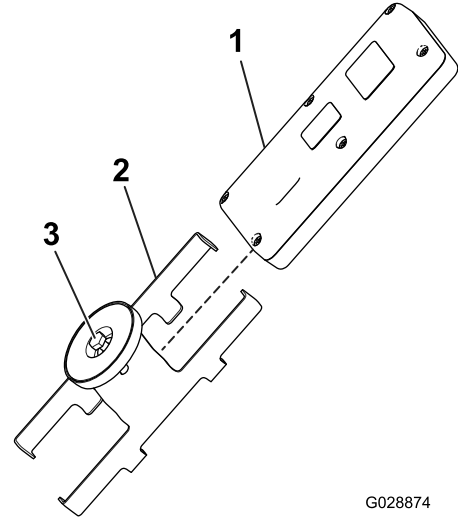

G028874

g028874

Şekil 48

1. El kumandası
2. Manyetik kumanda braketi
3. Mıknatısın içindeki civata

2. Braketin yanlarını ayırarak kumandayı yerinden çıkarın (Şekil 48).
3. Kumandanın arkasındaki 6 vidayı söküp kapağı yerinden çıkarın (Şekil 49).

**Not:** Mümkünse, kapağı ve pilleri çıkarırken kauçuk conta ile çelik contayı kanalın içinde tutun.

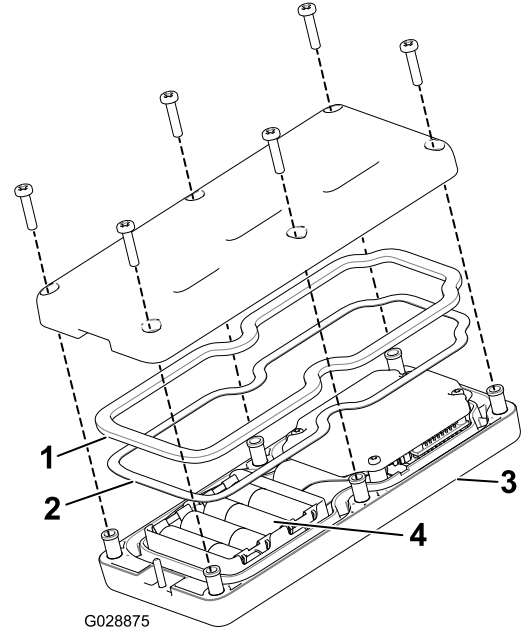

G028875

g028875

Şekil 49

1. Kauçuk conta
2. Çelik conta
3. El kumandası
4. 4 adet AA pil

4. Biten pilleri çıkarın ve yerel yönetmeliklere uygun bir şekilde bertaraf edin.

5. Pilleri, kutup başlarına dikkat ederek pil yuvasına takın. Yuvada, her bir pil ucu için kutup başı işaretleri vardır (Şekil 49).

**Not:** Pilleri yanlış takarsanız el kumandası çalışmaz.

6. Kauçuk contayı ve çelik contayı yanlışlıkla yerinden çıkarırsanız, el kumandasındaki kanala dikkatli bir şekilde tekrar takın (Şekil 49).
7. Kapağı takın, daha önce söktüğünüz 6 vidayla (Şekil 49) sabitleyin ve vidaları 1,5 ila 1,7 N·m torqla sıkın.
8. El kumandasını manyetik kumanda braketine yerleştirin, braketin yarımalarını birbirine doğru kaydırarak el kumandasını sabitleyin ve mıknatısın içindeki civatayı sıkın (Şekil 48).

El kumandası, taban ünitesiyle ilişkilendirilir (bağlanır). İlişkilendirme başarılı olunca **ASSOC PASS (İLİŞKİLENDİRME BAŞARILI)** ifadesi görüntülenir.

7. KAYDET düğmesini bırakın.

**Önemli:** Ekranda **ASSOC EXIT (İLİŞKİLENDİRME DENEN ÇIK)** ifadesi görüntülenirse, ilişkilendirme işlemi başarısız olmuştur.

**Not:** TUMÜNÜ DURDUR ve OPSİYONEL DONANIMI DURDUR düğmelerine aynı anda basarak el kumandası ve taban ünitesi bağlantısını görüntüleyin.

Ekran bir döngü gerçekleştirir ve hem seçilen kanalı hem de Taban Ünitesinin kimliğini gösterir.

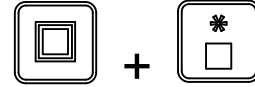

## El Kumandasının Tabanla İlişkilendirilmesi

Fabrika, el kumandası ile tabanı birbiriyle ilişkilendirerek bunların iletişim kurmasını sağlamış olsa da sahada kumanda ile taban ünitesini yeniden birbiriyle ilişkilendirmeniz gereken durumlar olabilir.

1. Taban ünitesinin gücünü kesmek için E-Durdurma düğmesine basın ve el kumandasının kapandığını teyit edin.
2. Görüş alanı içinde, taban ünitesinin yakınında durun.
3. AÇMA/KAPATMA ve TUMÜNÜ DURDUR düğmelerine aynı anda basın ve basılı tutun.

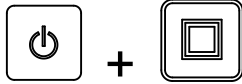

El kumandası kendi ekranlarını başlatır ve **ASSOC PENDING (İLİŞKİLENDİRME BEKLENİYOR)** ifadesini görüntüler.

4. Her iki düğmeye basmaya devam edin ve **ASSOC ACTIVE (İLİŞKİLENDİRME ETKİN)** ifadesi görüntülenince (yaklaşık 4 saniye boyunca) düğmeleri hızla bırakın.

Ekranda, **PRESS STORE (KAYDET DÜĞMESİNE BASIN)** ifadesi görüntülenir.

5. KAYDET düğmesine basın ve basılı tutun.



Ekranda **POW UP BASE (TABANA GÜÇ VER)** ifadesi görüntülenir.

6. KAYDET düğmesini basılı tutmaya devam ederek E-DURDURMA düğmesini çekip taban ünitesine güç verin.

## El Kumandası Kullanılarak Tabanın ve Opsiyonel Donanımın Çalıştırılması

### 44751 Modeli

Makine tabanını ve opsiyonel donanımı (ikili disk veya başka bir ek parça gibi) aşağıdaki gibi ayarlamak ve çalıştırmak için şu prosedürleri uygulayın:

- Sadece tabanın ayarlanması ve çalıştırılması
- Sadece opsiyonel donanımın ayarlanması ve çalıştırılması
- Hem taban hem de opsiyonel donanımın ayarlanması ve çalıştırılması

## Sadece Tabanın Ayarlanması ve Çalıştırılması



TABANI BAŞLAT düğmesine ilk kez basıldığında (taban çalışmıyorken), kumanda ekranı kayıtlı ayarı ve FLR ifadesinin sonuna eklenmiş bir S harfini (yani **FLRS**) gösterir; bu, el kumandasının "sadece ayarlama" modunda olduğu anlamına gelir. Bu "sadece ayarlama" modunda ayarı yukarı veya aşağı ayarlayabilirsiniz, ancak taban etkinleşmez ve kapalı kalır. Bu, beklenmedik bir taban hareketi olmaksızın istediğiniz bir taban hızını ayarlayabilmenize veya kayıtlı ayarı kullanabilmenize imkan tanır. Hızı ayarladıktan sonra, TABANI BAŞLAT düğmesine basarak tabanı seçili ayarda etkinleştirin (hidrolik ünitelerini etkinleştirirseniz, taban çalışmaya başlar). Güncel değeri belleğe kaydetmek için TABANI BAŞLAT düğmesine üçüncü kez basın.

**Not:** Taban çalışırken taban ayarlarında yapılan değişiklikler hemen etkin olur, ancak ayarı değiştirdikten sonra TABANI BAŞLAT düğmesine bir kez daha basarak yeni ayarı kaydetmediğiniz takdirde bu değişiklikler geçici olur. Örneğin, ekranda **FLRS** görüntülenirken bir ayar yaptınız, tabanı değiştirilmiş ayarda çalıştırmak için Tabanı Başlat düğmesine bastınız, fakat bu değişikliği kaydetmek için tekrar TABANI BAŞLAT düğmesine basmadan el kumandasını kapattınız. Kumandayı bir sonraki defa kullanmanızda, ayar olarak bir önce kaydedilmiş değer kullanılır.

**Not:** TABANI BAŞLAT düğmesine bastığınızda 10 saniyelik bir sayaç başlar ve FLRS ("sadece ayarlama" modu) ifadesi görüntülenir. 10 saniye boyunca hiçbir düğmeye basmazsanız ekranda bu kez FLR ifadesi görüntülenir ve önceki durum/değer görüntülenir ve uygulanır. El kumandası "sadece ayarlama" modundayken herhangi bir düğmeye basarsanız sayaç tekrar 10 saniyeye sıfırlanır.

1. TABANI BAŞLAT düğmesine basın.



Önizleme değeri ve FLRS görüntülenir.

2. TABAN HIZINI YÜKSELT veya TABAN HIZINI DÜŞÜR düğmesine basarak hız ayarını yapın.



veya



3. Tabanı başlatmak için TABANI BAŞLAT düğmesine basın.



4. Taban hızı değerini kaydetmek için TABANI BAŞLAT düğmesine basın.



Ekranda, **FLOOR STORE (TABAN HIZINI KAYDET)** ifadesi görüntülenir. Siz ayarı tekrar değiştirene kadar, gelecekte taban her başlatıldığında bu ayarlanmış değer kullanılır.

## Sadece Opsiyonel Donanımın Ayarlanması ve Çalıştırılması



OPSIYONEL DONANIMI BAŞLAT düğmesine ilk kez basıldığında (opsiyonel donanım çalışmıyorken), el kumandası ekranı kayıtlı ayarı ve OPT ifadesinin sonuna eklenmiş bir S harfini (yani **OPTS**) gösterir; bu, kumandanın "sadece ayarlama" modunda olduğu anlamına gelir. Bu "sadece ayarlama" modunda ayarı yukarı veya aşağı ayarlayabilirsiniz, ancak opsiyonel donanım etkinleşmez ve kapalı kalır. Bu, beklenmedik bir opsiyonel donanım hareketi olmaksızın istediğiniz bir opsiyonel donanım hızını ayarlayabilmenize veya kayıtlı ayarı kullanabilmenize imkan tanır. Hızı ayarladıktan sonra, OPSİYONEL DONANIMI BAŞLAT düğmesine basarak opsiyonel donanımı seçili ayarda etkinleştirin (hidrolik ünitelerini etkinleştirirseniz, opsiyonel donanım çalışmaya başlar). Güncel değeri belleğe kaydetmek için OPSİYONEL DONANIMI BAŞLAT düğmesine üçüncü kez basın.

**Not:** Opsiyonel donanım çalışırken opsiyonel donanım ayarlarında yapılan değişiklikler hemen etkin olur, ancak ayarı değiştirdikten sonra OPSİYONEL DONANIMI BAŞLAT düğmesine bir kez daha basarak yeni ayarı kaydetmediğiniz takdirde bu değişiklikler geçici olur. Örneğin, ekranda **OPTS** görüntülenirken bir ayar yaptınız, opsiyonel donanımı değiştirilmiş ayarda çalıştırmak için OPSİYONEL DONANIMI BAŞLAT düğmesine bastınız, fakat bu değişikliği kaydetmek için tekrar OPSİYONEL DONANIMI BAŞLAT düğmesine basmadan el kumandasını kapattınız. Kumandayı bir sonraki defa kullanmanızda, ayar olarak bir önce kaydedilmiş değer kullanılır.

**Not:** OPSİYONEL DONANIMI BAŞLAT düğmesine bastığınızda 10 saniyelik bir sayaç başlar ve FLRS ("sadece ayarlama" modu) ifadesi görüntülenir. 10 saniye boyunca hiçbir düğmeye basmazsanız ekranda bu kez FLR ifadesi görüntülenir ve önceki durum/değer görüntülenir ve uygulanır. El kumandası "sadece ayarlama" modundayken herhangi bir düğmeye basarsanız sayaç tekrar 10 saniyeye sıfırlanır.

1. OPSİYONEL DONANIMI BAŞLAT düğmesine basın.



Önizleme değeri ve FLRS görüntülenir.

2. OPSİYONEL DONANIM HIZINI YÜKSELT veya OPSİYONEL DONANIM HIZINI DÜŞÜR düğmesine basarak hız ayarını yapın.





veya

3. Opsiyonel donanımı başlatmak için OPSİYONEL DONANIMI BAŞLAT düğmesine basın.



4. Opsiyonel donanım hızı değerini kaydetmek için OPSİYONEL DONANIMI BAŞLAT düğmesine basın.



Ekranda, **OPTION STORE (OPSİYONEL DONANIM HIZINI KAYDET)** ifadesi görüntülenir. Siz ayarı tekrar değiştirene kadar, gelecekte opsiyonel donanım her başlatıldığında bu ayarlanmış değer kullanılır.

## Hem Taban hem de Opsiyonel Donanımın Ayarlanması ve Çalıştırılması



TÜMÜNÜ BAŞLAT düğmesine ilk kez basıldığında (opsiyonel donanım çalışmıyorken), kumanda ekranı kayıtlı taban ve opsiyonel donanım ayarlarını ve FLR ile OPT ifadelerinin sonuna eklenmiş bir S harfini (yani **FLRS** ve **OPTS**) gösterir; bu, kumandanın "sadece ayarlama" modunda olduğu anlamına gelir. Bu "sadece ayarlama" modunda ayarı yukarı veya aşağı ayarlayabilirsiniz, ancak taban ve opsiyonel donanım etkinleşmez ve kapalı kalır. Bu, beklenmedik bir opsiyonel donanım veya taban hareketi olmaksızın istediğiniz hızları ayarlayabilmenize veya kayıtlı ayarları kullanabilmenize imkan tanır. Hızları ayarladıktan sonra, TÜMÜNÜ BAŞLAT düğmesine basarak tabanı ve opsiyonel donanımı seçili ayarda etkinleştirin (hidrolik üniteleri etkinse, taban ve opsiyonel donanım çalışmaya başlar). Güncel değeri belleğe kaydetmek için TÜMÜNÜ BAŞLAT düğmesine üçüncü kez basın.

**Not:** Taban ve opsiyonel donanım çalışırken ayarlarda yapılan değişiklikler hemen etkin olur, ancak ayarı değiştirdikten sonra TÜMÜNÜ BAŞLAT düğmesine bir kez daha basarak yeni ayarı kaydetmediğiniz takdirde bu değişiklikler geçici olur. Örneğin, ekranda **FLRS** ve **OPTS** görüntülenirken bir ayar yaptınız, tabanı ve opsiyonel donanımı değiştirilmiş ayarda çalıştırmak için TÜMÜNÜ BAŞLAT düğmesine bastınız, fakat bu değişikliği kaydetmek için tekrar TÜMÜNÜ BAŞLAT düğmesine basmadan

el kumandasını kapattınız. Kumandayı bir sonraki defa kullanmanızda, ayar olarak bir önce kaydedilmiş değerler kullanılır.

**Not:** TÜMÜNÜ BAŞLAT düğmesine bastığınızda 10 saniyelik bir sayaç başlar ve "sadece ayarlama" modu görüntülenir. 10 saniye boyunca hiçbir düğmeye basmazsanız ekranda bu kez FLR ve OPT ifadeleri görüntülenir ve önceki durum/değer görüntülenir ve uygulanır. El kumandası "sadece ayarlama" modundayken herhangi bir düğmeye basarsanız sayaç tekrar 10 saniyeye ayarlanır.

1. TÜMÜNÜ BAŞLAT düğmesine basın.



Önizleme değerleri ile FLRS ve OPTS görüntülenir.

2. Hız ayarlarını şöyle ayarlayın:

- TABAN HIZINI YÜKSELT veya TABAN HIZINI DÜŞÜR düğmesine basarak taban hızı ayarını yapın.



veya



- OPSİYONEL DONANIM HIZINI YÜKSELT veya OPSİYONEL DONANIM HIZINI DÜŞÜR düğmesine basarak opsiyonel donanım hızı ayarını yapın.



veya



3. Tabanı ve opsiyonel donanımı çalıştırmak için TÜMÜNÜ BAŞLAT düğmesine basın.



4. Değerleri kaydetmek için TÜMÜNÜ BAŞLAT düğmesine basın.



Ekranda, **ALL STORE (TÜMÜNÜ KAYDET)** ifadesi görüntülenir. Siz ayarı tekrar değiştirene kadar, gelecekte opsiyonel donanım her başlatıldığında bu ayarlanmış değer kullanılır.

**Not:** TÜMÜNÜ BAŞLAT düğmesini kullanarak ayarları kaydetmek için hem tabanı hem de opsiyonel donanımı çalıştırmanız gerekir.

Bunların hiçbiri çalışmıyor veya sadece 1 tanesi çalışıyorsa, TMN BAŐLAT dğmesine basılınca ya her ikisi de ya da sadece çalışmayanı başlatılır. Hiçbir deęer kaydedilmez ve önceden kaydedilmiş olan taban ve opsiyonel donanım ayarları görüntülenir.

Taban ve opsiyonel donanım için kaydedilen komutun, biri TABANI BAŐLAT veya OPSİYONEL DONANIMI BAŐLAT dğmesine basılınca bir kez, dięeri de TMN BAŐLAT dğmesine basılınca ikisi birlikte olmak üzere iki defa kullanıldığı unutulmamalıdır (her iki durumda da aynı sayıda olmak üzere).



Ekranında PRESET SAVED (n Ayar Kaydedildi) ifadesi görüntülenir.

**Not:** Taban veya opsiyonel donanım kapalıyken KAYDET dğmesini basılı tutar ve bir N AYAR dğmesine basarsanız, taban veya opsiyonel donanım için hiçbir yeni deęer kaydedilmez ve n ayar, daha önce kaydedilmiş deęerleri korur.

## El Kumandası n Ayar Modları

### 44751 Modeli

### n Ayar 1, 2 ve 3 Dğmelerinin Ayarlanması

El kumandasında, taban ve opsiyonel donanım hız ayarlarıyla programlayabileceğiniz 3 N AYAR dğmesi vardır. Her bir N AYAR dğmesi aslında TMN BAŐLAT dğmesi için bir önizleme modu gibi çalışıyor olsa da, kullanıcı tarafından tanımlanmış farklı referans hız deęerleri kullanır.

Bir N AYAR dğmesine bastığınız anda taban ve/veya opsiyonel donanım çalışıyorsa, hem taban hem de opsiyonel donanım ayarlarının bir önizleme deęeri görüntülenir; TMN BAŐLAT dğmesine basarsanız, güncel çalışma deęerlerinin yerini n ayar deęerleri alır. 10 saniye içinde TMN BAŐLAT dğmesine basmazsanız sistem önceden kaydedilmiş deęerlere geri döner.

Bir N AYAR dğmesinin deęerlerini ayarlamak için Őu prosedr uygulayın:

1. Hem tabanı hem de opsiyonel donanımı, ayrı ayrı veya TMN BAŐLAT dğmesine basarak birlikte başlatın.



2. Her bir çıktı için ilgili hız YKSELTME veya DŐRME dğmelerini kullanarak taban ve opsiyonel donanım için istediğiniz hızları ayarlayın.
3. KAYDET dğmesini basılı tutun ve ardından istediğiniz N AYAR dğmesine (1, 2 veya 3) basın.

### Bir n Ayar Modu Kullanma

1. Taban ve opsiyonel donanım ayarlarını görüntlemek için istediğiniz N AYAR dğmesine (1, 2 veya 3) basın.
2. Tabanı ve opsiyonel donanımı başlatmak için (hidrolik niteleri etkinse) TMN BAŐLAT dğmesine basın.
3. Tabanı ve opsiyonel donanımı istediğiniz gibi kontrol etmek için ÇALIŐTIR ve DURDUR dğmelerini kullanın.

## Haznenin Doldurulması

### ⚠ UYARI

**Çalışma esnasında tehlike yaşanmaması için hazne her zaman amacına uygun kullanılmalıdır:**

- Haznenin içinde yolcu taşımayın.
- Makinenin veya çekme aracının yk sınırlarını aŐan ykler taşımayın; bkz. **zellikler (sayfa 18)**.
- Yklerin denge durumu deęiŐebilir; rneğin yksek yklerin aęırlık merkezleri daha yksektir. Gerekiyorsa, dengeyi artırmak için maksimum yk sınırlarını dŐrn.

1. Makineyi bir çekme aracına baęlayın.
2. Hazneyi malzemeyle doldurun.

**nemli:** Haznenin iine byk veya aęır nesnelere yerleŐtirmeyin. Arka kapı aıklığından byk malzemeler kayıŐa ve arka kapı grubuna hasar verebilir. Ayrıca, yk ierięinin eŐit bir daęılıma sahip olduęundan

**emin olun. Makine, kumun içindeki küçük çakılları aniden fırlatabilir.**

Makinenin devrilmesini önlemek için (bu kılavuzdaki emniyet etiketlerine bakın):

- Yükün yükseklik ve ağırlığını dikkatle izleyin. Daha yüksek ve ağır yükler devrilme riskini artırabilir.
- Yükü, önden arkaya ve yandan yana eşit dağıtın.
- Dönerken dikkatli olun ve emniyetsiz manevralardan kaçınin.

## Haznedeki Malzemenin Boşaltılması

### ⚠ UYARI

**Makine, elleri ve ayakları koparabilir.**

**Makine çalışırken veya çekme aracındaki hidrolik güç paketi çalışırken el ve ayaklarınızı disk koruyucusundaki ve disk grubundaki hazne koruyucusundan uzak tutun.**

Malzeme boşaltırken veya serperken makinenin arkasında durmayın. İkili disk, yüksek hızlarla parçacık ve toz fırlatır.

Makine bir eğimde duruyorken malzeme boşaltmayın.

### ⚠ UYARI

**Makinenin çekme aracına bağlı değilken boşaltılması yükün yer değiştirmesine ve makinenin devrilmesine yol açabilir.**

**Malzeme boşaltmadan önce, makinenin çekme aracına bağlı olduğunu teyit edin.**

## Hareket Etme

Makine sadece arazide kullanılmak için tasarlanmıştır. Yüksüz halde maksimum tavsiye edilen hız 24 km/sa'dır.

Makinenin emniyetli bir şekilde hakimiyetini kaybetmeyin. Keskin dönüşlerden, ani manevralardan ve diğer emniyetsiz sürüş davranışlarından kaçınin.

Özellikle ıslak, kumlu ve kaygan yüzeylerde, dönüş yapmadan önce yavaşlayın. Makineye monte edilmiş bir opsiyonel donanım varsa dönüş çapları sınırlanır.

### ⚠ DİKKAT

**Makinenin emniyetsiz bir şekilde kullanılması ağır yaralanma veya ölümlle sonuçlanabilir.**

**Makineyle dönerken veya geri giderken çevrenize dikkat edin. Etrafınızda hiçbir nesne bulunmadığından ve çevredekilerin uzakta olduğundan emin olun. Yavaş ilerleyin.**

İnsanlara, araçlara, araç geçitlerine veya yaya geçitlerine yaklaşırken opsiyonel donanımı kapatın.

**Not:** Ağır yükler ve ıslak veya bozuk zeminler makinenin durma süresini uzatır, hızlı ve emniyetli dönme kabiliyetini azaltır.

## Çalışmadan Sonra

### Çalışma Sonrası Emniyet Tedbirleri

- Makineyi düz ve sağlam bir zemine park edin. Kriko ayağı zemine batabileceği ve makine devrilebileceği için, yumuşak zeminlere park etmeyin.
- Tepelerde veya ön ve arka kriko ayağını etkinleştirmeden makineyi çekme aracından ayırmayın.
- Arka kriko ayağı ile haznenin aşağı konumda olduğundan emin olun. Yerden yükseklik 5 cm'yi aşıyorsa, arka ayağın altına bir ara parça (örneğin ahşap parçası) yerleştirin.
- Makineyi çekme aracından ayırırken, olası hareketleri önlemek için tekerleklere takoz yerleştirin.
- Makinenin tüm parçalarını sorunsuz çalışır ve tüm donanımları sıkılmış durumda tutun.
- Aşınmış, hasar görmüş veya eksik tüm etiketleri yenileriyle değiştirin.

## Makinenin Çekme Aracından Ayrılması

1. Makineyi ve çekme aracını kuru ve düz bir zemine park edin.
2. Çekme aracının park frenini etkinleştirin, motorunu kapatın ve anahtarını çıkarın.
3. Makinenin 2 tekerleğinin (ön ve arka) altına takozlar yerleştirin.
4. Hidrolik sisteminin basıncını boşaltın.
5. Hidrolik hortumlarını çıkarın, hortumları bobin haline getirin ve makinenin ön tarafında muhafaza edin.

6. Ara güç kablosunu çekme aracından ayırın.
7. Krikoyu/krikoları şöyle indirin:
  - Arkadan çekme şasisinde, kriko ayağını aşağı doğru (saat yönünde) 90 derece döndürerek makineyi destekleyin
  - Truckster doğrudan bağlantılı şaside, krikoları makinenin önüne getirin ve her iki krikonun tabanı da yere bakana kadar 90° döndürün.
8. Çekme aracının çeki demirinden ağırlık kalkana kadar makineyi krikolarla kaldırın.
9. Çekme donanımı pimini çekerek çıkartın.
10. Makine ile çekme aracı arasında başka bir bağlantı kalmadığından emin olun.

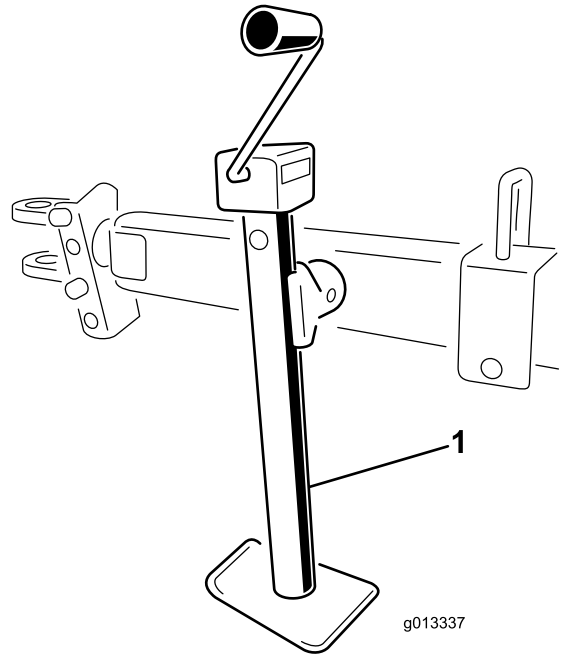

**Şekil 50**

1. Arkadan çekme şasisindeki kriko ayağı

## Makinenin Park Edilmesi

Makineyi her zaman düz bir zemine park edin. Makinenin 2 tekerleğinin (makine araca monte konfigürasyonundaysa ön ve arka tekerlekler) altına takozlar yerleştirin.

### ⚠ UYARI

**Makinenin bir eğimdeyken çekme aracından ayrılması makinenin beklenmedik biçimde hareket etmesine yol açabilir.**

**Bir eğimdeyken makineyi çekme aracından ayırmayın. Ön krikonun destek konumunda olmasını sağlayın.**

Kriko ayağını dikey (destek) konumdan yatay (hareket) konumuna döndürmek için, kriko ayağı destek pimini çekerek yerinden çıkarın ve krikoyu döndürün. İşlem sırasında kriko ayağının makineye bağlı ve doğru konumda olduğunu teyit edin. Toro arkadan çekme şasisinde, kriko ayağı, çekme borusunun üzerine yerleştirilir (**Şekil 50**). Truckster doğrudan bağlantılı şaside 2 kriko ayağı kullanılır (**Şekil 51**). İşlem sırasında, şasinin arkasındaki kriko depolama askılarını kullanın.

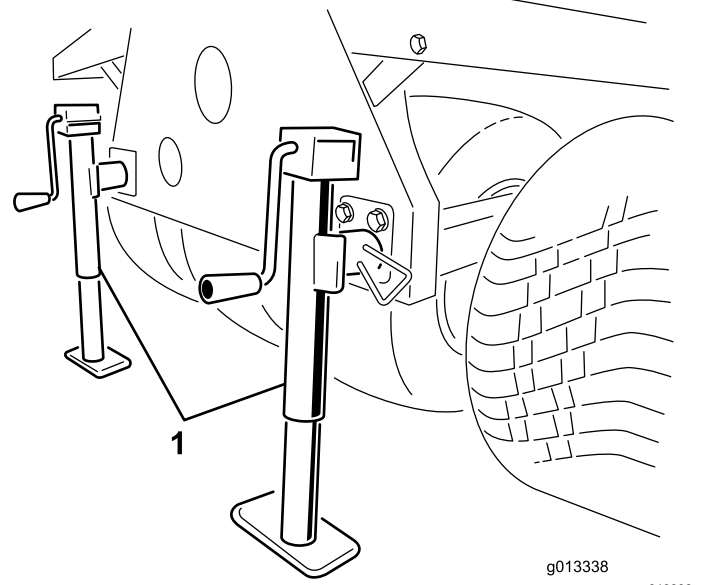

**Şekil 51**

1. Truckster Doğrudan Bağlantılı Şasideki kriko ayakları

## Depolama Desteğinin Kullanılması

1. Çalışma aracını, makinenin bulunduğu yere park edin.

**Not:** Makine sert ve düz bir yüzeyde bulunuyor olmalıdır.

2. Çalışma aracının elektrik bağlantısını kesin.

3. Çalışma aracının hidrolik hatlarının bağlantısını ayırın.
4. Çalışma aracı boş vitesteyken, park frenini etkinleştirin ve motoru çalıştırın.
5. Araç kaldırma silindirini kullanarak makinenin ön kısmını ön depolama desteği ayaklarını takmaya yetecek kadar yükseltin.
6. Motoru kapatın.

### ⚠ UYARI

**Depolama desteğindeyken makine üzerinde çalışmak ağır yaralanma veya ölüme yol açabilir.**

**Depolama desteğindeyken makinenin altına doğru tırmanmayın veya makinede bir iş yapmayın.**

7. Ön depolama desteği ayakları ile arka kriko ayaklarını makinenin borularının içine yerleştirin ve kilitleme pimleriyle sabitleyin (Şekil 52).

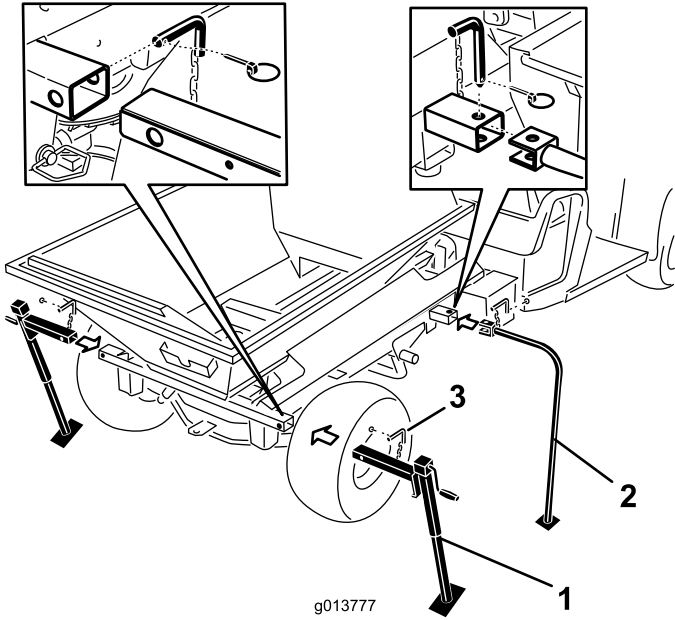

Şekil 52

1. Arka kriko ayakları
2. Ön depolama desteği ayakları
3. Kilitleme pimi

8. Araç kaldırma silindirini kullanarak makinenin ön kısmını ön depolama desteği ayakları zemine temas edene kadar indirin.
9. Makine çapraz borusunu Workman iskeletine sabitleyen montaj pimlerindeki basınç ortadan kalkana kadar 2 arka depolama kriko ayağını yükseltin.
10. Arka sıkıştırma pimlerini, çekme donanımı pimlerini ve rondelaları sökün (Şekil 53).

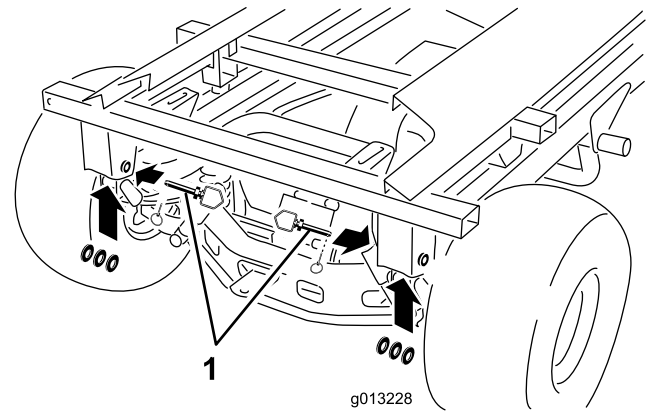

Şekil 53

1. Çekme donanımı pimini, rondelaları ve sıkıştırma pimini

11. Bir elinizle kaldırma silindirini tutun. Diğer elinizle, kaldırma silindirinin kilitleme pimini sökün (Şekil 54).

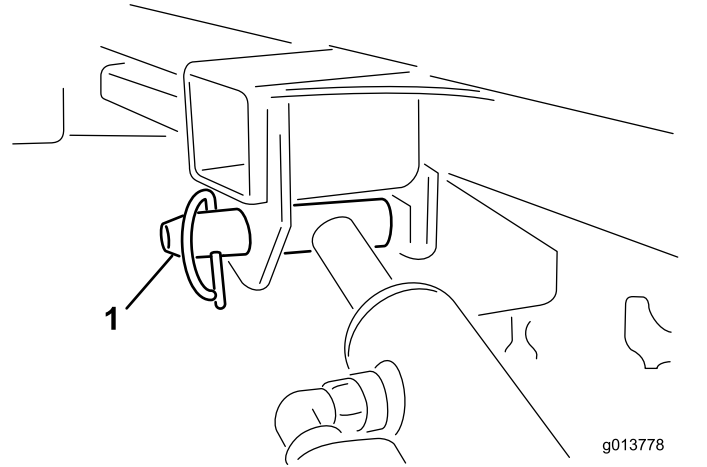

Şekil 54

1. Kaldırma silindiri kilitleme pimini

12. Silindirleri, depolama klipslerinde depolayın. Kaldırma silindirlerinin kazayla açılmasını önlemek için araçtaki hidrolik kaldırma kilidi kolunu etkinleştirin.
13. Arka kriko ayaklarını, aracı makineden uzağa doğru sürmeye yetecek bir mesafe elde edilene kadar yükseltin.
14. Makinenin çevresinde gezin. Çalışma aracının iskeletinden tamamen ayrıldığını ve makinenin 4 depolama desteği ayağının her birinde sabit olduğunu kontrol edin.
15. Çalışma aracının vitesini boşa alın, park frenini etkinleştirin ve motoru çalıştırın.
16. Park frenini devre dışı bırakın ve çalışma aracını, depolama desteğindeki makine kamyon montajı elemanından uzağa doğru yavaşça sürün.

# Makinenin Taşınması

**Önemli:** Makineyi römorka yüklerken veya römorktan indirirken, hasar görmesini önlemek için ikili disk grubunu yerinden çıkarın.

- Makineyi bir römork veya kamyonu yüklerken ve indirirken dikkatli olun.
- Makineyi bir römork veya kamyonu yüklemek için tam genişlikte bir rampa kullanın.

Makinenin bağlama konumlarını öğrenmek için çekme şasisinin ve çekme aracının *Kullanım Kılavuzuna* bakın.

**Not:** Bu mümkün değilse, makine kaputunu bir kayışla çerçeveye sabitleyin veya kaputu çıkarıp ayrı olarak taşıyın; aksi takdirde, taşıma sırasında kaput yerinden çıkarak hasar görebilir.

1. Takılıysa, ikili disk grubunu yerinden çıkarın.
2. Çekme aracını sürerek rampaya çıkarın.
3. Motoru kapatın, anahtarı çıkarın ve park frenini etkinleştirin.
4. Makineyi, kayışlarla, zincirlerle veya kablolarla tekerleklerin yakınına bağlayın.

**Not:** Bağlama kurallarını öğrenmek için yerel yönetmelikleri inceleyin.

5. Makinenin tekerleklerindeki takozları römorkun veya kamyonun kasasına sabitleyin.

# Bakım

**Not:** www.Toro.com adresine gidip ana sayfadaki Kılavuzlar bağlantısına tıklayarak elektrik veya hidrolik şemasının ücretsiz bir kopyasını indirebilirsiniz.

## ⚠ UYARI

**Tüm güç kaynakları kesilmeden makine üzerinde çalışmak ağır yaralanma veya ölüme yol açabilir.**

**Bakım işleri yapmadan önce, makineye giden tüm güç kaynaklarını kesin.**

## Bakım Emniyeti

- Makinede bakım veya ayar yapmadan önce makineyi durdurun, motorunu kapatın, park frenini uygulayın, anahtarı çıkarın ve tüm hareketli parçaların durmasını bekleyin.
- Sadece bu kılavuzda açıklanan bakım talimatlarını uygulayın. Büyük onarımlar gerekiyorsa veya yardıma ihtiyacınız varsa, yetkili bir Toro Distribütörüne danışın.
- Somunların, cıvataların ve vidaların sıkı olduğunu kontrol ederek makinenin emniyetli çalışma durumunda olduğunu teyit edin.
- Mümkünse, motor çalışırken bakım işi yapmayın. Hareketli parçalardan uzak durun.
- Çekme aracının motoru çalışırken zincir gergisini kontrol etmeyin veya ayarlamayın.
- Enerji depolanmış bileşenlerdeki basıncı dikkatle boşaltın.
- Makinenin altında çalışırken makineyi takozlarla veya depolama destekleriyle destekleyin. Makineyi desteklemek için asla çekme aracının hidrolik sistemlerine güvenmeyin.
- Dişli montaj cıvatalarını her gün kontrol ederek belirtilen değerlerde sıkıldıklarını teyit edin.
- Makinede bakım veya ayar yaptıktan sonra kaputun kapatılıp kilitletiğini ve tüm koruyucuların takıldığını kontrol edin.

## Yağlama

### Makineyi Gresleyin

#### Tabanlı Model

**Servis Aralığı:** İlk 25 saatten sonra

Her 40 saatte Aşırı tozlu veya kirli koşullarda çalışıyorsanız makineyi her gün gresleyin.

- Genel amaçlı bir otomotiv gresi kullanın.
- Tüm yatakları, burçları ve zincirleri yağlayın.

Makinede çeşitli gresörlükler vardır (**Şekil 55** ve **Şekil 56**).

1. Gresörlükleri temizleyin.
2. Yatakların ve burçların içine gres basın.
3. Fazla gelen gresi temizleyin.

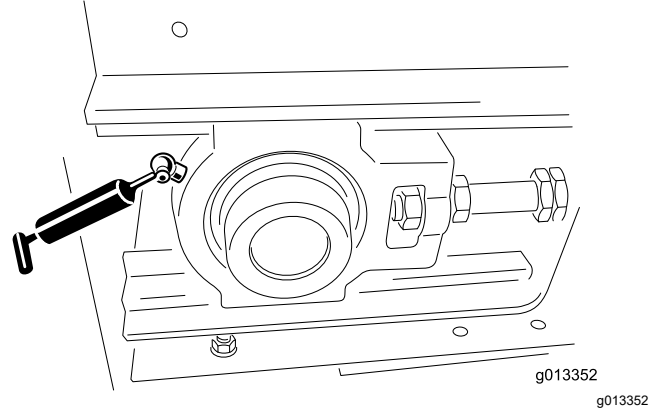

**Şekil 55**

Gresörlük (1 adet sol önde, 1 adet sağ önde)

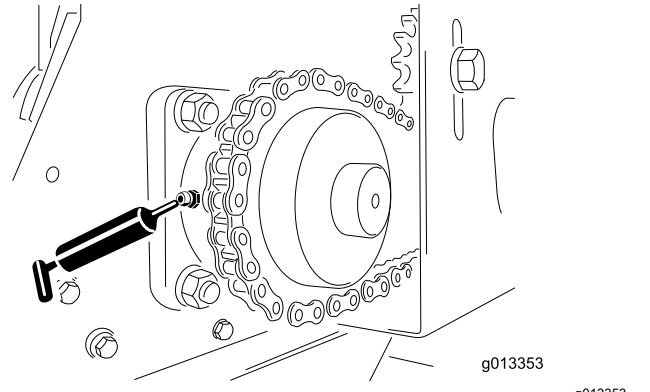

**Şekil 56**

Gresörlük (1 adet sol arkada, 1 adet sağ arkada)

## Arkadan Çekme Şasisinin Greslenmesi

**Servis Aralığı:** İlk 25 saatten sonra

Yıllık veya depolamadan önce

Genel amaçlı bir otomotiv gresi kullanın.

1. Gresörlükleri temizleyin (**Şekil 57**).
2. Yatakların ve burçların içine gres basın.
3. Fazla gelen gresi temizleyin.

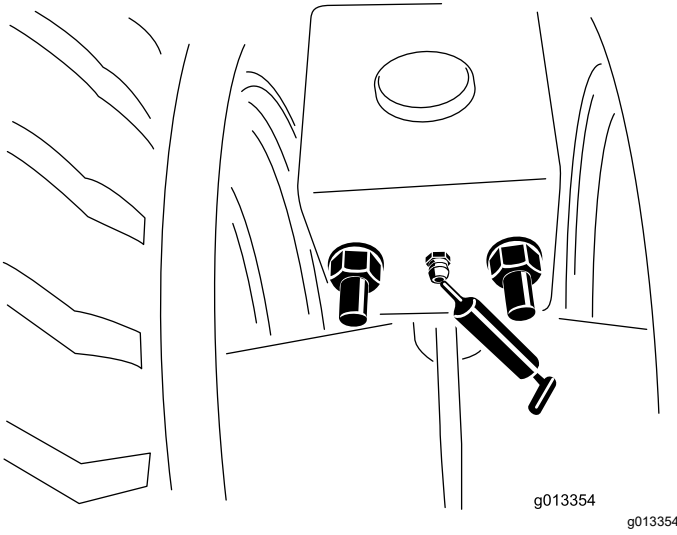

Şekil 57

Gresörlükler (önde ve arkada, sağda ve solda).

- Vücudunuzu ve ellerinizi, yüksek basınçlı hidrolik sıvısı çıkaran pim deliklerinden veya nozüllerden uzak tutun.
- Sızan hidrolik sıvılarını temizlemek için bir karton veya kağıt kullanın.
- Hidrolik sisteminde herhangi bir iş yapmaya başlamadan önce sistemdeki tüm basıncı emniyetli bir şekilde boşaltın.

## Hidrolik Özellikleri

Makine, fabrikadan yüksek kaliteli hidrolik sıvısıyla doldurulmuş olarak sevk edilir. Makineyi ilk kez çalıştırmadan önce ve ardından da her gün, hidrolik sıvısı seviyesini kontrol edin. Tavsiye edilen yedek sıvılar şunlardır:

**Toro Premium Şanzıman/Hidrolik Çekici Sıvısı 5** galonluk veya 55 galonluk bidonlar halinde sunulur. Parça numaraları için parça kataloğuna bakın veya Toro distribütörüne danışın.)

Alternatif sıvılar: Belirtilen sıvıları bulamıyorsanız başka evrensel çekici hidrolik sıvılarını da (UTHF) kullanabilirsiniz, ancak bunların sadece **petrol bazlı konvansiyonel ürünler** olması, sentetik veya biyolojik olarak parçalanabilir ürünler olmaması gerekir. Hidrolik sıvısının teknik özellikleri aşağıdaki malzeme özellikleri aralığının içinde olmalı ve belirtilen sektörel standartlara uygun olmalıdır. Hidrolik sıvısının bu teknik özellikleri karşılayıp karşılamadığını öğrenmek için hidrolik sıvısı tedarikçinize danışın.

**Not:** Toro, uygun olmayan muadil hidrolik sıvıları kullanılması sonucu ortaya çıkabilecek hasarlarla ilgili hiçbir sorumluluk kabul etmez. Bu nedenle, sadece tavsiyelerinin arkasında durabilecek güvenilir üreticilerin ürünlerini kullanın.

Malzeme Özellikleri:	
Viskozite, ASTM D445	40°C'de 55 ila 62 santistok (cSt)
Viskozite Endeksi, ASTM D2270	140 ila 152
Akma Noktası, ASTM D97	-37°C ila -43°C
Endüstrideki Teknik Özellikler: API GL-4, AGCO Powerfluid 821 XL, Ford New Holland FNHA-2-C-201.00, Kubota UDT, John Deere J20C, Vickers 35VQ25 ve Volvo WB-101/BM	

**Not:** Hidrolik sıvılarının büyük bir kısmı renksiz olduğundan, olası sızıntıları tespit edebilmek zordur. Hidrolik sıvıları için, 20 ml'lik şişeler halinde satılan bir kırmızı boya katkısı vardır. 15 ila 22 litre hidrolik sıvısı için 1 şişe yeterli olacaktır. Toro distribütörünüzden 44-2500 parça numarasıyla sipariş edebilirsiniz.

## Tekerlek Yataklarının Greslenmesi

### Opsiyonel Çekme Şasisi

**Servis Aralığı:** Her 300 saatte/Yıllık (hangisi daha önceyse)

Tekerlek yataklarını temizleyin ve sızdırmazlık malzemesi sürün.

## Lastik ve Tekerleklerin Kontrol Edilmesi

### Opsiyonel Çekme Tipi Şasi

**Servis Aralığı:** Her kullanımdan önce veya günlük

- Çekme aracının lastik hava basıncını kontrol edin; bkz. çekme aracının *Kullanım Kılavuzu*.
- Opsiyonel çekme şasisinin lastik hava basıncının 69 bar veya lastik üreticisinin önerdiği değerde olduğunu kontrol edin.
- Lastikleri aşırı hasar veya aşınmaya karşı kontrol edin.
- Bijon civatalarının sıkı ve tüm civataların yerinde olduğunu kontrol edin.

## Hidrolik Sistemi Emniyeti

- Hidrolik sistemine basınç uygulamadan önce tüm hidrolik sıvısı hortumlarının ve hatlarının iyi durumda, hidrolik bağlantıları ile bağlantı parçalarının ise yeterince sıkı olduğunu kontrol edin.
- Hidrolik sıvısı cildinize nüfuz ederse derhal tıbbi yardım alın. Nüfuz eden hidrolik sıvısı bir doktor tarafından birkaç saat içinde çıkarılmalıdır.



# Hidrolik Sisteminin Kontrol Edilmesi

**Servis Aralığı:** Her kullanımdan önce veya günlük

- Hidrolik sistemini hidrolik sıvısı sızıntılarına karşı kontrol edin. Sızıntı tespit ederseniz bağlantı parçasını sıkın ya da hasarlı parçayı onarın veya yenisiyle değiştirin.
- Hidrolik hortumlarını aşınma veya görünür hasara karşı kontrol edin.
- Opsiyonel hidrolik güç paketi bulunmayan makinelerde, depodaki hidrolik sıvısı seviyesini kontrol edin. Gerekliyse depoya hidrolik sıvısı ekleyin.
- Çekme aracının hidrolik gücünü kullanan makinelerde, çekme aracının hidrolik sıvısı seviyesini kontrol edin; bkz. çekme aracının *Kullanma Kılavuzu*.

## Kasa ve Hazne Bakımı

### Arka Kapağın Kontrol Edilmesi

**Servis Aralığı:** Her kullanımdan önce veya günlük

Arka kapağın ayarlanabilir kısmının herhangi bir takılma olmadan açılıp kapanabildiğini kontrol edin.

### Krikoların Yerleştirilmesi ve Kontrol Edilmesi

**Servis Aralığı:** Her kullanımdan önce veya günlük

- Makineyle hareket etmeden önce krikoyu/krikoları yukarı konumda yerleştirin. Truckster doğrudan bağlantılı şaside, krikoları makinenin arka kısmına yerleştirin.
- Çekme donanımı pimi ile krikonun hasarsız olduğunu ve emniyet piminin yerinde olduğunu kontrol edin. (Eksik veya hasarlı emniyet pimlerini yenileriyle değiştirin).
- Çekme bağlantılarının sıkı olduğunu kontrol edin.

### Diğer Bileşenlerin Kontrol Edilmesi

**Servis Aralığı:** Her kullanımdan önce veya günlük

- İki disklerin bıçaklarını aşınmaya karşı kontrol edin. Aşınarak incelmış olanlar varsa yenileriyle değiştirin.
- İki disk muhafazasını çatlama veya korozyon izlerine karşı kontrol edin. Gerekliyse, aşınma plakalarını yenileriyle değiştirin.
- Emniyet etiketlerinin sağlam ve okunur olduğunu kontrol edin, değilse yenileriyle değiştirin.

# Arka Erişim Kapağının Yükseltilmesi ve Alçaltılması

## ⚠ UYARI

Makinenin arka erişim kapağının sağ üst köşesinde bir acil kapatma düğmesi bulunmaktadır; bu kapı aşağı indirildiğinde makine çalışmamalıdır.

- Makineyi arka erişim kapağı açıkken çalıştırmayı denemeyin.
- Söz konusu anahtar düzgün çalışmıyorsa makineyi kullanmayın, yetkili Toro bayisine başvurun.

1. Kapı kilitlerini kancalardan çıkarın ve arka erişim kapağını yere indirin.

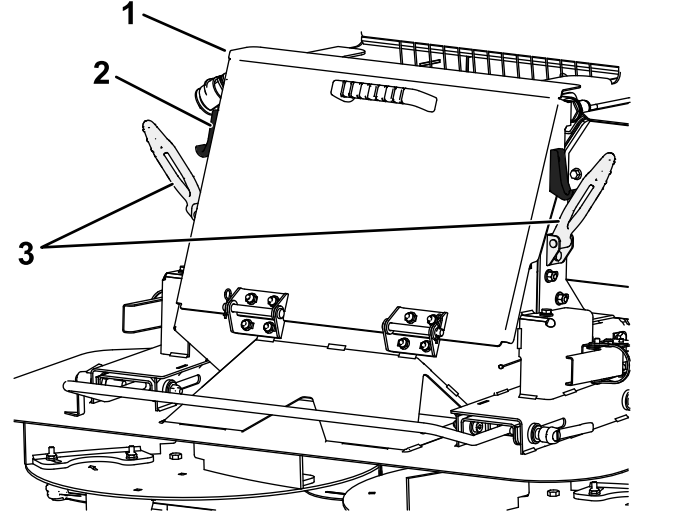

Şekil 58

1. Arka erişim kapağı
2. Kilit mandalı kancası
3. Kilit mandalıklar

**Önemli:** Makineyi çalıştırmadan önce arka erişim kapağının tamamen yukarıda olduğunu ve sağlamca sabitlendiğini kontrol edin.

2. Arka erişim kapağını yukarı kaldırın ve kilit mandalı kollarını arka erişim kapağının yanındaki kilit mandalı kancalarına geçirin.



# Makinenin Yıkınması

Tuz, yol asfaltı, ağaç sapları, gübreler veya kimyasallar, makinenin boyalı kaplamasına hasar verebilir. Bu tür kalıntıları, su ve deterjanla en kısa sürede yıkayıp giderin. İlave temizleyiciler veya çözücüler kullanmanız gerekebilir, bunların boyalı yüzeylere uygun olduğundan emin olun.

## ⚠ UYARI

**Alev alır akışkanlar ve zehirli buhar yayan temizleyiciler sağlığını için zararlıdır.**

**Alev alır akışkanlar veya zehirli buhar yayan temizleyiciler kullanmayın. Üreticinin tavsiyelerine uyun.**

**Önemli:** Yüksek basınçlı yıkayıcı kullanmayın. Aksi takdirde boya, emniyet etiketleri ve gres yerinden çıkabilir, bileşenler de hasar görebilir.

1. Temizlikten önce opsiyonel donanımı yerinden çıkarın ve ayrı olarak yıkayın.
2. El kumandasını yerinden çıkarın.
3. Makine gövdesini ılık su ve yumuşak deterjanla yıkayın
4. Deterjan kalıntılarını, kurumadan önce temiz suyla tamamen durulayıp giderin.
5. Arka erişim kapağını aşağı indirin; bkz. [Arka Erişim Kapağının Yükseltilmesi ve Alçaltılması](#) (sayfa 41).
6. Kayış temizleme kanadı grubunu makinenin arka kısmından çıkarın ([Şekil 60](#)).

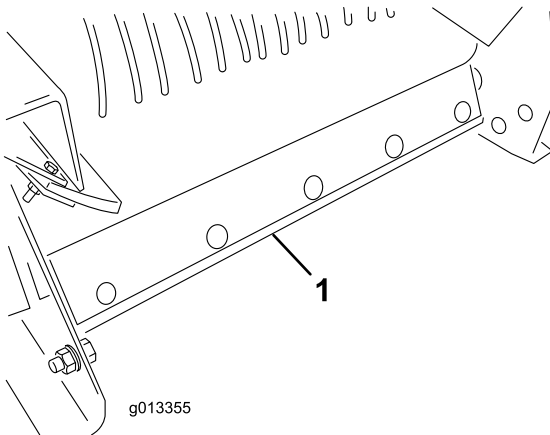

**Şekil 60**

1. Kayış temizleme kanadı grubu

7. Makinenin önünü gerektiği kadar yükseğe kaldırın.
8. Kamyon monte bir makineniz varsa çekme aracındaki kaldırma silindirini kullanın; çekme aracının kullanma kılavuzuna bakın.

9. Arkadan çekme şasiniz veya Truckster doğrudan bağlantılı şasiniz varsa, şasideki kriko ayağını kullanın.
10. Arka kapağı sonuna kadar açın ve hazne grubunun içi ile arka kapak kısmına su püskürtün. Yan contaları kontrol edin, gerekiyorsa değiştirin.
11. Makinenin önündeki temizleme etiketini bulun ([Şekil 61](#)) ve bir bahçe hortumu kullanarak alt koruma panelinde hiçbir malzeme kalmayana kadar ön koruma ızgarasına su püskürtün ([Şekil 62](#)).

**Not:** Kapaklar gres sürmek amacıyla yerinden çıkarıldığında, fırsat bulmuşken makinenin içinde kalmış serpm malzemelerini de yıkayarak temizleyin.

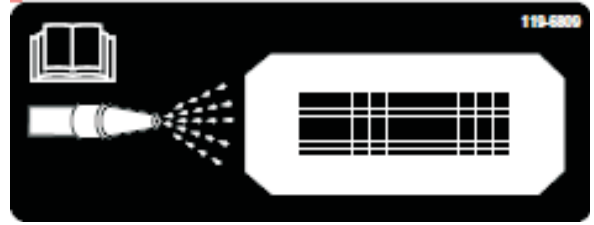

**Şekil 61**

1. Temizleme etiketi

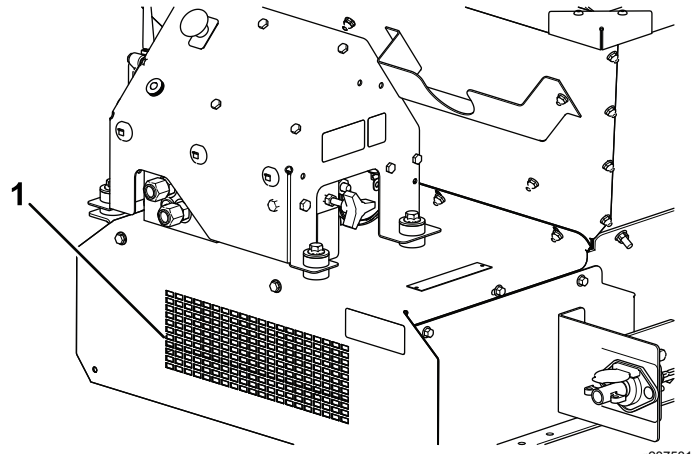

**Şekil 62**

1. Ön temizleme noktası
12. Sıkışan tüm malzemenin giderildiğini teyit etmek için hazneyi, alt koruyucuyu, konveyör kayışını, kasayı ve makaraları kontrol edin.
13. Makineyi tekrar normal çalışma konumuna indirin
14. Kayış temizleme kanadı grubunu takın. Kanadın montaj çubuğunu kayışın üzerine bastırın. Kanadın olabildiğince dik olduğunu fakat kayışla temas etmeye devam ettiğini teyit edin.

15. Arka erişim kapağını yukarı kaldırın ve kilit mandalıyla sıkıca sabitleyin; bkz. [Arka Erişim Kapağının Yükseltilmesi ve Alçaltılması \(sayfa 41\)](#).

# Depolama

Makineyi mevsimsel olarak depoya kaldırmadan önce şunları yapın:

1. Makineyi düz bir zemine park edin, park frenini etkinleştirin, motoru kapatın, anahtarı çıkarın ve makinenin başından ayrılmadan önce tüm hareketin durmasını bekleyin.
2. Makineyi iyice temizleyin. Gerekliyse parçaları yerlerinden çıkarın.
3. El kumandasını yerinden çıkarın.
4. Acil durdurma düğmesine basıldığını kontrol edin.
5. Tüm sabitleme elemanlarını kontrol edin, gerekiyorsa sıkın.
6. Tüm bağlantı parçalarını ve kılavuz noktalarını gresleyin. Fazla yağlayıcıyı silerek giderin.
7. Çizilen, oyulan veya paslanan tüm boyalı alanları hafifçe zımparalayın ve rötuş boyası sürün.
8. Mümkünse makineyi kapalı bir mekanda depolayın.

# Sorun giderme

## Arıza Kodlarının Kontrol Edilmesi

### 44751 Modeli

Arıza tespit LED'i bir sistem arızası olduğunu gösteriyorsa, arıza kodlarına bakarak makinedeki arızanın ne olduğunu bulun; bkz. [Arıza Tespit LED'inin Çalışması \(sayfa 17\)](#).

#### Arıza Kodu Tablosu

Kod	LED Yanıp Sönme Biçimi	Davranış	Detaylar
Makineye Özgü Arızalar			
11	Bir kez yanıp sönme, duraklama, bir kez yanıp sönme, uzun duraklama, bu şekilde tekrarlar	Taban ile iletişim kaybedilmiş.	Konnektör takılmamış; gevşemiş veya yerinden çıkmış kablo demeti konnektörünü bulup yerine takın. Kablo demetinde bir sorun var; Toro Distribütörünüze danışın. TABANDA sorun var; yetkili Toro Distribütörünüze danışın.
12	Bir kez yanıp sönme, duraklama, iki kez yanıp sönme, uzun duraklama, bu şekilde tekrarlar	Taban ve/veya HH versiyon uyumsuzluğu	Yanlış yazılım yüklenmiş (Toro Arıza Tespit bölümünden doğru yazılımı yükleyin); Toro Distribütörünüze danışın.
13	Bir kez yanıp sönme, duraklama, 3 kez yanıp sönme, uzun duraklama, bu şekilde tekrarlar	Hatalı El Kumandası—Revizyon A uygulanmamış	El kumandasıyla yanlış ürün ilişkilendirilmiş (yani, ProPass, bir MH-400 el kumandasıyla işletilmeye çalışılıyor)

### Arıza Tespit Moduna Girme ve Kodları Kontrol Etme

- Gücü kapatmak için E-DURDURMA düğmesini aşağı çekin.
- 2 adet kör arıza tespit konnektörünün dışı kapağını çıkarın ([Şekil 63, A](#)).
- Kör arıza tespit konnektörlerini birbirine bağlayın ([Şekil 63, B](#)).

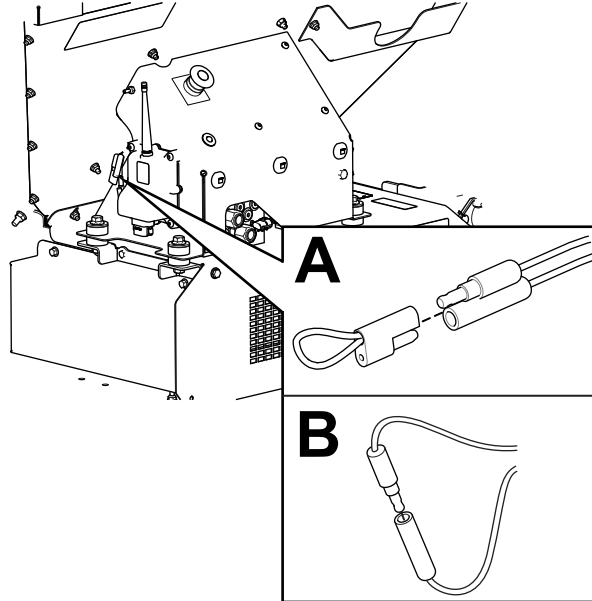

Şekil 63

g238424

- Gücü açmak için E-DURDURMA düğmesini yukarı çekin.

5. Yanıp sönme adedini sayarak arıza kodunu belirleyin, ardından da bu arıza kodunu kullanarak arızanın kaynağını bulun.

**Not:** Birden fazla arıza varsa her iki arıza da yanıp söner, ardından uzun bir süre duraklar, ardından da yanıp sönme döngüsü tekrarlanır.

## Arıza Kodunun Sıfırlanması

Sorunu giderdikten sonra, arıza tespit konnektörlerini yerlerinden çıkarıp tekrar takarak arıza kodlarını sıfırlayın. Arıza tespit ışığı 1 Hz (saniyede 1 kez yanıp sönme) sıklıkla sürekli yanıp söner.

## Arıza Tespit Modundan Çıkma

1. Gücü kapatmak için E-DURDURMA düğmesini aşağı itin; bkz. [E-Durdurma Düğmesi \(sayfa 17\)](#).
2. Kör arıza tespit konnektörlerini ayırın ([Şekil 63, B](#)).
3. 2 adet kör arıza tespit konnektörünün dışı kapağını bastırıp takın ([Şekil 63, A](#)).
4. Gücü açmak için E-DURDURMA düğmesini yukarı çekin.

## El Kumandasındaki Mesajlar

### 44751 Modeli

#### Mesaj Tablosu

Görüntülenen Mesaj	Açıklama
ASSOC PENDING (İLİŞKİLENDİRME BEKLENİYOR)	Bir ilişkilendirme yapılması için bekleniyor.
ASSOC ACTIVE (İLİŞKİLENDİRME AKTİF)	Bir ilişkilendirme girişimi devam ediyor.
POWER UP BASE (TABANA GÜÇ VER)	Taban Ünitesine güç verin.
ASSOC PASS (İLİŞKİLENDİRME BAŞARILI)	İlişkilendirme girişimi başarılı oldu.
ASSOC EXIT (İLİŞKİLENDİRME DEN ÇIK)	İlişkilendirme modundan çıkılıyor.
ASSOC FAIL (İLİŞKİLENDİRME BAŞARISIZ)	Bir ilişkilendirme girişimi başarısız oldu.
PRESS STORE (KAYDET DÜĞMESİNE BAS)	KAYDET düğmesine basın.
ALL STORE (TÜMÜNÜ KAYDET)	Tüm ayarlanmış güncel değerler, güncel çalışma belleğine kaydedilir.
OPTION STORE (OPSİYONEL DONANIM AYARLARINI KAYDET)	Güncel opsiyonel donanım ayarları, güncel çalışma belleğine kaydedilir.
BELT STORE (KAYIŞ AYARLARINI KAYDET)	Güncel taban ayarları, güncel çalışma belleğine kaydedilir.
PRESET 1 STORE (1 NUMARALI ÖN AYARI KAYDET)	Güncel Ön Ayar 1 ayarları, güncel çalışma belleğine kaydedilir.
PRESET 2 STORE (1 NUMARALI ÖN AYARI KAYDET)	Güncel Ön Ayar 2 ayarları, güncel çalışma belleğine kaydedilir.
PRESET 3 STORE (1 NUMARALI ÖN AYARI KAYDET)	Güncel Ön Ayar 3 ayarları, güncel çalışma belleğine kaydedilir.
WAITING FOR BASE (TABAN İÇİN BEKLENİYOR)	El kumandası bir taban ünitesi yanıtı bekliyor.
HOPPER UP (HAZNEYİ YÜKSELT)	El kumandası, hazneyi yükselt komutu gönderiyor.
HOPPER DOWN (HAZNEYİ İNDİR)	El kumandası, hazneyi indir komutu gönderiyor.

## Mesaj Tablosu (cont'd.)

Görüntülenen Mesaj	Açıklama
PROPASS REV XX (PROPASS XX SÜRÜMÜ)	Sistemin kontrol etmek için ayarlandığı ürün.
MH400 REV XX (MH400 XX SÜRÜMÜ)	Sistemin kontrol etmek için ayarlandığı ürün.
BAT XX% Battery X.X V (AKÜ XX V / %)	Yüzde cinsinden kalan pil ömrü. Voltaj cinsinden kalan pil ömrü.
CHANNEL X (KANAL X)	Sistemin o anda kullandığı kanal.
HH ID XXXXXX (EL KUMANDASI KİMLİĞİ XX)	El kumandasının kimliği.
BASE ID XXXXXX (TABAN KİMLİĞİ XX)	Taban ünitesinin kimliği
FLR XX% OPT XX% (TABAN %XX - OPSİYONEL DONANIM %XX)	Tabanın o andaki hızı (yüzde cinsinden). Opsiyonel donanımın o andaki hızı (yüzde cinsinden).
FLRS XX% OPTS XX% (TABAN %XX - OPSİYONEL DONANIM %XX)	Çıkışa %0 komut gönderimiyle, kayıtlı normal taban hızı ve opsiyonel donanım hızı gösterimi; operatörün mevcut ayarı kullanmak veya değiştirmek arasında seçim yapabilmesine imkan tanır.
FLR OFF OPT OFF (TABAN KAPALI / OPSİYONEL DONANIM KAPALI)	Kapalı olduklarında tabanın ve opsiyonel donanımın durumunu gösterir.
SERVICE ACTIVE (HİZMET AKTİF)	Hizmet aracı aktif.
SERVICE NO APP (HİZMETİN UYGULAMASI YOK)	Hizmetin, çalışmak için geçerli bir uygulaması yok.

**Notlar:**



## AEA ve Birleşik Krallık için Gizlilik Beyanı

### Toro'nun Kişisel Bilgilerinizi Kullanması

Toro Company ("Toro") gizliliğinize saygı duyar. Ürünlerimizi satın aldığınızda, doğrudan sizden veya yerel Toro şirketi/bayisi aracılığıyla sizin hakkınızda bazı kişisel bilgiler toplayabiliriz. Toro bu bilgileri, garantinizi kaydetmek, garanti talebinizi işleme koymak veya bir ürün geri çağırması durumunda sizinle iletişim kurmak gibi sözleşmeye dayalı yükümlülüklerini yerine getirebilmek amacıyla ya da müşteri memnuniyetini ölçmek, ürünlerini geliştirmek veya ilginizi çekebilecek ürün bilgilerini size sunabilmek gibi meşru ticari amaçlarla kullanır. Toro, kişisel bilgilerinizi iştirakleriyle, bağlı kuruluşlarıyla, bayileriyle veya bu tür faaliyetlerle bağlantılı diğer iş ortaklarıyla paylaşabilir. Ayrıca, kanunların gerektirdiği hallerde veya bir işletmenin satılması, satın alınması veya birleşmesiyle bağlantılı durumlarda da kişisel bilgilerinizi ifşa edebiliriz. Kişisel bilgilerinizi pazarlama amaçları için başka bir şirkete asla satmayız.

### Kişisel Bilgilerinizin Saklanması

Toro, kişisel bilgilerinizi yukarıda belirtilen amaçlar için gerekli olduğu süre boyunca ve yasal gerekliliklere uygun olarak saklayacaktır. İlgili kayıt saklama süreleri hakkında detaylı bilgi almak için [legal@toro.com](mailto:legal@toro.com) adresinden bize ulaşabilirsiniz.

### Toro'nun Güvenlik Taahhüdü

Kişisel bilgileriniz ABD'de veya yaşadığınız ülkeden daha esnek veri koruma kanunlarının uygulandığı başka bir ülkede işlenebilir. Kişisel bilgilerinizi yaşadığınız ülkenin dışına aktaracağımız zaman, bilgilerinizin korunması ve güvenli bir şekilde ele alınması için gereken tedbirlerin alınmasına yönelik tüm yasal adımları atacağız.

### Verilere Erişme ve Düzeltme Hakkı

Kişisel verilerinizi inceleme, düzeltme veya işlenmesine itiraz etme ya da işlenmesini sınırlandırma hakkına sahipsiniz. Bunu yapmak için [legal@toro.com](mailto:legal@toro.com) adresinden bize ulaşabilirsiniz. Toro'nun kişisel bilgilerinizi kullanmasıyla ilgili endişeleriniz varsa bunu doğrudan bize iletmenizi rica ederiz. Avrupa Birliği vatandaşıysanız, kendi Veri Koruma Makamınıza şikayette bulunma hakkınız olduğunu hatırlatırız.

# California – Teklif 65 Kapsamında Uyarı Bilgisi

## Bu uyarı nedir?

Satışa sunulmuş bir üründe şuna benzer bir uyarı etiketi görebilirsiniz:



**UYARI: Kanser ve Üreme Sistemi Hasarı—www.p65Warnings.ca.gov.**

## Teklif 65 Nedir?

Teklif 65, California'da faaliyet gösteren, California'da ürün satan veya California'da satılabilecek veya satın alınabilecek ürünler üreten tüm şirketler için geçerlidir. Teklif, California Valisi'ne; kansere, doğum kusurlarına ve/veya diğer üreme sistemi hasarlarına yol açtığı bilinen kimyasalların bir listesini tutma ve yayımlama yetkisi verir. Her yıl güncellenen bu liste, günlük hayatta kullandığımız pek çok üründe bulunan yüzlerce kimyasalı içermektedir. Teklif 65'in amacı, bu kimyasallara maruz kalma konusunda halkı bilgilendirmektir.

Teklif 65 bu kimyasalları içeren ürünlerin satışını yasaklamaz, ancak bunları içeren ürünlere, ürün ambalajlarına veya literatüre bazı uyarılar konulmasını gerekli kılar. Ayrıca, bir Teklif 65 uyarısı, o ürünün herhangi bir ürün güvenliği standardını veya gerekliliğini ihlal ettiği anlamına gelmez. Hatta, California hükümeti, bir Teklif 65 uyarısının "bir ürünün 'güvenli' veya 'güvensiz' olduğuna dair bir düzenleyici ortam kararıyla aynı olmadığını" açıkça belirtmiştir. Bu kimyasalların çoğu, belgelendirilmiş bir zararları olmaksızın yıllardır pek çok gündelik hayat ürünüde kullanılmaktadır. Detaylı bilgi için: <https://oag.ca.gov/prop65/faqs-view-all>.

Bir Teklif 65 uyarısı, bir şirketin (1) maruz kalmayı değerlendirdiği ve "kayda değer bir risk yok" seviyesini aştığı sonucuna vardığı, veya (2) maruz kalmayı değerlendirmeksizin, listede belirtilen bir kimyasal hakkında elinde bulunan bilgilere göre bir uyarı vermeyi seçtiği, anlamına gelir.

## Bu kanun yer yerde geçerli mi?

Teklif 65 uyarıları sadece California kanunlarına göre zorunludur. Bu uyarılar, California genelinde restoranlar, marketler, oteller, okullar ve hastaneler gibi pek çok yerde ve pek çok üründe görülebilmektedir. Ayrıca, bazı internet ve posta siparişi satıcıları da web sitelerinde veya kataloglarında Teklif 65 uyarılarına yer vermektedir.

## California uyarıları ile ulusal sınırlar arasındaki farklar nelerdir?

Teklif 65 standartları, ulusal ve uluslararası standartlardan genellikle daha katıdır. Ulusal sınırların çok altındaki seviyelere ulaşıldığında bir Teklif 65 uyarısı verilmesini gerektiren pek çok madde vardır. Örneğin, kurşun için belirlenen Teklif 65 uyarısı sınırı 0,5 µgr/gün olup, bu değer ulusal ve uluslararası standartların oldukça altındadır.

## Neden tüm benzer ürünlerde bu uyarı yok?

- California'da satılan ürünler için Teklif 65 uyarısı zorunluysen başka yerlerde satılan benzer ürünlerde bu uyarı zorunlu değildir.
- Bir Teklif 65 davasıyla karşılaşan ve ürünlerine Teklif 65 uyarıları yerleştirilmesi gerektiğine hükmedilen şirketler olduğu gibi, benzer ürünler üreten başka şirketler için bu tür bir zorunluluk konmamıştır.
- Teklif 65'in uygulanmasında tutarsızlıklar vardır.
- Şirketler, Teklif 65 kapsamında uyarı yerleştirmek zorunda olmadıklarına kanaat getirip bu uyarıları yerleştirmeyebilmektedir. Bir ürün için Teklif 65 uyarısı yerleştirilmemiş olması, o ürünün listelenen kimyasalları benzer seviyelerde içermediği anlamına gelmez.

## Toro neden bu uyarıya yer veriyor?

Toro, satın alıp kullanacakları ürünler hakkında en doğru kararı verebilmelerine yardımcı olmak amacıyla müşterilerine olabildiğince fazla bilgi vermeyi tercih etmiştir. Listedeki bulunan tüm kimyasallar maruz kalma sınırı gerekliliklerini karşılamadığından, Toro bazı durumlarda listedeki bir veya birkaç kimyasal hakkında, bunların maruz kalma seviyesini değerlendirmeksizin bazı uyarılar yerleştirmektedir. Toro ürünlerinin yol açabileceği maruz kalma seviyesi "yok denecek kadar az" veya "kayda değer bir risk yok" aralığında olabilese de, Toro, daha temkinli bir duruş sergileyerek Teklif 65 uyarıları yerleştirmeyi tercih etmiştir. Ayrıca, Toro bu uyarıları yerleştirmede, Teklif 65'in uygulanmasını isteyen California Eyaleti veya özel taraflarca dava edilebilir ve para cezaları ödemek zorunda kalabilir.



## Toro Garantisi

İki Yıl veya 1.500 Saat Sınırlı Garanti

### Koşullar ve Kapsama Giren Ürünler

Toro Company, Toro Ticari ürününüzün ("Ürün") ilk 2 yıl boyunca veya 1.500 çalıştırma saatine kadar\* (hangisine önce ulaşırsa), malzeme ve işçilik yönünden kusur içermeyeceğini ortak şekilde garanti eder. Bu garanti, Havalandırıcılar hariç tüm ürünler için geçerlidir (bu ürünler için ayrıca sunulan garanti bildirimlerine bakın). Garanti kapsamına giren bir durum olduğunda, arıza tespit, işçilik, parça ve nakliye dahil hiçbir ücret almaksızın Ürünü onarıyoruz. Bu garanti, Ürünün ilk perakende müşterisine teslim edildiği tarihte başlar. \* Saat ölçerle donatılmış üründür.

### Garanti Hizmetini Almak için Talimatlar

Garanti kapsamına giren bu durum olduğuna inandığınızda, ürünü satın aldığınız Ticari Ürün Distribütörünü veya Yetkili Ticari Ürün Bayisini derhal bilgilendirmekle sorumlusunuz. Bir Ticari Ürün Distribütörü veya Yetkili Ticari Ürün Bayisi bulma konusunda yardıma ihtiyacınız veya garanti hakk ve yükümlülükleri hakkında sorularınız olursa bize ulaşın:

Toro Ticari Ürün Servis Departmanı  
8111 Lyndale Avenue South  
Bloomington, MN 55420-1196

952-888-8801 veya 800-952-2740  
E-posta: commercial.warranty@toro.com

### Mal Sahibinin Sorumlulukları

Ürünün sahibi olarak, *Kullanma Kılavuzunda* belirtilen gerekli bakım ve ayarlamaları yapmak sizin sorumluluğunuzdur. Üründe gerekli bakım ve ayarlamaların yapılmamasından ötürü ortaya çıkan sorunların onarımı bu garanti kapsamına dahil değildir.

### Kapsanmayan Kalemler ve Koşullar

Garanti dönemi boyunca meydana gelen arıza veya bozulmaların tümü, malzeme veya işçilik kusurlarına dayalı değildir. Bu garanti, aşağıdakileri kapsamaz:

- Toro'ya ait olmayan yedek parçaların kullanımı veya Toro markası taşımayan ek veya modifiye aksesuar ve ürünlerin kurulumu ve kullanımı sonucu meydana gelen Ürün arızaları.
- Tavsiye edilen bakım ve/veya ayarların yapılmaması nedeniyle ortaya çıkan ürün arızaları.
- Ürünün kötü niyetli, ihmalkar ve dikkatsizce çalıştırılması sonucu meydana gelen Ürün arızaları.
- Kusurlu olmayan, kullanıldıkça tükenen parçalar. Ürünün normal çalışması esnasında tüketilen veya kullanılan parçalara; fren pabuçları ve balataları, debriyaj balataları, bıçaklar, bobinler, silindirler ve yataklar (sızdırmaz veya yağlanabilir), yatak bıçakları, bujiler, nakil tekerlekleri ve yatakları, lastikler, filtreler ve kayışlar ile diyafram, nozul, akış ölçerler ve kontrol valfi gibi belirli püskürtme bileşenleri örnek gösterilebilir.
- Başta hava koşulları, depolama uygulamaları, kirlenme, onaylanmamış yakıtlar, soğutma sıvıları, yağlayıcılar, katkı maddeleri, gübreler, su veya kimyasallar olmak üzere dış etkenlerden kaynaklanan arızalar.
- Bağlı oldukları endüstriyel standartlara uymayan yakıtlardan (örn. benzin, motorin veya biyodizel) kaynaklanan arızalar ve performans sorunları.
- Normal gürültü, titreşim, aşınma, yıpranma ve bozulma. Normal "aşınma ve yıpranma" olaylarından başlıcaları arasında aşınma veya çizilme sonucu yatakların hasar görmesi, boyalı yüzeylerin aşınması, etiketlerin veya camların çizilmesi gibi durumlar sayılabilir.

### Amerika Birleşik Devletleri ve Kanada dışındaki Ülkeler

Amerika Birleşik Devletleri veya Kanada'dan ihraç edilmiş Toro ürünlerini satın alan müşteriler, kendi yaşadıkları ülke, bölge veya eyalete ait garanti poliçelerini almak için en yakın Toro Distribütörüne (Bayi) başvurmalıdır. Eğer herhangi bir sebepten dolayı Distribütörünüzün hizmetinden memnun kalmazsanız veya garanti bilgilerinizi almakta zorluk çekerseniz, Yetkili Toro Servis Merkezimize irtibata geçin.

### Parçalar

Zorunlu bakım kapsamında değiştirilmesi planlanan parçaların değişimi, ilgili parça için planlanan değişim süresine kadar garanti kapsamındadır. Bu garanti kapsamında değiştirilen parçalar, orijinal ürün garantisinin süresi kadar garanti kapsamına girer ve Toro mülkiyeti haline gelir. Mevcut bir parça veya parça grubunu onarma ya da yenisiyle değiştirme konusundaki nihai kararı Toro verecektir. Toro, garanti onarımları için yeniden işlenmiş parçaları kullanabilir.

### Uzun Döngülü ve Lityum-İyon Akü Garantisi

Uzun döngülü ve Lityum-İyon aküler hizmet ömürleri boyunca belirli bir toplam kilovat-saat sayısı kadar hizmet verebilir. İşletim, şarj etme ve bakım teknikleri, toplam akü ömrünü uzatabilir veya kısaltabilir. Bu üründeki aküler kullanıldıkça, şarj etme aralıkları arasındaki kullanım süreleri akü tamamen bitene kadar gitgide azalacaktır. Normal tüketim nedeniyle bitmiş akülerin değişimi, ürün sahibinin sorumluluğudur. Not: (sadece lityum-iyon akü): Ek bilgi için akü garantisine bakın.

### Ömür Boyu Krank Mili Garantisi (Yalnızca ProStripe 02657 Modeli)

Orijinal bir Toro Sürtünme Diski ve Krank Korumalı Bıçak Frenleme Debriyajı (entegre Bıçak Frenleme Debriyajı (BBC) + Sürtünme Diski tertibatı) ile donatılan ve ilk alıcısı tarafından önerilen çalıştırma ve bakım prosedürlerine uygun olarak kullanılan orijinal ProStripe, motor krank milinde bükülmeye karşı Ömür Boyu Krank Mili Garantisi kapsamındadır. Sürtünme pulları, Bıçak Frenleme Debriyajı (BBC) üniteleri ve benzeri cihazlarla donatılmış makineler Ömür Boyu Krank Mili Garantisi kapsamında değildir.

### Bakım Masrafları Ürün Sahibine Aittir

Motor ayarı, yağlama, temizlik ve cilalama işleri, filtre ve soğutma suyu değişimi ve tavsiye edilen bakımların gerçekleştirilmesi, Toro ürünleri için yapılması gereken ve masrafları ürünün sahibi tarafından karşılanacak olan bazı normal servis işlemleridir.

### Genel Koşullar

Bu garanti kapsamında, onarım işlerinin bir Toro Yetkili Distribütörü veya Bayisi tarafından yapılması tek çözüm seçeneğinizdir.

**Toro Company, bu garanti kapsamındaki Toro Ürünlerinin kullanımıyla bağlantılı dolaylı, tesadüfi veya sonuç niteliğindeki zarar ziyandan sorumlu değildir. Bunlara, makul arıza veya kullanım dışı dönemlerde bu garantiler kapsamında tamamlanmasını beklenen onarımlara yönelik yedek ekipman veya hizmetlerin tedarik maliyeti veya giderleri de dahildir. Aşağıda belirtilen Emisyon garantisi (uygulanabiliyorsa) hariç, başka hiçbir açık garanti yoktur. Ticarete ve belirli bir kullanıma uygunluk dahil tüm zımni garantiler açık garantinin süresiyle sınırlıdır.**

Bazı eyaletlerde tesadüfi veya sonuç niteliğindeki zarar ziyanın garanti kapsamı dışında tutulmasına veya zımni bir garantinin ne kadar süreceği ile ilgili kısıtlamalara izin verilmez, dolayısıyla yukarıdaki istisna ve kısıtlamalar sizin için geçerli olmayabilir. Bu garanti size belirli yasal haklar tanıy ve ayrıca eyaletten eyalete değişiklik gösteren başka haklarınız da olabilir.

### Emisyon Garantisiyle İlgili Not

Ürününüzdeki Emisyon Kontrol Sistemi, ABD Çevre Koruma Dairesi (EPA) ve/veya California Hava Kaynakları Kurulu (CARB) tarafından belirlenen gereklilikleri karşılayan ayrı bir garantinin kapsamına giriyor olabilir. Yukarıda belirtilen saat sınırlamaları, Emisyon Kontrol Sistemi Garantisi için geçerli değildir. Ürününüzle birlikte verilen veya motor üreticisine ait belgeler arasında yer alan Motor Emisyon Kontrolü Garantisi Beyanı'na bakın.



**Count on it.**