



Count on it.

Form No. 3459-769 Rev A

Manualul utilizatorului

Cap de melc Port-scule compact

Nr. model 22805—Nr. serie 404320000 și Sus

Nr. model 22806—Nr. serie 404320000 și Sus

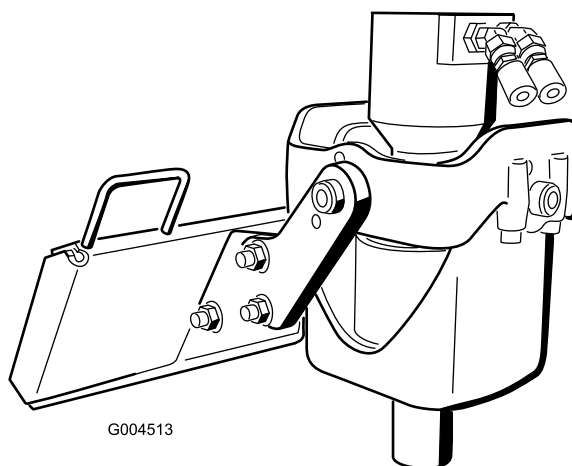

G004513



Acest produs respectă toate directivele europene relevante. Pentru detalii, vă rugăm să consultați Declarația de încorporare (DOI) de la finalul prezentei publicații.

⚠ ATENȚIE

CALIFORNIA

Propunere 65 Avertismente

Utilizarea acestui produs poate cauza expunerea la substanțe chimice cunoscute în Statul California ca substanțe care cauzează cancerul, defectele de naștere sau afecțiuni ale sistemului reproductiv.

Introducere

Melcul este un accesoriu alimentat hidraulic destinat utilizării pe un suport de scule compact Toro. Este conceput în primul rând pentru a săpa gropi verticale în pământ pentru instalarea stâlpilor, sădirea plantelor și alte necesități de construcție și amenajare a spațiului. Utilizarea acestui produs în alte scopuri decât cele intenționate poate fi periculoasă pentru dumneavoastră și pentru alte persoane.

Citiți cu atenție aceste informații pentru a învăța despre modul corespunzător de utilizare și întreținere a produsului și pentru a evita rănirea personală și deteriorarea produsului. Aveți responsabilitatea de a utiliza produsul în mod corespunzător și sigur.

Vizitați site-ul www.Toro.com pentru siguranța produsului și materiale de instruire privind utilizarea, informații privind accesoriile, ajutor la căutarea unui distribuitor sau pentru înregistrarea produsului.

De fiecare dată când aveți nevoie de service, piese originale Toro sau informații suplimentare, contactați un centru de service autorizat sau departamentul Servicii Clienți Toro și pregătiți numărul de model sau de serie al produsului. [Figura 1](#) indică locația numărului de model sau de serie pe produs. Scrieți numerele în spațiul furnizat.

Important: Puteți scana codul QR de pe autocolantul cu numărul de serie (dacă este disponibil) cu ajutorul unui dispozitiv mobil pentru a accesa date despre garanție, piese și alte informații despre produs.



Figura 1

1. Locația numerelor de model și de serie

Nr. model	_____
Nr. serie	_____

Acest manual identifică potențialele pericole și conține mesaje de siguranță identificate prin simbolul de alertă de siguranță ([Figura 2](#)), semnificând un pericol care poate cauza rănirea gravă sau moartea dacă nu respectați următoarele măsuri de precauție recomandate.

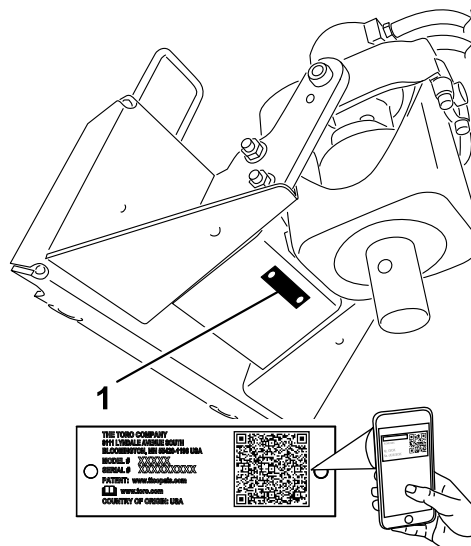

Figura 2

1. Simbolul de alertă de siguranță

Acest manual utilizează 2 cuvinte pentru a evidenția informațiile. **Important** atrage atenția asupra informațiilor mecanice speciale și **Notă** accentuează informațiile generale care necesită atenție specială.

Cuprins

Siguranță în funcționare	3
Sigurana generală	3
Sigurana în pantă	4
Sigurana melcului	4
Întreținerea și depozitarea în siguranță	4
Decal-uri instrucționale și de siguranță	5
Rezumat al produsului	5
Specificații	5
Operare	6
Montarea i demontarea dispozitivului de ataare.....	6
Instalarea unui melc	7
Săparea unei gropi	8
Scoaterea melcului	9
Poziia pentru transport.....	9
Întreținere	10
Program(e) de întreținere recomandat(e)	10
Ungerea punctelor de pivotare ale braului suportului	10
Schimbarea uleiului carcasei angrenajului planetar.....	10
Depozitare	11
Înlăturarea defectăunilor	12

Siguranță în funcționare

⚠ PERICOL

În zona de lucru pot exista linii subterane pentru utilități. În cazul în care se intră în contact cu acestea, pot rezulta șocuri sau explozii.

Proprietatea sau zona de lucru trebuie să aibă marcate locațiile cu linii subterane și nu săpați în zonele respective. Contactați serviciul local de marcare sau furnizorul de utilități pentru marcarea proprietății (de exemplu, apălați 811 în Statele Unite ale Americii sau 1100 în Australia pentru serviciul național de marcare).

Sigurana generală

Respectai întotdeauna toate instrucțiunile de siguranță pentru a preveni rănirea gravă sau moartea.

- Transportai întotdeauna dispozitivul de ataare aproape de sol; consultați [Poziia pentru transport \(Pagină 9\)](#).
- Proprietatea sau zona de lucru trebuie să aibă marcate locațiile cu linii subterane i alte obiecte și nu săpați în zonele respective.
- Trebuie să citii i să înelegei coninutul acestui *Manual al operatorului* înainte de a porni motorul.
- Utilizai maina cu foarte mare atenie. Nu vă angrenați în nicio activitate care vă poate distra atenția; în caz contrar, se pot înregistra pagube materiale sau vătămări corporale.
- Nu lăsați niciodată copii sau persoane neinstruite să utilizeze mașina.
- Țineți mâinile i picioarele la distanță de componentele mobile i dispozitivele de ataare.
- Nu utilizați mașina fără apărătoarele și alte dispozitive de protecție montate și funcționând pe aceasta.
- ineți trecătorii i animalele de companie la o distanță sigură față de mașină.
- Oprii maina, oprii motorul i scoatei cheia înainte de efectuarea lucrărilor de service, de alimentare cu combustibil sau de desfundare a mainii.

Utilizarea sau întreținerea necorespunzătoare a acestei mașini poate cauza accidentări. Pentru a reduce riscul de accidentare, respectați aceste instrucțiuni de siguranță și acordați întotdeauna atenție simbolului de alertă privind siguranța ⚠, care înseamnă Atenție, Avertisment sau

Pericol - instrucțiune privind siguranța personală.
Nerespectarea acestor instrucțiuni poate cauza vătămări corporale sau moartea.

Sigurana în pantă

- **Utilizai maina pe pantă în sus sau în jos doar cu partea cu încărcătură orientată spre pantă în sus.** Distribuția greutății se schimbă în funcție de dispozitivul de ataare. Pentru acest dispozitiv de ataare, partea grea este partea frontală a mainii.
- **Meninei dispozitivul de ataare în poziție coborâtă la deplasarea pe pante.** Ridicarea dispozitivului de ataare pe o pantă afectează stabilitatea mainii.
- Pantele reprezintă un risc major de accidente legate de pierderea controlului și răsturnare, care pot cauza răni grave sau moartea. Utilizarea mainii pe o pantă sau pe un teren denivelat necesită atenție suplimentară.
- Stabiliți-vă propriile proceduri și reguli pentru lucrul pe pante. Aceste proceduri trebuie să includă evaluarea locului pentru a stabili ce suprafețe înclinate sunt sigure pentru utilizarea mainii. Dai dovadă de simț practic și o judecată bună atunci când realizezi această evaluare.
- Încetini și acordai o atenție deosebită pe terenuri deluroase. Condițiile de sol pot afecta stabilitatea mainii.
- Nu pornii și nu oprii pe o pantă. Dacă maina pierde din tracțiune, continuai cu viteză mică și coborâi panta în linie dreaptă.
- Nu virai pe pante. Dacă trebuie să virai, virai ușor și meninei partea cu încărcătură orientată spre pantă în sus.
- La deplasarea pe pante, realizezi manevrele ușor și treptat. Nu schimbi brusc viteza sau direcția.
- Dacă nu vă simți confortabil să utilizezi maina pe o pantă, nu o faci.
- Avei grijă la gropi, anuri sau denivelări deoarece terenurile denivelate pot cauza răsturnarea mainii. Iarba înaltă poate ascunde obstacole.
- Avei grijă la deplasarea pe suprafețe umede. Tracțiunea redusă poate cauza alunecarea.
- Verificai zona pentru a vă asigura că solul este suficient de stabil pentru a suporta greutatea mainii.
- Utilizai cu atenție maina în apropiere de:
 - Staii
 - anuri
 - Terasamente

– Corpuri de apă

Maina se poate răsturna brusc dacă o enilă trece peste margine sau marginea cedează. Păstrați o distanță sigură între maină și orice sursă de pericol.

- Nu îndepărtați sau adăugați dispozitive de ataare pe o pantă.
- Nu parcați mașina pe un teren deluros sau o pantă.

Sigurana melcului

- inei mâinile, picioarele și alte părți ale corpului, precum și hainele la distanță de melc sau alte componente.
- inei mâinile și degetele la distanță de brațele suportului.
- Aveni grijă când utilizezi melcul lângă garduri, anuri, pante sau alte obstacole.
- Înclinai melcul complet în spate, astfel încât melcul să se sprijine în suport atunci când transportai accesoriul cu unitatea de tracțiune.
- Coborâi întotdeauna dispozitivul de ataare și oprii maina de fiecare dată când părăsiți poziția de operare.

Întreținerea și depozitarea în siguranță

- Verificai dispozitivele de fixare în mod frecvent pentru a vă asigura că sunt bine strânse, astfel încât echipamentul să fie în stare de funcționare în siguranță.
- Consultați *Manualul operatorului* pentru detalii importante dacă dispozitivul de ataare trebuie depozitat pentru o perioadă îndelungată de timp
- Mențineți sau înlocuiți etichetele de siguranță și instrucțiuni, dacă este necesar.

Decal-uri instrucționale și de siguranță



Instrucțiunile și autocolantele cu informații privind siguranța sunt ușor vizibile pentru operator și sunt amplasate lângă orice zonă cu potențial risc. Înlocuiți orice autocolant care este deteriorat sau lipsește.

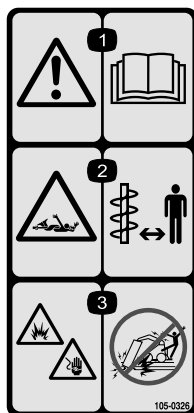

105-0326

decal105-0326

1. Avertisment - citii *Manualul operatorului*.
2. Pericol de prindere, melc - inei trecătorii la distanță.
3. Pericol de explozie i/sau electrocutare - nu săpai în zone cu linii de gaz sau electrice îngropate.

WARNING: Cancer and Reproductive Harm - www.P65Warnings.ca.gov. For more information, please visit www.ttcoCAProp65.com

133-8061

decal133-8061

Rezumat al produsului



Figura 3

1. Ghidaj furtun
2. Placă de montare
3. Motor
4. Bra suport
5. Cap de antrenare
6. Arbore de transmisie

Specificații

Notă: Specificațiile i designul pot fi modificate fără preaviz.

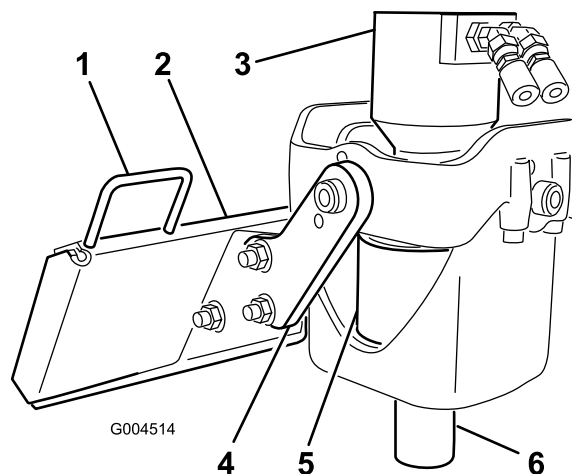
Model 22805	
Lăime	62 cm
Lungime	40 cm
Înălțime	59 cm
Greutate	83 kg

Model 22806	
Lăime	62 cm
Lungime	42 cm
Înălțime	59 cm
Greutate	89 kg

Pentru performanțe optime i utilizarea în siguranță a mainii, utilizați exclusiv piese de schimb i accesorii originale Toro. Piese de schimb i accesorii de altor

producători pot fi periculoase i pot anula garanția produsului.

Operare

Determinați partea stângă și dreaptă a mașinii din poziția de operare normală.

Montarea i demontarea dispozitivului de ataare

Consultați *Manualul operatorului* pentru unitatea de traciune pentru procedura de montare i demontare.

Important: Înainte de montarea dispozitivului de ataare, amplasai mașina pe o suprafață plană, asigurați-vă că nu există murdărie sau reziduuri pe plăcile de montare i că tifturile se rotesc liber. Dacă tifturile nu se rotesc liber, lubrifiați-le.

Notă: Folosii întotdeauna unitatea de traciune pentru a ridica i muta dispozitivul ataat. Pentru a muta un melc fără capul de antrenare, aezai o chingă peste fiecare capăt al melcului i ridicai-l în locaia dorită.

⚠ ATENȚIE

Dacă nu fixai complet tifturile de ataare rapidă în placa de montare a dispozitivului de ataare, acesta din urmă poate cădea de pe maină i vă poate strivi pe dumneavoastră sau pe trecători.

Asigurați-vă că tifturile de ataare rapidă sunt fixate complet în placa de montare a dispozitivului de ataare.

⚠ ATENȚIE

Uleiul hidraulic scurs sub presiune poate pătrunde în piele i cauza răniri. Uleiul care pătrunde în piele trebuie să fie eliminat chirurgical în interval de câteva ore de un medic specializat în acest tip de accidente; în caz contrar, se poate ajunge la cangrenă.

- Asigurați-vă că toate furtunurile i conductele cu ulei hidraulic sunt în stare bună i toate racordurile i fittingurile hidraulice sunt etane înainte de a presuriza sistemul hidraulic.
- inei faa i alte părți ale corpului la distanță de infiltrații sau duze care pulverizează ulei hidraulic sub presiune.
- Utilizai carton sau hârtie pentru a detecta scurgerile de ulei hidraulic; nu folosii niciodată mâinile.

⚠ AVERTISMENT

Cuplajele hidraulice, conductele/supapele hidraulice i uleiul hidraulic pot fi fierbini. Contactul cu componente fierbini poate provoca arsuri.

- Purtați mǎnui la manipularea cuplajelor hidraulice.
- Lăsați maina să se răcească înainte de a atinge componentele hidraulice.
- Nu atingeți uleiul hidraulic scurs.

Instalarea unui melc

⚠ ATENȚIE

Capul melcului se balansează liber în braele suportului. Mǎnile sau degetele dumneavoastră se pot prinde i răni grav sau pot fi amputate dacă sunt prinse între braele suportului i capul de antrenare pivotant.

ineți mǎnile i degetele la distanță de braele suportului.

1. Parcați utilajul pe o suprafață plană i cuplați frâna de parcare (dacă este cazul).
2. Dacă instalați un melc pe capul de antrenare Model 22806, continuați după cum urmează, în caz contrar continuați cu pasul 3.
 - A. Coborâți braele încărcătorului, opriți motorul i scoateți cheia.
 - B. Poziționați capul de antrenare vertical, glisați un urub ($\frac{1}{2} \times 2 \frac{1}{2}$ ") în orificiile din braele suportului frontal i fixați-l uor cu o piuliă cu guler ($\frac{1}{2}$ ") aa cum se arată în [Figura 4](#).
 - C. Continuați cu pasul 3.



Figura 4

1. Cap de antrenare (vedere frontală)
2. Șurub
3. Bra suport frontal

3. Ridicați braele încărcătorului astfel încât capul de antrenare să elibereze solul.
4. Opriți motorul i scoateți cheia.
5. Rotiți manual capul de antrenare al melcului în sus, până când puteți glisa un urub ($\frac{1}{2} \times 2 \frac{1}{2}$ ") în orificiul din braul suportului, fixând capul de antrenare. Fixați uor urubul cu o piuliă ($\frac{1}{2}$ ") aa cum se arată în [Figura 5](#).

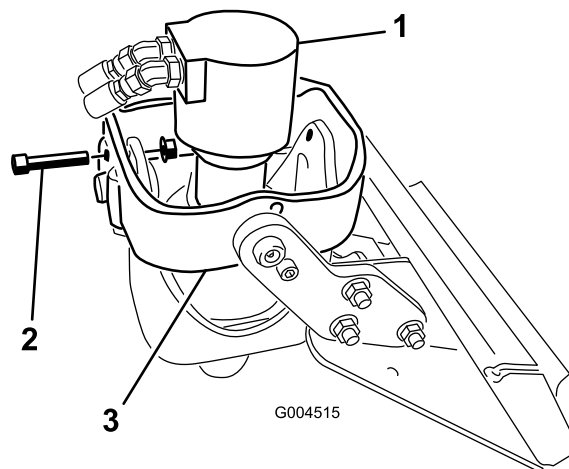

Figura 5

1. Cap de antrenare
2. Bra suport
3. urub i piuliă cu guler

6. Dacă utilizați o extensie cu melcul, introduceți capătul extensiei în capătul melcului i fixați

melcul pe extensie cu un urub ($\frac{7}{8}$ " x 4 $\frac{1}{2}$ ") i piuliă ($\frac{7}{8}$ " aa cum se arată în Figura 6.

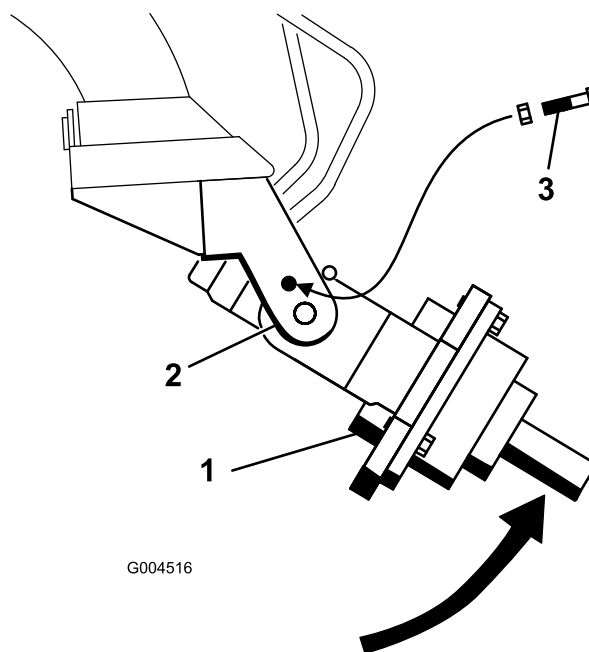

Figura 6

- | | |
|-------------|--|
| 1. Extensie | 3. urub ($\frac{7}{8}$ " x 4 $\frac{1}{2}$ ") |
| 2. Melc | 4. Piuliă ($\frac{7}{8}$ ") |

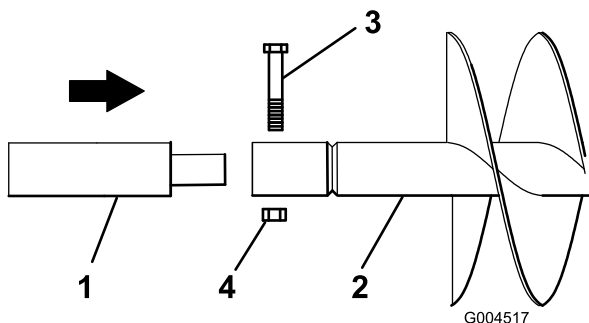

Figura 9

14. Când melcul este vertical, înclinai placa de ataare în spate până când capul de antrenare intră în contact cu placa de ataare pentru a stabili melcul și a împiedica balansarea liberă (Figura 9).

7. Pornii motorul.
8. Manevrai arborele de transmisie în capătul arborelui melcului sau al extensiei (dacă este cazul), aa cum se arată în Figura 7.

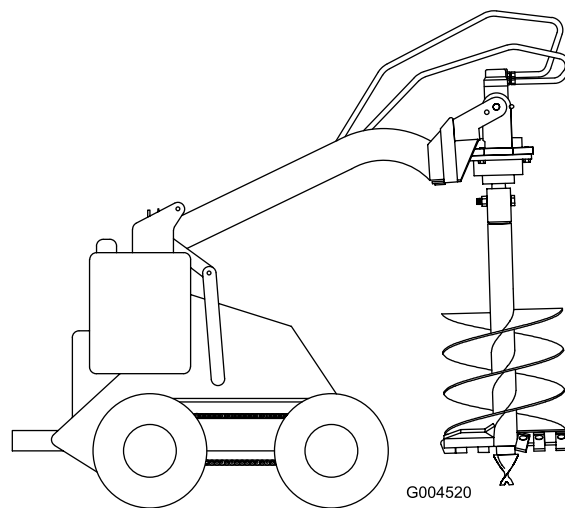

Figura 7

- | | |
|---------------------|----------------|
| 1. Cap de antrenare | 2. Arbore melc |
|---------------------|----------------|

Săparea unei gropi

Important: Înainte de a săpa, asigurai-vă că pământul este liber de deuri sau reziduuri.

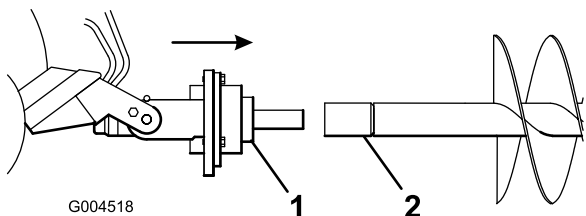
1. Coborâi melcul la sol în locul găurii propuse.
2. Mutai maneta de acceleraie în poziia de deplasare RAPIDĂ.
3. Dacă unitatea de traciune are o manetă de selectare a vitezei, mutai-o în poziia LENT.
4. Dacă unitatea de traciune este echipată cu o comandă de divizor de flux, mutai-o la poziia orei 10.
5. Tragei maneta hidraulică auxiliară spre mânerul operatorului sau spre bara de referință pentru a începe aciunea de săpare.
6. Coborâi melcul încet pe măsură ce solul este afânat. Pe măsură ce săpai mai adânc, deplasei unitatea de traciune înapoi sau înainte, după cum este necesar, pentru a menine melcul vertical (Figura 10).

9. Opii motorul și scoatei cheia.
10. Fixai melcul la capul de antrenare cu un urub ($\frac{7}{8}$ " x 4 $\frac{1}{2}$ ") și piuliă ($\frac{7}{8}$ ") aa cum se arată în Figura 8.



Figura 8

- | | |
|--|---------------------------|
| 1. urub ($\frac{7}{8}$ " x 4 $\frac{1}{2}$ ") | 3. urub(uri) și piuliă(e) |
| 2. Piuliă ($\frac{7}{8}$ ") | |

11. Scoatei uruburile și piulițele de pe braele suportului instalate în pași 2 (dacă este cazul) și 5.
12. Pornii motorul.
13. Ridicai melcul liber de sol (Figura 9).

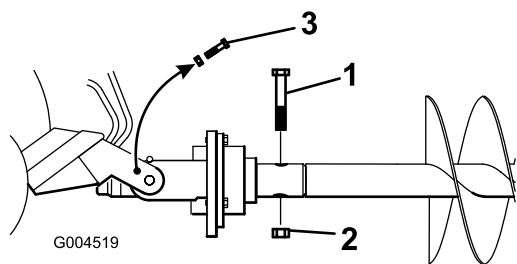

Figura 10

7. Când melcul devine plin de pământ, decuplează antrenarea melcului și ridică melcul din gaură. Activează antrenarea melcului pentru a îndepărta solul, apoi reluă săpatul.

Important: Comutarea rapidă a manetei hidraulice auxiliare de la înainte la înapoi va ajuta la scuturarea solului.

8. Când ai terminat de săpat, lasă melcul să funcționeze câteva secunde pentru a elimina orice murdărie din gaură, oprește sistemul hidraulic auxiliar și ridică complet melcul din gaură.

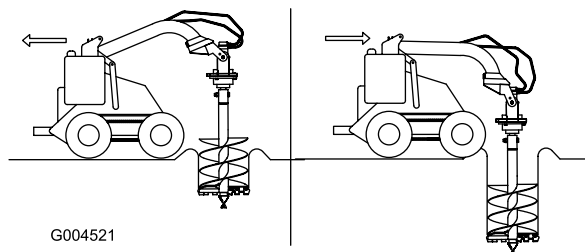
⚠ PERICOL

Dacă utilizezi modelul 22806, fora excesivă în jos poate face ca burghiul să vibreze necontrolat, ceea ce ar putea duce la răsturnarea unității de tracțiune. Utilizatorul sau persoanele din jur pot fi prinse sau grav rănite.

Nu aplică presiune excesivă în jos asupra burghiului. Lasă burghiul să spargă singur solul.

Scoaterea melcului

1. Decuplează sistemul hidraulic auxiliar.
 2. Ridică brațele încărcătorului astfel încât melcul să iasă din gaură.
- Notă:** Dacă aveți instalată o extensie de 24" între capul de antrenare și melc, poate fi necesar să ridici melcul cât mai sus posibil și apoi să mutai unitatea de tracțiune înapoi pentru a trage restul melcului din gaură.
3. Conduceți utilajul la locul de depozitare a melcului.
 4. În timp ce coborâți brațele, conduceți încet înapoi până când melcul este orizontal.
 5. Opreți motorul și scoateți cheia.
 6. Scoateți urubul și piulița care fixează capul de antrenare pe melc sau extensie.
 7. Pornii motorul și îndepărtați unitatea de tracțiune de melc.
 8. Dacă ai folosit o extensie, scoateți urubul și piulița care o fixează și trageți-o de pe melc.

Poziția pentru transport

- Când transportai un melc de orice dimensiune pe distanțe scurte sau un melc cu diametrul mai mare de 51 cm pe distanțe mai lungi, efectuează următoarele:

1. Ridică melcul astfel încât să elibereze solul și să fie vertical (Figura 9).



Figura 11

g266890

2. Înclină placa de atașare în spate până când capul de antrenare intră în contact cu placa de atașare pentru a stabiliza melcul și a împiedica balansarea liberă.
- Când transportai un melc cu un diametru mai mic de 51 cm pe distanțe mari sau în pantă, procedai în modul următor:
 1. În timp ce coborâți brațele, deplasați-vă încet înapoi până când melcul este orizontal, apoi trageți frâna de parcare (dacă este cazul).
 2. Opreți motorul și scoateți cheia.
 3. Rotii manual capul de antrenare al melcului în sus, până când puteți glisa un urub ($\frac{1}{2} \times 2 \frac{1}{2}$ ") în orificiul din brațul suportului, fixând capul de antrenare. Fixați ușor urubul cu o piuliță ($\frac{1}{2}$ ") așa cum se arată în Figura 5.
 4. Pe măsură ce transportai melcul, înclină-l cât mai aproape de sol posibil, la cel mult 15 cm deasupra solului.

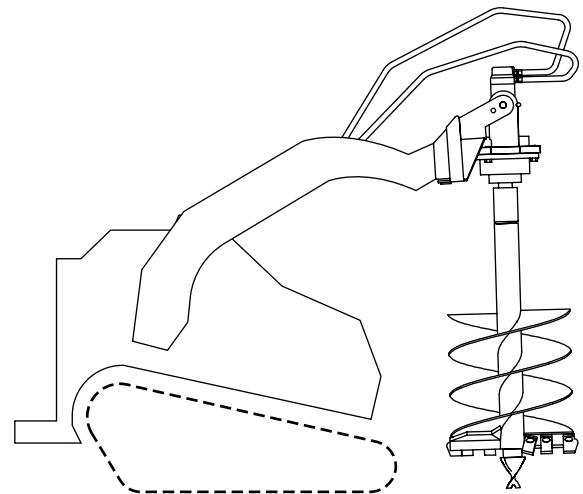

Figura 12

g244918

1. Nu mai mult de 15 cm deasupra solului

Întreținere

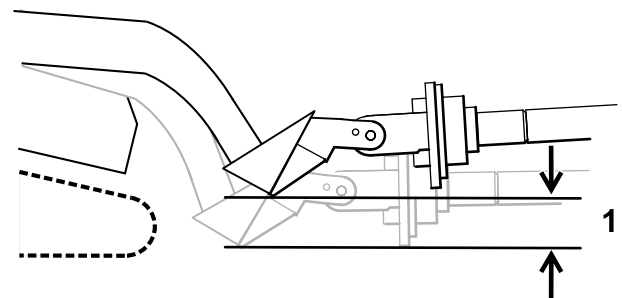
Program(e) de întreținere recomandat(e)

Interval de întreținere și service	Procedură de întreținere
După primele 50 ore	<ul style="list-style-type: none">• Schimbai uleiul carcasei angrenajului planetar.
Înainte de fiecare folosință sau zilnic	<ul style="list-style-type: none">• Ungei punctele de pivotare ale braului suportului. (Ungei toate fittingurile imediat după fiecare spălare.)• Verificai dinii melcului i înlocuui-i dacă sunt deteriorai sau uzai.
La intervale de 1.000 de ore	<ul style="list-style-type: none">• Schimbai uleiul carcasei angrenajului planetar.
Înainte de depozitare	<ul style="list-style-type: none">• Verificai dinii melcului i înlocuui-i dacă sunt deteriorai sau uzai.• Vopsii suprafeele ciobite.

▲ AVERTISMENT

Dacă lăsați cheia în contact, cineva poate porni în mod accidental motorul i vă poate răni pe dumneavoastră sau ali trecători.

Scoatei cheia din contact înainte de a efectua orice lucrare de întreținere.

Ungerea punctelor de pivotare ale braului suportului

Interval de service: Înainte de fiecare folosință sau zilnic (Ungei toate fittingurile imediat după fiecare spălare.)

Tip lubrifiant: lubrifiant universal

1. Parcai utilajul pe o suprafață plană, cuplai frâna de parcare (dacă este cazul) i coborâi braele încărcătorului.
2. Oprii motorul i scoatei cheia.
3. Curăai fittingurile lubrificate cu o lavetă.
4. Conectai un pistol de lubrifiere la fiecare fitting.
5. Pompai lubrifiant în fittinguri până ce acesta începe să se scurgă din rulmeni.
6. tergei excesul de lubrifiant.

Schimbarea uleiului carcasei angrenajului planetar

Interval de service: După primele 50 ore
La intervale de 1.000 de ore

Tip: Lubrifiant uor, la presiune extremă, clasificat API-GL-5, numărul 80 sau 90

Capacitate: 0,4 L

1. Sprijinii capul de antrenare peste o baie de ulei (Figura 13).



Figura 13

1. Carcasei angrenajului planetar
 2. Șurub
 3. Motor planetar
-
2. Scoatei cele 4 uruburi care fixează motorul i apoi scoatei motorul, lăsând tot uleiul să se scurgă în colector.
 3. Când uleiul este complet golit, rotii capul de antrenare astfel încât deschiderea să fie orientată în sus.
 4. Adăugai ulei în cutia de viteze.

5. Remontai motorul și fixai-l cu cele patru uruburi îndepărtate anterior. Strângeți uruburile la 142 Nm.

Depozitare

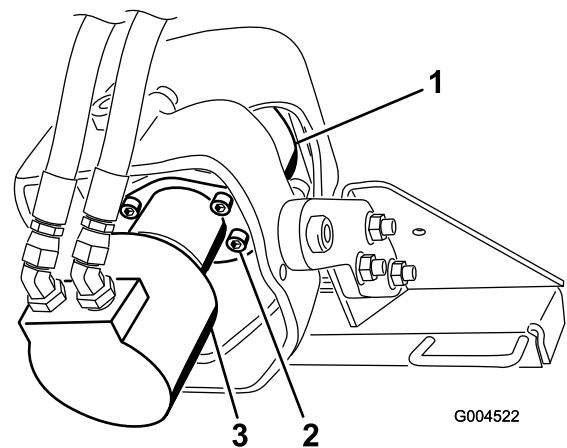
1. Înaintea depozitării pe termen lung, spălați dispozitivul de atașare cu detergent delicat și apă pentru a îndepărta murdăria și stratul depus.
2. Verificați și strângeți toate uruburile și piulițele. Reparați sau înlocuiți orice piese uzate sau deteriorate.
3. Asigurați-vă că toate cuplajele hidraulice sunt conectate împreună pentru a preveni contaminarea sistemului hidraulic.
4. Vopsiți toate suprafețele zgâriate sau de metal gol.

Notă: Vopseaua este disponibilă de la distribuitorul nostru autorizat.

5. Depozitați dispozitivul de atașare într-un spațiu de depozitare sau garaj uscat și curat. Acoperiți-l pentru a-l proteja și păstrați-l curat.

Înlăturarea defecțiunilor

Problemă	Cauze posibile	Acțiuni corective
Capul de antrenare nu funcționează.	<ol style="list-style-type: none"><li data-bbox="586 233 1029 281">1. Cuplajul hidraulic nu este complet conectat.<li data-bbox="586 296 1029 323">2. Un cuplaj hidraulic trebuie înlocuit.<li data-bbox="586 352 1029 401">3. Există o obstrucție într-un furtun hidraulic.<li data-bbox="586 415 1029 443">4. Un furtun hidraulic este îndoit.<li data-bbox="586 457 1029 485">5. Cutia de viteze este contaminată.	<ol style="list-style-type: none"><li data-bbox="1062 233 1505 260">1. Verificai și strângeți toate cuplajele.<li data-bbox="1062 296 1505 344">2. Verificai cuplajele și înlocuiți-le pe cele uzate sau deteriorate.<li data-bbox="1062 359 1505 386">3. Găsiți și îndepărtați obstrucția.<li data-bbox="1062 422 1505 449">4. Înlocuiți furtunul îndoit.<li data-bbox="1062 464 1505 512">5. Consultați distribuitorul de service autorizat.

Menționari:

Declarație de încorporare

The Toro Company, 8111 Lyndale Avenue South, Bloomington, MN, SUA declară că următoarea (următoarele) unitate (unități) este/sunt în conformitate cu directivele listate atunci când sunt instalate conform instrucțiunilor care însoesc anumite modele Toro, aa cum este indicat în Declarațiile de Conformitate relevante.

1

Documentația tehnică relevantă a fost compilată conform cerințelor din Partea B a Anexei VII din 2006/42/CE.

Ne obligăm să transmitem, ca răspuns la solicitarea autorităților naționale, informații relevante privind acest utilaj parțial complet. Metoda de transmitere va fi electronică.

Acest utilaj nu va fi pus în funcțiune până când nu va fi încorporat în modelele Toro aprobate, conform indicației din Declarația de Conformitate asociată și în conformitate cu toate instrucțiunile prin care poate fi declarat a fi în conformitate cu toate Directivele relevante.

Certificat:



Joe Hager
Director inginerie
8111 Lyndale Ave. South
Bloomington, MN 55420, USA
Februarie 7, 2019

Reprezentant autorizat:

Marcel Dutrieux
Manager European Product Integrity
Toro Europe NV
Nijverheidsstraat 5
2260 Oevel
Belgium

Notă de confidențialitate europeană

Informațiile colectate de Toro

Toro Warranty Company (Toro) vă respectă confidențialitatea. Pentru a procesa revendicarea dumneavoastră de garanție și pentru a vă contacta în cazul unei retrageri a produsului, vă solicităm să ne dezvăluiți anumite informații personale, fie direct, fie prin intermediul companiei sau distribuitorului local Toro.

Sistemul de garanție Toro este găzduit pe servere localizate în Statele Unite unde este posibil ca legea confidențialității să nu furnizeze aceeași protecție care se aplică în țara dumneavoastră.

OFERINDU-NE INFORMAȚIILE PERSONALE, SUNTEȚI DE ACORD CU PROCESAREA INFORMAȚIILOR PERSONALE, CONFORM DESCRIERII DIN ACEASTĂ NOTĂ DE CONFIDENȚIALITATE.

Modul în care Toro utilizează informațiile

Toro poate utiliza informațiile personale pentru a procesa revendicările de garanție, pentru a vă contacta în cazul unei retrageri a produsului sau în alt scop pe care vi-l menționăm. Toro poate partaja informațiile dumneavoastră cu afiliații, distribuitorii sau alți parteneri de afaceri Toro în raport cu oricare dintre aceste activități. Nu vom vinde informațiile dumneavoastră personale niciunei alte companii. Ne rezervăm dreptul de a dezvălui informațiile personale pentru a respecta legile aplicabile și cu solicitări din partea autorităților corespunzătoare pentru a opera sistemele în mod corespunzător sau pentru propria protecție sau cea a celorlalți utilizatori.

Păstrarea informațiilor personale

Vă vom păstra informațiile personale atât timp cât este necesar în scopurile pentru care au fost colectate inițial sau pentru alte scopuri legitime (precum conformitatea cu legea) sau dacă acest lucru este prevăzut de legea în vigoare.

Angajamentul Toro față de securitatea informațiilor dumneavoastră personale

Ne luăm măsuri de precauție rezonabile pentru a proteja securitatea informațiilor dumneavoastră personale. De asemenea, luăm măsuri pentru a menține precizia și starea curentă a informațiilor personale.

Accesul și corectarea informațiilor dumneavoastră personale

Dacă doriți să revizuiți sau să corectați informațiile dumneavoastră personale, contactați-ne prin e-mail la legal@toro.com.

Legea consumatorilor australieni

Consumatorii australieni vor găsi detalii referitoare la Legea consumatorilor australieni în e-mail sau la distribuitorul Toro local.

Informații despre avertismente conform Propunerii 65 a statului California

Ce este un avertisment?

Un produs comercializat poate avea o etichetă de avertizare precum cea de mai jos:



AVERTISMENT: Poate cauza cancer sau poate fi toxic pentru reproducere
- www.p65Warnings.ca.gov.

Ce este Propunerea 65?

Propunerea 65 se aplică tuturor companiilor care activează în California, comercializează produse în California sau fabrică produse care pot fi comercializate sau aduse în California. Aceasta prevede ca Guvernatorul Californiei să întocmească și să publice o listă de substane chimice cunoscute ca provocând cancer, malformaii congenitale și/sau alte tulburări de reproducere. Actualizată anual, lista include sute de substane chimice întâlnite în multe articole din viaa de zi cu zi. Scopul Propunerii 65 este de a informa publicul larg cu privire la expunerea la aceste substane chimice.

Propunerea 65 nu interzice comercializarea produselor ce conțin aceste substane chimice, ci impune afișarea unor avertismente pe produs, ambalajul sau documentația produsului. În plus, un avertisment conform Propunerii 65 nu înseamnă că un produs încalcă standardele sau cerințele de siguranță. De fapt, guvernul Californiei a clarificat că un avertisment aferent Propunerii 65 „nu este același lucru cu o decizie de reglementare conform căreia un produs este sigur sau nesigur”. Multe dintre aceste substane chimice au fost utilizate timp de mai mulți ani în produse folosite în viaa de zi cu zi fără ca efectul lor dăunător să fie documentat. Pentru informații suplimentare, accesați <https://oag.ca.gov/prop65/faqs-view-all>.

Un avertisment conform Propunerii 65 înseamnă că o companie (1) a evaluat expunerea și a concluzionat că depășește „nivelul fără risc semnificativ”; sau (2) a ales să furnizeze un avertisment pe baza înțelegerii sale legate de prezența unei substane chimice din listă, fără a încerca să evalueze expunerea.

Această lege se aplică oriunde?

Avertismentele conform Propunerii 65 sunt impuse doar de legislația statului California. Aceste avertismente pot fi întâlnite pe întreg teritoriul Californiei în diferite stabilimente, inclusiv dar fără a se limita la, restaurante, magazine alimentare, hoteluri, coli și spitale, precum și pe o varietate mare de produse. În plus, unii comercianți cu amănuntul online și care livrează comenzile prin poștă introduc avertismente conform Propunerii 65 pe site-urile lor web sau în cataloage.

Cum se plasează avertismentele din statul California în raport cu limitele federale?

Standardele Propunerii 65 sunt adesea mai riguroase decât cele federale și internaționale. Diverse substane necesită un avertisment conform Propunerii 65 la niveluri mult mai mici decât limitele federale de intervenție. De exemplu, standardul Propunerii 65 pentru avertismente legate de plumb este 0,5 µg/zi, mult sub standardele federale și internaționale.

De ce nu au toate produsele similare un astfel de avertisment?

- Eticheta cu avertismente conform Propunerii 65 este necesară pentru produsele comercializate în California, nefiind impusă pentru produse similare comercializate în altă parte.
- O companie implicată într-un proces legat de Propunerea 65 și care a ajuns la un acord poate fi nevoită să utilizeze avertismente pentru produsele sale, în timp ce alte companii care fabrică produse similare nu au aceeași obligație.
- Propunerea 65 nu este aplicată în mod consecvent.
- Companiile pot decide să nu furnizeze avertismente deoarece au ajuns la concluzia că nu trebuie să facă acest lucru conform Propunerii 65; absența avertismentelor de pe un produs nu înseamnă că produsul respectiv nu conține niveluri similare de substane chimice listate.

De ce include Toro acest avertisment?

Toro a decis să furnizeze consumatorilor cât mai multe informații posibile astfel încât aceștia să ia decizii informate cu privire la produsele pe care le achiziționează și utilizează. Toro furnizează avertismente în unele cazuri pe baza cunotinelor sale privind prezența unei sau a mai multor substane chimice specificate, fără a evalua nivelul de expunere, deoarece nu pentru toate substanțele chimice specificate există limite de expunere. Deși gradul de expunere al produselor Toro poate fi neglijabil sau se încadrează în gama „fără risc semnificativ”, din exces de prudență, Toro a decis să furnizeze avertismente conform Propunerii 65. Mai mult, dacă nu furnizează aceste avertismente, compania Toro poate fi acionată în justiție de statul California sau părți private care caută să aplice Propunerea 65 și poate face obiectul unor sancțiuni semnificative.