



# Transport Frame

## Trans Pro 80 Tow-Behind Trailer

Nr. model 04238—Nr. serie 402900001 și Sus  
Nr. model 04238—Nr. serie 410192806 și Sus

### Instrucțiuni de instalare

# Siguranță în funcționare

## Decal-uri instrucționale și de siguranță



Instrucțiunile și autocolantele cu informații privind siguranța sunt ușor vizibile pentru operator și sunt amplasate lângă orice zonă cu potențial risc. Înlocuiți orice autocolant care este deteriorat sau lipsește.

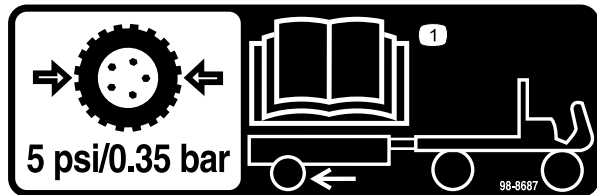

decal98-8687

**98-8687**

1. Anvelopele remorcii trebuie umflate la 0,35 bari; citii *manualul operatorului*.

**▲ WARNING: Cancer and Reproductive Harm - [www.P65Warnings.ca.gov](http://www.P65Warnings.ca.gov).**  
For more information, please visit [www.ttcoCAProp65.com](http://www.ttcoCAProp65.com)

133-8061

decal133-8061

**133-8061**



# Instalare

Utilajul Transpro 80 este destinat utilizării cu mainile de tuns iarba Greensmaster 800, 1000, 1010, 1600, 1610, 2000 i 2600, precum i cu mainile Flex 18, 21, 1800, 1820, 2100, 2120 i mainile manuale eFlex 1800, 1820, 2100, 2120 Greensmaster.

## Montarea ansamblului limbii

1. Introducei ansamblul limbii în ansamblul cadrului în timp ce aliniezi orificiile de montare din spate (Figura 1).
2. Fixai ansamblul limbii în ansamblul cadrului cu un tift cu cap i gaură pentru cui spintecat, 2 aibe i 2 cuie spintecate (Figura 1).



Figura 1

- |   |                  |
|---|------------------|
| 1. Ansamblu limbă                           | 4. Cui spintecat |
| 2. Ansamblu cadru                           | 5. aibă          |
| 3. tift cu cap i gaură pentru cui spintecat |                  |

## Montarea ansamblurilor de ax i rampă (modelul 04245) sau ină (modelele 04244 i 04247)

1. Consultai Figura 2 pentru a determina ce orificii de montare trebuie să utilizați pentru a se potrivi cu lăimea mainii de tuns iarba.

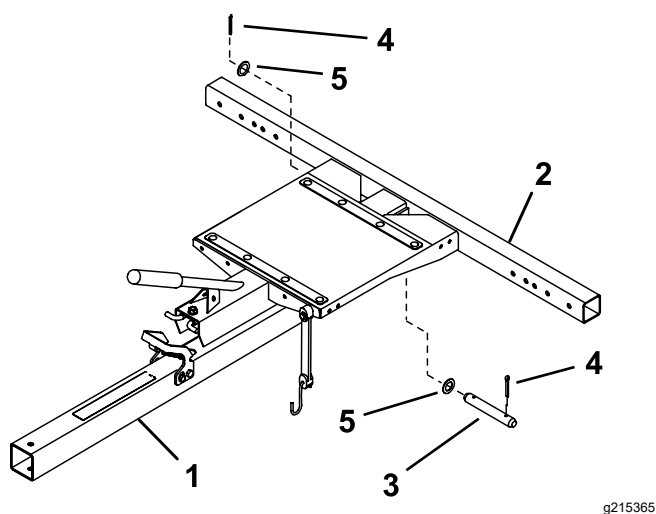

Figura 2

- |   |  |
|---|--|
| 1. Utilaje Greensmaster 1600, 2600, 1000 cu dispozitiv de finisare i 2000 cu dispozitiv de finisare | 3. Utilaje Greensmaster 1000, Flex 21, 2000, Flex 2100, 2120 i eFlex 2100 i 2120 |
| 2. Utilaje Greensmaster 800, Flex 18, Flex 1800, 1820 i eFlex 1800 i 1820                           |  |

**Important:** Dacă utilajul dvs. Greensmaster are ataat un dispozitiv de finisare, acesta va fi montat diferit față de cel de mai sus; consultați următoarea listă:

- Greensmaster 1000/2000 sau 2100 cu dispozitiv de finisare: Partea stângă trebuie setată la poziția #3, iar partea dreaptă trebuie setată la #1.
- Greensmaster 1800/eFlex 1800 cu dispozitiv de finisare: partea stângă trebuie setată la poziția #2, iar partea dreaptă trebuie setată la #3.

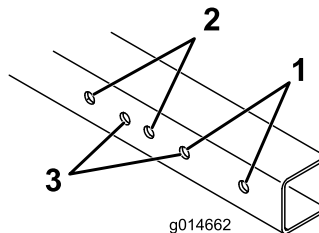
2. Montați ansamblul axului i un ansamblu de rampă (Figura 3) sau ină (Figura 4) la fiecare capăt al cadrului cu 2 uruburi ( $\frac{3}{8}$  x 3"), 4 aibe i 2 piulie.

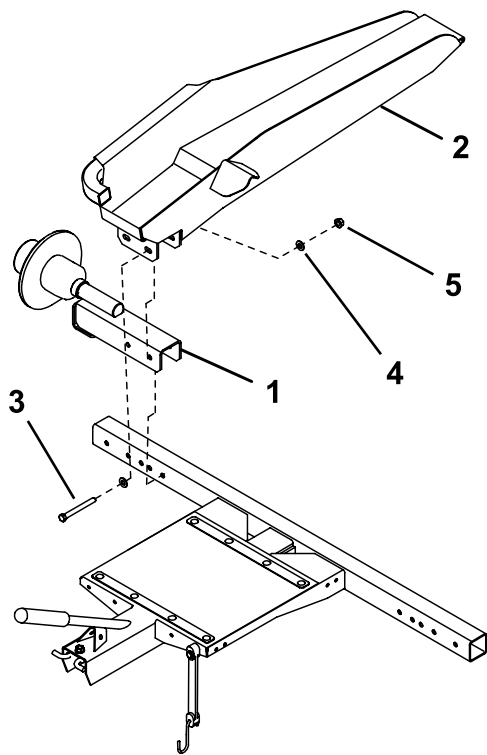

**Figura 3**

- |                                  |            |
|----------------------------------|------------|
| 1. Ansamblu ax                   | 4. aibă    |
| 2. Ansamblu rampă partea dreaptă | 5. Piuliță |
| 3. urub ( $\frac{3}{8}$ x 3")    |            |

g215364

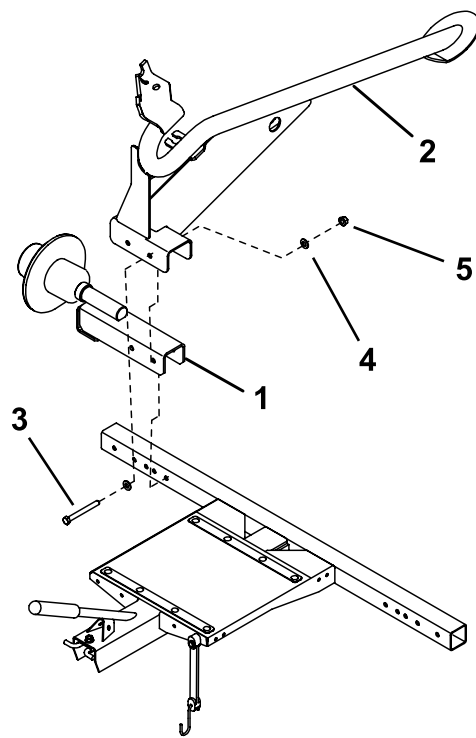

**Figura 4**

- |                                |            |
|--------------------------------|------------|
| 1. Ansamblu ax                 | 4. aibă    |
| 2. Ansamblu ină partea dreaptă | 5. Piuliță |
| 3. urub ( $\frac{3}{8}$ x 3")  |            |

g215363

# Montarea ansamblurilor de roată

1. Montai un ansamblu de roată pe fiecare butuc de ax cu 4 prezoane (Figura 5). Strângeți piuliele la 108 Nm.
2. Reglai presiunea în anvelope la 0,34 bari.



Figura 5

1. Osie
2. Ansamblu roată

**Important:** O presiune mai mare în anvelope poate duce la defectarea utilajului.

# Montarea/reglarea curelelor de cuplare

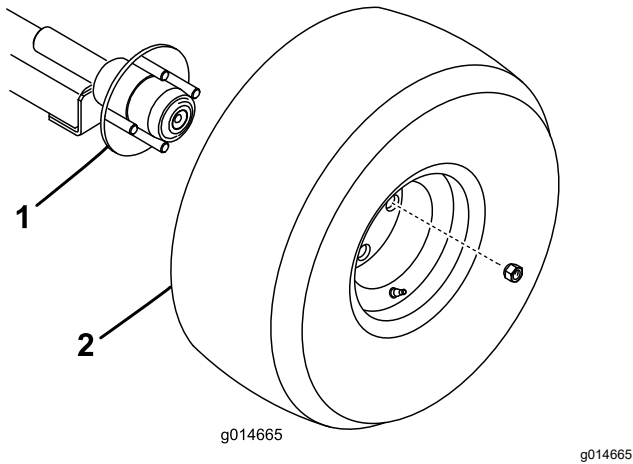
Curelele de cuplare sunt livrate montate în poziția standard (Figura 6).

**Important:** Limba remorcii trebuie să fie paralelă cu solul atunci când este aliniată cu dispozitivul de cuplare al vehiculului de tractare.



Figura 6

Poziție standard

Folosind una dintre configurațiile prezentate în Figura 7 sau Figura 8, reglai și fixai curelele de cuplare pe limba remorcii.

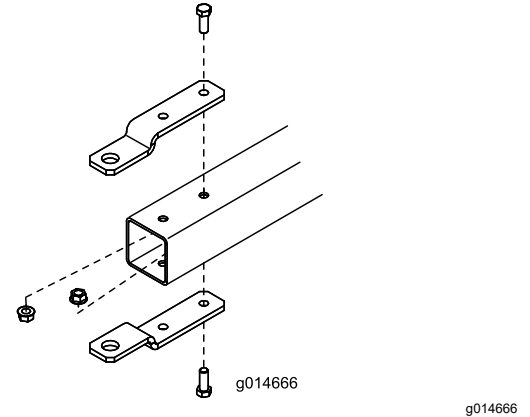

Figura 7

Poziție joasă a dispozitivului de cuplare

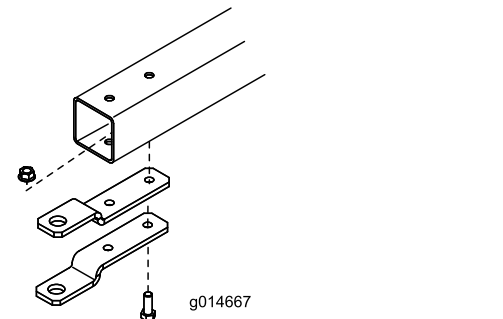
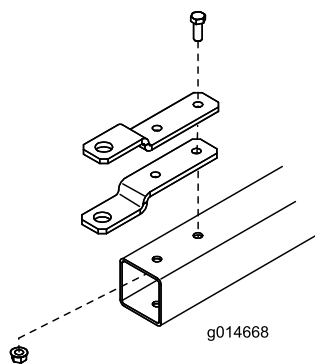

**Figura 8**

Poziție înaltă a dispozitivului de cuplare

g014668

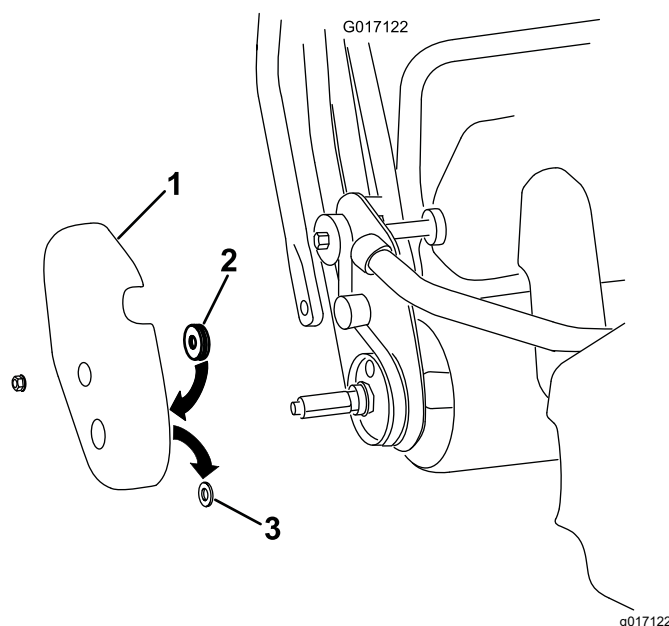

**Figura 9**

1. Capac de antrenare a tamburului din partea dreaptă
2. Etanare din pâslă
3. Garnitură din cauciuc

## Montarea ansamblurilor de roată ale mainii de tuns iarba

### Doar modelele 04244 i 04247

**Notă:** La utilajele Greensmaster 1000, 1010 i 2000 echipate cu un dispozitiv de finisare, scoatei arborele roii de la capătul dispozitivului de finisare i achiziționați i instalați un arbore de roată nou (Nr. piesă 106-5385). De asemenea, montați ansamblul inel pe capătul dispozitivului de finisare în locațiile orificiilor Greensmaster 1600 i 1610 (Figura 2).

**Notă:** La utilajele Greensmaster 1800, 1820, 2100 i 2120 echipate cu un dispozitiv de finisare, scoatei arborele roii de la capătul dispozitivului de finisare i achiziționați i instalați un arbore de roată nou (Nr. piesă 136-7287).

1. Scoateți roile de transport standard existente de pe arborele roilor mainii de tuns iarba (dacă este echipată).
2. Doar la utilajele Greensmaster Flex 18 sau 21, procedați după cum urmează:
  - A. Îndepărtați capacul lateral al tamburului de pe utilaj (Figura 9).

- B. Scoateți i aruncați garnitura de cauciuc din orificiul axului din capacul de tambur (Figura 9).
  - C. Fixați etanarea din pâslă pe interiorul capacului, poziționând-o în jurul orificiului axului (Figura 9).
  - D. Instalați capacul pe utilaj.
3. Introduceți o roată pe fiecare arbore i fixați-o cu o clemă de roată (Figura 10).

**Notă:** Utilajele din seriile Flex 1800, 1820 i 2100, 2120 necesită un decalaj al roilor diferit de al celorlalte maini de tuns iarba Toro. Citii i urmați instrucțiunile de montare aplicate în părțile laterale ale roilor.

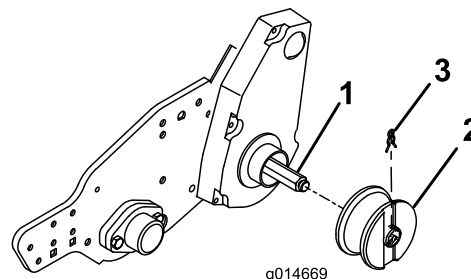

**Figura 10**

Este prezentată partea stângă

1. Arbore roată
2. Roată
3. Clemă de roată

g014669

# Încărcarea remorcii

1. În timp ce păstrai controlul platformei remorcii și inei de mâner, apăsai în jos pe ansamblul de blocare și pe mânerul de ridicare (Figura 11). Coborâi platforma remorcii la sol.



Figura 11

1. Ansamblu de blocare
2. Mâner

2. Pe rampele plate, pivotai tijele roilor în sus (Figura 13), iar pe rampele cu ină, rotii tijele roilor paralel (deschise) cu rampa (Figura 14).
3. Îndepărtai coul de pe maina de tuns iarba, decuplează antrenarea tamburului și mutai clapeta de accelerație în poziția cea mai lentă. Conduceți **încet** maina de tuns iarba pe remorcă până când atingeți opritoarele de roi (Figura 12).
4. Dacă roile de ină nu sunt centrate pe ină, slăbiți elementele de fixare care fixează inele de remorcă și reglăți poziția inei astfel încât roile de ină să fie centrate, apoi strângeți elementele de fixare.
5. Opriți motorul și cuplați frâna de parcare.
6. Cuplați tijele de roată după cum urmează:
  - Pe rampele plate, rotii tijele roilor în jos peste roile de transport ale mainii de tuns iarba (Figura 13).
  - Pe rampele inelor, ridicai tija roii și rotii-o în spatele roilor de transport ale mainii de tuns iarba (Figura 14).

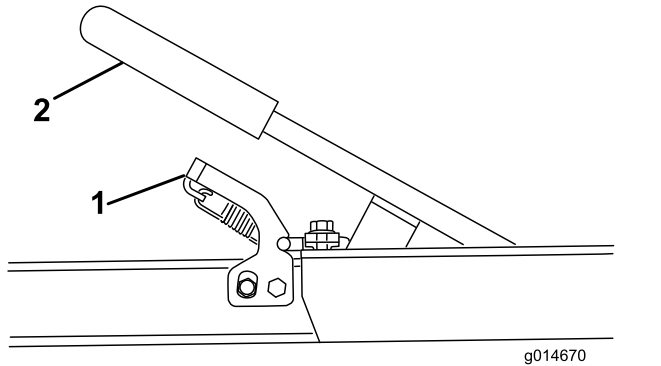

Figura 12

Maină de tuns iarba încărcată pe TransPro 80 cu kit de ină

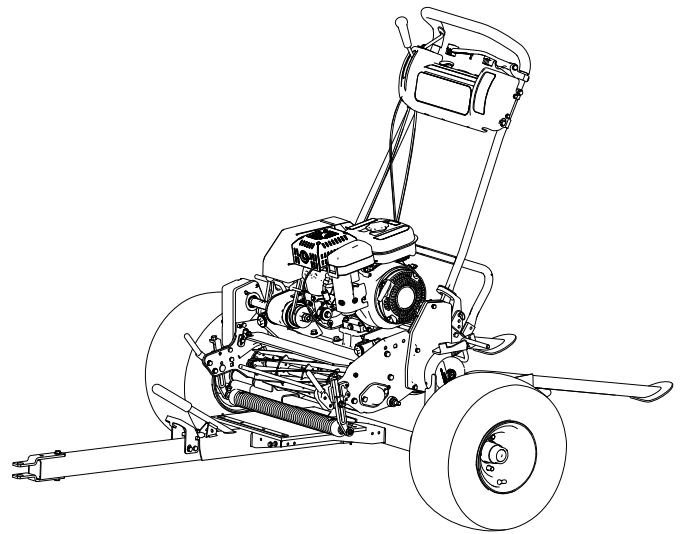

Figura 13

1. Tijă de roată (prezentată în poziție pivotată în jos)

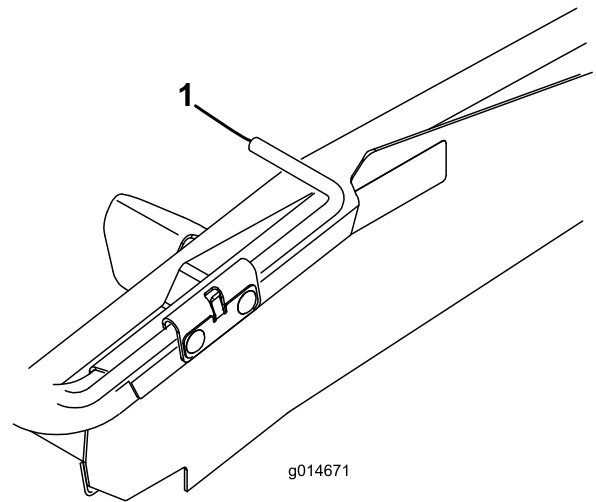
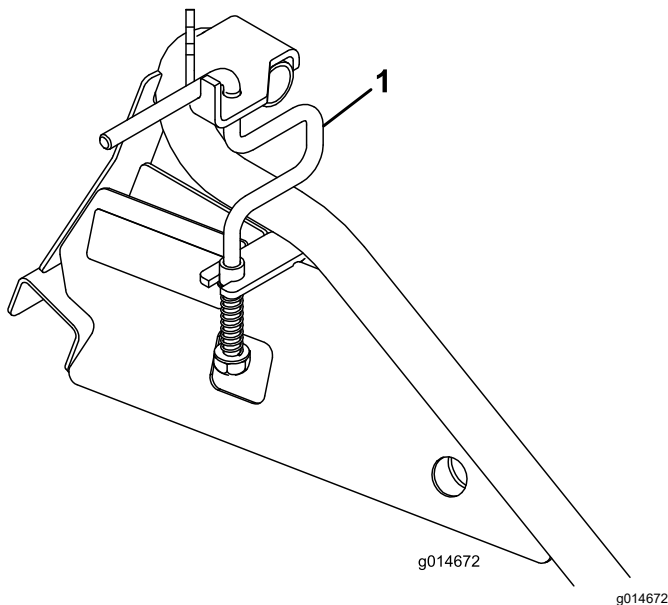

**Figura 14**

1. Tijă de roată (prezentată în poziția închis)

7. Împingeți în jos mânerul până când ansamblul remorcii se blochează în ansamblul de blocare (Figura 11).
8. Pentru utilajele Flex Greensmaster, fixați partea din față a utilajului prin agățarea curelelor elastice de inelul coului.

Pentru utilajele Greensmaster cu cap fix, fixați partea din față a utilajului prin agățarea curelelor elastice de coarnele coului.

9. Depozitați coul în vehiculul de tractare.

## Operare

### Indicații de exploatare

- Remorca TransPro 80 este destinată utilizării cu utilajele Greensmaster 800, 1000, 1600, 2000, 2600, utilajele Flex 18, 21, 1800, 1820, 2100, 2120 și utilajele manuale eFlex 1800, 2120 Greensmaster. Tractarea altor produse poate deteriora axele și transmisiile care continuă să se rotească atunci când sunt tractate.
- **Utilizați doar un vehicul cu capacitatea de tractare adecvată.** Remorca TransPro 80 și 1 maină de tuns iarba cântăresc aproximativ 182 kg. Asigurați-vă că vehiculul de tractare are o capacitate adecvată de frânare și manevrare, verificând recomandările producătorului vehiculului.
- Asigurați-vă că remorca este conectată corect la vehiculul de tractare înainte de a încărca sau descărca maina de tuns iarba pentru a preveni micarea bruscă neintenționată a limbii sau

răsturnarea. Utilizați un dispozitiv de reținere pe tiftul de cuplare pentru a asigura conexiunea.

**Important:** Limba remorcii trebuie să fie paralelă cu solul atunci când o aliniați cu cârligul vehiculului de tractare.

- În timpul transportului, utilizați curea elastică pentru a fixa maina de tuns iarba de remorcă (Figura 15). Puteți muta curea elastică în diferite găuri de montare pentru corespunde unor diferite maini de tuns iarba.

**Notă:** Fixați curea elastică de coarnele coului de iarbă sau de inelul coului de iarbă la utilajele eFlex/Flex 1800/2100.

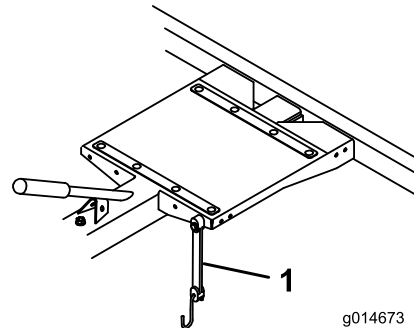

**Figura 15**

1. Curea elastică

- Remorca TransPro 80 adaugă greutate suplimentară de remorcare vehiculului. Conduceți vehiculul în siguranță.
  - Nu conduceți pe autostradă sau pe drumurile publice.
  - Încetiniți întotdeauna vehiculul de tractare atunci când vă apropiați un viraj și când efectuați un viraj.
  - Încetiniți întotdeauna vehiculul de tractare atunci când conduceți în zone necunoscute sau pe teren accidentat.
  - Încetiniți întotdeauna vehiculul de tractare treptat atunci când schimbați direcția de mers sau vă pregătiți să opriți.
  - Când virai sau conduceți pe pante, încetiniți întotdeauna vehiculul de tractare și doar apoi virai, pentru a preveni pierderea controlului și posibila răsturnare.
  - **Nu** efectuați viraje brute sau prea strânse. **Nu** schimbați brusc direcția de mers pe pantă, rampă, pată, teren înclinat sau suprafețe similare.
  - Viteza maximă de remorcare este de 24 kmh. Reglați întotdeauna viteza vehiculului de tractare în funcție de condițiile existente ale solului, cum ar fi suprafețe umede alunecoase,

nisip sau pietri i/sau condiii de vizibilitate scăzută, cum ar fi iluminare slabă sau puternică, ceaă sau ploaie.

- Acordai o atenie deosebită atunci când conduci un vehicul cu încărcătură grea pe o pantă sau un teren înclinat. Conduci vehiculul în sus i în jos pe suprafaa pantelor sau a terenurilor înclinate ori de câte ori este posibil. **Nu** conduci transversal pe suprafaă, dacă este posibil. Există riscul de răsturnare a vehiculului, ceea ce poate duce la răniri grave sau chiar moarte.
- Înainte de a conduce în mararier, privii în spate i asigurai-vă că nu se află nimeni în spatele mainii. Dai înapoi încet i urmării îndeaproape micarea remorcii.
- Acordai o atenie maximă i reducei viteza atunci când conduci în mararier cu remorca i vehiculul de tractare.
- Fii atent la trafic atunci când vă aflai în apropierea drumurilor sau când le traversai. Dai întotdeauna prioritate de trecere pietonilor i altor vehicule
- Dacă remorca începe să vibreze anormal, oprii imediat. Oprii motorul vehiculului de tractare. Remediai toate daunele înainte de remorcare.
- Înainte de a efectua lucrări de întreținere sau orice reglaje la remorcă, efectuai următoarele:
  - Oprii vehiculul de tractare i cuplai frâna de parcare.
  - Oprii motorul vehiculului de tractare i scoatei cheia.
- În timp ce remorca TransPro 80 este deconectată de la vehiculul de tractare:
  - Poziionai remorca pe un teren plan.
  - Blocai roile pentru a preveni micarea remorcii.
- Păstrai toate piuliele, uruburile i celelalte elemente de fixare în sigurană. Înlocuii toate piesele îndepărtate în timpul întreinerii sau ajustărilor.
- Pentru a asigura performana optimă i sigurana continuă a acestui produs, utilizai întotdeauna piese de schimb originale Toro. Piesele de schimb i accesoriile de la ali producători pot afecta funcionarea, performana sau durabilitatea produsului. O astfel de utilizare ar putea anula, de asemenea, garanția.



# Întreținere

## Program(e) de întreținere recomandat(e)

Interval de întreținere și service	Procedură de întreținere
După primele 10 ore	<ul style="list-style-type: none"><li>• Verificai cuplul piuliilor prezoanelor de roată.</li></ul>
Anual	<ul style="list-style-type: none"><li>• Efectuai service-ul butucului roii i verificai dacă acesta nu este deteriorat.</li><li>• Lubrifiați ansamblul butucului roii.</li></ul>

## Service-ul butucului roii

Interval de service: Anual

1. Ridicai remorca pe suporturi cu cric.
2. Scoatei cele 4 piulie care fixează roata de butucul roii i scoatei roata.
3. Îndepărtați capacul de praf de pe butucul roii (Figura 16).
4. Scoatei tiftul i piulia de blocare (Figura 16).
5. Scoatei piulia butucului, aiba axului i ansamblul butucului de pe ax (Figura 16).
6. Inspectai toate piesele ansamblului butucului, inclusiv rulmenii, cupele rulmentului i etanarea de ulei. Înlocuiri orice piese deteriorate.



Figura 16

g265352

- |                      |                    |
|----------------------|--------------------|
| 1. Capac anti-praf   | 6. Cupă de rulment |
| 2. Piuliă de blocare | 7. Ansamblu butuc  |
| 3. Piuliă butuc      | 8. Etanare de ulei |
| 4. aibă ax           | 9. Cui spintecat   |
| 5. Cuzinet           | 10. Ansamblu ax    |

## Lubrifierea ansamblului butucului roii

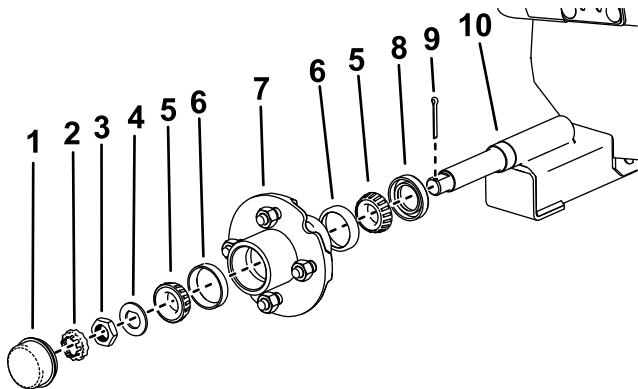
Interval de service: Anual

1. tergei grăsimea existentă de pe rulmeni, cupe de rulmeni i ansamblul butucului cu o cârpă curată i uscată.
2. Lubrifiați cupele de rulment i suprafeele interioare ale ansamblului butucului cu unsoare pentru temperatură înaltă, astfel încât feele rolelor de rulment să fie complet acoperite.
3. Instalai cupele de rulment i rulmenii pe ansamblul butucului aa cum se arată în Figura 16.
4. Curăai orice exces de grăsime din exteriorul ansamblului butucului.

## Instalarea ansamblului butucului roii

1. Instalai etanarea cu ulei, ansamblul butucului i aiba axului aa cum se arată în Figura 16.
2. Strângeți piulia butucului în timp ce rotii ansamblul butucului roii pentru a aeza rulmenii i eliminați jocul final.
3. În timp ce rotii ansamblul butucului roii, strângeți piulia butucului la 8,5 până la 20,3 Nm.
4. Slăbiți piulia butucului până când nu intră în contact cu aiba, iar butucul are un joc de capăt.
5. Strângeți piulia butucului la 1,7 până la 2,3 Nm în timp ce rotii butucul.
6. Aezați contrapiulia peste piulia butucului, astfel încât orificiul tiftului să fie aliniat cu o fantă de pe contrapiuliă.
7. Instalai un cui spintecat nou prin fanta din contrapiuliă i ax i îndoiți ambele picioare pentru a fixa cuiul spintecat.
8. Fixai capacul butucului.

# Verificarea cuplului de strângere a prezoanelor

**Interval de service:** După primele 10 ore

Verificai cuplul piuliilor prezoanelor de roată la intervalul de service specificat i de fiecare dată când instalai roile.

## **⚠ ATENȚIE**

**Nerespectarea unui cuplu adecvat poate duce la defectarea sau pierderea roii, rezultând vătămări corporale.**

**Strângeți piuliile prezoanelor de roată la 108 Nm.**

**Menționari:**

**Menționari:**

## Declaraie de confidenialitate SEE/MB

### Utilizarea datelor dumneavoastră cu caracter personal de către Toro

The Toro Company („Toro”) vă respectă intimitatea. Când achiziionai produsele noastre, putem colecta anumite date cu caracter personal care vă aparțin direct de la dumneavoastră sau prin intermediul distribuitorului local Toro. Toro utilizează aceste date pentru a-i îndeplini obligațiile contractuale, cum ar fi înregistrarea garanției dumneavoastră, procesarea revendicării dumneavoastră de garanție sau pentru a vă contacta în cazul rechemării produselor, i în scopul derulării de activități economice legitime, cum ar fi măsurarea gradului de satisfacție a clienților, îmbunătățirea produselor noastre sau oferirea de informații despre produse care v-ar putea interesa. Toro poate partaja informațiile dumneavoastră cu filialele, societățile afiliate, distribuitorii sau alți parteneri de afaceri în legătură cu aceste activități. De asemenea, putem dezvălui datele dumneavoastră cu caracter personal în condițiile prevăzute de lege sau pentru vânzări, achiziii sau fuziuni. Nu vom vinde informațiile dumneavoastră cu caracter personal niciunei alte companii în scop comercial.

### Păstrarea datelor dumneavoastră cu caracter personal

Toro va păstra datele dumneavoastră cu caracter personal atâta timp cât sunt necesare pentru scopurile menionate anterior i în conformitate cu prevederile legale. Pentru mai multe informații despre perioadele aplicabile pentru păstrarea datelor, contactai-ne la [legal@toro.com](mailto:legal@toro.com).

### Obligațiile Toro privind securitatea

Datele dumneavoastră cu caracter personal pot fi procesate în SUA sau într-o altă ară în care legislația pentru protecția datelor cu caracter personal este mai puțin strictă decât în ara dumneavoastră. Ori de câte ori transferăm datele dumneavoastră cu caracter personal în afara ării dumneavoastră, vom lua măsurile prevăzute prin lege pentru a asigura un nivel adecvat de securitate pentru protejarea datelor dumneavoastră i pentru a ne asigura că sunt procesate în siguranță.

### Acces i corectare

Aveți dreptul să corectai i să revizuiți datele dumneavoastră cu caracter personal, să refuzați sau să restricționați procesarea datelor dumneavoastră. Pentru aceasta, contactai-ne la [legal@toro.com](mailto:legal@toro.com). Dacă aveți nelămuriri cu privire la modul în care Toro procesează informațiile dumneavoastră, vă rugăm să ni le transmiteți direct. Rețineți că cetățenii ărilor membre UE au dreptul să depună reclamații la Autoritatea pentru protecția datelor cu caracter personal.

# Informații despre avertismente conform Propunerii 65 a statului California

## Ce este un avertisment?

Un produs comercializat poate avea o etichetă de avertizare precum cea de mai jos:



**AVERTISMENT:** Poate cauza cancer sau poate fi toxic pentru reproducere  
– [www.p65Warnings.ca.gov](http://www.p65Warnings.ca.gov).

## Ce este Propunerea 65?

Propunerea 65 se aplică tuturor companiilor care activează în California, comercializează produse în California sau fabrică produse care pot fi comercializate sau aduse în California. Aceasta prevede ca Guvernatorul Californiei să întocmească și să publice o listă de substanțe chimice cunoscute ca provocând cancer, malformaii congenitale și/sau alte tulburări de reproducere. Actualizată anual, lista include sute de substanțe chimice întâlnite în multe articole din viaa de zi cu zi. Scopul Propunerii 65 este de a informa publicul larg cu privire la expunerea la aceste substanțe chimice.

Propunerea 65 nu interzice comercializarea produselor ce conțin aceste substanțe chimice, ci impune afișarea unor avertismente pe produs, ambalajul sau documentația produsului. În plus, un avertisment conform Propunerii 65 nu înseamnă că un produs încalcă standardele sau cerințele de siguranță. De fapt, guvernul Californiei a clarificat că un avertisment aferent Propunerii 65 „nu este același lucru cu o decizie de reglementare conform căreia un produs este sigur sau nesigur”. Multe dintre aceste substanțe chimice au fost utilizate timp de mai mulți ani în produse folosite în viaa de zi cu zi fără ca efectul lor dăunător să fie documentat. Pentru informații suplimentare, accesați <https://oag.ca.gov/prop65/faqs-view-all>.

Un avertisment conform Propunerii 65 înseamnă că o companie (1) a evaluat expunerea și a concluzionat că depășește „nivelul fără risc semnificativ”; sau (2) a ales să furnizeze un avertisment pe baza înțelegerii sale legate de prezența unei substanțe chimice din listă, fără a încerca să evalueze expunerea.

## Această lege se aplică oriunde?

Avertismentele conform Propunerii 65 sunt impuse doar de legislația statului California. Aceste avertismente pot fi întâlnite pe întreg teritoriul Californiei în diferite stabilimente, inclusiv dar fără a se limita la, restaurante, magazine alimentare, hoteluri, coli și spitale, precum și pe o varietate mare de produse. În plus, unii comercianți cu amănuntul online și care livrează comenzile prin poștă introduc avertismente conform Propunerii 65 pe site-urile lor web sau în cataloage.

## Cum se plasează avertismentele din statul California în raport cu limitele federale?

Standardele Propunerii 65 sunt adesea mai riguroase decât cele federale și internaționale. Diverse substanțe necesită un avertisment conform Propunerii 65 la niveluri mult mai mici decât limitele federale de intervenție. De exemplu, standardul Propunerii 65 pentru avertismente legate de plumb este 0,5 µg/zi, mult sub standardele federale și internaționale.

## De ce nu au toate produsele similare un astfel de avertisment?

- Eticheta cu avertismente conform Propunerii 65 este necesară pentru produsele comercializate în California, nefiind impusă pentru produse similare comercializate în altă parte.
- O companie implicată într-un proces legat de Propunerea 65 și care a ajuns la un acord poate fi nevoită să utilizeze avertismente pentru produsele sale, în timp ce alte companii care fabrică produse similare nu au aceeași obligație.
- Propunerea 65 nu este aplicată în mod consecvent.
- Companiile pot decide să nu furnizeze avertismente deoarece au ajuns la concluzia că nu trebuie să facă acest lucru conform Propunerii 65; absența avertismentelor de pe un produs nu înseamnă că produsul respectiv nu conține niveluri similare de substanțe chimice listate.

## De ce include Toro acest avertisment?

Toro a decis să furnizeze consumatorilor cât mai multe informații posibile astfel încât aceștia să ia decizii informate cu privire la produsele pe care le achiziționează și utilizează. Toro furnizează avertismente în unele cazuri pe baza cunotinelor sale privind prezența unei sau a mai multor substanțe chimice specificate, fără a evalua nivelul de expunere, deoarece nu pentru toate substanțele chimice specificate există limite de expunere. Deși gradul de expunere al produselor Toro poate fi neglijabil sau se încadrează în gama „fără risc semnificativ”, din exces de prudență, Toro a decis să furnizeze avertismente conform Propunerii 65. Mai mult, dacă nu furnizează aceste avertismente, compania Toro poate fi acionată în justiție de statul California sau părți private care caută să aplice Propunerea 65 și poate face obiectul unor sancțiuni semnificative.



## Garania Toro

Garantie limitată pe o perioadă de doi ani sau 1500 de ore

### Condițiile și produsele acoperite de garanție

The Toro Company garantează că produsul dumneavoastră comercial Toro („Produsul”) nu va prezenta defecte ale materialelor sau de manoperă timp de 2 ani sau 1500 de ore de funcționare\*, oricare dintre acestea survine mai întâi. Această garanție se aplică tuturor produselor, cu excepția aeratoarelor (consultai declarațiile de garanție separate pentru aceste produse). În cazul apariției unui defect inclus în garanție, vom repara produsul gratuit, cu serviciile de diagnoză, manoperă, piesele de schimb și transportul incluse. Această garanție intră în vigoare de la data livrării produsului către cumpărătorul cu amănuntul inițial.  
\* Produs echipat cu contor ore de funcționare.

### Instrucțiuni pentru obținerea Serviciului de garanție

Aveți responsabilitatea de a anunța distribuitorul de produse comerciale sau distribuitorul autorizat de produse comerciale de la care ai achiziționat produsul de îndată ce considerai că există o situație acoperită de garanție. Dacă aveți nevoie de ajutor pentru găsirea unui distribuitor de produse comerciale sau unui distribuitor autorizat de produse comerciale sau dacă aveți întrebări legate de drepturile și responsabilitățile care vă revin în baza garanției, ne puteți contacta la:

Departamentul de service pentru produse comerciale Toro  
8111 Lyndale Avenue South  
Bloomington, MN 55420-1196

952-888-8801 sau 800-952-2740

E-mail: commercial.warranty@toro.com

### Responsabilitățile proprietarului

În calitate de proprietar al produsului, sunteți responsabil pentru întreținerea și reglajele necesare prezentate în *Manualul operatorului*. Reparațiile aferente problemelor generate de nerealizarea lucrărilor de întreținere și reglajelor necesare nu sunt acoperite de această garanție.

### Articole și condiții neacoperite

Nu toate defecțiunile sau problemele care apar în legătură cu produsul, în timpul perioadei de garanție, constituie defecte de material sau de manoperă. Această garanție nu acoperă următoarele:

- Defecțiuni ale produsului cauzate de utilizarea unor piese de schimb ce nu au fost fabricate de Toro sau de montarea și utilizarea unor accesorii și produse suplimentare sau modificate ce nu au fost fabricate de Toro.
- Defecțiuni ale produsului care sunt cauzate de neefectuarea întreținerii și/sau ajustărilor recomandate.
- Defecțiuni ale produsului care sunt cauzate de operarea acestuia într-un mod abuziv, neglijent sau imprudent.
- Componente uzate, care nu sunt defecte. Exemplele de piese care sunt consumate sau uzate în timpul funcționării normale a produsului includ, dar nu se limitează la, plăcuțe și garnituri de frână, garnituri de ambreiaj, lame, cilindri, role și lagăre (sigilate sau lubrificate), cadru lamă, bujii incandescente, roi pivotante și rulmeni, anvelope, filtre, curele și anumite componente ale pulverizatorului, precum diafragmele, duzele, debitmetrele și supapele de control.
- Defecțiunile provocate de factori externi inclusiv, fără a se limita la, condiții meteorologice, practici de depozitare, contaminare sau utilizarea lichidelor de răcire, lubrifiantilor, aditivilor, îngrășămintelor sau substanțelor chimice neautorizate.
- Defecțiuni sau probleme privind performanța cauzate de utilizarea combustibililor (de exemplu, benzină, motorină sau biodiesel) care nu sunt conforme cu standardele respective din industrie.
- Nivel de zgomot, vibrații, urme de uzură și grad de deteriorare normale. „Uzura” normală include, dar nu se limitează la, deteriorarea scaunelor din cauza uzurii sau abraziunii, uzura suprafețelor vopsite, autocolantelor sau zgărirea ferestrelor.

### Alte țări în afară de S.U.A. sau Canada

Clienții care au achiziționat produse Toro exportate din S.U.A. sau Canada trebuie să contacteze distribuitorul (centrul de service) Toro pentru a obține politicile privind garanția pentru propria țară, provincie sau stat. Dacă nu sunteți mulțumit, din orice motiv, de serviciul distribuitorului sau întâmpinați dificultăți în obținerea informațiilor privind garanția, contactați un centru de service autorizat Toro.

### Piese

Piesele programate pentru a fi înlocuite în cadrul operațiilor de întreținere necesare sunt acoperite de garanție pe perioada de timp până la momentul înlocuirii programate. Piesele înlocuite în cadrul acestei garanții sunt acoperite pe durata garanției originale a produsului și devin proprietatea Toro. Toro va lua decizia finală dacă va repara orice piesă sau ansamblu existent sau o/îl va înlocui. Toro poate folosi piese remanufacturate pentru reparații în perioada de garanție.

### Garantie pentru baterii cu descărcare profundă și baterii litiu-ion

Există un număr total specificat de kilowatt-ore pe care îi pot furniza bateriile cu descărcare profundă și bateriile litiu-ion pe durata lor de viață. Tehnicile de utilizare, reîncărcare și întreținere pot prelungi sau reduce durata de viață a bateriei. Pe măsură ce bateriile din acest produs se consumă, volumul de lucru util dintre intervalele de încărcare va scădea treptat, până când bateria se va uza complet. Înlocuirea bateriilor uzate, ca urmare a consumului normal, reprezintă responsabilitatea proprietarului produsului. Notă: (doar pentru bateriile litiu-ion): consultați garanția bateriei pentru informații suplimentare.

### Garantie pe viață a arborelui cotit (doar pentru modelul ProStripe 02657)

Mainile ProStripe, care sunt echipate cu un disc de frecare Toro original și tehnologie Blade Brake Clutch pentru siguranța arborelui cotit (ansamblu tehnologie Blade Brake Clutch (BBC) + disc de frecare integrat) ca echipament original și utilizate de cumpărătorul inițial în conformitate cu procedurile de operare și întreținere recomandate, au acoperire de garanție pe viață împotriva îndoirii arborelui cotit al motorului. Mainile echipate cu aibă de frecare, unități cu tehnologie Blade Brake Clutch (BBC) și alte astfel de dispozitive nu sunt acoperite de garanția pe viață a arborelui cotit.

### Întreținerea este efectuată pe cheltuiala proprietarului

Reglarea motorului, lubrifierea, curățarea și lustruirea, înlocuirea filtrelor, a lichidului de răcire și finalizarea lucrărilor de întreținere recomandate fac parte din serviciile normale necesare pentru produsele Toro, efectuate pe cheltuiala proprietarului.

### Condiții generale

Singura despăgubire în baza prezentei garanții constă în repararea de către un distribuitor sau furnizor autorizat Toro.

**The Toro Company nu este răspunzătoare pentru daunele indirecte, speciale sau secundare corelate cu utilizarea produsului Toro acoperit prin această garanție, inclusiv pentru orice costuri sau cheltuieli de furnizare a unor echipamente înlocuitoare sau a unor lucrări de service în timpul perioadelor rezonabile de defectare sau de neutilizare, în așteptarea efectuării reparațiilor în baza prezentei garanții. Cu excepția garanției pentru emisii menționate mai jos, dacă este cazul, nu există altă garanție expresă. Toate garanțiile implicite privind vandabilitatea și caracterul adecvat pentru o anumită utilizare se limitează la durata acestei garanții expresă.**

Unele țări nu permit excluderea daunelor secundare sau speciale sau limitarea duratei unei garanții implicite, așadar este posibil ca excluderile și limitările de mai sus să nu se aplice în cazul dumneavoastră. Această garanție vă oferă drepturi legale specifice și este posibil să aveți și alte drepturi care variază în funcție de țară.

### Notă privind garanția pentru emisii

Sistemul de control al emisiilor din cadrul produsului dumneavoastră poate fi acoperit de o garanție separată, care îndeplinește cerințele stabilite de Agenția pentru protecția mediului din S.U.A. (U.S. Environmental Protection Agency – EPA) și/sau Consiliul pentru resursele atmosferice din California (California Air Resources Board – CARB). Limitările de ore menționate mai sus nu se aplică garanției sistemului de control al emisiilor. Consultați Declarația de garanție pentru controlul emisiilor motorului furnizată împreună cu produsul dumneavoastră sau inclusă în documentația producătorului motorului.



**Count on it.**