



# Lumepuhur SnowMax 724 QXE

Mudeli nr 38721—Seeria nr 40000000 ja edasi

## Kasutusjuhend

## Sissejuhatus

See masin on ette nähtud kodus kasutamiseks. See on mõeldud peamiselt lume eemaldamiseks sillutatud pindadelt, nagu sõidu- ja kõnniteedelt ning muudelt liiklemiseks ette nähtud elu- või äripindadelt. See ei ole ette nähtud muude ainete kui lume eemaldamiseks ega kruusapindade puhastamiseks.

Lugege seda teavet hoolikalt oma masina õigeks kasutamiseks ja hooldamiseks ning vigastuste ja masina kahjustamise vältimiseks. Teie vastutate masina õige ja ohutu kasutamise eest.

Võite võtta Toroga ühendust otse veebisaidil [www.Toro.com](http://www.Toro.com), et saada teavet ohutusnõuannete, koolitusmaterjalide, lisaseadmete, edasimüüja leidmise või toote registreerimise kohta.

Kui vajate hooldust, Toro originaalvaruosi või lisateavet, võtke ühendust volitatud teeninduse või Toro klienditeenindusega ning hoidke valmis oma toote mudeli- ja seerianumbrid. **Joonis 1** näitab masinal mudeli- ja seerianumbrite asukohta. Kirjutage numbrid selleks ette nähtud tühjale alale.

**Tähtis:** Garantiiteabele, varuosadele ja muule tootega seotud teabele juurdepääsuks võite oma nutitelefoni või tahvelarvutiga skannida seerianumbri sildil olevat QR-koodi.

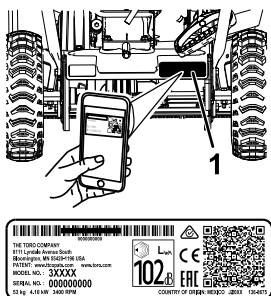

Joonis 1

1. Mudeli- ja seerianumbri asukoht

Mudeli nr _____
Seeria nr _____

Selles juhendis on toodud võimalikud ohud ja hoiatussümboliga (**Joonis 2**) tähistatud ohutusteed, mis juhivad tähelepanu ohule, mis võib soovituslike ettevaatusabinõude mittejärgimisel põhjustada tõsisid vigastusi või surma.



Joonis 2

Hoiatussümbol

g000502

Selles juhendis kasutatakse teabe esiletõstmiseks kaht sõna. „**Tähtis**“ juhhib tähelepanu eriomasele tehnilisele teabele ning „**märkus**“ rõhutab erilist tähelepanu väärivat üldist teavet.

See toode on kooskõlas kõigi asjakohaste Euroopa direktiividega: lisateavet vaadake eraldi tootepõhiselt vastavusdeklaratsiooni lehel.

**Tähtis:** Kui kasutate seda masinat pikemat aega kõrgustel üle 1500 m, veenduge, et kõrguse korrigeerimise komplekt oleks paigaldatud nii, et mootor vastaks CARB/EPA heitgaaside eeskirjadele. Kõrguse korrigeerimise komplekt parandab mootori jõudlust ning hoiab ära süüteküünla rikked, käivitamisvead ja suurenenud heitgaasid. Kui olete komplekti paigaldanud, kleepige kõrguse korrigeerimise silt masina seerianumbri kleebise kõrvale. Enda masinale vastava kõrguse korrigeerimise komplekti ja kõrguse sildi saamiseks võtke ühendust volitatud Toro teenindusega. Teile sobiva edasimüüja leidmiseks külastage meie veebisaiti [www.Toro.com](http://www.Toro.com) või võtke ühendust meie Toro klienditeeninduse osakonnaga numbr(te)l, mis on loetletud teie heitekontrollisüsteemi garantiitingimustes. Kui kasutate mootorit madalamal kui 1500 m merepinnast, eemaldage komplekt mootorilt ja taastage mootori algsed tehaseseaded. Ärge kasutage suurte kõrguste jaoks ümber seadistatud mootorit madalamates kõrgustes – nii võib mootor üle kuumeneda või kahjustada saada.

Juhul kui te pole kindel, kas teie mootor on suurte kõrguste jaoks ümber seadistatud, otsige järgmist silti (**Joonis 3**).



NOTE: THE ENGINE ON THIS PRODUCT HAS BEEN  
MODIFIED FOR USE AT ABOVE 5,000 FEET ELEVATION.  
IF USING BELOW 5,000 FEET, IT MUST BE REVISED  
BACK TO ORIGINAL SPECIFICATIONS.

127-9363

decal127-9363

### Joonis 3

Lumepuhuri hoiundamine .....	18
Masina ettevalmistamine hoiule panemiseks.....	18

See sädesüütesüsteem on vastavuses Kanada  
ICES-002 nõuetega.

## Sisukord

Sissejuhatus .....	1
Ohutus .....	3
Üldine ohutus .....	3
Ohutus- ja juhendsildid .....	4
Paigaldus .....	5
Käepideme lahti tegemine .....	5
Väljutustoru paigaldamine .....	5
Quick Stick®-i ühendamine .....	6
Mootoriõli taseme kontrollimine .....	6
Rehvirõhu reguleerimine .....	7
Seadme ülevaade .....	7
Kasutamine .....	8
Enne kasutamist .....	8
Ohutusteave enne kasutamist .....	8
Kütusepaagi täitmine .....	9
Mootoriõli taseme kontrollimine .....	9
Kasutamise ajal .....	9
Ohutusteave kasutamise ajal .....	9
Mootori käivitamine .....	10
Teo rakendamine .....	10
Teo vabastamine .....	11
Masina edasivedamine .....	11
Mootori väljalülitamine .....	11
Quick Stick®-i kasutamine .....	11
Ummistunud väljutustoru puhastamine .....	11
Kasutusnõuanded .....	12
Pärast kasutamist .....	12
Ohutusteave pärast kasutamist .....	12
Külmumise vältimine pärast kasutamist .....	12
Hooldus .....	13
Soovitav hooldusgraafik .....	13
Hooldusega seotud ohutusteave .....	13
Mootoriõli taseme kontrollimine .....	13
Tõkiste kontrollimine ja reguleerimine .....	14
Viskeservade kontrollimine .....	15
Mootoriõli vahetamine .....	15
Süüteküünla väljavahetamine .....	16
Teo trossi reguleerimine .....	17
Ülekandetrossi reguleerimine .....	17
Rehvirõhu kontrollimine .....	17
Hoiulepanemine .....	18

# Ohutus

## Üldine ohutus

See masin on vastavuses standardi ANSI B71.3 nõuetega.

- Enne mootori käivitamist lugege läbi ja mõistke selle *kasutusjuhendi* sisu. Veenduge, et kõik toote kasutajad oskaksid seda kasutada ja mõistaksid hoiatusi.
- Ärge pange käsi ega jalgu masina liikuvate osade lähedusse.
- Ärge kasutage masinat, kui mõni selle kaitsmetest ja muudest ohutusseadmetest on paigaldamata või pole töökorras.
- Hoidke kõigist väljutusavadest eemale. Hoidke kõrvalised isikud masinast ohutul kaugusel.
- Hoidke lapsed tööalast eemal. Ärge kunagi lubage lastel masinat kasutada.
- Enne masina ummistuste kõrvaldamist, hooldamist või tankimist lülitage mootor välja.

Lisateavet ohutuse kohta leiate kasutusjuhendi erinevatest jaotistest.

# Ohutus- ja juhendsildid



Ohutusmärgid ja juhised on kasutajale lihtsasti nähtavad ning asuvad iga võimaliku ohtliku koha lähedal. Asendage kõik kahjustatud või puuduvad märgised.



decal131-5914

**131-5914**

Tellige osa nr 131-5915

- Oht kätele või jalgadele: löikamine / küljest rebimine, tigu – ärge pange kätt väljutustorusse; eemaldage süütevõti ja lugege enne teenindamist või hooldamist juhiseid.



decal120-9805

**120-9805**

- Sisestage võti.
- Pumbake kütust ette 3 korda.
- Avage õhuklapp.
- Tõmmake starterinööri.
- Kui mootor töötab, sulgege õhuklapp.

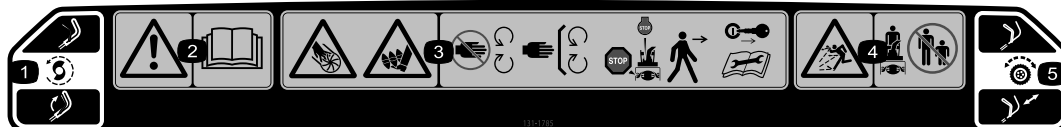

131-1785

**131-1785**

Tellige osa nr 131-5921

decal131-1785

- Tiguajam – rakendamiseks vajutage hooba; vabastamiseks vabastage hoob.
- Hoiatus! Lugege *kasutusjuhendit*.
- Oht kätele või jalgadele: löikamine / küljest rebimine, tigu – hoidke liikuvatest osadest eemale; ärge eemaldage ühtki kaitset ega piiret; enne masinast lahkumist lülitage mootor välja ja oodake, kuni tigu peatub; enne teenindamist või hooldamist eemaldage süütevõti ja lugege juhiseid.
- Väljaviskeht; hoidke kõrvalseisjad lumepuhurist ohutul kaugusel.
- Edasivedamise ajam – edasivedamise ajami rakendamiseks suruge käepide alla.

# Paigaldus

## Käepideme lahti tegemine

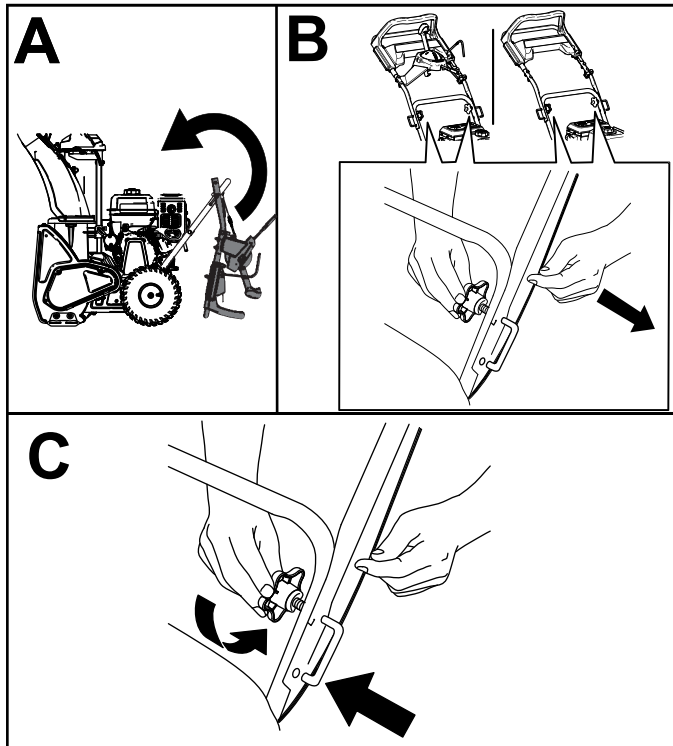

Joonis 4

g212678

## Väljutustoru paigaldamine

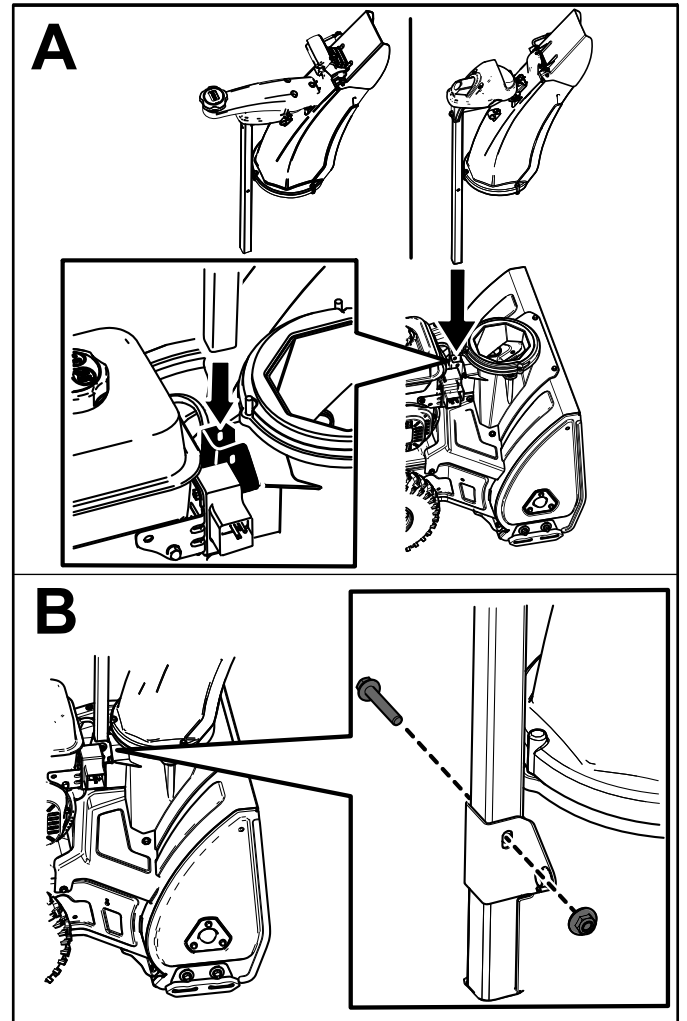

Joonis 5

g209258

# Quick Stick®-i ühendamine (ainult Quick Stick®-iga mudelid)

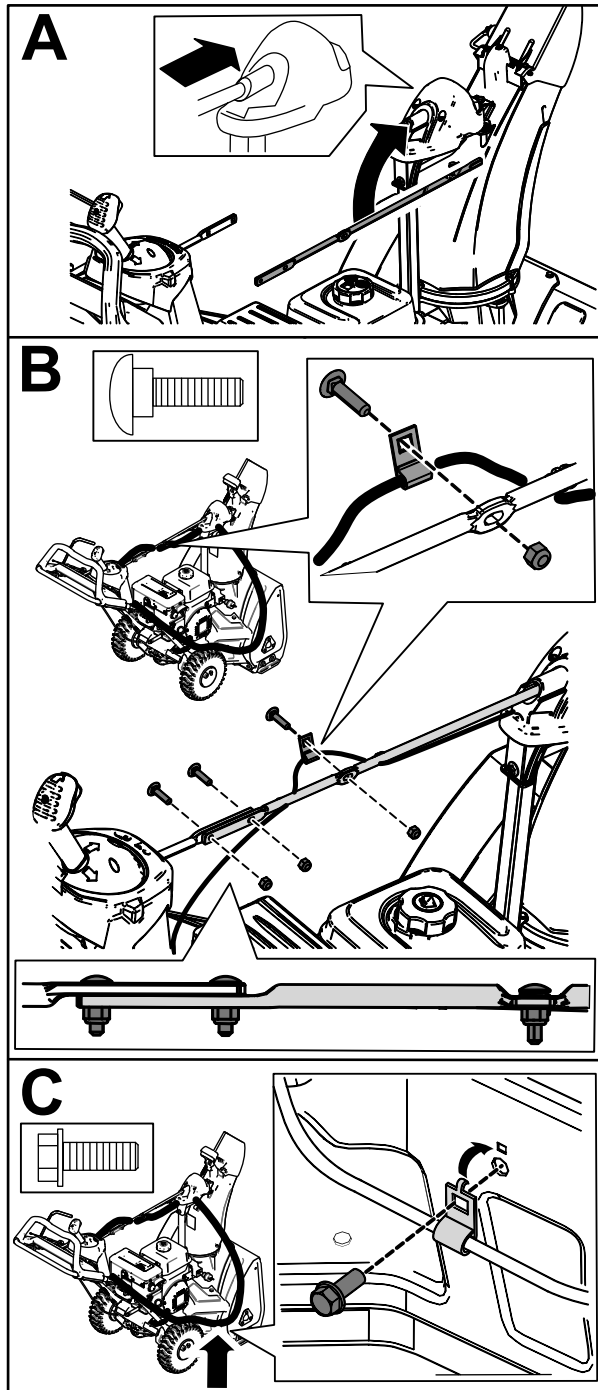
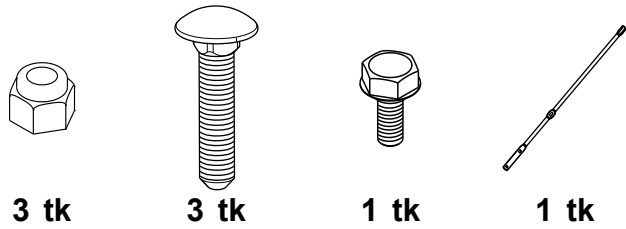

g215702

# Mootoriõli taseme kontrollimine



g210346

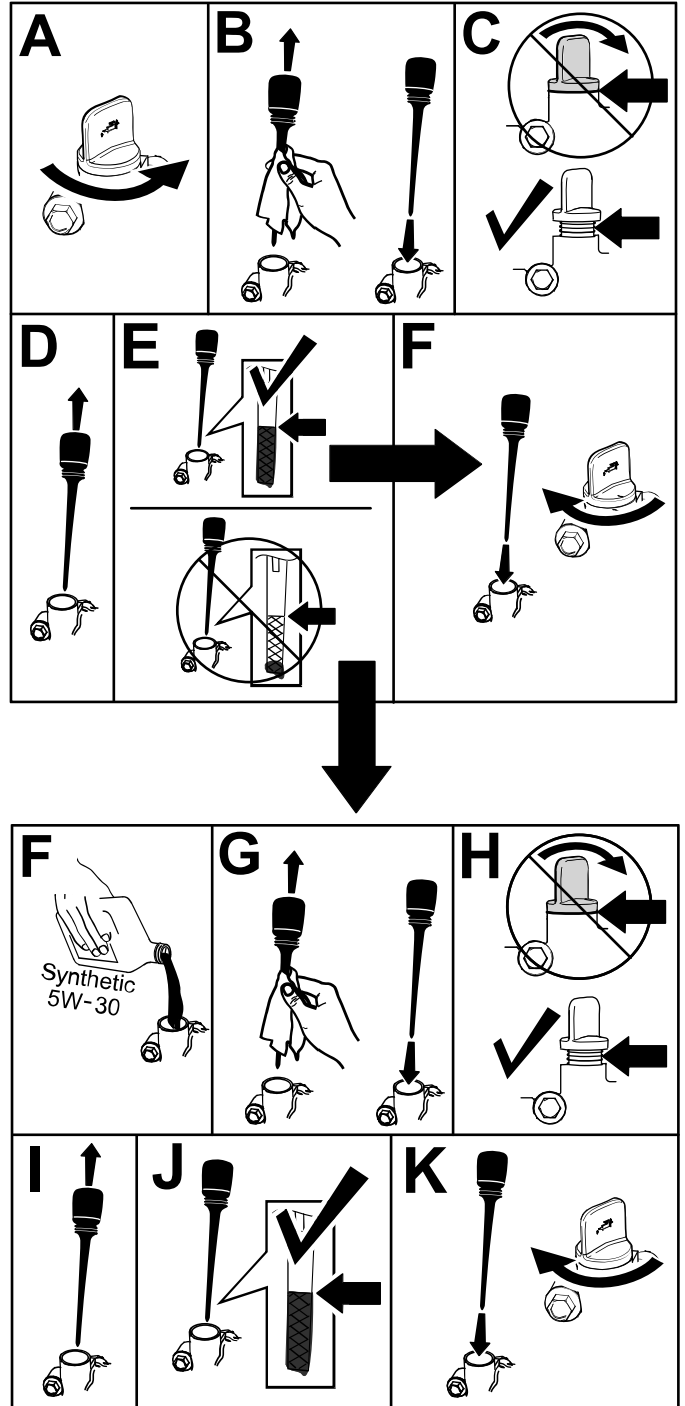

Joonis 7

g214777

# Rehvirõhu reguleerimine

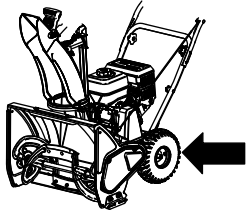

g210347

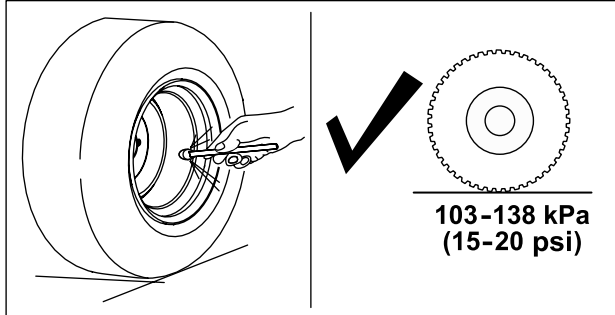

g211051

Joonis 8

# Seadme ülevaade

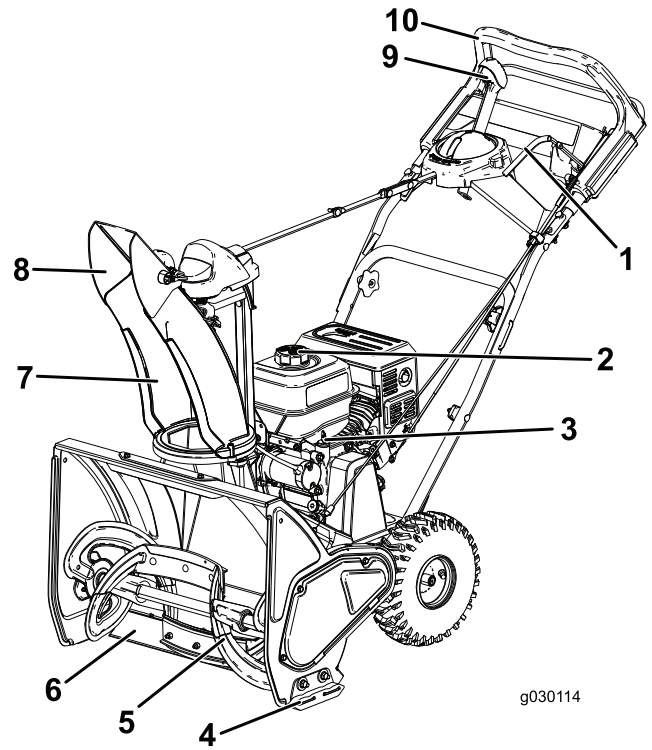

g030114

g030114

Joonis 9

- |                     |  |
|---------------------|--|
| 1. Teo hoob         | 6. Puhastusplaat                         |
| 2. Kütusepaagi kork | 7. Väljutustoru                          |
| 3. Mõõtevarras      | 8. Väljutustoru deflektor                |
| 4. Tõkis            | 9. Quick Stick®-i väljutustoru juhtimine |
| 5. Tig              | 10. Ülemine käepide                      |

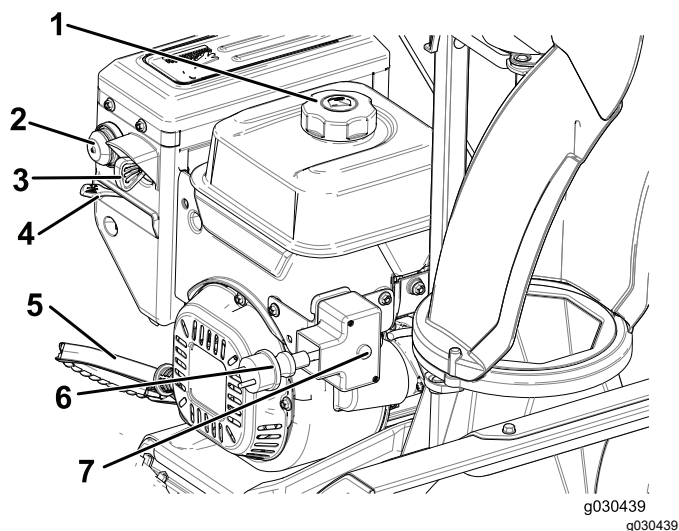

Joonis 10

- |                     |  |
|---------------------|--|
| 1. Kütusepaagi kork | 5. Tagasitõmbevedruga starteri käepide |
| 2. Kütuse eelpump   | 6. Elektristarteri pistik              |
| 3. Süütevõti        | 7. Elektriline käivituslülit           |
| 4. Õhuklapp         |  |

# Kasutamine

## Enne kasutamist

### Ohutusteave enne kasutamist

- **Ainult elektristarteriga mudelite puhul:** kasutage juhendis kirjeldatud pikendusjuhtmeid ja pistikupesasid. Kontrollige elektrijuhet põhjalikult enne selle ühendamist toiteallikaga. Ärge kasutage juhet, kui see on kahjustatud. Asendage kahjustatud juhe. Eemaldage toitejuhe alati, kui te masinat ei käivita.
- Kandke masina kasutamisel alati kohaseid talveriideid. Kandke hea libisemiskindlusega, libedates tingimustes hästi haarduvaid jalatseid. Vältige avaraid rõivaid, mis võivad liikuvate osade vahele kinni jääda.
- Masina kasutamise, reguleerimise või remondi ajal kandke alati kaitseprille, et kaitsta silmi masinast välja paiskuvate võõrkehade eest.
- Kontrollige hoolikalt ala, kus kavatsete masinat kasutada, ja eemaldage kõik uksematid, kelgud, lauad, juhtmed ja muud võõrkehad.
- Kui korpus, ohutusseade või silt on kahjustatud, loetamatu või puudub, parandage või asendage see enne töö alustamist. Samuti pingutage kõik lahtised kinnitused.

### **⚠ OHT**

**Kütus on äärmiselt kergestisüttiv ja plahvatusohtlik vedelik. Kütusest põhjustatud tulekahju või plahvatus võib teid ja teisi põletada.**

- Selleks et vältida kütuse süttimist staatilisest elektrist, asetage kanister ja/või masin enne paagi täitmist maapinnale, mitte sõidukisse või esemele.
- Täitke paaki õues, kui mootor on külm. Pühkige mahaläinud vedelikud ära.
- Ärge käsitsege kütust suitsetamise ajal või lahtise leegi või sädemete läheduses.
- Hoidke kütust heakskiidetud kütusemahutis ja lastele kättesaamatus kohas.
- Ärge kallutage masinat kütusepaagis oleva kütusega ette- ega tahapoole, sest muidu võib kütus masinast välja lekkida.



## Kütusepaagi täitmine

- Parima tulemuse saavutamiseks kasutage ainult puhast, värsket (alla 30 päeva vanust), pliivaba bensiini, mille oktaaniarv on vähemalt 87 ((R+M)/2 hindamismeetod).
- **Etanool:** kasutada võib bensiini, milles on kuni 10% etanooli (gasohol) või 15 % MTBE-d (metüültert-butüüleeter). Etanool ja MTBE on erinevad. 15 % etanoolisisaldusega bensiin (E15) ei ole heaks kiidetud. **Ärge kunagi** kasutage bensiini, milles on üle 10 % etanooli, nagu E15 (milles on 15 % etanooli), E20 (20 % etanooli) või E85 (85 % etanooli). Heakskiitmata bensiini kasutamine võib vähendada jõudlust ja/või kahjustada mootorit viisil, mis pole garantiiga tagatud.
- **Ärge** kasutage bensiini, milles on metanool.
- **Ärge** hoidke kütust üle talve kütusepaagis ega kanistris, kui te ei kasuta kütusestabilisaatorit.
- **Ärge** lisage bensiinile õli.

**Tähtis:** Käivitusprobleemide vähendamiseks lisage kütusele kogu hooaja jooksul kütusestabilisaatorit, segades seda alla 30 päeva vanuse bensiiniga.

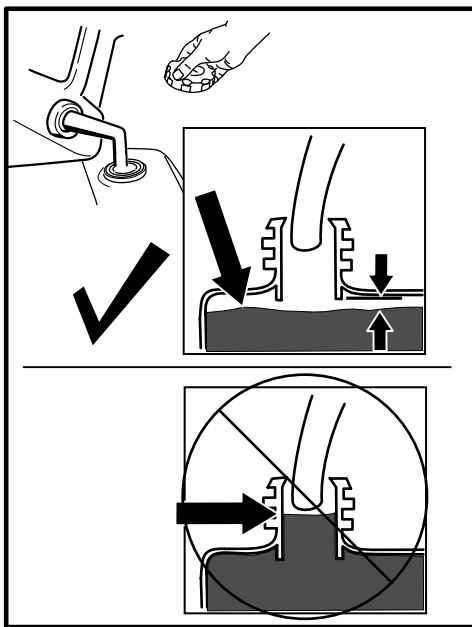

Joonis 11

g214834

## Mootoriõli taseme kontrollimine

Vt jaotist [Mootoriõli taseme kontrollimine \(lehekülg 13\)](#)

## Kasutamise ajal

### Ohutusteave kasutamise ajal

- **Pöörlev tigu võib vigastada käsi või jalgu.** Püsige masinaga töötamise ajal käepidemete taga ja väljalaskeavast eemal. **Hoidke oma nägu, käed, jalad ja mis tahes muu kehaosa või riietus liikuvatest või pöörlevatest osadest eemal.**
- Ärge kunagi suunake väljutatavat lund kõrvalseisjate või piirkondade poole, kus võib tekkida varaline kahju.
- Olge ettevaatlik ja vältige libisemist või kukkumist. Veenduge alati oma jaluses ja hoidke käepidemetest kindlalt kinni. Kõndige, ärge kunagi jookske.
- Kallakul kasutamisel olge äärmiselt ettevaatlik.
- Ärge kunagi kasutage masinat halva nähtavuse või valgustuse korral.
- Ärge kasutage masinat haigena, väsinuna või alkoholi ja ravimite mõju all.
- Vaadake enda taha ja olge masinaga tagurpidi töötamisel ettevaatlik.
- Lahutage tigu toiteallikast, kui te masinat ei kasuta.
- Olge masina kasutamisel kruusakattega sissesõitudel, kõnniteedel ja teedel või nende ületamisel äärmiselt ettevaatlik. Olge varjatud ohtude või liikluse suhtes valvel.
- Ärge proovige masinat seadistada, kui mootor töötab.
- Kui masin pörkab vastu võõrkeha, lülitage mootor välja, eemaldage süütevõti (ainult elektristarteriga mudelid), vaadake masin põhjalikult üle ning tehke enne masina uuesti käivitamist ja kasutamist vajalikud parandused.
- Kui masin hakkab ebaharilikult vibreerima, lülitage mootor välja ja kontrollige põhjust.
- Ärge käituge mootorit siseruumides, välja arvatud mootori käivitamiseks ja masina transportimiseks hoonesse või hoonest välja. Avage välisüksed; heitgaasid on ohtlikud.
- Ärge koormake masina võimsust üle, püüdes seda liiga kiiresti lumest puhastada.
- Ärge kunagi puudutage kuuma mootorit ega summutit.

# Mootori käivitamine

## Elektristarteri kasutamine

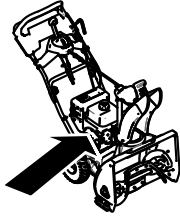

g213131

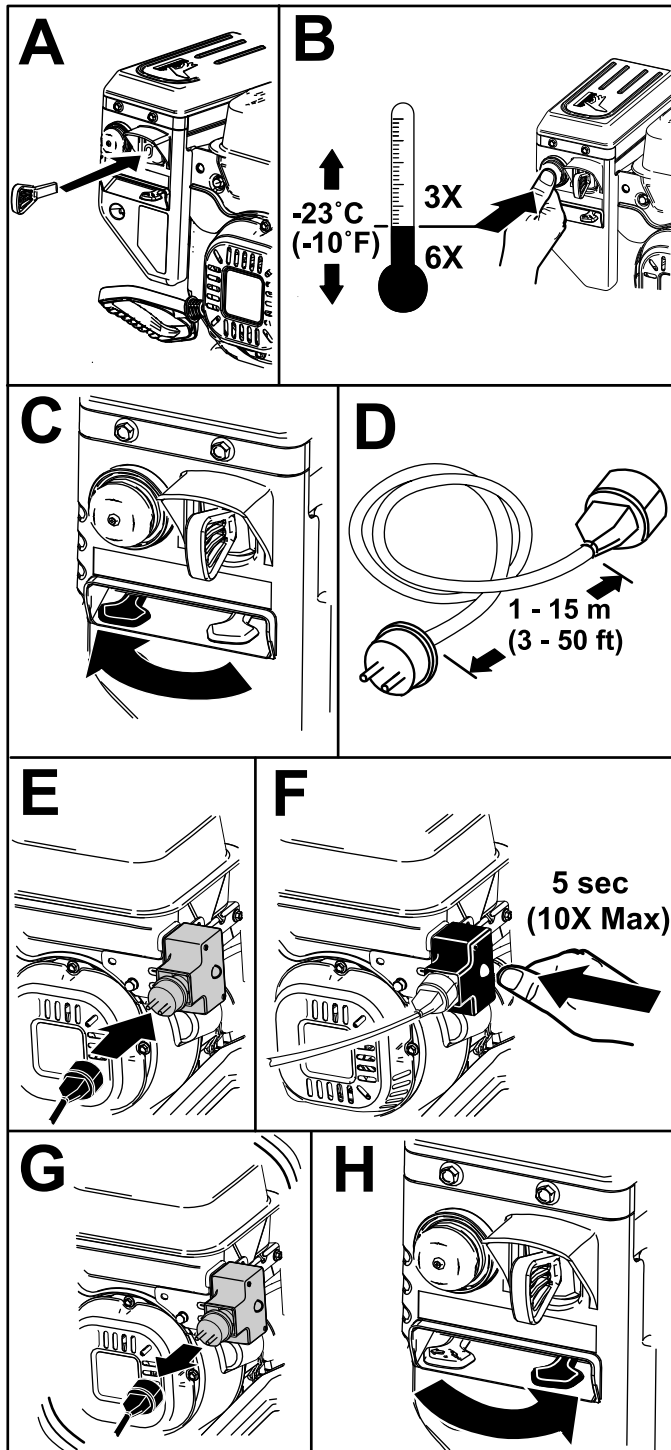

Joonis 12

g215699

# Käsistarteri kasutamine

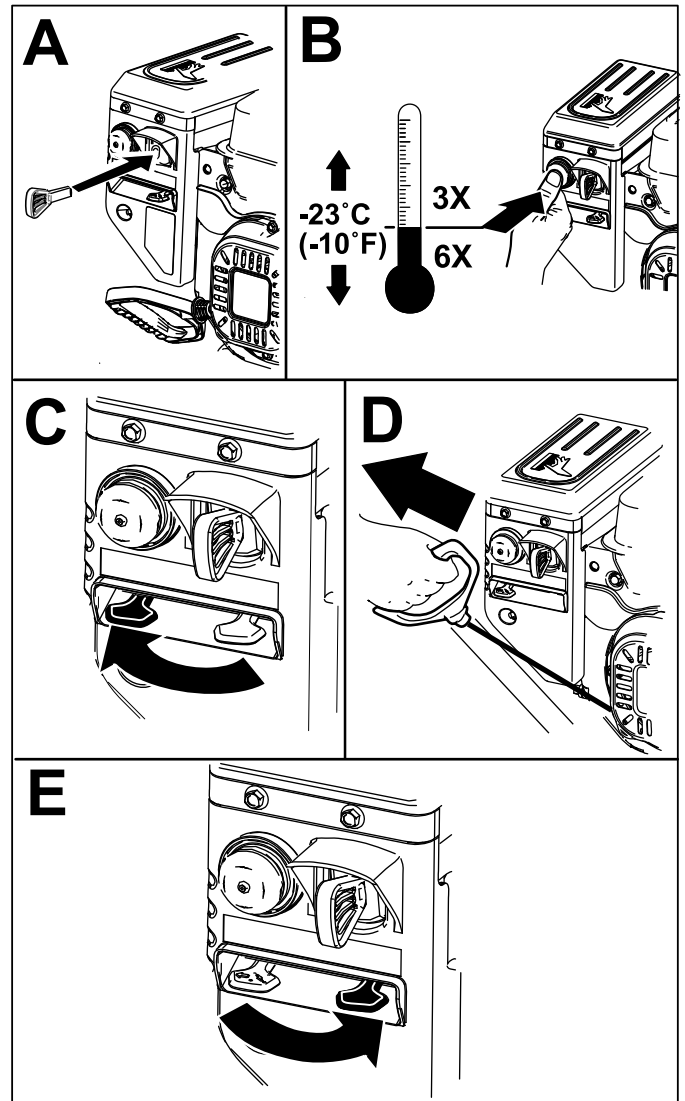

g210708

Joonis 13

# Teo rakendamine

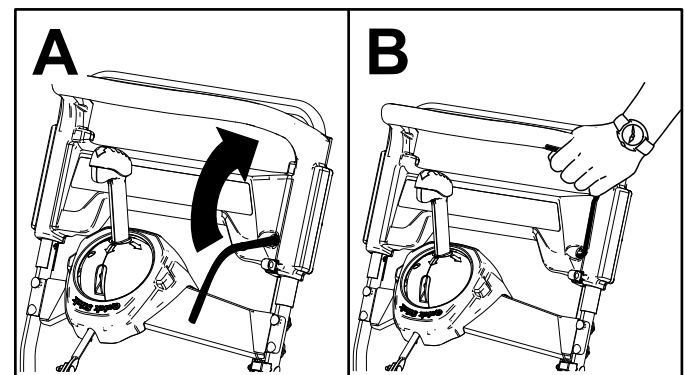

g214867

Joonis 14

## Teo vabastamine

Teo vabastamiseks laske teo hoob lahti.

## Masina edasivedamine

Edasivedamise ajami kasutamiseks lihtsalt kõndige, käed ülemisel hooval ja küünarnukid külgedel, ning masin peab teiega ise sammu (Joonis 15).

**Märkus:** Edasivedamise ajamit saate kasutada nii rakendatud kui ka vabastatud teoga.

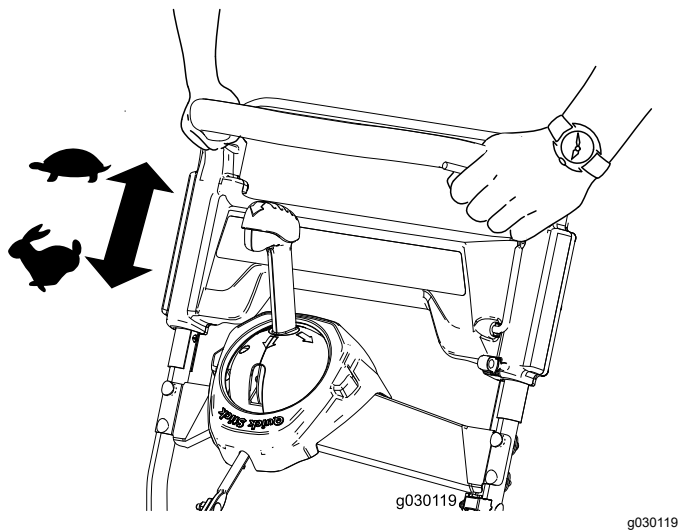

Joonis 15

## Quick Stick®-i kasutamine

**Märkus:** Sulguri vabastamiseks ja Quick Stick®-i kasutamiseks tuleb sinine nupp lõpuni alla vajutada.

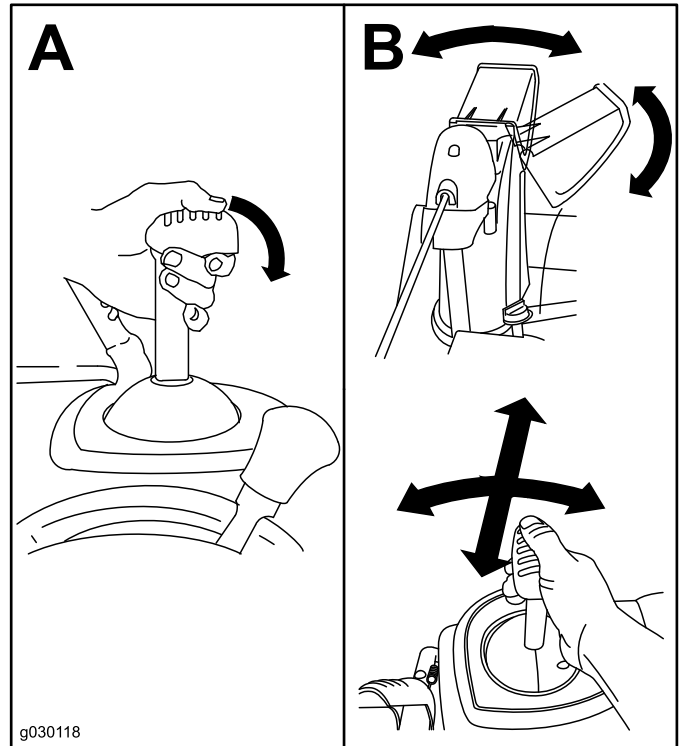

Joonis 17

## Mootori väljalülitamine

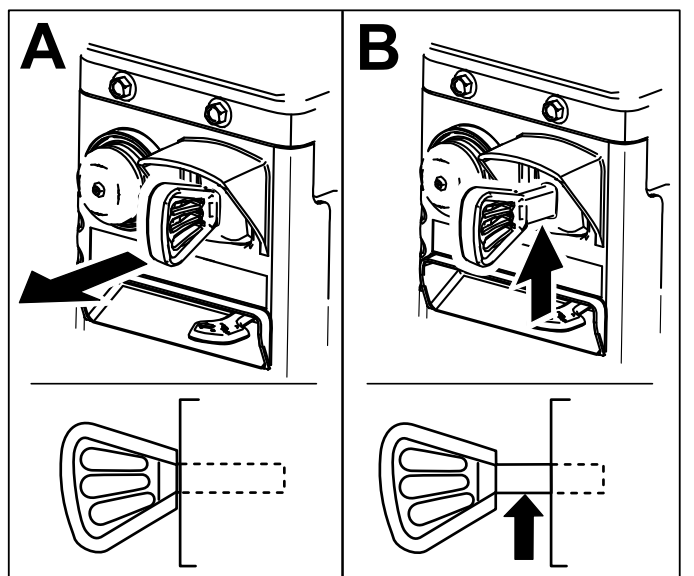

Joonis 16

## Ummistunud väljutustoru puhastamine

### ⚠ HOIATUS

Kui tigu/tiivik töötab, kuid väljutustoru ei väljuta lund, võib väljutustoru olla ummistunud.

Ärge kunagi puhastage ummistunud väljutustoru kätega. See võib kehavigastusi põhjustada.

1. Jääge tööasendisse ja vabastage edasivedamise käepide.
2. Rakendage tigu.
3. Suruge käepide alla, et tõsta masina esiosa kõnniteelt mõne sentimeetri võrra kõrgemale, seejärel laske käepidemest lahti, et masina esiosa pörkuks vastu kõnniteed.
4. Vabastage tigu.
5. Vajaduse korral korrake samme 1 kuni 4, kuni lumi tuleb väljutustorust välja.

**Tähtis:** Juhul kui te ei saa väljutustoru ummistust masina esiosa pörutades lahti, lülitage mootor välja ja oodake, kuni kõik liikuvad osad on seiskunud, ning seejärel kasutage väljutustoru puhastamiseks lumekaabitsat (ei kuulu komplekti).

**Tähtis:** Väljutustoru ummistusest vabastamiseks masina esiosa kõnniteele pörutamise teel võib põhjustada tõkiste liikumist. Reguleerige tõkiseid ja keerake tõkiste poldid korralikult kinni; vt jaotis [Tõkiste kontrollimine ja reguleerimine \(lehekülj 14\)](#).

## Kasutusnõuanded

### ⚠ HOIATUS

Teolt võib viskuda kive, mänguasju ja muid võõrkehi, põhjustades teile või kõrvalseisjatele raskeid tervisekahjustusi.

- Hoidke ala puhtana kõikidest sellistest objektidest, mis võivad rootori teradelt viskuda.
- Hoidke kõik lapsed ja lemmikloomad tööpiirkonnast eemal.
- Eemaldage lumi nii kiiresti kui võimalik pärast selle mahalangemist.
- Lume täieliku eemaldamise tagamiseks puhastage ühte trajektoori mitu korda.
- Laske lumel paiskuda võimalusel allatuult.
- Kui masina edasivedamine ei toimi libedatel pindadel või tugevas lumes, lükake käepidet ettepoole, kuid laske masinal töötada omal kiirusel.

## Pärast kasutamist

### Ohutusteave pärast kasutamist

- Ärge kunagi hoidke kütusepaagis oleva kütusega masinat hoones, kus on süttimisallikad, näiteks veesoojendid, kütteseadmed või kuivatid. Enne masina mis tahes ruumi hoiule panekut laske mootoril jahtuda.
- Kui hoiundate masinat üle 30 päeva, vt olulisi üksikasju jaotisest [Hoiulepanemine \(lehekülj 18\)](#).

### Külmumise vältimine pärast kasutamist

- Laske mootoril mõni minut töötada, et vältida liikuvate osade külmumist. Lülitage mootor välja ja

oodake, kuni kõik liikuvad osad on seiskunud, ning seejärel eemaldage masinalt jää ja lumi.

- Puhastage väljalasketoru aluselt kogu lumi ja jää.
- Pöörake väljalasketoru vasakule ja paremale, et vabastada see kogunenud jääst.
- Kui süütevõti on väljalülitatud asendis OFF, tõmmake käsistarteri käepidet mitu korda või ühendage toitejuhe toiteallika ja masinaga ning vajutage üks kord elektrilisele käivituslülile, et vältida käsi- ja/või elektristarteri jäätumist (ainult elektristarteriga mudelid).
- Lumistes ja külmades oludes võivad mõned juhtimisseadmed ja liikuvad osad külmuda. Ärge kasutage liigset jõudu, kui proovite külmunud juhtimisseadmeid kasutada. Kui teil tekib raskusi mõne juhtseadise või osa käsitlemisega, käivitage mootor ja laske sellel mõned minutid töötada.
- Ärge kasutage väljutustoru juhtseadist külmunud väljutustoru liigutamiseks. Hoidke all sinist nuppu ja pöörake väljutustoru käsitsi.
- Masina transportimine avatud haagisel või sõidukis võib põhjustada juhtseadiste või väljutustoru külmumist.

# Hooldus

**Märkus:** Masina vasaku ja parema poole tuvastamine tavalises tööasendis.

## Soovitav hooldusgraafik

Hooldusintervallid	Hooldustoimingud
Pärast esimest tundi	<ul style="list-style-type: none"><li>• Kontrollige kinnitusi ja vajaduse korral pingutage neid.</li></ul>
Pärast esimest 2 tundi	<ul style="list-style-type: none"><li>• Vahetage mootoriõli.</li><li>• Kontrollige teo trossi ja vajaduse korral reguleerige.</li><li>• Kontrollige ülekandetrossi ja vajaduse korral reguleerige.</li></ul>
Enne iga kasutamist või iga päev	<ul style="list-style-type: none"><li>• Kontrollige mootoriõli taset ja vajaduse korral lisage õli.</li></ul>
Iga 100 tunni järel	<ul style="list-style-type: none"><li>• Asendage süüteküünlad.</li></ul>
Kord aastas	<ul style="list-style-type: none"><li>• Kontrollige tõkiseid, vajaduse korral seadistage.</li><li>• Kontrolli viskeservad üle ja laske vajaduse korral volitatud teeninduses viskeservad ja puhastusplaat asendada.</li><li>• Vahetage mootoriõli.</li><li>• Kontrollige teo trossi ja vajaduse korral reguleerige.</li><li>• Kontrollige ülekandetrossi ja vajaduse korral reguleerige.</li><li>• Kontrollige rehvirõhku.</li><li>• Kontrollige kinnitusi ja vajaduse korral pingutage neid.</li><li>• Laske volitatud teenindusel veoajami rihm üle vaadata ja vajaduse korral välja vahetada.</li></ul>
Kord aastas või enne hoiulepanemist	<ul style="list-style-type: none"><li>• Valmistage masin hoiundamiseks ette.</li></ul>

## Hooldusega seotud ohutusteave

Enne masina hooldustööde alustamist lugege läbi järgmised ettevaatusabinõud.

- Enne hooldamist, teenindamist või reguleerimist lülitage mootor välja ja eemaldage süütevõti. Kui masin vajab kunagi põhjalikku remonti, pöörduge volitatud teenindusse.
- Kontrollige regulaarselt kõiki kinnitusvahendeid, et veenduda masina ohutus töökorras olekus.
- Ärge muutke mootori regulaatori seadistusi.
- Kasutage ainult Toro originaalvaruosi ja -tarvikuid.

## Mootoriõli taseme kontrollimine

**Teenindusvahemik:** Enne iga kasutamist või iga päev



g210346

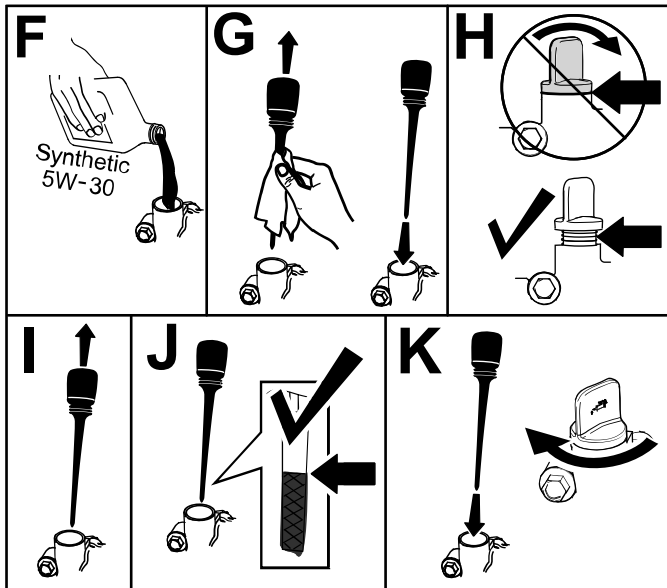
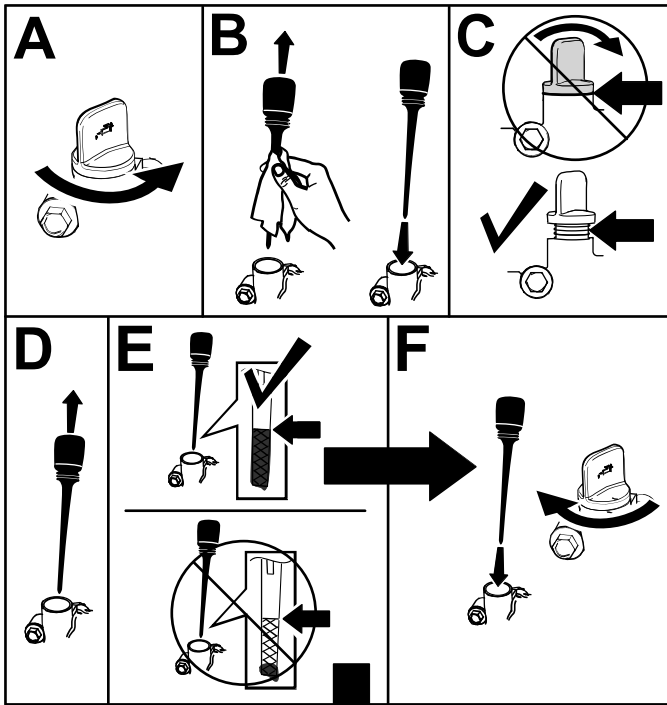

Joonis 18

g214777

## Tõkiste kontrollimine ja reguleerimine

Teenindusvahemik: Kord aastas

Kontrollige tõkiseid, et tigu ei puutuks kokku kruusakattega pinnaga. Kulumise vältimiseks reguleerige tõkiseid vajaduse korral (Joonis 19).

1. Lõdvendage tõkiste polte.
2. Lükake puhastusplaadi alla 5 mm laud.

**Märkus:** Õhema laua kasutamisel on puhastusplaat agressiivsem; paksema laua kasutamisel on puhastusplaat vähem agressiivne.

3. Langetage tõkised maapinnale.

**Märkus:** Veenduge, et tõkised oleksid maapinnaga ühetasa.

4. Keerake tõkiste poldid korralikult kinni.

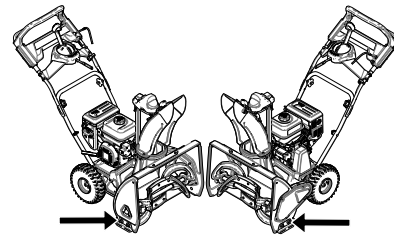

g215701

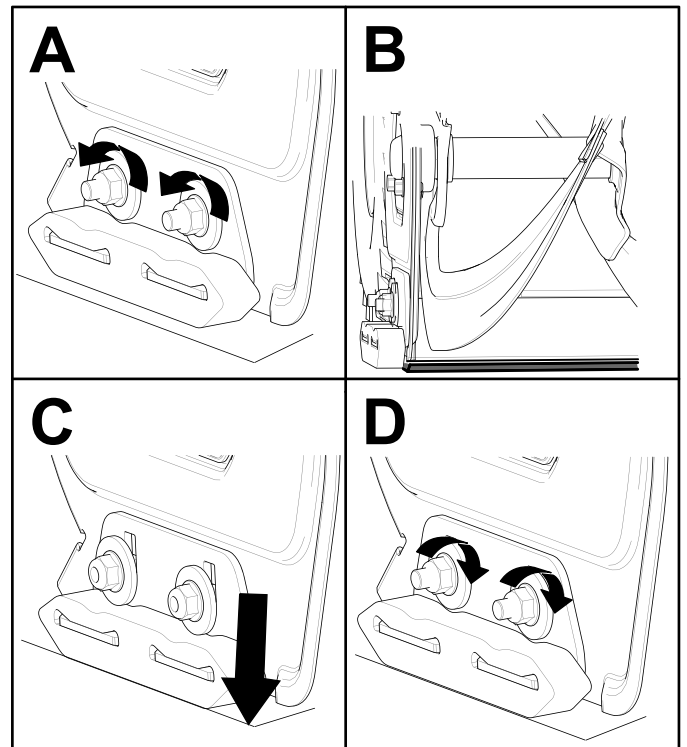

Joonis 19

g214716

# Viskeservade kontrollimine

**Teenindusvahemik:** Kord aastas—Kontrolli viskeservad üle ja laske vajaduse korral volitatud teeninduses viskeservad ja puhastusplaat asendada.

Kontrollige enne iga kasutuskorda, kas viskeservad on kulunud. Kui viskeserv on kulumisindikaatori avani kulunud, laske viskeservad volitatud teeninduses asendada ([Joonis 20](#)).

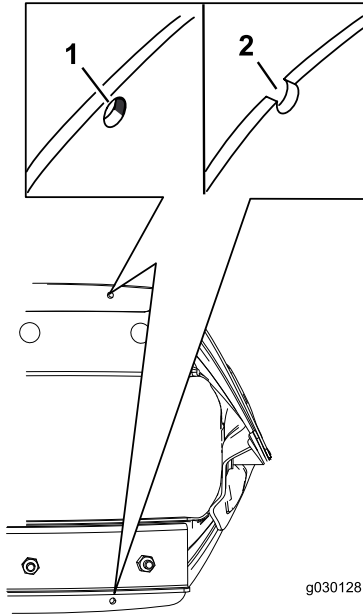

Joonis 20

1. Kulumisindikaatori ava on terve; te ei pea viskeservi asendama.
2. Kulumisindikaatori ava on avatud; asendage mõlemad viskeservad.

# Mootoriõli vahetamine

**Teenindusvahemik:** Pärast esimest 2 tundi Kord aastas

Võimaluse korral käivitage mootor mõni minut enne õli vahetamist, et lasta sel soojeneda. Soe õli voolab paremini ja kannab rohkem saasteaineid.

## Mootoriõli spetsifikatsioonid

Mootoriõli paak	0,70 l
Õli viskoossus	Vt jaotist <a href="#">Joonis 22</a>
API klassifikatsioon	SJ või kõrgem

1. Liigutage masin tasasele pinnale.
2. Asetage õli väljalaskekorgi alla õlivann, eemaldage õli väljalaskekork ja kallutage masinat tahapoole, et lasta kasutatud õlil õlivanni voolata ([Joonis 21](#)).

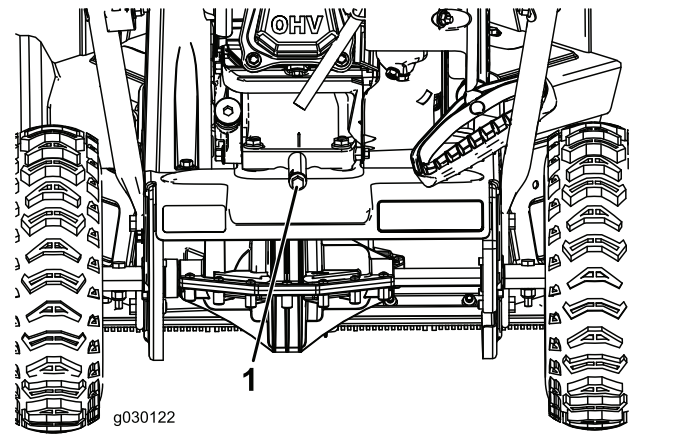

Joonis 21

1. Õli väljalaskekork

3. Pärast kasutatud õli väljutamist pange masin tagasi töoasendisse.
4. Paigaldage õli väljalaskekork ja keerake see korralikult kinni.
5. Puhastage õlivahetuskorgi ümbrus.
6. Eeldatava välistemperatuuri vahemiku jaoks parima õli viskoossuse valimiseks vt joonist [Joonis 22](#):

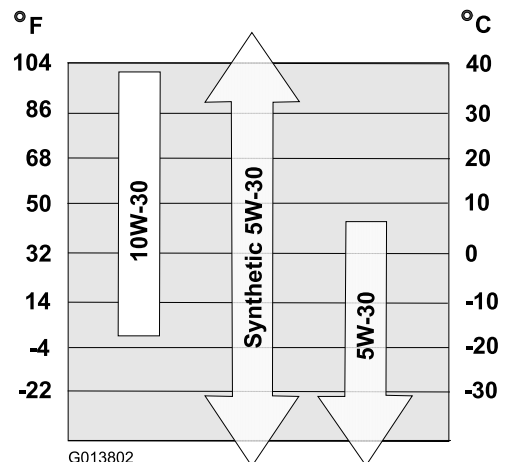

Joonis 22



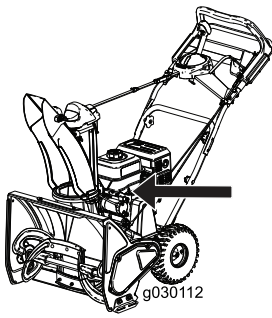

g030112

g030112

# Süüteküünla väljavahetamine

Teenindusvahemik: Iga 100 tunni järel—Asendage süüteküünal.

## ⚠ HOIATUS

Süüteküünla väljavahetamine kuuma mootori korral võib põhjustada raskeid põletusi.

Süüteküünla asendamiseks oodake, kuni mootor on jahtunud.

Kasutage Toro süüteküünalt või samaväärset (Champion® RN9YC või NGK BPR6ES).

1. Eemaldage süüteküünla piip (Joonis 24).

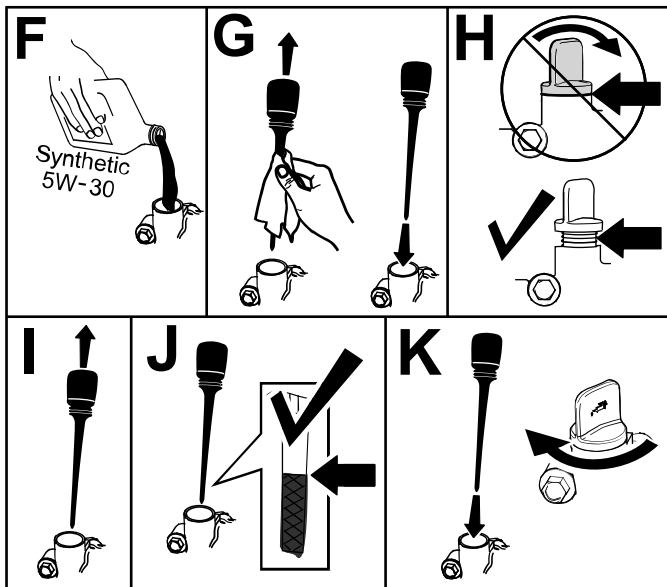
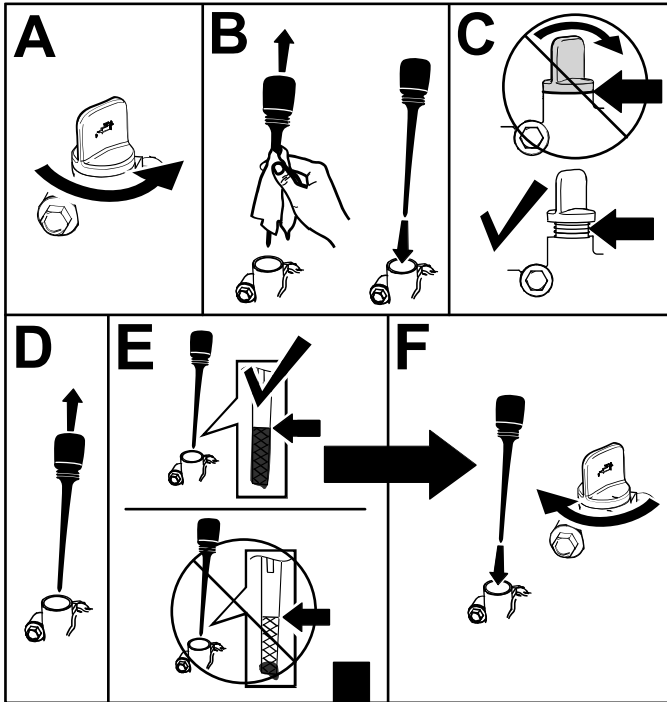

Joonis 23

g214777

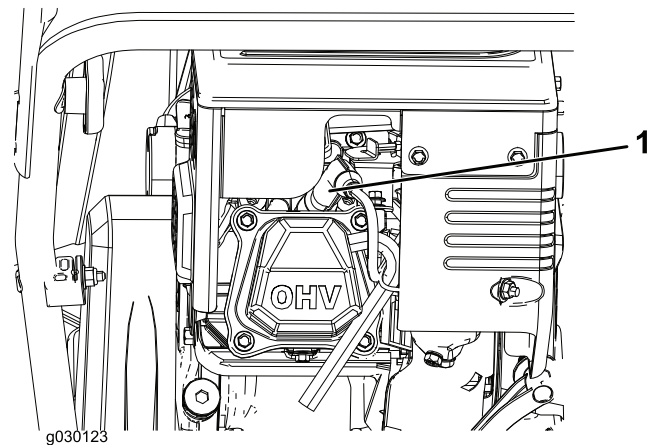

g030123

g030123

Joonis 24

1. Süüteküünla piip
  2. Puhastage süüteküünla kinnituse ümbrus.
  3. Eemaldage ja visake vana süüteküünal ära.
- Märkus:** Süüteküünla eemaldamiseks vajate narrevõtme pikendust.
4. Uue süüteküünla elektroodide vahe peab olema 0,76 mm, nagu on kujutatud joonisel Joonis 25.

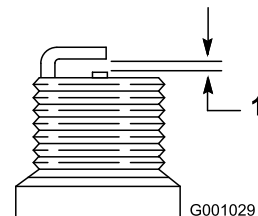

G001029

Joonis 25

g001029

1. 0,76 mm



# Teo trossi reguleerimine

Teenindusvahemik: Pärast esimest 2 tundi

Kord aastas

Kui veoajami rihtm libiseb või kriiksub suure koormuse all, reguleerige teo trossi.

1. Lõdvendage alumise trossiklambri mutrit, kuid ärge eemaldage seda (Joonis 26).

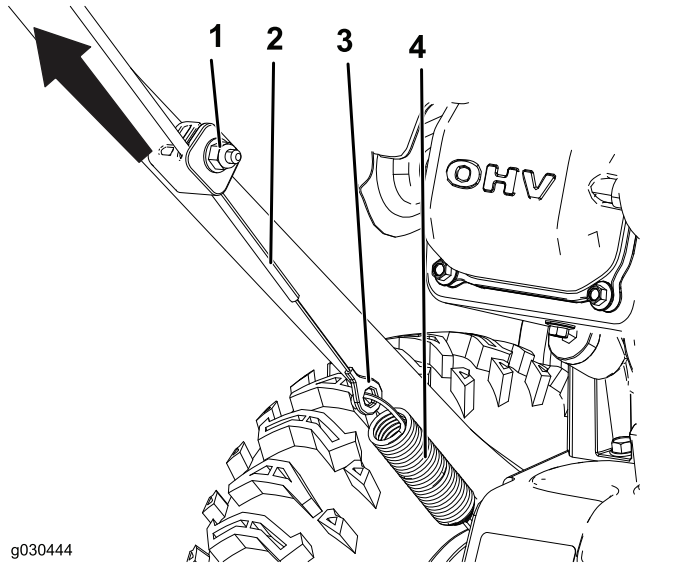

Joonis 26

- |           |              |
|-----------|--------------|
| 1. Mutter | 3. Konnektor |
| 2. Juhe   | 4. Vedru     |

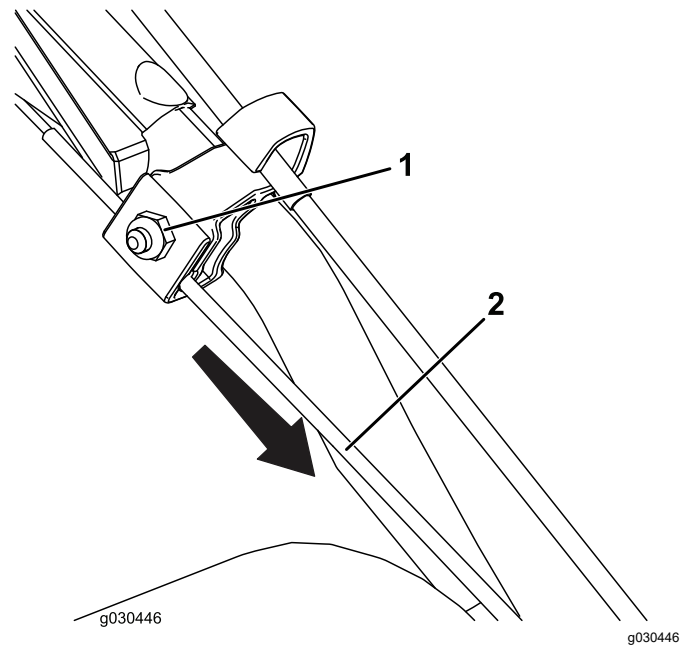

Joonis 27

- |           |         |
|-----------|---------|
| 1. Mutter | 2. Juhe |
|-----------|---------|

2. Tõmmake trossi alla, et eemaldada suurem osa trossi lõtkust (Joonis 27).

**Tähtis:** Ärge eemaldage trossist kogu lõtku. Kogu lõtku eemaldamine trossist võib põhjustada rataste liikumahakkamist ilma edasivedamise käepidet rakendamata.

3. Keerake mutter kinni (Joonis 27).

2. Tõmmake trossi ülespoole, et eemaldada veidi lõtku (Joonis 26).

**Tähtis:** Ärge eemaldage trossist kogu lõtku. Kogu lõtku eemaldamine trossist takistab teo korralikku seiskumist.

3. Hoidke trossi paigal ja pingutage mutrit (Joonis 26).

# Ülekandetrossi reguleerimine

Teenindusvahemik: Pärast esimest 2 tundi

Kord aastas

Kui rattad jäävad kergesti seisma või kui rattad käivad ringi edasivedamise käepidet rakendamata, reguleerige ülekandetrossi.

1. Lõdvendage ülemise trossiklambri mutrit, kuid ärge eemaldage seda (Joonis 27).

# Rehvirõhu kontrollimine

Teenindusvahemik: Kord aastas

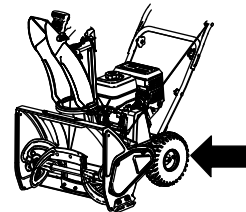

g210347

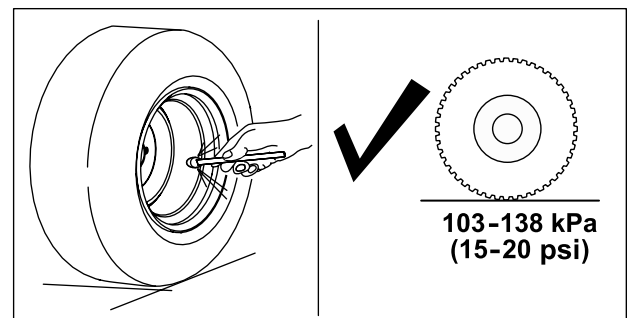

Joonis 28

g211051

# Hoiulepanemine

## Lumepuhuri hoiundamine

### ▲ HOIATUS

- Kütuseaurud on äärmiselt tule- ja plahvatusohtlikud ning sissehingamisel mürgised. Kui hoiundate masinat kohas, kus esineb lahtist leeki, võivad kütuseaurud süttida ja põhjustada plahvatuse.
- Äрге hoiundage masinat majas (elukohas), keldris või muus kohas, kus võivad olla süttimisallikad, näiteks veesoojendid, kütteseadmed, kuivatid, ahjud ja muud sarnased seadmed.
- Äрге kallutage masinat kütusepaagis oleva kütusega tahapoole, sest muidu võib masinast kütus välja lekkida.

1. Hooaja viimasel tankimisel lisage värsketele kütusele kütusestabilisaatorit mootori tootja juhiste kohaselt.
2. Laske mootoril 10 minutit töötada, et kütus kütusesüsteemi laiali valguks.
3. Lülitage mootor välja, laske sel jahtuda ning tühjendage kütusepaak sifooni abil või käitage mootorit, kuni see seisma jääb.
4. Käivitage mootor ja laske sel töötada, kuni see peatub.
5. Kasutage mootori õhuklappi või pumbake kütust, käivitage seda kolmandat korda ja käitage mootorit, kuni see ei käivitu.
6. Laske karburaatoris olev kütus karburaatori tühjenduskorgi kaudu sobivasse kütusemahutisse.
7. Kõrvaldage kasutamata kütus nõuetekohaselt. Kõrvaldage see kohalike seaduste kohaselt või kasutage seda oma sõidukis.
8. Vahetage mootoriõli, kuni mootor on veel soe. Vt jaotist [Mootoriõli vahetamine \(lehekülj 15\)](#)
9. Keerake süüteküünal välja.
10. Pritsige 2 tl õli süüteküünla auku.
11. Paigaldage süüteküünal käsitsi ja keerake see kinni pingutusmomendiga 27–30 N·m.
12. Kui süütevõti on väljalülitatud asendis OFF, tõmmake käsistarteri käepidet aeglaselt, et õli silindri siseküljele laiali valguks.
13. Tehke masin puhtaks.
14. Katke koorunud värviga pindu volitatud teeninduses saadavaloleva värviga. Enne

värvimist lihvide kahjustatud alad ja kasutage metallosade roostetamise vältimiseks roostekaitset.

15. Pingutage kõiki logisevaid kinnitus detaile. Parandage või asendage kõik kahjustatud osad.
16. Katke masin kinni ning hoiundage seda puhtas ja kuivas ning lastele kättesaamatus kohas. Enne masina mis tahes ruumi hoiule panekut laske mootoril jahtuda.

## Masina ettevalmistamine hoiule panemiseks

### ▲ HOIATUS

Kütuseaurud on äärmiselt tule- ja plahvatusohtlikud ning sissehingamisel mürgised. Kui hoiundate toodet kohas, kus esineb lahtist leeki, võivad kütuseaurud süttida ja põhjustada plahvatuse.

- Äрге hoiundage masinat majas (elukohas) või keldris või muus kohas, kus võivad olla süttimisallikad, näiteks veesoojendid, kütteseadmed, kuivatid, ahjud ja muud seadmed.
- Äрге kallutage masinat kütusepaagis oleva kütusega ette- ega tahapoole, sest muidu võib kütus masinast välja lekkida.
- Äрге hoiundage masinat nii, et selle käepide on maapinnale kallutatud; muidu lekib õli mootorisilindrisse ja maapinnale ning mootor ei käivitu ega tööta.

1. Hooaja viimasel tankimisel lisage värsketele kütusele kütusestabilisaatorit mootori tootja juhiste kohaselt.

**Tähtis:** Äрге hoiundage kütust kauem, kui soovitab kütusestabilisaatori tootja.

2. Laske mootoril 10 minutit töötada, et kütus kütusesüsteemi laiali valguks.
3. Lülitage mootor välja, laske sel jahtuda ning tühjendage kütusepaak sifooni abil või käitage mootorit seni, kuni see seiskub.
4. Käivitage mootor ja laske sel töötada, kuni see seiskub.
5. Kasutage mootori õhuklappi või pumbake kütust, käivitage see kolmandat korda ja käitage mootorit, kuni see ei käivitu.
6. Laske karburaatoris olev kütus karburaatori tühjenduskorgi kaudu sobivasse kütusemahutisse.

7. Kõrvaldage kasutamata kütus nõuetekohaselt. Kõrvaldage see kohalike seaduste kohaselt või kasutage seda oma sõidukis.
8. Vahetage mootoriõli, kuni mootor on veel soe. Vt jaotist [Mootoriõli vahetamine \(lehekülg 15\)](#)
9. Keerake süüteküünal välja.
10. Pritsige 10 ml (2 tl) õli süüteküünla auku.
11. Paigaldage süüteküünal käsitsi ja keerake see kinni pingutusmomendiga 27–30 N·m.
12. Kui süütevõti on väljalülitatud asendis OFF, tõmmake käsistarteri käepidet aeglaselt, et õli silindri siseküljele laiali valguks.
13. Tehke masin puhtaks.
14. Katke koorunud värviga pindu volitatud teeninduses saadavaloleva värviga. Enne värvimist lihvide kahjustatud alad ja kasutage metallosade roostetamise vältimiseks roostekaitset.
15. Pingutage kõiki logisevaid kinnitusdetalle. Parandage või asendage kõik kahjustatud osad.
16. Katke masin kinni ning hoiundage seda puhtas ja kuivas ning lastele kättesaamatus kohas. Enne masina hoiundamist kinnistes ruumides laske mootoril maha jahtuda.

## **Euroopa isikuandmete puutumatus käsitlev teade**

### **Toro kogutav teave**

Toro Warranty Company (Toro) austab teie isikuandmete puutumatus. Garantiinõude menetlemiseks ja teiega toote tagasikutsumise korral ühenduse võtmiseks palume teil meiega jagada teatavaid isikuandmeid kas otse või teie kohaliku Toro ettevõtte või edasimüüja kaudu.

Toro garantiisüsteemi hostitakse Ameerika Ühendriikides asuvates serverites, kus eraelu puutumatus käsitlevad õigusaktid ei pruugi pakkuda samasugust kaitset nagu kohaldatakse teie riigis.

**OMA ISIKUANDMEID MEIEGA JAGADES ANNATE NÕUSOLEKU OMA ISIKUANDMETE TÖÖTLEMISEKS SIINSES ISIKUANDMETE PUUTUMATUS KÄSITLEVAS TEATES KIRJELDATUS VIISIL.**

### **Viis, kuidas Toro andmeid kasutab**

Toro võib kasutada teie isikuandmeid garantiinõude menetlemiseks, teiega toote tagasikutsumise korral ühendust võtmiseks ja igal muul põhjusel, millest me teile räägime. Toro võib seoses selle tegevusega jagada teie infot Toro sidusettevõtete, edasimüüjate ja teiste äripartneritega. Me ei müü teie isikuandmeid ühelegi teisele ettevõttele. Jätame endale õiguse avaldada isikuandmeid, et täita kohaldatavaid seadusi ja asjakohaste võimuorganite päringuid, käitada meie süsteemi korrektselt või meie enese või teiste kasutajate kaitseks.

### **Teie isikuandmete hoidmine**

Hoiame teie isikuandmeid nii kaua, kui on vajalik nende algse kogumise või muu õiguspärase eesmärgi (näiteks õigusnormidele vastavuse) täitmiseks või kui on nõutud kohaldatava õigusega.

### **Toro pühendumus teie isikuandmete turvalisusele**

Rakendame mõistlikke ettevaatusabinõusid, et kaitsta teie isikuandmete turvalisust. Samuti hoolitseme teie isikuandmete täpsuse ja praeguse oleku hoidmise eest.

### **Teie isikuandmetele juurdepääs ja nende parandamine**

Kui soovite juurde pääseda oma isikuandmetele või neid parandada, võtke meiega ühendust e-posti teel aadressil [legal@toro.com](mailto:legal@toro.com).

## **Austraalia tarbijakaitse seadus**

Austraalia tarbijad leiavad Austraalia tarbijakaitse seadust puudutava teabe kas karbi seest või kohaliku Toro edasimüüja juurest.