



Kosilica TurfMaster širine košenja 76 cm

Број модела 22207—Серијски број 410100000 и више

Form No. 3459-460 Rev A

Упутство за оператора

Увод

Ova gurajuća kosilica sa rotacionim sečivom je namenjena za upotrebu od strane stručnog, unajmljenog operatera. Prevažodno je projektovana za košenje trave na dobro održavanim travnjacima stambenih ili poslovnih objekata. Korišćenje ovog proizvoda za namene za koje nije predviđen može da bude opasno po vas i okolne posmatrače.

Pažljivo pročitajte ove informacije da biste naučili kako da pravilno koristite i održavate svoj uređaj i kako da izbegnete povrede i oštećenje proizvoda. Pravilno i bezbedno rukovanje proizvodom je vaša odgovornost.

Posetite www.Toro.com za više informacija, uključujući savete u vezi sa bezbednošću, materijale za obuku, informacije o dodatnoj opremi, pomoć u pronalaženju prodavca ili da biste registrovali svoj proizvod.

Kad god vam je potreban servis, originalni Toro delovi ili dodatne informacije, obratite se ovlašćenom serviseru ili Toro korisničkoj službi i pripremite broj modela i serijski broj vašeg proizvoda. **Слика 1** pokazuje lokaciju modela i serijskog broja na proizvodu. Zapišite brojeve u za to predviđenom prostoru.

Важно: Можете да мобилним уређајем скенирате QR код на nalepnici sa serijskim brojem (ako je deo opreme) kako biste pristupili informacijama o garanciji, delovima i drugim informacijama o proizvodu

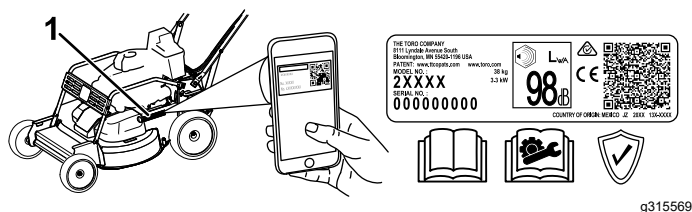

Слика 1

1. Lokacija sa brojem modela i serijskim brojem

Број модела _____
Серијски број _____

Ovaj priručnik pokazuje potencijalne opasnosti i sadrži bezbednosne poruke označene simbolom za

bezbednosno upozorenje (**Слика 2**), koji signalizira opasnost koja može dovesti do teške povrede ili smrtnog ishoda ako ne pratite preporučene mere opreza.



Слика 2

Simbol za bezbednosno upozorenje

g000502

Ovaj priručnik koristi 2 reči za isticanje informacija. **Važno** skreće pažnju na posebne mehaničke informacije, a **Napomena** naglašava opšte informacije koje zaslužuju posebnu pažnju.

Ovaj proizvod zadovoljava sve relevantne evropske direktive; za detalje pogledajte odvojeni list deklaracije o usklađenosti (DOC) za određeni proizvod.

Bruto ili neto obrtni moment: Bruto ili neto obrtni moment ovog motora je ocenio proizvođač motora u laboratoriji u skladu sa Društvom automobilskih inženjera (engl. Society of Automotive Engineers, SAE) J1940 ili J2723. S obzirom da je konfigurisan da zadovolji zahteve u pogledu bezbednosti, emisije i rada, stvarni obrtni moment motora na ovoj klasi kosilice biće značajno manji. Potražite informacije proizvođača motora priložene uz ovu mašinu.

Nemojte vršiti neovlašćene izmene ili onemogućavati sigurnosne uređaje na mašini i redovno proveravajte njihovu ispravnost. Ne pokušavajte da podešavate ili menjate kontrolu brzine motora; time možete dovesti do nebezbednih radnih uslova, a time i do telesne povrede.



Садржај

Увод	1
Безбедност	2
Opšta bezbednost	2
Безбедносне налепнице и налепнице са инструкцијама	3
Подешавање	6
1 Montaža ručke	6
2 Dodavanje ulja u motor	7
3 Postavljanje vreće za travu	7
Преглед производа	9
Контроле	9
Спецификације	10
Dodatna oprema/priključci	10
Рад	10
Пре рада	10
Bezbednost pre korišćenja	10
Punjenje rezervoara za gorivo	11
Provera nivoa motornog ulja	11
Podešavanje visine ručke	11
Podešavanje visine košenja	12
Proveravanje rada sistema za zaustavljanje sečiva.....	14
Током рада	14
Bezbednost tokom korišćenja	14
Pokretanje motora	15
Korišćenje samohodnog pogona i aktiviranje sečiva.....	16
Isključivanje motora	17
Aktiviranje parkirne kočnice	17
Deaktiviranje parkirne kočnice	17
Recikliranje pokošene trave.....	18
Skupljanje pokošene trave.....	18
Izbacivanje pokošene trave sa strane	19
Оперативне напомене	20
Након рада	20
Bezbednost nakon korišćenja	20
Čišćenje ispod mašine.....	21
Čišćenje točkova	21
Одржавање	22
Препоручени распоред(и) одржавања	22
Bezbednost pri održavanju	22
Servisiranje filtera za vazduh	23
Zamena motornog ulja.....	23
Zamena filtera za ulje.....	24
Servisiranje svećice.....	25
Provera stanja kaiševa	25
Pražnjenje rezervoara za gorivo i čišćenje filtera	25
Zamena filtera za gorivo	26
Servisiranje sistema pogona sečiva.....	26
Servisiranje sečiva.....	27
Zamena kaiša pogona sečiva	29
Promena na kaiš za BBC (eng. Blade-Brake-Clutch – kvačilo za kočenje sečiva)	30

Podešavanje sajle za kočnicu sečiva	31
Zamena prenosnog kaiša	32
Podešavanje sajle parkirne kočnice	34
Podešavanje samohodnog pogona	34
Складиштење	35
Bezbednost prilikom skladištenja.....	35
Opšte informacije	35
Priprema sistema za gorivo	35
Priprema motora.....	36
Prekid skladištenja mašine	36
Решавање проблема	37

Безбедност

Ova mašina je projektovana u skladu sa EN ISO 5395.

Opšta bezbednost

Ovaj proizvod je u stanju da amputira šake i stopala i da baca predmete. Uvek poštujte sva bezbednosna uputstva kako biste izbegli tešku telesnu povredu ili smrtni ishod.

- Pre pokretanja motora, s razumevanjem pročitajte i pridržavajte se uputstava i upozorenja u ovom *priručniku za operatera* i na mašini i priključcima.
- Nemojte približavati šake ili stopala pokretnim delovima ili ispod mašine. Držite se podalje od svakog otvora za pražnjenje.
- Nemojte da rukujete mašinom ako svi štitnici i drugi sigurnosni zaštitni uređaji nisu na mestu i ne funkcionišu pravilno na mašini.
- Vodite računa da posmatrači i deca budu van radnog prostora. Ne dozvolite deci da koriste mašinu. Samo osobama koje su odgovorne, obučene, upoznate sa uputstvima i fizički u stanju dozvolite da koriste mašinu.
- Pre servisiranja, punjenja goriva ili odčepijavanja mašine, zaustavite mašinu, isključite motor i sačekajte da se svi pokretni delovi zaustave.

Неправилно коришћење или одржавање ове машине акумulatora може довести до повреде. Да бисте смањили могућност повреде, поштуйте ова безбедносна упутства и увек обратите пажњу на симбол за безбедносно упозорење , који значи Опрез, Упозорење или Опасност – упутство за личну безбедност. Непоштовање ових упутстава може довести до телесне повреде или смртог исхода.

Безбедносне налепнице и налепнице са инструкцијама



Bezbednosne nalepnice i uputstva su lako vidljivi operateru i nalaze se u blizini svake oblasti sa potencijalnom opasnošću. Zamenite svaku nalepnicu koja je oštećena ili nedostaje.

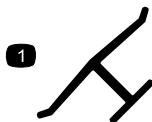

decaloemmark

Oznaka proizvođača

1. Ova oznaka označava da je sečivo identifikovano kao deo originalne mašine proizvođača.

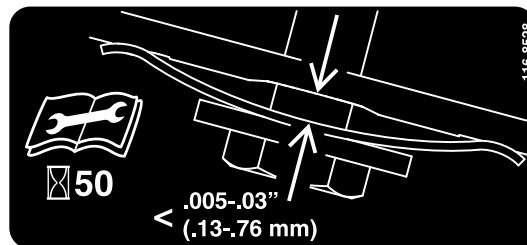

decal116-8528

116-8528

1. Pročitajte *priručnik za operatera* pre obavljanja bilo kakvog održavanja.
2. Proverite zategnutost kaiša na svakih 50 radnih sati.

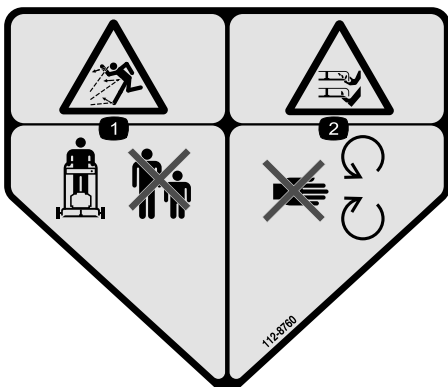

decal112-8760

112-8760

1. Opasnost od bacanja predmeta – vodite računa da posmatrači budu na odstojanju.
2. Opasnost od odsecanja/otkidanja šake ili stopala, sečivo kosilice – držite se podalje od pokretnih delova.



decal116-9313

116-9313

1. Pročitajte *Priručnik za operatera*.
2. Opasnost od požara
3. Opasnost od udisanja otrovnih gasova
4. Vruća površina; opasnost od opekotina



decal116-7581

116-7581

1. Opasnost od odsecanja/otkidanja šake ili stopala, sečivo kosilice – držite se podalje od pokretnih delova. Pročitajte *priručnik za operatera* pre podešavanja, servisiranja ili čišćenja mašine.



decal120-9570

120-9570

1. Upozorenje – držite se dalje od pokretnih delova; sve štitnike i zaštitne elemente držite na mestu.

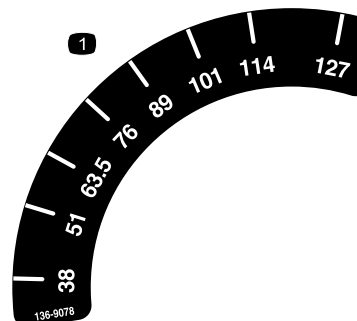

decal136-9078

136-9078

1. Visina košenja

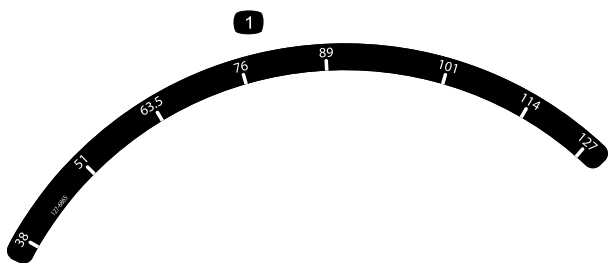

127-6865

decal127-6865

1. Visina košenja

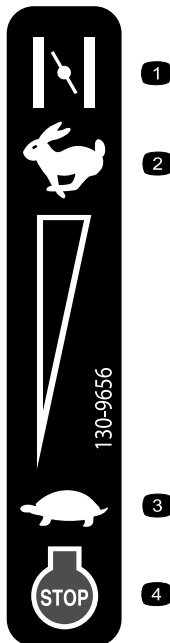

130-9656

decal130-9656

1. Čok
2. Brzo
3. Sporo
4. Motor – zaustavljanje (isključivanje)



139-5405

decal139-5405

1. Parkirna kočnica – aktiviranje
2. Parkirna kočnica – deaktiviranje

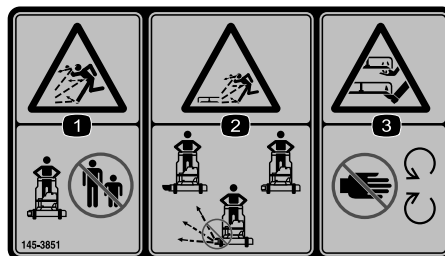

145-3851

decal145-3851

1. Opasnost od bacanja predmeta – vodite računa da posmatrač budu na odstojanju
2. Opasnost od bacanja predmeta iz izbacivača – Nemojte da rukujete mašinom bez montiranog čepa, izbacivača ili usmerivača za bočno pražnjenje.
3. Opasnost od odsecanja/otkidanja šake ili stopala, sečivo kosilice – držite se podalje od pokretnih delova.



decal116-7583

116-7583

1. Upozorenje – pročitajte *priručnik za operatera*; nemojte koristiti ovu mašinu ako niste obučeni.
2. Opasnost od bacanja predmeta – vodite računa da posmatrači budu na odstojanju.
3. Opasnost od bacanja predmeta – nemojte da rukujete kosilicom bez čepa za zadnje pražnjenje ili postavljene vreće.
4. Opasnost od odsecanja/otkidanja šake ili stopala, sečivo kosilice – držite se podalje od pokretnih delova; sve štitnike držite na mestu.
5. Upozorenje – nosite zaštitu za uši.
6. Opasnost od odsecanja/otkidanja šake ili stopala, sečivo kosilice – nemojte raditi uz i niz nagib; radite od jedne strane do druge na nagibima; isključite motor pre nego što napustite mašinu; pokupite sve otpatke pre nego što kosite; gledajte iza sebe kada se krećete unazad.

Подешавање

Важно: Уклоните и одложите заштитну пластичну плочу која покрива мотор и сваку другу пластику или омот на машини.

1

Монтажа руčke

Делови нису потребни

Поступак

▲ УПОЗОРЕЊЕ

Неправилно склапање или расклапање руčke може да оштети каблове и тиме изазове опасне радне услове.

- Немојте оштетити каблове приликом склапања или расклапања руčke.
- Ако је кабл оштећен, обратите се овлашћеном сервисеру.

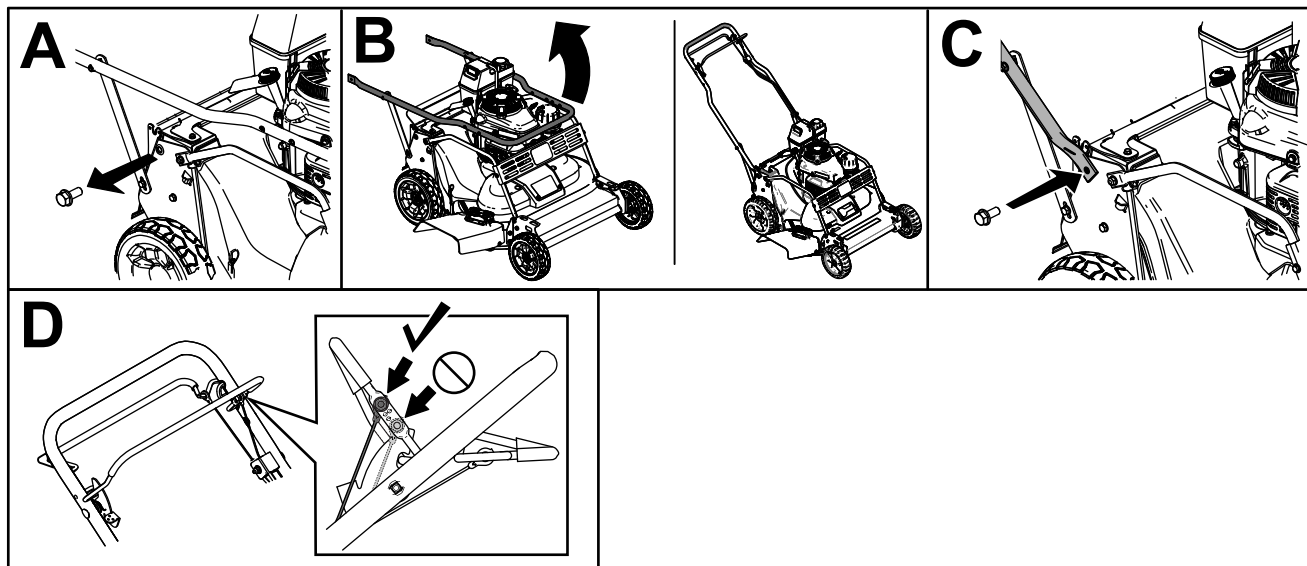

Слика 3

g235869

2

Dodavanje ulja u motor

Делови нису потребни

Поступак

Важно: Vaša mašina se ne isporučuje sa uljem u motoru. Dodajte ulje u motor pre njegovog pokretanja.

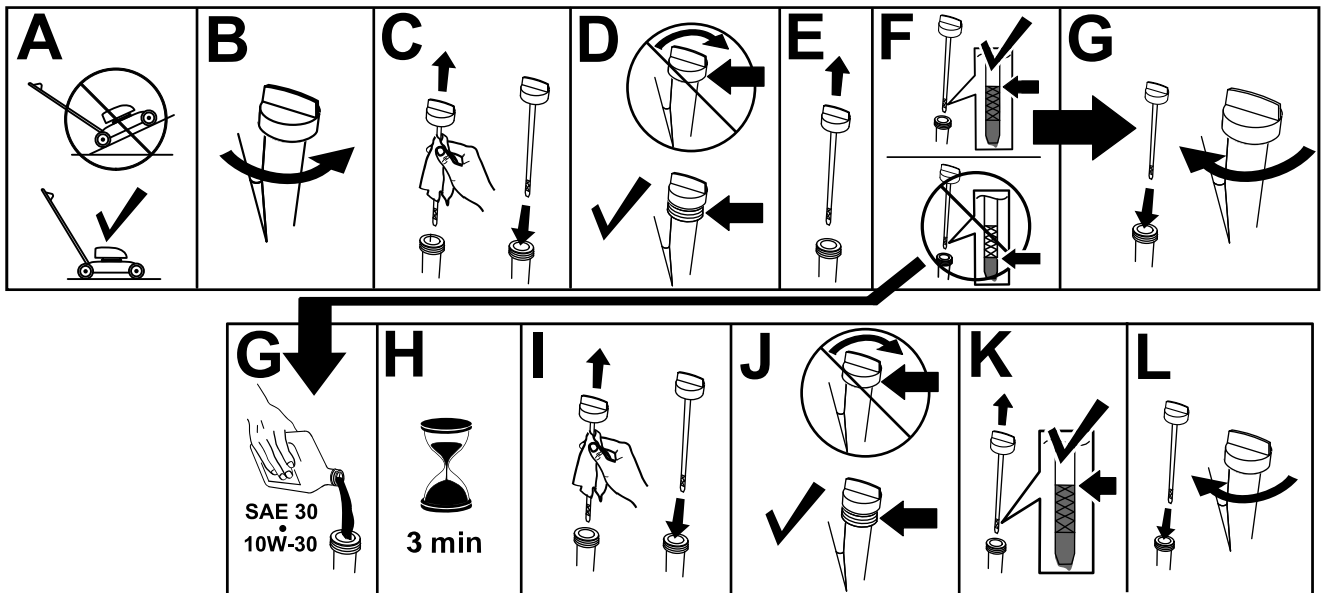

Слика 4

g235721

3

Postavljanje vreće za travu

Делови нису потребни

Поступак

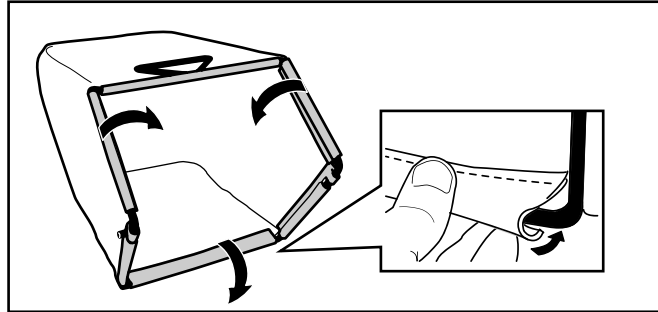

Слика 5

g238450

Преглед производа

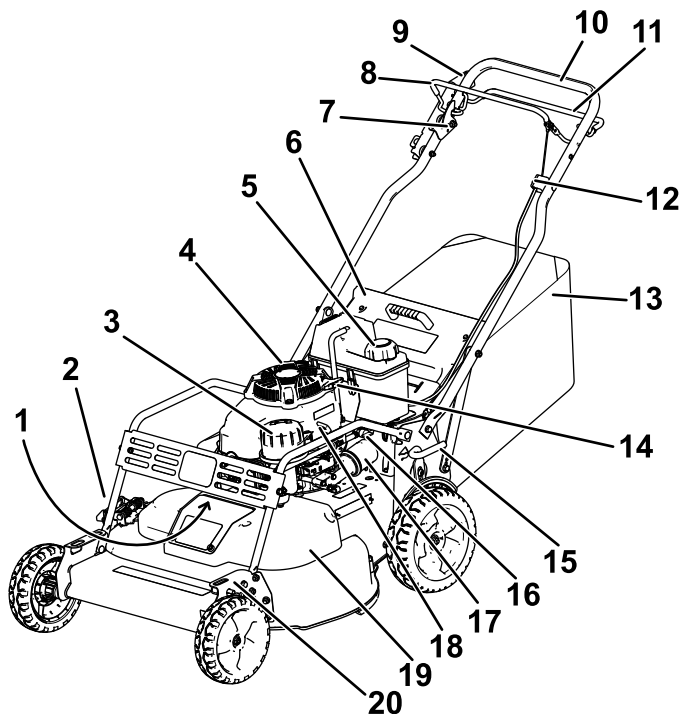

Слика 6

g276361

- | | |
|--------------------------------------|--------------------------------------|
| 1. Svećica (ispod štitnika četkice) | 11. Pogonska ručica |
| 2. Usmerivač za bočno pražnjenje | 12. Podešavanje samohodnog pogona |
| 3. Filter za vazduh | 13. Vreća za travu |
| 4. Punjenje ulja/merna šipka | 14. Ručka za ručno pokretanje |
| 5. Poklopac rezervoara za gorivo | 15. Zadnja ručica za visinu košenja |
| 6. Zadnji usmerivač | 16. Nepovratni ventil za gorivo |
| 7. Poluga za blokadu kontrole sečiva | 17. Filter za ulje |
| 8. Prečka za kontrolu sečiva | 18. Ručica gasa |
| 9. Poluga parkirne kočnice | 19. Poklopac kaiša |
| 10. Ručka | 20. Prednja ručica za visinu košenja |

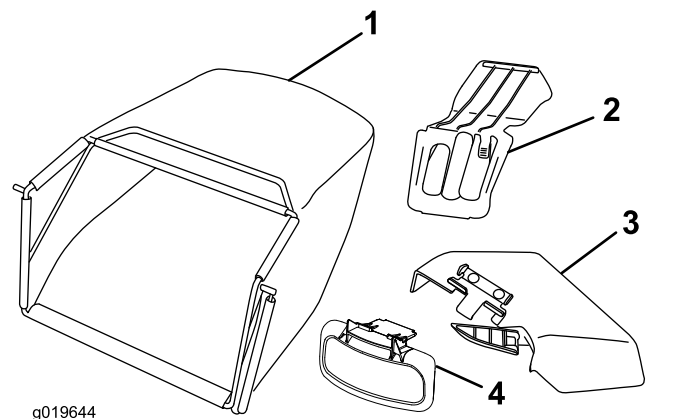

g019644

g019644

Слика 7

- | | |
|-----------------------------|----------------------------------|
| 1. Vreća za travu | 3. Bočni izbacivač |
| 2. Čep za zadnje pražnjenje | 4. Usmerivač za bočno pražnjenje |

Контроле

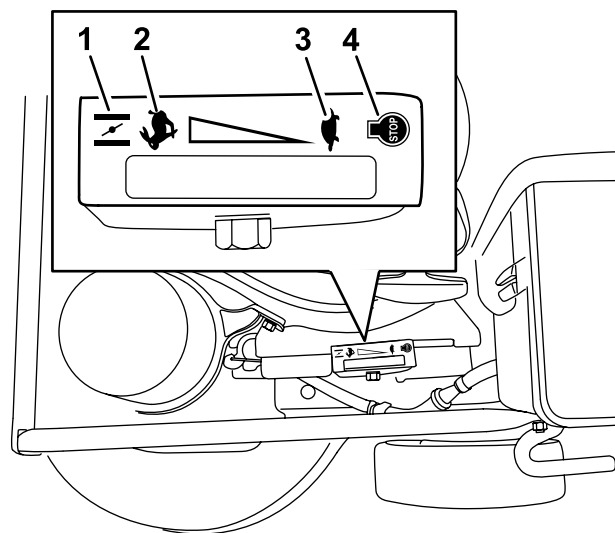

g340478

Слика 8

Gas motora (ručica gasa nije prikazana zbog jasnoće prikaza)

- | | |
|---------|-------------|
| 1. Čok | 3. Sporo |
| 2. Brzo | 4. Zaustavi |

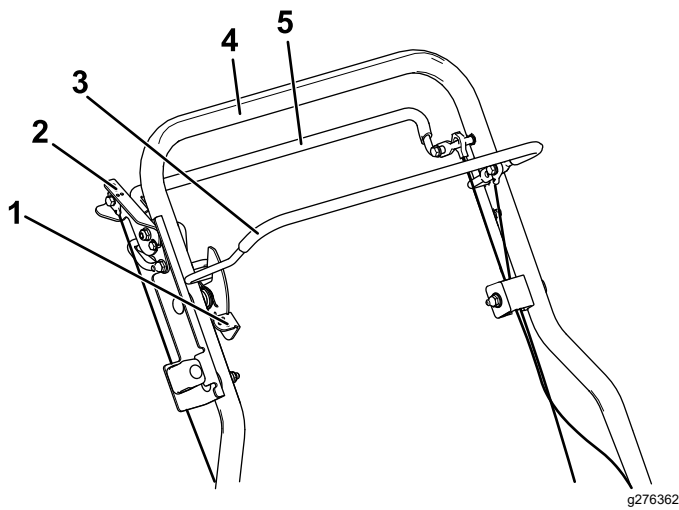

Слика 9

- | | |
|--------------------------------------|------------------|
| 1. Poluga za blokadu kontrole sečiva | 4. Ručka |
| 2. Parkirna kočnica | 5. Prečka pogona |
| 3. Prečka za kontrolu sečiva | |

Спецификације

Model	Težina	Dužina	Širina	Visina
22207	85 kg	169 cm	81 cm	97 cm

Додатна опрема/прикључци

Radi poboljšanja i proširenja mogućnosti mašine, za korišćenje sa njom je dostupan izbor dodatne opreme i priključaka koje je odobrila kompanija Toro. Za listu odobrene dodatne opreme i priključaka obratite se ovlašćenom serviseru ili ovlašćenom distributeru kompanije Toro ili posetite www.Toro.com.

Da biste obezbedili optimalne performanse i produžetak bezbednosne sertifikacije mašine, koristite samo originalne zamenske delove i dodatnu opremu kompanije Toro. Zamenski delovi i dodatna oprema drugih proizvođača može biti opasna i njihovo korišćenje može da poništi garanciju za proizvod.

Рад

Напомена: Utvrdite levu i desnu stranu mašine iz uobičajenog položaja operatera.

Пре рада

Bezbednost pre korišćenja

Opšta bezbednost

- Pre podešavanja, servisiranja, čišćenja ili odlaganja mašine, uvek isključite mašinu, sačekajte da se svi pokretni delovi zaustave i sačekajte da se ohladi.
- Upoznajte se sa bezbednim korišćenjem opreme, komandama operatera i bezbednosnim znacima.
- Proverite da li su svi štitnici i sigurnosni uređaji, poput deflektora i/ili sakupljača trave na mestu i funkcionišu pravilno.
- Uvek pregledajte mašinu kako biste se uverili da sečiva i zavrtnji sečiva nisu pohabani ili oštećeni.
- Pregledajte prostor na kom ćete koristiti mašinu i uklonite sve predmete koji bi mogli ometati rad mašine ili koje bi mašina mogla odbaciti.
- Kontakt sa pokretnim sečivom će dovesti do teške povrede. Nemojte stavljati prste ispod mašine.

Bezbednost goriva

- Gorivo je lako zapaljivo i vrlo eksplozivno. Požar ili eksplozija goriva može da izazove opekotine kod vas i drugih osoba i može oštetiti imovinu.
 - Da biste sprečili da statički elektricitet zapali gorivo, pre punjenja stavite kanister i/ili mašinu direktno na zemlju, ne u vozilo ili na neki predmet.
 - Rezervoar za gorivo puniti napolju, na otvorenom prostoru, kada je motor hladan. Obrišite gorivo koje se prospe.
 - Nemojte rukovati gorivom dok pušite ili u blizini otvorenog plamena ili varnica.
 - Nemojte skidati poklopac za gorivo niti dolivati gorivo u rezervoar dok motor radi ili je vruć.
 - Ako prospete gorivo, ne pokušavajte da pokrenete motor. Izbegavajte stvaranje izvora paljenja dok se pare goriva ne rasprše.
 - Gorivo čuvajte u odobrenom kanisteru i držite ga van domašaja dece.
- Gorivo je štetno ili smrtonosno ako se proguta. Dugotrajno izlaganje parama može dovesti do teške povrede i bolesti.
 - Izbegavajte dugotrajno udisanje para.
 - Držite šake i lice podalje od mlaznice i otvora rezervoara za gorivo.
 - Gorivo držite podalje od očiju i kože.

Punjenje rezervoara za gorivo

Tip	Bezolovni benzin
Minimalni oktanski broj	87 (SAD) ili 91 (istraživački oktanski broj; izvan SAD)
Etanol	Ne više od 10% zapremine
Metanol	Nijedan
MTBE (metil tercijarni butil etar)	Manje od 15% zapremine
Ulje	Ne dodavati u gorivo

Koristite samo čisto, sveže (ne starije od 30 dana) gorivo od proverenog prodavca.

Важно: Da biste smanjili probleme sa pokretanjem, u sveže gorivo dodajte

stabilizator/regenerator goriva prema uputstvu proizvođača stabilizatora/regeneratora goriva.

Napunite rezervoar za gorivo kao što je prikazano na [Слика 10](#).

Напомена: Kapacitet rezervoara za gorivo je 3,76 l.

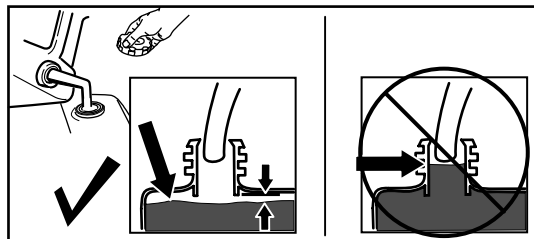

Слика 10

g230458

Provera nivoa motornog ulja

Интервал сервиса: Пре сваке употребе или свакодневно

Важно: Ако upalite motor dok je nivo ulja u kućištu motora prenizak ili previsok, možete da oštetite motor.

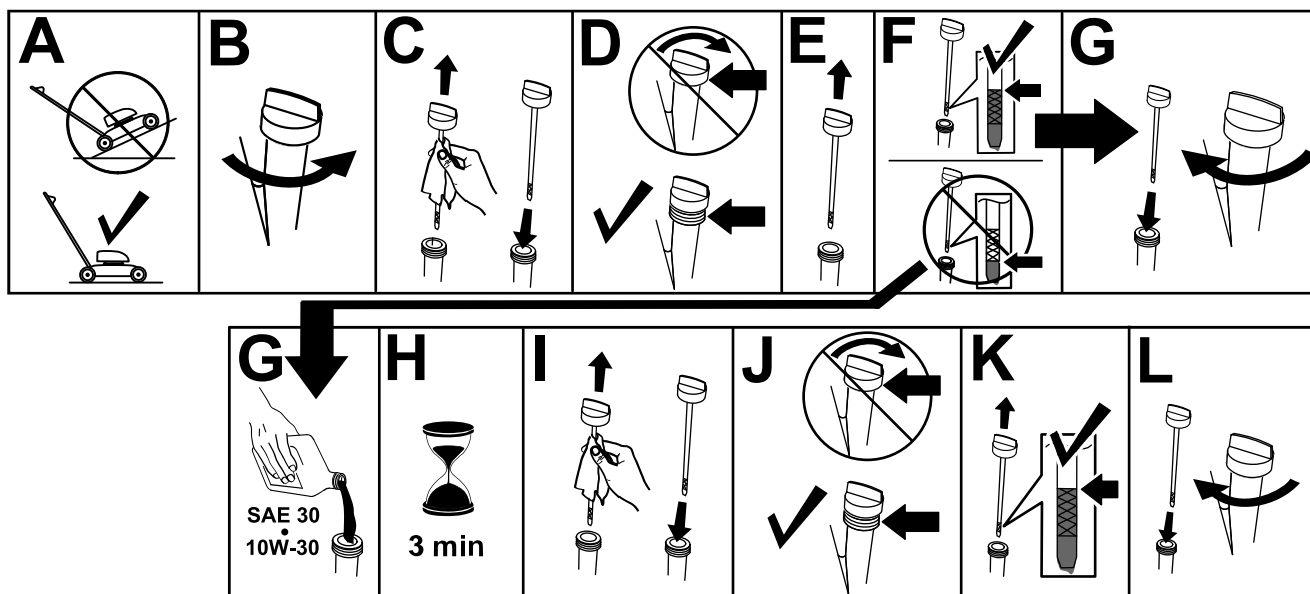

Слика 11

g235721

Podešavanje visine ručke

Ručku možete podići ili spustiti u 1 od 3 položaja koji vam je udobniji ([Слика 12](#)).

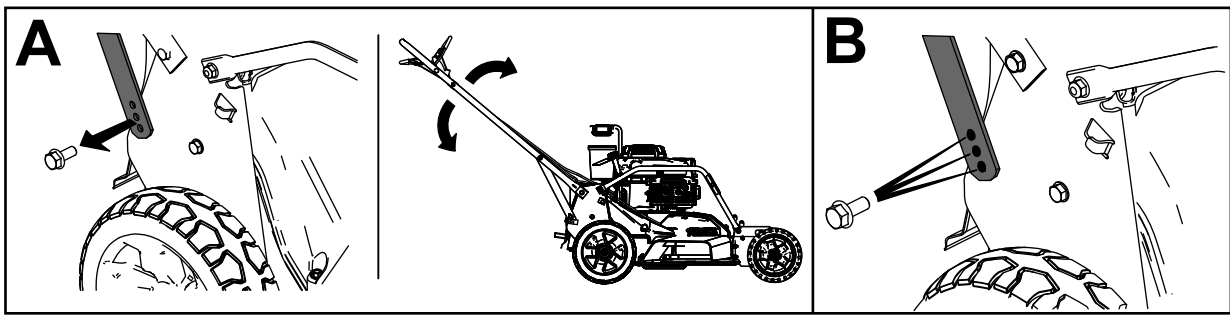

Слика 12

g235868

1. Uklonite i zavrtnje ručke i odgovarajuće navrtke.
2. Pomerite ručku u položaj željene visine.
3. Pričvrstite ručku sa prethodno skinutim zavrtnjima i odgovarajućim navrtkama.

Podešavanje visine košenja

⚠ УПОЗОРЕЊЕ

Podešavanje ručica za visinu košenja moglo bi dovesti do kontakta vaših šaka sa pokretnim sečivom i time do teške povrede.

- Pre podešavanja visine košenja, isključite motor i sačekajte da se svi pokretni delovi zaustave.
- Nemojte stavljati prste ispod kućišta kada podešavate visinu košenja.

Visina košenja kontroliše se prednjom i zadnjom ručicom, koje se obe nalaze sa leve strane mašine. Da biste podigli ili spustili mašinu, aktivirajte ručicu, podignite ili spustite mašinu i zatim deaktivirajte ručicu.

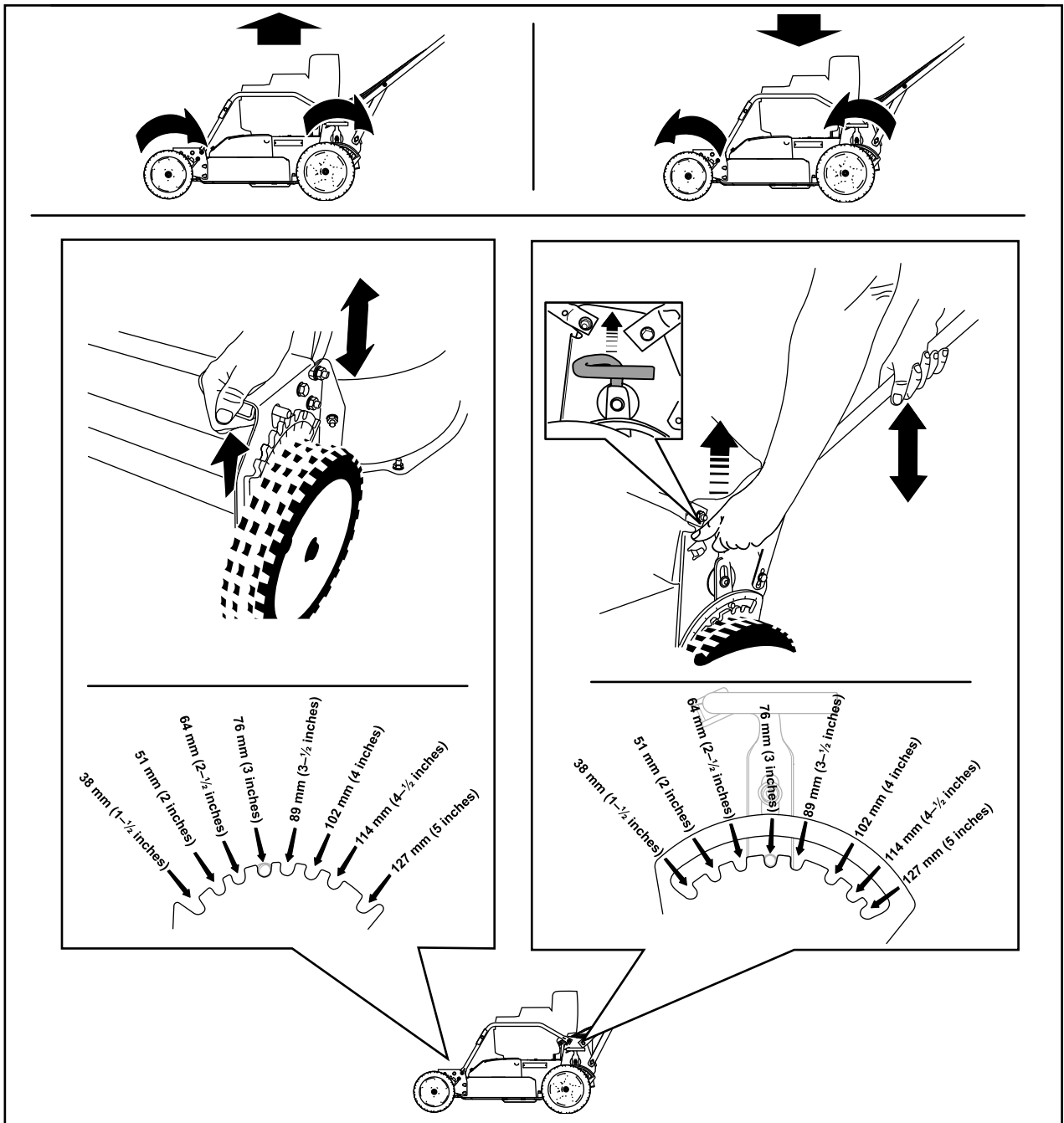

Слика 13

g232160

Proveravanje rada sistema za zaustavljanje sečiva

Pre svake upotrebe, proverite da li se sečiva zaustavljaju u roku od 3 sekunde nakon otpuštanja prečke za kontrolu.

Korišćenje vreće za travu

Интервал сервиса: Пре сваке употребе или свакодневно—Proverite sad sistema za zaustavljanje sečiva. Sečiva bi trebalo da se zaustave 3 sekunde nakon otpuštanja prečke za kontrolu; ako to nije slučaj, obratite se ovlašćenom serviseru.

Vreću za travu možete da koristite da biste proverili sistem za zaustavljanje sečiva.

1. Uklonite čep za zadnje pražnjenje.
2. Postavite praznu vreću za travu na mašinu.
3. Pokrenite motor.
4. Aktivirajte sečiva.

Напомена: Vreća treba da počne da se naduvava, što ukazuje da se sečiva rotiraju.

5. Dok posmatrate vreću, otpustite prečku za kontrolu.

Напомена: Ako se vreća ne izduva u roku od 3 sekunde od otpuštanja prečke za kontrolu, sistem za zaustavljanje sečiva možda propada što bi, ako se ignoriše, moglo dovesti do nebezbednih radnih uslova. Neka mašinu pregleda i servisira ovlašćeni serviser.

6. Isključite motor i sačekajte da se svi pokretni delovi zaustave.

Nekorišćenje vreće za travu

1. Premestite mašinu na popločanu površinu u području bez vetra.
2. Postavite sva 4 točka na postavku visine košenja od 89 mm.
3. Uzmite pola lista novina i zgužvajte ga u lopticu dovoljno malu da prođe ispod mašine (oko 75 mm u prečniku).
4. Postavite novinsku lopticu oko 13 cm ispred mašine.
5. Pokrenite motor.
6. Aktivirajte sečiva.
7. Otpustite prečku za kontrolu i počnite da odbrojavate 3 sekunde.
8. Kada izbrojite do 3, brzo gurnite mašinu napred preko novina.

9. Isključite motor i sačekajte da se svi pokretni delovi zaustave.
10. Idite do prednjeg dela mašine i proverite novinsku lopticu.

Напомена: Ako novinska loptica nije prošla ispod mašine, ponovite korake od 4 do 10.

Важно: Ako je novinska loptica odmotana ili iseckana, sečiva se nisu pravilno zaustavila, što bi moglo dovesti do nebezbednih radnih uslova. Obratite se ovlašćenom serviseru.

Током рада

Bezbednost tokom korišćenja

Opšta bezbednost

- Nosite odgovarajuću odeću, uključujući zaštitu za oči; dugačke pantalone; izdržljivu neklizajuću obuću; i zaštitu za uši. Zavežite pozadi dugu kosu i nemojte nositi široku odeću ili labavi nakit.
- Posvetite punu pažnju dok koristite mašinu. Nemojte se baviti aktivnostima koje odvlače pažnju; u suprotnom može doći do povrede ili materijalne štete.
- Nemojte da rukujete mašinom kada ste umorni ili pod uticajem alkohola ili lekova.
- Sečivo je oštro; dodirivanje sečiva može dovesti do teške telesne povrede. Pre nego što napustite položaj operatera, isključite motor, uklonite ključ za paljenje (ako je deo opreme) i sačekajte da se svi pokretni delovi zaustave.
- Vodite računa da posmatrači budu van radnog prostora. Držite malu decu van radnog prostora i pod brižnim nadzorom odgovorne odrasle osobe koja ne rukuje mašinom. Zaustavite mašinu ako neko uđe u prostor.
- Uvek pogledajte nadole i iza sebe pre pomeranja mašine unazad.
- Mašinom rukujte samo u uslovima dobre vidljivosti i odgovarajućim vremenskim uslovima. Nemojte koristiti mašinu kada postoji opasnost od grmljavine.
- Mokra trava ili lišće mogu dovesti do teške povrede ako se okliznete i dodirnete sečivo. Izbegavajte košenje u vlažnim uslovima.
- Budite naročito pažljivi kada prilazite slepim uglovima, žbunju, drveću ili drugim predmetima koji mogu da vam zaklone pogled.
- Nemojte usmeravati materijal za pražnjenje ka bilo kome. Izbegavajte pražnjenje materijala uz

zid ili prepreku; materijal bi mogao da se odbije ka vama. Zaustavite sečivo(a) kada prelazite šljunkovite površine.

- Pazite na rupe, brazde, izbočine, kamenje ili druge skrivene predmete. Neravan teren može da dovede do toga da izgubite ravnotežu ili uporište.
- Ako mašina udari u neki predmet ili počne da vibrira, odmah isključite motor, uklonite ključ za paljenje (ako je deo opreme), sačekajte da se svi pokretni delovi zaustave i iskopčajte kabl sa svećice pre pregledanja mašine u potrazi za oštećenjem. Obavite sve potrebne popravke pre nego što nastavite sa radom.
- Pre nego što napustite položaj operatera, isključite motor, uklonite ključ za paljenje (ako je deo opreme) i sačekajte da se svi pokretni delovi zaustave.
- Ako je motor radio, biće vruć i može da vas ozbiljno opeče. Držite se podalje od vrućeg motora.

- Motor pokrećite samo u dobro provetrenom prostoru. Izduvni gasovi sadrže ugljen-monoksid, koji predstavlja smrtonosni otrov bez mirisa.
- Često proveravajte delove sakupljača trave i kanal za pražnjenje na znakove istrošenosti ili oštećenja i po potrebi ih zamenite originalnim Toro delovima.

Bezbednost na nagibu

- Kosite popreko površine nagibe; nikada uz ili niz. Budite naročito pažljivi pri promeni pravca na nagibima.
- Nemojte kositi na preterano strmim nagibima. Loše uporište bi moglo da izazove nezgodu usled klizanja i pada.
- Kosite oprezno blizu strmina, rovova ili nasipa.

Pokretanje motora

1. Spojite kabl na svećicu (Слика 6).
2. Otvorite nepovratni ventil za gorivo (Слика 14).

Напомена: Kada je nepovratni ventil za gorivo otvoren, ručica je paralelna sa cevovodom za gorivo.

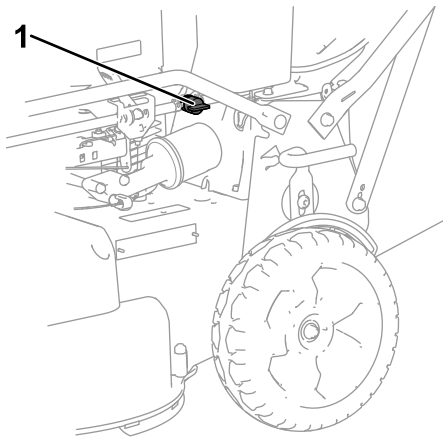

Слика 14

g276446

1. Nepovratni ventil za gorivo

3. Pomerite komandu gaza u položaj za ČOK (A na Слика 15).
4. Povucite ručicu za ručno pokretanje lagano dok ne osetite otpor, a zatim je naglo povucite (B na Слика 15).
5. Pomerite ručicu gasa u položaj za BRZ RAD kada se motor pokrene (C na Слика 15).

Напомена: Ako motor ne uspe da se pokrene nakon 3 povlačenja, ponovite korake od 3 do 5.

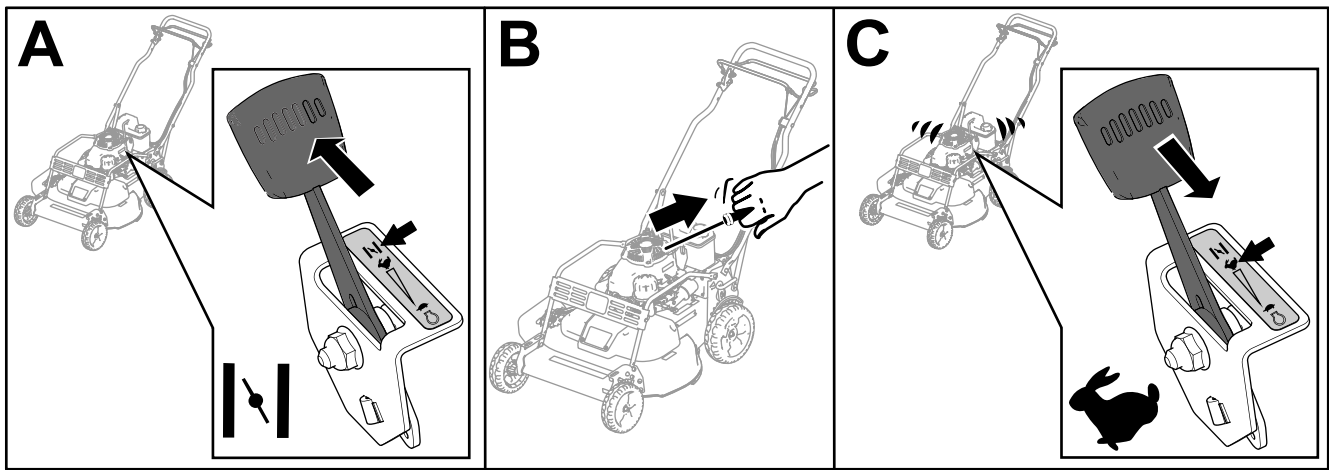

Слика 15

g232243

Korišćenje samohodnog pogona i aktiviranje sečiva

Da biste koristili samohodni pogon, povucite i zadržite pogonsku ručicu uz ručku (Слика 16).

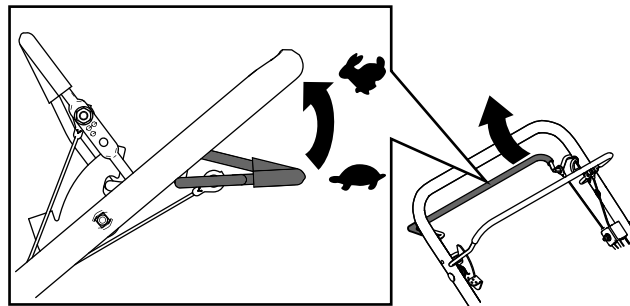

Слика 16

g237184

Da bi ste aktivirali sečiva, uradite sledeće:

1. Gurnite i zadržite polugu za blokadu kontrole sečiva unapred da biste oslobodili prečku za kontrolu sečiva (A na Слика 17).
2. Povucite prečku za kontrolu sečiva prema ručki i otpustite ručicu za blokadu kontrole sečiva; sečivo bi trebalo da se aktivira (A na Слика 17).
3. Pustite prečku za kontrolu sečiva da biste deaktivirali sečivo (B na Слика 17). Poluga za blokadu kontrole sečiva se resetuje radi blokiranja ručice za kontrolu sečiva.

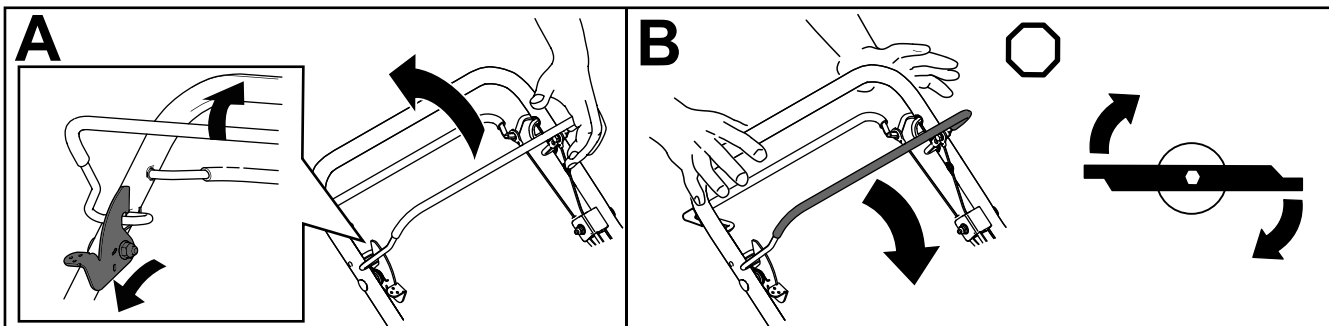

Слика 17

g237185

Isključivanje motora

1. Pomerite ručicu gasa u položaj za ISKLJUČIVANJE i sačekajte da se svi pokretni delovi zaustave.

2. Zatvorite nepovratni ventil za gorivo i odvojite kabl od svećice ako ne koristite mašinu ili je ostavljate bez nadzora.

Aktiviranje parkirne kočnice

Aktivirajte parkirnu kočnicu povlačenjem poluge kočnice nagore, prema ručki (Слика 18).

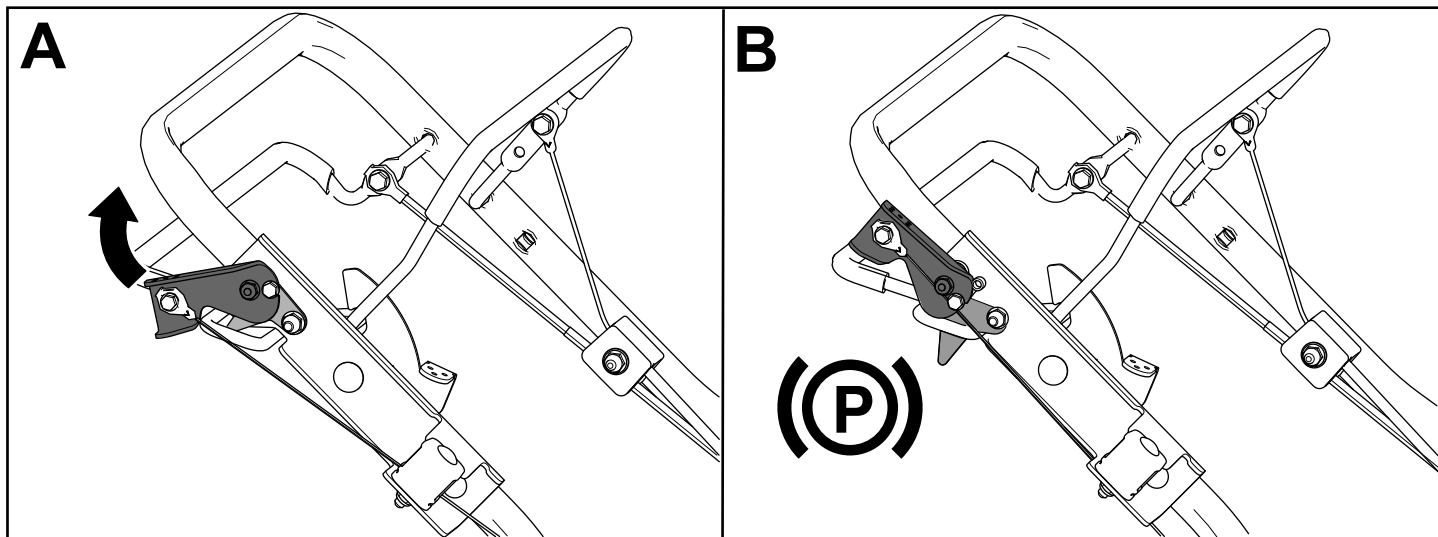

Слика 18

g276567

Deaktiviranje parkirne kočnice

Deaktivirajte parkirnu kočnicu guranjem poluge kočnice nadole, dalje od ručke (Слика 19).

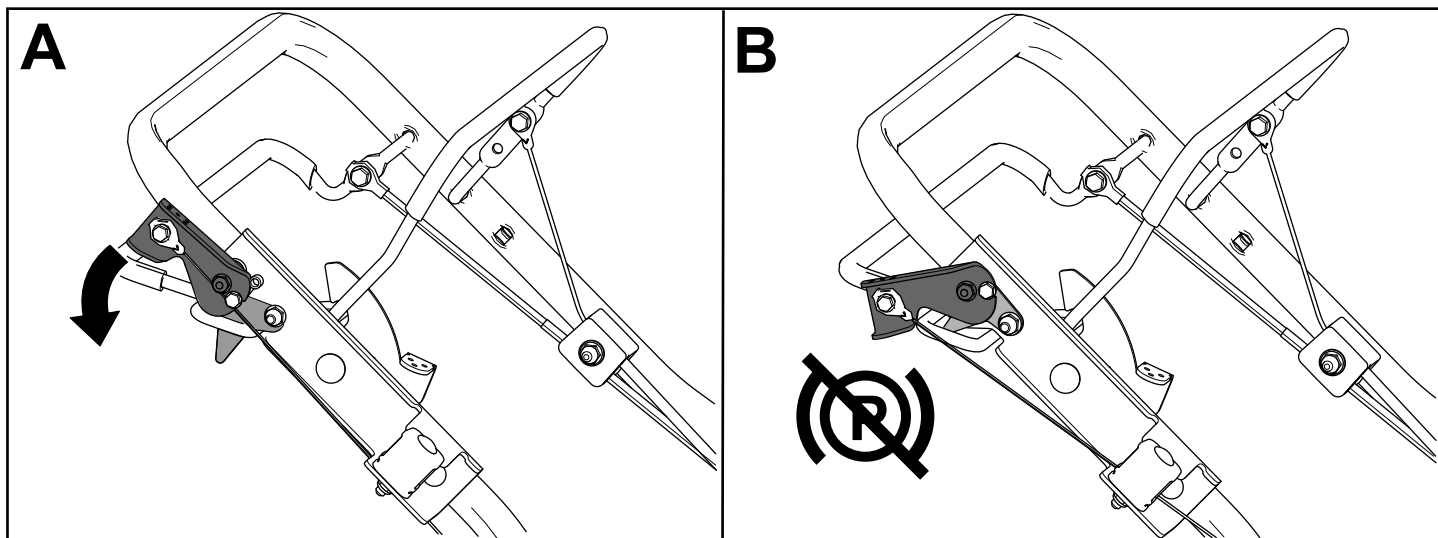

Слика 19

g276568

Recikliranje pokošene trave

Ova mašina se fabrički isporučuje spremna za recikliranje pokošene trave i lišća na travnjaku. Za pripremu mašine za recikliranje:

- Ako je bočni izbacivač na mašini, uklonite ga i montirajte usmerivač za bočno pražnjenje; pogledajte [Uklanjanje bočnog izbacivača \(strana 19\)](#).
- Ako je vreća za travu na mašini, uklonite je; pogledajte [Uklanjanje vreće za travu \(strana 18\)](#).
- Ako čep za zadnje pražnjenje nije postavljen, uhvatite ga za dršku, podignite zadnji usmerivač i umetnite ga u izbacivač zadnjeg pražnjenja dok se brava ne zabravi na mesto; pogledajte [Слика 20](#).

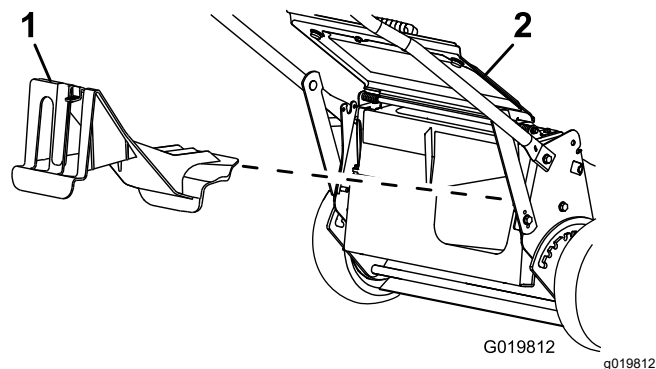

Слика 20

1. Čep za zadnje pražnjenje
2. Zadnji usmerivač

Skupljanje pokošene trave

Koristite vreću za travu kada želite skupljati pokošenu travu i lišće sa travnjaka.

Ako je bočni izbacivač na mašini, uklonite ga i montirajte usmerivač za bočno pražnjenje pre sakupljanja pokošene trave; pogledajte [Uklanjanje bočnog izbacivača \(strana 19\)](#).

Postavljanje vreće za travu

1. Podignite i držite nagore zadnji usmerivač (A na [Слика 21](#)).
2. Uklonite čep za zadnje pražnjenje tako što ćete palcem povući bravu nadole i izvući čep iz mašine (B na [Слика 21](#)).
3. Postavite šipku vreće u ureze na dnu ručke i ljuljajte vreću napred-nazad da biste obezbedili da šipka nalegne na dno oba ureza (C na [Слика 21](#)).
4. Spustite zadnji usmerivač dok se ne nasloni uz vreću za travu.

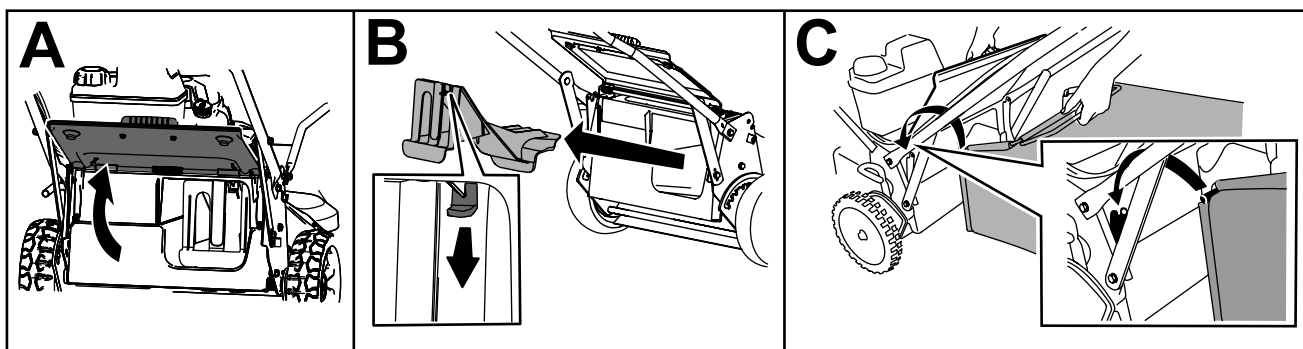

Слика 21

Uklanjanje vreće za travu

Da biste uklonili vreću, sprovedite korake iz odeljka [Postavljanje vreće za travu \(strana 18\)](#) obrnutim redosledom.

Izbacivanje pokošene trave sa strane

Bočno izbacivanje koristite za košenje veoma visoke trave.

Montiranje bočnog izbacivača

Важно: Pre recikliranja pokošene trave proverite da li je postavljen čep za zadnje pražnjenje.

1. Isključite motor i sačekajte da se svi pokretni delovi zaustave.
2. Uklonite vreću za travu ako je montirana na mašinu; pogledajte [Uklanjanje vreće za travu \(страна 18\)](#).
3. Umetnite čep za zadnje pražnjenje (A na [Слика 22](#)).
4. Uklonite usmerivač ua bočno pražnjenje povlačenjem opruge koja zadržava usmerivač na mestu i uklanjanjem usmerivača (B i C na [Слика 22](#)).
5. Montirajte bočni izbacivač povlačenjem poluge opruge, postavljanjem bacača preko otvora i spuštanjem opruge preko jezičaka na gornjem delu izbacivača (D i E na [Слика 22](#)).

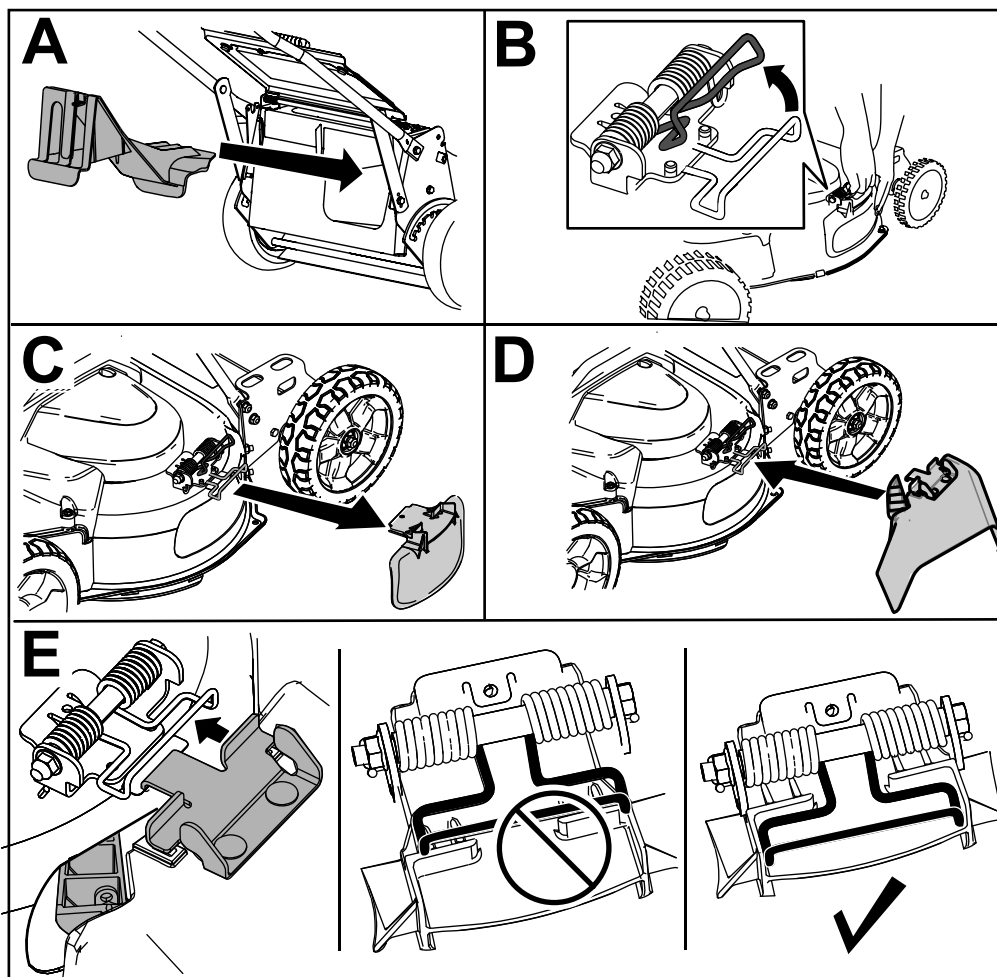

Слика 22

g235903

Uklanjanje bočnog izbacivača

Da biste uklonili bočni izbacivač, obrnutim redosledom ponovite korake iz [Montiranje bočnog izbacivača \(страна 19\)](#).

Оперативне напомене

Општи савети

- Pregledajte bezbednosna uputstva i pažljivo pročitajte ovaj priručnik pre korišćenja mašine.
- Očistite površinu od štapova, kamenja, žice, grana i drugih otpadaka u koje bi sečiva mogla da udare i odbace ih.
- Sve osobe, naročito decu i ljubimce, držite dalje od područja rada.
- Izbegavajte udaranje u drveće, zidove, ivičnjake ili druge tvrde predmete. Nikada nemojte namerno kositi preko bilo kog predmeta.
- Ako mašina udari u neki predmet ili počne da vibrira, odmah isključite motor, iskopčajte kabl sa svećice i pregledajte mašinu u potrazi za oštećenjem.
- Održavajte sečiva oštrim tokom sezone košenja. Periodično isturpijajte zarez na sečivima.
- Zamenite sečiva kada to bude potrebno originalnim zamenskim sečivom kompanije Lawn-Boy.
- Kosite samo suhu travu ili lišće. Mokra trava i lišće obično formiraju grumen u dvorištu i mogu izazvati začepljenje mašine ili zastoj motora.
- Očistite donju stranu kućišta mašine nakon svakog košenja. Pogledajte [Čišćenje ispod mašine \(strana 21\)](#).
- Održavajte motor u dobrom radnom stanju.
- Postavite brzinu motora na najbrži položaj za najbolje rezultate košenja.
- Često čistite filter za vazduh. Malčiranje podiže više pokošene trave i prašine koji začepljuju filter za vazduh i smanjuje učinak motora.

Košenje trave

- Trava raste različitom brzinom u različita doba godine. Tokom letnjih vrućina najbolje je kositi travu na postavkama visine košenja od 51 mm, 64 mm ili 83 mm. Kosite samo trećinu vlasi trave odjednom. Ne kosite ispod postavke od 51 mm osim ako trava nije proređena ili ako nije kasna jesen kada trava sporije raste.
- Prilikom košenja trave više od 15 cm, prvo pokosite na najvećoj postavci visine košenja i hodajte sporije; zatim ponovo pokosite na nižoj postavci za što bolji izgled travnjaka. Ako je trava preduga i lišće se nakuplja na travnjaku, mašina može da se začepi i tako izazove zastoj motora.
- Naizmenično menjajte smer košenja. To pomaže u rasipanju pokošene trave preko travnjaka radi ravnomernog đubrenja.

Ako niste zadovoljni konačnim izgledom travnjaka, pokušajte jedno ili više od sledećih uputstava:

- Naoštrite sečiva.
- Hodajte sporijim tempom tokom košenja.
- Podignite visinu košenja na mašini.
- Češće kosite travu.
- Preklapajte područja otkosa umesto da kosite puni otkos pri svakom prolazu.

Košenje lišća

- Nakon košenja travnjaka, proverite da li je pola travnjaka vidljivo kroz poklopac pokošenog lišća. Možda ćete morati da više od jednom pređete preko lišća.
- Za malu pokrivenost lišća, postavite sve točkove na istu postavku visine košenja.
- Usporite brzinu košenja ako mašina dovoljno ne usitnjava lišće.

Након рада

Bezbednost nakon korišćenja

Opšta bezbednost

- Pre podešavanja, servisiranja, čišćenja ili odlaganja mašine, uvek isključite mašinu, sačekajte da se svi pokretni delovi zaustave i sačekajte da se ohladi.
- Očistite travu i otpatke sa mašine kako biste pomogli u sprečavanju požara. Očistite prosuto ulje ili gorivo.
- Mašinu ili kanister sa gorivom nemojte nikada skladištiti na mestu na kom ima otvorenog plamena, varnica ili pomoćni plamenik, kao na kotlu za grejanje vode ili na drugim aparatima.

Bezbednost u slučaju transporta

- Budite pažljivi prilikom utovara ili istovara mašine.
- Mašinu pričvrstite od kotrljanja.
- Zatvorite ventil za gorivo pre utovarivanja mašine radi transporta.

Čišćenje ispod mašine

Za optimalni učinak košenja, održavajte donju stranu kućišta mašine čistom. Pokošenu travu sa donje strane kućišta mašine možete ili da isperete ili da ostružete.

Pranje oblasti ispod mašine

Интервал сервиса: Након сваке употребе—Очистите ispod kućišta mašine.

1. Postavite mašinu na ravnu betonsku ili asfaltnu površinu u blizini baštenskog creva.
2. Pokrenite motor.
3. Držite baštensko crevo u visini ručke i usmerite vodu da teče po tlu neposredno ispred zadnjeg desnog točka (Слика 23).

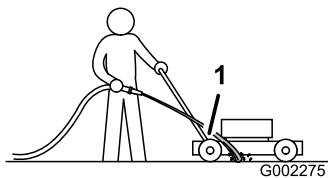

Слика 23

1. Zadnji desni točak

Напомена: Сеčива ће увући воду и испрати покoшeну траву. Пустите воду да тече док више не видите да се покoшeна трава испире испод машине.

4. Isključite motor i sačekajte da se svi pokretni delovi zaustave.
5. Isključite vodu.
6. Pokrenite mašinu i ostavite je da radi nekoliko minuta a bi se osušila vlaga sa mašine i njenih komponenti.

Struganje oblasti ispod mašine

Ako pranje ne ukloni sve otpatke ispod mašine, ostružite ih.

1. Skinite kabl sa svećice.
2. Ispraznite gorivo iz rezervoara za gorivo; pogledajte [Pražnjenje rezervoara za gorivo i čišćenje filtera \(страна 25\)](#).
3. Mašinu nagnite bočno, sa filterom za vazduh okrenutim nagore u vazduh, dok se gornji deo ručke ne nasloni na zemlju.
4. Uklonite prljavštinu i pokošenu travu strugačem od tvrdog drveta; izbegavajte neravnine i oštre ivice.

5. Okrenite mašinu uspravno.
6. Napunite rezervoar za gorivo.
7. Spojite kabl na svećicu.

Čišćenje točkova

Интервал сервиса: Сваких 40 сати

1. Skinite zadnje točkove i očistite sve otpatke sa područja zupčanika i točkova.

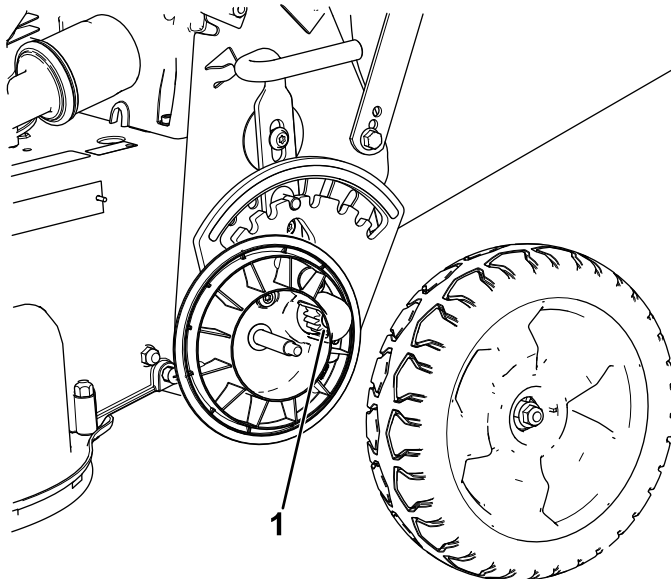

Слика 24

1. Zupčanici
2. Nakon čišćenja nanosite na zupčanike malu količinu sredstva protiv vezivanja.

Напомена: Ако користите маšину у екстремним условима, чеšће чишћење тоčkова од препорученог ће продужити радни век зупчаника.

Напомена: Да бисте спречили оштећење зaptивки лежajева, не прскajте лежajеве водом под високим притиском.

Одржавање

Препоручени распоред(и) одржавања

Интервал сервисног одржавања	Поступак одржавања
Након првих 5 сати	<ul style="list-style-type: none">• Servisirajte sistem pogona sečiva.
Након првих 8 сати	<ul style="list-style-type: none">• Zamenite ulje u motoru.
Пре сваке употребе или свакодневно	<ul style="list-style-type: none">• Proverite nivo motornog ulja i po potrebi dodajte ulje.• Proverite sad sistema za zaustavljanje sečiva. Sečiva bi trebalo da se zaustave 3 sekunde nakon otpuštanja prečke za kontrolu; ako to nije slučaj, obratite se ovlašćenom serviseru.• Pregledajte filter za vazduh.• Proverite sečiva i servisirajte ih, ako je neophodno.• Pregledajte sečiva.• Proverite rad parkirne kočnice.
Након сваке употребе	<ul style="list-style-type: none">• Očistite ispod kućišta mašine.
Сваких 25 сати	<ul style="list-style-type: none">• Očistite penasti predčistač (češće u prašnjavim uslovima).
Сваких 40 сати	<ul style="list-style-type: none">• Očistite točkove i zupčanike.
Сваких 50 сати	<ul style="list-style-type: none">• Zamenite motorno ulje bez filtera za ulje (češće u prašnjavim uslovima).• Proverite stanje kaiševa.• Proverite crevo za gorivo i po potrebi ga zamenite.• Uklonite ostatke ispod poklopca kaiša.• Servisirajte sistem pogona sečiva.
Сваких 100 сати	<ul style="list-style-type: none">• Zamenite motorno ulje sa filterom za ulje (češće u prašnjavim uslovima).• Proverite svećicu.• Očistite filter rezervoara za gorivo.• Zamenite filter za gorivo.
Сваких 200 сати	<ul style="list-style-type: none">• Zamenite filter za ulje.
Сваких 250 сати	<ul style="list-style-type: none">• Promenite kaiš za kvačilo za kočenje sečiva.• Zamenite prenosni kaiš.
Сваких 300 сати	<ul style="list-style-type: none">• Zamenite papirni filter za vazduh (češće u prašnjavim uslovima).
Годишње или пре складиштења	<ul style="list-style-type: none">• Ispraznite rezervoar za gorivo pre vršenja popravki prema uputstvu ili pre skladištenja.

Важно: Dodatne postupke održavanja potražite u priručniku za vaš motor.

Bezbednost pri održavanju

- Pre podešavanja, servisiranja, čišćenja ili odlaganja mašine, uvek isključite mašinu, sačekajte da se svi pokretni delovi zaustave i sačekajte da se ohladi.
- Pre bilo kakvog postupka održavanja skinite kabl svećice sa svećice.
- Nosite rukavice i zaštitu za oči kada servisirate mašinu.
- Sečivo je oštro; dodirivanje sečiva može dovesti do teške telesne povrede. Nosite rukavice kada servirate sečivo. Nemojte vršiti popravke ili prepravke sečiva.
- Nemojte nikada vršiti neovlašćene izmene na bezbednosnim uređajima. Redovno proveravajte njihovu ispravnost.
- Naginjanje mašine može dovesti do curenja goriva. Gorivo je zapaljivo i eksplozivno i može da izazove telesnu povredu. Motor upotrebljavajte dok ne potrošite gorivo ili gorivo isпустите pomoću ručne pumpe; nikada pomoću sifonske pumpe.
- Da biste obezbedili optimalne performanse mašine, koristite samo originalne zamenske delove i dodatnu opremu kompanije Toro.

Zamenski delovi i dodatna oprema drugih proizvođača može biti opasna i njihovo korišćenje može da poništi garanciju za proizvod.

Servisiranje filtera za vazduh

Интервал сервиса: Пре сваке употребе или свакодневно

Сваких 25 сати—Очистите пенести предчистач (чешће у прањавим условима).

Сваких 300 сати—Замените папирни филтер за ваздух (чешће у прањавим условима).

Важно: Немојте користити мотор без склопа филтера за ваздух; доћи ће до екстремног оштећења мотора.

1. Искључите мотор и саčekajte да се сви покретни делови зауставе.
2. Скините кабл са свеце.
3. Уклоните поклопач и темељно га очистите (Слика 25).

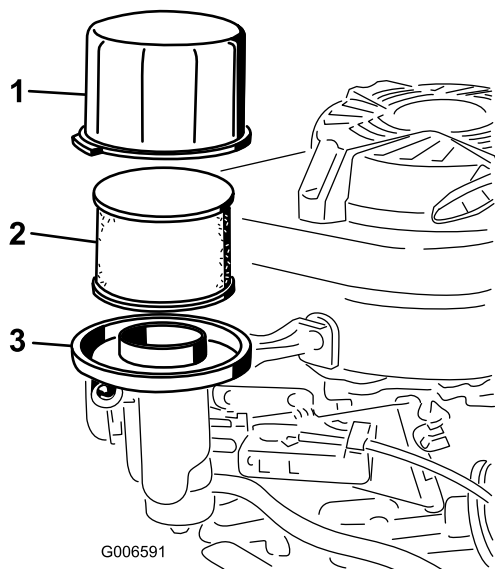

Слика 25

1. Поклопач
2. Пенести предфилтер и папирни филтер
3. Постављање филтера за ваздух

4. Уклоните пенести предфилтер од папирног филтера (Слика 25) и замените папирни филтер ако је претерано прљав.

Важно: Не покушавајте да очистите папирни филтер.

5. Оперите пенести предфилтер благим детерџентом и водом, а затим га осушите убрусом.

Напомена: Немојте додавати улје на пенести предчистач.

6. Поставите пенести предчистач на папирни филтер.
7. Монтирајте склоп филтера за ваздух.
8. Инсталирајте поклопач.

Zamena motornog ulja

Интервал сервиса: Након првих 8 сати—Замените улје у мотору.

Сваких 50 сати—Замените моторно улје без филтера за улје (чешће у прањавим условима).

Сваких 100 сати

Напомена: Пре замене улја пустите мотор да ради неколико минута како би се загрејао. Топло улје је тежније и садржи више загађивача.

Спецификације моторног улја

Капацитет моторног улја	0,65 l* без филтера за улје; 0,85 l са филтером за улје
Вискозност улја	SAE 30 или SAE 10W-30 детерџентно улје
Класификација API сервиса	SJ или више

*Након испуштања улја у кућишту мотора остаје мало улја. Немојте напунити кућиште мотора до пуног капацитета улја. Напуните кућиште мотора улјем према упутству у следећим корацима.

1. Преместите машину на равну површину.
2. Погледајте [Безбедност при одржавању \(страница 22\)](#).
3. Мерну шипку извадите тако што ћете њен њеки окренути у смеру супротном од кретања кажалјке на сату и извући га (Слика 26).

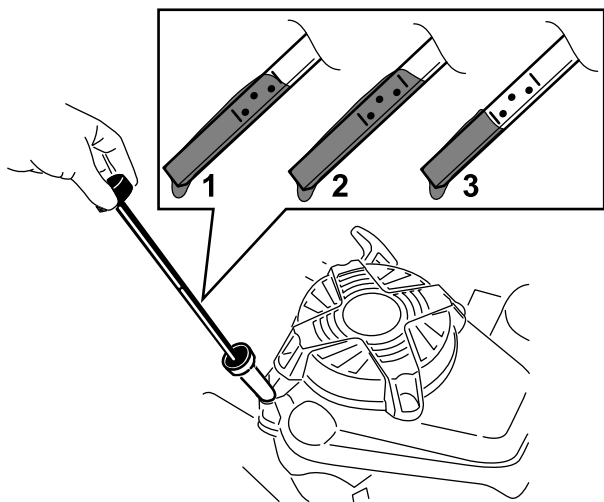

Слика 26

g194742

1. Pun nivo
2. Visok nivo
3. Nizak nivo

4. Mašinu nagnite bočno (tako da filter za vazduh bude okrenut nagore) kako biste isпустили iskorišćeno ulje iz cevi za punjenje ulja (Слика 27).

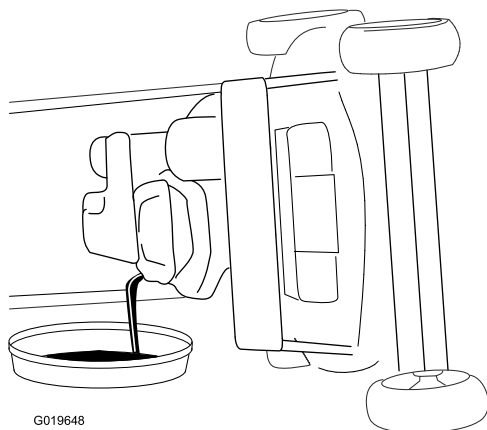

G019648

Слика 27

g019648

5. Nakon ispuštanja iskorišćenog ulja vratite mašinu u položaj operatera.
6. Pažljivo ulijte $\frac{3}{4}$ kapaciteta motornog ulja u cev za punjenje ulja.
7. Sačekajte 3 minuta da se ulje slegne u motoru.
8. Čistom krpom obrišite šipku za merenje nivoa ulja.
9. Umetnite mernu šipku u cev za punjenje ulja, a zatim je izvadite.
10. Očitajte nivo ulja na šipki za merenje ulja (Слика 26).
 - Ako je nivo ulja na mernoj šipki prenizak, pažljivo dolijte malo ulja u cev za punjenje

ulja, sačekajte 3 minuta i ponavljajte korake od 8 do 10 dok nivo ulja na mernoj šipki ne bude odgovarajući.

- Ako je nivo ulja na mernoj šipki previsok, ispuštajte višak ulja dok nivo na mernoj šipki ne bude odgovarajući.

Важно: Ако upalite motor dok je nivo ulja u motoru prenizak ili previsok, možete da oštetite motor.

11. Vratite šipku za merenje ulja na mesto i pričvrstite je.
12. Propisno reciklirajte iskorišćeno ulje.

Zamena filtera za ulje

Интервал сервиса: Сваких 200 сати

1. Pustite motor da radi da bi se ulje zagreјalo.
2. Isključite motor i sačekajte da se svi pokretni delovi zaustave.
3. Skinite kabl sa svećice.
4. Ispustite motorno ulje; pogledajte [Zamena motornog ulja \(strana 23\)](#).
5. Postavite krpu ispod filtera za ulje kako biste upili ulje koje može iscuriti dok uklanjate filter za ulje.
6. Uklonite filter za ulje (Слика 28).

Напомена: Pobrinite se da zaptivka filtera za ulje spadne zajedno sa filterom.

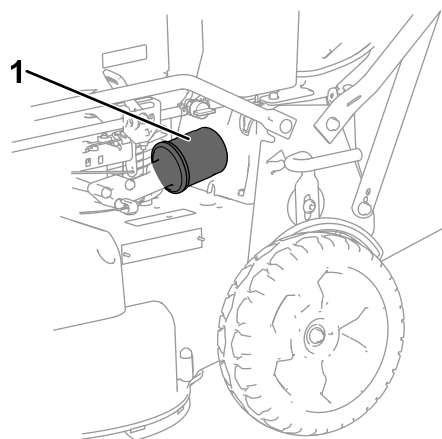

Слика 28

g276457

1. Filter za ulje
7. Prstom nanesite ulje na zaptivku novog filtera (Слика 29).

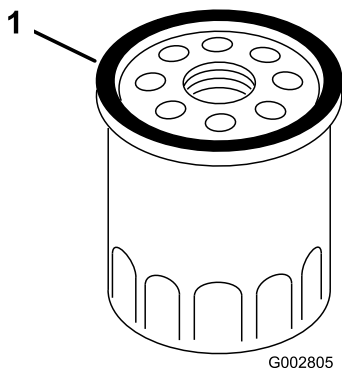

Слика 29

1. Zaptivka

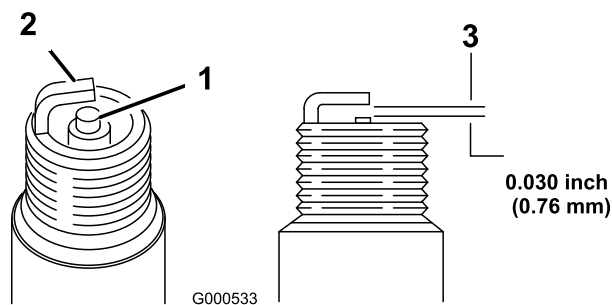

Слика 30

1. Izolator centralne elektrode
2. Bočna elektroda
3. Vazdušni zazor (ne u razmeri)

8. Montirajte novi filter da zaptivka dođe u kontakt sa postoljem filtera, zatim pritegnite filter za dodatne $\frac{2}{3}$ kruga.
9. Napunite kućište motora svežim uljem do odgovarajućeg nivoa na mernoj šipci; pogledajte [Provera nivoa motornog ulja \(strana 11\)](#).
10. Spojite kabl na svećicu.
11. Pustite motor da radi oko 3 minuta.
12. Isključite motor, sačekajte da se svi pokretni delovi zaustave i proverite da li curi ulje oko filtera.
13. Dodajte ulje kako biste nadoknadili ulje u filteru za ulje; pogledajte [2 Dodavanje ulja u motor \(strana 7\)](#)
14. Reciklirajte iskorišćeni filter za ulje prema lokalnim propisima.

Servisiranje svećice

Интервал сервиса: Сваких 100 сати

Koristite svećicu **NGK BPR5ES** ili ekvivalentnu.

1. Isključite motor i sačekajte da se svi pokretni delovi zaustave.
2. Skinite kabl sa svećice.
3. Očistite oko svećice.
4. Skinite svećicu sa glave cilindra.

Важно: Zamenite svećicu ako je ispućala, ima naslage ili je prljava. Nemojte da čistite elektrode zato što prljavština koja ulazi u cilindar može da ošteti motor.

5. Podesite rastojanje na utikaču na 0,76 mm; pogledajte [Слика 30](#).

6. Montirajte svećicu i zaptivku.
7. Pritegnite svećicu momentom od 22 N·m.
8. Spojite kabl na svećicu.

Provera stanja kaiševa

Интервал сервиса: Сваких 50 сати

1. Isključite motor i sačekajte da se svi pokretni delovi zaustave.
2. Uklonite poklopac kaiša ([Слика 6](#)) uklanjanjem 4 zavrtnja koji ga zadržavaju za kućište mašine.
3. Proverite da li na kaiševima ima bilo kakvih pukotina, iskrzanih ivica, tragova gorenja ili bilo kakvih drugih oštećenja.
4. Zamenite sve oštećene kaiševe.
5. Ako zamenite kaiš pogona sečiva, morate da ga podesite. Pogledajte [Servisiranje sistema pogona sečiva \(strana 26\)](#).
6. Montirajte poklopac kaiša pomoću 4 zavrtnja koje ste uklonili u koraku 2.

Pražnjenje rezervoara za gorivo i čišćenje filtera

Интервал сервиса: Сваких 50 сати—Proverite crevo za gorivo i po potrebi ga zamenite.

Сваких 100 сати—Očistite filter rezervoara za gorivo.

Годишње или пре складиштења—Ispraznite rezervoar za gorivo pre vršenja popravki prema uputstvu ili pre skladištenja.

Напомена: Element filtera (sito) rezervoara za gorivo nalazi se unutar rezervoara za gorivo na ispustu. Ovaj filter je deo rezervoara za gorivo i ne može da se ukloni.

1. Isključite motor i sačekajte da se ohladi.

Важно: Gorivo ispuštajte samo iz hladnog motora.

2. Skinite kabl sa svećice.
3. Zatvorite nepovratni ventil za gorivo.
4. Odvojite cevovod za gorivo otpuštanjem stezaljke cevi na karburatoru.
5. Otvorite nepovratni ventil za gorivo i u potpunosti ispuštite gorivo iz rezervoara i cevovoda za gorivo u odobreni kanister za gorivo.
6. Uklonite rezervoar za gorivo iz mašine.
7. Sipajte malu količinu goriva u rezervoar za gorivo, pomerajte ga po rezervoaru i sipajte u odobreni kanister za gorivo.
8. Montirajte rezervoar i cevovod za gorivo.

Zamena filtera za gorivo

Интервал сервиса: Сваких 100 сати

1. Isključite motor i sačekajte da se svi pokretni delovi zaustave.
2. Skinite kabl sa svećice.
3. Zatvorite nepovratni ventil za gorivo (Слика 31).

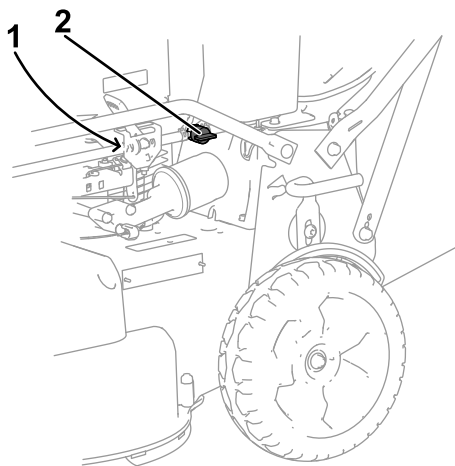

Слика 31

g277609

1. Filter za gorivo (nije prikazan)
2. Nepovratni ventil za gorivo

4. Uklonite filter za gorivo (Слика 31) sa cevovoda za gorivo otpuštanjem stezaljke cevi oko filtera za gorivo.
5. Montirajte novi filter za gorivo na cevovod za gorivo pomoću stezaljke za cevi koje ste uklonili u koraku 4.

Сервисирање система погона сећа

Интервал сервиса: Након првих 5 сати

Сваких 50 сати—Уклоните остатке испод поклопца каиша.

Сваких 50 сати—Сервисирајте систем погона сећа.

1. Отпустите причвршћиваче на табли за приступ поклопцу каиша за 2 четвртине круга и уклоните таблу (Слика 32).

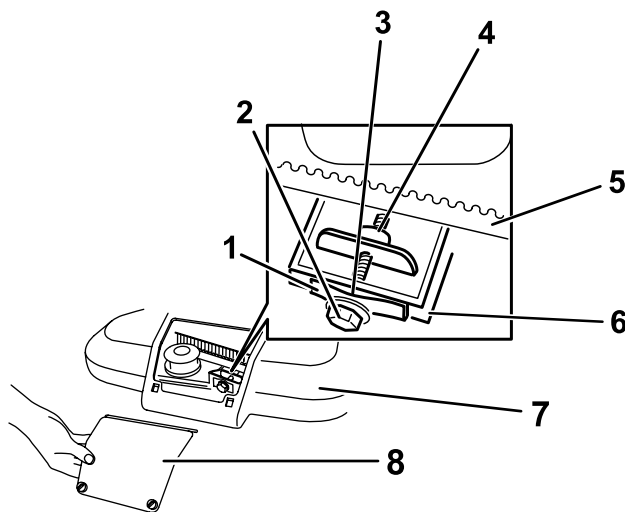

Слика 32

g208925

- | | |
|------------------------------|------------------------------------|
| 1. Opruga za zatezanje kaiša | 5. Kaiš pogona sečiva |
| 2. Zavrtanj za podešavanje | 6. Zid |
| 3. Razmak | 7. Poklopac kaiša |
| 4. Navrtka za podešavanje | 8. Tabla za pristup poklopcu kaiša |

2. Očistite ili izdubajte otpatke sa unutrašnje strane poklopcu kaiša i oko svih delova.
3. Listićem za merenje zazora izmerite od 0,13 do 0,76 mm od zida i umetnite iza oprugu za zatezanje kaiša; pogledajte Слика 33.

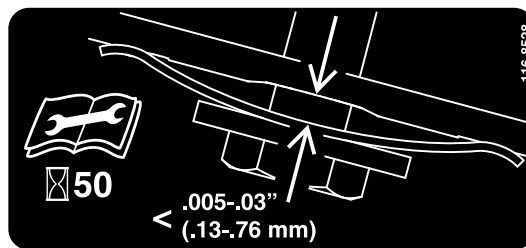

Слика 33

decal116-8528

1. Pročitajte priručnik za operatera pre obavljanja bilo kakvog održavanja.
2. Proveravajte zategnutost kaiša na svakih 50 sati.

Напомена: Ако postoji vidljiv zazor između merača i opruge, pritegnite zavrtnaj za podešavanje i navrtku dok listić za merenje zazora ne prođe jedva kroz zazor (Слика 32).

Важно: Немојте превише затезати зavrtnaj за podešavanje. То би могло да оштети kaiš pogona сеčива.

4. Montirajte ploču за приступ poklopcu kaiša.

Servisiranje сеčива

Интервал сервиса: Пре сваке употребе или свакодневно

Важно: За правилно постављање сеčива потребан је момент-кључ. Ако немате момент-кључ или се не усуђујете да сами обавите овај поступак, обратите се овлашћеном сервисеру.

Pregledajte oštrinu сеčива и да је похабано или оштечено кад год останете без горива; pogledajte Pregled сеčива (страна 27). Ако је оштрица тупа или зarezана, naošтрите је или је замените. Ако су сеčива похабана, savijena, оштећена или napukla, одмах их замените originalним zamenskim сеčивима компаније Lawn-Boy.

▲ ОПАСНОСТ

Istrošeno или оштечено сеčиво може се сломити, а део сеčива би mogao да одлети ка vama или prolaznicima, што може довести до теške телесне повреде или смрти.

- Periodičно proveravajte да li су сеčива istrošena или оштећена.
- Zamenite похабана или оштећена сеčива.

Напомена: Сеčива одржавajte оштрим tokом читаве сезоне košenja, зато што оштра сеčива kose правилно, без kidanja или komadanja vлати trave. Kidanje и komadanje dovodi до toga да trava postane smeđa на ivicama, што usporava раст и povećava mogućnost razvoja bolesti.

Priprema сеčива за košenje за servisiranje

Mašinu nagnite боčno, са filterом за vazдух okrenutим nagore u vazдух, dok се gornji део ручке не naslonи на zemlju.

▲ УПОЗОРЕЊЕ

Сеčива су оштра; dodirивање сеčива може довести до теške телесне повреде.

- Skinite kabl са svećice.
- Nosite rukavice kada servisirate сеčива.

Pregled сеčива

Интервал сервиса: Пре сваке употребе или свакодневно

1. Pregledajte oštrice (Слика 34). Ако оштрице nisu оштре или imaju zarezе, uklonите сеčива и naošтрите их или замените.

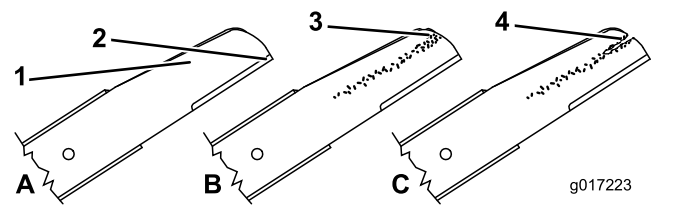

Слика 34

- | | |
|-------------------------|----------------------------------|
| 1. Zakrivljena površina | 3. Pohabanost/formiranje žlebova |
| 2. Oštrica | 4. Pukotina |
-
2. Pregledajte sama сеčива, naročito zakrivljene površine (Слика 34). Ако приметите било какво оштећење, похабаноост или формирање жлебова на тој површини, одмах их замените novим сеčивима.

▲ ОПАСНОСТ

Ако дозволите habanje сеčива, formiraće се прорез између jedра и ravnog дела сеčива. После nekог vremena део сеčива може да се одлomi и избаци од ispod kućišta, што може naneti теške повреде vama или posmatračима.

- Periodičно proveravajte да li су сеčива istrošena или оштећена.
- Nikad не pokušavajte да ispravите savijeno сеčиво или да zavarите slomljeno или napuklo сеčиво.
- Proverite zakrivljenost сеčива; pogledajte Provera да li су сеčива iskrivljena (страна 27).

Provera да li су сеčива iskrivljena

1. Rotirajte сеčива dok не буду u položaju као што је prikazano на Слика 35.

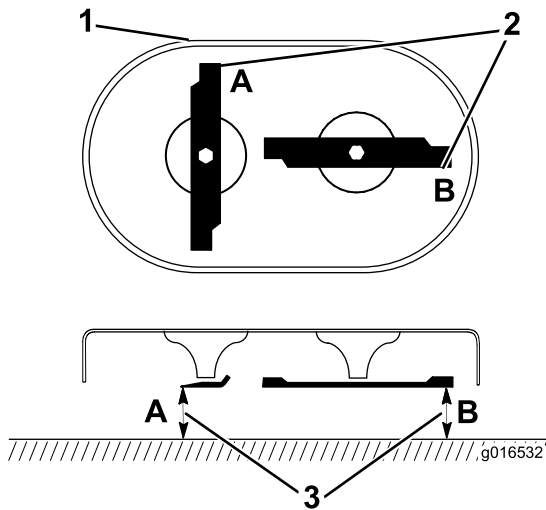

Слика 35

g016532

1. Prednja jedinica za sečenje
2. Izmerite na lokacijama A i B
3. Izmerite od oštrice do glatke, ravne površine

2. Izmerite od ravne površine do oštrica na lokacijama A i B, (Слика 35) i zabeležite obe dimenzije.
3. Okrenite sečiva tako da njihovi suprotni krajevi budu na lokacijama A i B.
4. Ponovite merenja u koraku 2 i zabeležite ih.

Напомена: Ако разлика između dimenzija A i B dobijena u koracima 2 i 4 premašuje 0,32 cm, zamenite oštrice; pogledajte [Uklanjanje sečiva \(strana 28\)](#).

⚠ УПОЗОРЕЊЕ

Sečivo koje je savijeno ili oštećeno može da se polomi i ozbiljno povredi ili ubije vas ili posmatrača.

- Uvek zamenjujte savijena ili oštećena sečiva novim.
- Nikad ne turpijajte niti pravite oštre ureze na ivicama ili površinama sečiva.

Uklanjanje sečiva

Zamenite sečiva kada udare u tvrd premet, budu van ravnoteže, saviju se ili pohabaju. Koristite isključivo originalna Toro zamenska sečiva.

1. Koristite komad drveta da biste zadržali svako sečivo mirnim i okrenuli zavrtnaj ta sečivo u smeru suprotnom od kretanja kazaljke na satu, kao što je prikazano na [Слика 36](#).

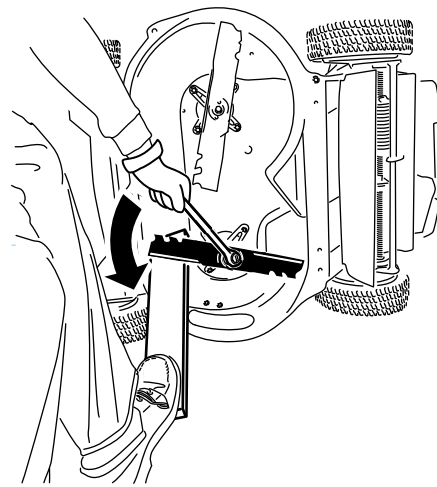

Слика 36

g232790

2. Uklonite svako sečivo kao što je prikazano na [Слика 37](#).

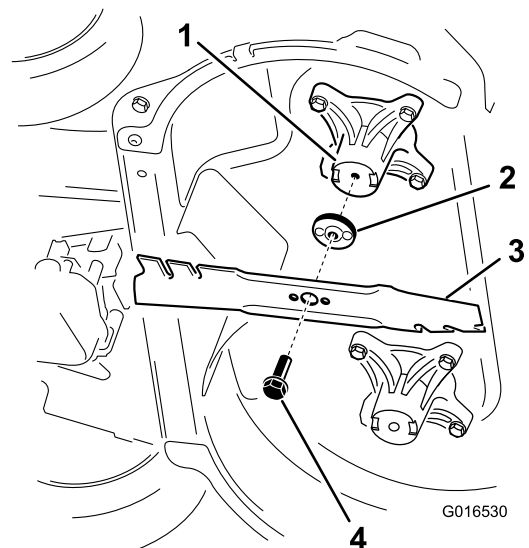

Слика 37

g016530

1. Vreteno (2)
2. Vodič sečiva (2)
3. Sečivo (2)
4. Zavrtnaj za sečivo (2)

3. Proverite da li su osovinice vodiča sečiva pohabane i oštećene.

Montiranje sečiva

⚠ УПОЗОРЕЊЕ

Неправилно montiranje sečiva može da ošteti mašinu ili da dovede do povrede vas ili posmatrača.

Montirajte sečiva u skladu sa instrukcijama.

1. Montirajte prvo sečivo tako da bude horizontalno, zajedno sa svim pričvršćivačima kao što je prikazano na [Слика 37](#).

Напомена: Pritegnite zavrtanj prstima.

Важно: Postavite zakrivljene krajeve sečiva tako da budu usmereni ka kućištu mašine. Pobrinite se da postavite uzdignute površine na svaki vodič sečiva sa udubljenjima u glavi svog odgovarajućeg vretena, a osovinice na drugi kraj svakog vodiča sečiva sa rupama u odgovarajućim sečivima.

2. Zadržite svako sečivo pomoću daske i okrenite zavrtanj za sečivo pomoću moment ključa u smeru kretanja kazaljke na satu kao što je prikazano na [Слика 38](#); pritegnite svaki zavrtanj za sečivo momentom od 82 N·m.

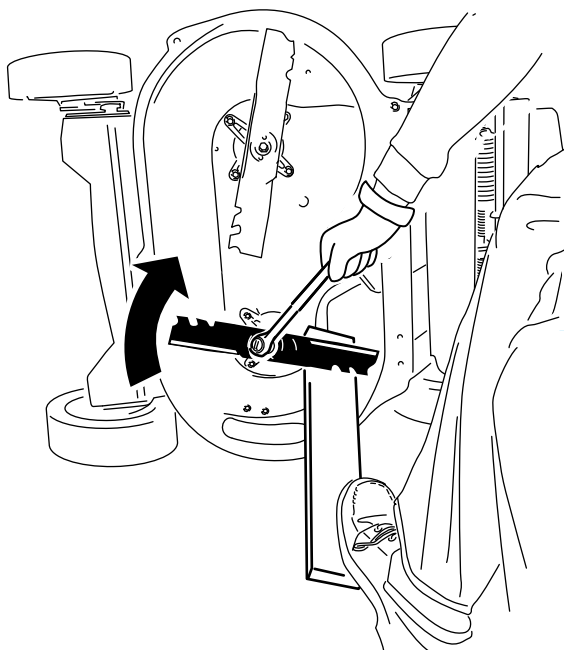

Слика 38

g232801

3. Okrenite montirano sečivo za $\frac{1}{4}$ kruga dok ne bude vertikalno i montirajte drugo sečivo na isti način kao i prvo (pogledajte korak 1).

Напомена: Sečiva treba da budu normalna, formirajući obrnuto „T“ kao što je prikazano na [Слика 39](#).

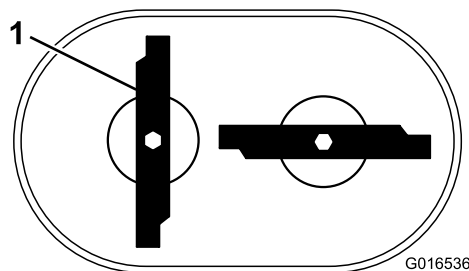

G016536

Слика 39

g016536

1. Sečivo (2)

4. Pritegnite drugo sečivo; pogledajte korak 2.
5. Okrenite sečiva rukom za pun krug od 360° da biste se uverili da ne dodiruju ništa.

Напомена: Ako sečiva dodiruju jedno drugo, nisu pravilno podešena. Ponovite korake od 1 do 3 dok sečiva više ne dodiruju jedno drugo.

Zamena kaiša pogona sečiva

Zamenite kaiš pogona sečiva ukoliko je neophodno.

1. Isključite motor i sačekajte da se svi pokretni delovi zaustave.
2. Skinite kabl sa svećice.
3. Uklonite poklopac kaiša ([Слика 6](#)) uklanjanjem 4 zavrtnja koji ga zadržavaju za kućište mašine.

Напомена: Sačuvajte zavrtnjeve za montažu poklopca kaiša na kućište mašine.

4. Uklonite sve ostatke ispod poklopca kaiša.
5. Uklonite štitnik kaiša za BBC i elemente za montažu.

Напомена: Sačuvajte štitnik kaiša za BBC i pričvršćivače za kasniju montažu.

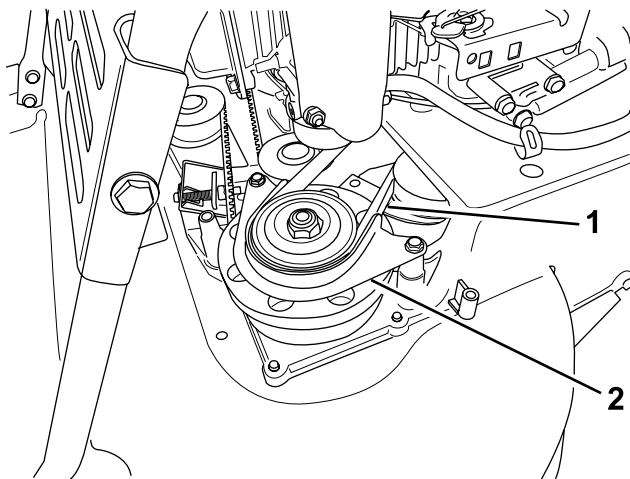

Слика 40

g208922

1. Kaiš za BBC 2. Štitnik kaiša za BBC

6. Uklonite kaiš za BBC sa prednje, leve remenice.
7. Otpustite zavrtnaj za podešavanje (Слика 32).
8. Uklonite fiksiranu remenicu prenosnika i pričvršćivače (Слика 41).

Напомена: Sačuvajte remenicu prenosnika i pričvršćivače za kasniju montažu.

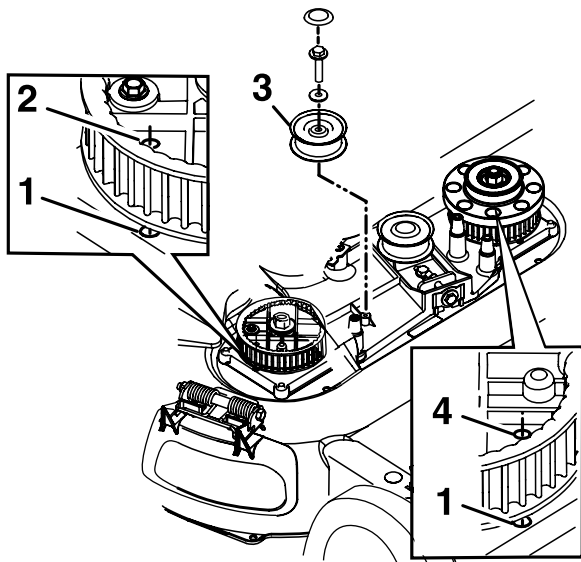

Слика 41

g208924

Remenica prenosnika za BBC je uklonjena zbog jasnoće

1. Otvor u kućištu 3. Fiksirana remenica prenosnika
2. Otvor desnog zupčanika 4. Otvor levog zupčanika

9. Uklonite kaiš pogona sečiva.
10. Poravnajte otvore desnog i levog zupčanika sa otvorima u kućištu kao što je prikazano na Слика 41.

Напомена: Zadržite zupčanike na mestu pomoću šipke ili odvijača.

11. Kada zaključate zupčanike u mestu, postavite kaiš pogona sečiva i fiksiranu remenicu prenosnika.

Напомена: Pobrinite se da se zupci u zupčaniku angažovani.

12. Pritegnite zategnutost kaiša na preporučenu zategnutost; pogledajte [Servisiranje sistema pogona sečiva \(страна 26\)](#).
13. Uklonite šipku ili odvijač sa zupčanika.
14. Pobrinite se da sečiva ispod kućišta budu pravilno poravnata; pogledajte [Pregled sečiva \(страна 27\)](#).
15. Montirajte kaiš za BBC, štitnik kaiša za BBC i pričvršćivače.
16. Montirajte poklopac kaiša pomoću 4 zavrtnja koje ste uklonili u koraku 3.
17. Spojite kabl na svećicu.
18. Proverite rad ručice za kontrolu i kvačila za kočenje sečiva.

Promena na kaiš za BBC (eng. Blade-Brake-Clutch – kvačilo za kočenje sečiva)

Интервал сервиса: Сваких 250 сати

1. Isključite motor i sačekajte da se svi pokretni delovi zaustave.
2. Skinite kabl sa svećice.
3. Uklonite 4 zavrtnja koji drže poklopac kaiša na kućištu mašine.

Напомена: Sačuvajte zavrtnjeve za montažu poklopca kaiša na kućište mašine.

4. Uklonite poklopac kaiša.
5. Uklonite sve ostatke ispod poklopca kaiša.
6. Uklonite prenosni kaiš; pogledajte [Uklanjanje prenosnog kaiša \(страна 32\)](#).
7. Uklonite štitnik za kaiš za BBC (Слика 42).

Напомена: Sačuvajte pričvršćivače za montažu štitnika kaiša za BBC kasnije.

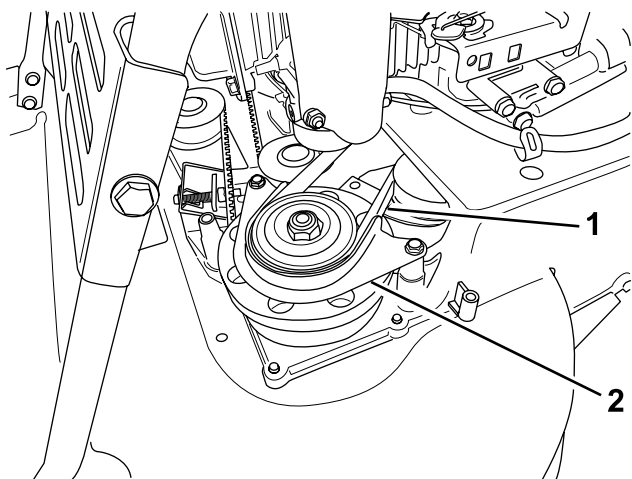

Слика 42

g208922

1. Kaiš za BBC
2. Štitnik kaiša za BBC

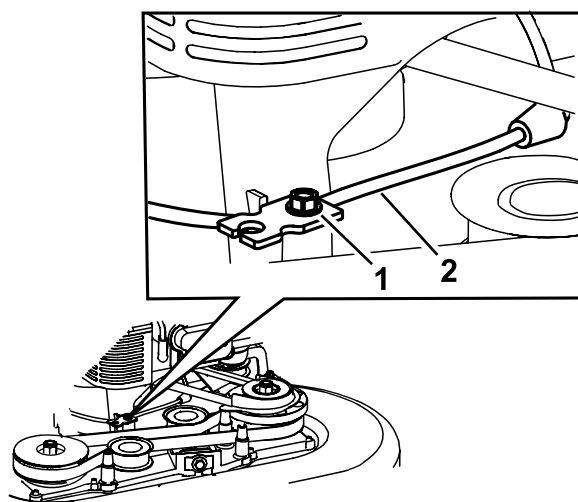

Слика 43

g208921

1. Zavrtanj stezaljke za sajlu
2. Sajla za kočnicu sečiva

8. Uklonite kaiš za BBC sa remenice kočionog doboša i zatim uklonite kaiš sa mašine.

Напомена: Zadržite jedno od sečiva pomoću rukavice ili krpe i okrenite vreteno sečiva da biste lakše uklonili kaiš za BBC.

9. Da biste montirali nov kaiš za BBC, obavite korake iznad unazad.
10. Podesite sajlu za BBC; pogledajte [Podešavanje sajle za kočnicu sečiva \(strana 31\)](#).

Podešavanje sajle za kočnicu sečiva

Podesite sajlu za kočnicu sečiva svaki put kada montirate novu sajlu ili menjate kaiš za BBC.

1. Isključite motor i sačekajte da se svi pokretni delovi zaustave.
2. Skinite kabl sa svećice.
3. Uklonite poklopac kaiša ([Слика 6](#)) uklanjanjem 4 zavrtnja koji ga zadržavaju za kućište mašine.

Напомена: Sačuvajte zavrtnjeve za montažu poklopcu kaiša na kućište mašine.

4. Uklonite sve ostatke ispod poklopcu kaiša.
5. Otpustite zavrtanj stezaljke za sajlu ([Слика 43](#)).

6. Povucite omotač sajle da uklonite labavost ([Слика 44](#)).

Напомена: Nemojte zategnuti oprugu.

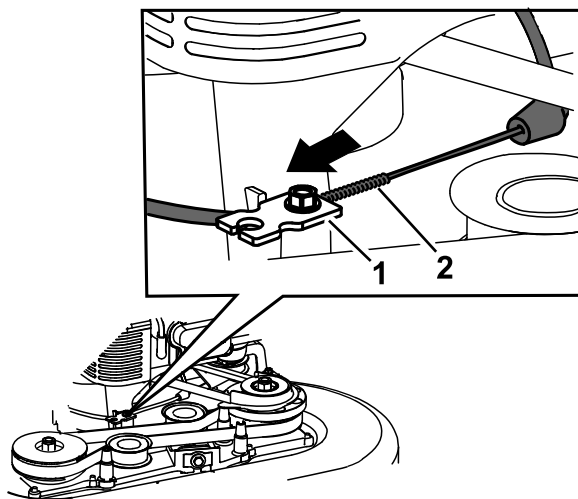

Слика 44

g208926

1. Stezaljka za sajlu
2. Opruga

7. Označite sajlu kočnice ([Слика 45](#)), zatim podesite omotač dok ne ostane približno 11 mm labavosti ([Слика 46](#)).

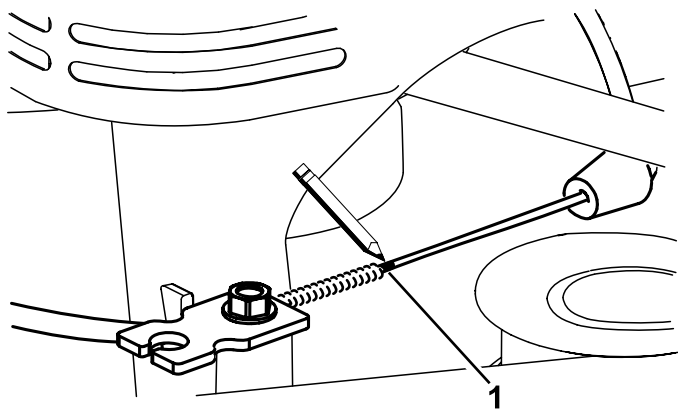

Слика 45

g208923

1. Ovde označite sajlju

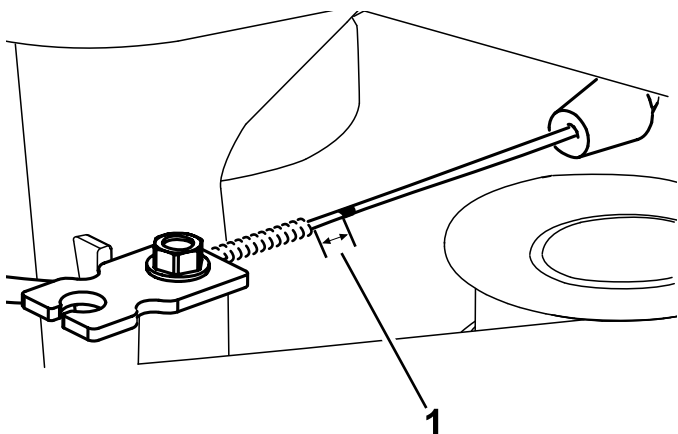

Слика 46

g208920

1. Labavost – 11 mm

8. Zategnite zavrtnaj stezaljke za sajlju na 11 do 14 N·m kako biste zaključali podešavanje na mestu.
9. Montirajte poklopac kaiša pomoću 4 zavrtnja koje ste uklonili u koraku 3.
10. Spojite kabl na svećicu.
11. Proverite rad kvačila za kočenje sečiva.

Zamena prenosnog kaiša

Интервал сервиса: Сваких 250 сати

Уклањање преносног кайша

Напомена: Задржите све причвршћиваче уклоњене у овом поступку, осим старих преносних кайшева, за инсталацију у [Montiranje prenosnog kaiša \(страна 33\)](#).

1. Isključite motor i sačekajte da se svi pokretni delovi zaustave.
2. Skinite kabl sa svećice.

3. Uklonite 4 zavrtnja koji drže poklopac kaiša na kućištu mašine.
4. Uklonite poklopac kaiša.
5. Uklonite sve ostatke ispod poklopca kaiša.
6. Ako je vreća za travu na mašini, uklonite je. Pogledajte [Uklanjanje vreće za travu \(страна 18\)](#).
7. Podignite i držite nagore zadnji usmerivač.
8. Uklonite poklopac zadnjeg otvora za gledanje, koji se nalazi ispod zadnjeg usmerivača tako što ćete ukloniti zavrtnaj koji ga drži na mestu ([Слика 47](#)).

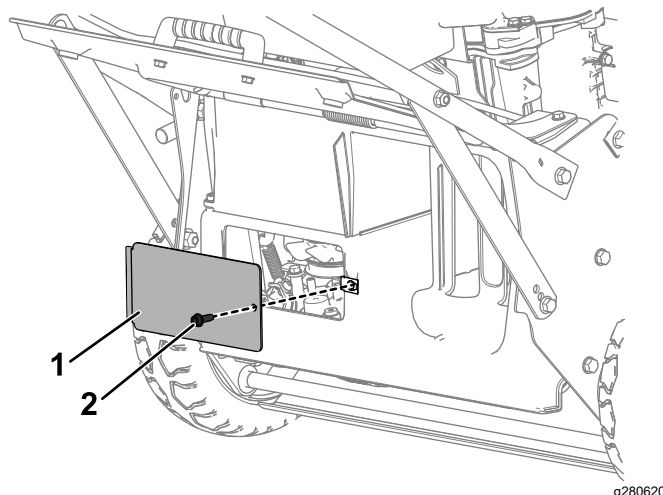

Слика 47

g280620

1. Poklopac zadnjeg otvora za gledanje
 2. Zavrtnaj poklopca zadnjeg otvora za gledanje
9. Uklonite zadnju zaštitu tako što ćete ukloniti 2 zavrtnja koji ga zadržavaju na mestu ([Слика 48](#)).

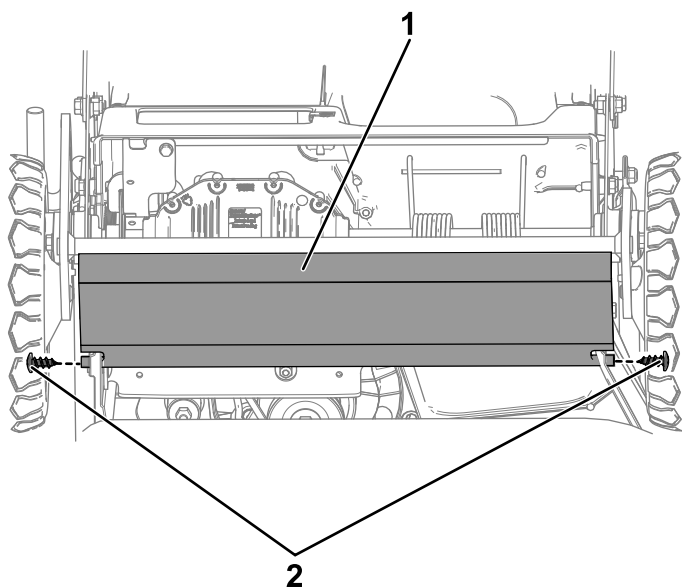

Слика 48

g280624

1. Zadnja zaštita
2. Zavrtnji zadnje zaštite

10. Okrenite remenicu prenosnika preko otvora za pristup na prenosniku pomoću nasadnog ključa kojim ćete okrenuti navrtku remenica prenosnika u smeru kretanja kazaljke na satu.

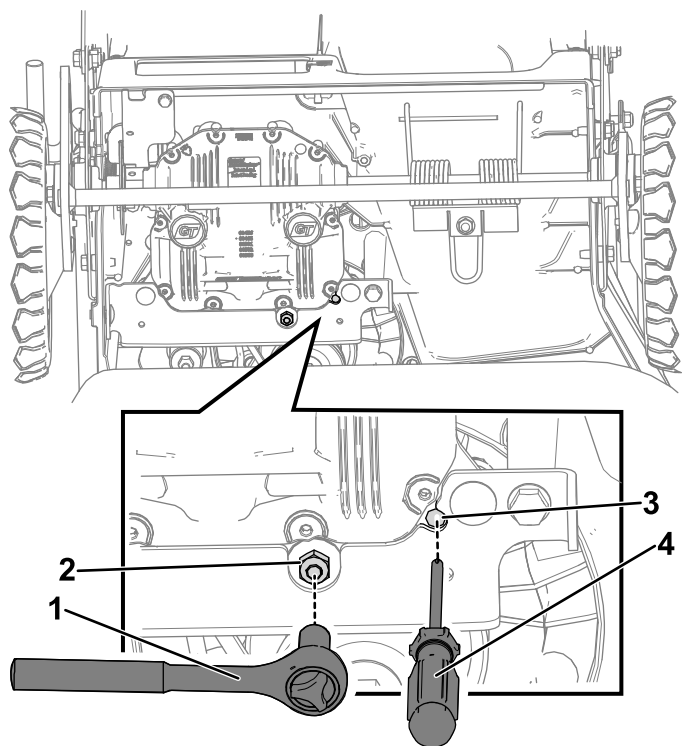

Слика 49

g281194

1. Nasadni ključ
2. Navrtka remenice prenosnika
3. Otvor za pristup
4. Odvijač

11. Dok zadržavate remenicu prenosnika preko otvora za pristup prenosniku, umetnite odvijač kroz otvor za pristup da biste uhvatili rebro remenice prenosnika.

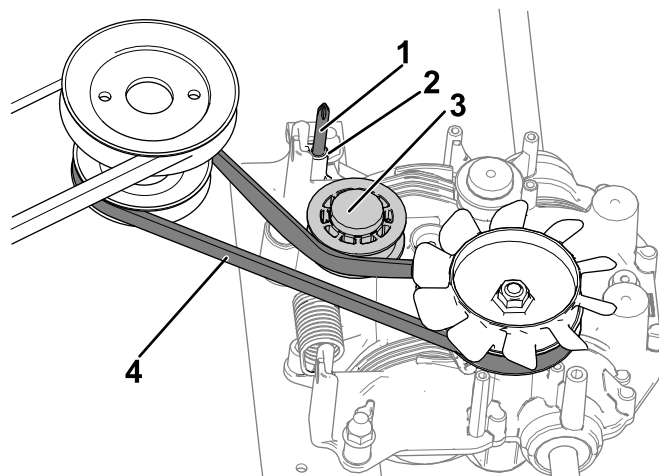

Слика 50

g280736

1. Odvijač kroz otvor za pristup
2. Otvor za pristup
3. Remenica prenosnika pristup
4. Prenosni kaiš

12. Koristite odvijač da biste zadržali remenicu prenosnika sa strane dok ne montirate prenosni kaiš.
13. Na prednjem delu mašine uklonite kaiš sa remenice motora i zatim uklonite prenosni kaiš.

Montiranje prenosnog kaiša

1. Dok je remenica prenosnika sklonjena sa strane, montirajte novi prenosni kaiš postavljajući kaiš prvo preko prenosne remenice, a zatim preko remenice motora.
2. Uklonite odvijač iz rupe za pristupu prenosu da biste vratili remenicu prenosnika u zategnuti položaj.
3. Koristite zadnji otvor za gledanje koji se nalazi ispod zadnjeg usmerivača, da biste se uverili da je nov prenosni kaiš dobro postavljen.
4. Montiranje zadnje zaštite pomoću 2 zavrtnja zadnje zaštite koji su uklonjeni u koraku 9 u odeljku [Uklanjanje prenosnog kaiša \(strana 32\)](#).
5. Montirajte poklopac zadnjeg otvora za gledanje, koji se nalazi ispod zadnjeg usmerivača, pomoću odgovarajućeg zavrtnja koji je uklonjen u koraku 8 u odeljku [Uklanjanje prenosnog kaiša \(strana 32\)](#).

Podešavanje sajle parkirne kočnice

Kad god instalirate novu sajlu parkirne kočnice ili parkirna kočnica ne bude podešena, podesite sajlu parkirne kočnice.

1. Deaktivirajte parkirnu kočnicu; pogledajte [Deaktiviranje parkirne kočnice \(strana 17\)](#).
2. Okrenite navrtku za podešavanje u smeru suprotnom od kretanja kazaljke na satu da biste smanjili zategnutost kabla ([Слика 51](#)).

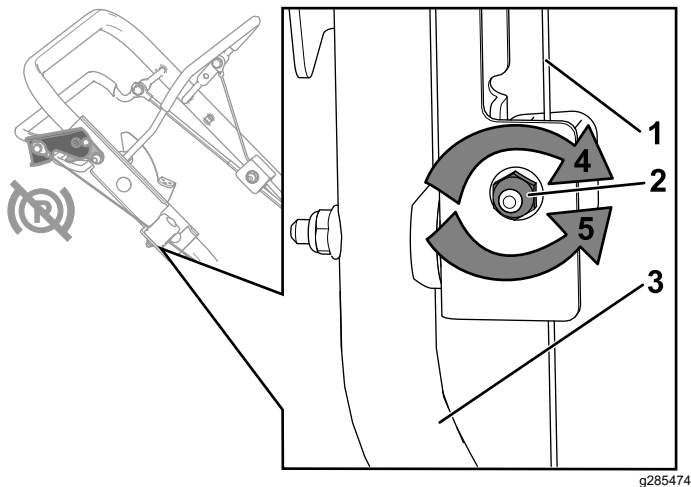

Слика 51

g285474

- | | |
|---------------------------|---|
| 1. Sajla parkirne kočnice | 4. Okrenite navrtku u smeru kretanja kazaljke na satu da biste povećali zategnutost. |
| 2. Navrtka za podešavanje | 5. Okrenite navrtku u smeru suprotnom od kretanja kazaljke na satu da biste smanjili zategnutost. |
| 3. Ručka (desna strana) | |

3. Podesite zategnutost sajle ([Слика 51](#)) povlačenjem ili guranjem omotača sajle i zadržavanje tog položaja.

Напомена: Povucite omotač kabla prema motoru da biste povećali zategnutost (takođe ako se poveća opterećenje na čeljust kočnice); gurnite omotač dalje od motora da biste smanjili zategnutost (takođe da biste smanjili opterećenje).

Важно: Podešavajte omotač kablova postepeno da biste izbegli preterano zatezanje. Prekomerno zatezanje može da dovede do neravnomernog rada mašine kada je parkirna kočnica deaktivirana. Pravilno zatezanje omogućava mašini da se okreće slobodno kada je parkirna kočnica deaktivirana i da zadrži položaj kada je parkirna kočnica aktivirana.

4. Okrenite navrtku za podešavanje u smeru kretanja kazaljke na satu da biste povećali zategnutost kabla.

Напомена: Čvrsto zategnite navrtku pomoću nasadnog ključa ili ključa.

Podešavanje samohodnog pogona

Samo za modele sa samohodnim pogonom

Svaki put kada postavite novi kabl za samohodni pogon ili samohodni pogon nije podešen, podesite samohodni pogon.

1. Okrenite navrtku za podešavanje u smeru suprotnom od kretanja kazaljke na satu da biste smanjili zategnutost kabla ([Слика 52](#)).

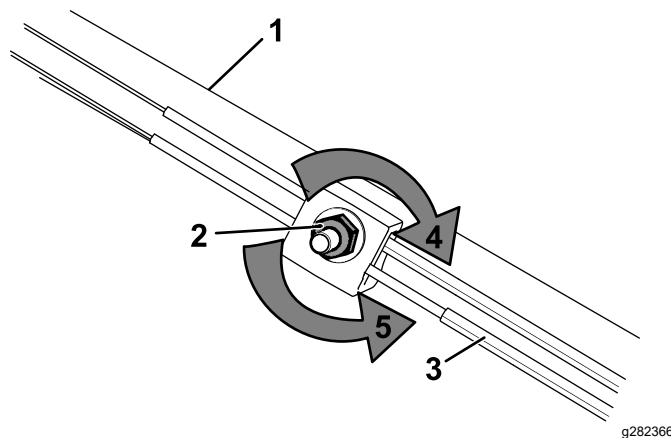

Слика 52

g282366

- | | |
|----------------------------|---|
| 1. Ručka (na levoj strani) | 4. Okrenite navrtku u smeru kretanja kazaljke na satu da biste povećali zategnutost. |
| 2. Navrtka za podešavanje | 5. Okrenite navrtku u smeru suprotnom od kretanja kazaljke na satu da biste smanjili zategnutost. |
| 3. Kabl za samohodni pogon | |

2. Podesite zategnutost kabla ([Слика 52](#)) tako što ćete ga povući unapred ili gurnuti unazad i držati u tom položaju.

Напомена: Povucite kabl ka motoru kako biste povećali gas; gurnite kabl dalje od motora kako biste smanjili gas.

Напомена: Podešavajte omotač postepeno da biste izbegli preterano podešavanje.

3. Okrenite navrtku za podešavanje u smeru kretanja kazaljke na satu da biste povećali zategnutost kabla.

Напомена: Čvrsto zategnite navrtku pomoću nasadnog ključa ili ključa.

Складиштење

Bezbednost prilikom skladištenja

Pre podešavanja, servisiranja, čišćenja ili odlaganja mašine, uvek isključite mašinu, sačekajte da se svi pokretni delovi zaustave i sačekajte da se ohladi.

Opšte informacije

Mašinu skladištite na hladnom, čistom i suvom mestu. Pokrijte mašinu da biste je zaštitili i održali čistom.

1. Obavite preporučene postupke godišnjeg odražavanja; pogledajte [Одржавање \(страна 22\)](#).
2. Očistite oblast ispod mašine; pogledajte [Čišćenje ispod mašine \(страна 21\)](#).
3. Uklonite plevu, prljavštinu i nečistoće sa spoljašnjih delova motora, pokrova i vrha mašine.
4. Proverite stanje sečiva; pogledajte [Pregled sečiva \(страна 27\)](#).
5. Servisirajte filter za vazduh; pogledajte [Servisiranje filtera za vazduh \(страна 23\)](#).
6. Zategnite sve navrtke, vijke i zavrtnje.
7. Izvršite retuširanje površina koje su ispucale ili zarđale sa farbom koju možete dobiti kod ovlašćenog servisera.

Priprema sistema za gorivo

Prilikom poslednjeg punjenja gorivom u godini, dodajte stabilizator u gorivo prema uputstvu proizvođača motora. Ispraznite rezervoar za gorivo prilikom poslednjeg košenja pre skladištenja mašine.

1. Pustite da mašina radi dok se motor ne isključi zbog nedostatka goriva.
2. Ponovo pokrenite motor.
3. Neka motor radi dok se ne zaustavi. Motor je dovoljno suv kada ga više ne možete pokrenuti.

Priprema motora

1. Dok je motor još topao, zamenite motorno ulje i filter za ulje; pogledajte [Zamena motornog ulja \(strana 23\)](#) i [Zamena filtera za ulje \(strana 24\)](#).
2. Uklonite svećicu.
3. Pomoću kantice za ulje dodajte oko 30 ml motornog ulja u motor kroz otvor za svećicu.
4. Polako povucite ručku poteznice nekoliko puta da biste distribuirali ulje kroz cilindar.
5. Postavite svećicu ali nemojte povezivati kabl na svećicu. Pričvrstite kabl tako da ne dođe u kontakt sa svećicom.

Prekid skladištenja mašine

1. Proverite i pritegnite sve zavrtnje za pričvršćivanje.
2. Izvadite svećicu i brzo zavrtite motor korišćenjem startera kako bi se izbacio višak ulja iz cilindra.
3. Proverite svećicu i zamenite je ako je prljava, pohabana ili napukla; pogledajte priručnik za vlasnika motora.
4. Montirajte svećicu i pritegnite je preporučenim priteznim momentom od 20 N·m.
5. Obavite sve potrebne postupke održavanja; pogledajte [Održavanje \(strana 22\)](#).
6. Proverite nivo motornog ulja; pogledajte [Provera nivoa motornog ulja \(strana 11\)](#).
7. Napunite rezervoar za gorivo svežim gorivom; pogledajte [Punjenje rezervoara za gorivo \(strana 11\)](#).
8. Spojite kabl na svećicu.

Решавање проблема

Проблем	Могући узрок	Корективна мера
Motor neće da se pokrene.	<ol style="list-style-type: none"> 1. Rezervoar za gorivo je prazan ili se u sistemu za gorivo nalazi ustajalo gorivo. 2. Nepovratni ventil za gorivo je zatvoren. 3. Ručica gasa nije u odgovarajućem položaju. 4. U sistemu za gorivo je prljavština, voda ili ustajalo gorivo. 5. Kabl nije povezan na svećicu. 6. Svećica ima poroznost, zaprljana je ili razmak nije dobar. 7. U filteru za gorivo ima prljavštine. 	<ol style="list-style-type: none"> 1. Ispraznite i/ili napunite rezervoar za gorivo svežim gorivom. Ako problem i dalje postoji, obratite se ovlašćenom serviseru. 2. Otvorite nepovratni ventil za gorivo. 3. Pomerite ručicu gasa u položaj za ČOK. 4. Obratite se ovlašćenom serviseru. 5. Spojite kabl na svećicu. 6. Proverite svećicu i podesite razmak ako je neophodno. Zamenite svećicu ako ima poroznosti, ako je zaprljana ili napukla. 7. Zamenite filter za gorivo i očistite sito u rezervoaru.
Motor se teško pokreće ili gubi snagu.	<ol style="list-style-type: none"> 1. Element filtera za vazduh je prljav i ograničava protok vazduha. 2. Nivo motornog ulja je nizak ili je ulje prljavo. 3. Ventilaciono crevo rezervoara za gorivo je blokirano. 4. U filteru za gorivo ima prljavštine. 5. U sistemu za gorivo je prljavština, voda ili ustajalo gorivo. 6. Na donjoj strani mašine ima odrezaka i ostataka. 7. Svećica ima poroznost, zaprljana je ili razmak nije dobar. 	<ol style="list-style-type: none"> 1. Očistite predčistač filtera za vazduh/ili zamenite papirni filter. 2. Proverite motorno ulje. Zamenite ulje ako je prljavo ili dodajte ulje ako je nivo nizak. 3. Očistite ili zamenite ventilaciono crevo rezervoara za gorivo. 4. Zamenite filter za gorivo i očistite sito u rezervoaru. 5. Obratite se ovlašćenom serviseru. 6. Očistite oblast ispod mašine. 7. Proverite svećicu i podesite razmak ako je neophodno. Zamenite svećicu ako ima poroznosti, ako je zaprljana ili napukla.
Motor radi neravnomerno.	<ol style="list-style-type: none"> 1. Kabl nije čvrsto povezan na svećicu. 2. Svećica ima poroznost, zaprljana je ili razmak nije dobar. 3. Ručica gasa nije u položaju BRZO. 4. Element filtera za vazduh je prljav i ograničava protok vazduha. 5. U filteru za gorivo ima prljavštine. 	<ol style="list-style-type: none"> 1. Čvrsto povežite kabl na svećicu. 2. Proverite svećicu i podesite razmak ako je neophodno. Zamenite svećicu ako ima poroznosti, ako je zaprljana ili napukla. 3. Pomerite ručicu gasa u položaj BRZO. 4. Očistite predfilter filtera za vazduh/ili zamenite papirni filter. 5. Zamenite filter za gorivo i očistite sito u rezervoaru.

Проблем	Моргући узрок	Корективна мера
Mašina ili motor prekomerno vibriraju.	<ol style="list-style-type: none"> 1. Sečivo je iskrivljeno ili je van ravnoteže. 2. Montažni zavrtnanj za sečivo je labav. 3. Na donjoj strani kućišta mašine ima odrezaka i ostataka. 4. Montažni zavrtnjevi za motor su olabavljeni. 5. Remenica motora, remenica prenosnika ili remenica sečiva su labave. 6. Oštećena je remenica motora. 7. Vreteno sečiva je iskrivljeno. 8. Kaiš je oštećen. 	<ol style="list-style-type: none"> 1. Uravnotežite sečiva. Ako je sečivo iskrivljeno, zamenite ga. 2. Zategnite montažne zavrtnanje za sečiva. 3. Očistite oblast ispod mašine. 4. Zategnite montažne zavrtnjeve za motor. 5. Pritegnite labavu remenicu. 6. Obratite se ovlašćenom serviseru. 7. Obratite se ovlašćenom serviseru. 8. Zamenite kaiš.
Šara košenja je neravnomerna.	<ol style="list-style-type: none"> 1. Sva 4 točka nisu na istoj visini. 2. Sečiva su tupa. 3. Uzastopno kosite istu šaru. 4. Na donjoj strani mašine ima odrezaka i ostataka. 5. Vreteno sečiva je iskrivljeno. 	<ol style="list-style-type: none"> 1. Postavite sva 4 točka na istu visinu. 2. Naoštrite i uravnotežite sečiva. 3. Promenite šaru košenja. 4. Očistite oblast ispod mašine. 5. Obratite se ovlašćenom serviseru.
Izbacivač se zapušava.	<ol style="list-style-type: none"> 1. Ručica gasa nije u položaju Brzo. 2. Visina košenja je preniska. 3. Kosite prebrzo. 4. Trava je vlažna. 5. Na donjoj strani mašine ima odrezaka i ostataka. 	<ol style="list-style-type: none"> 1. Pomerite ručicu gasa u položaj BRZO. 2. Podignite visinu košenja; ako je neophodno, kosite po drugi put sa nižom visinom košenja. 3. Usporite. 4. Pustite da se trava osuši pre košenja. 5. Očistite oblast ispod mašine.
Samohodni pogon mašine ne radi.	<ol style="list-style-type: none"> 1. Sajla za samohodni pogon nije podešena ili je oštećena. 2. U oblasti kaiša ima ostataka. 3. Kaiš je oštećen. 	<ol style="list-style-type: none"> 1. Podesite sajlu samohodnog pogona; zamenite sajlu ako je neophodno. 2. Očistite ostatke iz oblasti kaiša. 3. Zamenite kaiš.
Sečiva se ne okreću ili proklizavaju.	<ol style="list-style-type: none"> 1. Kaiš za BBC ili razvodni kaiš su pohabani, labavi ili pokidani. 2. Kaiš za BBC je van remenice. 3. Sajla za BBC je pohabana, labava ili pokidana. 	<ol style="list-style-type: none"> 1. Podesite sajlu za BBC; podesite zategnutost razvodnog kaiša; zamenite ih ako je neophodno. 2. Proverite da li je kaiš oštećen i obratite se ovlašćenom serviseru ako je neophodno. 3. Podesite sajlu za BBC; zamenite je ako je neophodno.
Sečiva dolaze u kontakt jedno s drugim.	<ol style="list-style-type: none"> 1. Sečiva su nepravilno montirana ili poravnata. 2. Adapteri sečiva su pohabani, labavi ili pokidani. 3. Razvodni kaiš je pohaban, labav ili pokidan. 4. Razvodni zupčanici ili remenica prenosnika su pohabani, labavi ili pokidani. 	<ol style="list-style-type: none"> 1. Montirajte sečiva pravilno. 2. Zamenite adaptere sečiva. 3. Obratite se ovlašćenom serviseru. 4. Obratite se ovlašćenom serviseru.

Напомене:

EEA/UK obaveštenje o privatnosti

Korišćenje vaših podataka o ličnosti od strane kompanije Toro

The Toro Company („Toro“) poštuje vašu privatnost. Kada kupite naše proizvode, možda ćemo sakupiti određene podatke o ličnosti o vama, bilo neposredno od vas ili preko vaše lokalne Toro kompanije ili prodavca. Toro koristi te podatke za ispunjenje ugovornih obaveza – kao što je registrovanje vaše garancije, obrada vašeg garantnog zahteva ili kontaktiranje sa vama u slučaju povlačenja proizvoda – i za legitimne poslovne svrhe – kao što je merenje zadovoljstva korisnika, unapređenje naših proizvoda ili obezbeđivanje informacija o proizvodu koje bi vas mogle interesovati. Toro može da deli vaše podatke sa našim zavisnim i povezanim privrednim društvima, prodavcima ili drugim poslovnim partnerima u vezi sa ovim aktivnostima. Takođe možemo da otkrijemo podatke o ličnosti kada to zahteva zakon ili u vezi sa prodajom, kupovinom ili spajanjem preduzeća. Vaše podatke o ličnosti nikada nećemo prodati nijednoj drugoj kompaniji u marketinške svrhe.

Zadržavanje vaših podataka o ličnosti

Kompanija Toro će čuvati vaše podatke o ličnosti sve dok su bitni za prethodno navedene svrhe i dok je to u skladu sa zakonom. Za više informacija o primenljivim periodima zadržavanja obratite se na adresu legal@toro.com.

Posvećenost kompanije Toro sigurnosti

Vaši podaci o ličnosti mogu biti obrađeni u SAD ili drugoj državi koja možda ima manje stroge zakone o zaštiti podataka nego što je to slučaj sa vašom zemljom prebivališta. Kad god prebacimo vaše podatke van vaše zemlje prebivališta, preduzećemo zakonom propisane korake da obezbedimo da postoje odgovarajuće mere zaštite za vaše podatke i da se sa njima bezbedno postupa.

Pristup i ispravka

Možda imate pravo da ispravite ili pregledate svoje podatke o ličnosti ili da podnesete prigovor ili ograničite njihovu obradu. Da biste to uradili, obratite nam se putem e-pošte na legal@toro.com. Ako ste zabrinuti u vezi sa načinom na koji Toro postupa sa vašim podacima, slobodno nam se direktno obratite u vezi s tim. Imajte u vidu da evropski državljani imaju pravo žalbe svom organu za zaštitu podataka.