



Kit de sinal luminoso de LED

Unidade de tração Groundsmaster® 3200 ou 3300

Modelo nº 31996

Instruções de instalação

Instalação

Peças soltas

Utilize a tabela abaixo para verificar se todas as peças foram enviadas.

Procedimento	Descrição	Quantidade	Utilização
1	Nenhuma peça necessária	–	Preparação para a instalação.
2	Cablagem do sinal luminoso Montagem do sinal luminoso Tomada do sinal luminoso Luz do sinal luminoso Parafuso (5/16 x 1 pol.) Porca (5/16 pol.) – para máquinas sem cabina Interruptor das luzes	1 1 1 1 2 1 1	Instalação do sinal luminoso.

1

Preparação para a instalação

Nenhuma peça necessária

Procedimento

Importante: Este kit requer a instalação de um kit de luzes de estrada ou o kit de controlo de acessórios ou um kit de luzes de trabalho do ROPS antes de instalar o kit do sinal luminoso. Contacte o distribuidor autorizado Toro para obter mais informação.

Nota: Guarde todas as peças retiradas para instalação posterior, a não ser que seja indicado de outra forma.

1. Estacione a máquina numa superfície nivelada, desça o acessório, desligue o motor, engate o travão de estacionamento e retire a chave da ignição.
2. Desligue o cabo negativo (-) da bateria; consulte a secção de manutenção do sistema elétrico no *Manual do utilizador* da unidade de tração.



2

Instalação do sinal luminoso

Peças necessárias para este passo:

1	Cablagem do sinal luminoso
1	Montagem do sinal luminoso
1	Tomada do sinal luminoso
1	Luz do sinal luminoso
2	Parafuso (5/16 x 1 pol.)
1	Porca (5/16 pol.) – para máquinas sem cabina
1	Interruptor das luzes

Para máquinas com cabina

1. Retire o teto da cabina como se mostra na [Figura 1](#).



Figura 1

g302035

1. Parafuso
2. Anilha
3. Teto da cabina

2. Na parte superior da cabina, localize a tomada de dois pinos na cablagem da cabina e ligue o conector da alimentação da cablagem do sinal luminoso ([Figura 2](#)).

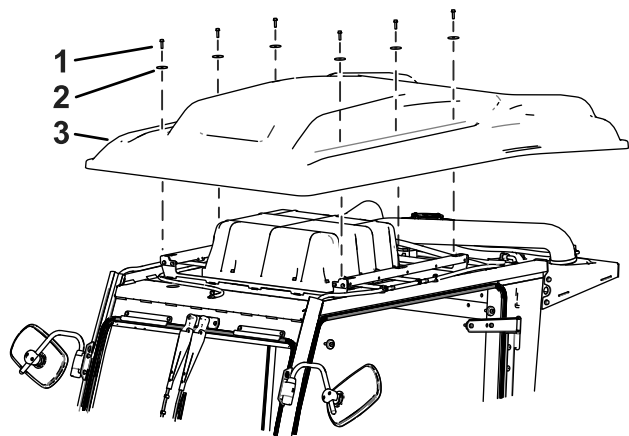
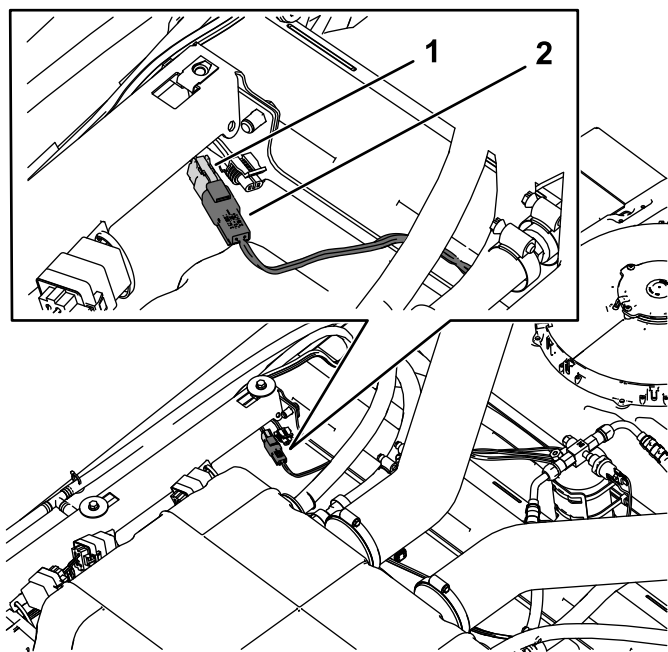

g306876

Figura 2

1. Tomada de 2 pinos
2. Conector de alimentação do sinal luminoso

3. Encaminhe a cablagem do sinal luminoso e conectores como se mostra na [Figura 3](#).

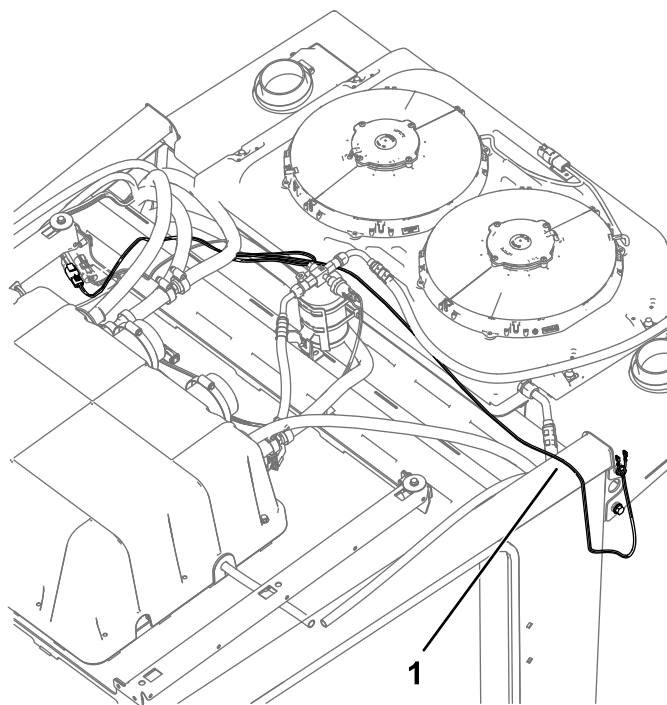

g306877

Figura 3

1. Encaminhar a cablagem do sinal luminoso

- Retire os dois parafusos por detrás da porta esquerda da cabina como se mostra na [Figura 4](#).

Nota: Pode deitar fora estes parafusos.



Figura 4

g306903

- Retire estes parafusos.

- Instale o suporte do sinal luminoso na cabina ([Figura 6](#)).
- Empurre a cablagem do sinal luminoso através da parte inferior da abertura na montagem do sinal luminoso.
- Ligue os conectores soltos da cablagem do sinal luminoso aos terminais espada do conector da tomada do sinal luminoso ([Figura 5](#)).

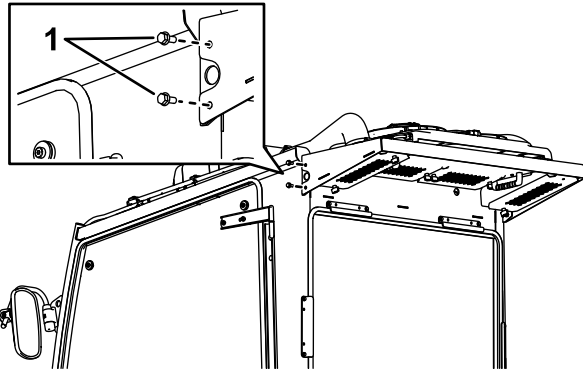
Nota: O conector do sinal luminoso pode ser desenroscado da tomada do sinal luminoso para ligação ([Figura 6](#)).

- Ligue o fio vermelho ao terminal espada do sinal luminoso central.
- Ligue o fio preto ao terminal espada do sinal luminoso exterior.



Figura 5

g306902

- Tomada do sinal luminoso
- Terminal espada do sinal luminoso (2)
- Conectores de cablagem do sinal luminoso

- Monte o sinal luminoso no suporte como se mostra na [Figura 6](#).

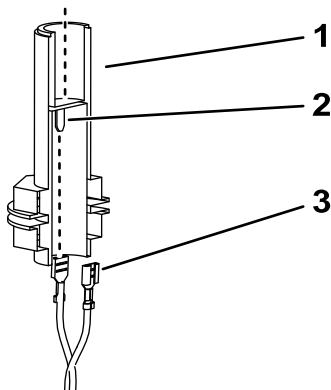
Nota: Certifique-se de que o conjunto está seguro apertando a porca de orelhas no sinal luminoso e as porcas de retenção na tomada assim que montadas.



Figura 6

g307743

- Luz do sinal luminoso
- Conector do sinal luminoso
- Conectores da cablagem
- Tomada do sinal luminoso
- Suporte de montagem do sinal luminoso
- Anilha
- Porca de segurança

- Remova os quatro parafusos de cabeça sextavada interior que prendem a cobertura de controlo e remova-a ([Figura 7](#)).

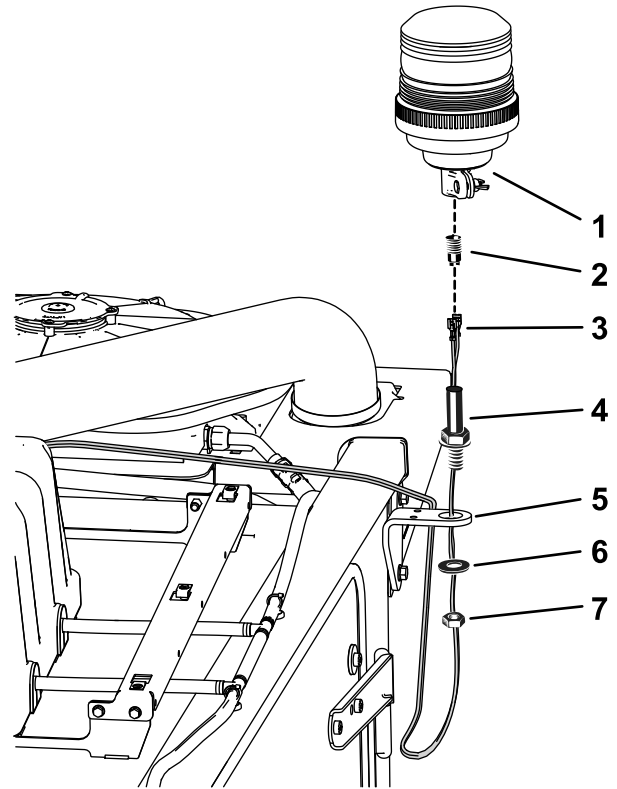

Figura 7

g306946

1. Cobertura de controlo
2. Parafuso de cabeça sextavada interior

10. Remova o tampão do furo e instale o interruptor do sinal luminoso com a extremidade elevada virada para cima (Figura 8).
11. Ligue o conector do sinal luminoso ao interruptor (Figura 8).

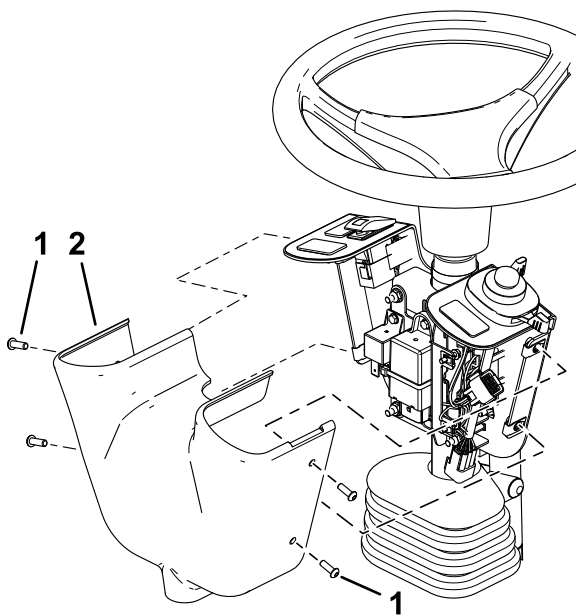

Figura 8

g306935

1. Interruptor do sinal luminoso
2. Conector do sinal luminoso

12. Instale a cobertura de controlo como se mostra na Figura 7.
13. Instale o teto da cabina como se mostra na 1 Preparação para a instalação (página 1).

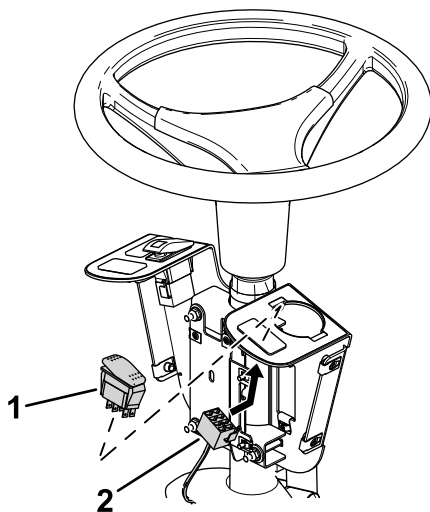
14. Ligue a bateria; consulte a secção de manutenção do sistema elétrico do *Manual do utilizador* da unidade de tração.

Para máquinas com ROPS

1. Remova as porcas e parafusos existentes da luz de trabalho como se mostra na Figura 9.



Figura 9

g307013

1. Porca
2. Parafuso

2. Monte o sinal luminoso no suporte e instale o conjunto do sinal luminoso como se mostra na Figura 10.

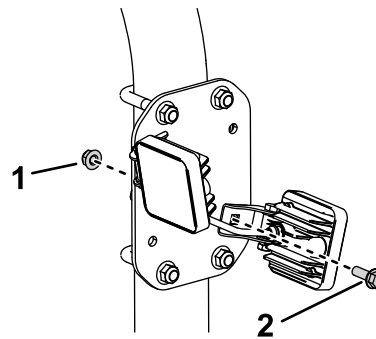
Nota: Certifique-se de que o conjunto está seguro apertando a porca de orelhas no sinal luminoso e as porcas de retenção na tomada assim que montadas.



Figura 10

g307037

1. Conjunto de sinal luminoso
 2. Remova os parafusos e porca do kit aqui.
 3. Utilize a porca existente aqui.
 4. Suporte do sinal luminoso
3. Empurre a cablagem do sinal luminoso através da parte inferior da abertura na montagem do sinal luminoso.
 4. Ligue os conectores soltos da cablagem da luz de trabalho aos terminais espada do conector da tomada do sinal luminoso (Figura 11).

Nota: O conector do sinal luminoso pode ser desenroscado da tomada do sinal luminoso para ligação (Figura 12).

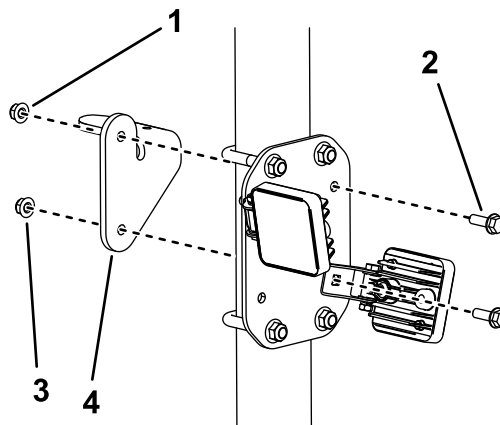
- Ligue o fio vermelho ao terminal espada do sinal luminoso central.
- Ligue o fio preto ao terminal espada do sinal luminoso exterior.



Figura 11

g306902

- | | |
|--|---|
| 1. Tomada do sinal luminoso | 3. Conectores de cablagem das luzes de trabalho |
| 2. Terminal espada do sinal luminoso (2) | |

5. Monte o sinal luminoso no suporte como se mostra na Figura 12.

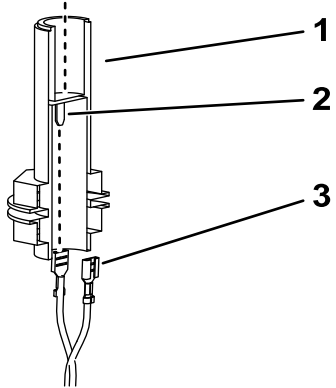
Nota: Certifique-se de que o conjunto está seguro apertando a porca de orelhas no sinal luminoso e as porcas de retenção na tomada assim que montadas.



Figura 12

g307744

- | | |
|-------------------------------|--|
| 1. Luz do sinal luminoso | 5. Suporte de montagem do sinal luminoso |
| 2. Conector do sinal luminoso | 6. Anilha |
| 3. Conectores da cablagem | 7. Porca de segurança |
| 4. Tomada do sinal luminoso | |

6. Ligue o interruptor do sinal luminoso ao conjunto do interruptor da luz de trabalho como se mostra na Figura 13.

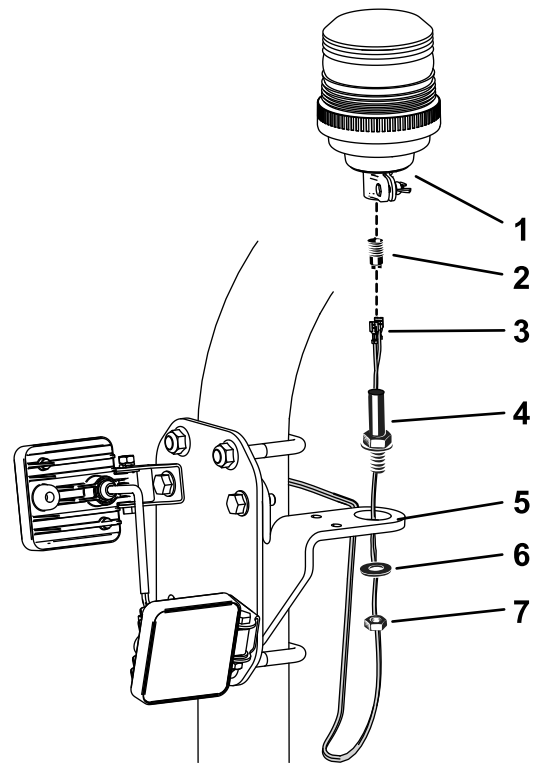

Figura 13

g307717

- | | |
|---|----------------------------------|
| 1. Conjunto do interruptor das luzes de trabalho. | 2. Interruptor do sinal luminoso |
|---|----------------------------------|

7. Ligue a bateria; consulte a secção de manutenção do sistema elétrico do *Manual do utilizador* da unidade de tração.

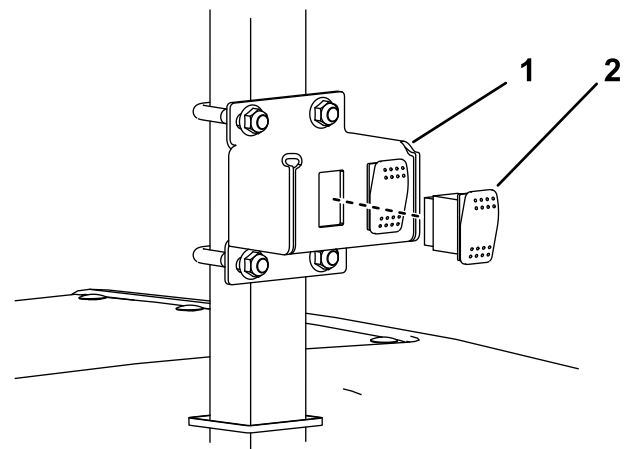
Funcionamento

Controlos

Interruptor do sinal luminoso

Prima o interruptor do sinal luminoso para a posição LIGAR para ativar o sinal luminoso.

Notas:



Count on it.